







Brugs- og opstillingsanvisning Vaske-tørre-søjle PDW 909

Læs venligst brugsanvisningen inden opstilling, installation og ibrugtagning. Herved beskyttes personer, og skader på produktet undgås.

da-DK

Indhold

Miljøbeskyttelse	8
Bortskaffelse af det gamle produkt.....	8
Råd om sikkerhed og advarsler	9
Forklaring af rådene om sikkerhed og advarsler på maskinen	9
Retningslinjer vedrørende brugen	10
Undgå forkert brug og håndtering.....	11
Teknisk sikkerhed.....	12
Den daglige brug.....	14
Klor og komponentskader	17
Tilbehør	18
Bortskaffelse af det gamle produkt.....	18
Maskinbeskrivelse	19
Maskinbeskrivelse.....	19
Betjening	21
Betjeningspanel.....	21
Sensortaster og touchdisplay.....	22
Hovedmenu.....	22
Hovedmenu.....	23
Menu „☐ Programmer“	23
Menu „☆ Favorit-programmer“	23
Menu „⚙️ Bruger“	23
Eksempler på betjening	23
Betjening af vaskerimodel	27
Vask	28
Forberedelse vask.....	28
Lommerne tømmes	28
Tekstilerne sorteres	28
Sortering af vaskeemnerne	28
Pletter forbehandles.....	28
Generelle råd.....	28
Vaskemaskinen fyldes og tændes.....	29
Vaskemaskinen fyldes.....	29
Vask med sæbeskuffe.....	31
Dosering af vaskemiddel via sæbeskuffen.....	31
Separat dosering af skyllemiddel eller stivelse	31
Separat stivelse.....	31
Anvendelse af farve-/blegemiddel samt afkalkningsmiddel.....	32
Vaskemiddeldosering	32
Valg af program	33
Programindstillinger vælges.....	34
Valg af tilvalg	37
Forvask 	37
Iblødsætning 	37
Skyl Plus 	37
Flydeslut 	37
Doseringsstop 	37
Intensiv 	37
Vand Plus 	37
Programstart - programslut	38

Timer	39
Særlige funktioner i programforløbet.....	40
Centrifugering.....	40
Antikrøl	40
Ilgang	41
Manuel styring	41
Tørring.....	44
1. Sørg for korrekt tekstilpleje	44
Vask inden tørring	44
Fjern alle fremmedlegemer.....	44
Behandlingssymboler.....	44
2. Tørretumbleren fyldes	45
3. Valg af program.....	45
Tørretumbleren tændes	45
4. Programindstilling vælges.....	46
Tørretrin vælges.....	46
Valg af tilvalg.....	46
5. Et program startes	47
Betalingssystem (valgmulighed).....	47
Aktuelle programparametre kaldes frem	47
Programtid/Resttidsprognose	48
Programslut.....	48
Programslut	48
Tekstilerne tages ud.....	48
Råd om pleje.....	48
Timer	49
Forudsætning for timerindstillingen	49
Timer indstilles.....	49
Programforløb ændres	50
Vaskemaskine	50
Et program ændres.....	50
Et program stoppes.....	50
Vaskemaskinen tændes efter netafbrydelse.....	50
Tekstiler/tøj efterfyldes/tages ud	51
Tørretumbler.....	52
Et igangværende program ændres	52
Igangværende program stoppes.....	52
Efterfyldning af tekstiler.....	52
Resttid.....	53
Småfejl udbedres	54
Småfejl udbedres.....	54
Service / garanti.....	55
Service.....	55
Småfejl udbedres.....	56
Der kan ikke startes et program.	56
Programafbrydelse og fejlmelding	57
I displayet vises en fejlmelding.....	58
Et ikke tilfredsstillende vaskeresultat	59
Et utilfredsstillende tørreresultat	60
Generelle problemer med vaske-tørre-søjlen	62

Indhold

Døren kan ikke åbnes.....	63
Døren åbnes ved tilstoppet afløb og/eller strømafbrydelse	64
Rengøring og vedligeholdelse	66
Dannelse af rust.....	66
Sæbeskuffen, kamrene, og hæverten rengøres	67
Vandtilløbsfiltre rengøres	69
Fnugfilter renses	70
Fnugfilteret tages ud	70
Fnugfilteret skilles ad	70
Fnugfilteret rengøres uden vand	71
Fnugfilteret rengøres med vand	71
Fnugfilteret sættes i	71
Luftføringsområdet rengøres	73
Hurtig rengøring	73
Ekstra rengøring	73
Installation	76
Generelle driftsbetingelser	76
Lettelse af vedligeholdelsen	77
PDW 909	77
Opstilling af vaske-tørre-søjlen	78
Transportsikring	80
Justering.....	82
Fastgørelse	83
Placering af tørretumbleren ovenpå	84
Eltilslutning.....	92
Tilførselsluft og aftræksluft	93
Ventilation og udluftning.....	93
Aftræksluft	93
Den samlede rørlængde beregnes	94
Dimensionering aftrækstilslutning	95
Aftrækskanal med rør	96
Aftrækskanal med alu-flex	97
Fælles aftræksrør	97
Information ang. eksterne enheder.....	99
Tilvalg/Ekstra tilbehør.....	99
Tilbehør til vaskemaskine.....	99
Tilbehør til tørretumbler	101
Brugerniveau vaskemaskine	102
Brugerniveau åbnes	102
Adgang via kode.....	102
Kode ændres	102
Indstillinger afsluttes.....	102

Betjening/Display	103
Sprog	103
Sprogopstart	103
Indstil sprog.....	103
Lysstyrke display	103
Klokkeslæt.....	104
Dato	104
Lydstyrke	104
Visning af parametre	104
Energispare-mode maskine	104
Forvalg	104
Memory.....	105
Manuel styring	105
Ilgang	105
Temperaturenhed.....	105
Vægtenhed.....	105
Kode bruger	105
Wi-fi	105
Programvalg.....	106
Styring	106
Programpakker	107
Favoritprogrammer	107
Program-sortering	107
Farvetildeling program	107
Kode ekspert	107
Procesteknik.....	108
Antikrøl	108
Automatisk vandafløb	108
Service	108
Serviceinterval.....	108
Eksterne anvendelser.....	108
Spærring be-talingssystem	108
Connector Box	108
Automatisk dosering	108
Dosering.....	109
Forhindring af spidsbelastn.	109
Maskinparametre	109
Maks. centr.-hastighed	109
Maks. indstil-lelig temp.	109
Juridiske informationer	109
Brugerniveau tørretumbler.....	110
Brugerniveau åbnes	110
Adgang med kode.....	110
Kode ændres	110
Indstillinger afsluttes.....	110

Indhold

Betjening/Visning.....	110
Sprog	110
Sprogopstart	110
Indstil sprog.....	111
Lysstyrke display	111
Klokkeslæt.....	111
Dato	111
Lydstyrke	111
Visning restfugtighed	112
Visning af parametre	112
Energisp.-mode display	112
Energisp.-mode tumbler.....	112
Forvalg.....	113
Memory.....	113
Temperaturenhed.....	113
Vægtenhed.....	113
Kode ændres	113
Programvalg.....	113
Styring	113
Programpakker	114
Favoritprogrammer	114
Specialprogrammer	115
Program-sortering	116
Farvetildeling program	116
Procesteknik.....	116
Antikrøl	116
Tørretrin	117
Forlænget afkøling	117
Afkølingstemperatur.....	117
Blæser, puls. drift.....	117
Service	117
Luftveje renses	117
Filtre renses	118
Serviceinterval.....	118
Eksterne anvendelser.....	120
Aftræksklap ekstern.....	120
Ekstra blæser.....	120
Tryksensor.....	120
Spidsbelastn.signal	120
Forhindring af spidsbelastn.	120
Valg af kom.-modul.....	121
Tilgængelighed for digitale Miele-produkter.....	121
Wi-fi / LAN.....	121
Netværkstid	121
Remote.....	122
Remote-Update	122
SmartGrid	122
Maskinparametre	124
Juridiske informationer	124
Betalings-system.....	124
Indstilling til betalingssystemer	124

Netværksforbindelse	125
Pairing-vejledning	125
Brugerniveau åbnes.....	125
Etablering af netværksforbindelse via WPS	125
Etablering af netværksforbindelse via Soft-AP.....	125
Etablering af netværksforbindelse via LAN-kabel	125
Tekniske data.....	125
Tekniske data	127
Maskindata PWD 909	127
Eltilslutning	127
Opstillingsmål	127
Vægt og gulvbelastning.....	127
Vandtilslutning.....	127
Lufttilførsel.....	128
Udluftning	128
Emissionsværdier	128
Produktsikkerhed	128
Wi-fi	128
EU-konformitetserklæring.....	129
Databeskyttelse wi-fi	130
Databeskyttelse og datasikkerhed.....	130
Netværkskonfiguration standardindstilling.....	130
Ophavsrettigheder og licenser	130

Bortskaffelse af emballagen

Emballagen beskytter produktet mod transportskader. Emballagematerialerne er valgt ud fra miljø- og affaldstekniske hensyn og kan således genbruges.

Genbrug af emballagematerialerne sparer råstoffer og mindsker affaldsproblemerne. Emballagen bør derfor afleveres på nærmeste genbrugsstation/opsamlingssted.

Bortskaffelse af det gamle produkt

Gamle elektriske og elektroniske produkter indeholder stadig værdifulde materialer. De indeholder imidlertid også skadelige stoffer, som er nødvendige for deres funktion og sikkerhed. Hvis disse bortskaffes sammen med husholdningsaffaldet eller behandles forkert, kan det skade den menneskelige sundhed og miljøet. Bortskaf derfor ikke det gamle produkt med husholdningsaffaldet.

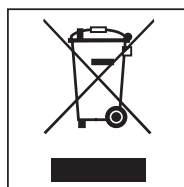

Aflever i stedet for det gamle produkt på nærmeste opsamlingssted, så delene kan blive genanvendt. Spørg eventuelt leverandøren til råds. Sørg for, at det gamle produkt opbevares utilgængeligt for børn, indtil det fjernes.

Energispareråd

Energi- og vandforbrug

- Udnyt den **maksimal**e kapacitet i det pågældende vaskeprogram. Dette giver det laveste energi- og vandforbrug i forhold til tekstilmængden.

Vaskemidler







- Anvend højst den mængde vaskemiddel, der er angivet på vaskemiddelemballagen.
- Reducer mængden af vaskemiddel til mindre mængder tekstiler.

Tørring i tørretumbler

Hvis tekstilerne efterfølgende skal tørres i tørretumbler, vælges højst mulige centrifugeringshastighed for det pågældende vaskeprogram. Derved spares der energi.

Original betjeningsvejledning

Forklaring af rådene om sikkerhed og advarsler på maskinen

	Læs venligst brugsanvisningen.
	Læs anvisningerne, fx installationsanvisningen
	Forsigtig, varme overflader
	Forsigtig, spænding op til 1000 Volt
	Jordforbindelse
	Potentialudligning

Denne vaske-tørre-søjle opfylder de foreskrevne sikkerhedsforskrifter. U hensigtsmæssig brug kan medføre skader på personer og ting.

Læs brugsanvisningen grundigt, inden vaske-tørre-søjlen tages i brug. Den indeholder vigtig information om indbygning, sikkerhed, brug og vedligeholdelse. Det beskytter dig og forhindrer skader på vaske-tørre-søjlen.

Iht. norm IEC 60335-1 henviser Miele udtrykkeligt til, at afsnittet om installation af vaske-tørre-søjlen samt rådene og sikkerhed og advarsler ubetinget skal læses.

Miele kan ikke gøres ansvarlig for skader, der er opstået, fordi disse anvisninger ikke er blevet fulgt.

Gem brugsanvisningen, og giv den videre til en eventuel senere ejer.

Hvis yderligere personer er instrueret i brugen af vaske-tørre-søjlen, skal disse råd om sikkerhed og advarsler være tilgængelige eller forklares for personerne.

Retningslinjer vedrørende brugen

- ▶ Denne vaskemaskine er udelukkende beregnet til vask af tekstiler, der er deklareret egnet til maskinvask på vaskemærket. Andre anvendelsesformål kan være farlige. Producenten hæfter ikke for skader, der er forårsaget af u hensigtsmæssig brug eller forkert betjening.
- ▶ Tørretumbleren er kun beregnet til tørring af tekstiler, der er vasket i vand, og som af tekstilproducenten er angivet som egnet til tørring i tørretumbler. Anvendelse til andre formål kan være farlig. Miele hæfter ikke for skader, der er forårsaget af u hensigtsmæssig brug eller forkert betjening.
- ▶ Vaske-tørre-søjlen skal anvendes iht. brugsanvisningen, vedligeholdes regelmæssigt og kontrolleres for funktionsdygtighed.
- ▶ Vaske-tørre-søjlen er ikke beregnet til udendørs brug.
- ▶ Installer ikke vaske-/tørremaskinen i rum, hvor der er risiko for frost. Tilfrosne slanger kan revne eller springe. Elektronikkens præcision kan påvirkes ved temperaturer under frysepunktet.
- ▶ Denne vaske-tørremaskine er kun beregnet til erhvervsmæssig brug.
- ▶ Hvis maskinen anvendes til professionel brug, må den kun betjenes af instrueret/uddannet personale eller fagpersonale. Hvis maskinen opstilles på et offentligt tilgængeligt sted, skal ejeren sørge for, at den kan anvendes uden risiko.
- ▶ Denne vaske-tørre-søjle må ikke anvendes på ikke-stationære opstillingssteder (fx skibe).
- ▶ Personer, der på grund af begrænsninger i fysisk eller psykisk formåen eller på grund af manglende erfaring eller uvidenhed ikke er i stand til at betjene vaske-tørre-søjlen sikkert, må ikke anvende den uden opsyn eller vejledning fra en ansvarlig person.
- ▶ Børn under 8 år må ikke komme i nærheden af vaske-tørre-søjlen, medmindre der holdes konstant opsyn med dem.
- ▶ Børn på 8 år og derover må kun betjene vaske-tørre-søjlen uden opsyn, hvis vaske-tørre-søjlen er blevet forklaret dem på en sådan måde, at de kan betjene den på en sikker måde. Børn skal kunne forstå de farer, der kan opstå ved forkert betjening.
- ▶ Børn må ikke rengøre eller vedligeholde vaske-tørre-søjlen uden opsyn.
- ▶ Hold opsyn med børn, der er i nærheden af vaske-tørre-søjlen. Lad aldrig børn lege med vaske-tørre-søjlen.
- ▶ Desinfektionsprogrammer må ikke afbrydes, da desinfektionsresultatet kan blive forringet. Desinfektionsstandard for både termiske og kemotermeriske processer skal sikres af ejeren/brugeren ved rutinemæssige kontroller.

Undgå forkert brug og håndtering

► Brug aldrig vaskemiddel, der indeholder opløsningsmiddel (fx rensebenzin), i vaske-tørre-søjlen. Der kan være risiko for, at maskinen og dele heri kan beskadiges, og at der dannes giftige dampe. **Brand- og eksplosionsfare!**

► Vær opmærksom på, at lugeglasset bliver varmt, hvis der vaskes med høje temperaturer. Sørg derfor for, at børn ikke berører lugeglasset under vasken.

Risiko for forbrænding!

► Luk døren efter hver vaske- eller tørrecyklus. Dette forhindrer børn i at forsøge at kravle ind i vaske-tørre-søjlen eller gemme genstande i det, eller små dyr i at kravle ind i vaske-tørre-søjlen.

► Beskyttelsesudstyr eller betjeningslementer på vaske-tørre-søjlen må ikke beskadiges, fjernes eller ændres.

► Maskiner, hvorpå betjeningslementerne eller ledningsisoleringen er beskadiget, må ikke anvendes, før der er foretaget reparation.

► Vandet i maskinen er vaskevand og ikke drikkevand! Led dette vaskevand ud i et dertil beregnet afløbssystem.

► Man skal altid sikre sig, at tromlen står stille, inden tøjet tages ud. Hvis der tages fat i tromlen, mens den stadig drejer rundt, er der stor fare for at komme til skade.

► Pas på, at arme eller ben ikke kommer i klemme i åbningen mellem dør og ramme, når døren lukkes.

Bemærk: Vaskemaskinedøren låses automatisk, så snart maskinen starter.

► Følg ved anvendelse og kombination af vaskehjælpemidler og specialprodukter ubetinget producentens anvisninger om brug. Anvend kun det pågældende middel til det formål, der er angivet af producenten, for at undgå skader på materiale og voldsomme, kemiske reaktioner.

Teknisk sikkerhed

► Kontroller vaske-tørre-søjlen for ydre synlige skader, inden den installeres. En beskadiget vaske-tørre-søjle må ikke opstilles eller tages i brug.

► Vaskemaskinens elektriske sikkerhed er kun sikret, hvis den er tilsluttet et forskriftsmæssigt installeret jordledningssystem. Det er meget vigtigt, at denne grundlæggende sikkerhedsforanstaltning kontrolleres og at installationerne i tvivlstilfælde gennemgås af en fagmand. Miele kan ikke gøres ansvarlig for skader, der er opstået på grund af manglende eller beskadiget jordforbindelse.

► Reparationer foretaget af ukyndige kan medføre betydelig risiko for brugeren, og producenten kan ikke gøres ansvarlig for skader opstået som følge heraf. Reparationer må kun foretages af Miele Service eller en anden uddannet fagmand, da eventuelle skader ellers ikke er omfattet af Mieles garanti.

► Foretag ikke ændringer på vaske-tørre-søjlen, medmindre de udtrykkeligt er godkendt af Miele.

► Vaske-tørre-søjlen skal afbrydes fra strømforsyningen i tilfælde af fejl eller ved rengøring og vedligeholdelse. Vaske-tørre-søjlen er kun elektrisk frakoblet fra nettet, når

- begge netstik på vaske-tørre-søjlen er taget ud af stikkontakten, eller
- sikringerne/hovedafbryderen i installationen er frakoblet for begge maskiner, eller
- skruesikringerne i installationen er skruet ud for begge maskiner.

Se også afsnittet Opstilling og tilslutning/Etilslutning.

► Vaskemaskinen må kun tilsluttes vandforsyningen ved anvendelse af det medfølgende slangesæt. Gamle slangesæt må ikke anvendes igen. Kontroller slangesættene med jævne mellemrum. Derved kan slangesættene udskiftes rettidigt og forhindre vandskader.

► I tilfælde af lækager skal årsagen hertil findes, inden vaske-tørre-søjlen må anvendes igen. Afbryd straks vaske-tørre-søjlen fra stikkontakten i tilfælde af vandlækage!

► Defekte dele må kun udskiftes med originale Miele-reservedele. Kun med disse dele kan Miele garantere, at sikkerhedskravene opfyldes i fuldt omfang.

► For denne vaske-tørre-søjle gælder gældende danske forskrifter. Det anbefales at foretage kontrollerne i henhold til de gældende danske forskrifter. Der kan indhentes information om den nødvendige dokumentation hos Mieles kundecenter (tlf.nr. findes på omslaget).

► Se venligst vejledningerne i afsnittene Opstilling og tilslutning og Tekniske data.

► Vaske-tørre-søjlen skal altid være tilgængelige, så vaske-tørre-søjlen til enhver tid kan afbrydes fra strømforsyningen.

- ▶ Ved fast tilslutning skal der på opstillingsstedet være separationsanordninger til hver pol.
- ▶ Hvis der er en fast elektrisk tilslutning, skal vaske-tørre-søjlen kunne afbrydes fra strømforsyningen med en separationsanordning til hver pol. Separationsanordningerne skal være placeret i umiddelbar nærhed af vaske-tørre-søjlen og skal til enhver tid være synlige, frit tilgængelige og lette at få fat i.
- ▶ Tørretumbleren må kun tages i brug, når aftræksrøret er installeret, og der er sørget for tilstrækkelig ventilation til rummet.
- ▶ Aftræksrøret må aldrig tilsluttes til følgende skorstene eller skakter.
 - Røg- eller gasskorsten, der er i brug.
 - Skakter, der også anvendes til ventilation af opstillingsrum med ildsteder.
 - Tredjemands-skorsten.

Når røg- eller forbrændingsgas trykkes tilbage, opstår der fare for forgiftning.

- ▶ Kontroller regelmæssigt alle dele i aftræksrøret (fx murrør, udvendigt gitter, bøjninger osv.) for luftgennemstrømningsevne og korrekt funktion. Udfør om nødvendigt en rengøring. Hvis der er opstået fnugaflejringer i aftræksrøret, spærres udledningen af luften og forhindrer dermed også korrekt funktion af tørretumbleren.

Et allerede eksisterende aftræksrør skal kontrolleres, inden det installeres på tørretumbleren.

Der må ikke være undertryk i aftræksrøret.

- ▶ Kvælnings- og forgiftningsfare pga. tilbagesugning af forbrændingsgas opstår, når gas-gennemstrømningsvandvarmere, gasradiatorer, kuldrevne ovne med tilslutning til skorstenen osv. er installeret i det samme rum eller i naborum, og undertrykket er 4 Pa eller mere.

Undertryk i opstillingsrummet kan undgås ved at sikre tilstrækkelig ventilation til rummet på følgende måder (eksempler):

- Anbring ventilationsåbninger i ydervæggen, der ikke kan lukkes.
- Anvend vindueskontakt, så tørretumbleren kun kan startes ved åbnet vindue.

Lad altid en skorstensfejer kontrollere og bekræfte, at brugen er sikker, og at der ikke kan opstå undertryk på 4 Pa eller mere.

- ▶ Ved installation af flere tørretumblere til et fælles aftræksrør skal der pr. tørretumbler monteres en tilbageslagsklap direkte på det fælles aftræksrør.

Hvis dette ikke overholdes, kan tørretumblerne blive beskadiget og den elektriske sikkerhed forringet.

- ▶ Læs anvisningerne i afsnittet Installation af aftræksrør.

Den daglige brug

- ▶ Den maksimale kapacitet er hhv. 10 kg tøj. De delvise lavere fyldningsmængder i enkelte programmer fremgår af dokumentet Programoversigt.
- ▶ Fjern inden ibrugtagningen vaskemaskinens transportsikringer (se afsnittet Installation, Transportsikringen fjernes). Hvis der centrifugeres, mens transportsikringen endnu sidder på, kan det medføre beskadigelse af vaske-tørre-søjlen og skabe eller maskiner i nærheden.
- ▶ Forsøg aldrig at åbne vaskemaskinens dør med magt. Døren kan kun åbnes, når der vises en tilsvarende melding i displayet.
- ▶ Tryk ikke maskinens svingende enhed bagud, mens maskinen er i gang.
- ▶ Der er fare for, at man kan få fingrene i klemme og skære sig på hængslerne ved lukning af døren. Vær opmærksom på, at døren låses automatisk, når maskinen startes.
- ▶ Luk altid vandhanen ved længere tids fravær (fx under ferier) og især, hvis der ikke er et gulvafløb i nærheden af vaskemaskinen.
- ▶ Sørg for, at der ikke vaskes fremmedlegemer med tekstilerne (fx søm, nåle, mønter, clips o.l.). Fremmedlegemer kan beskadige maskindele (fx vaskekar eller tromle). Beskadigede komponenter kan forårsage skader på tekstilerne.
- ▶ Undersøg vandhårdheden i området. Det kan være nødvendigt at afkalke vaskemaskinen. Hvis der er behov for at afkalke vaskemaskinen, anvendes et specialafkalkningsmiddel på citronsyrebasis. Vi anbefaler Miele's afkalkningsmiddel, som kan købes hos Miele-forhandlere, i Miele's Experience Centre eller på miele.dk. Følg anvisningerne om anvendelse af afkalkningsmidlet nøje.
- ▶ Tekstiler, der er behandlet med opløsningsmiddel, skal inden vask i maskinen skylles grundigt i rent vand. Det skal bemærkes, at opløsningsmiddelrester kun må udledes i spildevandet i overensstemmelse med lokal lovgivning.
- ▶ Brug aldrig vaskemiddel, der indeholder opløsningsmiddel (fx rensebenzin), i vaskemaskinen. Der kan være risiko for, at vaskemaskinen beskadiges, og at der dannes giftige dampe. **Brand- og eksplosionsfare!**
- ▶ Der må ikke opbevares eller anvendes benzin, petroleum eller andre let-antændelige stoffer i nærheden af vaskemaskinen. Anvend ikke maskinens topplade som fralægningsflade. **Brand- og eksplosionsfare!**
- ▶ Opbevar ikke kemikalier (flydende vaskemidler, vaskehjælpemidler) på maskinens topplade. Disse kan forårsage farveforandringer og laks-kader. Kemikalier, der ved en fejl er kommet på overfladen, skal straks vaskes af med en våd klud.

- ▶ Farvemidler, affarvningsmidler og afkalkningsmiddel skal være egnet til anvendelse i vaskemaskiner. Producentens anvisninger om anvendelse skal ubetinget følges.
 - ▶ Blegemidler kan føre til korrosion på grund af deres svovlholdige forbindelser. Blegemidler må ikke anvendes i vaskemaskinen.
 - ▶ Overflader af rustfrit stål må ikke komme i kontakt med flydende rengørings- og desinfektionsmidler, der indeholder klor eller natriumhypoklorit. Påvirkning fra disse midler kan medføre korrosion på rustfrit stål. Aggressive klorblegeluddampe kan også medføre korrosion. Opbevar derfor ikke åbne beholdere med disse midler i umiddelbar nærhed af maskinerne.
 - ▶ Der må ikke anvendes højtryksspuler eller vandslange til rengøring af vaske-tørre-søjlen.
 - ▶ Tørretumbleren må ikke anvendes uden fnugfilter eller med beskadiget fnugfilter. Der kan opstå funktionsfejl. Fnuggene blokerer luftvejene, opvarmningen og aftræksrøret og kan forårsage brand. Tag straks tørretumbleren ud af brug, og udskift det beskadigede fnugfilter.
 - ▶ Fnugfilteret skal rengøres regelmæssigt.
 - ▶ For at der ikke skal opstå funktionsforstyrrelser under tørringen:
 - Rengør fnugfilterets overflade efter hver brug.
 - Fnugfilteret og luftvejene skal også altid rengøres, når der vises en opfordring til dette i displayet.
 - ▶ På grund af mulig brandfare må tekstiler ikke tørres i tørretumbleren, hvis de
 - ikke er vaskede.
 - ikke er tilstrækkeligt rene og indeholder olie- eller fedtholdige rester (fx køkken- eller kosmetikklude med rester af spiseolie, olie, fedt eller creme). Hvis tekstilerne ikke er tilstrækkeligt rene, er der risiko for brand ved selvantændelse, selv efter afslutning af tørreprocessen, og når tekstilerne er taget ud af tørretumbleren.
 - indeholder brandfarlige rengøringsmidler eller rester af acetone, alkohol, benzin, petroleum, kerosin, pletfjerner, terpentiner, voks, voksfjerner eller kemikalier (fx på mopper, gulvklude og aftørningsklude).
 - har pletter af hårspray, neglelakfjerner eller lignende rester.
- Vask derfor kraftigt snavsede tekstiler særligt grundigt: Øg vaskemiddeldoseringen, og vælg en højere vasketemperatur. Vask i tvivlstilfælde sådanne tekstiler flere gange.
- ▶ Fjern alle genstande i tekstilerne, der skal tørres (fx lightere, tændstikker, nøgler).
 - ▶ **Advarsel:** Vent med at slukke tørretumbleren, til tørreprogrammet er afsluttet. Hvis den slukkes før, skal tøjet straks tages ud og bredes ud, så varmen kan afgives.

Råd om sikkerhed og advarsler

► Risiko for brand.

Tørretumbleren må ikke tilsluttes en automatisk afbryder (fx et automatisk afbryder eller et anlæg med spidsbelastningsafbryder).

Tørretumbleren må kun tilsluttes til en spidsbelastningsafbryder, der er tilsluttet til tørretumbleren via Miele XCI-Box og er indstillet med de samme indstillinger som tørretumbleren.

Hvis tørreprogrammet afbrydes før afslutning af afkølingsfasen, er der risiko for brand ved selvantændelse.

► På grund af brandfare må tekstiler eller andre produkter ikke tørres,

- hvis der er anvendt industrielle kemikalier, fx ved kemisk rensning.
- hvis de overvejende indeholder skumgummi, gummi- eller gummi-lignende dele. Det kan fx dreje sig om produkter af latexskumgummi, badehætter, vandtætte tekstiler, gummierede produkter og tøjstykker eller hovedpuder med skumgummitotter.
- hvis de indeholder dunfyld og er beskadiget (fx puder eller jakker). Hvis fyldet falder ud i tørretumbleren, kan der opstå brand.

► Tilfør tørretumbleren frisk luft uden dampe af klor, fluor eller andre opløsningsmidler. Risiko for brand!

► Programmet er afsluttet, når afkølingsfasen starter. I mange programmer efterfølges opvarmningsfasen af en afkølingsfase for at sikre, at tekstilerne ikke ødelægges af høj temperatur (fx for at undgå selvantændelse af tekstilerne). Først herefter er programmet slut. Tag altid vasketøjet ud af tørretumbleren straks efter afkølingsfasen.

Klor og komponentskader

► Ved øget anvendelse af klor stiger sandsynligheden for komponent-skader.

► Anvendelse af klorholdige midler såsom natriumhypoklorit og klorblegemiddel i pulverform kan påvirke beskyttelseslaget på rustfrit stål og medføre korrosion på komponenterne. Undgå derfor at anvende klorholdige midler. Anvend i stedet iltbaseret blegemiddel.

Hvis der alligevel anvendes klorholdige blegemidler, skal der altid udføres et antikloreringstrin. Ellers kan vaskemaskinens komponenter og tekstilerne få permanente og uoprettelige skader.

► Antiklorbehandlingen skal foretages direkte efter klorblegningen. Hydrogenperoxid og iltbaserede vaskemidler og blegemidler er egnede til antiklorbehandlingen. Behandlingen må ikke udelades indimellem.

Ved behandling med thiosulfat kan der dannes gips, især ved anvendelse af hårdt vand. Denne gips kan aflejres i vaskemaskinen eller forårsage skorper på tekstilerne. Behandling med brintperoxid anbefales frem for behandling med thiosulfat, fordi brintperoxid understøtter neutraliseringsprocessen for klor.

De præcise doseringsmængder og behandlingstemperaturer skal indstilles og kontrolleres på stedet i henhold til doseringsanbefalingerne fra vaskemiddel- og hjælpemiddelproducenten. Det skal også testes, om der er rester af aktivt klor i tekstilerne.

Råd om sikkerhed og advarsler

Tilbehør

▶ Tilbehørsdele må kun monteres, hvis de udtrykkeligt er frigivet af Miele. Hvis andre dele monteres, bortfalder reklamationsretten, garantien og/eller produktansvaret.

Bortskaffelse af det gamle produkt

▶ Gør dørlåsen ubrugelig, hvis den gamle vaske-tørre-søjle kasseres eller skrottes. Hermed forhindres, at legende børn kan spærre sig inde og komme i livsfare.

Miele kan ikke gøres ansvarlig for skader, der er opstået, fordi ovenstående råd om sikkerhed og advarsler ikke er blevet fulgt.

Maskinbeskrivelse

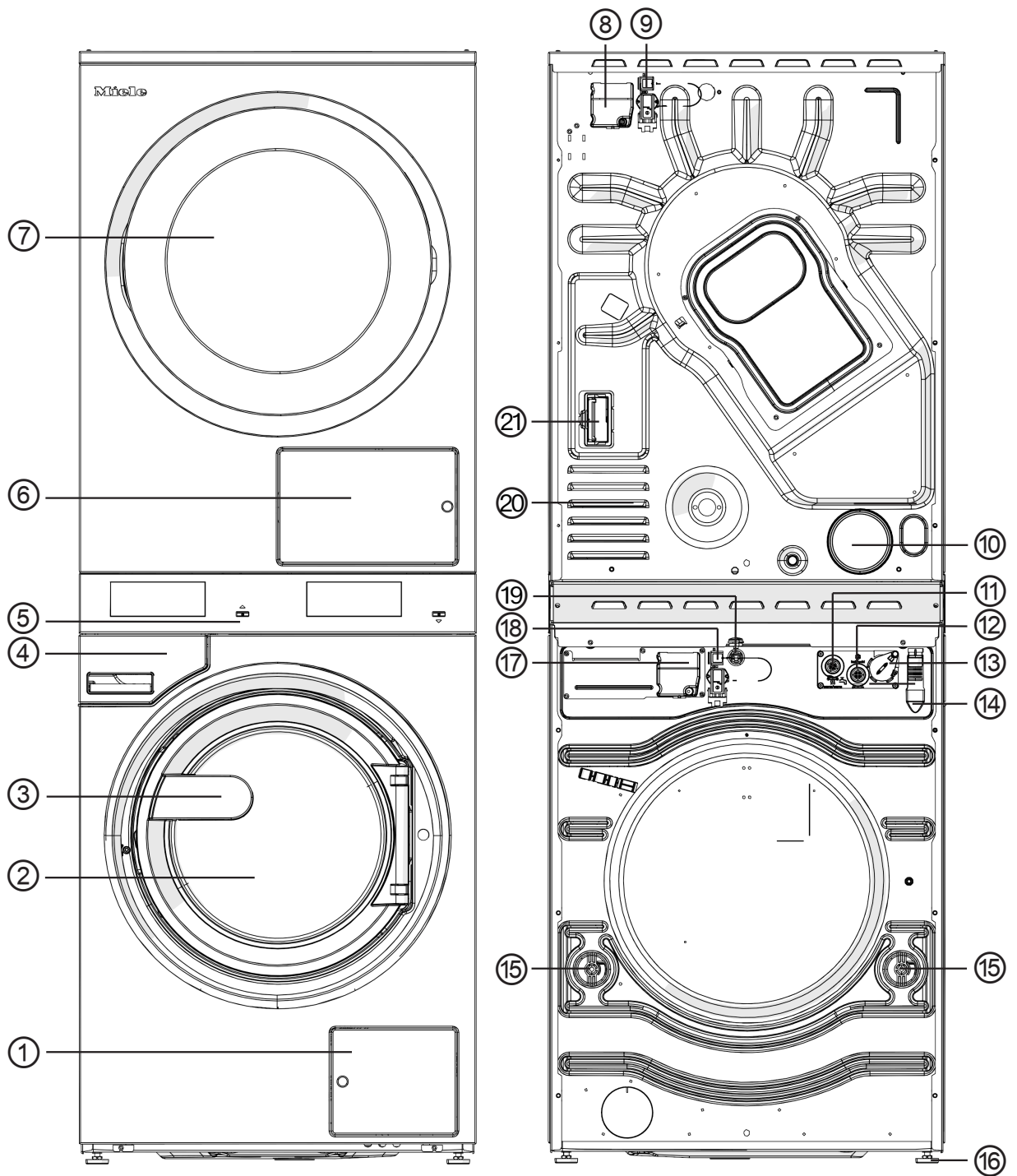

Maskinbeskrivelse

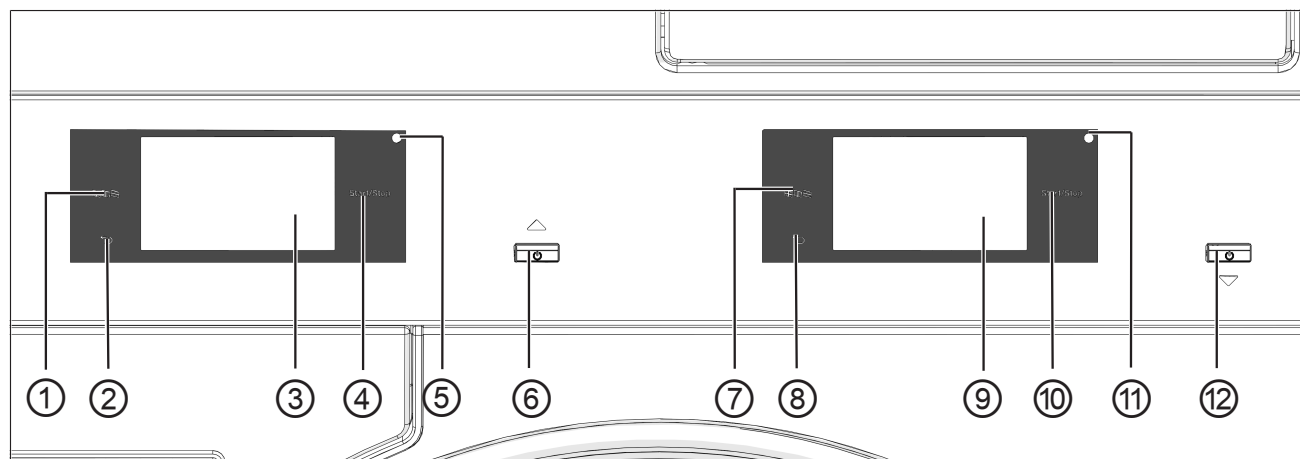

- ① Klap til afløbsfilter og afløbspumpe
- ② Dør vaskemaskine
- ③ Dørgreb
- ④ Sæbeskuffe
- ⑤ Display (for yderligere oplysninger, se afsnittet "Betjening")
- ⑥ Fnugfilterklap
- ⑦ Dør tørretumbler
- ⑧ Eltilslutning tørretumbler
- ⑨ Interface til kommunikationsboks
- ⑩ Udluftningsstuds Ø 100 mm
- ⑪ Varmtvandstilslutning
- ⑫ Koldt vandstilslutning
- ⑬ Interface til ekstern dosering
- ⑭ Slangetilslutning til afløbsvand (på varianter med afløbspumpe)
- ⑮ Transportsikring
- ⑯ 4 højdejusterbare ben
- ⑰ Eltilslutning vaskemaskine
- ⑱ Interface til Connector Box
- ⑲ Interface til LAN
- ⑳ Indsugningsåbninger til tørreluft
- ㉑ Skakt til kommunikationsmodul

Betjeningspanel



- ① **Tørretumbler sensortast Sprog**  Til valg af det aktuelle betjeningsprog. Efter programslut vises brugersproget igen.
- ② **Tørretumbler sensortast tilbage**  Skifter et niveau tilbage i menuen.
- ③ **Tørretumbler touchdisplay**
- ④ **Tørretumbler sensortast *Start/Stop*** Starter det valgte program og afbryder et startet program. Så snart sensortasten blinker, kan det valgte program startes.
- ⑤ **Tørretumbler Optisk interface** Til Miele Service.
- ⑥ **Tænd/sluk tørretumbler**  Til tænd/sluk af tørretumbleren. Tørretumbleren slukker automatisk af energisparehensyn. Den slukker automatisk efter en indstillelig tid efter programslut/antikrøl eller efter at være blevet tændt, uden at der foretages yderligere betjening.
- ⑦ **Vaskemaskine sensortast Sprog**  Til valg af aktuelt brugersprog. Efter programslut vises brugersproget igen.
- ⑧ **Vaskemaskinens sensortast tilbage**  Skifter et niveau tilbage i menuen.
- ⑨ **Vaskemaskine touchdisplay**
- ⑩ **Vaskemaskine sensortast *Start/Stop*** Starter det valgte program og afbryder et startet program. Så snart sensortasten blinker, kan det valgte program startes.
- ⑪ **Optisk interface vaskemaskine** Til Miele Service.
- ⑫ **Tænd/sluk vaskemaskine**  Til tænd/sluk af vaskemaskinen.

Sensortaster og touchdisplay

Sensortasterne ,  og *Start/Stop* samt symbolerne i displayet reagerer ved tryk med en fingerspids. Hvert tryk bekræftes med en tastelyd. Tastelydens lydstyrke kan ændres eller frakobles (se afsnittet Brugerniveau).

Betjeningspanelet med sensortaster og touchdisplayet kan få ridser af spidse eller skarpe genstande såsom stifter.
Tryk kun på touchdisplayet med fingrene.

Hovedmenu

Når maskinen er tændt, vises hovedmenuen i displayet.

Hovedmenuen giver adgang til alle vigtige undermenuer.

Berør symbolet  for at vende tilbage til hovedmenuen når som helst. Tidligere indstillede værdier gemmes ikke.

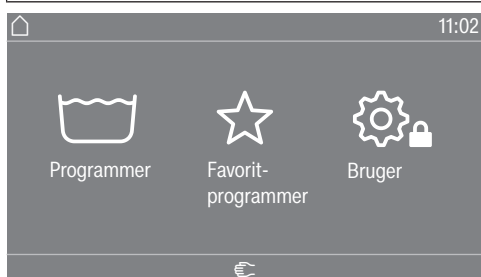

Menu „ Programmer“

I denne menu kan vaskeprogrammerne vælges.

Menu „ Favorit-programmer“

I denne menu kan der vælges 1 favoritprogram ud af i alt 24 favoritprogrammer. Vaskeprogrammerne i menuen Favorit-programmer kan tilpasses og gemmes af brugeren (se afsnittet „Brugerniveau“, afsnit „Favoritprogrammer“).

„ Bruger“

På brugerniveau kan vaskemaskinens elektronik tilpasses til skiftende krav (se afsnittet "Brugerniveau").

Hovedmenu

Når tørretumbleren tændes, vises hovedmenuen i displayet. Hovedmenuen giver adgang til alle vigtige undermenuer.

Man kan altid komme tilbage til hovedmenuen ved at trykke på sensortasten . Tidligere indstillede værdier gemmes ikke.

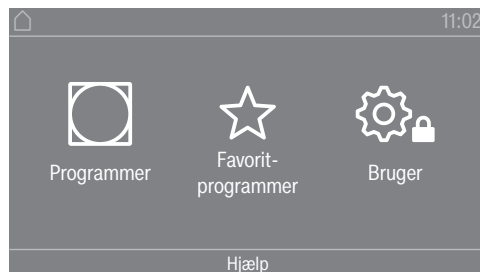

Hovedmenu

Menu „ Programmer“

Menu „ Favorit-programmer“

I denne menu kan tørreprogrammerne vælges.

I denne menu kan der vælges 1 favoritprogram ud af i alt 12 favoritprogrammer. Tørreprogrammerne i menuen Favorit-programmer kan tilpasses og gemmes af brugeren (se afsnittet „Brugerniveau“, afsnit „Favoritprogrammer“).

Menu „ Bruger“

På brugerniveauet kan tørretumblerens elektronik tilpasses til skiftende krav (se afsnittet Brugerniveau "Brugerniveau").

Eksempler på betjening

Lister over valgmuligheder

Menu "Programmer" (enkelt valg)

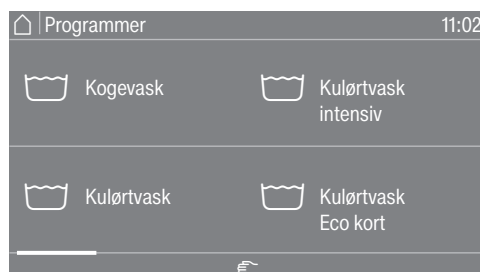

Der kan navigeres til venstre eller højre ved at swipe hen over skærmen. Læg fingeren på touchdisplayet, og lav en glidende bevægelse med fingeren i den ønskede retning.

Den orange scroll-linje viser, at der er flere valgmuligheder.

Tryk på et programnavn for at vælge et vaskeprogram.

Displayet skifter til basismenuen for det valgte program.

Menuen "Tilvalg" (flere valgmuligheder)

For at få adgang til menuen for valg af Tilvalg skal der først vælges et program, f.eks. Kogevask.

Betjening

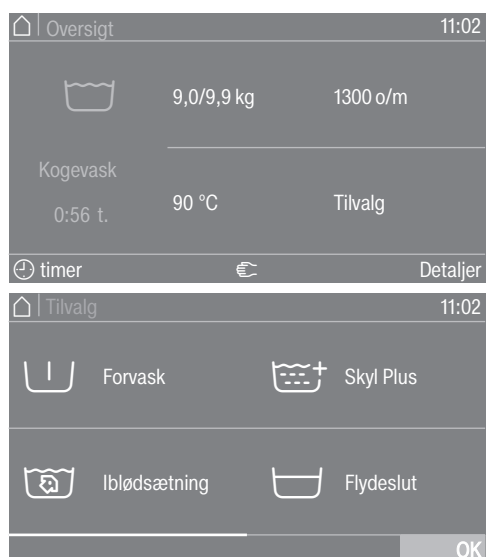

Tryk på et eller flere *tilvalg* for at vælge disse.

De aktuelt valgte *tilvalg* farves orange.

Et *tilvalg* fravælges igen ved at trykke på *tilvalget* igen.

De markerede *tilvalg* aktiveres med sensortasten *OK*.

Talværdier indstilles

I nogle menuer kan der indstilles talværdier.

Følgende eksempel viser, hvordan klokkeslættet indstilles. Hvordan man kommer til denne menu, er beskrevet i afsnittet "Brugerniveau".

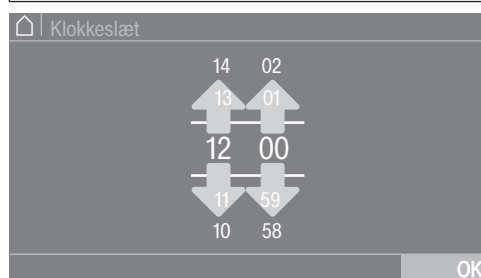

Indtast tal ved at swipe opad eller nedad.

Læg fingeren på det tal, der skal ændres, og lav en glidende bevægelse med fingeren i den ønskede retning. Med symbolet *OK* accepteres den indstillede talværdi.

Tip: For nogle indstillinger kan en værdi også indstilles via et numerisk tastatur.

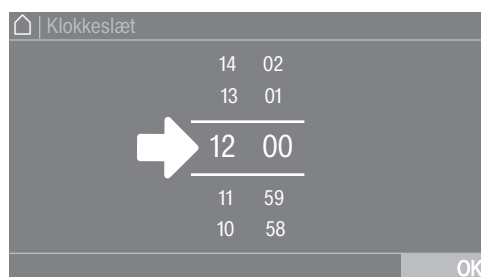

Hvis tallene mellem de to linjer berøres kortvarigt, vises det numeriske tastatur.

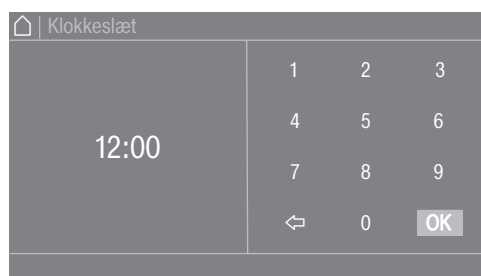

Så snart der er indtastet en gyldig værdi, markeres *OK* med grønt.

Betjening

Pull down-menu

Følgende eksempel beskriver displayet for et igangværende vaskeprogram. Hvordan man kommer til dette niveau, er beskrevet i afsnittet "Programstart - programslut".



Når der vises en orange bjælke øverst i midten af displayet, kan pull-down-menuen åbnes. Tryk på bjælken, og træk fingeren nedad i displayet.

Menuniveauet forlades

- Tryk på symbolet ↶ for at komme til det forrige skærbillede.

Alle indkodninger, der er foretaget, men ikke bekræftet med *OK*, gemmes ikke.

Vis Hjælp

I nogle menuer vises Hjælp i nederste del af displayet.

- Tryk på markeringsområdet Hjælp for at få vist anvisningerne.
- Tryk på markeringsområdet Luk for at vende tilbage til forrige skærbillede.

Betjening af vaskerimodel

Afhængig af programmeringstilstand kan opstartsmenuen se forskellig ud (se afsnittet Brugerniveau, Styring).

Hurtig betjening foretages via kortvalgstaster. Brugere kan ikke ændre de forprogrammerede programmer.

Laundry simple



Der kan vælges mellem 4 og 12 forindstillede programmer. Disse programmer kan ikke ændres af brugeren.

Laundry logo



Der kan vælges mellem op til 12 forindstillede programmer. De første 3 programmer kan vælges direkte. De resterende programmer vælges via en liste . Disse programmer kan ikke ændres af brugeren.

Forberedelse vask

Lommerne tøm- mes

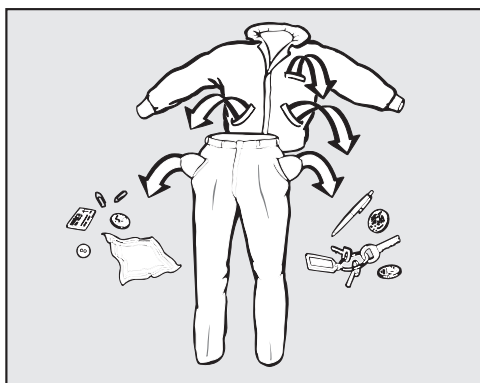

- Tøm alle lommer.

⚠ Skader på grund af fremmedlegemer.
Søm, mønter og clips osv. kan beskadige både tekstilerne og maskinen.
Kontroller tekstilerne for fremmedlegemer inden vask, og fjern disse.

Tekstilerne sorte- res

Sortering af vaske- emnerne

- Sorter tekstilerne efter farve og behandlingssymbol
- Ryst mopper, viskestykker og pads godt, så der ikke kommer groft snavs ind i vasketromlen.

Pletter forbehand- les

- Fjern inden vask så vidt muligt eventuelle pletter på tekstilerne. Dup pletterne væk med en klud, der ikke smitter af.

⚠ Risiko for skader på grund af rengøringsmidler, der indeholder opløsningsmiddel. Rensebenzin, pletfjerner osv. kan beskadige plastdele. Ved behandling af tekstilerne med rensedmidler skal man sørge for, at maskinens plastdele ikke berøres heraf.

⚠ Fare for eksplosion på grund af rengøringsmidler, der indeholder opløsningsmiddel. Ved brug af opløsningsmiddelholdige rengøringsmidler kan der opstå en eksplosiv blanding. Brug aldrig vaskemiddel, der indeholder opløsningsmiddel, i vaskemaskinen.

Generelle råd

- Vask aldrig tekstiler, der er deklareret ikke vaskbare (behandlings-symbol ).
- Gardiner: Kroge og blybånd fjernes, eller gardinet lægges i en vaskepose.
- Sy løse bh-bøjler fast, eller fjern dem.
- Vend vrangen udad, når det anbefales af producenten af tekstilerne.
- Luk lynlåse, velcrolukninger, hægter og øser.
- Luk dyne- og hovedpudebetræk, så der ikke kan komme små stykker tøj ind i dem.
- Se yderligere råd i dokumentet Programoversigt.

Vaskemaskinen fyldes og tændes

Vaskemaskinen fyldes

- Forbered vaskemaskinen.
 - Tænd vaskemaskinen med tasten .
- Skærbillede med velkomsthilsen vises.
- Åbn døren ved at trække i dørgrebet.

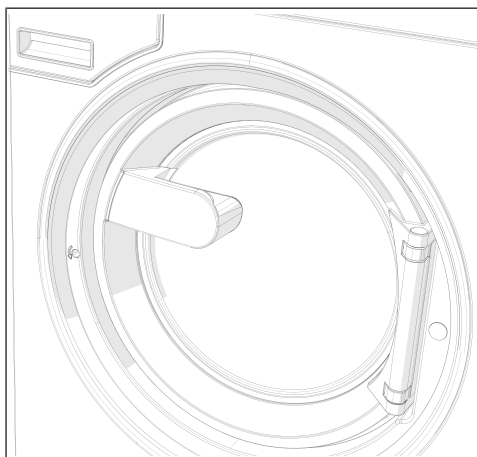

- Læg tekstilerne løst i tromlen.

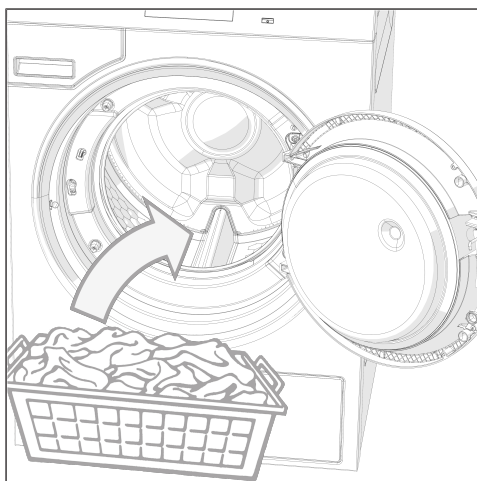

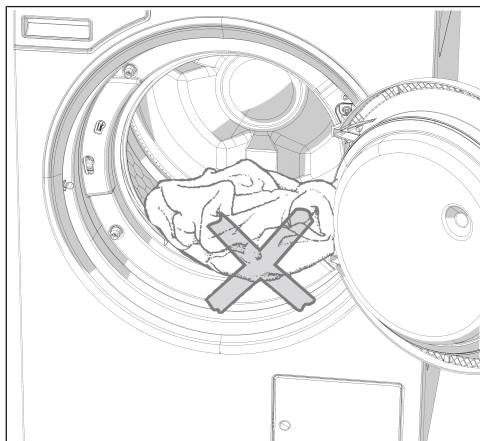

⚠ Pas på, at der ikke kommer tekstiler i klemme mellem døren og indfyldningsåbningen.

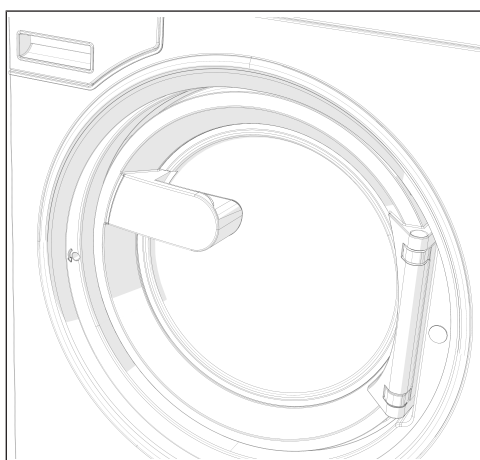

- Luk døren ved at trykke den ind i låsetappen.

Døren går i hak, men er endnu ikke låst. Døren låses automatisk, så snart maskinen starter.

Vask med sæbeskuffe

Dosering af vaskemiddel via sæbeskuffen

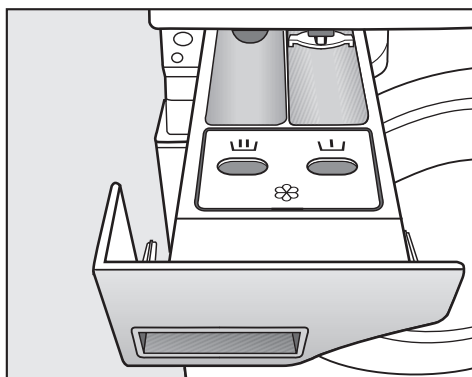

- Til standardprogrammerne doseres vaskemiddel i pulverform i kammer . Tilsæt hvis ønsket vaskemiddel til forvask i kammer , skyllemiddel i det forreste kammer .

Separat dosering af skyllemiddel eller stivelse

- Vælg programmet *Skyl*.
- Korrigér om nødvendigt centrifugeringshastigheden.

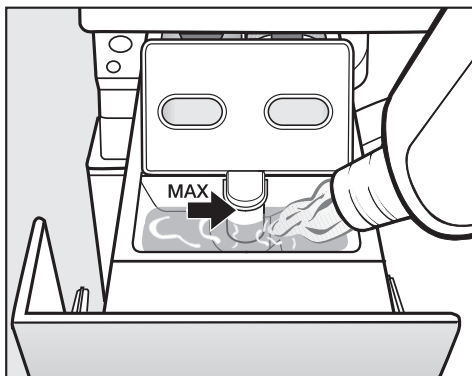

- Doser skyllemiddel og flydende stivelse i kammer . **Bemærk: Ikke over maks.-markeringen.**
- Tryk på tasten *Start/Stop*.

Separat stivelse

- Doser og forbered stivelsesmidler som angivet på emballagen.
- Vælg programmet *Stivelse*.
- Fyld stivelse i kammer .
- Tryk på tasten *Start/Stop*.

Tip: Rengør sæbeskuffen efter flere gange vask med separat eller automatisk tilsætning af stivelse.

Vask

Anvendelse af farve-/blegemiddel samt afkalkningsmiddel

Farve-/blegemiddel samt afkalkningsmiddel skal være egnet til anvendelse i vaskemaskine. Producentens anvisninger om anvendelse skal ubetinget følges.

Vaskemiddeldosering

Overdosering skal grundlæggende undgås, da det medfører skumdannelse.

- Anvend ikke kraftigt skummende vaskemidler.
- Angivelserne fra producenten af vaskemidlet skal overholdes.

Doseringen er afhængig af:

- Fyldningsmængden
- Vandhårdheden
- Tekstilernes tilsmudsgrad

Doseringsmængde vaskemiddel

Vær opmærksom på vandhårdheden og angivelserne fra producenten af vaskemidlet.

Vandets hårdhedsgrad

Hårdhedsområde	Vandhårdhed i mmol/l	Hårdhedsgrad °dH
Blødt (I)	0 - 1,5	0 - 8,4
Middel (II)	1,5 - 2,5	8,4 - 14
Hårdt (III)	Over 2,5	Over 14

Hvis den aktuelle vandhårdhedsgrad ikke kendes, kan den oplyses ved henvendelse til det lokale vandværk.

Valg af program

Programmer

Et program kan vælges på forskellige måder.

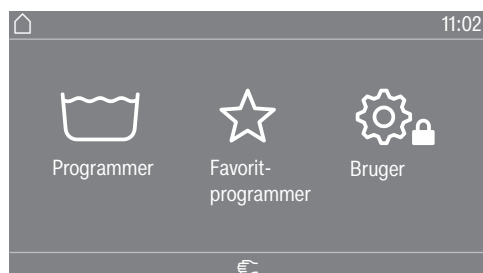

Et program kan vælges i menuen Programmer.

- Berør markeringsområdet Programmer.

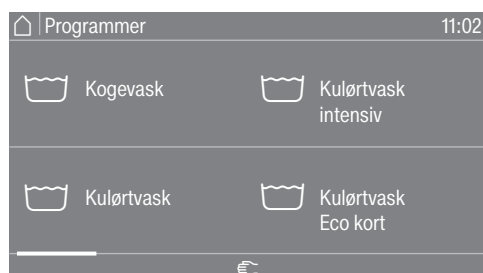

- Swip til højre i displayet, indtil det ønskede program vises.
 - Berør de systemspecifikke symboler på touchdisplayet.
- Displayet skifter til vaskeprogrammets grundmenu.

Favorit- programmer

Alternativt kan et program vælges i menuen Favorit- programmer.

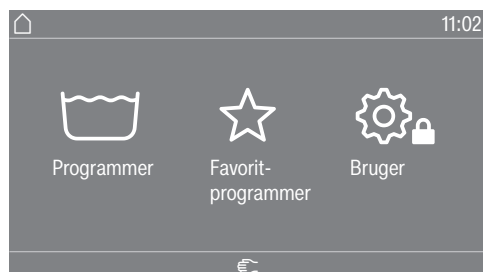

- Berør markeringsområdet Favorit- programmer.



- Swip til højre i displayet, indtil det ønskede program vises.
 - Berør de systemspecifikke symboler på touchdisplayet.
- Displayet skifter til vaskeprogrammets grundmenu.

I favoritprogrammerne er de fleste programindstillinger allerede fastlagt og kan ikke ændres.

Programindstillinger vælges

Fyldningsmængde vælges

For at kunne anvende tøjmengdeafhængig ekstern dosering og muliggøre et tilpasset programforløb kan fyldningsmængden angives i nogle programmer.

- Berør markeringsområdet Vægt (kg).



- Indtast en gældende værdi for fyldningsmængden.

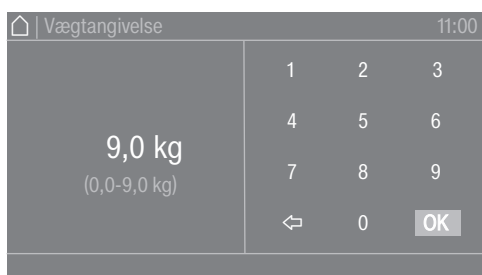

- Tryk på symbolet OK.

Displayet skifter til menuen Oversigt.

Temperatur vælges

Den forindstillede temperatur for et vaskeprogram kan ændres.

- Berør valgområdet Temperatur (°C).



- Vælg den ønskede temperatur blandt de forindstillede muligheder.

Displayet skifter tilbage til menuen Oversigt.

Ved valg af valgområdet Finere justering, kan der indstilles yderligere temperaturer i temperaturområdet ved direkte indtastning.

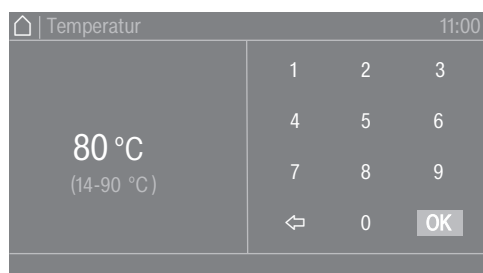

- Vælg den ønskede værdi på tastaturet.
- Tryk på symbolet OK.

Displayet skifter tilbage til menuen Oversigt.

Temperaturen kan kun vælges inden for det angivne område under den aktuelle indstilling, fx (14-90 °C).

Vask

Centrifugeringshastighed vælges

Den forindstillede centrifugeringshastighed for et vaskeprogram kan ændres.

- Berør valgområdet Centr.hastighed (o/m).

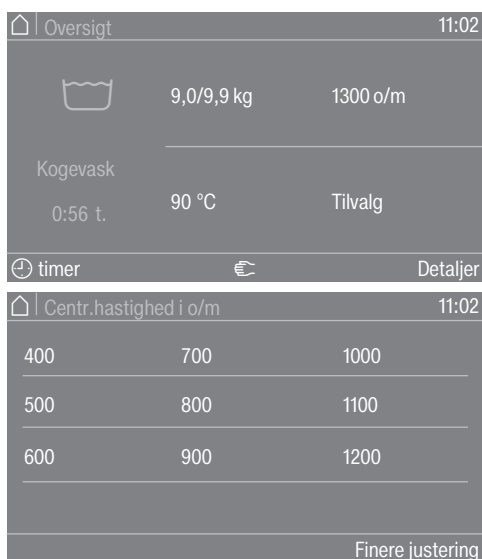

- Vælg den ønskede centrifugeringshastighed blandt de forindstillede indstillinger.

Displayet skifter tilbage til menuen **Oversigt**.

Ved valg af valgområdet **Finere justering**, kan yderligere centrifugeringshastigheder indstilles inden for det tilgængelige område.

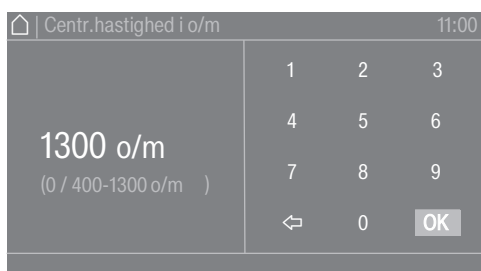

- Vælg den ønskede værdi på tastaturet.
- Tryk på symbolet **OK**.

Displayet skifter tilbage til menuen **Oversigt**.

Centrifugeringshastigheden kan kun vælges i det angivne område under den aktuelle indstilling, fx (0 / 400-1300 o/m).

Valg af tilvalg

Valg af tilvalg

Der kan vælges tilvalg for nogle vaskeprogrammer.

- Berør markeringsområdet Tilvalg.

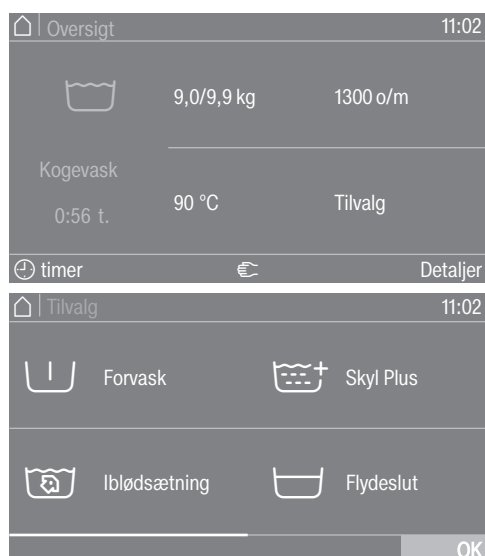

- Vælg et eller flere tilvalg.
- Tryk på symbolet OK.

Displayet skifter til menuen *Oversigt*.

Forvask

Til kraftigt snavset tøj kan der tilvælges forvask. Groft snavs opløses og fjernes inden klarvasken.

Iblødsætning

Til meget kraftigt snavsede tekstiler med proteinholdige pletter. Iblødsætningstiden udgør 10 min.

Skyl Plus

Til opnåelse af et særligt godt skyllerresultat kan et ekstra skyl aktive-res.

Flydeslut

Tekstilerne bliver liggende i vandet efter sidste skyl. Hermed undgås krøldannelse, hvis tekstilerne ikke tages ud af vaskemaskinen straks efter programslut.

Doseringsstop

Vandet pumpes ud inden sidste skyl, og programmet stopper. De ønskede vaskekomponenter, som fx stivelse, farvemiddel eller imprægneringsmiddel, tilsættes direkte til vasketromlen. Programmet fortsættes med sensortasten *Start/Stop*.

Intensiv

Til meget snavsede og slidstærke tekstiler. Vaskeeffekten øges ved at forlænge klarvasken.

Vand Plus

Vandstanden under vask øges.

Programstart - programslut

Et program startes Så snart et program kan startes, blinker lyset i sensortasten *Start/Stop*.

- Tryk på sensortasten *Start/Stop*.

Døren låses (symbol ) , og vaskeprogrammet startes.



Tip: I pulldown-menuen kan man få vist den valgte temperatur, centrifugeringshastighed og de valgte tilvalg.

Hvis der er valgt en forvalgstid () timer), vises denne forneden i venstre side af displayet.

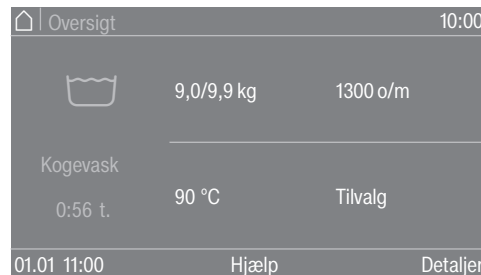

Hvis valgområdet **i** programinfo vælges, vises alle programrelevante oplysninger.

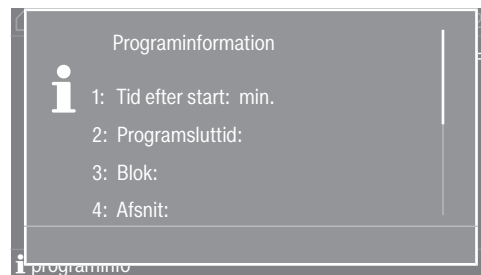

Efter udløb af den udskudte starttid eller straks efter start vises programtiden i displayet. Desuden vises programforløbet i displayet.

Afhængigt af den indstilling, der er valgt i betjeningsniveauet eller i programmet, skifter maskinen til antikrøl i slutningen af programmet. Døren forbliver låst. Døren kan dog til enhver tid låses op med *Start/Stop*-tasten.

Tekstilerne tages ud

- Åbn døren.
- Tag tekstilerne ud.

Glemte tøjstykker i tromlen kan blive misfarvede eller krybe, hvis de vaskes med næste vask.
Tag alle tekstilerne ud af tromlen.

- Kontroller dørbælgen for fremmedlegemer.
- Sluk vaskemaskinen med tasten .

Tip: Lad sæbeskuffen stå lidt åben, så den kan tørre.

Timer

Med timeren vælges programmets startdato, programmets starttidspunkt eller programmets sluttidspunkt. Dette kaldes også startforvalg.

Timer indstilles

- Berør markeringsområdet  timer.

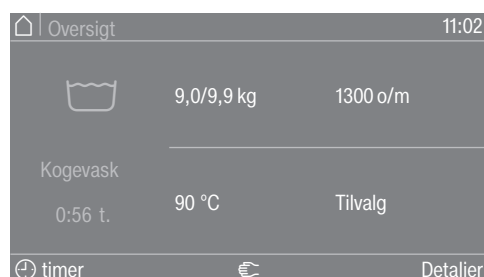

- Vælg valgmuligheder Slut kl., Startdato eller Start kl..



- Indstil timerne og minutterne og dato, og bekræft med symbolet OK.

Timer slettes

Den valgte udskudte starttid (Forvalg) kan slettes inden programstart.

- Berør markeringsområdet med de valgte indstillinger i timerfeltet, fx 01.01. 11:00.

I displayet står den valgte udskudte starttid.

- Berør markeringsområdet Slet.
- Bekræft med symbolet OK.

Den valgte udskudte starttid slettes.

Timer startes

- Tryk på sensortasten *Start/Stop*.

Døren låses, og tiden indtil programstart vises i displayet.

Efter programstart kan den valgte udskudte starttid (Forvalg) kun ændres eller slettes ved at stoppe programmet.

Programmet kan til enhver tid startes straks.

- Berør markeringsområdet Start straks.

Særlige funktioner i programforløbet

Centrifugering

Slutcentrifugeringshastighed

Efter programvalg vises altid den optimale centrifugeringshastighed for vaskeprogrammet i displayet.

Det er muligt at reducere den endelige centrifugeringshastighed.

Hastigheden kan kun ændres "nedad" eller "nedad og opad" afhængigt af programmet. Indstillingsmulighederne vises ved tryk på centrifugeringshastigheden.

Intervalcentrifugering

Tøjet centrifugeres efter klarvasken og mellem skyllene. Hvis slutcentrifugeringshastigheden reduceres, reduceres hastigheden for intervalcentrifugering tilsvarende.

Antikrøl

Tromlen bevæger sig i op til 30 minutter efter programslut for at undgå krøldannelse.

Maskinen kan først åbnes, når programmet er slut.

Antikrøl er programafhængig, og indstillingen kan til- eller frakobles på brugerniveau.

Ilgang

Med ilgang-funktionen er det muligt at springe frem eller tilbage i programforløbet. Programforløbet fortsætter fra det valgte programafsnit.

Når et program afbrydes ved tryk på sensortasten *Start/Stop*, er funktionen Ilgang tilgængelig på displayet.



Når funktionen Ilgang vælges, kan det ønskede programafsnit vælges via displayet på betjeningspanelet.

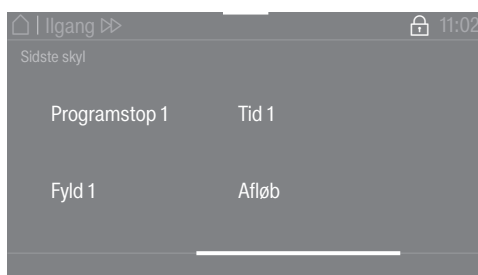

Herefter kan programmet fortsættes ved at trykke på sensorknappen *Start/Stop*.

Manuel styring

Den manuelle styring kan bruges før programstart eller i et programstop.

Skift til manuel styring

Manuel styring er muligt inden programstart eller i et programstop.

- Tryk på tasten  "Manuel styring" for at komme til indtastning af password.

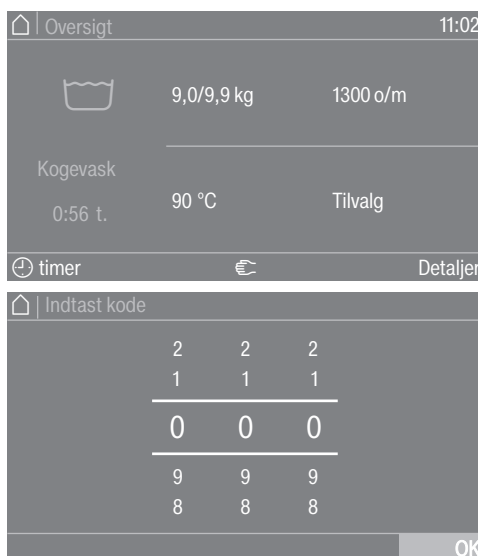

- Indtast password.
- Bekræft indtastningen af adgangskoden med sensortasten OK. Menuen Manuel styring vises.

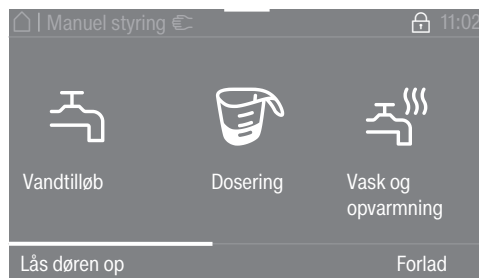





Den aktuelle status for maskinens niveau, centrifugeringshastighed og temperatur vises i orange.



- Vælg den ønskede indstilling.
- Bekræft indtastningen med sensortasten Udfør.

Undermenuerne vises i forskellige betjenings-modes. Der findes en detaljeret beskrivelse i afsnittet for betjening.

Funktionstasterne er programmeret med bestemte funktioner for den manuelle styring:

- Vandtilløb 
- Dosering 
- Vask og opvarmning 
- Afløb med reversering (bevægelse) 
- Centrifugering 

- Afslut en valgt funktion ved at trykke på tasten igen.

Vandtilløb 

Vandtilløbsventilerne og vandniveauet kan indstilles.

- Tryk på funktionstasten  Vandtilløb.
- Vælg den ønskede værdi.
- Bekræft valget ved at trykke på sensortasten Udfør.

Hvis der indstilles en højere numerisk værdi, vises værdierne under den ikke længere.

- Tryk på sensortasten Start/Stop.

Vaskeprogrammet startes eller fortsættes.

Dosering 

Doseringsmængden for de forskellige doseringspumper kan justeres.

Funktionen er kun mulig, hvis Connector Box, doseringspumperne og automatisk dosering er valgt på betjeningsniveauet, se afsnittet "Betjeningsniveau".

- Tryk på funktionstasten  Dosering.

- Vælg den ønskede doseringspumpe og den ønskede doseringsmængde, f.eks. D1 50 ml.
- Bekræft valget ved at trykke på sensortasten Udfør
- Tryk på sensortasten Start/Stop.

Vaskeprogrammet startes eller fortsættes.

Vask og opvarmning 

Centrifugeringshastighed, rytme og temperatur kan indstilles.

- Tryk på funktionstasten  Vask og opvarmning.
- Vælg de ønskede indstillinger.

I menuen med flere valgmuligheder vises den valgte indstilling med orange farve.

- Bekræft valget ved at trykke på sensortasten Udfør.
- Tryk på sensortasten Start/Stop.

Vaskeprogrammet startes eller fortsættes.

Afløb med reversering 

Afløbsvej, centrifugeringshastighed og rytme kan justeres.

- Tryk på funktionstasten  Afløb med reversering.
- Vælg de ønskede indstillinger.

I menuen med flere valgmuligheder vises den valgte indstilling med orange farve.

- Bekræft valget ved at trykke på sensortasten Udfør.

Centrifugering 





Centrifugeringshastigheden kan indstilles.

- Tryk på funktionstasten  Centrifugering.
- Vælg den ønskede værdi.
- Bekræft valget ved at trykke på sensortasten Udfør.
- Tryk på sensortasten Start/Stop.

Vaskeprogrammet startes eller fortsættes.

Funktionskombinationer

Vandtilløb, dosering, vask og opvarmning kan vælges samtidigt i tilfældig kombination*.

 Vandtilløb	 Dosering	 Vask og opvarmning	 Afløb med reversering (bevægelse)	 Centrifugering
<input checked="" type="checkbox"/>	<input checked="" type="checkbox"/>	<input type="checkbox"/>	<input type="checkbox"/>	<input type="checkbox"/>
<input type="checkbox"/>	<input checked="" type="checkbox"/>	<input checked="" type="checkbox"/>	<input type="checkbox"/>	<input type="checkbox"/>
<input checked="" type="checkbox"/>	<input type="checkbox"/>	<input checked="" type="checkbox"/>	<input type="checkbox"/>	<input type="checkbox"/>
<input checked="" type="checkbox"/>	<input checked="" type="checkbox"/>	<input checked="" type="checkbox"/>	<input type="checkbox"/>	<input type="checkbox"/>

* Mulige funktionskombinationer

Tørring

1. Sørg for korrekt tekstilpleje

Vask inden tørring Vask meget snavsede tekstiler særligt grundigt. Doser nok vaskemiddel, og vælg en høj vasketemperatur. Vask i tvivlstilfælde sådanne tekstiler flere gange.

Hvis der er anvendt industrielle kemikalier til vask af tekstilerne, må tørretumbleren ikke anvendes til tørring af de kemisk vaskede tekstiler.

Vask nye, mørke og kulørte tekstiler særlig grundigt og separat. Tør ikke mørke og kulørte tekstiler sammen med lyse tekstiler. Disse tekstiler kan smitte af ved tørring (også på kunststofdele i tørretumbleren). Der kan ligeledes aflejres kulørte fibre på tekstilerne.

Fjern alle fremmedlegemer.







Sørg for, at der ikke er nogen fremmedlegemer i tekstilerne inden tørringen.

⚠ Risiko for beskadigelse af tekstilerne på grund af fremmedlegemer.
Fremmedlegemer i tekstilerne kan smelte, brænde eller eksplodere. Fjern alle fremmedlegemer fra tekstilerne (fx vaskebolde og lightere).

Kontroller, om tekstilernes/tøjets sømme og syninger er intakte. Hermed kan det undgås, at fyld falder ud af tekstilerne, der kan forårsage brand. Sy bh-bøjler, der har løsnet sig, fast, eller fjern dem.

⚠ Brandfare på grund af forkert anvendelse og betjening.
Tekstilerne kan brænde og beskadige tørretumbleren og omgivelserne.
Læs og følg venligst anvisningerne i afsnittet Råd om sikkerhed og advarsler.

Behandlingssymboler

Tørring	
	Normal/højere temperatur
	Reduceret temperatur*
* Vælg Skåne.	
	Tåler ikke tørring i tørretumbler
Strygning og rulning	
	Meget høj temperatur
	Høj temperatur
	Varmt
	Tåler ikke stryging/rulning

2. Tørretumbleren fyldes

Tørretumbleren fyldes

Tekstilerne kan blive beskadiget.
Læs før første fyldning afsnit "1. Korrekt tekstilpleje".

- Åbn døren.
- Fyld tørretumbleren med tekstiler.

Tekstilerne kan blive beskadiget, hvis de kommer i klemme. Tekstiler kan komme i klemme i døren, når døren lukkes. Sørg for, at der ikke kommer tekstiler i klemme i døråbningen, når døren lukkes.

Overfyld aldrig tromlen. Tekstilerne kan blive slidte, og tørreresultatet kan blive forringet. Og der må påregnes øget krøldannelse.

Døren lukkes

⚠ Beskadigelse på grund af tekstiler, der kommer i klemme. Tekstiler kan komme i klemme, når døren lukkes. Sørg for, at der ikke kommer tekstiler i klemme i døråbningen, når døren lukkes.

- Luk døren med et let tryk.

3. Valg af program

Tørretumbleren tændes

- Tryk på tasten .

Skærbillede med velkomsthilsen vises.

Der er forskellige muligheder for at vælge et tørreprogram fra hovedmenuen.

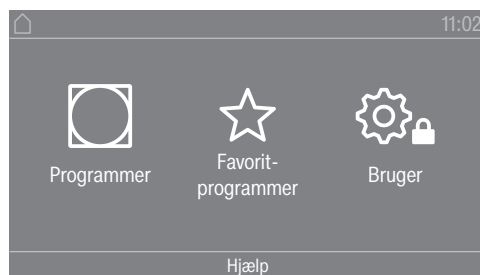

- Tryk på sensortasten  Programmer.

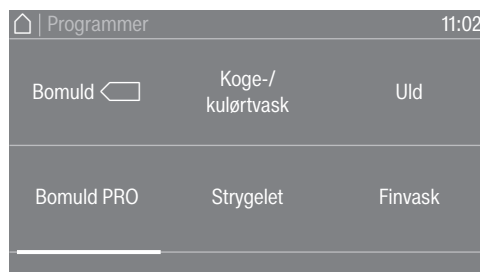

- Swip fingeren til venstre, indtil det ønskede program vises.
- Tryk på sensortasten til programmet.

Displayet skifter til tørreprogrammets basismenu.

Alternativt kan der vælges et program fra favoritlisten.

De forindstillede programmer under Favorit-programmer kan ændres på brugerniveauet.

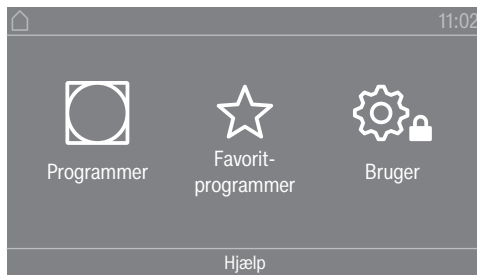

- Tryk på sensortasten ☆ Favorit-programmer.

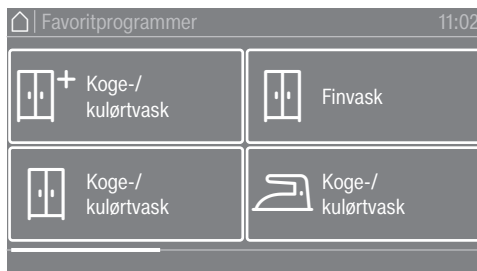

- Swip fingeren til venstre, indtil det ønskede program vises.
- Tryk på det ønskede program.

Displayet skifter til tørreprogrammets basismenu.

4. Programindstilling vælges

Tørretrin vælges

Det forindstillede tørretrin kan ændres i mange programmer. Afhængig af program kan forskellige tørretrin vælges.

Valg af tilvalg

Tørreprogrammer kan udvides med forskellige tilvalg. Nogle tilvalg kan kun vælges i bestemte tørreprogrammer.



- Tryk på sensortast Tilvalg.

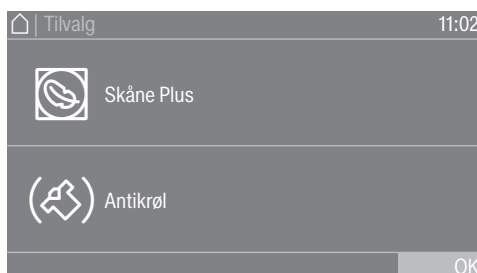

- Tryk på en sensortast for at vælge det ønskede tilvalg.

- Bekræft med OK, når det vises i displayet.

Symbolet for det valgte tilvalg (☞ eller ☞) lyser.

☞ Skåne

Sarte tekstiler (med behandlingssymbolet ☞, fx af akryl) tørres med lavere temperatur og længere programtid.

☞ Skåne Plus

Sarte tekstiler tørres med færre tromleomdrejninger og en lavere tørretemperatur.

☞ Antikrøl

Afhængig af valgt program drejer tromlen rundt i en speciel rytme efter programslut. Rotationen hjælper til at reducere krøldannelse efter programslut.

Antikrølfunktionen er frakoblet ved levering. Antikrølfunktionen kan tilkobles på brugerniveau med en variabel tid på maks. 12 timer. Indstillingen findes på brugerniveauet i menuen Procesteknik/Antikrøl.

5. Et program startes

Betalingsystem (valgmulighed)

Hvis der er tilknyttet et betalingssystem, kommer der en opfordring til betaling i displayet.

Betalingen kan gå tabt, hvis døren åbnes, eller programmet afbrydes.
Afhængig af indstilling kan betalingen gå tabt, hvis døren åbnes, eller hvis programmet afbrydes.
Åbn ikke døren efter programstart.
Stop ikke et igangværende tørreprogram.

Et program startes

Så snart et program kan startes, blinker lyset i sensortasten *Start/Stop*.

- Tryk på sensortasten *Start/Stop*.

Hvis der er valgt en forvalgstid, vises denne i displayet.

Når forvalgstiden er udløbet eller straks efter start startes tørreprogrammet. I displayet vises resttiden for programmet.

Aktuelle programparametre kaldes frem

Under programforløbet kan parametrene for det aktuelle tørreprogram ses ved hjælp af rullemenuen (fx tørretrin, fyldningsmængde, valgte tilvalg, tørretemperatur).

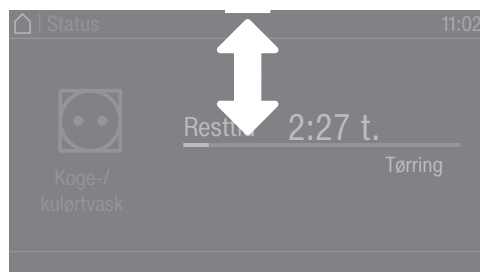

- Rullemenuen kaldes frem ved at swipe fingeren oppefra og ned under programforløbet.

Tørring

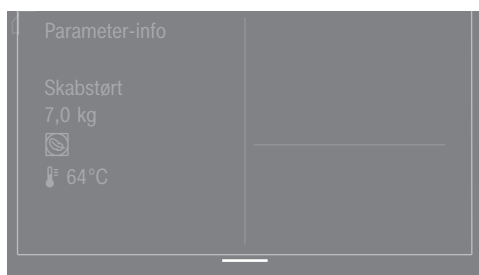

I rullemenuen vises parametrene for tørreprogrammet.

- Rullemenuen lukkes igen ved at swipe fingeren nedefra og op eller trykke på sensortasten ↵.

Programtid/Resttidsprognose

Programtiden afhænger af mængde, tekstiltype og restfugtighed i tekstilerne. Derfor kan den viste resttid for tørretrinprogrammerne variere eller "springe". Den intelligente elektronik i tørretumbleren tilpasser sig under tørreprogrammet. Den viste programtid bliver mere præcis i løbet af programmet.

I de første programmer, der afvikles, afviger den viste tid tydeligt fra den aktuelle resttørretid. Forskellen mellem den estimerede og opnåede tid bliver mindre, når det pågældende program er gennemført flere gange. Hvis der fyldes forskellige mængder i et program, kan resttidsvisningen kun vise en skønnet tid.

Programslut

Programslut

Efter programslut afkøles vasketøjet. Afkølingsfasen vises i displayet med meldingen Slut/Afkøling. Tekstilerne kan tages ud.

Når afkølingsfasen er afsluttet og tørreprogrammet er helt slut, vises meldingen Slut.

Tørretumbleren slukker automatisk efter den indstillede tid efter programslut.

Hvis tilvalget Antikrøl (🌀)* var valgt, drejer tromlen videre i intervaller efter programslut. Hermed minimeres krøldannelse, hvis tekstilerne ikke kan tages ud med det samme.

* Antikrøl er frakoblet fra fabrikken og kan aktiveres på brugerniveauet.

Tekstilerne tages ud

- Åbn døren.
- Tøm altid tromlen helt.

Eventuelle glemte tekstiler kan blive beskadiget af overtørring. Tag altid alle tekstiler ud af tromlen.

- Sluk tørretumbleren ved tryk på tasten (🔌).

Råd om pleje

Denne tørretumbler skal vedligeholdes regelmæssigt, især ved konstant brug. Se afsnittet Rengøring og vedligeholdelse.

Timer

Forudsætning for timerindstillingen

Forvalg skal aktiveres i Brugerniveau i menuen Betjening/Visning, så Timer kan vælges. Med Timer kan tiden til programstart eller programslut vælges.

Timer indstilles

- Tryk på sensortast Timer.
- Vælg valgmuligheden Slut kl., Start om eller Start kl..
- Indstil timerne og minutterne, og bekræft med sensortasten OK.

Programforløb ændres

Vaskemaskine

Et program ændres

Vaskeprogrammet ændres

Et andet program vælges ved at stoppe det startede program og vælge et nyt program.

Et program stoppes

Et vaskeprogram kan altid stoppes efter programstart.

Betalingsprogrammerne eller desinfektionsprogrammerne kan kun afbrydes ved at indtaste en kode.

- Tryk på sensortasten *Start/Stop*.

Displayet viser:

i Program stoppet. Fortsæt med "Start/Stop"

Displayet viser:



- Vælg Slut.

Vaskevandet lukkes ikke ud, så det kan bruges videre i et efterfølgende program. I slutningen af programmet vises programslutbilledet/billedskærmen for programslut. Det er muligt at skifte til hovedmenuen med vaskevandet eller at tømme vaskevandet ud ved at trykke på Start udpumpning.

Når der er vand i maskinen, forbliver døren lukket.

Med indstillingen Programslut uden vand kan døren åbnes.

- Vent, indtil døren låses op.
- Åbn døren.
- Tag tekstilerne ud.

Vaskemaskinen tændes efter netafbrydelse

Hvis vaskemaskinen slukkes under vasken med tasten , afbrydes programmet.

- Tænd maskinen igen med tasten .
- Vær opmærksom på meldingen i displayet.
- Tryk på tasten *Start/Stop*.

Programmet fortsættes.

Tekstiler/tøj efterfyldes/tages ud

I de første minutter efter programstart kan der efterfyldes tøj eller tages tøj ud.

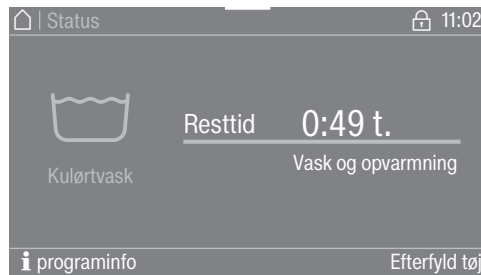

- Berør markeringsområdet Efterfyld tøj.

Hvis der ikke længere står Efterfyld tøj i displayet, er det ikke længere muligt at efterfylde tøj.

Vaskeprogrammet stoppes, og døren låses op.

⚠ Fare for ætsning på grund af vaskemiddel.
Når tøj efterfyldes eller tages ud, kan huden komme i direkte kontakt med vaskemidlet, især hvis vaskemidlet doseres eksternt.
Stik hånden forsigtigt ind i tromlen.
Skyl straks huden med rigelige mængder lunkent ved kontakt med vaskevandet.

- Åbn døren.
- Efterfyld tekstiler, eller tag enkelte tøjstykker ud.
- Luk døren.
- Tryk på sensortasten *Start/Stop*.

Vaskeprogrammet fortsættes.

Ved en temperatur i tromlen på over 50 °C vil dørlåsen forblive aktiveret. Døren låses først op, når temperaturen er faldet til under 50 °C.

Programforløb ændres

Et igangværende program ændres

Tørretumbler

Det er ikke længere muligt at vælge et andet program under et igangværende program (sikring mod ændring ved en fejltagelse). Hvis et nyt program skal vælges, skal det igangværende program først afbrydes.

⚠ Brandfare på grund af forkert anvendelse og betjening. Tekstilerne kan brænde og beskadige tørretumbleren og omgivelserne. Læs og følg venligst anvisningerne i afsnittet Råd om sikkerhed og advarsler.

Igangværende program stoppes

- Tryk på sensortasten *Start/Stop*.

Displayet viser følgende melding: Skal programmet stoppes?

- Det igangværende program stoppes ved tryk på sensortasten Ja.

⚠ Fare for forbrænding ved varme tekstiler eller tørretumblertrumle. Risiko for forbrænding ved kontakt med det varme vasketøj eller tromlen. Lad tekstilerne køle af, og tag dem forsigtigt ud.

Hvis tørretumblerens dør åbnes under programafvikling, afbrydes det igangværende program.

Hvis der på brugerniveau er valgt funktionen Indstilling døråbning/Afbryd program, afbrydes det igangværende program, efter døren er åbnet. Ved en afbrydelse bliver tørretumbleren i det aktuelle program. Når døren lukkes, og der trykkes på sensortasten *Start/Stop* fortsætter det afbrudte program.

Vælg nyt program

- Luk og åbn døren.
- Et nyt program kan nu vælges og startes.

Efterfyldning af tekstiler

- Åbn døren.

⚠ Fare for forbrænding ved berøring af varme tekstiler eller tørretumblertrumlen. Tekstilerne og tromlen er stadig varme og kan forårsage forbrændinger ved berøring. Lad tekstilerne køle af, og tag dem forsigtigt ud.

- Efterfyld tekstiler.
- Luk døren.
- Start programmet.

Efterfyldning af tekstiler, mens udsødt starttid tæller ned

Døren kan åbnes, hvorefter der kan lægges mere tøj i eller tages tøj ud af tørretumbleren.

- Alle programindstillinger bibeholdes.
- Tørretrinnet kan om ønsket stadig ændres.
- Åbn døren.

- Tag tekstiler ud, eller efterfyld tekstiler.
- Luk døren.
- Tryk på sensortasten *Start/Stop*, så den udskudte starttid (Forvalg) fortsætter.

Resttid

Ændringer i programforløbet kan medføre tidsspring i displayet.

Småfejl udbedres

Småfejl udbedres

Nødåbning af døren ved strømafbrydelse

Døren kan ikke åbnes.

⚠ Bemærk! Fare på grund af roterende tromle og risiko for skoldning.
Inden unbrakonøglen sættes på, skal det sikres, at maskinen er spændingsfri, at tromlen står stille, og at der ikke er vand i maskinen.

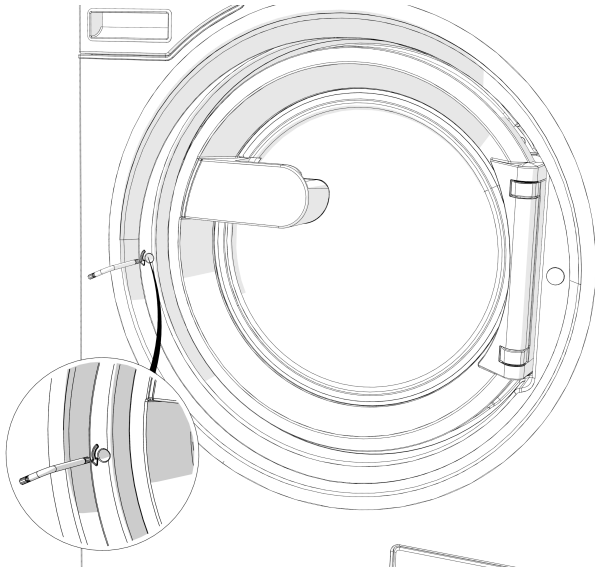

- Drej udløseretlementet to hele omdrejninger **mod urets retning (mod venstre)** med en unbrakonøgle T40.

Tip: Hvis der trykkes imod døren samtidigt, lettes drejningen af nødudløseren.

Udløseretlementet er anbragt over for dørens hængsling på højde med dørgrebet (se illustrationen).

Udløseretlementet må under ingen omstændigheder drejes højre om.
Beskadigelse af dørlåsen.

Drejmodstanden aftager tydeligt. Hvis udløseretlementet kan bevæges uhindret, er døren låst op.

Tip: Det er ikke nødvendigt at dreje udløseretlementet tilbage.

Døren kan nu åbnes.

Service / garanti

Miele Service

Mieles egen stab af mere end 60 kørende serviceteknikere er faguddannede specialister, som løbende gennemgår uddannelse på Mieles serviceskole. Teknikerne er placeret over hele landet og er klar til at rykke ud til kunderne med kort varsel. De dirigeres fra vores hovedkontor i Glostrup. Servicevognene er udstyret med alt, hvad der normalt skal bruges til en reparation, og der medbringes en stor mængde originale Miele-reservedele i servicevognen. Dermed er serviceteknikeren oftest i stand til at løse problemerne på stedet, og det er sjældent nødvendigt at vente mere end én dag på, at produktet igen er klar efter et driftsstop.

Mieles garanti

Miele yder op til 24 måneders garanti på alle fabriksnye Miele-produkter og reparationer.

At forebygge er bedre end at helbrede

Selv om Mieles produkter er driftssikre, kan de også vise symptomer på, at noget er på vej til at fungere mindre effektivt eller gå i stykker. Derfor er vores serviceabonnement den attraktive løsning mod ubehagelige overraskelser i form af driftsforstyrrelser eller driftsstop. Når der sættes ind i tide, viser det sig heldigvis ofte, at det kun er en mindre reparation eller udskiftning, der skal til, før alt igen fungerer, som det skal. Det betyder både tidsmæssige og driftsøkonomiske besparelser.

Tegn et serviceabonnement

Miele tilbyder forskellige typer service-abonnementer, og man kan herved opnå dækning af arbejds løn, kørsel og reservedele. Det er også muligt at få en specialaftale, hvor vores tekniker kommer på forebyggende besøg.

Servicebestilling

Bestilling af servicebesøg kan foretages hos Miele Kundecenter:

- tlf. 43 27 15 10, hverdage ml. kl. 8:00 og kl. 16:00 (fredag 15:30)
- miele.dk/profservice

Service

Kontakt serviceafdelingen i tilfælde af fejl.

Oplys model, serienr. (SN) og materialenummer (M.-nr.). Disse informationer findes på typeskiltet. Typeskiltet sidder ved åben dør øverst i døråbningen eller øverst på maskinens bagside.

Model	
SN:	/ 0 0 0 0 0 0 0 0 0 0
Art.-Nr.	Mat -Nr.
IBN	

Symbolbillede

Oplys også fejlmeldingen i displayet til Miele Service.

Småfejl udbedres

I tilfælde af udskiftning af dele må der udelukkende anvendes originale Miele-reservedele (også i dette tilfælde skal Miele's reservedelsafdeling oplyses om model, serienummer (SN) og materiale-nr. (M.-Nr.)).

Småfejl udbedres

De fleste fejl, der kan opstå i den daglige drift, kan man selv afhjælpe. I mange tilfælde kan man spare tid og penge, da det ikke er nødvendigt at tilkalde Miele Service.





Nedenstående oversigt kan være en hjælp, når årsagen til en fejl skal findes, og fejlen skal udbedres. Bemærk dog:

⚠ Reparationer på de elektriske dele må kun foretages af Miele Service eller en anden uddannet fagmand. Reparationer foretaget af ukyndige kan medføre betydelig fare for brugeren.

Der kan ikke startes et program.

Fejl	Årsag og udbedring
Displayet forbliver mørkt, og sensortasten <i>Start/Stop</i> lyser eller blinker ikke.	Vaske-tørre-søjlen er ikke tilsluttet strømnettet. <ul style="list-style-type: none">■ Kontroller, om vaske-tørre-søjlen er tændt.■ Kontroller, om vaske-tørre-søjlen er tilsluttet elektrisk.■ Kontroller, om sikringen i bygningens installation er i orden. Vaske-tørre-søjlen er slukket automatisk for at spare energi. <ul style="list-style-type: none">■ Tænd for vaske-tørre-søjlen igen med tasten .
I displayet vises: F -fejl dør-lås. Det er muligt at fortsætte ved tryk på "Start/Stop"-tasten.	Døren er ikke låst rigtigt. Dørlåsen kunne ikke gå rigtigt i hak. <ul style="list-style-type: none">■ Luk døren igen.■ Start programmet igen. Kontakt Miele Service, hvis fejlmeldingen vises i displayet igen.
Displayet er mørkt, og tasten <i>Start/Stop</i> blinker langsomt.	Displayet slukker automatisk for at spare energi. <ul style="list-style-type: none">■ Tryk på en tast. Displayet tænder igen.
Programmet er i skærmbilledet før start, og sensortasten <i>Start/Stop</i> blinker ikke.	Døren er kun på klem, men ikke lukket korrekt. <ul style="list-style-type: none">■ Kontroller, at døren er lukket korrekt.

Programafbrydelse og fejlmelding

Fejl	Årsag og udbedring
 F - Fejl vandafløb. Kontakt Miele Service, hvis maskinen ikke kan genstartes.	Vandafløbet er blokeret eller hæmmet. Afløbsslangen ligger for højt. <ul style="list-style-type: none"> ■ Rengør afløbsfilter og -pumpe. ■ Maks. udpumpningshøjde er 1 m.
 F - Fejl vandtilløb. Kontakt Miele Service, hvis maskinen ikke kan genstartes.	Vandtilløbet er blokeret eller hæmmet. <ul style="list-style-type: none"> ■ Kontroller, om vandhanen er åbnet nok. ■ Kontroller, om der er knæk på tilløbsslangen.
	Vandtrykket er for lavt. <ul style="list-style-type: none"> ■ Aktiver indstillingen Lavt vandtryk (se afsnittet Brugerniveau, Lavt vandtryk).
	Filtrene i vandtilløbet er tilstoppet. <ul style="list-style-type: none"> ■ Rengør filtrene (se afsnittet Rengøring og vedligeholdelse, afsnit Rengøring af vandtilløbsfiltre)
 Desinfektionstemperaturen er ikke nået	Den påkrævede temperatur blev ikke nået under desinfektionsprogrammet. <ul style="list-style-type: none"> ■ Vaskemaskinen har ikke udført desinfektionen korrekt. ■ Start programmet igen.
 Fejl F. Kontakt Miele Service, hvis maskinen ikke kan genstartes.	Der foreligger en fejl. <ul style="list-style-type: none"> ■ Afbryd vaske-tørremaskinen fra strømnettet. ■ Vent mindst 2 minutter, før vaske-tørre-søjlen tilsluttes til strømmen igen. ■ Tænd for vaske-tørre-søjlen igen. ■ Start programmet igen. Kontakt Miele Service, hvis fejlmeldingen vises i displayet igen.

Småfejl udbedres

I displayet vises en fejlmelding

Fejl	Årsag og udbedring
i Doseringsbeholder tom	En af vaskemiddelbeholderne til ekstern dosering er tom. ■ Fyld vaskemiddelbeholderen.
i Hygiejne-info: Start et program på min. 60 °C.	Ved sidste vask blev der valgt et vaskeprogram med en temperatur under 60 °C eller programmet <i>Pumpe/Centrifugering</i> . ■ Start et program med min. 60 °C eller programmet <i>Maskine rengøres</i> .
i F - Fejl vandtilløb. Kontakt Miele Service, hvis maskinen ikke kan genstartes.	Varmtvandstilløbet er spærret eller hæmmet. ■ Kontroller, om vandhanen til varmt vand er åbnet nok. ■ Kontroller, om der er knæk på tilløbsslangen.
i Vasketøj ikke centrifugeret optimalt	I slutcentrifugering er den indstillede centrifugeringshastighed ikke nået på grund af en stor ubalance. ■ Kontroller med et vaterpas, om vaskemaskinen står i vater. ■ Centrifuger tekstilerne igen.
i Maskine utæt	Vaskemaskinen eller afløbsventilen er utæt. ■ Luk vandhanen. ■ Kontakt Miele Service.

Et ikke tilfredsstillende vaskeresultat

Fejl	Årsag og udbedring
Tøjet bliver ikke rent med flydende vaskemiddel.	<p>Flydende vaskemiddel indeholder ingen blegemidler. Pletter af frugt, kaffe eller te kan ikke fjernes.</p> <ul style="list-style-type: none"> ■ Brug vaskemiddel i pulverform med blegemiddel. ■ Flyt pletfjerner i kammer  og flydende vaskemiddel i en doseringsbold. ■ Kom aldrig flydende vaskemiddel og pletfjerner sammen i sæbeskuffen.
Efter vask sidder der hvide ansamlinger, der ligner vaskemiddel, på mørke tekstiler.	<p>Vaskemidlet indeholder uopløselige bestanddele til afkalkning af vandet (zeolit). Disse rester har sat sig fast på tekstilerne.</p> <ul style="list-style-type: none"> ■ Forsøg at fjerne resterne med en børste efter tørringen. ■ Vask fremover mørke tekstiler med vaskemidler uden zeolit. Flydende vaskemidler indeholder som regel ikke zeolit.
Tekstiler med særligt fedtholdigt snavs bliver ikke rene.	<ul style="list-style-type: none"> ■ Vælg et program med forvask. Foretag forvasken med flydende vaskemiddel. ■ Anvend fremover vaskemiddel i pulverform til klarvasken. <p>Til kraftigt tilsmudset arbejdstøj anbefales et vaskemiddel med høj vaskekraft. Indhent information herom hos forhandleren af vaske- og rengøringsmidler.</p>
Efter vask sidder der grå, seje ansamlinger på tekstilerne.	<p>Dosering af vaskemiddel var for lav. Tekstilerne var kraftigt tilsmudsede med fedt (olie, salve).</p> <ul style="list-style-type: none"> ■ Til denne form for snavs tilsættes enten mere vaskemiddel, eller der kan anvendes flydende vaskemiddel. ■ Kør inden næste vask et vaskeprogram igennem ved 60 °C uden tekstiler og med flydende vaskemiddel.

Småfejl udbedres

Et utilfredsstillende tørreresultat

Fejl	Årsag og udbedring
Korriger: fyldning Tromlen er tom, eller vasketøjet er for tørt.	<p>Der er ikke tale om en fejl. Programafbrydelse kan forekomme i nogle programmer, når der er for lidt eller intet tøj i tørretumbleren. Dette kan også ske, hvis tøjet allerede er tørt.</p> <ul style="list-style-type: none">■ Tør enkelte tøjstykker med varmluftprogrammet.■ Slet meldingen:<ul style="list-style-type: none">– Åbn døren.
Strømafbrydelse Programstop. Tryk på OK-tasten	<p>Tørretumbleren blev slukket under tørringsprocessen, eller strømmen gik.</p> <ul style="list-style-type: none">■ Bekræft med <i>OK</i>, og genstart programmet, strømforbindelsen er genetableret.
Rengør luftvejene: Rengør fnugfilteret. Kontroller luftføringen.	<p>Påmindelse om at rengøre fnugfilteret.</p> <ul style="list-style-type: none">■ Rengør fnugfilteret.■ Slet fejlmelding:<ul style="list-style-type: none">– Bekræft med <i>OK</i>.
	<p>Der blev konstateret for stor modstand i luftføringen.</p> <ul style="list-style-type: none">■ Rengør fnugfilteret.■ Kontroller alle de mulige årsager, der er beskrevet under "Tørringsprocessen tager lang tid eller stopper endda".■ Slet fejlmelding:<ul style="list-style-type: none">– Åbn døren, og luk den.
	<p>Aftræksrøret kan være meget langt, men det er ikke en funktionsfejl.</p> <ul style="list-style-type: none">■ Med et meget langt aftræksrør må der forventes længere programtider og et øget energiforbrug.
	<p>Der blev konstateret en meget kraftig reducere i luftføringen.</p> <ul style="list-style-type: none">■ Se ovenfor.■ Slet fejlmeddelelse:<ul style="list-style-type: none">– Bekræft med <i>OK</i>.
Tekstilerne er ikke blevet tørret tilstrækkeligt.	<p>Der er blevet fyldt forskellige tekstiltyper i tørretumbleren.</p> <ul style="list-style-type: none">■ Tør efter med programmet Varm luft.■ Vælg derefter et egnet program, se "Programoversigt".
Puder fyldt med fjer udvikler en lugt, når de tørrer.	<p>Når fjer opvarmes, har de den egenskab, at de i større eller mindre grad udvikler deres egen og andre lugte.</p> <ul style="list-style-type: none">■ Lugten aftager efter tørring ved naturlig udluftning.
Der opstår statisk elektricitet på syntetiske tekstiler efter tørring	<p>Syntetisk materiale har en tendens til at opbygge statiske ladninger.</p> <ul style="list-style-type: none">■ Tilsætning af skyllemiddel under vask i det sidste skyl kan reducere den statiske elektricitet under tørring.

Fejl	Årsag og udbedring
Der er dannet fnuller.	<p>Ved tørring løsnes de fnuller, der har dannet sig på tekstilerne, hovedsagelig på grund af slid under brug eller delvist under vask. Tekstilerne belastes derimod kun i ringe grad i tørretumbleren med hensyn til deres holdbarhed.</p> <ul style="list-style-type: none"> ■ Fnuller samles i fnugfilteret og kan nemt fjernes, se afsnittet "Rengøring og pleje".
Der er kondensvand i tromlen.	<p>Tørretumbleren er installeret til et fælles aftræksrør.</p> <ul style="list-style-type: none"> ■ Tørretumbleren må kun installeres med en tilbageslagsklap til det fælles aftræksrør. ■ Kontroller regelmæssigt tilbageslagsklappen for en mulig defekt, og udskift evt. denne.
Tørringen varer meget længe eller stoppes.	<p>Der opfordres muligvis til at rengøre luftveje/luftføringen igen.</p> <ul style="list-style-type: none"> ■ Kontroller alle mulige årsager som beskrevet nedenfor. <p>Fnugfiltret er tilstoppet med fnug.</p> <ul style="list-style-type: none"> ■ Fjern fnuggene. <p>Luftkanalerne er tilstoppet med fx hår og fnug.</p> <ul style="list-style-type: none"> ■ Rengør luftføringsområdet. ■ Filteret i døren kan tages af, så luftføringsområdet nedeunder kan rengøres. <p>Aftræksrøret eller udmundingen kan fx være tilstoppet med hår og fnug.</p> <ul style="list-style-type: none"> ■ Kontroller og rengør regelmæssigt alle dele i aftræksrøret (fx murrør, udvendigt gitter, bøjninger osv.). <p>Lufttilførslen er utilstrækkelig, fordi fx opstillingsrummet er meget lille.</p> <ul style="list-style-type: none"> ■ Åbn ved tørring et vindue eller en dør, så der kan strømme luft ind. <p>Tekstilerne blev ikke centrifugeret tilstrækkeligt.</p> <ul style="list-style-type: none"> ■ Centrifuger fremover tekstilerne i vaskemaskinen ved højere omdrejningstal. <p>Tørretumbleren er overfyldt.</p> <ul style="list-style-type: none"> ■ Vær opmærksom på tørreprogrammernes maksimale kapacitet. <p>På grund af metallynlåse registreres tøjets fugtighedsgrad ikke nøjagtigt.</p> <ul style="list-style-type: none"> ■ Åbn fremover lynlåsene. ■ Tør fremover kun tekstiler med lange lynlåse på varmluftprogrammet, hvis problemet optræder igen.

Småfejl udbedres

Generelle problemer med vaske-tørre-søjlen

Fejl	Årsag og udbedring
Vaske-tørre-søjlen står ikke stille under centrifugeringen.	Benene står ikke fast, og kontramøtrikken er ikke spændt. ■ Juster vaske-tørre-søjlen, så den er stabil, og sæt maskinens fødder mod hinanden.
Der lyder usædvanlige pumpelyde.	Dette er ingen fejl. Klukkelyde i starten og slutningen af pumpeforløbet er normale.
Der er større vaskemiddelrester i sæbeskuffen.	Vandtrykket er ikke tilstrækkeligt. ■ Rengør vandtilløbsfiltrene.
	Vaskemiddel i pulverform er tilbøjeligt til at klumpe. ■ Rengør sæbeskuffen, og hæld fremover først vaskemiddel og derefter vandblødgøringsmiddel i kammeret.
Skyllemidlet skylles ikke helt ind, eller der er for meget vand tilbage i kammer .	Hæverten sidder ikke rigtigt, eller den er tilstoppet. ■ Rengør hæverten, se afsnittet Rengøring og vedligeholdelse - Sæbeskuffen rengøres.
Displayteksten er på et andet sprog.	Sprogindstillingen er blevet ændret. ■ Sluk og tænd for vaske-tørre-søjlen igen. Det indstillede sprog vises i displayet.
	Brugersproget blev ændret. ■ Indstil det ønskede sprog (se afsnittet Brugerniveau, afsnit Sprog).
Vaskemaskinen har ikke centrifugeret tekstilerne som normalt. Tekstilerne er stadig våde.	Ved slutcentrifugeringen blev der registreret en stor uligevægt, og centrifugeringshastigheden blev automatisk reduceret. ■ Fyld altid store og små stykker tøj i tromlen for at opnå en bedre fordeling af tøjet.
Tromlen står stille, men programmet kører videre.	Fejl i programforløbet ■ Sluk og tænd maskinen igen med tasten ①. ■ Vær opmærksom på meldingen i displayet. ■ Tryk på tasten <i>Start/Stop</i> . Tromlen drejer igen, og programmet fortsætter.

Døren kan ikke åbnes.

Fejl	Årsag og udbedring
Døren kan ikke åbnes.	Døren er låst under vaskeprocessen. <ul style="list-style-type: none"> ■ Tryk på sensortasten <i>Start/Stop</i>. ■ Vælg Programstop eller Efterfyld tøj. Døren låses op og kan åbnes.
	Der er vand i tromlen, og vaskemaskinen kan ikke pumpe vandet ud. <ul style="list-style-type: none"> ■ Rengør afløbssystemet som beskrevet i afsnittet "Døren åbnes ved tilstoppet afløb og/eller strømafbrydelse".
Efter programslut eller efter en programafbrydelse melder displayet: Afkøling eller Komfortafkøling.	For at undgå forbrændinger kan døren ikke åbnes, når vandtemperaturen er over 55 °C. <ul style="list-style-type: none"> ■ Vent, indtil temperaturen i tromlen er faldet, og visningen i displayet slukker.
I displayet vises: F - fejl dørlås. Kontakt Miele Service.	Dørlåsen er blokeret. <ul style="list-style-type: none"> ■ Kontakt Miele Service.

Småfejl udbedres

Døren åbnes ved tilstoppet afløb og/eller strømafbrydelse

⚠ Afbryd strømmen til vaskemaskinen.

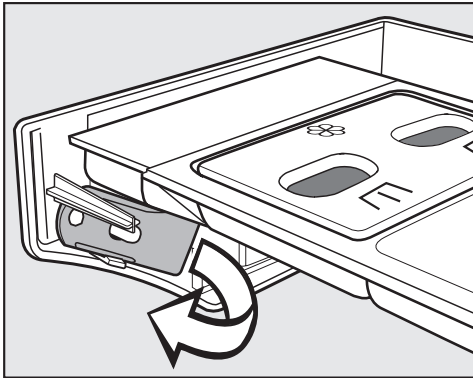

- På indersiden af panelet på sæbeskuffen sidder der en åbner til klappen til afløbssystemet.
På varianter med en låst sæbeskuffe følger åbneren med som tilbehør.
Tag åbneren ud.

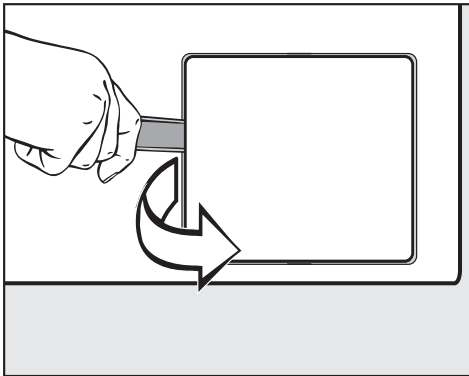

- Åbn klappen til afløbssystemet.

Hvis afløbet er tilstoppet, kan der være en stor mængde vand i vaskemaskinen.

⚠ Hvis der kort forinden blev vasket med høj temperatur, er der fare for skoldning!

- Anbring en beholder under klappen.

Skru ikke afløbsfilteret helt ud.

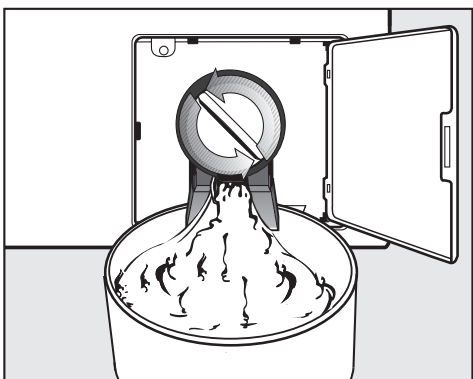

- Åbn langsomt afløbsfilteret, indtil vandet løber ud.
- Vand afløbet stoppes ved at lukke afløbsfilteret igen.

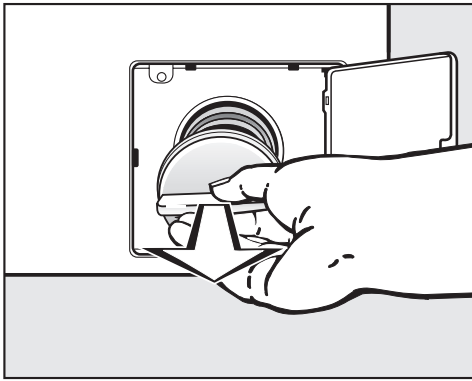

- Drej afløbsfilteret helt ud, hvis der ikke løber vand ud.
- Rengør afløbsfilteret grundigt.

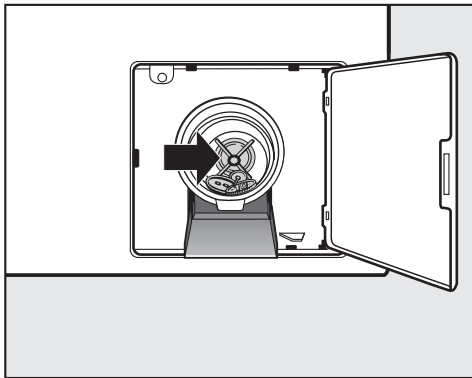

- Kontroller, om vingen på afløbspumpen kan drejes let; fjern eventuelle fremmedlegemer (knapper, mønter osv.), og rengør filterrummet.
- Sæt afløbsfilteret på plads, og drej det til.

⚠ Hvis afløbsfilteret ikke sættes i igen og drejes til, løber vandet ud af vaskemaskinen.

Rengøring og vedligeholdelse

⚠️ Afbryd vaske-tørre-søjlen fra elnettet.

- Rengør og vedligehold vaske-tørre-søjlen så vidt muligt lige efter brug.

Der må ikke anvendes højtryksspuler eller vandslange til rengøring af vaske-tørre-søjlen.

- Rengør kun **kabinet, betjeningspanel og kunststofdele** med et mildt rengøringsmiddel eller med en blød, fugtig klud. Tør fladerne efter med en tør klud.

Skuremiddel kan ridse overfladen.

- Rengør kabinetdele af rustfrit stål med et gængs rengøringsmiddel til rustfrit stål.
- Fjern aflejringer på tætningslisten i døren med en fugtig klud.

Indtrængning af rengøringsmiddel i elektriske komponenter.

- Rengør ved fladedesinfektion fronten og dørlåsområdet med en sprayfugtig klud. Sprøjt ingen væsker på.

Dannelse af rust

Tromlen er fremstillet af rustfrit stål. Jernholdigt vand eller jernholdige fremmedlegemer (fx clips, metalknapper eller metalspænder), der vaskes sammen med tekstilerne, kan medføre rustdannelse i tromlen. Rengør i dette tilfælde tromlen regelmæssigt og umiddelbart efter forekomsten af rusten med et gængs plejemiddel til rustfrit stål. Kontroller tætningslisterne i døren for jernholdige rester, og rengør dem grundigt med ovennævnte midler. Udfør disse forholdsregler regelmæssigt som forebyggelse.

Sæbeskuffen, kamrene, og hæverten rengøres

- Rengør sæbeskuffen og kamrene grundigt efter brug med varmt vand for at fjerne vaskemiddelrester og skorpedannelser.
- Lad klappen til sæbeskuffen stå åben, hvis vaskemaskinen ikke anvendes i længere tid.

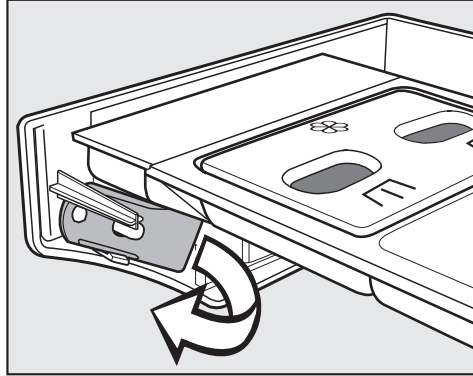

- Der sidder en gul åbner på indersiden af sæbeskuffen.
- Tag åbneren ud.

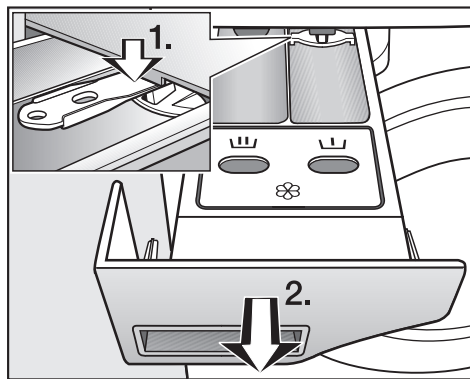

- Træk sæbeskuffen ud, til der mødes modstand.
1. Træk udtrækslåsen ned med åbneren.
 2. Tag sæbeskuffen ud.

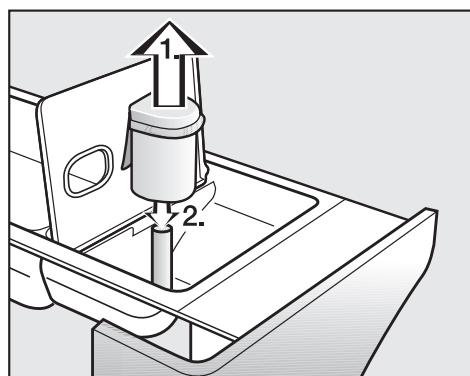

- Rengør hæverten.
1. Træk hæverten ud af kammer , og rengør den under rindende varmt vand. Rengør også røret, som hæverten sættes ned over.
 2. Sæt hæverten på igen.

Rengøring og vedligeholdelse

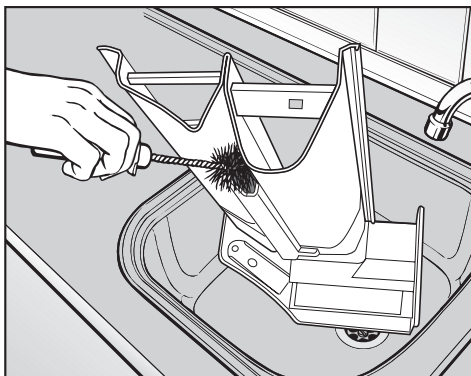

- Rengør skyllemiddelkanalen med varmt vand og en børste.

Når der har været anvendt flydende stivelse flere gange, skal hæverten og skyllemiddelkanalen rengøres særlig grundigt. Flydende stivelse medfører tilklæbning.

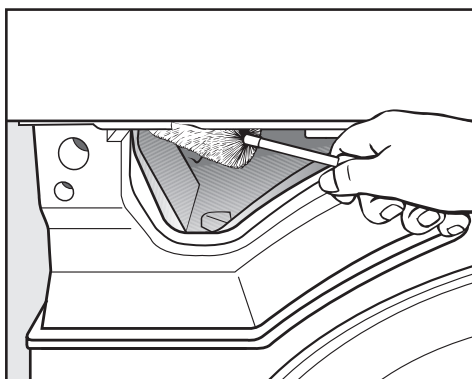

- Fjern sæberester og kalkaflejringer fra indskylningsdyserne i sæbeskuffen med en flaskebørste.

Vandtilføbsfiltre rengøres

Til beskyttelse af vandtilføbsventilerne er vaskemaskinen forsynet med filtre. Disse filtre skal kontrolleres ca. hvert halve år. Hvis der ofte forekommer afbrydelser i vandforsyningen, skal de efterses oftere.

Filtrene i tilføbs-slangerne rengøres

- Luk vandhanen.
- Skru tilføbsslangen af vandhanen.

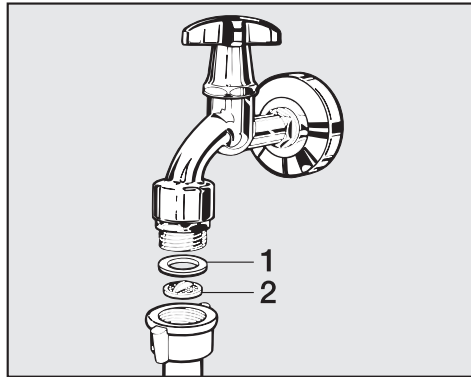

- Træk gummipakningen (1) ud af skinnen.
- Tag fat i plastfilteret (2) med en kombi- eller spidstang, og træk det ud.
- Rengør plastfilteret.
- Delene monteres i omvendt rækkefølge.

Skru forskruingen fast på vandhanen, og åbn vandhanen. Efterspænd forskruingen i tilfælde af utæthed.

Filtrene i vandindløbsventilernes tilføbsstuds rengøres

- Skru forsigtigt den rillede plastmøtrik af tilføbsstudsens med en tang.

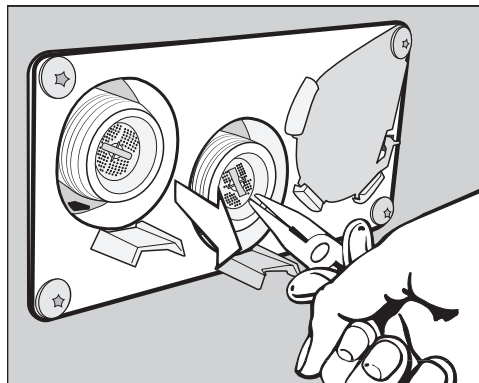

- Tag filteret ud med en tang, og rengør det. Delene monteres i omvendt rækkefølge.

Maskinen må ikke anvendes uden filtrene.

Rengøring og vedligeholdelse

Fnugfilter renses

Et todelt fnugfilter i luftføringsområdet opsamler fnug. Tag fnugfilteret ud og skil det ad.

Kontroller og rengør fnugfilteret min. ved kontrolmeldingen: *Rens luftveje.*

Tip: Fnuggene kan fjernes med en støvsuger.

Fnugfilteret tages ud

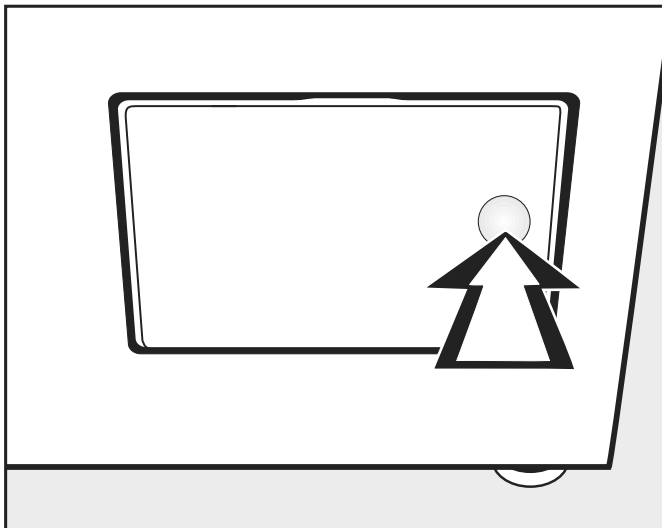

- Tryk mod den højre side af fnugfilterklappen for at åbne den.

Når du trækker fnugfilteret ud, må du ikke dreje grebet (se nedenfor), da fnugfilteret ellers vil blive skilt ad.

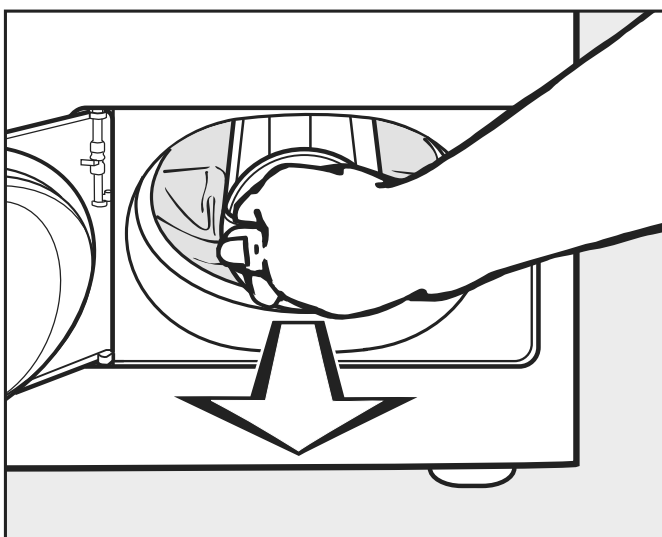

- Træk fnugfilteret ved grebet.

Fnugfilteret skilles ad

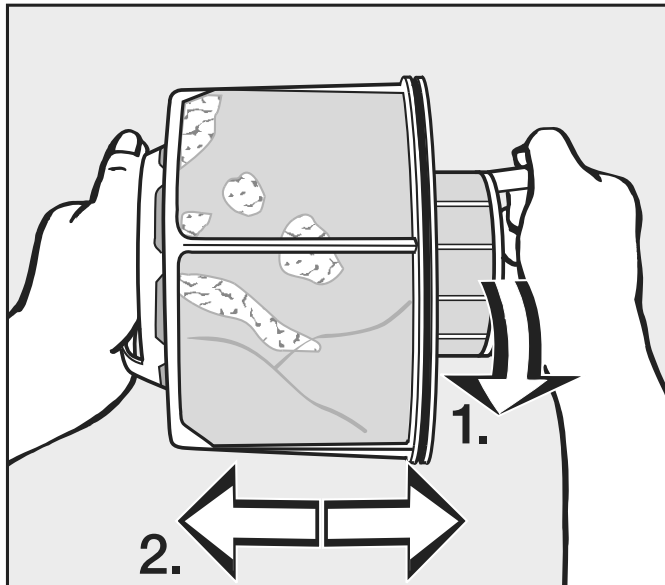

■ Hold fast i grebene på fnugfilteret.

1. Drej den inderste del af fnugfilteret (1).
2. Træk fnugfilterets dele fra hinanden (2).

Fnugfilteret rengøres uden vand

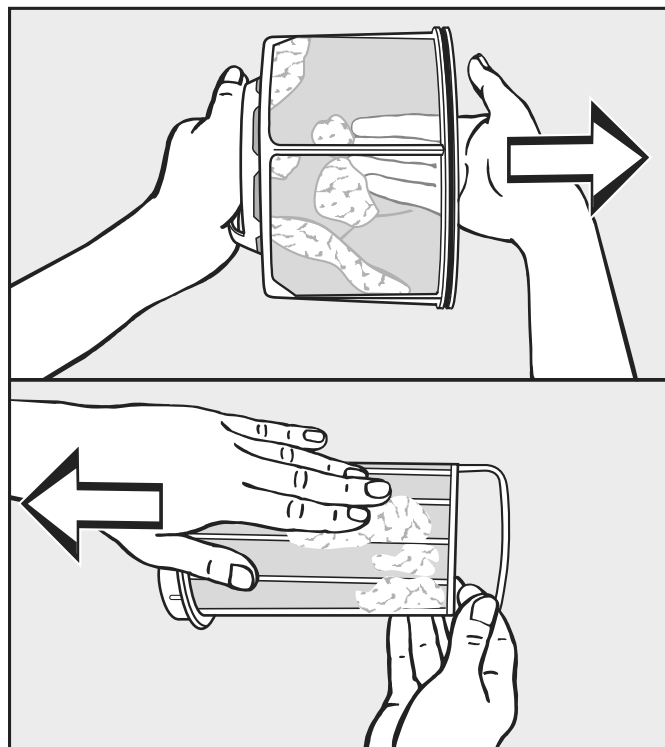

■ Ryst fnuggen ud og tør det desuden af.

Fnugfilteret rengøres med vand

■ Rengør kun fnugfilteret under rindende varmt vand, hvis det er meget tilklistret og kraftigt tilstoppet.

Tør fnugfilteret før det sættes ind igen. Et vådt fnugfilter kan forårsage funktionsfejl under tørringen!

Rengøring og vedligeholdelse

Fnugfilteret sættes i

Rengør desuden luftføringsområdet i tilfælde af kraftig, synlig tilsmudsning, før du sætter det rensede fnugfilter ind igen. Se næste side.

- Sæt den indvendige og den udvendige del af fnugfilteret ind i hinanden.
- Drej den indvendige del af fnugfilteret let i urets retning, til det går i hak.
- Hold fnugfilteret i grebet, og skub det så langt ind i det nederste luftføringsområde, som det kan komme.

Drej ikke grebet, når du gør dette, da fnugfilteret ellers vil blive skilt ad.

- Luk klappen til fnugfilteret.

Luftføringsområdet rengøres

Kontroller og rengør luftføringsområdet jævnligt, hvis der er meget snavs.

Hurtig rengøring

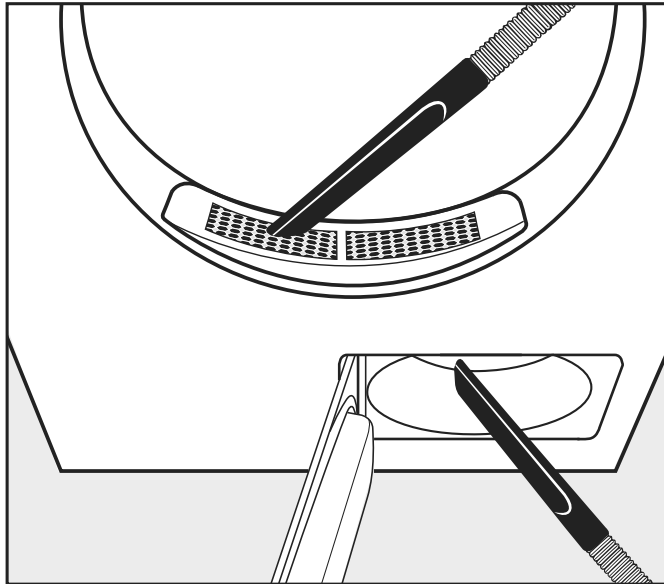

- Fuggene kan fjernes med en støvsuger.
 - fra afdækningen i påfyldningsområdet (øverst).
 - fra luftføringsområdet foran blæserhjulet (nederst), hvis fuggsien forinden er taget ud og rensset.

Ekstra rengøring

- Blæserhjul

Blæserhjulet bag fnugfilterklappen kan være tilsmudset med rester af vaskemiddel og fnug.

Kontroller blæserhjulet fra tid til anden, og rens det, hvis det er meget snavset.

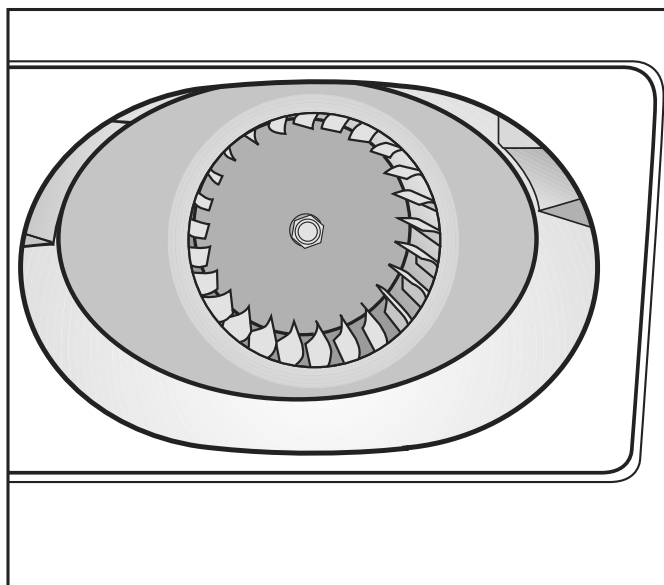

- Fjern forsigtigt aflejringer fra blæserhjulet med en fugtig klud.

Rengøring og vedligeholdelse

- Rengør ligeledes området foran blæserhjulet.
 - Fnuggene kan fjernes med en støvsuger.
 - Fjern eventuelle fnug fra indersiden af den åbne fnugfilterklap og tætnings-elementet. Vær forsigtig med ikke at beskadige tætnings-elementet.
- **Afdækning i påfyldningsområdet**

Fjern kun afdækningen i påfyldningsområdet i tilfælde af ekstremt kraftig tilstopning.

Afdækningen tages af

- Kig ind i tromlen.

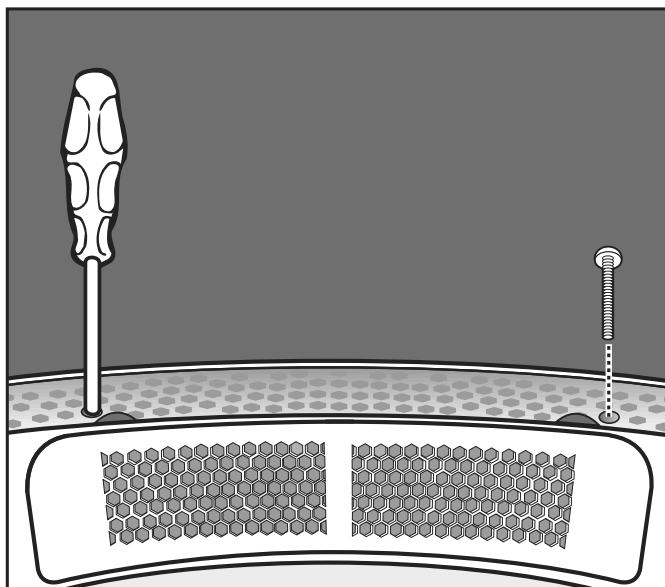

- Skru Torx-skruerne til venstre og højre under afdækningen ud gennem de runde huller.

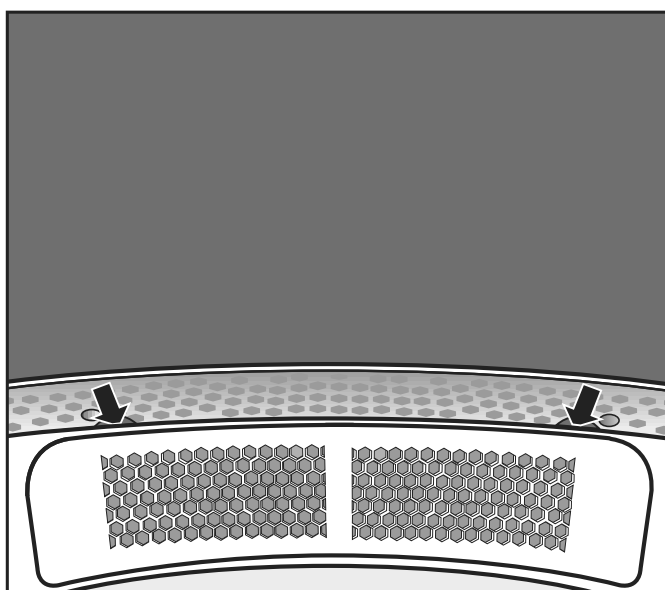

- Tag fat under kanten på afdækningen (se pilene), og træk afdækningen ud opad.
- Rengør luftføringsområdet under afdækningen med en støvsuger.

- Rengør afdækningen.
- Rengør luftføringsområdet foran blæserhjulet (fnugfilterklap åbnes).
- Genmontering
 - Placer afdækningen nøjagtigt på venstre eller højre side af åbningen.
 - Tryk afdækningen ned mod den modsatte side, indtil det tydeligt klikker på plads.
- Afdækning sikres
 - Kig ind i tromlen.
 - Skru Torx-skruerne til venstre og højre under afdækningen i gennem de runde huller.

Installation

- For at undgå eventuelle frostskafer må vaske-tørre-søjlen under ingen omstændigheder opstilles i rum, hvor der er risiko for frost.

Generelle driftsbetingelser

Vaske-tørresøjlen er kun beregnet til industriel brug, og den må kun anvendes indendørs.

- Omgivelsestemperatur: 0-40 °C
- Relativ luftfugtighed: Ikke kondenserende
- Maks. opstillingshøjde over normalnul: 2000 m

Afhængig af opstillingsrummet kan der forekomme lyd- og svingningsoverførsler.

Tip: Rådspørg en fagmand i lydisolering, hvis der stilles særlige lydnieveaukrav til opstillingsrummet.

- Transporter maskinen i rummet med en løftevogn.

Maskiner med maskinben må ikke skubbes.
Maskinbenene kan blive beskadiget.

- Fjern forsigtigt transportemballagen med egnet værktøj.
- Løft de enkelte enheder i vaske-tørre-søjlen fra transportpallen ved hjælp af løfteanordningen.

Lettelse af vedligeholdelsen

For at lette senere vedligeholdelse skal de angivne mindstemål til vægafstand samt adgangsforhold overholdes.

- Overhold altid de angivne mindstemål og vægafstanden.

Mindsteafstanden til væggen skal være ca. 400 mm til vedligeholdelsesarbejde.

Mindste afstand til siden 300 mm (væg eller andre enheder).

- Juster vaskemaskinen i vater ved hjælp af maskinbenene.

Det er vigtigt, at vaskemaskinen står i vater for at kunne fungere korrekt.

PDW 909

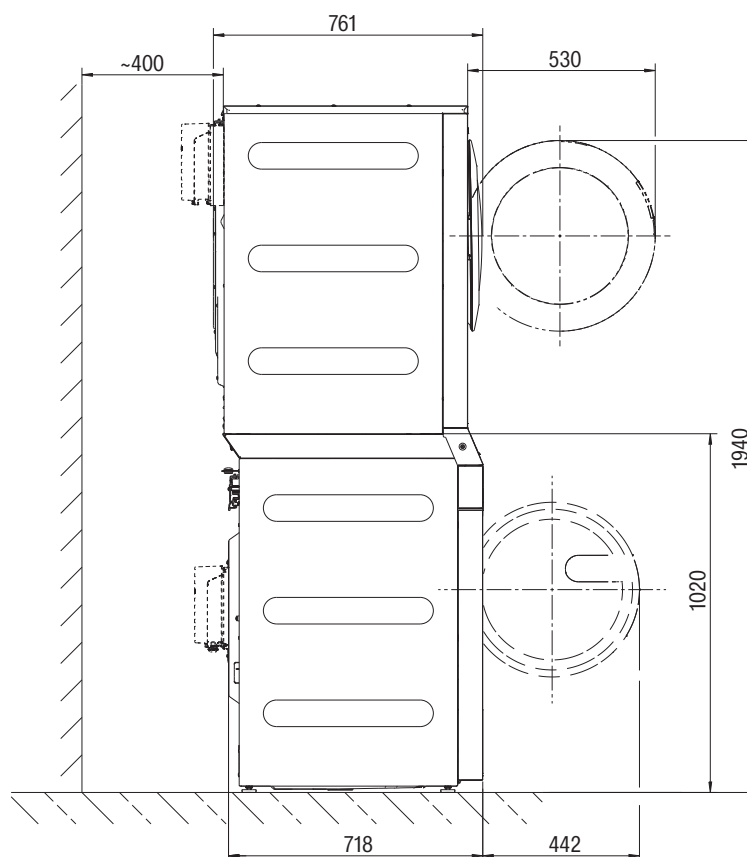

Opstilling af vaske-tørre-søjlen

Opstilling af vaske-tørre-søjlen må kun foretages af Miele Service eller en anden uddannet fagmand. Følg anvisningerne i installationsanvisningen.

Denne vaske-tørre-maskine er kun beregnet til tekstiler, der ikke har været i berøring med farlige og antændelige stoffer.

Vaskemaskinen eller tørretumbleren må ikke anvendes som separat produkt.

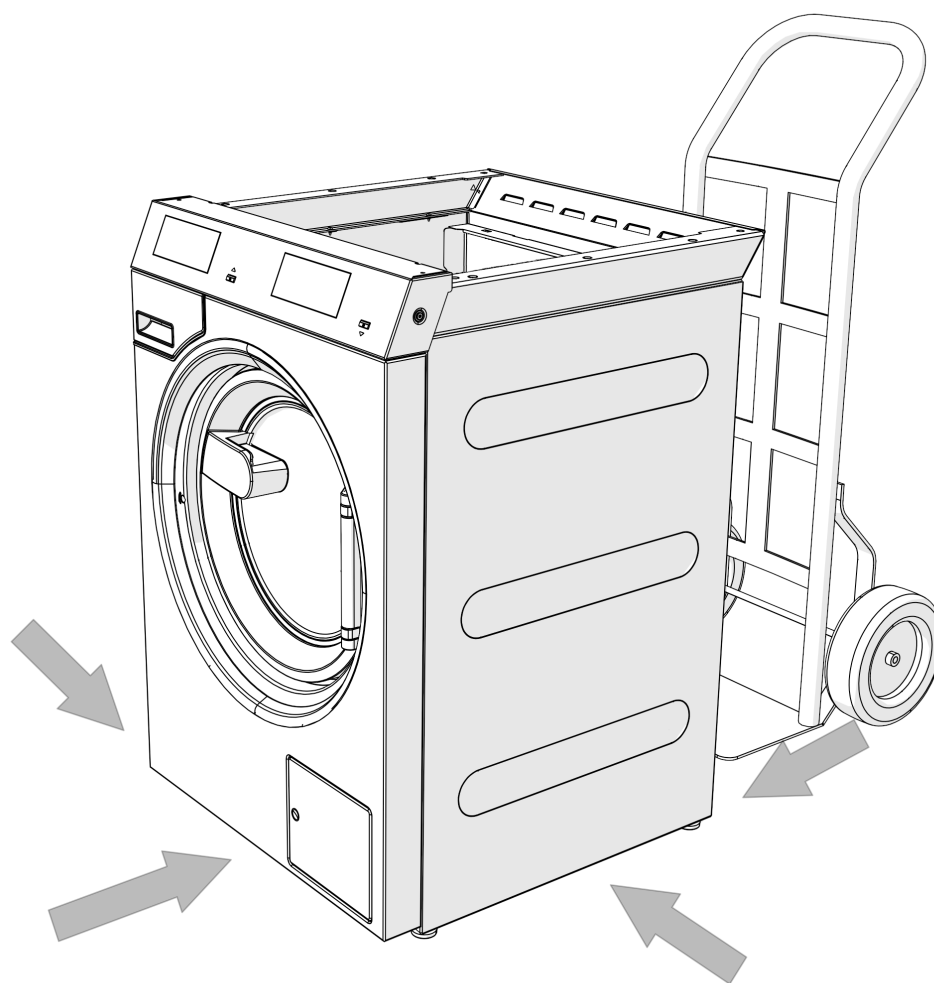

- Transporter vaskemaskinen og tørretumbleren i vaske-tørre-søjlen til opstillingsstedet én ad gangen

⚠ Sørg for, at maskinerne står stabilt ved transport.

⚠ Løft dem ikke ved at tage fat i døren.

- Vaske-tørre-søjlen kan transporteres til opstillingsstedet i samlet stand.

Den samlede vaske-tørre-søjle vejer 209 kg.

 Sørg for, at hele vaske-tørre-søjlen står stabilt ved transport. På grund af højden og tyngdepunktet er der risiko for at vælte.

Transportsikring

Transportsikring fjernes

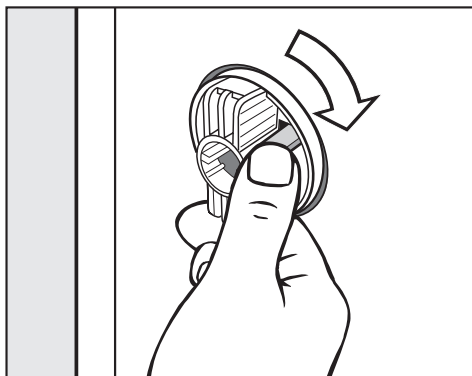

- Løsn låsekrogen, og drej den venstre transportstang 90° med uret.

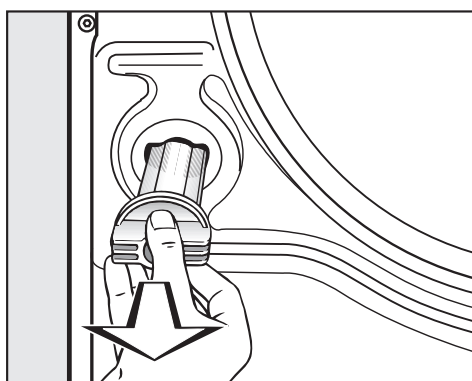

- Træk transportstangen ud.

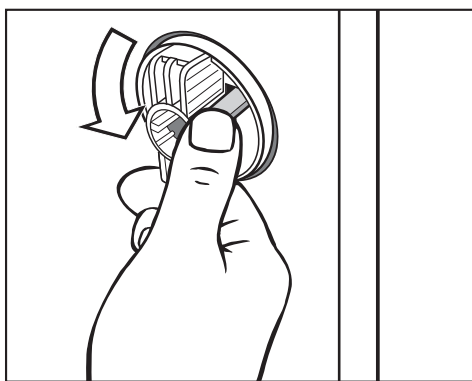

- Løsn låsekrogen, og drej den højre transportstang 90° mod uret.

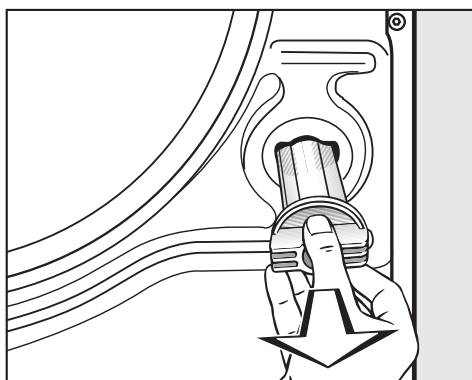

- Træk transportstangen ud.

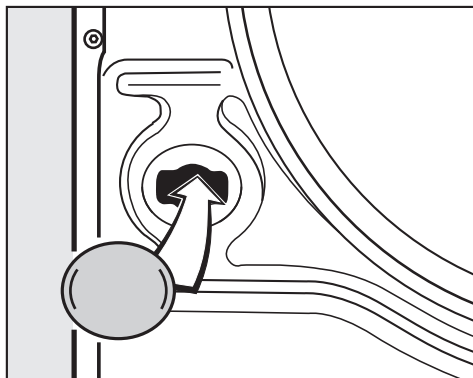

- Luk hullerne med vedlagte propper.

Gem transportsikringerne. De skal monteres igen inden transport af maskinen.

Transportsikringen monteres

- Transportsikringen monteres i omvendt rækkefølge.

Installation

Justering

Maskinben og opstillingsfladen skal være tørre, da maskinen ellers kan rutsche under centrifugering.

Ukorrekt opstilling øger vand- og energiforbruget, og vaskemaskinen kan "vandre".

Vaskemaskinen justeres via de fire ben. Ved levering er alle ben skruet ind.

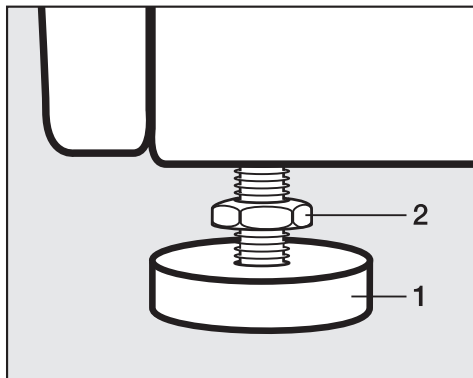

- Drej kontramøtrikken (2) med uret med den medfølgende gaffelnøgle. Skru kontramøtrikkerne (2) ud sammen med ben (1).

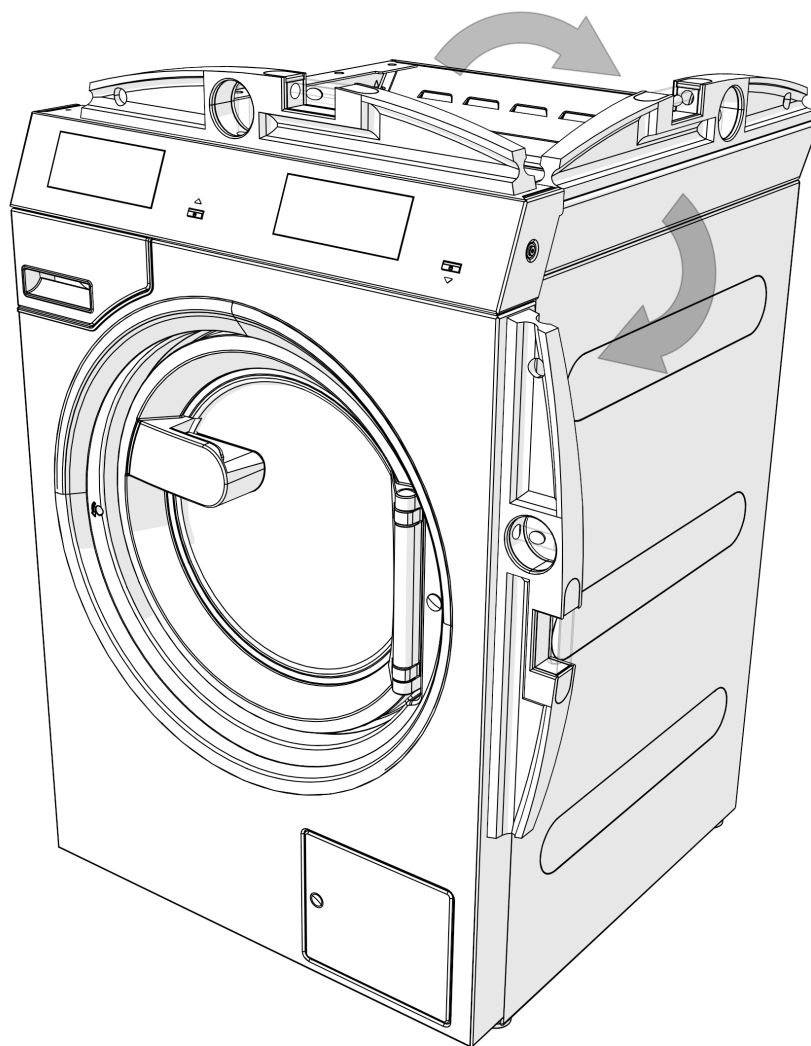

- Kontroller med et vaterpas, om vaskemaskinen står i vater.
- Hold benet (1) fast med en papegøjetang. Spænd møtrikken (2) igen mod kabinettet med gaffelnøglen.

Alle fire kontramøtrikker skal være skruet fast mod kabinettet. Kontroller også de ben, der ikke blev skruet ud ved justeringen. Ellers er der risiko for, at vaske-tørre-søjlen flytter sig.

Fastgørelse

- Fastgør vaskemaskinens ben til gulvet med det medleverede fastgørelsesmateriale for at sikre, at den står helt stabilt.

Det medleverede fastgørelsesmateriale er beregnet til dyvelfastgørelse på et betongulv. Til andre gulvkonstruktioner skal fastgørelsesmaterialet bestilles separat.

⚠ Når vaske-tørre-søjlen er opstillet, skal den fastgøres med spændbånd.

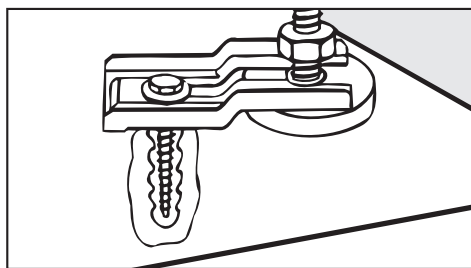

- Fastgør alle fire ben på vaske-tørre-søjlen med de medfølgende spændbånd.
- Følg den medfølgende monteringsanvisning.

Placering af tørretumbleren ovenpå

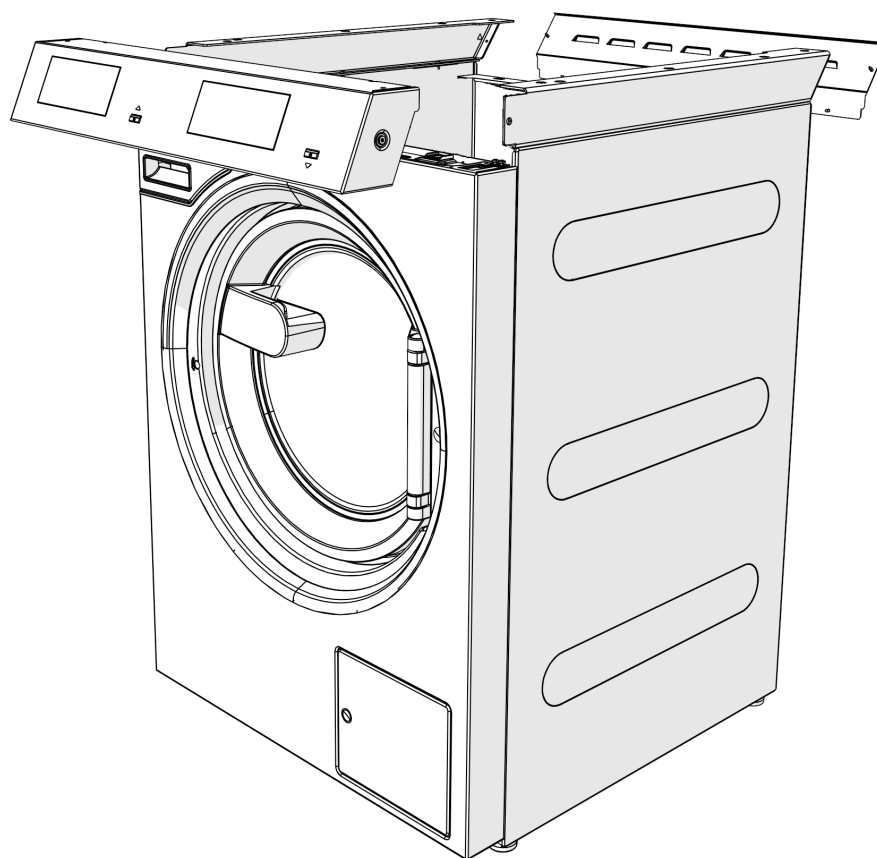

- Løsn de 2 skruer til vaskemaskinens betjeningspanel.
- Træk stikkene ud af elektronikken og kontakten, og læg forsigtigt betjeningspanelet for at undgå skader. Når stikkene trækkes ud, skal det sikres, at stikkene på kontakten ikke løsnes eller bliver beskadiget.
- Løsn de 4 skruer til forbindelsespladen bag på vaskemaskinen, og læg forbindelsespladen væk.
- Placer tørretumbleren foran vaskemaskinen.
- Løsn de kabler, der stikker ud under tørretumbleren, fra emballagen.

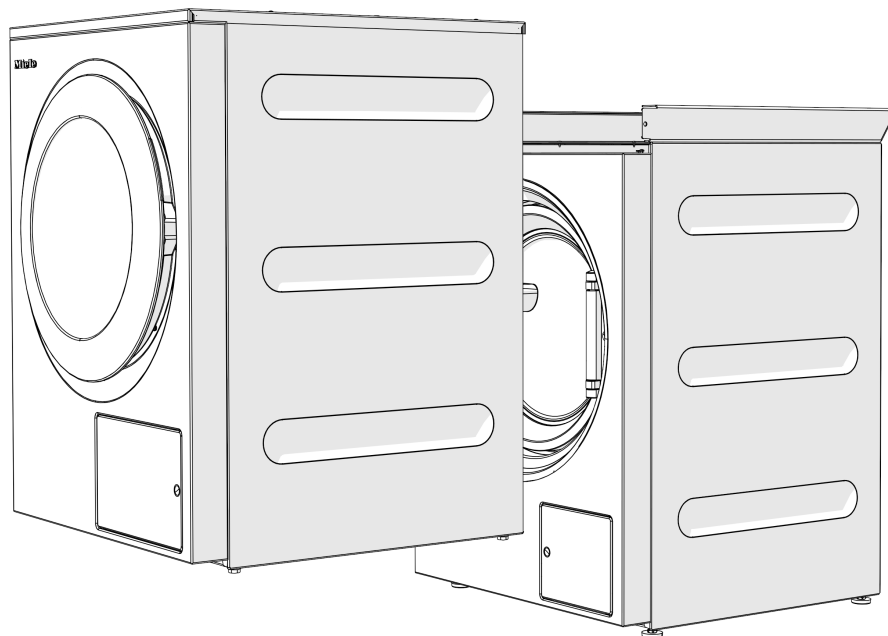

- Løft tørretumbleren ved de markerede punkter. Vær opmærksom på afstanden til bagvæggen.

⚠ Sørg for at bære personlige værnemidler, fx handsker, under udførelse af dette arbejde.

⚠ Tørretumbleren har en høj vægt (ca. 70 kg).

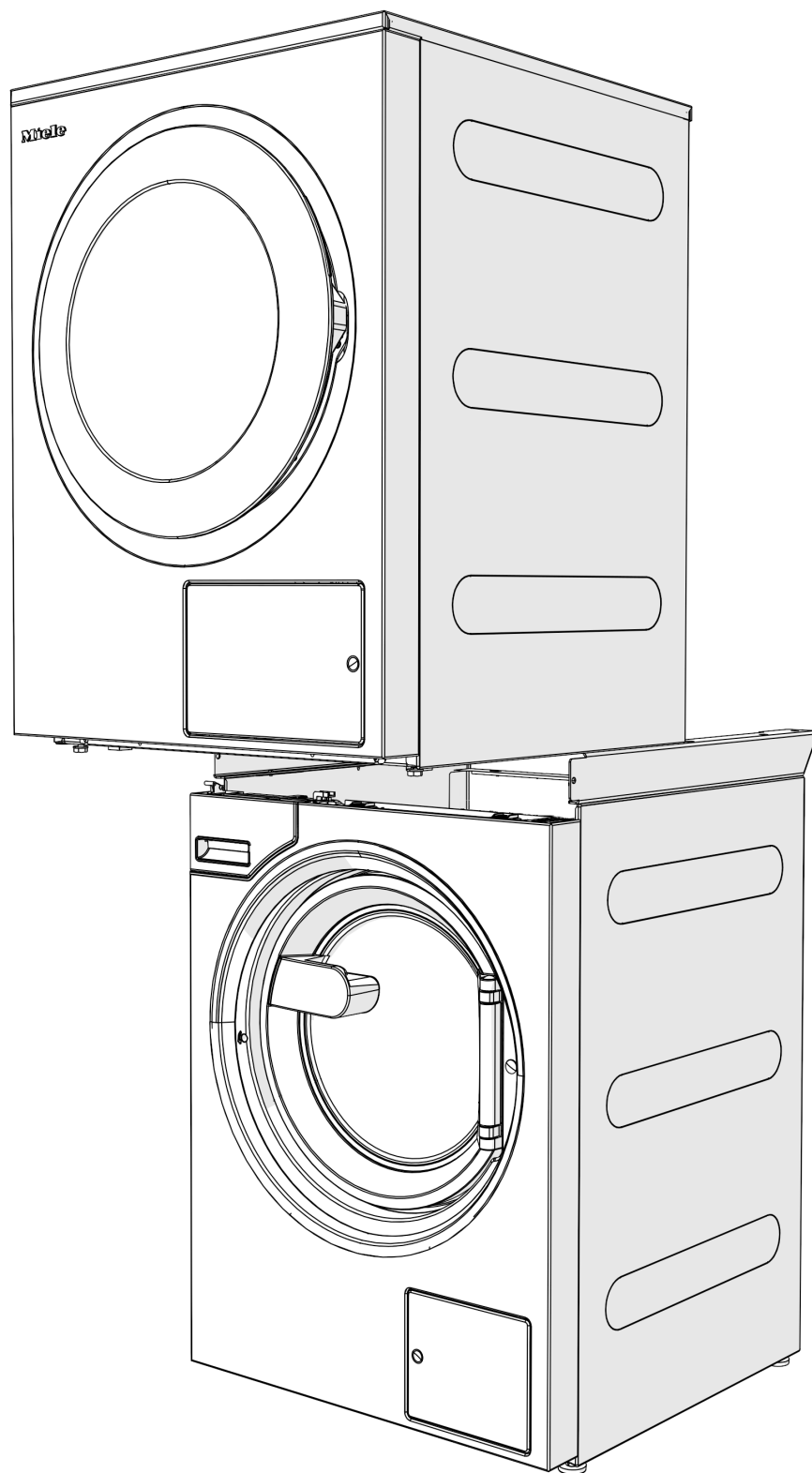

- Løft tørretumbleren op på vaskemaskinen sammen med en anden person.
Anvend en løfteanordning (fx et saksebord), hvis det er muligt og er tilgængeligt.

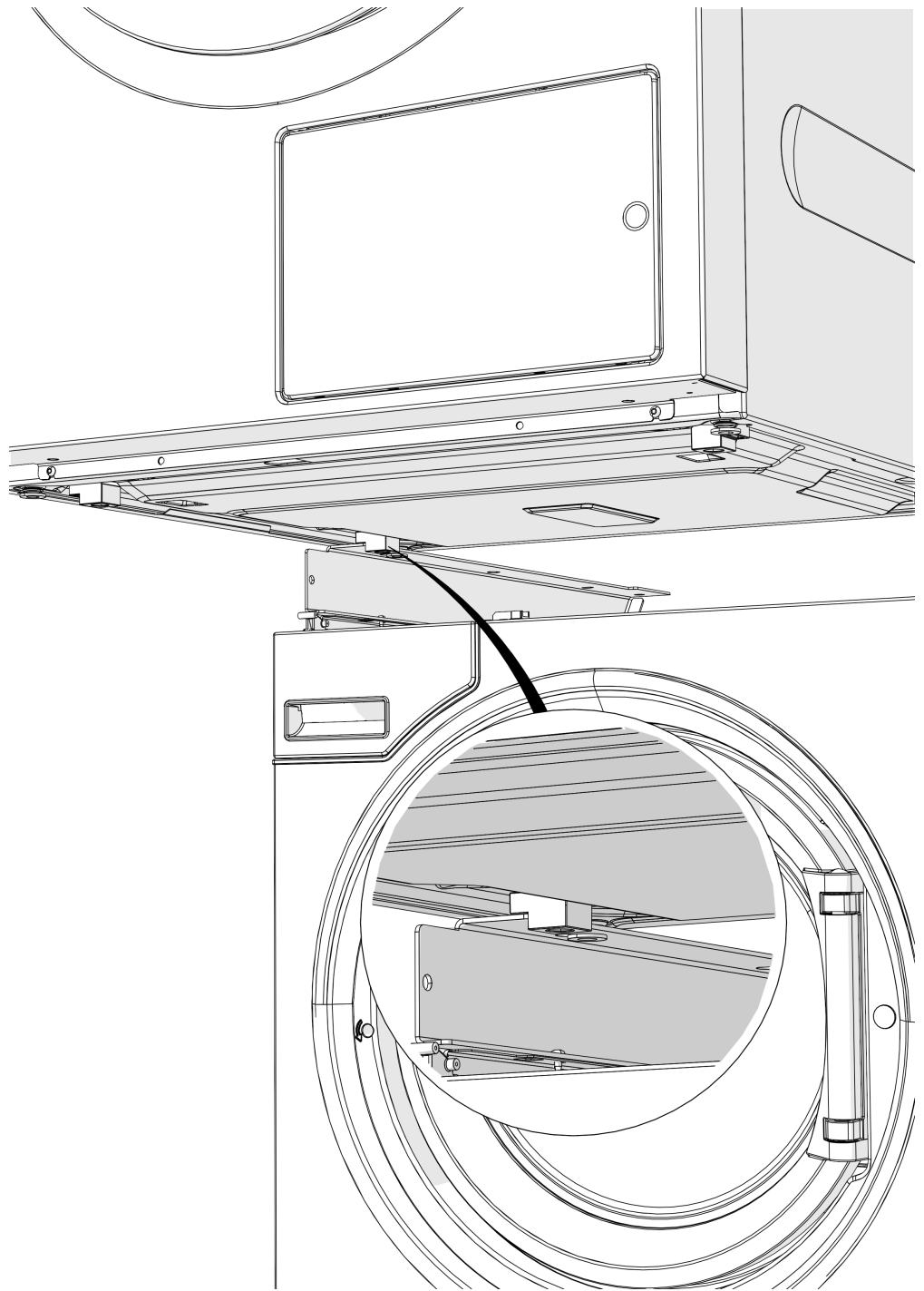

- Anbring tørretumblersens bageste styreskiner på bundpladen mellem vaskemaskinens styreskiner.



⚠ Fare for at komme i klemme
Pas på hænderne, når tørretumbleren anbringes.

- Skub tørretumbleren bagud på styreskinnerne, så langt den kan komme.

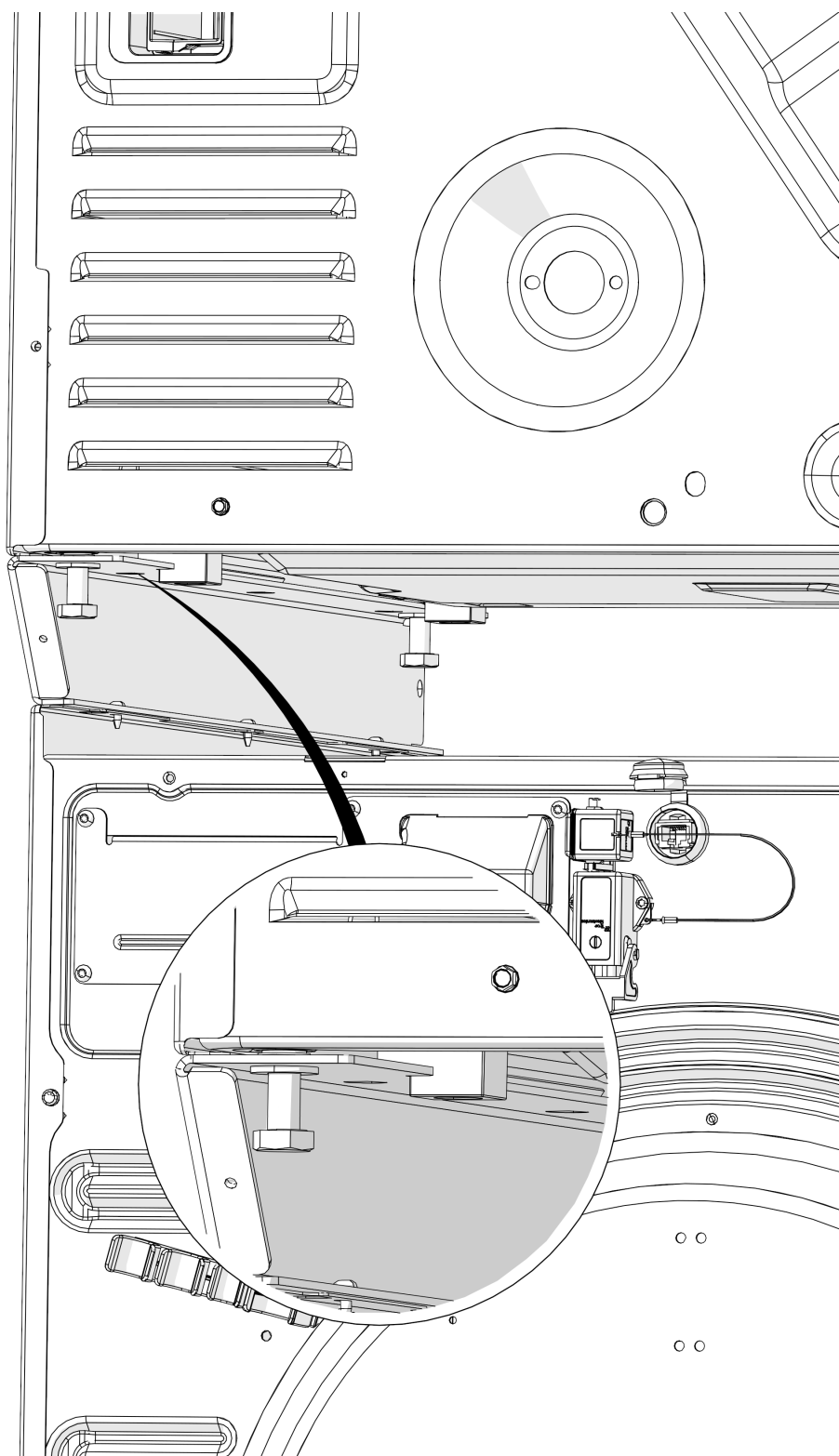

- Fastgør tørretumbleren til styreskinnerne på vaskemaskinen med 4 skruer og skiver (medfølger).
- Sæt stikkene fra vaskemaskinen og tørretumbleren i den pågældende elektronik og på de passende stik på betjeningspanels kontakt.

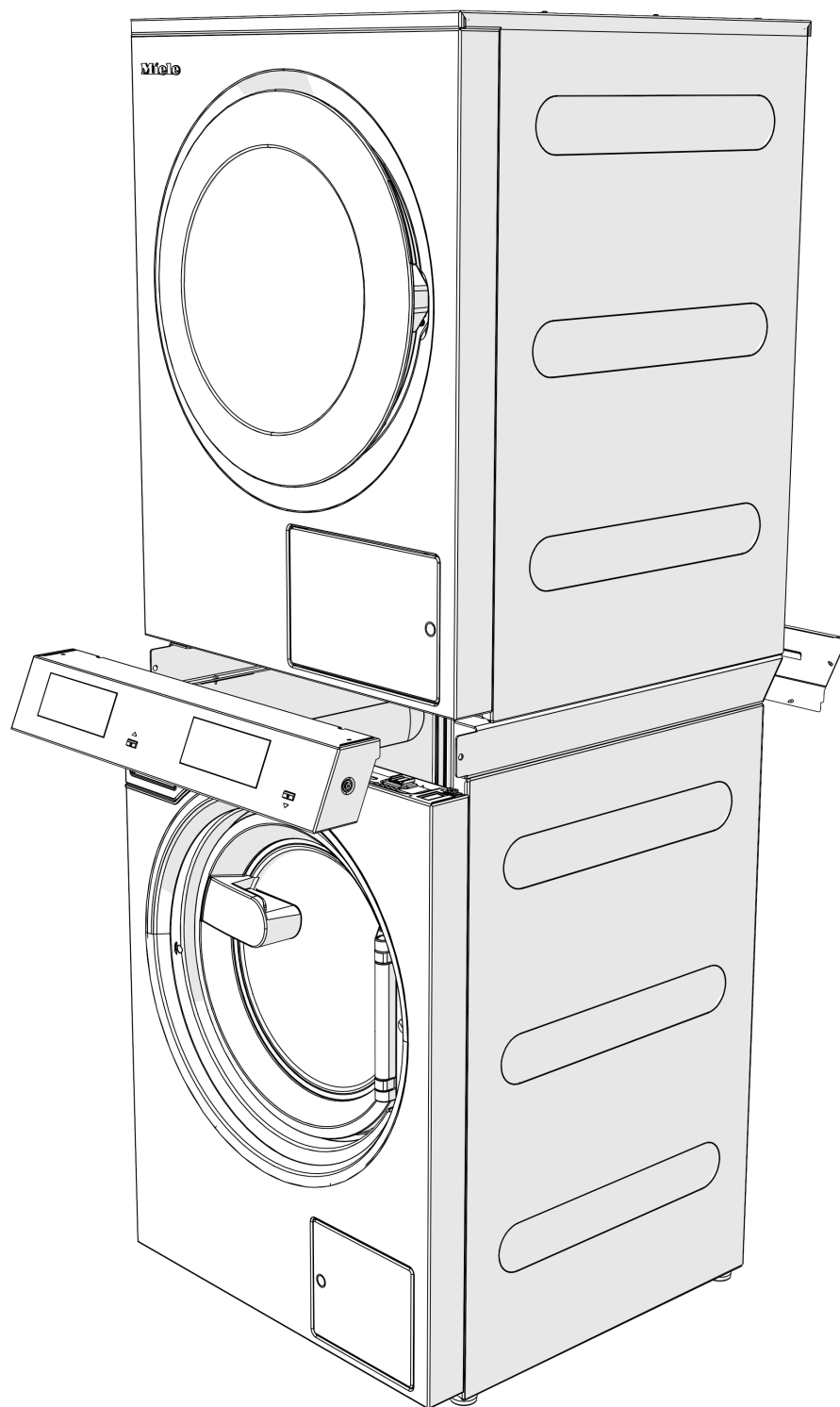

- Skru betjeningspanelet fast til vaskemaskinen med 2 skruer.
- Skru forbindelsespladen fast på bagsiden af vaskemaskinen med 4 skruer.

Koldt vandstilslutning

Til koldt vandstilslutning kræves der 1 vandhane med $\frac{3}{4}$ " skruetilslutning.

Hvis vandtilslutningen mangler, må vaskemaskinen kun tilsluttes vandinstallationen af en uddannet fagmand.

Tilløbsslangen til koldt vand (blå striber) er ikke egnet til varmtvandstilslutning.

Hvis der ikke er nogen forsyning af varmt vand på stedet, skal varmtvandstilslutningen tilsluttes en eksisterende koldt vandforsyning.

Det nødvendige varmtvandskrav skal derefter lægges til koldt vandskravet.

Alternativt skal varmtvandstilslutningen lukkes med den medfølgende blinddæksel, og maskinens styring skal skiftes til koldt vandstilslutning af en tekniker.

Brug af maskinen med koldt vand

Til anvendelse med koldt vand skal der foretages en koldt vandstilslutning til koldt- og varmtvandsventilen.

Alternativt kan varmtvandsventilen deaktiveres af teknikeren. Følgende trin er nødvendige.

Serviceteknikeren skal deaktivere varmtvandsventilen.

- Skru varmtvandslangen af.
- Skru en blindkappe på.

Varmtvandstilslutning

Der gælder samme tilslutningsbetingelser for varmtvandstilslutningen op til 70 °C som for koldt vandstilslutningen.

En egnet tilslutningsslange med forskrunding følger med maskinen.

Tilslutning af varmtvandsmaskiner kræver også en koldt vandstilslutning.

Brug af maskinen med varmtvands-tilslutning

Tilslut ved anvendelse med varmt vand varmt- og koldt vandstilslutningerne til de pågældende ventiler. Begge forbindelser er nødvendige.

Installation

Afløbspumpe (afhængig af maskinvariant)

På maskiner med afløbspumpe pumpes vaskevandet ud via en afløbspumpe med maks. 1 m udpumpningshøjde.

Afløbsslangen skal lægges uden knæk, så vaskevandet kan løbe uhindret ud.

Der er følgende muligheder for afløb af vaskevandet:

- Tilslutning af afløbsslangen til et plastikafløbsrør med gummimuffel (en vandlås er ikke absolut nødvendig).
- Tilslutning af afløbsslangen til en håndvask med plastiknippel
- Direkte afløb til et gulvafløb (Gully)

Slangen kan om nødvendigt forlænges op til 5 m. Tilbehør kan købes hos Miele-forhandlere eller ved henvendelse til vores kundecenter.

For afløbshøjder over 1 m (op til 1,8 m maks. udpumpningshøjde) kan der købes en reservedelsafløbspumpe ved henvendelse til vores kundecenter (kontaktinformation findes på omslaget).

Etilslutning

Etilslutningen må kun foretages af Miele Service eller en anden uddannet fagmand under overholdelse af de landespecifikke forskrifter og energiforsyningsselskabets forskrifter.

Når der installeres en fejlstrømsafbryder (RCD), skal der anvendes en **fejlstrømsafbryder type B** (all-current sensitive).

Det elektriske udstyr til maskinen opfylder normerne EN 60335-1, EN 50571.

Spændingsangivelsen findes på typeskiltet.

Ved fast tilslutning skal der på opstillingsstedet være separationsanordninger til hver pol. Ved gruppeafbryder forstås kontakter med en kontaktåbning på mere end 3 mm, herunder LS-kontakter, sikringer og relæer (VDE 0660).

Stikkontakterne eller afbryderanordningerne skal være tilgængelige til enhver tid.

Hvis produktet frakobles fra nettet, skal afbryderanordningerne kunne låses, eller det skal være muligt at overvåge frakoblingsstederne til enhver tid.

 Undgå farer

Hvis en af produktets nettilslutningsledninger bliver beskadiget, skal den udskiftes af Miele Service eller en tilsvarende kvalificeret person.

Overhold det medfølgende monteringsdiagram.

Tilførselsluft og aftræksluft

Ventilation og udluftning

Luften til tørring tages fra luften i opstillingsrummet. Sørg derfor for tilstrækkelig ventilation af rummet, fx ved hjælp af ventilationsåbninger i ydervæggen, der ikke kan lukkes.

- Ventilationsåbninger må ikke kunne tildækkes.
- Rumventilationen er korrekt, når der ikke opstår undertryk. Undgå undertryk, fx via ventilationsåbninger i ydervæggen.
- Der skal være et tværsnit på 237 cm^2 pr. ventilationsåbning for hver tørretumbler.

Tørretumblen suger luften ind på bagsiden. Derfor skal der sikres en tilstrækkelig stor afstand til væggen.

Ellers er der ikke garanteret tilstrækkelig lufttilførsel, og tørretumbleren kan være begrænset i sin funktion.

Overhold de nødvendige vægafstande.

Luftspalten mellem tørretumblens underside og gulvet må aldrig reduceres af fx sokkellister, højluvede tæpper el. lign.

Aftræksluft

Tørretumblen må kun anvendes, hvis den fugtige aftræksluft, der produceres under tørringen, ledes ud i det fri gennem en installeret aftrækskanal.

Undtagelser i forbindelse med udformningen af aftrækskanalen skal udføres i overensstemmelse med det pågældende lands bygningsreglementer. Spørg skorstensfejeren i distriktet.

- Tørretumblen skal være afbrudt fra strømnettet under installation af aftræksrøret.
- Sørg for, at samlestederne er helt forseglet.
- Anvend kun varmebestandige materialer med en temperaturbestandighed på min. $80 \text{ }^\circ\text{C}$.
- Der opstår kondens i aftræksrøret. Der skal derfor indsættes et kondensatafløb på det laveste punkt i aftræksrøret.

Aftræksrørets munding (fx et murrør) skal være udformet på en sådan måde, at den fugtige aftræksluft

- ikke kommer tilbage til installationsrummet.
- ikke forårsager skader eller urimelige gener på opstillingsstedet.

Den luft, der er nødvendig til tørring, tages fra installationsrummet. Sørg derfor for tilstrækkelig ventilation i rummet under tørring. Ellers er der risiko for kvælningsfare på grund af eventuel tilbagesugning af udstødningsskasser fra andre tekniske installationer eller ildsteder, og tørretiden vil være meget længere.

Undgå

- lange aftræksrør.
- mange og snævre bøjninger eller kurver.

Installation

Således forhindres lav tørreeffekt og et stort tids- og energiforbrug.

Anvend:

- Til aftræksrøret: slange* eller plastafløbsrør med en min. diameter på 100 mm (fx HT-rørsystemer).
- til udluftningen udad: murrør* eller vinduestilslutningen*.

*ekstratilbehør

Den samlede rørlængde beregnes

Aftrækskanaler med bøjninger og forskellige elementer giver aftræksluften friktionsmodstand. Friktionsmodstanden udtrykkes som sammenligningsrørlængde. **Sammenligningsrørlængden** (skema I) viser, hvor meget større modstanden er i fx en bøjning i forhold til 1 meter lige kunststofaftræksrør.

Når længden af alle sammenligningsrørlængder lægges sammen, får du den **samlede rørlængde**. Den samlede rørlængde er udtryk for modstanden i det samlede aftrækssystem.

Da en større **rørdiameter reducerer** modstanden, kræver en større samlet rørlængde en større rørdiameter (skema II).

Fremgangsmåde

1. Mål den nødvendige længde på det lige aftræksrør, der skal føres. Gang denne værdi med den tilsvarende sammenligningsrørlængde fra **skema I**.
2. Beregn antallet af nødvendige bøjninger og dele. Læg deres sammenlignende rørlængde sammen ved hjælp af **skema I**.
3. Når alle de beregnede sammenligningsrørlængder lægges sammen, fås den samlede rørlængde.
4. Se i **skema II**, hvilken rørdiameter der kræves til den samlede rørlængde.

Skema I	
Dele	Sammenligningsrørlængde
Aftræksslange (alu-flex)* / rør (temperaturbest. min. 80°C)	
- 1 m lige ført eller 1 m lige rør	1,0 m
- Bøjning 45° (bøjningsradius = 0,25 m)	0,6 m
- Bøjning 90° (bøjningsradius = 0,25 m)	0,8 m
Brug af murrør eller vinduestilslutning er en undtagelse ved føring af aftrækskanalen. Lokale forskrifter skal overholdes. Spørg den lokale skorstensfejer.	
Murrør* eller vinduestilslutning*	
- med gitterindsats	3,8 m
- med tilbageslagsklap (svingende klap)	1,5 m
Tilbageslagsklap	14,3 m
* ekstratilbehør	

Skema II	
Maks. tilladt samlet rørlængde	påkrævet diameter
20 m	100 mm
40 m	125 mm
80 m	150 mm

Beregningseksempel

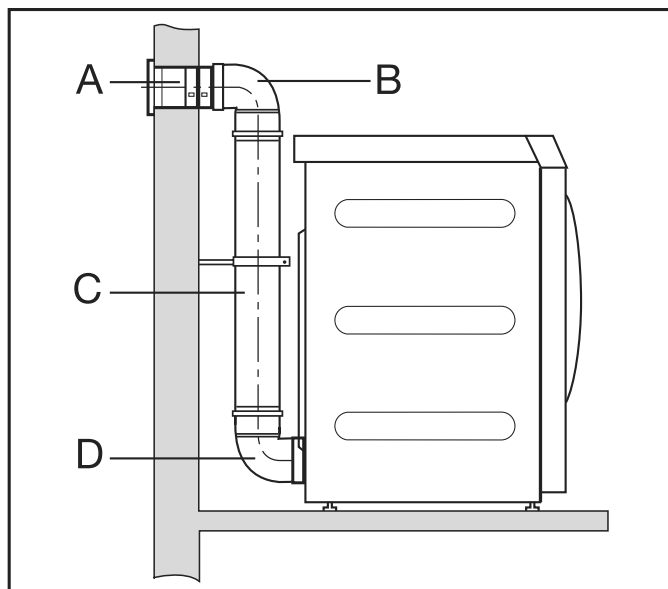

A	Murrør, med gitterindsats		
	= 1 x 3,8 m sammenligningsrørlængde	=	3,8 m
B/D	2 bøjninger, 90°		
	= 2 x 0,8 m sammenligningsrørlængde	=	1,6 m
C	0,5 m rør		
	= 0,5 x 1 m sammenligningsrørlængde	=	0,5 m
	<hr/>		
	Samlet rørlængde	=	5,9 m

Resultat: Den samlede rørlængde er mindre end 20 m (iht. skema II). Derfor er en rørdiameter på 100 mm tilstrækkelig.

Dimensionering aftrækstilslutning

Set oppefra

Installation

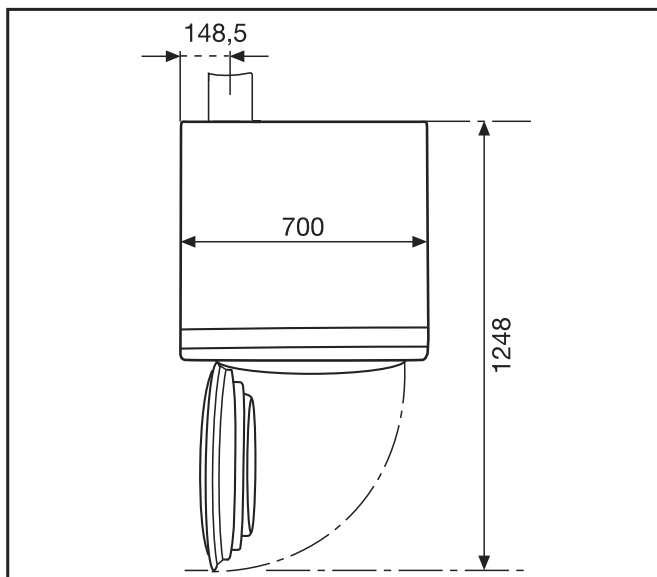

Set bagfra

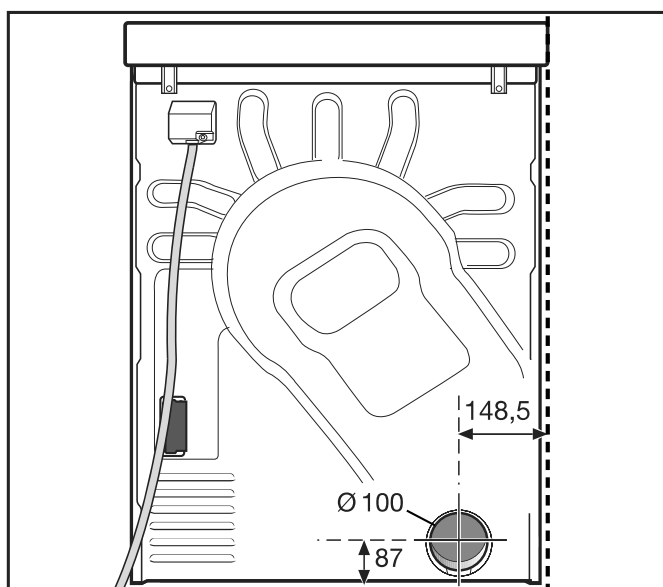

Aftrækskanal med rør

Der skal bruges

- tilslutningsstuds (medfølger)
- gængse rør og overgangsstykker.

Anvend kun varmebestandige materialer med en temperaturrestandighed på min. 80 °C.

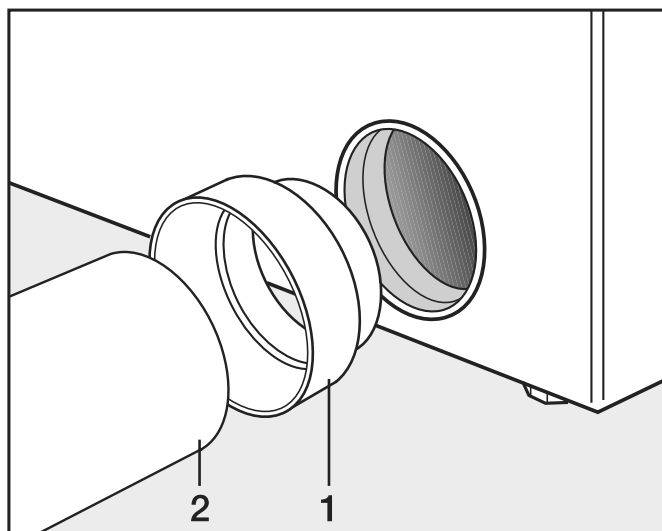

- Installer tilslutningsstuds (1) og rør (2).

⚠ Vikl varmebestandigt metalbånd rundt om de sammenføjede punkter.

Aftrækskanal med alu-flex

Der skal bruges

- - adapter (medfølger).
- - alu-flex aftræksslange (ekstratilbehør).

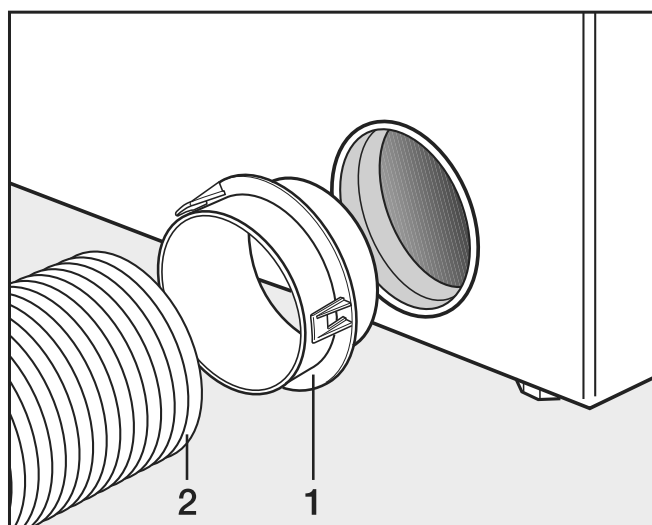

- Installer adapter (1) og alu-flex-aftræksslange (2).

⚠ Vikl varmebestandigt metalbånd rundt om de sammenføjede punkter.

Fælles aftræksrør

Et fælles aftræksrør er kun tilladt i undtagelsestilfælde. Det fælles aftræksrør skal være godkendt af distriktets skorstensfejer.

⚠ Der skal installeres en tilbageslagsklap på hver tørretumbler. Ellers kan tørretumblerne blive beskadiget af kondensvand, der løber tilbage, og den elektriske sikkerhed kan blive påvirket.

Installation

Ved installation af 3 til maks. 5 tørretumblere til det fælles aftræksrør skal rørdiameteren **D** øges.

Antal tørretumblere	Forstørrelsesfaktoren på rørdiameteren ses i skema II
3	1,25
4 - 5	1,5

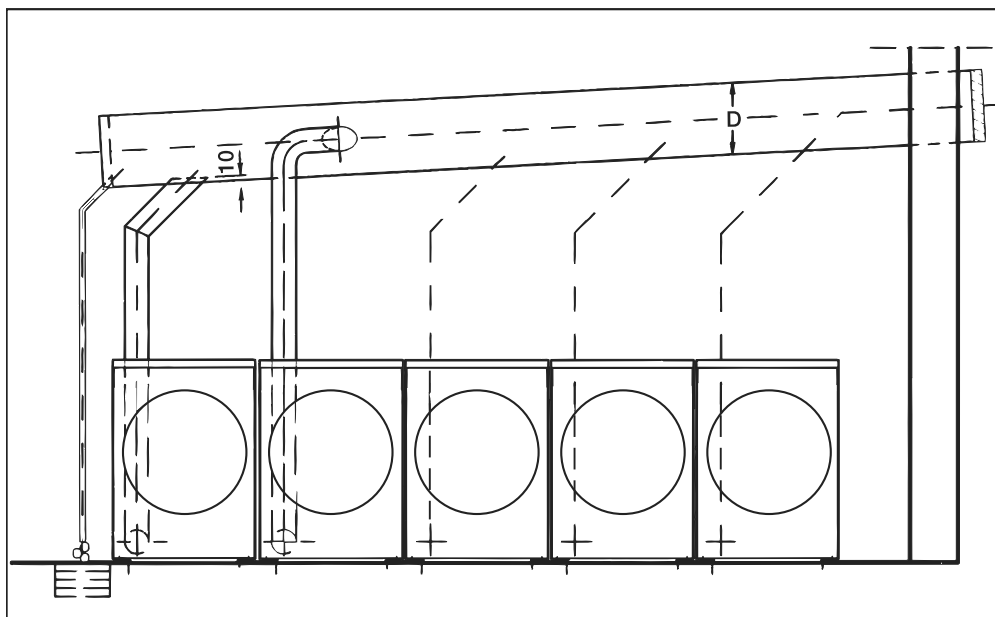

Information ang. eksterne enheder

En information om ekstern hardware vises.

- Bekræft med symbolet *OK*.

Hvis der er en Connector Box til rådighed, skal den tilsluttes før første ibrugtagning. Afbryd forinden vaskemaskinen fra elnettet. Start først derefter med ibrugtagningen.

Tilvalg/Ekstra tilbehør

Tilbehørsdele må kun monteres, hvis de udtrykkeligt er frigivet af Miele.

Hvis andre dele monteres, bortfalder reklamationsretten, garantien og/eller produktansvaret.

Tilbehør til vaskemaskine

Connector Box

Connector Box kan anvendes til tilslutning af hardware fra Miele og andre udbydere til Miele Professional-maskinen.

Connector Box forsynes med netspænding via Miele Professional-maskinen.

Sættet, som kan købes separat, består af Connector Box og tilhørende fastgøringsmaterialer og kan nemt anbringes på maskinen eller en væg.

Spidsbelastning/energimanagement

Et spidsbelastnings- eller energistyringssystem kan tilsluttes via Connector Box.

Energistyringssystemet overvåger et objekts energiforbrug for i tide målrettet at deaktivere enkelte komponenter via spidsbelastningsafbrydelsen og dermed forhindre, at belastningsgrænsen overskrides.

Ved aktivering af spidsbelastningsfunktionen frakobles opvarmningen, og der udføres et programstop. I displayet vises en melding herom.

Efter afslutning af spidsbelastningsfunktionen fortsættes programmet automatisk som hidtil.

Tilslutning til dosering af flydende midler

Til dosering af flydende vaskemidler kan der via Connector Box anvendes eksterne pumper med registrering af tom beholder og/eller flow-metre.

Følg ved anvendelse og kombination af vaskehjælpemidler og special-produkter ubetinget producentens anvisninger om brug.

Betalingsystem

Vaskemaskinen kan via Connector Box udstyres med et enkelt betalingsystem som ekstratilbehør.

Den nødvendige programmering kan gennemføres under den første ibrugtagning. Efter afslutning af den første ibrugtagning kan der kun foretages ændringer af Miele Service eller en anden uddannet fagmand.

Bemærk, at status for Connector Box på betjeningsniveauet skal indstilles til "tilkoblet", hvis det er nødvendigt.

Installation

Wi-fi/LAN-interfa-
ce

Vaskemaskinen er udstyret med et wi-fi/LAN-interface til dataudveksling.

Datainterfacet på LAN-tilslutningen er i overensstemmelse med SELV (lav spænding) i henhold til EN 60950. LAN-tilslutning foretages med et RJ45-stik iht. EIA/TIA 568B.

Tilsluttede maskiner skal ligeledes opfylde SELV.

Tilbehør til tørretumbler

Kommunikationsboks

Kommunikationsboksen kan anvendes til tilslutning af ekstern hardware fra Miele og andre udbydere til Miele Professional-maskinen. Ekstern hardware er fx betalingssystem, spidsbelastningsanlæg, tryksensor eller en ekstern ventilationsklap.

Kommunikationsboksen forsynes med netspænding via Miele Professional-maskinen.

Sættet, som kan købes separat, består af kommunikationsboksen og tilhørende fastgøringsmaterialer og kan nemt anbringes på maskinen eller en væg.

Betalingsystem

Tørretumbleren kan udstyres med et Miele-betalingsystem (ekstraudstyr). Oprettelse af et betalingssystem skal foretages ved første ibrugtagning. Kontakt Miele Service ved et eventuelt senere ønske om ændring.

XKM 3200 WL PLT

Via Miele-kommunikationsmodulet, der leveres som ekstratilbehør, kan der oprettes en dataforbindelse mellem Miele Professional-maskinen og en databehandlingsenhed efter Ethernet- eller WLAN-standard. Begrebet WLAN er kun kendt i de tysktalende lande. Wi-fi er internationalt.

Kommunikationsmodulet skubbes ind i kommunikationsskakt på maskinerne. Kommunikationsmodulet giver mulighed for intelligent kommunikation med eksterne systemer via app (fx centrale intelligente betalingsterminaler eller betalingsløsninger). Desuden kan der vises detaljerede informationer om maskin- og programstatus.

Dette modul er basis for ledningsforbundet kommunikation med Miele MOVE.

Maskinen kan ikke tilsluttes til Miele App (husholdning).

Kommunikationsmodulet er udelukkende beregnet til erhvervs-mæssig brug og forsynes med netspænding direkte via Miele Professional-maskinen. En ekstra nettilslutning er ikke nødvendig. Ethernet-interfaceset, der ledes ud af kommunikationsmodulet, overholder SELV (sikkerheds-svagstrøm) i henhold til EN 60950. Tilsluttede eksterne produkter skal ligeledes opfylde SELV.

Brugerniveau åbnes

- Tænd vaskemaskinen.

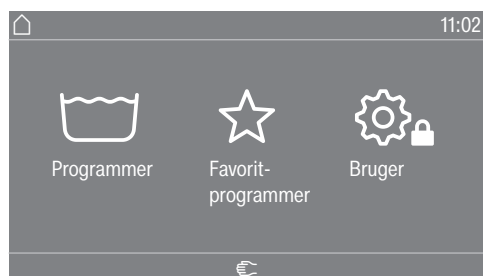

- Tryk på sensortasten Bruger.

Displayet skifter til menuen Brugerniveau.

Adgang via kode

Brugerniveauet skal åbnes med en kode.

Koden er **000** (Standardindstilling).

Efter indtastning af koden, er man på brugerniveauet. De enkelte indstillingsmuligheder er beskrevet i de følgende afsnit.

Kode ændres

Adgangskoden til brugerniveauet kan ændres for at sikre vaskemaskinen mod uønsket adgang.

Hvis koden glemmes, skal Miele Service kontaktes. Miele Service skal nulstille koden.

Noter den nye kode, og opbevar den sikkert.

Indstillinger afsluttes

- Tryk på symbolet ↶.

Displayet skifter til forrige niveau.

- Tryk på symbolet 🏠.

Displayet skifter til hovedmenuen.

Betjening/Display

Sprog

Displayet kan indstilles til forskellige sprog. Via undermenuen Sprog kan fast indstillet brugersprog vælges.

For et igangværende program kan brugersproget ændres via sensortasten .

Sprogopstart

Displayet kan indstilles til forskellige sprog. Med denne indstilling fastlægges, hvordan sprogene skal kunne vælges.

International

Der kan vælges mellem 6 sprog. Sensortasten  er ikke aktiveret. Bemærk indstillingen Indstil sprog.

Valg af sprog

Sprog kan vælges med sensortast . Alle sprog kan vælges (standardindstilling).

Rækkefølgen af de 4 første sprog kan ændres. Her vises de sprog, der oftest anvendes.

Standardsprog

Betjeningssproget kan ikke ændres. Betjeningssproget svarer til brugerens sprog. Sensortasten  er ikke aktiveret.

Indstil sprog

Sprogene til indstillingen Sprogopstart International kan ændres.

Der kan vælges mellem 6 sprog. Alle sprog kan vælges.

Hvis der skal vælges et nyt sprog i Sprogopstart:

- Vælg det sprog, der skal erstattes.

Alle de sprog, der kan vælges, vises.

- Vælg og bekræft det sprog, der skal erstatte det før anvendte sprog.

Det nye sprog vises på det sted, hvor det gamle blev erstattet.

Lysstyrke display

Displayets lysstyrke kan ændres. Indstillingen afhænger af de forskellige belysningsforhold i opstillingsrummet.

Denne indstilling sker i 10 trin.

Brugerniveau vaskemaskine

Klokkeslæt

Efter valg af tidsformat kan klokkeslæt indstilles.

Tidsformat

- 24 t.-format
- 12 t.-format
- uden ur

Indstilling

- Klokkeslættet kan indstilles.

Dato

Efter valg af datoformat kan datoen indstilles.

Datoformat

- DD.MM.YYYY
- YYYY.MM.DD
- MM.DD.YYYY

Dato

- Datoen kan indstilles.

Lydstyrke

Lydstyrken på de forskellige signaler kan ændres.

- Slutlyd
- Tastelyd
- Velkomstlyd

Indstillingen kan foretages i 7 trin og kan desuden frakobles.

- Fejlalarm

Fejlalarmen kan til- eller frakobles.

Visning af parametre

Forskellige parametre såsom temperatur, centrifugeringshastighed, tilvalg osv. vises ved programvalget. Det fastlægges, hvilke parametre der ikke skal vises. Parametrene kan ikke ændres eller vises ikke længere.

Standardindstilling: Alle parametre kan ses (markeret med orange)

Energispare-mode maskine

For at spare energi kan indstillingen foretages således, at vaskemaskinen automatisk skifter til standbytilstand ved afslutningen af programmet, eller så længe der ikke er nogen aktivitet. Som standard er der ingen automatisk standbyfunktion.

En ændring af denne indstilling vil medføre et øget energiforbrug.

- Slukker ikke (fabriksindstilling)
- Slukker efter 15 minutter
- Slukker efter 20 minutter
- Slukker efter 30 minutter

Forvalg

Visning af forvalg (Timer) kan til- eller frakobles.

	Standardindstilling: tilkoblet
Memory	<div style="border: 1px solid black; padding: 5px;">Vaskemaskinen gemmer de senest valgte indstillinger for et vaskeprogram (temperatur, centrifugeringshastighed og nogle tilvalg) efter programstart.</div> <p>Ved nyt valg af vaskeprogram viser vaskemaskinen de gemte indstillinger.</p> Standardindstilling: frakoblet
Manuel styring	Den manuelle kontrolfunktion kan slås til eller fra. Aktiveringen kan finde sted med eller uden identifikation.
Ilgang	Ilgangs-funktionen kan til- eller frakobles.
Temperaturenhed	<div style="border: 1px solid black; padding: 5px;">Det kan indstilles, hvilken enhed temperaturen skal vises i (°C/°F).</div>
Vægtenhed	<div style="border: 1px solid black; padding: 5px;">Det kan vælges, om fyldningsmængden skal vises i kg eller lbs. Desuden kan angivelsen frakobles.</div>
Kode bruger	<div style="border: 1px solid black; padding: 5px;">Adgangskoden til brugerniveauet kan ændres.</div> <ul style="list-style-type: none">■ Indtast den aktuelle kode.■ Indtast en ny kode.
Wi-fi	<div style="border: 1px solid black; padding: 5px;">Kontroller din vaskemaskine via et trådløst netværk.</div> <ul style="list-style-type: none">- Oprettelse Denne melding vises kun, hvis maskinen endnu ikke er forbundet med et trådløst netværk.- Deaktiver (vises, når netværket er aktiveret) Netværket forbliver forbundet, wi-fi-funktionen deaktiveres.- Aktiver (vises, når netværket er deaktiveret) Wi-fi-funktionen aktiveres igen.- Forbindelsesstatus (synlig, når netværket er aktiveret)<ul style="list-style-type: none">– Wi-fi-signalstyrke– Netværksnavnet– IP-adressen- Tilslut igen (synlig, hvis der er etableret forbindelse) Nulstiller wi-fi-modulets netværksforbindelse for med det samme at oprette en ny forbindelse.- Nulstilles (synlig, når der er etableret forbindelse) Netværket er ikke længere tilsluttet. Når netværket skal anvendes igen, skal der oprettes forbindelse på ny.<ul style="list-style-type: none">– Wi-fi-forbindelsen afbrydes.– Forbindelsen til det trådløse netværk nulstilles.

Programvalg

Styring

Tip: Foretag først alle nødvendige indstillinger og ændringer på vaskemaskinen inden valg af betjening via kortvalgstaster.

Ved valg af "Laundry simple" eller "Laundry logo" kan brugerniveauet ikke længere åbnes via displayet efter afslutning af menuen *Brugerniveau*. Hvis der skal ændres flere indstillinger, skal følgende beskrivelse følges for speciel opstart af brugerniveau.

Standard (standardindstilling).

Alle funktioner og programmer kan vises.

Laundry simple

Der kan vælges mellem 12 programmer. Under indstillingen Favoritprogrammer fastlægges det, hvilke programmer der skal vises.

Laundry logo

Der kan vælges mellem 12 programmer. Under indstillingen Favoritprogrammer fastlægges det, hvilke programmer der skal vises.

Eksternt programvalg

Programvalget sker med et kommunikationsmodul, fx via en ekstern enhed.

Programpakker

Programmulighederne kan udvides ved aktivering af enkelte programmer fra målgruppe-programpakkerne.

De valgte programmer (markeret med orange) fra programpakkerne vises i displayet ved programvalget.

Favoritprogrammer

Efter start kan et program alternativt vælges via: ☆ Favorit-programmer.

Der kan oprettes 24 programmer individuelt som favoritter.

Desuden tilbydes disse favoritprogrammer i styringsvarianterne

- *Laundry logo*

- *Laundry simple*.

Styringsvarianterne fastlægges under Styring.

Tip: Hvert program kan tildeles en separat farveramme. Hertil skal indstillingen *tilkoblet* vælges under Farvetildeling program.

Favoritprogrammer ændres

■ Vælg det program, der skal ændres eller udskiftes.

■ Bekræft programmet eller indstillingen, der skal ændres.

Der åbnes en ekstra menu, hvor et nyt program kan vælges, eller et parameter kan ændres.

■ Bekræft valgområdet Gem.

Valget er aktiveret.

Program-sortering

Programmerne kan forskydes inden for programlisten og favoritlisten.

Standardindstilling: frakoblet

Programmer forskydes

■ Berør markeringsområdet for det program, der skal flyttes.

■ Tryk på og hold markeringsområdet nede, indtil rammen ændres.

■ Flyt programmet hen til den ønskede position.

Farvetildeling program

Et favoritprogram kan tildeles en bestemt ramme. Favoritprogrammet får en ramme (hvis farve man kan vælge) i listen over favoritprogrammer.

Standardindstilling: tilkoblet

Kode ekspert

Der skal indtastes en kode for at stoppe et desinfektionsprogram. Koden kan ændres.

Koden til ekspertniveauet er ikke den samme som til brugerniveauet.

Koden er: 0 0 0

Noter den nye kode, hvis den ændres.

Brugerniveau vaskemaskine

Procesteknik

Antikrøl

Antikrølfunktionen får tøjet til at krølle mindre efter programslut. Tromlen bevæger sig i op til 30 min. efter programslut.

Vaskemaskinens dør kan til enhver tid åbnes.

Standardindstilling: tilkoblet

Automatisk vand-afløb

Det automatiske vandafløb kan til- eller frakobles. Det automatiske vandafløb betyder, at vandet altid bliver lukket ud, når et program er afsluttet. Dette er også tilfældet med programmer, der slutter med vand i maskinen.

Service

Serviceinterval

Der kan vises en serviceinformation i displayet. Denne kan indstilles til at vise dato og antal driftstimer.

Der kan vælges op til 3 meldinger med egne tekster.

Din individuelt indstillelige melding vises ved programslut og slukkes ved tryk på *OK*. Ved programslut for næste program vises den samme melding igen.

Indstillinger

Hermed fastlægges intervallet (timer eller dato) for, hvornår meldingen skal vises.

- Standardindstilling: frakoblet
- Efter tid
Der kan derefter vælges et tidsinterval på 1-9999 timer.
- Efter dato
Der kan derefter vælges en dato.

Melding

Her skrives teksten til meldingen, der vises for det planlagte vedligeholdelsesarbejde.

Display nulstilles

Meldingen vises, indtil displayet nulstilles permanent. Meldingen vises først igen ved næste interval.

Eksterne anvendelser

Spærring be-talings-system

Låsning af betalingssystemet kan til- eller frakobles. Når låsen er koblet til, kan der vælges mellem forskellige tidsintervaller.

Connector Box

Tilslutning af ekstern hardware sker enten via Connector Box. Dette kan til- eller frakobles.

Connector Box skal være valgt, for at der kan foretages indstillinger i menuen Dosering.

Automatisk dose-ring

Den automatiske dosering kan til- eller frakobles.

	Automatisk dosering kan vælges via Connector Box eller KOM-modulet.
Dosering	<div style="border: 1px solid black; padding: 5px;"><p>For at indstillingerne i menuen Dosering kan anvendes, skal Connector Box være tændt.</p></div> <p>1 - 6 doseringspumper kan tilkobles.</p> <p>Efter aktivering af doseringspumpen kan der foretages yderligere indstillinger.</p> <ul style="list-style-type: none">- Deaktiver dos.pumpe- Kalibrering- Dos.kapacitet (ny): ml/min.- Korrektionsfaktor- Beholder- størrelse- Forvarsel tom beholder- Nulstil forvarsel- Niveautil- bagemelding- Flowmeter
Forhindring af spidsbelastn.	Forebyggelse af spidsbelastning kan til- eller frakobles. Med denne funktion ændres udførelsen af et vaskeprogram ikke ved et spidsbelastningssignal. Varmelegemet forbliver tilkoblet.
	Maskinparametre
Maks. centr.-hastighed	Den maksimale centrifugeringshastighed kan indstilles via et tastatur.
Maks. indstil-lelig temp.	Den maksimale temperatur kan indstilles via et tastatur.
Juridiske informationer	<u>Open-source-licenser</u> <div style="border: 1px solid black; padding: 5px;"><p>Her vises informationer (se databeskyttelse wi-fi).</p></div>

Brugerniveau åbnes

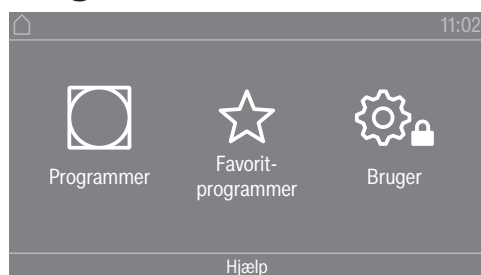

Ved tryk på sensortast , åbnes Brugerniveauet.

Adgang med kode

Brugerniveauet skal åbnes med en kode.

Standardindstilling: Koden er **000**.

Kode ændres

Adgangskoden til brugerniveauet kan ændres for at sikre tørretumbleren mod uønsket adgang.

Vær forsigtig ved tildeling af en ny kode.
Hvis koden glemmes, skal Miele Service kontaktes. Miele Service skal nulstille koden.
Noter den nye kode, og opbevar den sikkert.

Indstillinger afsluttes

- Tryk på sensortasten .

Displayet skifter til forrige niveau.

- Tryk på sensortasten .

Displayet skifter til hovedmenuen.

Betjening/Visning

Sprog

Displayet kan indstilles til forskellige sprog. Via undermenuen *Sprog* kan fast indstillet sprog vælges.

Sproget kan ændres således:

- Permanent via Brugerniveau (= „betjeningssprog“).
- Kun for det aktuelle program via sensortast . Efter programslut vises betjeningssproget igen.

Sprogopstart

Displayet kan indstilles til forskellige sprog. Med denne indstilling fastlægges, hvordan sprogene skal kunne vælges.

Sproget kan ændres således:

International

Der kan vælges mellem 6 sprog. Sensortasten  er ikke aktiveret. Bemærk indstillingen Indstil sprog.

Valg af sprog

Sprog kan vælges med sensortast . Alle sprog kan vælges (standardindstilling).

Rækkefølgen af de 4 første sprog kan ændres. Her vises de sprog, der oftest anvendes.

Standardsprog

Betjeningssproget kan ikke ændres. Betjeningssproget svarer til brugerens sprog. Sensortasten  er ikke aktiveret.

Indstil sprog

Sprogene til indstillingen Sprogopstart internat. kan ændres.

Der kan vælges mellem 6 sprog. Alle sprog kan vælges.

Hvis der skal vælges et nyt sprog i Sprogopstart:

Der kan vælges mellem 6 sprog. Alle sprog kan vælges.

Hvis der skal vælges et nyt sprog i Sprogopstart:

- Vælg det sprog, der skal anvendes.

Alle de sprog, der kan vælges, vises.

- Vælg og bekræft det sprog, der skal erstatte det før anvendte sprog.

Det nye sprog vises på det sted, hvor det gamle blev erstattet.

Lysstyrke display

Displayets lysstyrke kan ændres. Indstillingen afhænger af de forskellige belysningsforhold i opstillingsrummet.

- Denne indstilling sker i 10 trin.

Klokkeslæt

Efter valg af tidsformat kan klokkeslæt indstilles.

Tidsformat

- Standardindstilling: 24-timers-visning
- 12-timers-visning
- Uden ur

Indstil

- Klokkeslættet kan indstilles.

Dato

Efter valg af datoformat kan dato indstilles.

- Datoformat

Datoen kan vises begyndende med dag, måned eller år.

- Dato

Dato indstilles.

Lydstyrke

Lydstyrken på de forskellige signaler kan ændres.

Lydstyrken kan ændres for følgende lyde.

- Slutsignal
Slutlyden indikerer, at tørreprogrammet er slut.

Brugerniveau tørretumbler

- Tastelyd
- Velkomstlyd
- Fejlalarm
Fejllyden indikerer en fejl og kan frakobles. Fejllydens lydstyrke kan ikke ændres.

Visning restfugtighed

Udover visning af tørretrin kan restfugtigheden i procent vises.

- Standardindstilling: Uden procentangivelse
- Med procentangivelse

Visning af parametre

Forskellige parametre tilbydes/vises i programudvalget. Det fastlægges, hvilke parametre der ikke skal vises. Disse parametre kan ikke længere ændres ved programudvalget.

- Restfugtighed
- Tid
- Skåne
- Antikrøl
- Fyldningsmængde
- Tørretemperatur

Energisp.-mode display

For at spare energi bliver displayet mørkt, og kun sensortasten *Start/stop* blinker langsomt. Dette kan ændres.

En ændring af denne indstilling vil medføre et øget energiforbrug.

- Fra
Ingen nedblænding
- Til eft. 10 min., ikke i akt. prg.
Displayet lyser under programforløbet, men bliver mørkt 10 min. efter programslut.
- Logo (10 min.), ikke i akt. prg.
Displayet lyser under programforløbet, men 10 min. efter programslut lyser logoet.
- Standardindstilling: Til efter 10 min.
Displayet bliver mørkt efter 10 minutter.
- Til eft. 30 min. ikke i akt. prg.
Displayet lyser under programforløbet, men bliver mørkt 30 min. efter programslut.
- Logo (30 min.) ikke i akt. prg.
Displayet lyser under programforløbet, men 30 min. efter programslut lyser logoet.
- Til efter 30 min.
Displayet bliver mørkt efter 30 minutter.

Energisp.-mode tumbler

For at spare på energien slukker tørretumbleren automatisk efter programslut, eller når den ikke betjenes. Dette kan ændres.

En ændring af denne indstilling vil medføre et øget energiforbrug.

- slukker ikke
- standardindstilling: Slukker efter 15 minutter
- slukker efter 20 minutter
- slukker efter 30 minutter

Forvalg

Forvalget (Timer) kan aktiveres eller deaktiveres.

- Standardindstilling: frakoblet
- tilkoblet

Memory

Tørretumbleren gemmer de senest valgte indstillinger for et tørreprogram (tørretrin og/eller tilvalg eller i nogle programmer varigheden).

- Standardindstilling: frakoblet
- tilkoblet

Temperaturenhed

Du kan indstille, hvilken enhed temperaturen skal vises i.

- Standardindstilling: °C
- °F

Vægtenhed

Du kan vælge, om fyldningsmængden skal vises i kg eller lb

- Standardindstilling: kg
- lb

Kode ændres

Adgangskoden til brugerniveauet kan ændres.

- Indtast den aktuelle kode.
- Indtast en ny kode.

Programvalg

Styring

Du kan indstille, at betjeningen af tørretumbleren skal være "Vaskerimaskine". Hurtig betjening via kortvalg. Brugeren kan ikke ændre forprogrammerede programmer.

Tip: Foretag først alle nødvendige indstillinger og ændringer på tørretumbleren inden valg af tilvalg.

Advarsel: Ved aktivering af en af disse tilvalg, tilbydes brugerniveau ikke længere.

Brugerniveau kan ikke længere åbnes via displayet. Hvis der skal ændres flere indstillinger, skal følgende beskrivelse følges.

Brugerniveau åbnes (vaskerimaskine-variant)

- Tænd tørrtumbleren, og åbn tørretumblerens dør.
- ① Tryk på sensortasten *Start/Stop*, og hold fingeren på den under trin ②-③.
- ② Luk tørretumblerens dør.

Brugerniveau tørretumbler

- ③ Vent, indtil sensortasten *Start/Stop*, der blinker nu, skifter til at lyse konstant ...
- ④ ... og slip herefter sensortasten *Start/Stop*.
 - Standard
Standardindstilling: Alle (valgte) programmer kan vælges.
 - Laundry simple
Der kan vælges mellem 12 programmer.
Under Favoritprogrammer skal det indstilles, hvilke af de 12 programmer der skal vælges/ændres.
 - Laundry logo
Der kan vælges mellem 12 programmer.
Under Favoritprogrammer skal det indstilles, hvilke af de 12 programmer der skal vælges/ændres.
 - Laundry logo (ekst. tidsst.)
4 tidsprogrammer* med forskellige temperaturniveauer styres tidsmæssigt via et eksternt betalingssystem.
Den indstillede værdi viser programtiden og kan ikke ændres af brugeren.
* Den maksimale programtid fastlægges under første ibrugtagning.
 - Laundry logo (intern tidsst.)
4 tidsprogrammer* med forskellige temperaturniveauer styres tidsmæssigt via tørretumblerens elektronik.
Den indstillede værdi viser maksimal programtid og kan ændres af brugeren.
* Den maksimale programtid fastlægges under første ibrugtagning.
 - Eksternt programvalg
Programvalg kan ske fra en ekstern terminal via et kommunikationsmodul.

Programpakker

Hermed fastlægges tørretumblerens programudvalg. Du kan vælge alle eller enkelte programmer fra den aktuelle programpakke.

Tørretumblerens programomfang kan indstilles. Programmerne er anført i afsnittet Programoversigt.

Favoritprogrammer

Efter start kan et program alternativt vælges via: ☆ Favorit-programmer.
Der kan oprettes 12 programmer individuelt som favoritter.

Desuden tilbydes disse favoritprogrammer i styringsvarianterne

- *M. 12 favorit- programmer*
- *Med 4 favorit- programmer* (de første 4 ud af 12 favoritter).

Styringsvarianterne fastlægges under Styring.

Tip: Hvert program kan tildeles en separat farve. Hertil skal indstillingen *tilkoblet* vælges under Farvetildeling program.

Favoritprogrammer ændres

- Vælg det program, der skal ændres eller udskiftes.
- Bekræft programmet eller indstillingen, der skal ændres.

Der åbnes en ekstra menu, hvor et nyt program kan vælges, eller et parameter kan ændres.

- Bekræft med sensortasten Gem.

Valget er aktiveret.

Specialprogrammer

5 specialprogrammer kan sammensættes individuelt og oprettes som restfugtighedsprogrammer eller tidsprogrammer med programnavn efter eget valg.

Indkod først programnavnet.

- Vælg det specialprogram, du ønsker at ændre.

Menuen Gem som åbnes.

- Indtast navnet ved hjælp af bogstaverne og symbolerne under linjen
- Tryk på sensortast Gem.

Der kan nu vælges parametre for Restfugtighedsprogram eller Tidsprogram.

De 5 specialprogrammer er som standard forprogrammeret. Disse specialprogrammer kan ændres.

Specialprogrammerne føjes til programpakkerne. Skriv navne og egenskaber på de oprettede specialprogrammer i afsnittet Programoversigt i skemaet Specialprogrammer.

Restfugtighedsprogram:

- Slutrestfugtighed:
-6 % (tørt) – 40 % (fugtigt)
- Eftertørringstid:
0 – 60 min.
- Temperatur (procesluft):
koldt – 75 °C
- Afkølingstemperatur (procesluft):
40 - 55 °C
 - Omdrejningsretning tromle:
20 – 600 sekunder
 - Pause:
2 – 15 sekunder
 - Tromlereversering:
20 – 600 sekunder
- Antikrøl

Brugerniveau tørretumbler

- Omdrejningsretning tromle:
0 – 500 sekunder
- Pause:
100 – 3000 sekunder
- Tromlereversering:
0 – 500 sekunder

Tidsprogram:

- Programtid:
5 – 180 min.
- Temperatur (procesluft):
koldt – 75 °C
- Afkølingstemperatur (procesluft):
40 - 55 °C
 - Omdrejningsretning tromle:
20 – 600 sekunder
 - Pause:
2 – 15 sekunder
 - Tromlereversering:
20 – 600 sekunder
- Antikrøl
 - Omdrejningsretning tromle:
0 – 500 sekunder
 - Tromlereversering:
0 – 500 sekunder
 - Pause:
100 – 300 sekunder

Program-sortering

Programmene kan flyttes inden for programlisten og favoritlisten.

- Standardindstilling: frakoblet
- tilkoblet

Programmer / Favoritprogrammer flyttes

Programmerne (menu Programmer Enkeltvalg) kan flyttes/arrangeres. Du kan også flytte/arrangere de favoritter, som du behandler på *Brugerniveau* under *Favoritprogrammer*.

- Tryk på det program, som du ønsker at flytte.
- Hold fingeren på sensortasten, til rammen ændrer sig.
- Flyt programmet hen til det ønskede sted.

Farvetildeling program

Du kan tildele et favoritprogram en bestemt farve. Favoritprogrammet får en ramme på listen over favoritprogrammer, hvis farve du kan vælge.

- Standardindstilling: frakoblet
- tilkoblet

Procesteknik

Antikrøl

Efter programslut drejer tromlen intervalmæssigt, hvis tøjet ikke tages ud med det samme.

En ændring af denne indstilling vil medføre et øget energiforbrug.

Indstillingen til antikrøl (⌘) kan frakobles, eller der kan vælges en tid fra 1 til 12 timer.

Standardindstilling: 2 timer

Tørretrin

En ændring af denne indstilling vil medføre et øget energiforbrug.

Tørretrinnene i programmerne Koge-/Kulørtvask, Strygelet og Automatic Plus kan tilpasses individuelt.

Indstillingen af tørretrinnene Koge-/Kulørtvask, Strygelet og Automatic Plus sker i 7 trin.

Standardindstilling: normal

Indstillingen af restfugtigheden i tørretrin Rulletørt sker i 11 trin fra 16 % (mere tørt) til 26 % (mere fugtigt).

Standardindstilling: 20 %

Forlænget afkøling

Hvis forlænget køling er aktiveret, kontrolleres tromletemperaturen ved afslutningen af programmet i ca. 1 minut, før tørretumbleren skifter til standbytilstand. Hvis temperaturen ligger over 55 °C, køler tørretumbleren ned til under 55 °C.

En ændring af denne indstilling vil medføre et øget energiforbrug.

- Standardindstilling: frakoblet

- Tilkoblet

Afkølingstemperatur

Tekstilerne afkøles automatisk efter programslut. I alle programmer kan den automatiske afkølingsfase indstilles koldere, hvorved afkølingsfasen forlænges.

En ændring af denne indstilling vil medføre et øget energiforbrug.

Indstillingen kan ændres fra 40 °C–55 °C.

Standardindstilling: 55 °C

Blæser, puls. drift

Den intervalmæssige til-/frakobling af blæseren er nødvendig for at løsne tekstiler, der har sat sig fast indvendigt i døren. På varmepumpetørretumblere er den intervalmæssige til-/frakobling af blæseren påkrævet til dyner.

Blæseren kobles til og fra i bestemte intervaller.

Deaktiver puls. drift

Fors. puls. drift efter start

Blæser, tid ude af drift

Reverseringscykluser

Service

Brugerniveau tørretumbler

Luftveje renses

Tørretumblerelektronikken måler graden af forringelse forårsaget af fnug eller vaskemiddelrester i fnugfiltre og aftræksrøret. Der vises en kontrolmelding. Det kan indstilles, ved hvilken grad af fnugaflejring denne meddelelse skal vises.

Når meldingen vises i displayet, selv om fnugfilteret er rent, overholder aftræksrøret knapt forskrifterne. Miele anbefaler at forbedre aftrækskanalen. Dårlige aftræksluftforhold resulterer i længere programtider og større energiforbrug.

Det er denne kontrolmelding, der kan ændres: Luftveje renses

- Fra
Kontrolmeldingen vises ikke. Ved særlig kraftig blokering i lufttilførslen afbrydes programmet, og kontrolmeldingen vises uafhængigt af denne indstilling.
- Ikke sart
Kontrolmeldingen vises først ved stor mængde fnug.
- Standardindstilling: normal
- Sart
Kontrolmeldingen vises allerede ved lille mængde fnug.

Filtre renses

Fnugfilteret i luftføringsområdet skal rengøres regelmæssigt. Timeinterval til kontrolmelding kan anføres.

Valg af korrekt timeinterval afhænger af, hvor kraftig fnugdannelsen er, og hvor hyppigt det af fx hygiejniske årsager skal rengøres.

Kontrolmeldingen kan indstilles: Filtre renses

- Tidsinterval på 5-55 timer
- Standardindstilling: Efter 55 timer
- fra

Serviceinterval

Tørretumbleren viser en individuel melding efter et frit indstilleligt interval, så du kan udføre bestemte vedligeholdelsesarbejder.

3 forskellige meldinger 1/2/3 kan vises. Hver melding redigeres i sprog og tegnsætning for det aktuelle brugersprog.

Din individuelt indstillelige meddelelse vises ved programslut og slukker ved tryk på OK. Ved programslut af næste program følger den samme melding igen.

Indstillinger

Hermed fastlægges intervallet (timer eller dato) for, hvornår meldingen skal vises.

- Standardindstilling: frakoblet
- tid
Der kan derefter vælges et tidsinterval på 1-9999 timer.
- dato
Der kan derefter vælges en dato.

Melding

Her skrives teksten til meldingen, der vises for det planlagte vedligeholdelsesarbejde. 1, 2 eller alle 3 tekster kan redigeres.

Display nulstilles

Meldingen vises, indtil displayet nulstilles permanent. Meldingen vises først igen ved næste interval.

Brugerniveau tørretumbler

Eksterne anvendelser

Aftræksklap eksternt

Tilslutning af ekstern hardware sker enten via Miele Connector Box.

Tidsforskydningen mellem aktiveringstidspunkt for den eksterne ventilationsklap og start af tromle-/blæsermotor indstilles.

Mens ventilationsklappen åbnes, vises en tilsvarende meddelelse i displayet.

- Standardindstilling: frakoblet
Denne indstilling skal altid vælges, når en ventilationsklap ikke skal aktiveres. Dermed undgås en programafbrydelse.
- Tilkoblet (1 sek. til 5 min.).

Ekstra blæser

Tilslutning af ekstern hardware sker enten via Miele Connector Box.

Den ekstra ventilator tilkobles af tørretumbleren (via Connector Box) parallelt med den interne blæser.

- frakoblet
- tilkoblet

Tryksensor

Tilslutning af ekstern hardware sker enten via Miele Connector Box.

Ved tilslutning til et fælles aftræksrør kan det under visse trykforhold i aftræksrøret være nødvendigt at stoppe driften af en tørretumbler eller forhindre det fra begyndelsen af. Den eksterne tryksensor aktiveres kun, hvis enten den eksterne ventilationsklap og/eller den eksterne ekstra ventilator er programmeret til "tilkoblet".

Mens ventilationsklappen åbnes, vises en tilsvarende meddelelse i displayet.

- Slukket = ikke aktiv
- Slutter = aktiv
Reaktion åben **High-Potential**
- Bryder = aktiv
Reaktion åben **Low-potential**

Spidsbelastn. signal

Tilslutning af ekstern hardware sker enten via Miele Connector Box.

Spidsbelastningsafbryderen gør det muligt at oprette tørretumbleren i et energistyringssystem. Når der modtages et signal, afbrydes tørretumblerens varmelegeme kortvarigt, eller start forhindres. Et spidsbelastningssignal er muligt både via Connector Box og via KOM-modulet.

- Standardindstilling: Ingen funktion
- Spidsbelastn. med 230 V
- Spidsbelastn. med 0 V
- Kommunikationsmodul

Forhindring af spidsbelastn.

Med denne funktion ændres udførelsen af et hygiejneprogram ikke ved et spidsbelastningssignal. Varmelegemet forbliver tilkoblet.

- Standardindstilling: Fra
- Til

Valg af kom.-modul

Tørretumbleren er udstyret med et integreret trådløst wi-fi-modul. Tørretumbleren kan også udstyres med et eksternt modul.

- Standardindstilling:
Fra
- Internt modul Husholdning
Det interne wi-fi-modul anvendes.
- Eksternt modul Prof.
Et XKM-modul er skubbet ind i modulsakten.

Tilgængelighed for digitale Miele-produkter

Anvendelsen af digitale Miele-produkter afhænger af de funktioner og services, som tilbydes i dit land/din region.

Alle services er ikke tilgængelige i alle lande/regioner.

Yderligere information om tilgængelighed kan findes på Miele's hjemmeside www.miele.dk.

Wi-fi / LAN

Tørretumblerens netværkstilkobling

Det er kun muligt at netværkstilslutte tørretumbleren med de digitale Professional Tools via det eksterne modul. Det interne modul kan kun anvendes af Miele Service.

- Deaktiver (synlig, når netværket er aktiveret)
Netværket forbliver tilkoblet, wi-fi-funktionen frakobles.
- Aktiver (synlig, når netværket er deaktiveret)
Wi-fi-funktionen tilkobles igen.
- Forbindelsesstatus (synlig, når netværket er aktiveret)
Følgende værdier vises:
 - Wi-fi-signalstyrke
 - Netværksnavnet
 - IP-adressen
- Tilslut igen (synlig, når tilkoblet)
Nulstiller wi-fi-modulets netværksforbindelse for med det samme at oprette en ny forbindelse.
- Nulstil (synlig, hvis der er etableret forbindelse)
Netværket er ikke længere tilsluttet. Når netværket skal anvendes igen, skal der oprettes forbindelse på ny.
 - Wi-fi-forbindelsen afbrydes.
 - Forbindelsen til det trådløse netværk nulstilles.

Netværkstid

Dato og klokkeslæt kan synkroniseres via netværket.

- frakoblet

Brugerniveau tørretumbler

Dato og klokkeslæt synkroniseres ikke via netværket.

- som administrator-maskine

Maskinerne er i et netværk uden internetforbindelse. En maskine udnævnes til administrator-maskine og sender data til *bruger-maskiner*.

- som bruger-maskine

Maskinerne er i et netværk med internetforbindelse. Alle maskiner indstilles som *bruger-maskiner*. Data synkroniseres via internettet.

Remote

Eksternt programvalg er muligt med et eksternt kommunikationsmodul (programstart kun på maskinen). Programmer kan også vælges og startes på maskinen.

Standardindstilling: til

Remote-Update

Via RemoteUpdate (fjernopdatering) kan tørretumblerens software opdateres.

RemoteUpdate (fjernopdatering) er aktiveret ved levering.

Hvis en RemoteUpdate (fjernopdatering) ikke installeres, kan tørretumbleren anvendes som normalt. Miele anbefaler dog, at RemoteUpdate (fjernopdatering) installeres.

Funktionen RemoteUpdate fra Miele kan kun anvendes, hvis tørretumbleren er forbundet med et trådløst netværk, og man har oprettet en brugerkonto i Miele Professional App. Her skal tørretumbleren være registreret.

Brugerbetingelserne fremgår af Miele Professional App.

Når en RemoteUpdate er tilgængelig for tørretumbleren, vises den automatisk i det åbne brugerniveau.

Man kan vælge, om RemoteUpdate (fjernopdatering) skal udføres straks eller senere. Hvis der vælges "Start senere", vises informationen, næste gang tørretumbleren tændes.

RemoteUpdate (fjernopdatering) kan vare nogle minutter.

Vær opmærksom på følgende ved RemoteUpdate (fjernopdatering):

- Så længe der ikke vises nogen melding, er ingen RemoteUpdate (fjernopdatering) tilgængelig.
- En installeret RemoteUpdate (fjernopdatering) kan ikke fortrydes.
- Sluk ikke tørretumbleren under RemoteUpdate (fjernopdatering). Ellers afbrydes RemoteUpdate (fjernopdatering) og installeres ikke.

SmartGrid

Indstillingen SmartGrid er kun synlig, når en wi-fi-forbindelse er oprettet og aktiveret. Med denne funktion kan dit Miele Professional-produkt startes automatisk på et tidspunkt, hvor energiforsyningselskabets strømtakst er særligt gunstig.

Når SmartGrid er aktiveret, har tasten Timer en ny funktion. Indstil SmartStart med sensortasten Timer. Tørretumbleren startes da inden for det angivne tidsrum af et signal, der sendes fra energiforsynings-

selskabet. Hvis der ikke sendes et startsignal fra energiforsynings-selskabet inden senest mulige starttidspunkt, starter tørretumbleren automatisk.

Standardindstilling: frakoblet

Maskinparametre

Juridiske informationer

Open-source-licenser

Ophavsrettigheder og licenser

Her vises informationer.

Til betjening og styring af maskinen anvender Miele egen eller tredjeparts software, der ikke falder under en såkaldt open source-licensbetingelse. Softwaren/softwarekomponenterne er ophavsretsligt beskyttede. Miele's og tredjeparts ophavsrettigheder skal respekteres.

Den foreliggende maskine indeholder yderligere softwarekomponenter, som distribueres under open source-licensbetingelser. Open source-komponenterne og tilhørende ophavsretlige påtegninger, eksemplarer af de aktuelt gældende licensbetingelser samt eventuel øvrig information kan tilgås. Disse informationer findes under menupunktet Indstillinger/ Maskinparametre/Juridiske informationer/Open-source-licenser. De heri indeholdte regler for erstatningsansvar og garanti for open source-licensbetingelser gælder udelukkende i forhold til respektive rettighedsindehaver.

Betalings-system

Til tilslutning af et betalingssystem kræves tilbehørsdelen Miele-Connector Box eller KOM-modul.

Indstilling til betalingssystemer

Kontakt Miele Service ved et eventuelt senere ønske om ændring.

- Intet bet.-system

De følgende indstillinger springes over.

- Impulsstyret

Drift sker med et betalingssystem med møntboks. Brugeren køber et program.

- Tidsstyret

Tørretid via betalingssystem: Brugeren køber en programtid.

- Tidsstyret m. impulstæller

Til betalingssystemer, hvor programtiden kan øges ved yderligere betaling.

- Kommunikationsmodul

Driften er IP-baseret.

Pairing-vejledning

Vaskemaskinen kan forbindes med netværket ved at udføre følgende trin.

Brugerniveau åbnes

- Vælg menupunktet Bruger i maskinens display.
- Vælg menupunktet Adgang med kode.
- Indtast den 3-cifrede brugerkode.

Etablering af netværksforbindelse via WPS

- Vælg i menuen Brugerniveau menupunktet Eksterne anvendelser.
- Vælg derefter menupunktet Wi-fi.
- Vælg Tilslut.
- Vælg forbindelsesmetoden Via WPS.
- Tryk nu på WPS-knappen på routeren, og bekræft derefter på maskinens display med OK. Nu starter en timer. Der etableres netværksforbindelse via WPS. Produktet er nu forbundet.
- Bekræft med OK.

Etablering af netværksforbindelse via Soft-AP

- Vælg i menuen Brugerniveau menupunktet Eksterne anvendelser.
- Vælg derefter menupunktet Wi-fi.
- Vælg Tilslut.
- Vælg forbindelsesmetoden Via Soft-AP.
- Bekræft med OK, og følg anvisningerne appen.

Etablering af netværksforbindelse via LAN-kabel

- Forbind produktet med routeren/switchen via netværkskablet. Routeren/switchen skal være forbundet med internettet.

Produktet er nu forbundet.

Tekniske data

Systemkrav til wi-fi

- Wi-fi 802.11 b/g/n
- 2,4-GHz-bånd
- WPA/WPA2-sikkerhedskode
- DHCP aktiveret
- multicastDNS/Bonjour IGMP Snooping aktiveret
- Port 443, 80, 53 og 5353 åben
- IP DNS-server = IP standard-Gateway/Router
- Mesh-/Repeater: samme SSID og password som standard-gateway / router

Netværksforbindelse

- SSID skal hele tiden kunne ses



Systemkrav til LAN

- DHCP aktiveret
- multicastDNS/Bonjour IGMP Snooping aktiveret
- Port 443, 80, 53 og 5353 åben
- IP DNS-server = IP standard-Gateway/Router

Wi-fi-signalstyrke - vejledende værdier

Wi-fi-signalstyrken er kun en vejledende værdi. En bindende erklæring er ikke mulig.

Wi-fi-signalstyrken kan aflæses pr. MDU eller direkte på produktet.

Wi-fi-signalstyrke		Betydning
MDU	 *	
76 - 100 %	3/3**	Sikker drift som regel mulig
51 - 75 %	2/3	
26 - 50 %	1/3	Drift som regel mulig
1 - 25 %	0/3	Drift normalt ikke mulig på pålidelig vis
0 %		Drift ikke mulig

* Vises på produktet

** Antal bjælker  3/3 - 0/3

Signalstyrken kan forstyrres af mange forhold, fx

- Personer i rummet
- Åbne eller lukkede døre
- Flyttede genstande
- Ændrede radiosignaler eller interferens
- Andre produkter med Bluetooth eller Wi-fi-teknologi

Maskindata PWD 909

Eltilslutning

Tilslutningsspænding	Se typeskiltet
Frekvens	Se typeskiltet
Energiforbrug	Se typeskiltet
Strømoftagelse	Se typeskiltet
Påkrævet sikring	Se typeskiltet
Varmeeffekt	Se typeskiltet

Opstillingsmål

Kabinetbredde (uden påmonterede dele)	692 mm
Kabinethøjde (uden påmonterede dele)	1940 mm
Kabinetdybde (uden påmonterede dele)	761 mm
Maskinbredde, total	692 mm
Maskinhøjde, total	1942 mm
Maskindybde, total	851 mm
Min. transportbredde	800 mm
Min. afstand mellem væg og maskinbagside	400 mm
Døråbningens diameter	370 mm
Døråbningsvinkel	180°

Vægt og gulvbelastning

Nettovægt	Se installationsplanen
Maks. gulvbelastning under brug	Se installationsplanen

Vandtilslutning

Koldt vandstilslutning

Påkrævet gennemstrømningstryk	100 - 1000 kPa (1 - 10 bar)
Maks. volumenstrøm	10 l/min
Nødvendigt tilslutningsgevind (udvendigt gevind, på opstillingsstedet i henhold til DIN 44991, fladpakning)	3/4"
Længde på medfølgende tilløbsslange	1550 mm

Varmt vandstilslutning

Maks. tilladt varmt vandstemperatur	70 °C
Påkrævet gennemstrømningstryk	100 - 1000 kPa (1 - 10 bar)
Maks. volumenstrøm	10 l/min
Nødvendigt tilslutningsgevind (udvendigt gevind, på opstillingsstedet i henhold til DIN 44991, fladpakning)	3/4"
Længde på medfølgende tilløbsslange	1550 mm

Afløb afløbsvand (DP)

Maks. afløbsvandtemperatur	95 °C
Afløbsstuds (på maskinen)	Udvendig diameter 22 (DN 22)
Maks. afløbshastighed	26 l/min

Tekniske data

Lufttilførsel

Anbefalet frit lufttilførselstværsnit i opstillingsrummet: 339 cm²
(svarer til 3 gange maskinens udluftningstværsnit).

Tilførselsluft skal tilføres installationsrummet i overensstemmelse med mængden af aftræksluft.

Udluftning

Maksimal nominal luftstrøm 320 m³/t.

Maks. tilladte tryktab 220 Pa

Tilløbsstuds, på maskinen (udvendig diameter) 100 mm

Tilslutningsrør, på opstillingsstedet (indv. diameter) 100 mm

Maks. aftrækstemperatur 80 °C

Da den relative luftfugtighed inde i aftrækssystemet kan være op til 100 %, skal det gennem egnede forholdsregler udelukkes, at der kan komme tilbageløbende kondensvand ind i maskinen.

Emissionsværdier

Emissionslydniveau på arbejdsstedet iht. EN ISO 11204/11203 <70 dB(A) re 20 µPa

Lydniveau EN ISO 9614-2 <80 dB(A)

Produktsikkerhed

Produktsikkerhedsnorm EN 60335-1, EN 50571, IEC 60335-1, IEC 60335-2-7,
EN 50570, IEC 60335-2-11

Wi-fi

Wi-fi-modulets frekvensbånd 2,400 GHz – 2,4835 GHz

Maks. sendeeffekt for wi-fi-modulet < 100 mW

EU-konformitetserklæring

Hermed erklærer Miele, at denne vaske-tørre-søjle er i overensstemmelse med direktiv 2014/53/EU.

Den komplette tekst til EU-konformitetserklæringen er tilgængelig på en af følgende websites:

- <https://www.miele.dk/professional/index.htm> under Produkter, Downloads
- På <http://www.miele.de/professional/gebrauchsanweisungen-177.htm> med angivelse af produktnavn eller fabrikationsnummer

Databeskyttelse og datasikkerhed

Når netværksfunktionen er aktiveret, og produktet er forbundet med internettet, sender produktet følgende data til Miele-Cloud:

- Produktserienummer
- Produkttype og teknisk udstyr
- Produktstatus
- Information om produktets softwareversion

Disse data knyttes ikke til en bestemt bruger og gemmes heller ikke permanent. Først når dit produkt linkes til en bruger, lagres dataene permanent, og dataene tilknyttes specifikt. Dataoverførslen og -behandlingen sker i overensstemmelse med Miele's høje sikkerhedsstandard.

Netværkskonfiguration standardindstilling

Alle indstillinger for kommunikationsmodulet eller dit integrerede wi-fi-modul kan stilles tilbage til standardindstilling. Nulstil netværkskonfigurationen, hvis produktet skal sælges eller bortskaffes, eller et brugt produkt tages i brug. Kun på denne måde sikres det, at alle personlige data er fjernet, og den tidligere ejer ikke længere har adgang til produktet.

Ophavsrettigheder og licenser

Til betjening og styring af kommunikationsmodulet anvender Miele egen eller tredjeparts software, der ikke falder under en såkaldt open source-licensbetingelse. Softwaren/softwarekomponenterne er ophavsretsligt beskyttede. Miele's og tredjeparts ophavsrettigheder skal respekteres.

Desuden indeholder kommunikationsmodulet softwarekomponenter, som distribueres under open source-licensbetingelser. De indeholdte open source-komponenter og tilhørende ophavsretlige påtegninger, eksemplarer af de aktuelt gældende licensbetingelser samt eventuel øvrig information kan tilgås lokalt via IP gennem en webbrowser (*https://<ip adresse>/Licenses*). De heri indeholdte regler for erstatningsansvar og garanti for open source-licensbetingelser gælder udelukkende i forhold til respektive rettighedsindehaver.

Miele

Miele A/S
Erhvervsvej 2
2600 Glostrup
www.miele.dk

Afdeling:
Kundecenter

Telefon:
43 27 15 10

E-mail:
profservice@miele.dk



Miele & Cie. KG
Carl-Miele-Straße 29, 33332 Gütersloh, Tyskland