





Instrucciones de manejo y montaje Combinación de acondicionador de vino y congelador



Es **imprescindible** leer las instrucciones de manejo y montaje antes del emplazamiento, la instalación y la puesta en funcionamiento. De esta forma se estará protegido y se evitarán daños.

Contenido

Advertencias e indicaciones de seguridad	4	Seguridad	24
Sostenibilidad y protección del medio ambiente	15	Alarma de temperatura en una de las zonas para acondicionar vinos	24
Así se reducirá el esfuerzo... ..	16	Alarma de temperatura en la zona de congelación.....	25
Saber más	18	Alarma de la puerta	26
Descripción del aparato	18	Funciones del aparato	27
Vista general del aparato	18	SuperFrost ❄️.....	27
Display.....	20	Distribución de los elementos en el interior.....	27
Modo Ajustes ⚙️	21	Ajustar la pared divisoria del cajón para cubitos de hielo	27
Modo Party 🎉.....	21	Rejilla de madera extraíble	27
Luz de presentación 🌞.....	21	Ajuste de la rejilla de madera (FlexiFrame) al tamaño de las botellas.....	28
Preparador de cubitos de hielo 🧊.....	21	Capacidad máxima.....	28
Función de bloqueo 🔒/🔓	21	Carga máxima de las rejillas de madera	29
Desconectar el aparato de frío ⏻.....	21	Rotulación de los listones para rotulado (NoteBoard).....	29
Modo Sabbath 🕍.....	22	Accesorios que forman parte del suministro.....	30
Información sobre el modo Sabbath ⓘ.....	22	Accesorios especiales.....	30
Intervalo de tiempo hasta que se emite la alarma de la puerta 🚪.....	22	Puesta en marcha	31
Conexión en red 🌐.....	22	Antes de la primera utilización	31
Sonido del teclado 🔊/🔊.....	22	Colocación de los listones de madera sobre las rejillas de madera.....	31
Señales acústicas y de aviso 🔊/🔊.....	22	Conectar el aparato de frío	31
Intensidad del display 🌞.....	22	Activar el filtro de olores (filtro Active AirClean) 🌐.....	31
Unidad de temperatura °C/°F....	22	Conexión del aparato de frío	31
Modo Demo 📺.....	22	Desconexión del aparato de frío	32
Ajustes de fábrica 🏠.....	22	Desconectar por separado las zonas para acondicionar vinos....	32
Activar la información sobre el aparato de frío ⓘ.....	23	Volver a conectar las zonas para acondicionar vinos.....	32
Indicación de filtro Active AirClean 🌐.....	23	A tener en cuenta en caso de ausencias prolongadas	32
Limpieza de la bandeja para cubitos de hielo 🧊.....	23		
Conexión en red.....	24		

Requisitos para la conexión en red	33	Limpieza de la junta de la puerta	50
Realizar la conexión en red por primera vez	33	Limpieza de las rejillas de ventilación y de evacuación de aire.....	50
Escanear y conectar	33	Después de la limpieza	50
Manejo	34	Descongelar	50
Ajustar la temperatura en las zonas para acondicionar vinos.....	34	Solucionar anomalías	51
Posibles valores de ajuste de temperatura en las zonas para acondicionar vinos.....	34	Iluminación interior	62
Indicación de temperatura de las zonas para acondicionar vinos	34	Causas de ruidos.....	63
Ajustar la humedad (ActiveHumidity) en la zona inferior para acondicionar vinos 	34	Servicio técnico	65
Posibles valores de ajuste de la humedad	35	Contacto en caso de anomalías.....	65
Ajuste de la temperatura en la zona de congelación.....	35	Base de datos EPREL.....	65
Posibles valores de ajuste de temperatura en la zona de congelación	36	Garantía	65
Indicación de temperatura del congelador	36	Instalación	66
Conectar SuperFrost 	36	Lugar de emplazamiento	66
Desconectar SuperFrost 	36	Requisitos de ventilación	67
Congelar y almacenar alimentos	36	Emplazamiento de varios aparatos de frío contiguos.....	68
Ajustar la configuración	39	Emplazamiento Side-by-Side	68
Limpieza y mantenimiento	46	Cambiar el sentido de apertura de la puerta.....	68
Consejos respecto a los productos de limpieza	46	Colocar el aparato de frío.....	69
Preparar el aparato de frío para la limpieza	46	Nivelar el aparato	69
Cómo limpiar el interior	46	Integración del aparato de frío en un mueble de cocina.....	70
Accesorios para limpieza manual o en el lavavajillas	47	Dimensiones del aparato	72
Cambiar el filtro Active AirClean (filtro de olores)	48	Conexión de agua.....	75
Limpiar la bandeja para cubitos de hielo 	49	Indicaciones de seguridad para la conexión de agua limpia	75
Limpieza del frontal del aparato y las paredes laterales	49	Conectar el aparato de frío a la entrada de agua	75
		Conexión eléctrica	78
		Declaración de conformidad	80
		Derechos de propiedad intelectual y licencias	81

Advertencias e indicaciones de seguridad

Este aparato de frío cumple todas las normas de seguridad vigentes. No obstante, el manejo indebido del aparato puede provocar lesiones personales y daños materiales.

Leer detenidamente el manual de instrucciones de manejo y montaje antes de poner el aparato de frío en funcionamiento. Contienen indicaciones importantes para el montaje, la seguridad, el uso y el mantenimiento. De esta forma se protegerá y evitará daños en el aparato de frío.

Según la norma internacional IEC 60335-1, Miele indica explícitamente que deben leerse y seguirse las indicaciones incluidas en el capítulo para la instalación del aparato de frío, así como las advertencias e indicaciones de seguridad.

Miele no se hace responsable de los daños causados debido al incumplimiento de estas indicaciones.

Conservar las instrucciones de uso y montaje en un lugar seguro. Las instrucciones de uso y montaje deberán facilitarse a cualquier propietario posterior.



Riesgo de sufrir lesiones por rotura del cristal.

A una altura superior a 1.500 m el cristal de la puerta del aparato se podría romper debido al comportamiento de la presión del aire. Los fragmentos afilados podrían causar heridas graves.

Aplicación adecuada

► El aparato está diseñado para su uso en hogares y entornos domésticos como, por ejemplo:

- en tiendas, oficinas y entornos de trabajo similares;
- en propiedades agrícolas;
- por parte de los clientes en hoteles, hostales, pensiones y en otros entornos residenciales.

Este aparato no es apto para su uso en zonas exteriores.

► Utilice el aparato exclusivamente en el ámbito doméstico para almacenar vino, así como para almacenar alimentos congelados, para congelar alimentos frescos y para preparar hielo. Está prohibida cualquier otro tipo de utilización.

Advertencias e indicaciones de seguridad

▶ El aparato no es apto para almacenar y enfriar medicamentos, plasma sanguíneo, preparados de laboratorio o sustancias o productos similares en los que se basa la directiva sobre dispositivos médicos. El uso no adecuado del aparato puede provocar daños en los productos almacenados o su deterioro. Además, el aparato no es apto para el funcionamiento en lugares con peligro de explosión. Miele no se hace responsable por los daños ocasionados por el uso indebido o por el manejo incorrecto del aparato.

▶ Aquellas personas (niños incluidos) que por motivo de una incapacidad física, sensorial o mental, inexperiencia o desconocimiento no estén en condiciones de manejar el aparato de una forma segura, no podrán hacer uso de la misma sin supervisión.

El uso del aparato por parte de dichas personas sin supervisión está permitido solamente si se les ha explicado el manejo del mismo de tal forma que puedan utilizarlo de forma segura y pueden reconocer los posibles peligros originados por un manejo incorrecto.

Niños en casa

▶ Los niños menores de 8 años deben permanecer alejados del aparato, a no ser que estén vigilados en todo momento.

▶ El uso del aparato por parte de niños mayores de ocho años sin supervisión está permitido solamente si se les ha explicado el manejo del mismo de tal forma que puedan utilizarlo de forma segura. Los niños deben poder reconocer los posibles peligros originados por un manejo incorrecto.

▶ Los niños no deben limpiar o conectar el aparato sin supervisión.

▶ Prestar continua atención a los niños que se encuentren cerca del aparato. No dejar jamás que los niños jueguen con él.

▶ Peligro de asfixia. Al jugar, los niños podrían quedar enrollados con el material de embalaje (p. ej., plásticos) o cubrirse la cabeza con él y asfixiarse. Mantener el material del embalaje fuera del alcance de los niños.

Seguridad técnica

▶ Se ha comprobado la estanqueidad del circuito de refrigerante. El aparato cumple todas las normas de seguridad pertinentes así como las directivas aplicables de la UE.

Advertencias e indicaciones de seguridad



Si el circuito de frío está dañado: el refrigerante y el aceite pueden filtrarse e inflamarse.

► Advertencia: peligro de incendio/materiales inflamables. Este símbolo se encuentra en el compresor e indica materiales inflamables. No retirar esta pegatina.

El refrigerante incluido es respetuoso con el medio ambiente, pero es inflamable (información en la placa de características).

El uso de este refrigerante respetuoso con el medio ambiente provoca, en parte, un aumento del ruido de funcionamiento. Además de los ruidos de funcionamiento del compresor, se pueden producir ruidos debidos al flujo en todo el circuito de frío. Aunque, lamentablemente, estos efectos no se pueden evitar, no influyen en el rendimiento del aparato.

Es necesario asegurarse de que ninguna parte del circuito de frío resulte dañada durante el transporte y la instalación del aparato. El refrigerante pulverizado que sale puede provocar lesiones oculares y también se podría incendiar.

En caso de daños:

- Evitar el contacto con fuego u otras fuentes de ignición.
- Desconectar el aparato de la red eléctrica.
- Intentar ventilar la estancia en la que se encuentre emplazado el aparato durante algunos minutos.
- Ponerse en contacto con el Servicio técnico.

► Cuando más refrigerante hay en un aparato, mayor debe ser la habitación en la que se emplaza. En caso de fuga eventual, en las habitaciones de menor tamaño se puede formar una mezcla inflamable de aire y gas. Por cada 8 g de refrigerante, la sala debe tener un tamaño mínimo de 1 m³. La cantidad de refrigerante se indica en la placa de características en el interior del aparato.

► Si las aberturas para ventilación están tapadas u obstruidas, puede formarse una mezcla inflamable de gas y aire si se daña el circuito de frío. Es imprescindible respetar las aberturas para ventilación. Asegurarse de que ningún objeto tape u obstruya las aberturas para ventilación.

Advertencias e indicaciones de seguridad

► Comprobar sin falta la coincidencia de los datos de conexión (fusibles, frecuencia y tensión) indicados en la placa de características del aparato con los de la instalación eléctrica de la vivienda para evitar que se produzcan daños en el mismo. Compararlos antes de conectarlo.

En caso de duda, consultar a un técnico electricista.

► La seguridad eléctrica del aparato quedará garantizada solamente si está conectado a un sistema de toma de tierra instalado de forma reglamentaria. Este requisito básico de seguridad debe cumplirse. En caso de duda, haga que un técnico electricista revise la instalación de la casa.

► Es posible el funcionamiento temporal o permanente en un sistema de suministro de energía autosuficiente o no sincronizado con la red (p. ej. redes autónomas, sistemas de copia de seguridad). El requisito previo para el funcionamiento es que el sistema de suministro de energía cumpla las especificaciones de la norma EN 50160 o comparable.

Las medidas de protección previstas en la instalación doméstica y en este producto de Miele deberán quedar también garantizadas en su función y funcionamiento tanto en isla como en no sincronizado con la red, o bien ser sustituidas por medidas equivalentes en la instalación. Como se describe, por ejemplo, en la publicación actual de VDE-AR-E 2510-2.

► Para que, en caso de urgencia, se pueda desconectar el acondicionador de vino de la red eléctrica rápidamente, la base de enchufe deberá encontrarse fuera de la zona posterior del aparato y ser fácilmente accesible.

► Si el cable de conexión a la red eléctrica está dañado, desconectar inmediatamente el aparato de frío de la red eléctrica. Cerrar la llave de paso para interrumpir el suministro de agua. Ponerse en contacto con el Servicio técnico.

► Un cable de conexión dañado solo podrá sustituirse por un cable de conexión especial del mismo tipo (disponible en la tienda online o el Servicio Posventa de Miele). Por motivos de seguridad, la sustitución solo la puede llevar a cabo el personal autorizado o el Servicio Posventa de Miele.

► Los dispositivos de varios enchufes o los cables de prolongación no garantizan la seguridad necesaria (peligro de incendio). No conecte el aparato a la red eléctrica con este tipo de dispositivos.

Advertencias e indicaciones de seguridad

▶ Si la humedad llega a los componentes conductores de corriente o al cable de conexión se puede provocar un cortocircuito. No utilice el aparato en zonas de humedad o en las que haya salpicaduras de agua (p. ej., garajes, lavaderos, etc.).

▶ Este aparato no se puede utilizar en lugares inestables (p.ej., embarcaciones).

▶ Los daños en el aparato pueden poner en peligro su seguridad. Controle visualmente que no hay daños. Nunca ponga un aparato dañado en funcionamiento.

▶ Este aparato no es apto para uso como modelo de integración.

▶ En caso de trabajos de instalación, mantenimiento o reparación así como trabajos de instalación en la red de agua fija, el aparato deberá estar desconectado de la red eléctrica. El aparato está desconectado de la red eléctrica únicamente si:

- se han desactivado los automáticos de la instalación eléctrica, o
- se han desenroscado totalmente los fusibles roscados de la instalación eléctrica, o
- está desenchufado el cable de conexión del aparato. En aparatos dotados de un cable de conexión con clavija, no tire del cable, utilice siempre la clavija para desenchufar el aparato de la red eléctrica.

▶ La realización de trabajos de instalación, mantenimiento y reparación, o una conexión de agua limpia errónea, por personal no autorizado puede ocasionar graves peligros para la seguridad del usuario, de los que el fabricante no se responsabiliza.

Los trabajos de instalación y mantenimiento, reparación, instalación en una red de agua corriente así como todas las reparaciones en el dispensador de agua/hielo (disponible según modelo) deben correr a cargo exclusivamente de personal autorizado y cualificado o el Servicio Posventa de Miele.

▶ Únicamente está permitido conectar el preparador de cubitos de hielo a una toma de agua fría.

▶ Miele no se hace responsable de daños ocasionados por una conexión de agua defectuosa.

▶ Los derechos de garantía se perderán si la reparación del aparato de frío no la lleva a cabo personal autorizado y cualificado o el Servicio Posventa de Miele.

Advertencias e indicaciones de seguridad

- ▶ Recomendamos sustituir los componentes defectuosos por repuestos originales. Con el montaje correcto de los repuestos originales, Miele garantiza el total cumplimiento de los requisitos de seguridad y se conservan los derechos de garantía.
- ▶ Debido a requisitos especiales (p. ej., relacionados con temperatura, humedad, resistencia química, propiedad antiadherente y vibración), este aparato de frío está equipado con una lámpara especial. Esta lámpara solo se puede utilizar para el uso previsto. La lámpara no es apropiada para la iluminación ambiental. La sustitución solo la puede llevar a cabo personal autorizado y cualificado, o el Servicio Posventa de Miele. Las fuentes de luz de este aparato de frío son al menos de la clase de eficiencia energética G.

Instalación correcta

- ▶ Llevar a cabo el cambio de sentido de apertura de la puerta (en caso de ser posible) siguiendo las instrucciones de montaje.
- ▶ Utilizar siempre guantes de protección para transportar y colocar el aparato de frío.
- ▶ El aparato de frío es pesado y tiende a volcarse hacia delante cuando las puertas del aparato están abiertas:
 - El aparato de frío debe ser transportado o movido por al menos dos personas.
 - Cambiar el sentido de apertura de la puerta del aparato de frío con al menos dos personas.
 - El aparato de frío debe ser instalado por al menos dos personas.
 - No dejar nunca el aparato de frío sin vigilancia durante la instalación.

Uso apropiado

- ▶ El aparato está diseñado para una clase climática determinada (rango de temperatura ambiente) y requiere el cumplimiento de los correspondientes márgenes de temperatura. La clase climática está indicada en la placa de características situada en el interior del aparato. Una temperatura ambiente más baja provoca un mayor tiempo de parada del compresor, por lo que el aparato no puede mantener la temperatura requerida.

Advertencias e indicaciones de seguridad

- ▶ Asegurarse de que ningún objeto tape u obstruya las aberturas para ventilación. De lo contrario, no se garantizará una conducción correcta del aire. El consumo energético aumenta y los componentes pueden resultar dañados.
- ▶ Riesgo de sufrir daños por alimentos que contengan grasa o aceite. Si se almacenan alimentos que contengan grasa o aceite en el frigorífico o en la puerta del aparato, es preciso asegurarse de que la grasa o el aceite que gotee no toque los componentes de plástico del frigorífico. Se podrían producir fisuras de tensión en el material sintético y se podría romper o rasgar.
- ▶ Peligro de explosión o incendios por gases inflamables. No almacenar materiales explosivos ni productos con gases combustibles en el aparato (p. ej., botes de spray). Los gases inflamables pueden llegar a arder debido a los componentes eléctricos. Es posible reconocerlos porque o bien se indica en los ingredientes de la etiqueta o se añade un símbolo de llama. En caso de escaparse gases, estos podrían incendiarse debido a los componentes eléctricos.
- ▶ Riesgo de explosión. No utilizar otros aparatos eléctricos en el aparato de frío (p. ej., para fabricar helado). Podrían producirse chispas eléctricas.
- ▶ Peligro de sufrir daños y lesiones. No almacene en el congelador latas ni botellas que contengan bebidas carbonatadas o líquidos que pudieran congelarse. Las latas y botellas podrían explotar.
- ▶ Peligro de sufrir daños y lesiones. En el caso de introducir botellas en el congelador para que se enfríen rápidamente, extráigalas como mucho tras una hora. Las botellas podrían explotar.
- ▶ ¡Peligro de sufrir lesiones! No toque alimentos congelados ni piezas de metal cuando tenga las manos mojadas. Las manos podrían quedar adheridas.
- ▶ ¡Peligro de sufrir lesiones! No introduzca nunca cubitos de hielo ni polos directamente en la boca después de extraerlos del congelador. La temperatura extremadamente baja del hielo podría hacer que los labios o la lengua se adhirieran.
- ▶ No congele de nuevo alimentos total o parcialmente descongelados. Consuma estos alimentos lo antes posible puesto que su valor nutritivo disminuye y éstos se deterioran. Los alimentos descongelados ya cocinados se pueden congelar de nuevo.

Advertencias e indicaciones de seguridad

- ▶ El consumo de alimentos después de su fecha de caducidad puede entrañar el riesgo de una intoxicación alimentaria. El período máximo de conservación depende de una serie de factores, como el grado de frescura, la calidad del alimento y la temperatura de conservación. ¡Observe las fechas de caducidad y las indicaciones de conservación indicadas por el fabricante!
- ▶ Para que los alimentos se congelen hasta el núcleo lo más rápidamente posible, no debe superarse la capacidad máxima de congelación. La capacidad máxima de congelación en 24 horas se encuentra en la placa de características «Capacidad de congelación ...kg/24 h».

En aparatos de acero inoxidable:

- ▶ Las superficies de acero inoxidable con revestimiento podrían resultar dañadas por cualquier tipo de adhesivo o podrían perder su efecto protector contra la suciedad. No pegue notas adhesivas, pegamento de barra transparente, cinta adhesiva u otros sobre este tipo de superficies.
- ▶ Las superficies son sensibles a los arañazos. Los propios imanes pueden dañarlas.

Accesorios y repuestos

- ▶ Recomendamos utilizar accesorios originales de Miele. Si se utilizan o instalan otros componentes se puede perder todo derecho de garantía.
- ▶ Los repuestos originales de Miele se conservan como mínimo 10 años y hasta 15 años después del fin de la producción en serie del aparato de frío.

Limpieza y mantenimiento

- ▶ Aclarar el preparador de cubitos de hielo y la conducción de agua, además de eliminar las primeras 3 producciones de hielo. Esto deberá realizarse:
 - antes de la primera puesta en funcionamiento,
 - después de un tiempo prolongado sin utilizar el preparador de cubitos de hielo (más de 5 días),
 - regularmente (al menos una vez al mes) para eliminar los restos de hielo (así se evitará que la entrada de agua se vea obstruida),
 - antes de desconectar el preparador de cubitos de hielo durante un tiempo prolongado.

Advertencias e indicaciones de seguridad

- ▶ No aplicar aceites o grasas en la junta de la puerta, ya que con el tiempo ésta se volvería porosa.
- ▶ El vapor de un limpiador a vapor podría penetrar en las piezas conductoras de tensión y provocar un cortocircuito. No utilice nunca un limpiador a vapor para limpiar el aparato.
- ▶ Importante No utilice ningún medio mecánico o de otro tipo para acelerar el proceso de descongelación que no haya sido recomendado por el fabricante.
- ▶ Los objetos puntiagudos o con bordes afilados dañan el generador de frío y pueden causar un mal funcionamiento del aparato. No utilice en ningún caso objetos puntiagudos o con bordes afilados para
 - eliminar capas de escarcha o heladas,
 - despegar cubiteras o alimentos congelados.
- ▶ No colocar nunca calefactores eléctricos o velas en el interior del aparato para descongelar alimentos, ya que el material sintético resultará dañado.
- ▶ No utilizar espráis de descongelación o anticongelantes. Los aerosoles de descongelación y los anticongelantes pueden formar gases explosivos que contengan soluciones propelentes o disolventes que dañen el material sintético y que sean nocivos para la salud.

Transporte

- ▶ Transportar el aparato de frío siempre en posición vertical y en su embalaje de transporte para evitar daños.
- ▶ Peligro de sufrir daños y lesiones. Transporte el aparato con la ayuda de una segunda persona, ya que es muy pesado.

Reciclaje de aparatos inservibles

► Los niños que juegan con el aparato podrían quedar atrapados y asfixiarse.

- Desmonte la(s) puerta(s) del aparato.
- Extraiga los cajones.
- No deje las baldas dentro del aparato para evitar que los niños puedan trepar por su interior.
- En caso necesario, elimine el cierre de la puerta del aparato antiguo. Así evitará que los niños se queden encerrados jugando poniendo en peligro su vida.

► Peligro de descarga eléctrica.

- Cortar la clavija del cable de conexión.
- Cortar el cable de conexión a la red eléctrica del aparato inservible.

Desechar la clavija de conexión a la red y el cable del aparato inservible por separado.

► Durante y después de la eliminación, asegúrese de no colocar el aparato cerca de gasolina u otros gases y líquidos inflamables.

► Peligro de incendio por escape de aceite o refrigerante.

El refrigerante y el aceite contenidos son inflamables. En caso de un escape de aceite o refrigerante, estas sustancias podrían inflamarse si la concentración es lo suficientemente alta y entraran en contacto con una fuente de calor externa.

Es preciso asegurarse de que el circuito de frío no resulte dañado al desechar el aparato. De este modo, se evitan fugas incontroladas de refrigerante (véase la placa de características para más información) y aceite.

► ¡Se podrían producir salpicaduras de refrigerante que pueden provocar graves lesiones oculares! Cerciórese de no dañar ningún componente del circuito refrigerador, p. ej.

- pinchando los conductos del refrigerante del evaporador,
- doblando las conducciones,
- raspando recubrimientos protectores.

Símbolo en el compresor (disponible según modelo)

Información relevante exclusivamente para el reciclaje. No existe ningún riesgo en funcionamiento normal.

Advertencias e indicaciones de seguridad



- ▶ El aceite del compresor puede ser mortal en caso de ingestión y penetración en las vías respiratorias.

Eliminación del embalaje

El embalaje se utiliza para la manipulación y protege el aparato de los daños de transporte. Los materiales de embalaje se seleccionan en función de aspectos compatibles con el medio ambiente y de su eliminación y, por lo general, son reciclables.

La devolución de los embalajes al ciclo de los materiales ahorra materias primas. Utilice las opciones de recogida y devolución de materiales reciclables específicos. Su distribuidor Miele se encargará de retirar el embalaje de transporte.

Reciclaje de aparatos inservibles

Los aparatos eléctricos y electrónicos contienen multitud de materiales valiosos. También contienen sustancias, mezclas y componentes concretos que eran necesarios para su funcionamiento y seguridad. En la basura doméstica, así como si se manipulan de forma incorrecta, pueden ser perjudiciales para la salud y causar daños en el medio ambiente. En ningún caso tire su aparato inservible en la basura doméstica.



Asegúrese de que el aparato de frío no sufra daños hasta que pueda ser eliminado correctamente de una manera respetuosa con el medio ambiente.

De este modo se garantiza que el refrigerante en el circuito de frío y el aceite del compresor no lleguen a contaminar el medio ambiente.

En su lugar, utilice para ello los puntos de recogida y almacenamiento oficialmente establecidos para la entrega y reciclaje de aparatos eléctricos y electrónicos disponibles en el municipio, distribuidores o Miele. Usted es el único responsable legal de borrar cualquier dato personal disponible en el aparato a eliminar. La ley obliga a retirar sin destruir las pilas y baterías utilizadas que no estén totalmente inaccesibles en el aparato, así como las lámparas. Llévelos a un punto de recogida adecuado donde puedan ser entregados gratuitamente. Guarde el aparato inservible fuera del alcance de los niños hasta el momento de transportarlo al desguace.

Sostenibilidad y protección del medio ambiente

Así se reducirá el esfuerzo...

Lugar de emplazamiento

En caso de temperaturas ambiente más altas, el aparato de frío se tiene que enfriar más a menudo y consume más energía en el proceso. Por lo tanto:

- Colocar el aparato de frío en una estancia bien ventilada.
- Colocar el aparato de frío lejos de una fuente de calor (resistencia calefactora, cocina).
- Proteger el aparato de frío de la radiación solar directa.
- Garantizar una temperatura ambiente ideal de alrededor de 20 °C.
- Eliminar regularmente el polvo acumulado en las aberturas para ventilación y no bloquearlas.

Ajuste de temperatura

Cuanto más baja sea la temperatura ajustada, mayor será el consumo energético. Se recomiendan los siguientes ajustes:

- Zonas para acondicionar vinos de 12 a 14 °C.
- Zona de congelación -18 °C
- Para ahorrar energía, apagar la función SuperFrost ❄ tan pronto como los alimentos estén lo suficientemente fríos.

Manejo

El consumo energético aumenta debido al calor introducido y al impedimento de la circulación del aire. Por lo tanto:

- Abrir la puerta del aparato durante el menor tiempo posible. Ordenar bien las botellas de vino y los alimentos ayuda a escogerlos fácilmente.
- Después de la apertura, cerrar la puerta del aparato completamente.
- Mantener la distribución de las rejillas de madera como en el ajuste de fábrica.
- No llenar excesivamente las rejillas de madera para que pueda circular el aire.
- No llenar excesivamente el cajón congelador para que pueda circular el aire.
- No bloquear las ranuras de ventilación del aparato de frío.
- Dejar enfriar los alimentos y bebidas calientes antes de introducirlos en el aparato de frío.
- Almacenar los alimentos bien envueltos o tapados.
- Mantener la distribución de los cajones y de las baldas como en los ajustes de fábrica.
- Mantenga una distancia de 25 mm entre la parte posterior del aparato y la pared.

Saber más

Descripción del aparato

Vista general del aparato

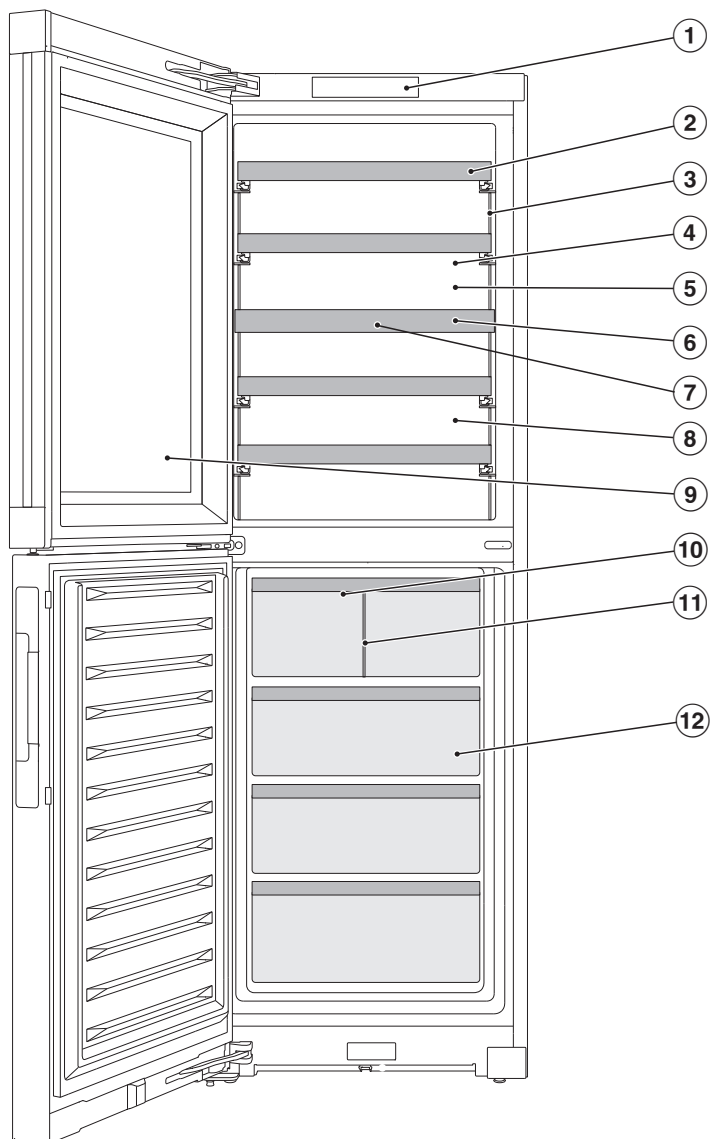

- ① Display
- ② Rejillas de madera con listones de etiquetado (FlexiFrames con Noteboard)
- ③ Iluminación interior y luz de presentación: el uso de LEDs evita los posibles efectos negativos sobre el vino del calentamiento o de los rayos UV.
- ④ Zona superior para acondicionar vinos
- ⑤ Pared posterior seca para evitar la condensación
- ⑥ Placa aislante entre las zonas para acondicionar vinos: se pueden almacenar distintos tipos de vino al mismo tiempo a diferentes temperaturas.
- ⑦ Filtro de olores: el filtro Active AirClean se encuentra detrás del NoteBoard.
- ⑧ Zona inferior para acondicionar vinos con ajuste de humedad (ActiveHumidity) para el almacenamiento a largo plazo
- ⑨ Puerta de cristal: el cristal de seguridad resistente a los rayos UV protege el vino de sus efectos.
- ⑩ Preparador de cubitos de hielo con bandeja para cubitos integrada e iluminación
- ⑪ Cajón de cubitos de hielo con pared de separación: ajustar la pared de separación para ampliar el depósito de cubitos de hielo.
- ⑫ Cajones congeladores

Saber más



Display

Evitar arañar el display con objetos afilados, p. ej. lápices.

Tocar el display solo con los dedos.

Es posible que el display no reaccione si se tienen los dedos fríos.



- ① Indicación modo Demo
(visible solo si la función modo Demo está conectada)
- ② Indicación de temperatura de la zona para acondicionar vinos superior y tecla sensora para ajustar la temperatura
- ③ Tecla sensora de la luz de presentación  para conectar y desconectar la iluminación interior cuando la puerta del aparato está cerrada
- ④ Indicación de temperatura de la zona inferior para acondicionar vinos y tecla sensora para ajustar la temperatura y la humedad (ActiveHumidity)
- ⑤ Indicación de temperatura para congelador
- ⑥ Tecla sensora modo Ajustes  para seleccionar diversas funciones en el modo de ajustes
- ⑦ Indicación del estado de la conexión
(solo es visible si se ha configurado la conexión en red)

Modo Ajustes

Modo Party

Recomendamos el modo Party cuando se quieren congelar gran cantidad de alimentos simultáneamente de forma rápida y se necesitan cubitos de hielo (ver el capítulo «Ajustar la configuración»).



El modo Party se debe conectar aproximadamente 4 horas antes de colocar los alimentos.

El modo Party se desconecta automáticamente aprox. 24 horas después.

En caso de caída de corriente, el modo Party se desconecta.

Luz de presentación

Para presentar las botellas de vino con la puerta cerrada, es posible ajustar la iluminación interior de modo que permanezca conectada con la puerta del aparato cerrada.

La luz de presentación se conecta y desconecta con la tecla sensora  del display. Cuando la luz de presentación está conectada, la tecla sensora  se ilumina en color naranja.

La luz de presentación se puede ajustar o desconectar independientemente en cada zona para acondicionar vinos (ver el capítulo «Ajustar la configuración»).

Preparador de cubitos de hielo

Aquí se puede conectar o desconectar el preparador de cubitos de hielo (ver el capítulo «Ajustar la configuración»).

El preparador de cubitos de hielo prepara aproximadamente 1,2 kg de cubitos en 24 horas a una temperatura de -18 °C.

La cantidad de cubitos de hielo que se puede preparar depende de la temperatura del congelador: **cuanto menor sea la temperatura, mayor será la cantidad de cubitos de hielo que se pueden preparar en un determinado periodo de tiempo.**

Utilizar el preparador de cubitos de hielo solo para preparar cantidades de uso doméstico.

Función de bloqueo /

La función Bloqueo conectada protege el aparato de frío de una desconexión indeseada y de posibles modificaciones de los ajustes por parte de personas no autorizadas, p. ej. niños.

Es posible desactivar temporalmente la función Bloqueo, p. ej. para modificar brevemente la temperatura.

Desconectar el aparato de frío

Ver el capítulo «Puesta en funcionamiento», apartado «Desconectar el aparato de frío».

Saber más

Modo Sabbat

El aparato de frío dispone del modo Sabbat para su uso en prácticas religiosas (ver el capítulo «Ajustar la configuración»).

Con el modo Sabbat conectado  se desactivan temporalmente:

- la iluminación interior con la puerta abierta,
- la luz de presentación con la puerta del aparato cerrada,
- todas las señales acústicas y ópticas,
- el display,
- el preparador de cubitos de hielo,
- una conexión WiFi activa,
- recordatorios (p. ej. la indicación del filtro Active AirClean): el intervalo de tiempo ajustado se mantiene.

Permanecen activas el resto de funciones conectadas.

Mientras está conectado el modo Sabbat , no es posible realizar ajustes en el aparato de frío.

Información sobre el modo Sabbat

Aquí se puede ver la versión del modo Sabbat.

Intervalo de tiempo hasta que se emite la alarma de la puerta

Aquí se puede ajustar el intervalo de tiempo hasta que suena la alarma de la puerta después de abrirla.

Conexión en red

Aquí se puede realizar la conexión en red por primera vez, desactivar y activar la WiFi o restablecer la configuración de red (ver el capítulo «Ajustar la configuración»).

Sonido del teclado

Aquí se puede conectar o desconectar el sonido del teclado (ver el capítulo «Ajustar la configuración»).

Señales acústicas y de aviso

Aquí se puede modificar el volumen de las señales acústicas y de aviso (p. ej. la alarma de la puerta o un mensaje de anomalía). O también se pueden desconectar completamente las señales acústicas y de aviso si molestan (ver el capítulo «Ajustar la configuración»).

Intensidad del display

Aquí se puede adaptar la intensidad del display a las condiciones de iluminación de la estancia (ver el capítulo «Ajustar la configuración»).

Unidad de temperatura °C/°F

Aquí se puede ajustar la unidad de temperatura que se desee (°Celsius o °Fahrenheit) (ver el capítulo «Ajustar la configuración»).

Modo Demo

Aquí se puede desactivar el modo Demo si estuviera activado de fábrica (en el display se mostrará ).

El modo Demo permite mostrar el aparato de frío en un distribuidor sin que la refrigeración esté conectada. Para el uso privado no se requiere este ajuste.

Ajustes de fábrica

Aquí se pueden restablecer los ajustes del aparato de frío al estado de suministro.

Consejo: Restablecer los ajustes del aparato de frío a los ajustes de fábrica cuando se deseche o se venda, o al poner en funcionamiento un aparato ya usado. Según el modelo, al hacerlo se restablece la configuración de la red, de modo que se eliminan todos los datos personales del aparato de frío. Además, el anterior propietario ya no podrá acceder al aparato de frío.

Activar la información sobre el aparato de frío ⓘ

Aquí se puede consultar el nombre del modelo y el número de serie.

Tener a mano los datos de este aparato:

- para integrar el aparato de frío en la red de conexión WiFi;
- para notificar una anomalía al Servicio Posventa de Miele;
- para solicitar información a la base de datos EPREL.

Indicación de filtro Active AirClean 🌐

El uso del filtro Active AirClean garantiza que el aire no contenga partículas de polvo ni olores.

La indicación del filtro Active AirClean 🌐 en el display recuerda que es necesario sustituirlo cada 12 meses aproximadamente (ver el capítulo «Limpieza y mantenimiento», apartado «Sustituir el filtro Active AirClean»).

Aquí se puede activar la indicación del filtro Active AirClean 🌐 (ver el capítulo «Ajustar la configuración»).

Limpieza de la bandeja para cubitos de hielo ⓘ

Para poder limpiar mejor la bandeja para cubitos de hielo del preparador de cubitos, se puede ajustar la posición de lim-

pieza de la bandeja (ver el capítulo «Limpieza y mantenimiento», apartado «Limpieza de la bandeja para cubitos de hielo»).

El símbolo ⓘ en el modo Ajustes solo aparece cuando el preparador de cubitos de hielo está conectado.

Saber más

Conexión en red

El aparato de frío está equipado con un módulo WiFi integrado. El módulo WiFi permite su conexión a la red doméstica y el uso de la Miele App en un terminal móvil.

Una vez que el aparato de frío se ha conectado a través de la red WiFi, la conexión se restablece automáticamente cada vez que se vuelve a encender.

Es preciso asegurarse de que la señal de la red de conexión WiFi esté disponible con suficiente intensidad en el lugar de instalación del aparato de frío.

El consumo energético aumenta al conectar el aparato de frío a la red WiFi, incluso cuando está desconectado.

Extras inteligentes a través de la Miele App*

La conexión en red a través de la Miele App brinda acceso a múltiples extras inteligentes, entre los que se incluyen los siguientes:

- Consulta de información de estado
- Uso de prácticas funciones adicionales
- Actualización del software para mantener el aparato de frío al día con las últimas novedades de Miele.



Hay disponibles más detalles sobre los extras inteligentes en la página web de Miele, en la App Store® de Apple o en Google Play Store™.

*Oferta digital adicional de Miele & Cie. KG. El número de funciones disponibles puede variar según el modelo y el país. El usuario tiene la obligación de aceptar los Términos y Condiciones Generales y la política de privacidad para los productos y servicios digitales de Miele en la Miele App. Miele se reserva el derecho de modificar o interrumpir las promociones digitales en cualquier momento.

Seguridad

Alarma de temperatura en una de las zonas para acondicionar vinos

Las zonas para acondicionar vinos están equipadas con un sistema de alarma de temperatura para evitar que la temperatura aumente o disminuya de forma inadvertida afectando negativamente al vino.

En caso de que la temperatura sea demasiado alta o demasiado baja, la indicación de temperatura   se ilumina en rojo.

Además, se emite una señal acústica hasta que el motivo que produce la alarma finaliza o el tono de aviso se desconecta por adelantado.



El momento en el que el acondicionador estipula que la temperatura es demasiado caliente o demasiado fría dependerá de la temperatura ajustada.

La señal acústica y óptica se produce en las siguientes circunstancias:

- Al ordenar y retirar botellas de vino, puede entrar mucho aire caliente de la estancia.
- Al almacenar gran cantidad de botellas de vino.
- Si se ha producido un corte en el suministro eléctrico.
- El aparato de frío está defectuoso.

Alarma de temperatura en la zona de congelación

El aparato de frío está equipado con un sistema de advertencia de temperatura para que la temperatura de la zona de congelación no aumente de forma inadvertida.

En caso de que la temperatura del congelador sea demasiado alta, la indicación de temperatura de la zona de congelación   se ilumina en rojo. Además, se emite una señal acústica hasta que el motivo que produce la alarma finaliza o el tono de aviso se desconecta por adelantado.

El momento en el que el acondicionador estipula que la temperatura es demasiado caliente dependerá de la temperatura ajustada.

La señal acústica y óptica se produce en las siguientes circunstancias:

- Si al conectar el aparato de frío, la temperatura en la zona de congelación difiere en gran medida de la temperatura ajustada.
- En caso de buscar y retirar alimentos congelados del congelador, durante ese tiempo entra demasiado aire caliente.
- Si se introducen grandes cantidades de alimentos frescos para su congelación.
- Si se almacenan alimentos frescos calientes.
- Si se ha producido un corte en el suministro eléctrico.
- El aparato de frío está defectuoso.

 Existe un riesgo para la salud debido al consumo de alimentos estropeados.

Si la temperatura ha sido superior a -18 °C durante un tiempo prolongado, los alimentos para congelar pueden descongelarse total o parcialmente. Así se acorta la durabilidad de los alimentos.

Comprobar si los alimentos están total o parcialmente descongelados. En este caso se deberán consumir dichos alimentos lo antes posible o elaborarlos (cocer o asar) antes de volver a congelarlos.



Saber más

Desconectar anticipadamente la alarma de temperatura

Antes de desconectar la alarma de temperatura, se debe determinar y subsanar la causa que originó la alarma.

Es posible desconectar la señal acústica anticipadamente en caso de que moleste.



■ Pulsar  .

  se apaga y la señal acústica cesa.



En la indicación de temperatura de la zona para acondicionar vinos/zona de congelación, la temperatura más alta registrada hasta el momento en esa zona parpadea durante aproximadamente 1 minuto. A continuación, la indicación de temperatura cambia a la temperatura actual de la zona para acondicionar vinos/zona de congelación.

Alarma de la puerta



El aparato está equipado con una alarma de la puerta con el fin de evitar la pérdida de energía al estar la puerta abierta y proteger los alimentos almacenados del calor.



En caso de que una puerta permanezca abierta durante más tiempo, la indicación de temperatura correspondiente   se ilumina en color amarillo. Además, sonará una señal acústica y la iluminación interior parpadeará.

Es posible modificar el intervalo de tiempo hasta que salta la alarma de la puerta. La señal acústica de la alarma de la puerta también puede desconectarse.

En cuanto se cierra la puerta, se detiene la señal acústica y en el display se apaga  .

Desconectar anticipadamente la alarma de la puerta

■ Pulsar el símbolo  .

La señal acústica se detiene, el símbolo   se apaga y la iluminación interior está permanentemente encendida.

Si la puerta del aparato no está cerrada, la alarma de la puerta se repite al cabo de 1 minuto aproximadamente.

Funciones del aparato

SuperFrost ❄️

Con la función SuperFrost ❄️ conectada, el **congelador** se enfría rápidamente (en función de la temperatura ambiente). La temperatura del frigorífico desciende, ya que el aparato de frío funciona a la mayor potencia frigorífica posible. Seleccionar esta función antes de congelar alimentos frescos. Así se consigue que los alimentos se congelen rápidamente y mantengan su valor nutritivo, vitaminas, aspecto y sabor.

La función ❄️ se debe conectar unas **6 horas antes de introducir** los alimentos para congelar (ver el capítulo «Manejo», apartado «Conectar SuperFrost ❄️»). Para aprovechar al **máximo la capacidad de congelación**, será necesario conectar la función SuperFrost ❄️ **24 horas antes**.

La función SuperFrost ❄️ se desconecta automáticamente una vez transcurridas aprox. 72 horas. La duración concreta hasta la desconexión de la función depende de la cantidad de alimentos frescos que se hayan introducido.

Distribución de los elementos en el interior

Ajustar la pared divisoria del cajón para cubitos de hielo

Para conseguir una cantidad de cubitos de hielo mayor o aprovechar el cajón de cubitos de hielo para guardar alimentos, se puede ajustar la pared divisoria del cajón para cubitos de hielo o, dado el caso, retirarla completamente.

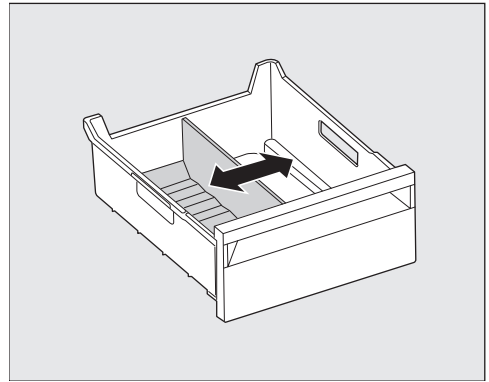

- Deslizar la pared divisoria hasta la posición deseada.

Mientras más a la derecha se deslice la pared divisoria, mayor será el depósito para cubitos de hielo y más cubitos de hielo se podrán producir.

Rejilla de madera extraíble

Las rejillas de madera sobre guías extraíbles se extraen por completo para colocar y retirar cómodamente las botellas de vino.

Saber más

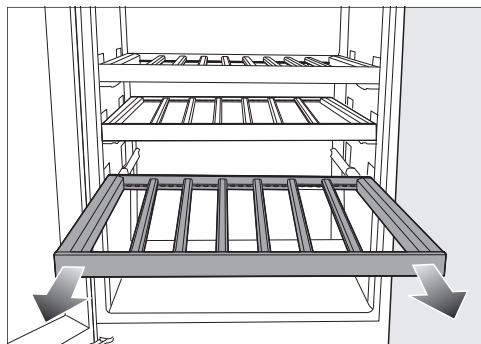

⚠ Riesgo de sufrir lesiones por caída de botellas de vino.

En determinadas circunstancias, las botellas de vino podrían quedar inclinadas en las rejillas de madera superiores y caerse al extraer las rejillas. Extraer siempre las rejillas de madera con cuidado y despacio.

⚠ Riesgo de sufrir daños y lesiones debido a cristales rotos.

Las rejillas de madera y las botellas que sobresalen pueden dañar la puerta de cristal, en caso de cerrarla. Comprobar que las rejillas de madera no sobresalgan.

Ajuste de la rejilla de madera (FlexiFrame) al tamaño de las botellas

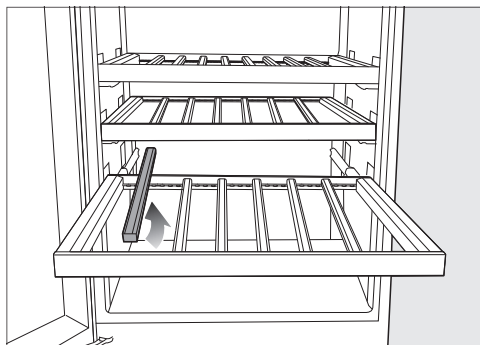

- Se pueden retirar o mover los listones de madera individuales sobre la rejilla de madera según se requiera.

De este modo, la rejilla de madera se adapta de forma flexible al tamaño de las botellas.

Capacidad máxima

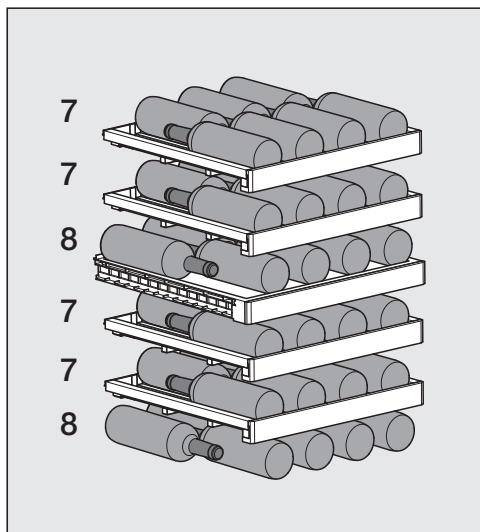

El aparato tiene una capacidad máxima para 44 botellas (0,75 l; formato de botella: botella de Burdeos), 22 en la zona superior y 22 en la zona inferior.

Carga máxima de las rejillas de madera

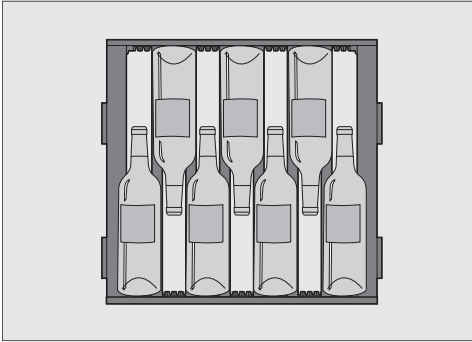

Colocación de 7 botellas sobre la rejilla de madera

⚠ Existe un riesgo de sufrir daños por sobrecarga.

Exceder la cantidad máxima de carga recomendada puede provocar daños en las rejillas de madera.

Cada rejilla de madera individual puede cargar como máximo 15 kg.

No apilar botellas unas encima de otras sobre las rejillas de madera.

Rotulación de los listones para rotulado (NoteBoard)

Para tener una buena visión general de los tipos de vino almacenados, se pueden rotular los NoteBoards situados sobre las rejillas de madera.

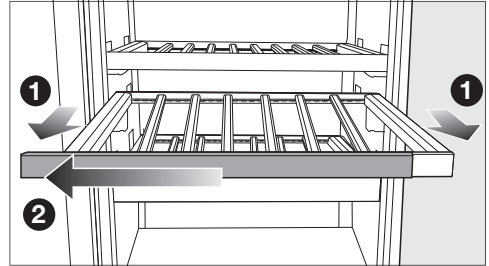

- Extraer un poco hacia delante la rejilla de madera ①.
- Tirar del NoteBoard hacia un lado de la rejilla de madera ②.
- Borrar los rótulos que no se deseen con un paño húmedo.

⚠ Riesgo de sufrir daños por productos de limpieza inadecuados.

Si se utilizara un producto de limpieza para limpiar los listones para rotulado (NoteBoards), su revestimiento podría resultar dañado.

Utilizar únicamente agua limpia.

- Escribir en el NoteBoard con el rotulador de tiza que se suministra. Alternativamente, recomendamos que se utilicen los siguientes productos para escribir:

- marcadores de tiza líquida, p. ej. el marcador de tiza líquida blanco edding 4095,
- tizas convencionales.

 Peligro de provocar daños debido al uso de productos inadecuados para dibujar o escribir.

No escribir nunca en el NoteBoard con bolígrafo, lápices de colores, lápices, corrector, ceras, ceras al óleo, rotuladores de fieltro (p. ej. rotuladores permanentes, marcadores, rotuladores para aluminio, etc.). Será difícil o totalmente imposible borrarlo después.

Para escribir, utilizar únicamente los productos recomendados, puesto que son los que después se pueden retirar con facilidad del NoteBoard.

- Deslizar el NoteBoard desde el lado para ponerlo sobre la rejilla de madera.

Accesorios que forman parte del suministro

Filtro Active AirClean

El filtro Active AirClean entre las zonas para acondicionar vinos consigue una óptima renovación del aire y, con ello, una buena calidad del mismo.

Rotulador de tiza

Utilizar el rotulador de tiza que se suministra para realizar anotaciones en los NoteBoards de las rejillas de madera. Anotar los nombres de los vinos almacenados en los Noteboards para tener a la vista un resumen.

Cuchara para cubitos de hielo

Acumulador de frío

Juego de montaje Side-by-Side

Para el emplazamiento «Side-by-Side» de dos aparatos de frío uno al lado del otro.

Accesorios especiales

En la tienda online de Miele, a través del Servicio Posventa de Miele o de un distribuidor Miele, podrás adquirir productos especialmente diseñados para tu aparato de frío, como p. ej., productos para el mantenimiento del aparato y accesorios.

Acceder a la tienda online de Miele a través del siguiente código QR:



Antes de la primera utilización

- Retirar todo el material de embalaje y las láminas protectoras.

Los listones de madera cortos transversales sirven únicamente para fijar el resto de listones sobre la rejilla.

Los listones de madera cortos se pueden retirar y desechar tranquilamente en la basura común. Estos listones de madera proceden de excedentes de la producción y se utilizan para garantizar un transporte seguro, por motivos de sostenibilidad.

- Limpiar el interior del armario y los accesorios (ver el capítulo «Limpieza y mantenimiento»).

Colocación de los listones de madera sobre las rejillas de madera

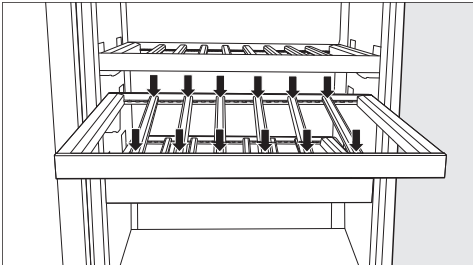

- Colocar los listones de madera en las rejillas de madera a la misma distancia y encajarlos en esa posición.



Así se consigue espacio para colocar hasta un máximo de 7 botellas de vino en la rejilla de madera (0,75 l; forma de la botella: Burdeos).

Conectar el aparato de frío

- Conectar el aparato de frío a la red eléctrica siguiendo las indicaciones que aparecen en el capítulo «Instalación», apartado «Conexión eléctrica».

En el display del aparato aparece Miele en primer lugar y, después, el símbolo .

Activar el filtro de olores (filtro Active AirClean)

- Activar la indicación del filtro Active AirClean  (ver el capítulo «Ajustar la configuración», apartado «Activar la indicación del filtro Active AirClean »).



Conexión del aparato de frío



- Abrir la puerta superior del aparato.
- Tocar  en el display.

Si el display no se utiliza durante un tiempo, se oscurece y cambia al modo de ahorro energético.

El aparato de frío comienza a enfriar y la iluminación interior se enciende cuando la puerta está abierta.

En función de la temperatura ambiente y del ajuste, pueden transcurrir algunas horas antes de que se alcancen y se indiquen de forma permanente las temperaturas deseadas.

En cuanto se alcanza la temperatura de congelación ajustada, se apaga el símbolo  , se ilumina de forma constante la indicación de temperatura del congelador y se apaga la señal acústica.

- En caso de que resulte molesta la señal acústica, pulsar  .



La señal acústica se apaga.

Puesta en marcha

Introduzca los alimentos en el congelador en cuanto haya alcanzado una temperatura suficientemente baja (al menos $-18\text{ }^{\circ}\text{C}$).

Desconexión del aparato de frío

Tan solo es posible desconectar el aparato de frío completo en el modo Ajustes .

- Pulsar el símbolo .
- Deslizar el dedo hacia la izquierda o la derecha hasta que el símbolo  aparezca en el centro.
- Pulsar el símbolo .



La iluminación interior y la refrigeración están desconectadas.

En el display aparece el símbolo .

Tener en cuenta lo siguiente: el aparato de frío no está desenchufado de la red eléctrica, sino que tan solo se ha desconectado.

Desconectar por separado las zonas para acondicionar vinos

Se pueden desconectar ambas zonas para acondicionar vinos por separado, mientras que el congelador permanece conectado. Esto resulta adecuado, p. ej., para las vacaciones.

- Pulsar el indicador de temperatura de la zona para acondicionar vinos superior.
- Desplazarse hacia la derecha hasta que  aparezca en el centro.
- Pulsar .

Las indicaciones de temperatura de las zonas para acondicionar vinos se apagan. En el display aparece .

Las zonas para acondicionar vinos están desconectadas.

La indicación de temperatura del congelador continúa iluminada.

Volver a conectar las zonas para acondicionar vinos

- Pulsar .

Las zonas para acondicionar vinos vuelven a estar conectadas.

A tener en cuenta en caso de ausencias prolongadas

Si se desconecta el aparato durante un período de ausencia prolongado y no se limpia, existe el riesgo de que se forme moho al dejarlo cerrado.

En caso de ausencia prolongada, es necesario limpiar el aparato antes.

En caso de no usar el aparato de frío durante un tiempo prolongado, tener en cuenta lo siguiente:

- Desconectar el aparato de frío.
- Desconectar la clavija de conexión a la red o desconectar el fusible de la instalación doméstica.
- Vaciar el cajón para cubitos de hielo.

 Peligro de que el preparador de cubitos de hielo resulte dañado.

En caso de cerrar la entrada de agua durante el funcionamiento y de que el preparador de cubitos de hielo continúe en funcionamiento, se podría congelar el tubo de entrada de agua. Desconectar el preparador de cubitos de hielo en caso de haberse interrumpido la entrada de agua (p. ej. vacaciones).

- Desconectar el preparador de cubitos de hielo.

- Cerrar la llave de paso de la entrada de agua.
- Limpiar el aparato de frío y dejarlo abierto para que se ventile y evitar así la formación de olores.

Requisitos para la conexión en red

Tener en cuenta los siguientes requisitos para la conexión en red:



1. El lugar de emplazamiento dispone de una red doméstica.
Tener preparada la contraseña WiFi.
2. La Miele App está disponible en un terminal móvil.
3. Es necesario tener una cuenta de usuario en la Miele App.

Aplicación Miele

Puede descargar la aplicación Miele de forma totalmente gratuita de la Apple App Store® o en la Google Play Store™.



Realizar la conexión en red por primera vez

- Pulsar el símbolo .
- Deslizar el dedo hacia la izquierda o la derecha hasta que el símbolo  aparezca en el centro.
- Pulsar el símbolo .
- Pulsar sobre el tipo de conexión deseado (App o WPS).

Una vez registrado correctamente, en el display aparece el símbolo .

Si no se ha podido establecer la conexión, en el display aparece el símbolo .

- En ese caso, repetir el proceso.
- Para salir del nivel de ajustes, tocar el símbolo .

Escanear y conectar

- Escanear el código QR.

Si se ha instalado la Miele App y se tiene una cuenta de usuario, se redirigirá directamente a la conexión en red.

Si todavía no se ha instalado la Miele App, se redirigirá a la Apple App® o a la Google Play Store™.

- Instalar la Miele App y crear una cuenta de usuario.
- Escanear de nuevo el código QR.

La Miele App guía a través de los siguientes pasos para realizar la instalación.





Manejo

Ajustar la temperatura en las zonas para acondicionar vinos

Es posible ajustar una temperatura diferente en cada zona.

Recomendamos una temperatura de entre 12 y 14 °C para almacenar los vinos a largo plazo.

- Pulsar la indicación de temperatura de la zona para acondicionar vinos cuya temperatura se desea ajustar.
- **Zona para acondicionar vinos inferior:** pulsar .
- Desplazarse hacia la izquierda o la derecha hasta que la temperatura deseada aparezca en el centro.
- Tocar para confirmar la temperatura deseada.
- Para salir del nivel de Ajustes, tocar .

La indicación de temperatura vuelve a la temperatura actual que tiene la zona para acondicionar vinos en ese momento.

La temperatura en la zona para acondicionar vinos aumenta:

- cuanto más frecuentemente y más tiempo se abra la puerta del aparato.
- cuantas más botellas de vino se almacenen.
- cuanto más calientes estén las botellas de vino colocadas.
- cuanto mayor sea la temperatura ambiente donde se encuentra el aparato de frío. El aparato de frío está diseñado para una clase climática determinada (rango de temperatura ambiente) y requiere el cumplimiento de los correspondientes márgenes de temperatura.

Posibles valores de ajuste de temperatura en las zonas para acondicionar vinos

La temperatura en ambas zonas para acondicionar vinos se puede ajustar entre 5 y 20 °C.

Indicación de temperatura de las zonas para acondicionar vinos





En funcionamiento normal, en el display se muestra la **temperatura actual media** presente en cada una de las zonas para acondicionar vinos.

En función de la temperatura ambiente y del ajuste pueden transcurrir algunas horas antes de que se alcance y se indique de forma permanente la temperatura deseada.

Ajustar la humedad (ActiveHumidity) en la zona inferior para acondicionar vinos



Para que el ajuste de la humedad funcione de forma óptima, se necesita una temperatura ambiente de entre 19 y 28 °C.

- Pulsar en el display la indicación de temperatura de la zona inferior para acondicionar vinos.
- Deslizar el dedo hacia la izquierda para que  aparezca en el centro.
- Pulsar .
- Deslizar el dedo hacia la izquierda o hacia la derecha hasta que la humedad deseada ( o ) aparezca en el centro.

- Tocar para confirmar el ajuste deseado.
- Para salir del nivel de Ajustes, tocar ↩.

En función de la temperatura ambiente y de la humedad ajustada, pueden transcurrir algunos días antes de que se alcance la humedad deseada.

Posibles valores de ajuste de la humedad

Se puede ajustar la humedad en 2 niveles para así adaptarla a las necesidades individuales.

- ∆: humedad baja
- ∆∆∆: humedad alta

Hay que tener en cuenta que el consumo energético se eleva ligeramente en función del nivel de humedad seleccionado.

Para utilizar la zona para acondicionar vinos inferior para el almacenamiento a largo plazo de botellas de vino con tapón de corcho natural, recomendamos que se escoja una humedad alta ∆∆∆.

Ajuste de la temperatura en la zona de congelación

 Existe un riesgo para la salud debido al consumo de alimentos estropeados.

Para congelar alimentos frescos, es necesaria una temperatura de **-18 °C**. Hay que tener en cuenta que una temperatura más elevada en el congelador acorta la caducidad de los alimentos.

Para congelar y conservar alimentos a largo plazo, ajustar a una temperatura mínima de **-18 °C**.

Consejo: En una zona de congelación con una temperatura constante de **-18 °C** y con las medidas higiénicas correspondientes, se puede prolongar sensiblemente la durabilidad de los alimentos y evitar tener que desecharlos.

- Pulsar la indicación de temperatura de la zona de congelación.
- Desplazarse hacia la izquierda o la derecha hasta que la temperatura deseada aparezca en el centro.
- Tocar para confirmar la temperatura deseada.

La indicación de temperatura vuelve a cambiar a la temperatura actual que tiene la zona de congelación en ese momento.

Se eleva la temperatura en la zona de congelación:

- cuanto más frecuentemente y más tiempo se abra la puerta del aparato.
- cuanto mayor sea la cantidad de alimentos almacenados.

Manejo

- cuanto más calientes estén los alimentos frescos que se almacenen.
- cuanto mayor sea la temperatura ambiente donde se encuentra el aparato de frío. El aparato de frío está diseñado para una clase climática determinada (rango de temperatura ambiente) y requiere el cumplimiento de los correspondientes márgenes de temperatura.

Posibles valores de ajuste de temperatura en la zona de congelación

Para la zona de congelación, se puede ajustar una temperatura de entre -15°C y -26°C .

Indicación de temperatura del congelador

En funcionamiento normal, el display muestra la **temperatura más alta de la zona de congelación** que prevalece actualmente en el aparato de frío.

En función de la temperatura ambiente y del ajuste, pueden transcurrir algunas horas antes de que se alcance y se indique de forma permanente la temperatura deseada.

Conectar SuperFrost ❄

La función SuperFrost ❄ se debe conectar unas **6 horas antes de introducir** los alimentos a congelar. Para aprovechar al **máximo la capacidad de congelación**, será necesario conectar la función SuperFrost ❄ **24 horas antes**.

No es necesario conectar la función SuperFrost:

- si se introducen alimentos ya congelados;
- si se introducen únicamente hasta 2 kg de alimentos al día.

■ Pulsar el símbolo SuperFrost ❄ en la indicación de temperatura de la zona de congelación.

Se ilumina el símbolo ❄ en naranja.

■ Para salir del nivel de ajustes, tocar la indicación de temperatura.

Desconectar SuperFrost ❄

La función SuperFrost ❄ se desconecta automáticamente una vez transcurridas aprox. 72 horas.

A fin de ahorrar energía, se puede desconectar la función SuperFrost antes de tiempo, una vez que se hayan enfriado suficientemente los alimentos.

■ Pulsar SuperFrost ❄ en la indicación de temperatura de la zona de congelación.

El símbolo ❄ deja de iluminarse en naranja.

■ Para salir del nivel de ajustes, tocar la indicación de temperatura.

Congelar y almacenar alimentos

Capacidad máxima de congelación

Para que los alimentos se congelen hasta el núcleo lo más rápidamente posible, no debe superarse la capacidad máxima de congelación. La capacidad máxima de congelación en 24 horas se encuentra en la placa de características "Capacidad de congelación ...kg/24 h".

Antes de introducir los alimentos

Si se desea congelar alimentos, utilizar únicamente productos frescos y en perfecto estado.

- Cuando la cantidad de alimentos frescos a congelar sea superior a 2 kg, deberá conectarse la función SuperFrost ❄ 6 horas antes de introducir los alimentos.
- En caso de una cantidad aún mayor, conectar 24 horas antes la función SuperFrost ❄.

Los alimentos congelados que ya están almacenados mantienen así su reserva de frío.

Introducir los alimentos para congelar

Los alimentos que se introducen para congelar no deben tocar ningún alimento ya congelado, puesto que se descongelaría.

- Introducir los envases siempre secos para evitar que los alimentos se adhieran al congelarse.

Para garantizar que los alimentos se congelen rápidamente hasta el núcleo, no supere los siguientes tamaños de envase:

- Fruta y verdura máx. 1 kg
- Carne máx. 2,5 kg

- congelar pequeñas cantidades de alimentos

- Colocar los alimentos para congelar en una zona amplia del fondo del cajón **superior** del congelador para que se congelen por completo lo más rápido posible.
- Si es posible, colocar los alimentos para congelar en contacto con la pared posterior del cajón.

- colocar grandes cantidades de alimentos para congelar

Consejo: También es posible ampliar la zona de congelación de forma totalmente flexible. Si se desea introducir alimentos de mayor tamaño para congelar, p ej. pavo o carne de caza, se pueden retirar los cajones superiores del congelador y las placas de cristal situadas entre los cajones del congelador.

- No superar la cantidad máxima de alimentos para congelar (ver los datos en la placa de características).
- Repartir los alimentos por todos los cajones del congelador, utilizar preferentemente el cajón **superior**.
- Si es posible, colocar los alimentos para congelar en contacto con la pared posterior del cajón para que se congelen hasta el núcleo lo más rápidamente posible.

Después de congelar alimentos frescos

- Apagar de nuevo la función SuperFrost ❄.

Uso del acumulador de frío

El acumulador de frío impide que la temperatura del congelador aumente rápidamente en caso de un fallo de red. De esta forma, se puede prolongar el tiempo de conservación de los alimentos.

Manejo

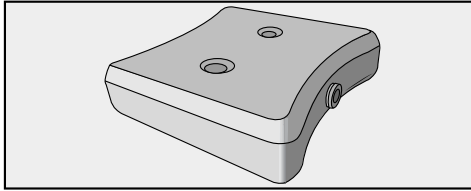

- Colocar el acumulador de frío en el cajón congelador superior.

El acumulador de frío alcanzará su máxima capacidad refrigerante después de permanecer aprox. 24 horas en el recinto congelador.

En caso de un fallo de red

- Colocar el acumulador de frío directamente sobre los alimentos congelados.



















Consejo: Si se desea introducir alimentos frescos, utilizar el acumulador de frío como separación entre los alimentos ya almacenados y los alimentos frescos para que los alimentos congelados no se descongelen.

Consejo: El acumulador de frío se puede emplear también para enfriar a corto plazo alimentos o bebidas en una nevera portátil.

Enfriamiento rápido de bebidas

- Si se colocan botellas para enfriar rápidamente en la zona de congelación, retirarlas **como muy tarde después de 1 hora**. Las botellas podrían explotar.

Ajustar la configuración



 Modo de ajustes	
	Conectar o desconectar el modo Party.
	Ajustar la intensidad de la luz de presentación.
	Conectar o desconectar el preparador de cubitos de hielo.
	Activar la función de bloqueo, desactivarla brevemente o desconectarla por completo.
	Conectar o desconectar el modo Sabbat.
	Acceder a la versión del modo Sabbat.
	Modificar el intervalo de tiempo que transcurre hasta la activación de la alarma de la puerta.
	Conexión en red
APP / WPS	Realizar la conexión en red por primera vez.
	Activar o desactivar la conexión WiFi.
	Restablecer la configuración de la red de conexión.
	Activar/desactivar el sonido del teclado.
	Cambiar el volumen de las señales acústicas y de aviso o desactivarlas por completo.
	Modificar la luminosidad del display.
°C / °F	Cambiar la unidad de temperatura.
	Desconectar el modo Demo (solo visible cuando está conectado).
	Restablecer los ajustes de fábrica.
	Activar la información sobre el aparato de frío.
	Activar la indicación del filtro Active AirClean.

Ajustar la configuración

Mientras se encuentre en el modo Ajustes , la alarma de la puerta y otros avisos de advertencia se desactivarán automáticamente.

Conexión del modo Party

La función modo Party  se debe conectar aprox. 4 horas antes de almacenar los alimentos.

- Pulsar .
- Desplazarse hacia la izquierda o la derecha hasta que  aparezca en el centro.
- Pulsar .

Con el modo Party activado  se ilumina en naranja.

- Para salir del nivel de Ajustes, tocar .



Con el modo Party conectado  se conectan automáticamente:

- la función SuperFrost 
- el preparador de cubitos de hielo (se producen cubitos de hielo)

Desconexión del modo Party

La función modo Party  se desactiva automáticamente aprox. 24 horas después.

A fin de ahorrar energía, se puede desconectar la función modo Party antes de tiempo, una vez que se hayan enfriado lo suficientemente los alimentos o se hayan producido suficientes cubitos de hielo.

- Pulsar el símbolo .
- Deslizar el dedo hacia la izquierda o la derecha hasta que el símbolo  aparezca en el centro.



- Pulsar el símbolo .

Cuando el modo Party está desconectado, el símbolo  se ilumina en blanco.

- Para salir del nivel de ajustes, tocar el símbolo .

Ajustar la intensidad de la luz de presentación

La luz de presentación puede ajustarse a diferentes niveles de intensidad en ambas zonas para acondicionar vinos o bien desconectarse por completo.

- Pulsar .
- Deslizar el dedo hacia la izquierda o la derecha hasta que  aparezca en el centro.
- Pulsar .

- Seleccionar el nivel de intensidad de la luz deseado deslizando el dedo hacia la izquierda o la derecha en la barra de segmentos (nivel del 1 al 7).

- Para desconectar por completo la luz de presentación, deslizar el dedo hacia la izquierda hasta que se apague la barra de segmentos.

- Para confirmar el nivel de luminosidad deseado, tocar sobre la barra de segmentos.

- Alternativamente: confirmar el ajuste deseado tocando .

- Para salir del nivel de ajuste, tocar .

- Cerrar la puerta.

Los ajustes modificados solo son visibles cuando la puerta del aparato está cerrada.



Conectar el preparador de cubitos de hielo

 Existe un riesgo para la salud por el agua con gérmenes.

En caso de que el agua permanezca en los conductos para el agua durante un periodo largo, se pueden formar gérmenes y suponer un riesgo para la salud.

Desechar las 3 primeras producciones de cubitos después de la puesta en funcionamiento puesto que ese agua ha servido para aclarar por primera vez la entrada de agua.

Esta recomendación es válida tanto para la primera puesta en funcionamiento como para aquellos casos en los que el preparador de cubitos haya estado desconectado durante un período largo (aprox. más de 5 días).

- Cerrar la bandeja de cubitos de hielo.
- En caso necesario, desplazar la pared divisoria en el cajón de cubitos de hielo para ajustar el tamaño del alojamiento de los cubitos de hielo.
- Pulsar el símbolo .
- Deslizar el dedo hacia la izquierda o la derecha hasta que el símbolo  aparezca en el centro.
- Pulsar el símbolo .

Cuando el preparador de cubitos de hielo está encendido, el símbolo  se ilumina en color naranja.

- Para salir del nivel de ajustes, tocar el símbolo .

El preparador de cubitos de hielo se llena de agua.

Los cubitos de hielo caen automáticamente desde la bandeja para cubitos de hielo hasta el cajón.



Tan pronto como se llene el cajón de los cubitos, se ajusta automáticamente la producción de cubitos de hielo.

Después de la primera puesta en funcionamiento, pueden transcurrir hasta 24 horas hasta que caigan los primeros cubitos de hielo del preparador de cubitos de hielo al cajón.

Tras volver a encender y apagar el preparador de cubitos de hielo, este proceso dura 6 h como máximo.

Desconectar el preparador de cubitos de hielo

Si no se quieren preparar cubitos de hielo durante un plazo prolongado, se debería desconectar completamente el preparado de cubitos de hielo.

- Pulsar el símbolo .
- Deslizar el dedo hacia la izquierda o la derecha hasta que el símbolo  aparezca en el centro.
- Pulsar el símbolo .

Cuando el preparador de cubitos de hielo está apagado, el símbolo  se ilumina en color blanco.



- Para salir del nivel de ajustes, tocar el símbolo .

Consejo: Vaciar con regularidad el cajón de los cubitos de hielo, lo más tarde si no ha utilizado hielo durante más de una semana. De este modo, siempre habrá disponible hielo fresco y se evita que los cubitos de hielo se aglomeren.



Consejo: Cuando el preparador de cubitos de hielo está desconectado, en el cajón de cubitos de hielo se pueden congelar alimentos de hasta una altura máxima de 10 cm.

Ajustar la configuración

Activación de la función de bloqueo /

- Pulsar el símbolo .
- Deslizar el dedo hacia la izquierda o la derecha hasta que el símbolo  aparezca en el centro.
- Pulsar el símbolo .

Con la función Bloqueo conectada, el símbolo  se ilumina en naranja.

- Para salir del nivel de ajustes, tocar el símbolo .
- Cerrar la puerta. Entonces está conectada la función Bloqueo .

Desactivar temporalmente la función Bloqueo /



- Pulsar en la indicación de temperatura de la zona de temperatura que se desea ajustar.
- Tocar el símbolo  durante unos 6 segundos.

La indicación salta al ajuste de temperatura.

- Realizar los ajustes deseados.

La función Bloqueo se activará de nuevo al cerrar la puerta del aparato .

Desactivar la función Bloqueo / por completo

- Pulsar el símbolo .
- Tocar el símbolo  durante unos 6 segundos.
- Deslizar el dedo hacia la izquierda o la derecha hasta que el símbolo  aparezca en el centro.



- Pulsar el símbolo .

Si la función Bloqueo está desactivada, en el display aparece el símbolo  en blanco.

- Para salir del nivel de ajustes, tocar el símbolo .

Conectar el modo Sabbat

Mientras está conectado el modo Sabbat , no es posible cambiar los ajustes.

- Pulsar el símbolo .
- Deslizar el dedo hacia la izquierda o la derecha hasta que el símbolo  aparezca en el centro.
- Pulsar el símbolo .

Se ilumina el símbolo  en naranja.

- Para salir del nivel de ajustes, tocar el símbolo .

En el display se mostrará el modo Sabbat  durante unos 3 segundos.

A continuación, el display se apaga.

Asegurarse de que la puerta del aparato esté correctamente cerrada, dado que las advertencias ópticas y acústicas están desconectadas.

Desconectar el modo Sabbat

La función modo Sabbat  se desactiva automáticamente transcurridas unas 80 horas.

También se puede desactivar la función modo Sabbat  previamente en cualquier momento.

- Tocar sobre el display negro.

Aparece el símbolo .

- Pulsar el símbolo .





Se ilumina el símbolo  en naranja.

- Pulsar de nuevo en el símbolo .



Si el modo Sabbath está desconectado, se ilumina el símbolo  en blanco.

- Para salir del nivel de ajustes, tocar .

Modificar el intervalo de tiempo que transcurre hasta que se emite la alarma de la puerta

- Pulsar el símbolo .
- Deslizar el dedo hacia la izquierda o la derecha hasta que el símbolo  aparezca en el centro.
- Pulsar el símbolo .
- Desplazarse hacia la izquierda o la derecha hasta que el intervalo de tiempo deseado entre 30 segundos y 3 minutos: 30 segundos aparezca en el centro.
- Tocar para confirmar el ajuste deseado.
- Para salir del nivel de ajustes, tocar el símbolo .

Realizar la conexión en red por primera vez





- Pulsar el símbolo .
- Deslizar el dedo hacia la izquierda o la derecha hasta que el símbolo  aparezca en el centro.
- Pulsar el símbolo .
- Pulsar sobre el tipo de conexión deseado (App o WPS).

Una vez registrado correctamente, en el display aparece el símbolo .

Si no se ha podido establecer la conexión, en el display aparece el símbolo .

- En ese caso, repetir el proceso.
- Para salir del nivel de ajustes, tocar el símbolo .

Activar la conexión WiFi





- Pulsar el símbolo .
- Deslizar el dedo hacia la izquierda o la derecha hasta que el símbolo  aparezca en el centro.
- Pulsar el símbolo .
- Para activar la conexión WiFi, tocar el símbolo .

Aparece el símbolo .

- Para salir del nivel de ajustes, tocar el símbolo .

Cuando la conexión WiFi está activa, en el display se ilumina el símbolo .



Desactivar la conexión WiFi

- Pulsar el símbolo .
- Deslizar el dedo hacia la izquierda o la derecha hasta que el símbolo  aparezca en el centro.
- Pulsar el símbolo .
- Para desactivar la conexión WiFi, tocar el símbolo .





Aparece el símbolo .

- Para salir del nivel de ajustes, tocar el símbolo .

Restablecer la configuración de la red de conexión

- Pulsar el símbolo .
- Deslizar el dedo hacia la izquierda o la derecha hasta que el símbolo  aparezca en el centro.
- Pulsar el símbolo .

Ajustar la configuración



- Deslizar el dedo hacia la derecha hasta que el símbolo  aparezca en el centro.
- Pulsar el símbolo .
- Pulsar el símbolo .
- Para salir del nivel de ajustes, tocar el símbolo .

Se restauran todos los ajustes realizados y todos los valores introducidos.

Se desactiva la conexión WiFi, el símbolo  se apaga en la pantalla de inicio.

Restablezca la configuración de la red en caso de deshacerse de su aparato, venderlo o poner en funcionamiento un aparato ya utilizado. Se eliminan todos los datos personales del aparato. Además, el anterior propietario ya no podrá acceder al aparato.



Activar el sonido del teclado

- Pulsar el símbolo .
- Deslizar el dedo hacia la izquierda o la derecha hasta que el símbolo  aparezca en el centro.
- Pulsar el símbolo .

Con el sonido del teclado activado, el símbolo  se ilumina en naranja.

- Para salir del nivel de ajustes, tocar el símbolo .

Desactivar el sonido del teclado



- Pulsar el símbolo .
- Deslizar el dedo hacia la izquierda o la derecha hasta que el símbolo  aparezca en el centro.

- Pulsar el símbolo .

Con el sonido del teclado desactivado, el símbolo  se ilumina en blanco.

- Para salir del nivel de ajustes, tocar el símbolo .

Modificar el volumen de las señales acústicas y de aviso /

- Pulsar el símbolo .
- Deslizar el dedo hacia la izquierda o la derecha hasta que el símbolo  aparezca en el centro.
- Pulsar el símbolo .
- Seleccionar el volumen deseado deslizando el dedo hacia la izquierda o hacia la derecha en la barra de segmentos (nivel del 1 al 7).

- Para desconectar las señales acústicas y de aviso por completo, deslizar el dedo completamente hacia la izquierda, hasta que se apague la barra de segmentos.



- Confirmar el ajuste deseado tocando la barra de segmentos.

Si las señales acústicas y de aviso están apagadas, aparece el símbolo  en blanco.

Si las señales acústicas y de aviso están conectadas, aparece el símbolo  en naranja.

- Para salir del nivel de ajustes, tocar el símbolo .

Cambiar la luminosidad del display

- Pulsar el símbolo .
- Deslizar el dedo hacia la izquierda o la derecha hasta que el símbolo  aparezca en el centro.
- Pulsar el símbolo .

Ajustar la configuración

- Seleccionar el nivel de intensidad de la luz deseado deslizando el dedo hacia la izquierda o la derecha en la barra de segmentos (nivel del 1 al 7).
- Confirmar el ajuste deseado tocando la barra de segmentos.
- Para salir del nivel de ajustes, tocar el símbolo ↩.

Cambiar la unidad de temperatura °C/°F

- Pulsar el símbolo ⚙.
- Deslizar el dedo hacia la izquierda o la derecha hasta que °C o °F aparezca en el centro.
- Para cambiar la unidad de temperatura, pulsar °C o °F.

Aparece °C o °F.

- Para salir del nivel de ajustes, tocar el símbolo ↩.

Desconectar el modo Demo ■

- Pulsar el símbolo ⏻.
- Pulsar el símbolo ⚙.
- Deslizar el dedo hacia la izquierda o la derecha hasta que el símbolo ■ aparezca en el centro.
- Pulsar el símbolo ■.

Una vez desconectado el modo Demo ■, el aparato de frío se apaga y es necesario conectarlo de nuevo.

Restablecer los ajustes de fábrica 🏠

- Pulsar el símbolo ⚙.
- Deslizar el dedo hacia la izquierda o la derecha hasta que el símbolo 🏠 aparezca en el centro.

- Pulsar el símbolo 🏠.

Aparece el símbolo 🏠.

- Pulsar el símbolo ✓.

El aparato de frío se apaga y es necesario conectarlo de nuevo.

Activar la indicación del filtro Active AirClean 🌐

- Pulsar ⚙.
- Desplazarse hacia la izquierda o la derecha hasta que 🌐 aparezca en el centro.
- Pulsar 🌐.

Cuando la indicación del filtro Active AirClean está activada, 🌐 se ilumina en naranja.

- Para salir del nivel Ajustes, tocar ↩.

Limpieza y mantenimiento

No retirar la placa de características del interior del aparato. La placa de características es necesaria en caso de anomalía.

Evitar precaución de que no llegue agua a la electrónica o a la iluminación.

 Riesgo de sufrir daños por la entrada de humedad.

El vapor de un limpiador a vapor podría dañar los componentes sintéticos y eléctricos.

No utilizar un limpiador de vapor para limpiar el aparato de frío.

Consejos respecto a los productos de limpieza

En el interior del aparato, utilice solo productos para la limpieza y el cuidado del aparato que no dañen los alimentos.

Para evitar daños en las superficies, al limpiar **no utilice**

- productos de limpieza que contengan sosa, amoníaco, ácidos o cloruros,
- productos de limpieza descalcificadores,
- productos de limpieza abrasivos (p. ej., líquidos o en polvo, o piedras de limpieza),
- productos de limpieza que contengan disolventes,
- productos de limpieza especiales para acero inoxidable,
- productos de limpieza para lavavajillas,
- esprays para hornos,

- productos de limpieza para vitrocerámicas (excepto para la limpieza del frontal de cristal),
- limpiacristales (excepto para la limpieza del frontal de cristal: limpiacristales con bajo contenido en alcohol, que no contenga ningún añadido, p. ej., ácido cítrico o similar),
- cepillos y esponjas duros y abrasivos (p. ej., los especiales para ollas),
- gomas quitamanchas,
- espátulas de metal afiladas.

Para la limpieza le recomendamos que utilice un paño limpio, agua templada y un poco de detergente suave.

Preparar el aparato de frío para la limpieza

- Desconectar el aparato de frío.
 aparece en el display y se desconecta la refrigeración.
- Sacar las botellas de vino del aparato de frío y guardarlas en un lugar fresco.
- Retirar los alimentos la zona de congelación y guardarlos en un lugar fresco.
- Si fuera necesario, extraer todos los elementos que se puedan extraer para limpiarlos (ver el capítulo «Saber más», sección «Configuración interior»).
- Retirar los accesorios extraíbles para limpiarlos.
- Antes de limpiar, retirar los listones para rotulado de las rejillas de madera.

Cómo limpiar el interior

Limpie el aparato regularmente, al menos una vez al mes.

Si se deja que la suciedad se acumule durante mucho tiempo, en ocasiones ya no será posible eliminarla.

Las superficies pueden cambiar de color o deformarse.

Elimine la suciedad cuanto antes.

- Limpiar el interior del aparato con un paño limpio, agua templada y un poco de detergente suave.
- Limpiar el cajón de cubitos de hielo periódicamente.
- Eliminar regularmente los restos de hielo y agua de la bandeja de cubitos de hielo.
- Limpiar la bandeja de cubitos de hielo antes de desconectar el preparador de cubitos de hielo durante un periodo largo.
- Limpiar todos los componentes de **madera** con un paño ligeramente húmedo, **no** se pueden mojar.

 **Riesgo de sufrir daños por productos de limpieza inadecuados.**

Si se utilizara un producto de limpieza para limpiar los listones para rotulado (NoteBoards), su revestimiento podría resultar dañado.

Utilizar únicamente agua limpia.

- Después de su limpieza, aclarar con agua limpia y secarlo todo con un paño.
- Para asegurar la correcta ventilación del aparato de frío y para evitar la formación de olores, dejar la puerta abierta durante un breve periodo de tiempo.

Accesorios para limpieza manual o en el lavavajillas

Los siguientes componentes deberían lavarse exclusivamente **a mano**:

- Todos los cajones
- las baterías de frío

Las siguientes piezas son **aptas para el lavado en el lavavajillas**:

 Peligro de sufrir daños derivados de temperaturas demasiado altas.

Algunas piezas pueden p. ej. deformarse y no poder continuar siendo utilizadas debido a su limpieza en el lavavajillas a más de 55 °C.

Para la limpieza de las piezas aptas para el lavavajillas, seleccione una temperatura de máximo 55 °C.

A causa del contacto con colorantes naturales, p. ej. los contenidos en zanáhorias, tomates y ketchup, los componentes de plástico pueden cambiar de color en el lavavajillas. Este cambio de color no afecta a la estabilidad de las piezas.

- la pala para los cubitos de hielo
- la pared divisoria del cajón para cubitos de hielo
- las placas de cristal

Retirar el cajón congelador y las placas de cristal

- Elevar hacia delante el cajón congelador y tirar hacia fuera y hacia arriba para sacarlo.
- Extraer las placas de cristal entre los cajones congeladores.

Limpieza y mantenimiento

Colocación de las placas de cristal y de los cajones congeladores

- Introducir en la zona de congelación las placas de cristal.
- Colocar los cajones congeladores inclinados hacia arriba en la zona de congelación.

Cambiar el filtro Active AirClean (filtro de olores)

Es posible adquirir nuevos filtros Active AirClean a través del Servicio Posventa de Miele, en distribuidores especializados o en la página web de Miele.

El filtro Active AirClean se encuentra detrás del NoteBoard (listones para rotulado) entre las zonas para acondicionar vinos.

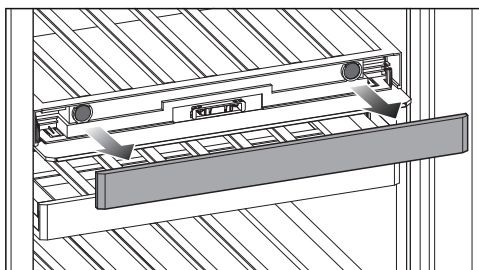

- Extraer el NoteBoard.

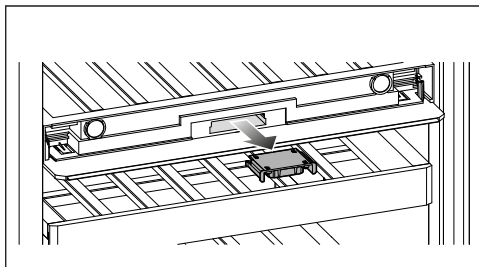

- Extraer el alojamiento del filtro.

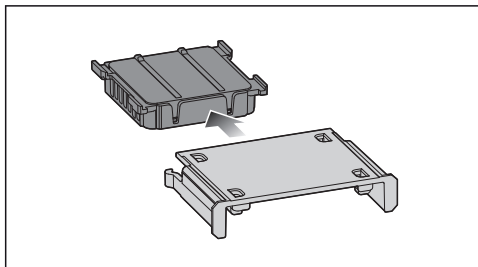

- Extraer el filtro Active AirClean usado.
- Desechar el filtro Active AirClean en la basura común.

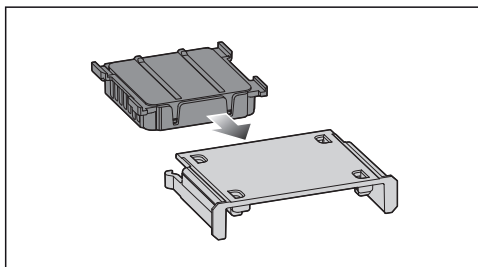

- Colocar el nuevo filtro Active AirClean en el alojamiento del filtro.

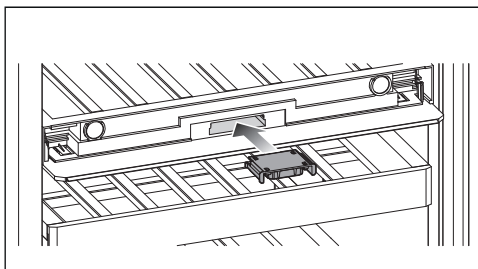

- Colocar el alojamiento del filtro con el nuevo filtro Active AirClean.

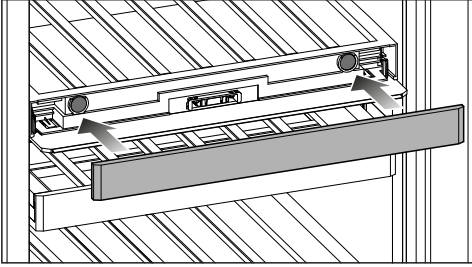

- Colocar el NoteBoard.



Confirmar el cambio del filtro Active AirClean

- Pulsar el símbolo  en el display.

El símbolo  se apaga y el contador se pone a cero.

Limpiar la bandeja para cubitos de hielo



La bandeja para cubitos de hielo **no** se puede extraer y, por lo tanto, se debe colocar en posición de limpieza.

- Conectar el preparador de cubitos de hielo (ver el capítulo «Ajustar la configuración»).
- Vaciar el cajón para cubitos de hielo.
- Introducir completamente el cajón para cubitos de hielo.
- Pulsar .
- Desplazarse hacia la izquierda o la derecha hasta que  aparezca en el centro.
- Pulsar .

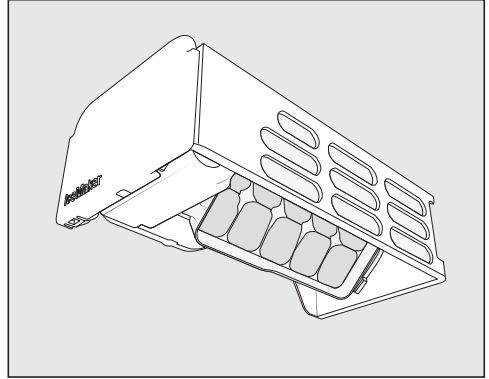
Es necesario que transcurra un tiempo para que la bandeja para cubitos de hielo gire a la posición de limpieza.



Cuando el movimiento de la bandeja para cubitos de hielo se ha completado, el símbolo  aparece en el display.

- Retirar el cajón para cubitos de hielo.
- Limpiar la bandeja para cubitos de hielo y el cajón con agua templada y un poco de detergente suave. Aclarar en profundidad con agua y secar con un paño suave.
- Introducir de nuevo el cajón por completo.
- Pulsar en el símbolo  tras la limpieza.
- Para salir del nivel de Ajustes, tocar .

Se oirá cómo la bandeja para cubitos de hielo gira hasta su posición inicial.

Limpieza del frontal del aparato y las paredes laterales

Si se deja que la suciedad se acumule durante mucho tiempo, en ocasiones ya no será posible eliminarla. Las superficies pueden cambiar de color o deformarse.

Elimine cuanto antes la suciedad acumulada en el frontal del aparato y en las paredes laterales.

Limpieza y mantenimiento

Todas las superficies son sensibles a los arañazos y pueden sufrir modificaciones de color o forma, si entran en contacto con un producto para la limpieza inadecuado.

Preste atención a la información del apartado "Consejos sobre los productos de limpieza" que aparece al principio de este capítulo.

- Limpiar las superficies con un paño limpio, detergente suave y agua caliente. También es posible utilizar un paño de microfibra limpio y húmedo sin detergente.
- Después de su limpieza, aclarar con agua limpia y secar todo con un paño.
- Limpiar la puerta del aparato con un limpiacristales.

La superficie del frontal del congelador tiene un recubrimiento de gran calidad. Este repele la suciedad y facilita la limpieza.

 Riesgo de sufrir daños debido a una limpieza incorrecta.

El recubrimiento de la superficie resulta dañado.

No utilizar un **producto para la limpieza del acero inoxidable** en estas superficies.

Limpieza de la junta de la puerta

 Riesgo de sufrir daños debido a una limpieza incorrecta.

En caso de tratar la junta de la puerta con aceites o grasas, esta se podría volverse porosa.

No aplique aceites o grasas.

- Limpiar la junta de la puerta periódicamente solo con agua, y a continuación séquela bien con un paño.

Limpieza de las rejillas de ventilación y de evacuación de aire

- Limpiar la abertura para ventilación regularmente con un plumero o con el aspirador (utilizar, p. ej., el cepillo multifunción del aspirador Miele).

Después de la limpieza

- Introducir de nuevo todos los elementos en el aparato de frío.
- Conectar el aparato de frío.
- Colocar las botellas de vino en las zonas para acondicionar vinos.
- Conectar la función SuperFrost ❄ durante un tiempo para que el congelador se enfríe más rápidamente.
- Introducir los cajones con los alimentos congelados en el congelador en cuanto este haya alcanzado una temperatura suficientemente baja.
- Desconectar la función SuperFrost ❄ en cuanto en el congelador se haya alcanzado una temperatura constante de al menos -18 °C.
- Cerrar la puerta.

Descongelar

Descongelar las zonas para acondicionar vinos

Las zonas para acondicionar vinos se descongelan automáticamente.

Zona de congelación

El aparato de frío dispone de un sistema «NoFrost», por el que la zona de congelación se descongela automáticamente.

La mayor parte de las anomalías se pueden solucionar sin la intervención de un técnico. En muchos casos, se ahorra tiempo y dinero al no tener que ponerse en contacto con el Servicio Posventa.

Entrar en <https://www.miele.es/support/customer-assistance> para obtener más información sobre cómo solucionar algunas anomalías sin la ayuda de un técnico.



No abra el aparato de frío en la medida de lo posible hasta que se haya eliminado la anomalía para reducir al máximo la pérdida de frío.

Problemas generales con el aparato

Problema	Causa y solución
El aparato de frío no enfría.	El aparato no está conectado. ■ Conectar el aparato de frío.
	El interruptor de red no está colocado correctamente en la toma de corriente o la clavija del aparato no está colocada correctamente en la toma del aparato. ■ Coloque el interruptor de red en la toma de corriente y la clavija del aparato en la toma del aparato.
	El fusible de la instalación doméstica se ha disparado. El aparato, la tensión de red u otro aparato podrían estar dañados. ■ Llamar a un electricista o al Servicio Posventa.
El compresor se conecta cada vez más a menudo y durante más tiempo, la temperatura en el aparato de frío es demasiado baja.	Las puertas del aparato se abren a menudo. O se han introducido grandes cantidades de vino/alimentos frescos. ■ Abrir las puertas del aparato únicamente cuando sea necesario y durante el menor tiempo posible.
	Las puertas del aparato no se cierran completamente. La temperatura del aparato de frío desciende. ■ Comprobar el ajuste de las puertas del aparato y, en caso necesario, ajustar las puertas del aparato con los tornillos de las bisagras.
	Las puertas del aparato no están cerradas correctamente. Si se ha formado una capa de hielo gruesa, se reduce la potencia frigorífica, lo que aumenta el consumo energético.





Solucionar anomalías

Problema	Causa y solución
	<ul style="list-style-type: none"> ■ Cerrar siempre completamente las puertas del aparato. ■ Descongelar el aparato de frío y limpiarlo en caso necesario. <p>La temperatura ambiente es demasiado alta. Cuanto más elevada sea la temperatura ambiente, más tiempo funciona el compresor.</p> <ul style="list-style-type: none"> ■ Observar las indicaciones del capítulo «Instalación», apartado «Lugar de emplazamiento». <p>Las aberturas para ventilación se encuentran tapadas o presentan polvo acumulado.</p> <ul style="list-style-type: none"> ■ Evitar tapar la abertura para ventilación. ■ Eliminar regularmente el polvo acumulado en la abertura para ventilación. <p>En aparatos de integración: El aparato de frío no se ha montado correctamente en el hueco.</p> <ul style="list-style-type: none"> ■ Instalar el aparato de frío siguiendo las instrucciones de montaje.
<p>La temperatura del aparato de frío es demasiado baja.</p>	<p>La temperatura del aparato de frío es demasiado baja.</p> <ul style="list-style-type: none"> ■ Corregir el ajuste de temperatura. <p>La función SuperFrost ❄ sigue activada.</p> <ul style="list-style-type: none"> ■ Es posible desactivar la función SuperFrost ❄ antes de tiempo para ahorrar energía.
<p>La temperatura del aparato de frío es demasiado alta. Los alimentos congelados (según modelo) podrían descongelarse.</p>	<p>Esto no es una anomalía. La temperatura ajustada es demasiado elevada.</p> <ul style="list-style-type: none"> ■ Corregir el ajuste de temperatura. ■ Comprobar la temperatura de nuevo transcurridas 24 horas. <p>Se ha sobrepasado la temperatura ambiente para la que está diseñado el aparato de frío. El compresor se conecta con menor frecuencia si la temperatura ambiente es muy baja. La temperatura del aparato de frío aumenta.</p> <ul style="list-style-type: none"> ■ Observar las indicaciones del capítulo «Instalación», apartado «Lugar de emplazamiento». ■ Aumentar la temperatura ambiente.







Solucionar anomalías













Problema	Causa y solución
<p>En la zona inferior para acondicionar vinos no se ajusta la humedad del aire deseada.</p>	<p>La temperatura ambiente es demasiado alta o demasiado baja.</p> <ul style="list-style-type: none"> ■ Asegurarse de que la temperatura ambiente esté entre 19 y 28 °C.
	<p>En la zona inferior para acondicionar vinos se ha ajustado una temperatura demasiado alta.</p> <ul style="list-style-type: none"> ■ Recomendamos una temperatura de entre 12 y 14 °C para almacenar los vinos a largo plazo.
	<p>La humedad del ambiente es demasiado baja.</p> <ul style="list-style-type: none"> ■ En el caso de que la humedad del ambiente sea muy baja, se puede conseguir una humedad alta en la zona para acondicionar vinos.
	<p>La humedad en el acondicionador de vino depende fundamentalmente de la frecuencia y duración con la que se abre la puerta, de la temperatura y de la humedad ambiental, de la carga y de los ajustes del aparato.</p>
<p>Los listones de madera de las rejillas están deformados.</p>	<p>El cambio de volumen debido a la absorción de humedad o al secado es un rasgo característico de la madera. El aumento de la humedad en el acondicionador de vino hace que las piezas de madera «trabajen». Según las circunstancias, se pueden deformar y es posible que se produzcan grietas. Los nudos y las vetas forman parte de las características propias de la madera.</p>
<p>Se forma moho en las etiquetas de las botellas de vino.</p>	<p>En función del tipo de adhesivo de la etiqueta, puede formarse una ligera cantidad de moho en la misma.</p> <ul style="list-style-type: none"> ■ Elimine el moho por completo. Limpie las botellas de vino y elimine los posibles restos de adhesivo.
<p>Se forma una capa blanca en los corchos de las botellas de vino</p>	<p>Los corchos se han oxidado debido al contacto con el aire.</p> <ul style="list-style-type: none"> ■ Elimine la capa con un paño seco. La capa no tiene influencia alguna en la calidad del vino.
<p>Se ha adherido algún alimento por congelación.</p>	<p>El envase del alimento no estaba seco al introducirlo.</p> <ul style="list-style-type: none"> ■ Desprenda el alimento congelado con un objeto sin punta, p.ej., con el mango de una cuchara.

Solucionar anomalías









Problema	Causa y solución
No suena ninguna señal acústica aunque la puerta del aparato esté abierta durante mucho tiempo.	<p>Esto no se considera una anomalía. La señal acústica de alarma se ha desactivado en el modo Ajustes. Para conectar de nuevo la alarma acústica:</p> <ul style="list-style-type: none"> ■ Pulsar el símbolo . ■ Deslizar el dedo hacia la izquierda o la derecha hasta que el símbolo  aparezca en el centro. ■ Pulsar el símbolo . ■ Seleccionar el volumen deseado deslizando el dedo hacia la derecha en la barra de segmentos. ■ Confirmar el ajuste deseado tocando la barra de segmentos. <p>Si las señales acústicas y de aviso están conectadas, aparece el símbolo  orange.</p>
El aparato está congelado o en el interior del aparato se forma agua condensada. Eventualmente, la puerta del aparato no se cierra correctamente.	<p>La junta de la puerta se ha salido de la ranura.</p> <ul style="list-style-type: none"> ■ Compruebe si la junta de la puerta encaja correctamente en la ranura.
	<p>La junta de la puerta está dañada.</p> <ul style="list-style-type: none"> ■ Compruebe si la junta de la puerta está dañada.
La junta de la puerta está dañada o debería ser sustituida.	<p>Se puede sustituir la junta de la puerta sin herramienta.</p> <ul style="list-style-type: none"> ■ Sustituya la junta de la puerta. Podrá adquirir una nueva a través del Servicio técnico de Miele o de un distribuidor especializado.







Mensajes en el display

Mensaje	Causa y solución
En la pantalla de inicio se ilumina el símbolo  , el aparato no tiene potencia de refrigeración; sin embargo, siguen funcionando el manejo y la iluminación interior del aparato.	<p>El modo Demo está conectado.</p> <ul style="list-style-type: none"> ■ Pulsar el símbolo . ■ Pulsar el símbolo . ■ Deslizar el dedo hacia la izquierda o la derecha hasta que el símbolo  aparezca en el centro. ■ Pulsar el símbolo . <p>Una vez desconectado el modo Demo , el aparato de frío se apaga y es necesario conectarlo de nuevo.</p>



Mensaje	Causa y solución
<p>En el display no aparece nada. Aparece totalmente negro.</p>	<p>El modo Sabbath  está conectado. La iluminación interior permanece apagada y el aparato de frío se enfría.</p> <ul style="list-style-type: none"> ■ Tocar sobre el display negro. <p>En el display aparece el símbolo .</p> <ul style="list-style-type: none"> ■ Pulsar el símbolo . <p>Se ilumina el símbolo  en naranja.</p> <ul style="list-style-type: none"> ■ Pulsar de nuevo en el símbolo . <p>Si el modo Sabbath está desconectado, se ilumina el símbolo  en blanco.</p>
<p>En el display se ilumina  y no es posible manejar el aparato de frío.</p>	<p>Está conectada la función Bloqueo.</p> <ul style="list-style-type: none"> ■ Desbloquear el aparato de frío temporalmente o desconectar por completo la función Bloqueo (ver capítulo «Ajustar la configuración», apartado «Desactivar temporalmente/Desconectar por completo la función Bloqueo / »).
<p>En el display se ilumina , además se emite una señal acústica.</p>	<p>La indicación del filtro Active AirClean  recuerda que se tiene que cambiar el filtro.</p> <ul style="list-style-type: none"> ■ Sustituir el filtro Active AirClean (ver el capítulo «Limpieza y mantenimiento», apartado «Sustituir el filtro Active AirClean»). Confirmar la sustitución del filtro ActiveAirClean pulsando el símbolo  en el display. <p>En el display se apaga .</p>







Solucionar anomalías

Mensaje	Causa y solución
<p>En el display se ilumina en amarillo  y, además, se emite una señal acústica.</p>	<p>El cajón de los cubitos de hielo no está colocado en el aparato de frío. Al cerrar la puerta, se emite una señal acústica.</p> <ul style="list-style-type: none"> ■ Tocar  en el display. <p>Se ha confirmado el mensaje de advertencia y la señal acústica se apaga.</p> <p>En el display se vuelve a mostrar la temperatura real.</p> <ul style="list-style-type: none"> ■ Colocar la bandeja de nuevo correctamente en el aparato de frío o desconectar el preparador de cubitos de hielo. <p>No se ha instalado la conexión de agua limpia.</p> <ul style="list-style-type: none"> ■ Asegurarse de que se ha instalado correctamente la conexión de agua limpia. <p>La entrada de agua no está abierta.</p> <ul style="list-style-type: none"> ■ Abrir la llave de paso. <p>La manguera está doblada.</p> <ul style="list-style-type: none"> ■ Comprobarla y, en caso de estar defectuosa, sustituirla únicamente por otra manguera original de Miele. <p>La presión de la toma de agua es demasiado baja.</p> <ul style="list-style-type: none"> ■ Comprobar si la presión de la toma de agua está entre 150 kPa y 620 kPa (entre 1,5 y 6,2 bares).
<p>En el display se ilumina  en color amarillo y, además, se emite una señal acústica.</p>	<p>La bandeja del preparador de cubitos de hielo está llena.</p> <ul style="list-style-type: none"> ■ Retírela y vacíela.
<p>En el display se ilumina   en amarillo, además, se emite una señal acústica y la iluminación interior parpadea.</p>	<p>Se ha activado la alarma de la puerta.</p> <ul style="list-style-type: none"> ■ Pulsar  . <p>La señal acústica se detiene,   se apaga y la iluminación interior vuelve a estar permanentemente encendida.</p>





Mensaje	Causa y solución
<p>En una zona para acondicionar vinos se ilumina en rojo  , además se emite una señal acústica.</p>	<p>Se ha activado la alarma de temperatura: la zona para acondicionar vinos está demasiado caliente o demasiado fría con respecto a la temperatura ajustada. Los motivos pueden ser, por ejemplo:</p> <ul style="list-style-type: none"> – La puerta del aparato se ha abierto muy a menudo. – Se han cubierto las aberturas para ventilación. – Se ha producido un corte de corriente eléctrica prolongado. <p>■ Pulsar  .</p> <p>  se apaga y la señal acústica cesa.</p> <p>En la indicación de temperatura de la zona para acondicionar vinos, parpadea la temperatura más alta registrada hasta el momento en esa zona durante aproximadamente 1 minuto. A continuación, la indicación de temperatura cambia a la temperatura actual de la zona para acondicionar vinos.</p> <p>Se puede salir anticipadamente de la indicación de temperatura que parpadea:</p> <p>■ Pulsar la indicación de temperatura de la zona para acondicionar vinos.</p> <p>La temperatura más elevada que se muestra se apaga. A continuación, en la indicación de temperatura aparece de nuevo la temperatura real actual de la zona para acondicionar vinos.</p> <p>■ Solucionar el motivo que produce la alarma.</p>

Solucionar anomalías



Mensaje	Causa y solución
<p>En la indicación de temperatura del congelador se ilumina en rojo el símbolo  y, además, se emite una señal acústica.</p>	<p>Se ha activado la alarma de temperatura: el congelador está demasiado caliente, en función de la temperatura ajustada.</p> <p>Los motivos pueden ser, por ejemplo:</p> <ul style="list-style-type: none">– La puerta del aparato se ha abierto muy a menudo.– Se ha congelado una gran cantidad de alimentos sin conectar la función SuperFrost.– Se ha producido un corte de corriente eléctrica prolongado.– El aparato de frío está defectuoso. <p>■ Pulsar el símbolo .</p> <p>Se ha confirmado el mensaje de advertencia: el símbolo  se apaga y el tono de advertencia se apaga.</p> <p>En el display parpadea durante aprox. 1 minuto la temperatura más alta, que domina en la zona del congelador. Finalmente, la indicación de temperatura cambia a la temperatura actual en la zona de congelación.</p> <p>Se puede salir anticipadamente de la indicación de temperatura que parpadea:</p> <p>■ Pulsar la indicación de temperatura de la zona de congelación.</p> <p>La temperatura más elevada que se muestra se apaga. A continuación, en la indicación de temperatura aparece de nuevo la temperatura real actual de la zona de congelación.</p> <p>■ Solucionar el motivo que produce la alarma.</p> <p>■ En función de la temperatura, compruebe si los alimentos se han descongelado parcial o, incluso, totalmente. Si este es el caso, cocinar los alimentos (cocinar o asar) antes de congelarlos de nuevo.</p>

Mensaje	Causa y solución
<p>En el display se ilumina en rojo  y además se emite una señal acústica.</p>	<p>Se indica un fallo de red: debido a un fallo de red o a una interrupción de corriente, la temperatura en el aparato ha sido demasiado alta durante los últimos días u horas.</p> <ul style="list-style-type: none"> ■ Pulse . <p>Se ha confirmado el mensaje de anomalía:  se apaga y el tono de advertencia se apaga.</p> <p>La indicación de temperatura parpadea durante aproximadamente 1 minuto con la temperatura más cálida que ha habido en el aparato hasta el momento. Finalmente la indicación de temperatura cambia a la temperatura actual.</p> <p>Puede salir anticipadamente de la indicación de temperatura que parpadea:</p> <ul style="list-style-type: none"> ■ Pulse la indicación de temperatura. <p>La temperatura más elevada que se muestra se apaga. A continuación, en la indicación aparece de nuevo la temperatura real actual. El aparato vuelve a funcionar con el último ajuste de temperatura.</p> <ul style="list-style-type: none"> ■ Elimine el estado de alarma. ■ En función de la temperatura, compruebe si los alimentos se han descongelado parcial o, incluso, totalmente. Si este es el caso, elabore los alimentos (cocer o asar), antes de congelarlos de nuevo.
<p>El símbolo  se ilumina en rojo en el display y aparece un código de error F con dígitos. Además, se emite una señal acústica.</p>	<p>Se ha producido una anomalía.</p> <ul style="list-style-type: none"> ■ Desconectar la señal acústica; para ello, tocar el símbolo  en el display. ■ Ponerse en contacto con el Servicio técnico. <p>Para comunicar la incidencia, siempre son necesarios el código de anomalía, el nombre del modelo y el número de serie del aparato de frío. Es posible visualizar esta información directamente:</p> <ul style="list-style-type: none"> ■ para ello, tocar el símbolo  en el display. <p>En el display se muestran los datos necesarios del aparato.</p> <p>Al confirmar con el símbolo , se abandonará la indicación de temperatura y se mostrará de nuevo el código de anomalía.</p> <p>Es posible desconectar directamente el aparato de frío desde el mensaje de anomalía.</p>

Solucionar anomalías

Mensaje	Causa y solución
En el display se ilumina en rojo   y además se emite una señal acústica.	<p>Se ha producido una anomalía en el preparador de cubitos de hielo.</p> <ul style="list-style-type: none"> ■ Desconectar la señal acústica, tocando   en el display. ■ Ponerse en contacto con el Servicio técnico.

Problemas con el fabricante de cubitos de hielo

Problema	Causa y solución
El preparador de cubitos de hielo no se puede conectar.	<p>El aparato de frío/zona de congelador no está conectado.</p> <ul style="list-style-type: none"> ■ Conectar el aparato de frío/zona de congelación.
No es posible desconectar el preparador de cubitos de hielo.	<p>Sigue activado el modo Party .</p> <ul style="list-style-type: none"> ■ Desconectar el modo Party  (ver el capítulo «Ajustar la configuración», apartado «Desconectar modo Party »).
El preparador de cubitos de hielo no prepara cubitos de hielo.	<p>El aparato de frío o el preparador de cubitos de hielo no están conectados.</p> <ul style="list-style-type: none"> ■ Conectar el aparato de frío y el preparador de cubitos de hielo.
	<p>La bandeja de cubitos de hielo no está bien cerrada (según el modelo).</p> <ul style="list-style-type: none"> ■ Introducir correctamente el cajón para cubitos de hielo.
	<p>La puerta del aparato se ha abierto muy frecuentemente, por lo que se ha reducido la actividad del compresor y el preparador de cubitos de hielo se congela.</p> <ul style="list-style-type: none"> ■ Abrir la puerta únicamente cuando sea necesario y durante el menor tiempo posible.
	<p>La temperatura del congelador es demasiado elevada.</p> <ul style="list-style-type: none"> ■ Ajustar una temperatura más baja.
	<p>Aparatos de frío con depósito de agua: el depósito de agua no está suficientemente lleno.</p> <ul style="list-style-type: none"> ■ Llenar el depósito de agua.
	<p>El depósito de agua no se ha introducido correctamente.</p>

Solucionar anomalías









Problema	Causa y solución
	<ul style="list-style-type: none"> ■ Introducir el depósito de agua correctamente de forma que encaje. <p>Aparatos de frío con conexión de agua limpia: la entrada de agua no está abierta o no está purgada.</p> <ul style="list-style-type: none"> ■ Abrir la entrada de agua. ■ Comprobar que la entrada de agua esté purgada. <p>La manguera de agua está torcida.</p> <ul style="list-style-type: none"> ■ Comprobar la manguera de agua y sustituirla si es necesario. <p>La presión de la toma de agua es demasiado baja.</p> <ul style="list-style-type: none"> ■ Comprobar si la presión de la toma de agua es suficientemente alta (disponible según modelo). <p>Hay que tener en cuenta que la primera producción de cubitos de hielo puede durar hasta 24 horas.</p>
<p>Los cubitos de hielo huelen o saben mal.</p>	<p>El depósito para cubitos de hielo se vacía con muy poca frecuencia. Si el hielo permanece almacenado durante mucho tiempo, puede adquirir el olor y el sabor de otras sustancias.</p> <ul style="list-style-type: none"> ■ Vaciar el depósito para cubitos de hielo. ■ Limpiar el depósito para cubitos de hielo. <p>Se han almacenado alimentos sin empaquetar en el congelador. El olor y el sabor de los alimentos sin empaquetar puede afectar al hielo.</p> <ul style="list-style-type: none"> ■ Conservar únicamente alimentos empaquetados en el recinto congelador. <p>El filtro del agua (según modelo) está sucio.</p> <ul style="list-style-type: none"> ■ Comprobar si es necesario sustituir o limpiar el filtro del agua.

Solucionar anomalías

Iluminación interior

 Peligro de descargas eléctricas producidas por cables accesibles.
Al retirar la cubierta de la luz podría entrar en contacto con piezas conductoras de electricidad.
No retire la tapa de la luz. La iluminación LED debe ser reparada y sustituida exclusivamente por el Servicio Posventa.

 Riesgo de sufrir daños por iluminación LED.
Esta iluminación se corresponde con el grupo de riesgo RG 2. En caso de que la cubierta esté defectuosa, los ojos podrían sufrir daños.
En caso de que la cubierta de la lámpara esté defectuosa no la examine directamente con instrumentos ópticos (como una lupa o similares).

Problema	Causa y solución
No funciona la iluminación interior.	El aparato no está conectado. ■ Conectar el aparato de frío.
	El modo Sabbath  está conectado: el display está oscuro y el aparato enfría. ■ Tocar sobre el display negro. En el display aparece el símbolo  . ■ Pulsar el símbolo  . Se ilumina el símbolo  en naranja. ■ Tocar en el modo Ajustes  el símbolo  . Si el modo Sabbath está desconectado, se ilumina el símbolo  en blanco.
	La iluminación interior se desconecta automáticamente debido al sobrecalentamiento después de aprox. 15 minutos cuando la puerta está abierta. Si este no es el motivo, se trata de una avería. ■ Ponerse en contacto con el Servicio técnico.
La iluminación interior se enciende también con la puerta cerrada.	Esto no es una anomalía. La luz de presentación está conectada. ■ Para apagar la luz de presentación, pulsar la tecla sensora de la luz de presentación  en el display. La tecla sensora  ya no se ilumina en naranja.
La iluminación interior parpadea.	Esto no es una anomalía. Se ha activado la alarma de la puerta.

Causas de ruidos

El aparato emite ruidos durante su funcionamiento.

Con una capacidad de refrigeración más baja, el aparato consume menos electricidad pero está en funcionamiento durante más tiempo. La intensidad de los ruidos de funcionamiento es menor.

Con una capacidad de refrigeración más alta, los alimentos se enfrían más rápidamente.

La intensidad de los ruidos de funcionamiento es mayor.

Ruidos normales	¿Cuál es la causa de los ruidos?
Siseo, silbido	Entra refrigerante en el circuito de frío.
Burbujeo, borboteo, salpicadura	El refrigerante fluye por las tuberías.
Zumbido	El aparato de frío enfría.
Hacer clic	El termostato enciende o apaga el compresor.
Zumbido, ruido	El ventilador está en funcionamiento. La apertura automática de la puerta (según el modelo) abre o cierra la puerta del aparato.
Crujido	Se expande el material del aparato de frío.
Traqueteo	Las válvulas o las tapas están activas.
Avisador acústico (aparatos de frío con depósito de agua)	El agua entra desde el depósito de agua.
Sorbido (aparatos de frío con amortiguador de cierre de la puerta)	La puerta del aparato con amortiguador de cierre se abre o se cierra.

Conviene recordar que no se pueden evitar los ruidos del compresor y del circuito de frío.

Solucionar anomalías

Ruidos	Causa y solución
Vibración, traqueteo, tintineo	El aparato de frío no está nivelado. Nivelar el aparato de frío con la ayuda de un nivel de burbuja. Utilizar para ello las patas roscadas (disponibles dependiendo del modelo) que se encuentran debajo del aparato de frío. En aparatos de integración: a partir de un hueco de empotramiento de 140 cm, deslizar los listones de estabilización por la parte inferior de la base del aparato.
	El aparato de frío toca otros muebles o aparatos. Alejar el aparato de frío.
	Los cajones, cestos o baldas se mueven o están atascados. Comprobar los componentes extraíbles y volver a colocarlos.
	Las botellas o recipientes se rozan entre sí. Separar un poco las botellas y recipientes.
	El sujetacables para el transporte (disponible según modelo) sigue colgado en la pared posterior del aparato. Retirar el sujetacables para el transporte.

Consultar el apartado «Asistencia técnica Miele» de nuestra web, www.miele.es, para obtener información sobre la resolución de problemas y las piezas de repuesto de Miele.

Contacto en caso de anomalías

En caso de anomalías que no hayan podido ser resueltas personalmente, informar p. ej. a un distribuidor Miele o al Servicio técnico de Miele.

Es posible concertar una cita con el Servicio técnico a través de nuestra página web <https://www.miele.es/c/servicio-tecnico>.

Al final de este documento se indica el número de teléfono del Servicio técnico de Miele.

El Servicio técnico necesitará saber la denominación del aparato y el número de serie (fab./SN/n.^o). Se pueden encontrar ambos datos en la placa de características situada en el interior del aparato de frío o, según el modelo, en el modo Ajustes en el apartado Información **i**.

Base de datos EPREL

Desde el 1 de marzo de 2021 se puede encontrar información acerca del etiquetado energético y de los requisitos de diseño ecológico en la base de datos de productos europea (EPREL). Se puede acceder a ella a través de este enlace: <https://eprel.ec.europa.eu/>. Se debe introducir la denominación del aparato.

El nombre del modelo se encuentra en la placa de características dentro del aparato de frío o, según el modelo, en el modo Ajustes en el apartado Información **i**.

Miele																																
XXXXXX		Nr. XX/XXXXXXXXX.																														
WEINTEMPERIER-SCHRANK-INTERIORSCHMIDDEL MULTI-TEMPERATURE WINE STORAGE CABINET-UNDER/WORKTOP ARMOIRE DE MISE EN TEMP. DES VINS-MOD. ENCASTRABLE SOUS PLAN АРМОИР. АЗОНДИОНАТО. ВИНОСМОНДЕРПОТРАЖИОНЕР ВИННИЙ ТЕМПЕРАТУРНИ ШКАФ																																
<table border="1"> <tr> <td>Klasse/Class</td> <td>Ap-Typ/AP-Type</td> <td>Bruttinhalt/Gross Capacity</td> <td>Gefriervermögen/Freezing Capacity</td> </tr> <tr> <td>Class/Classe</td> <td>AP-Type/AP-Tipo</td> <td>Volume Brui/Capacidad Bruta</td> <td>Pouvoir de Congel/Capac. Congeladora</td> </tr> <tr> <td>SN-ST</td> <td></td> <td>XXX l</td> <td></td> </tr> </table>	Klasse/Class	Ap-Typ/AP-Type	Bruttinhalt/Gross Capacity	Gefriervermögen/Freezing Capacity	Class/Classe	AP-Type/AP-Tipo	Volume Brui/Capacidad Bruta	Pouvoir de Congel/Capac. Congeladora	SN-ST		XXX l		<table border="1"> <tr> <td>Netinhalt/Net Capacity</td> <td>Gas /K</td> <td>/G</td> <td>/WIEN /KALT</td> <td rowspan="4" style="vertical-align: middle;">R600a: XXg</td> </tr> <tr> <td>Tot /R</td> <td>/F</td> <td>/WINE /CHILL</td> <td></td> </tr> <tr> <td>Volume U^B /To</td> <td>/R</td> <td>/C</td> <td></td> </tr> <tr> <td>Capac. Util /Tot</td> <td>/F</td> <td>/C</td> <td>/WIND /CHILL</td> </tr> </table>			Netinhalt/Net Capacity	Gas /K	/G	/WIEN /KALT	R600a: XXg	Tot /R	/F	/WINE /CHILL		Volume U ^B /To	/R	/C		Capac. Util /Tot	/F	/C	/WIND /CHILL
Klasse/Class	Ap-Typ/AP-Type	Bruttinhalt/Gross Capacity	Gefriervermögen/Freezing Capacity																													
Class/Classe	AP-Type/AP-Tipo	Volume Brui/Capacidad Bruta	Pouvoir de Congel/Capac. Congeladora																													
SN-ST		XXX l																														
Netinhalt/Net Capacity	Gas /K	/G	/WIEN /KALT	R600a: XXg																												
Tot /R	/F	/WINE /CHILL																														
Volume U ^B /To	/R	/C																														
Capac. Util /Tot	/F	/C	/WIND /CHILL																													

Garantía

La duración de la garantía es de 3 años. Encontrará más información en las condiciones de la garantía incluidas en el suministro.

Instalación

Lugar de emplazamiento

 Riesgo de sufrir daños y peligro de incendio provocado por aparatos que desprenden calor.

Los aparatos que desprenden calor podrían incendiarse y el aparato de frío podría comenzar a arder.

El cable de conexión a la red no debe entrar en contacto con fuentes de calor.

No colocar aparatos que desprendan calor, como hornos pequeños, zonas de cocción dobles o tostadores, encima del aparato.

 Riesgo de sufrir daños y peligro de incendio provocado por llamas abiertas.

Las llamas abiertas podrían incendiar el aparato.

Mantenga alejadas del aparato las llamas abiertas, p. ej. una vela.

 Riesgo de incendio y daños debidos a una instalación incorrecta.

Si la clavija y los cables de conexión a la red entran en contacto con la parte posterior del aparato de frío, estos pueden resultar dañados por las vibraciones y provocar un cortocircuito.

La clavija o los cables de conexión a la red no deben estar en contacto con el aparato de frío.

Los cables de conexión no deben quedar aprisionados ni sufrir daños.

No conectar ningún otro aparato a los enchufes de la zona trasera de este aparato de frío.

No colocar ni accionar dispositivos de varios enchufes, regletas de distribución u otros aparatos electrónicos (como p. ej. transformadores halógenos) en la zona trasera.

El lugar adecuado debe estar seco y bien ventilado.

El suelo en el lugar de emplazamiento debe ser horizontal y nivelado y debe tener la misma altura que el suelo circundante.

 Riesgo de sufrir daños debido a una elevada humedad en el aire.

En caso de que la humedad del aire sea alta, esto puede producir la formación de condensados en las superficies exteriores del aparato de frío.

Esa condensación puede provocar corrosión en las paredes exteriores del mismo.

Emplazar el aparato de frío en una estancia seca o climatizada con suficientes posibilidades de ventilación.

Una vez instalado o emplazado el aparato, es preciso asegurarse de que las puertas del mismo estén correctamente cerradas, y que se haya colocado tal y como se describe. Es imprescindible mantener las aberturas para ventilación indicadas.

Al elegir el lugar de emplazamiento, hay que tener en cuenta que el consumo energético del aparato de frío aumenta cuando se coloca en las inmediaciones de una calefacción, una cocina o cualquier otra fuente de calor. Evitar la luz solar directa. Las temperaturas ambiente más altas aumentan el consumo energético, ya que el compresor funciona durante más tiempo.

Clase climática

El aparato de frío está diseñado para una clase climática determinada (rango de temperatura ambiente) y requiere el cumplimiento de los correspondientes márgenes de temperatura. La clase climática está indicada en la placa de características situada en el interior del aparato de frío.

Clase climática	Temperatura ambiente
SN	de 10 °C a 32 °C
N	de 16 °C a 32 °C
ST	de 16 °C a 38 °C
T	de 16 °C a 43 °C
SN-ST	de 10 °C a 38 °C
SN-T	de 10 °C a 43 °C

En caso de que la temperatura ambiente sea muy baja, se prolongará el estado de reposo del compresor. Lo que puede aumentar la temperatura del aparato de frío y, por consiguiente, provocar algún daño.

Requisitos de ventilación

 Riesgo de incendio y daños por una ventilación inadecuada.

Si el aparato de frío no está suficientemente ventilado, el compresor se pondrá en marcha con más frecuencia y funcionará durante más tiempo. Esto conlleva un aumento del consumo energético y de la temperatura de funcionamiento del compresor. Esto podría provocar daños en el aparato de frío.

Comprobar que haya suficiente entrada y salida de aire de ventilación en el aparato.

Respetar siempre las aberturas para ventilación prescritas.

Asegurarse de que ningún objeto tape u obstruya las aberturas para ventilación.

Limpiar regularmente las zonas de ventilación para eliminar el polvo y la suciedad.

Instalación

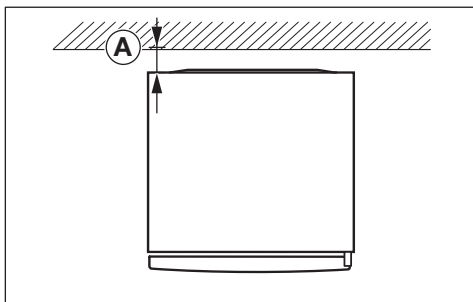

El consumo energético se determinó con una distancia **A** = 25 mm entre la parte trasera del aparato y la pared. Si la distancia a la pared es inferior a 25 mm, la funcionalidad del aparato de frío se mantiene, pero el consumo energético aumenta ligeramente. La condensación también puede formarse a temperaturas ambiente elevadas.

El aire en la pared posterior del aparato de frío se calienta. Por lo tanto, debe garantizarse una correcta conducción del aire (ver apartado «Medidas del aparato»).

Emplazamiento de varios aparatos de frío contiguos

! Peligro de sufrir daños debido a la formación de condensados en las paredes exteriores.

En caso de humedad elevada, el agua condensada puede acumularse entre las paredes exteriores de los aparatos y provocar corrosión.

Por lo tanto, **en ningún caso** coloque otro aparato de frío **directamente** al lado de este.

Debe mantenerse una distancia de al menos 70 mm entre los aparatos.

Emplazamiento Side-by-Side

El aparato de frío puede colocarse a la izquierda de otro frigorífico o acondicionador de vino, ya que en su pared lateral derecha hay integrado un circuito calefactor (ver sección «Medidas del aparato»).

El aparato de frío incluye el kit de montaje Side-by-Side. Las instrucciones de montaje adjuntas describen cómo llevar a cabo el emplazamiento de los aparatos de frío uno al lado del otro.

Consejo: Consultar a un distribuidor las combinaciones que permite el aparato de frío.

Cambiar el sentido de apertura de la puerta

El aparato de frío se suministra con la apertura de la puerta hacia la izquierda. Si se desea una apertura de la puerta hacia la derecha, deberá cambiarse el sentido de apertura.

Consejo: Para proteger la puerta del aparato y el suelo de posibles daños durante el cambio de sentido de apertura de la puerta, extender una base adecuada en el suelo por delante del aparato de frío.

! Existe peligro de sufrir daños y lesiones debido al peso elevado de la puerta.

En caso de que una sola persona realice el cambio de sentido de apertura de la puerta, existe riesgo de sufrir daños y lesiones.

Modificar el sentido de apertura de la puerta exclusivamente con la ayuda de una 2.^a persona.

 Realizar el cambio de sentido de apertura de la puerta de acuerdo con las instrucciones de montaje (ver código QR).



Número de material 12350150

Colocar el aparato de frío

 Peligro de sufrir daños y lesiones debido a que el aparato se vuelque. En caso de que una sola persona emplace el aparato, existe un riesgo elevado de sufrir daños y lesiones. Emplace el aparato únicamente con la ayuda de una segunda persona.

 Riesgo de sufrir daños y lesiones producidos por golpes de la puerta del aparato. La puerta del aparato puede golpear la pared de la habitación y dañarse. En caso de tratarse de una puerta de cristal, el cristal dañado puede provocar lesiones. Proteja las puertas del aparato de posibles golpes, p. ej., poniendo topes de fieltro en la pared.

 Riesgo de dañar el suelo. El movimiento del aparato podría dañar el suelo. En caso de un suelo delicado, mueva el aparato con precaución de no dañarlo.

Para facilitar el emplazamiento, la parte posterior del aparato de frío está dotada de asas de transporte en la parte superior y ruedas en la parte inferior (disponible según modelo).

Colocar el aparato de frío sin carga.

- Conectar el aparato de frío a la red eléctrica siguiendo las indicaciones que aparecen en el capítulo «Conexión eléctrica».
- Mover el aparato de frío con precaución hasta el lugar de emplazamiento.
- Colocar el aparato de frío con su parte trasera frente a la pared, teniendo en cuenta la distancia necesaria.

Nivelar el aparato

 Riesgo de daños y lesiones debido a la caída de la puerta del aparato o al vuelco del aparato de frío. Si la pata roscada adicional del bloque de soporte inferior no se apoya correctamente en el suelo, la puerta del aparato puede caerse o el aparato puede volcarse. Gire la pata roscada con la llave de boca adjunta hasta que se apoye en el suelo. A continuación, gire la pata hacia fuera otro cuarto de vuelta.

Instalación

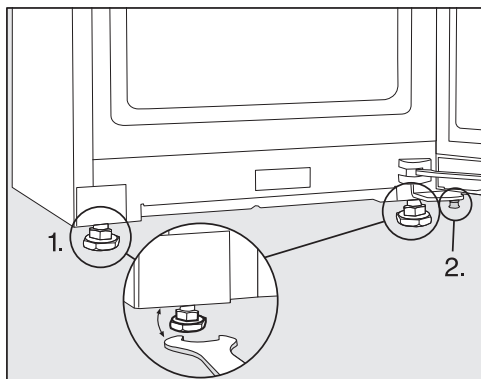

■ Utilice un nivel de burbuja y la llave de boca adjunta para nivelar el aparato, y apoye la puerta.

1. Ajuste las patas delanteras ajustables.
2. Gire la pata ajustable adicional hacia fuera de modo que quede apoyada en el suelo. A continuación, gire la pata hacia fuera otro cuarto de vuelta.

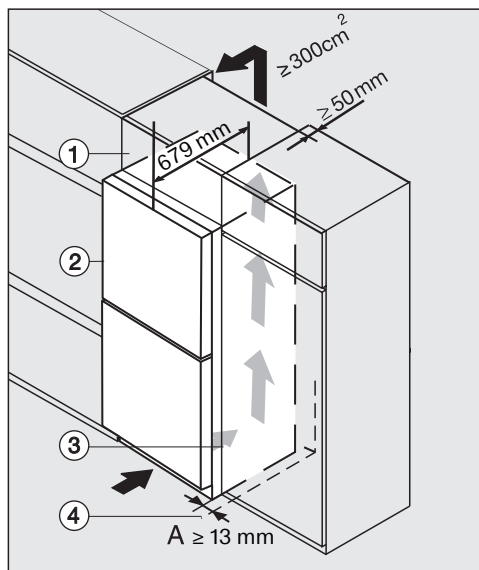

- ① Armario superpuesto
- ② aparato de frío, profundidad de puerta = 79 mm
- ③ Armario de cocina
- ④ Pared

Integración del aparato de frío en un mueble de cocina

Es posible montar el aparato de frío en un mueble de cocina.

El consumo energético se determinó con una distancia de 25 mm entre la parte trasera del aparato y la pared. Si la distancia a la pared es inferior a 25 mm, la funcionalidad del aparato de frío se mantiene, pero el consumo energético aumenta ligeramente. La condensación también puede formarse a temperaturas ambiente elevadas.

 Riesgo de incendio y daños por una ventilación inadecuada.

Si el aparato de frío no está suficientemente ventilado, el compresor se pondrá en marcha con más frecuencia y funcionará durante más tiempo. Esto conlleva un aumento del consumo energético y de la temperatura de funcionamiento del compresor. Esto podría provocar daños en el aparato de frío.

Comprobar que haya suficiente entrada y salida de aire de ventilación en el aparato.

Respetar siempre las aberturas para ventilación prescritas.

Asegurarse de que ningún objeto tape u obstruya las aberturas para ventilación.

Limpiar regularmente las zonas de ventilación para eliminar el polvo y la suciedad.

Cuanto mayores sean las aberturas para ventilación, mayor será la eficiencia energética del compresor.

- Colocar el aparato de frío junto al armario.
- El frontal del aparato debe sobresalir al menos la profundidad de la puerta del frontal del armario de la cocina. Esto permite abrir y cerrar correctamente la puerta del aparato.
- Al colocar el aparato de frío junto a una pared (4) es necesario que por el lado de las bisagras haya una distancia (4 A 2) entre la pared y el **aparato de frío**.
- Para alinear el aparato de frío a la altura del módulo de cocina, puede instalarse un armario superpuesto adecuado (1) por encima del aparato.

Se debe prever una conducción de salida de aire de 50 mm de profundidad en todo el ancho del armario superior.

La sección de ventilación por debajo del techo debe tener al menos 300 cm² para que el aire caliente pueda salir sin obstáculos.

Instalación

Dimensiones del aparato

Medidas del lugar de emplazamiento/vista superior

Todas las medidas se indican en mm.

El funcionamiento correcto del aparato de frío está garantizado si se mantienen libres las aberturas para ventilación.

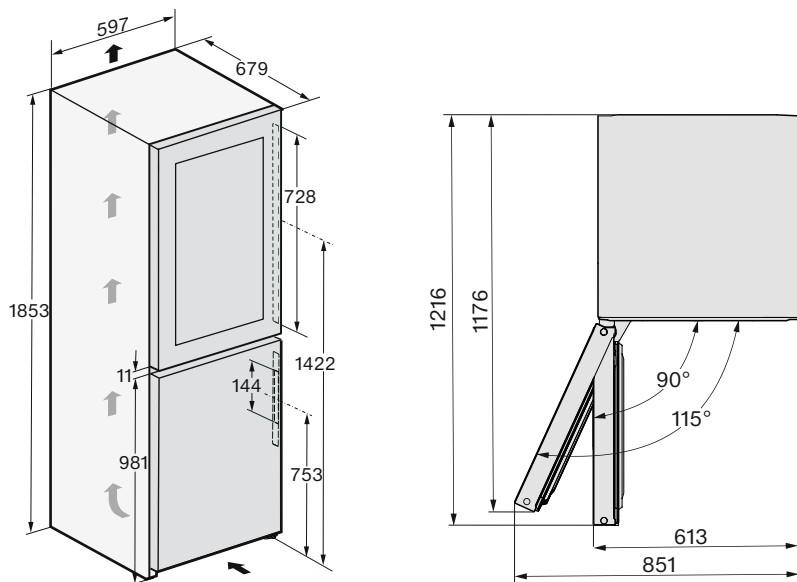

Conexiones

Todas las medidas se indican en mm.

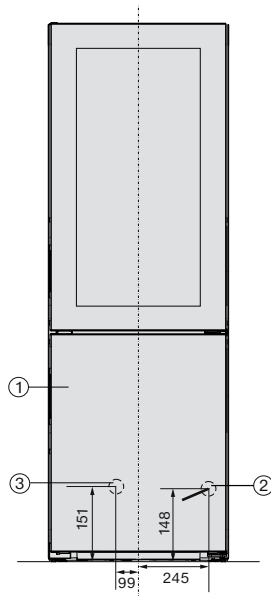

- ① Vista desde la parte delantera
- ② Cable de conexión, longitud = 2.000 mm
Se puede adquirir un cable más largo a través del Servicio Posventa de Miele.
- ③ Conexión de agua, longitud = 2.000 mm

Instalación

Medidas del lugar de emplazamiento/vista superior Side-by-Side

Para más información, consultar el apartado «Instalación de varios acondicionadores de vino/aparatos de frío» de este capítulo y las instrucciones de montaje adjuntas al juego de montaje Side-by-Side.

Todas las medidas se indican en mm.

El funcionamiento correcto del aparato queda garantizado si se mantienen libres las aberturas para ventilación.

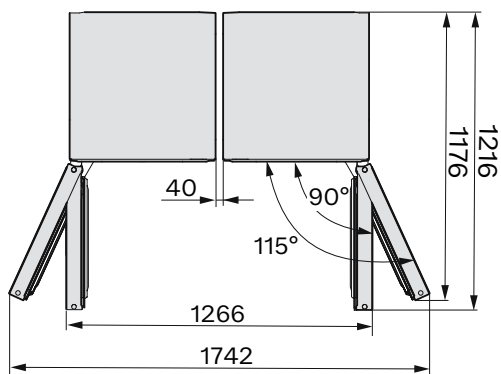
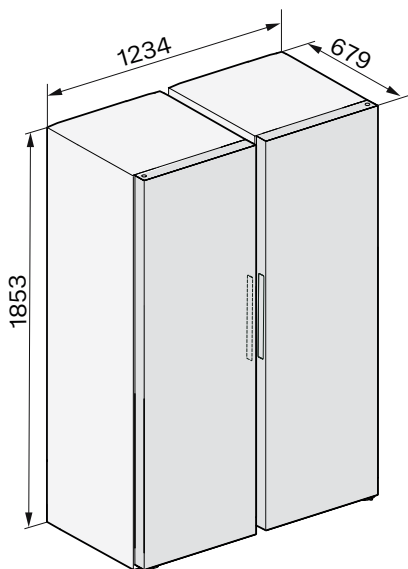

Conexión de agua

Indicaciones de seguridad para la conexión de agua limpia

 Riesgo de sufrir daños y lesiones debido a una conexión inadecuada de la conexión de agua limpia.

Una conexión inadecuada de la conexión de agua limpia puede causar daños a personas u objetos.

Solo personal autorizado puede llevar a cabo la conexión de agua limpia.

 Desconecte al aparato de la red eléctrica antes de conectarlo a la conducción de agua fresca.

Cortar el suministro de agua antes de conectar el aparato de frío a la conducción de agua fresca.

 Riesgos para la salud y peligro de sufrir daños debido a agua contaminada.

La calidad del agua entrante debe corresponder a lo establecido por la ordenanza de agua potable del país en el que se utiliza el aparato.

Conecte el aparato a una toma de agua potable.

El aparato de frío cumple con los requisitos de las normas IEC 61770 y EN 61770.

La conexión al suministro de agua de la vivienda se debe llevar a cabo conforme a la normativa del país correspondiente. Todos los dispositivos y equipos utilizados para el suministro de agua al aparato de frío deben cumplir también la normativa nacional aplicable.

Para un funcionamiento correcto (caudal, tamaño de los cubitos, nivel acústico), la presión de la conexión de agua debe estar entre 150 kPa y 620 kPa (1,5 bar y 6,2 bar).

Si la presión supera los 620 kPa (6,2 bar), será necesario instalar una válvula reductora.

La manguera de conexión a la toma de agua y la válvula magnética de entrada del aparato de frío son adecuadas para una presión de hasta 1000 kPa (10 bares).

Conectar la manguera directamente a la tubería de agua potable. Deben evitarse los sistemas de entrada de agua que produzcan un estancamiento.

El agua estancada en la entrada de agua puede hacer que el sabor del agua y de los cubitos de hielo se vean afectados. Utilizando agua fresca se consiguen cubitos de hielo de excelente calidad.

Conectar el aparato de frío a la entrada de agua

Utilizar exclusivamente la manguera de acero inoxidable que se suministra. En ningún caso se puede acortar, prolongar o encajar en otra manguera.

En caso de defecto, sustituir únicamente por otra manguera original de Miele. Se puede adquirir una manguera de acero inoxidable apta para alimentos de Miele directamente en nuestra tienda online, a través del Servicio Posventa o de un distribuidor especializado.

Instalación

Entre la manguera de acero inoxidable y la conexión de agua limpia debe disponerse de una llave de paso para poder interrumpir la entrada de agua si es necesario.

Cerciórese de que la llave de paso quede fácilmente accesible incluso una vez se haya empotrado el aparato.

Tenga en cuenta que las uniones roscadas estén posicionadas de forma fija y estanca.

 Riesgo de producirse daños en la manguera de acero inoxidable. Está obtruida la entrada de agua del grifo. No doblar ni dañar la manguera de acero inoxidable.

Para la conexión al suministro de agua se necesita una llave de paso con rosca de conexión métrica R3/4.

La válvula magnética ② se encuentra abajo, en la parte posterior del aparato de frío. La válvula magnética también tiene una rosca de conexión métrica de R3/4.

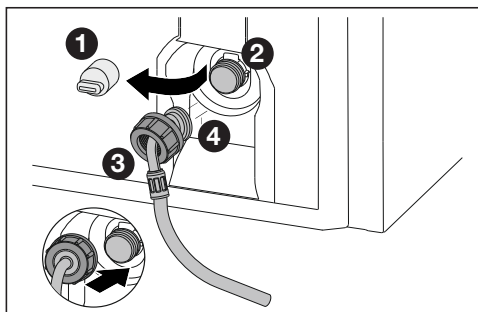

- Retirar la tapa ① de la válvula magnética ②.
- Introducir la tuerca ③ sobre el extremo de la manguera angular ④ hasta el fondo y fijar la tuerca ③.

 Riesgo de daños en la válvula magnética.

La rosca de la válvula magnética puede sufrir daños.

Colocar con cuidado la tuerca y atornillarla recta sobre la rosca.

- Colocar la tuerca ③ con cuidado sobre la válvula magnética ② y mantener fija la tuerca.
- Enroscar la tuerca ③ directamente en la rosca con la mano hasta que la tuerca ③ quede fija y apretada.

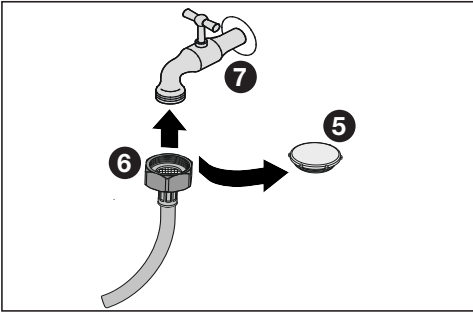

- Retirar el tapón **5** de la manguera de acero inoxidable.
- A continuación, fijar la manguera de acero inoxidable con la tuerca **6** a la llave de paso **7**.
- A continuación, apretar la tuerca **6** en el sentido de las agujas del reloj.
- Abrir lentamente la llave de paso **7** y comprobar todo el sistema de agua y la estanqueidad.

Instalación

Conexión eléctrica

El aparato solo puede conectarse a una toma de corriente con conexión a tierra mediante el cable de conexión a la red eléctrica adjunto.

Emplace el aparato de forma que se pueda acceder a la base de enchufe con facilidad. Si eso no fuera posible, asegúrese de que en la instalación haya un dispositivo de desconexión para todos los polos.

 Peligro de incendio por sobrecalentamiento.

El funcionamiento del aparato con dispositivos de varios enchufes o con cables de prolongación puede tener como consecuencia una sobrecarga del cable.

Por motivos de seguridad, no utilice dispositivos de varios enchufes ni cables de prolongación.

La instalación eléctrica deberá realizarse de acuerdo con la norma VDE 0100.

Por motivos de seguridad recomendamos el uso de un dispositivo de corriente residual (RCD) tipo  en la instalación de la casa asignada para la conexión eléctrica del aparato.

Un cable de conexión dañado solo podrá sustituirse por otro cable de conexión especial del mismo tipo (disponible en el Servicio Posventa de Miele). Por motivos de seguridad, la sustitución solo puede ser llevada a cabo por personal autorizado o por el Servicio Posventa de Miele.

En este manual de instrucciones y en la placa de características se facilita toda la información sobre la potencia nominal y los fusibles correspondientes. Compa-

re esa información con la de la conexión de la instalación. En caso de duda, consulte a un electricista.

Es posible el funcionamiento temporal o permanente en un sistema de suministro de energía autosuficiente o no sincronizado con la red (como redes autónomas, sistemas de respaldo). Un requisito previo para el funcionamiento es que el sistema de suministro de energía cumpla con las especificaciones de la norma EN 50160 u otra similar.

Las medidas de protección previstas en la instalación doméstica y en este producto de Miele deberán quedar también garantizadas en su función y funcionamiento tanto en funcionamiento aislado como en funcionamiento no sincronizado con la red, o bien ser sustituidas por medidas equivalentes en la instalación. Como se describe, por ejemplo, en la publicación actual de VDE-AR-E 2510-2.

Medidas de la conexión

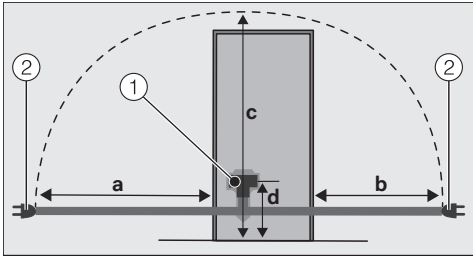

Pared posterior del aparato de frío/acondicionador de vino

① enchufe

② clavija de conexión a la red

a	b	c	d
1.800 mm	1.400 mm	2.100 mm	200 mm

Conectar el aparato de frío

- Enchufar la clavija de conexión a la red.

Tener en cuenta que la clavija del aparato de frío/acondicionador de vino esté bien encajada.

- Enchufar la clavija de conexión a la red del aparato de frío/acondicionador de vino en la base del enchufe.

El aparato está ahora conectado a la red eléctrica.

Declaración de conformidad

Por la presente, Miele declara que este combi cumple con los requisitos de la directiva europea 2014/53/EU.

Es posible consultar el texto completo de la declaración de conformidad europea en el siguiente link:

- productos, descarga, en www.miele.es
- Servicio técnico, solicitar información, instrucciones de manejo, en <https://miele.es/manuales-125> especificando el nombre del producto o el número de serie

Banda de frecuencia del módulo WiFi	2,4000 GHz– 2,4835 GHz
-------------------------------------	---------------------------

Potencia de transmisión máxima del módulo WiFi < 100 mW

Derechos de propiedad intelectual y licencias

Para el manejo y control del módulo de comunicación, Miele hace uso de software propio o ajeno no sujeto a una licencia de código abierto. Dicho software o componentes de software están protegidos por derechos de propiedad intelectual. Deben respetarse los derechos de propiedad intelectual tanto de Miele como de terceros.

Además, el módulo de comunicación integrado en el dispositivo contiene componentes de software que se distribuyen bajo condiciones de licencia de código abierto. Puede consultar los componentes de código abierto incluidos, junto con los avisos de derechos de propiedad intelectual correspondientes, copias de las respectivas condiciones de licencia válidas y, en caso necesario, información adicional, localmente a través de dirección IP por medio de un navegador web ([http\[s\]://<dirección ip>/Licenses](http[s]://<dirección ip>/Licenses)). Las regulaciones de responsabilidad y garantía de las condiciones de licencia de código abierto allí recogidas son aplicables únicamente en relación con los respectivos propietarios de los derechos.

Miele S.A.U.

Avda. Bruselas, 31
28108 Alcobendas (Madrid)
Internet: www.miele.es
Servicio Posventa: miele.es/service

Atención al consumidor

Teléfono: 916 232 000
E-mail: contact@miele-support.es

Atención al Distribuidor

Teléfono: 916 232 033

Servicios concertados en todas las capitales y poblaciones importantes.

Chile

Casa Vita SpA
Av. Nueva Costanera 4055
Vitacura
Santiago de Chile
Tel.: (+56) 22 957 00 00
Internet: www.miele.cl
E-Mail: info@mielepartnerchile.cl

Alemania**Dirección del fabricante**

Miele & Cie. KG
Carl-Miele-Straße 29
33332 Gütersloh

KWNS 4784 ...

es-ES

M.-Nr. 12 546 710 / 03 / 002