

Käyttöohje

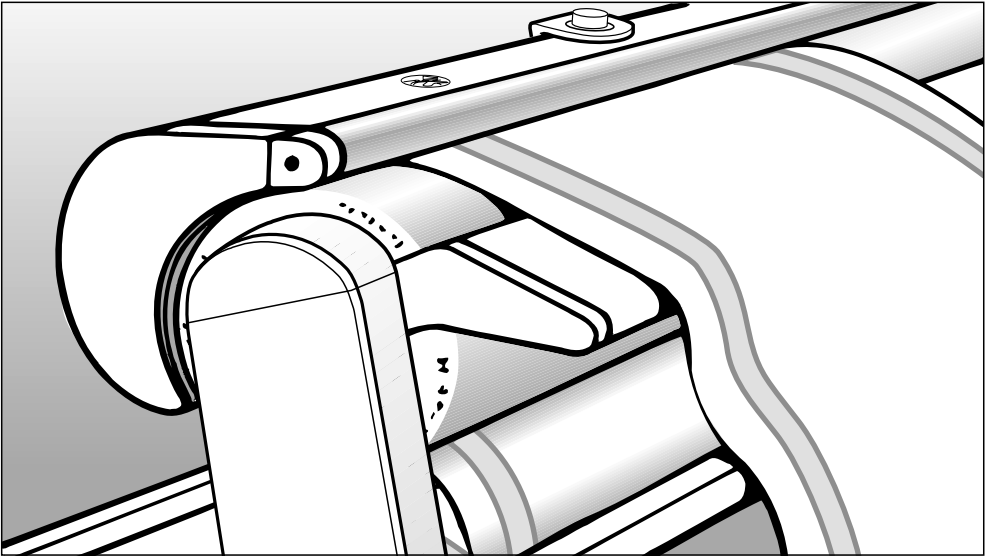

Kuumamankeli HM 16-83

fi-FI

Lue **ehdottomasti** tämä käyttöohje ennen laitteen paikalleen sijoittamista, liitäntöjä ja käyttöönottoa. Näin vältät mahdolliset vahingot ja laitteesi rikkoontumisen.

M.-Nr. 07 660 550

Sisältö

Laitteen osat	4
Tärkeitä turvallisuusohjeita	6
Pidä huolta ympäristöstäsi	9
Siirtäminen	10
Laitteen liitäntä	11
Sähköliitäntä.....	11
Ennen ensimmäistä käyttökertaa.....	11
Ennen mankelointia	12
Työskentelypiste	12
Pyökin esivalmistelu	12
Jäännöskosteus	12
Vetäminen ja oikominen.....	12
Lajittelu.....	12
Mankelin ensimmäinen käyttökerta.....	13
Sormisuojan toiminnan testaus	13
Mankelointi	14
Kytkeminen päälle ja pois päältä	14
Kytkeminen päälle.....	14
Kytkeminen pois päältä.....	14
Mankelointilämpötilan valinta.....	14
Telan nopeuden valinta	15
Mankelointi.....	15
Kun haluat mankeloida:.....	15
Kun haluat höyryttää:	15
Kun haluat nostaa mankelikourun:	15
Pyökin syöttäminen	15
Vaate tanko	16
Vinkkejä	16
Mankeloinnin jälkeen	17
Jos aiot siirtää mankelin säilytyspaikkaan:	17
Sähkökatko	17
Käytännöllisiä mankelointiohjeita	18
Käsipyyhkeet, astiapyyhkeet ja lautasliinat.....	18
Pöytäliinat.....	18
Lakanat ja päällyslakanat.....	18
Napitettavat pussilakanat	18
Napitettavat tyynyliinat	19
Olkaimelliset esiliinat.....	19

Hoito	20
Mankelikourun puhdistus	20
Laitteen ulkovaipan puhdistus	20
Mankeliliina	20
Mankeliliinan vaihto	20
Vianetsintä	23
Huolto	24
Yhteydenotto häiriötilanteissa	24
Tekniset tiedot	25

Laitteen osat

Kuumamankeli

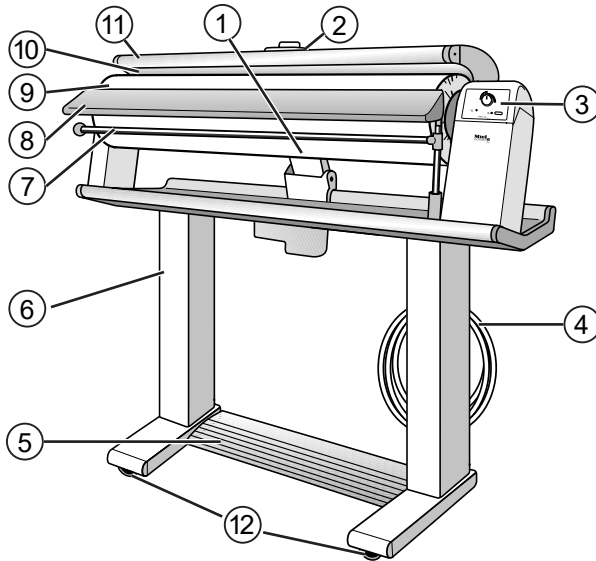

- ① Hätäaukaisin
Hätäaukaisimella voit löysätä mankelikourun puristuspaineen manuaalisesti.
- ② Lämpötilanvalitsin
Mankelointilämpötila on säädettävissä tekstiilien hoito-ohjemerkitöjen mukaisesti.
- ③ Ohjaustaulu
- ④ Liitäntäjohto ja sen liitäntäjohdon pidike
- ⑤ Jalkakytkin
Kun kytkintä painetaan, mankelikouru liikkuu mankelointiasentoon ja tela alkaa pyöriä.
- ⑥ Kokoamistaso
- ⑦ Vaatetanko
Mahdollistaa silitetyn pyykin jäädyttämisen ja jälkikuivauksen ilman rypistymistä.
- ⑧ Syöttölevy
Helpottaa pyykin tarkkaa syöttämistä silityskoneeseen.
- ⑨ Tela
- ⑩ Mankelikouru
- ⑪ Sormisuojaalista

⑫ 4 pyörää

Ohjaustaulu

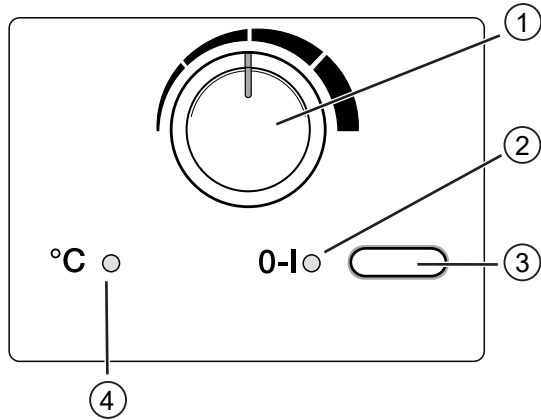

- ① Telan nopeudensäädin
- ② Merkkivalo 0-I
Palaa, kun mankelin virta on päällä.
- ③ Virtakytkin 0-I
Kytkee mankelin virran päälle tai pois päältä.
- ④ Merkkivalo °C
Palaa, kun mankelikouru lämpenee.

Tärkeitä turvallisuusohjeita

Lue tämä käyttöohje ennen kuin alat käyttää mankeliä.

Käyttöohje sisältää mankelin asennukseen, turvallisuuteen, käyttöön ja huoltoon liittyviä tärkeitä ohjeita.

Näin vältät mahdolliset vahingot ja mankelin rikkoontumisen.

Säilytä käyttöohje! Jos luovutat laitteen uudelle omistajalle, muista antaa käyttöohje sen mukana.

Määräystenmukainen käyttö

► Tätä kuumamankeliä saa käyttää vain sellaisten tekstiilien mankelointiin, joiden hoito-ohjeessa sallitaan koneellinen mankelointi ja jotka on pesty vesipesussa.

► Henkilöt, jotka eivät pysty käyttämään mankeliä turvallisesti fyysisten, aistillisten tai henkisten kykyjensä puutteellisuuden vuoksi tai jotka ovat kokemattomia ja tietämättömiä mankelin toiminnasta, eivät saa käyttää tätä laitetta ilman vastuullisen henkilön valvontaa tai opastusta.

Tekninen turvallisuus

► Varmista ennen mankelin paikalleen asentamista, ettei siinä ole näkyviä kuljetusvaurioita. Älä missään tapauksessa ota vaurioitunutta mankeliä käyttöön. Vaurioitunut mankeli voi vaarantaa turvallisuutesi.

► Varmista ehdottomasti ennen mankelin liitäntäjohdon pistotulpan liittämistä pistorasiaan, että sähköverkon jännite ja taajuus vastaavat laitteen arvokilvessä mainittuja.

Varmista sähköverkon tiedot tarvittaessa sähköalan ammattilaiselta. Mankelin liittäminen sähköverkkoon, jonka jännite poikkeaa laitteen arvokilvessä mainitusta, saattaa aiheuttaa toimintahäiriötä tai rikkoa laitteen.

► Vahingoittuneen verkkoliitäntäjohdon saa vaihtaa vain samanlaiseen, erikoisvalmisteiseen liitäntäjohtoon (saatavana Miele-huollosta). Turvallisuuden vuoksi liitäntäjohdon saa vaihtaa vain valtuutettu Miele-huoltoliike.

► Mankelin sähköturvallisuus on taattu ainoastaan silloin, kun laite on liitetty määräysten mukaiseen suojamaadoitettuun sähköliitäntään.

Maadoitus on laitteen käyttöturvallisuuden kannalta välttämätöntä. Jos olet epävarma, anna sähköalan ammattilaisen tarkastaa sähköliitännät.

Miele ei vastaa vahingoista (kuten sähköiskuista), jotka johtuvat laitteen liittämisestä maadoittamattomaan tai puutteellisesti maadoitettuun sähköliitäntään.

► Älä liitä mankeliä sähköverkkoon haaroituspistorasian tai jatkojohdon välityksellä, jottei sen sähköturvallisuus vaarannu (esim. ylikuumenemisvaara).

► Mankeli täyttää asetetut turvallisuusmääräykset. Asiattomista korjauksista voi aiheutua käyttäjälle vaaratilanteita, joista valmistaja ei voi olla vastuussa. Sähkölaitteita saa korjata vain Mielen valtuuttama huoltoliike.

► Rikkinäiset osat saa vaihtaa vain Original Miele -varaosiin. Vain näin Miele voi taata laitteen turvallisen toiminnan.

► Mankeli on kytketty irti sähköverkosta vasta, kun:

- sen pistotulppa on irrotettu pistorasiasta tai
- automaattisulake on kytketty pois päältä tai
- sulake on kierretty kokonaan irti sulaketaulusta.

► Älä koskaan vahingoita, irrota tai ohita mankelin turvarakenteita tai ohjauslaitteita.

► Kun mankelin asennus ja liitännät on tehty, kaikki laitteesta puretut ulkoiset osat on kiinnitettävä ehdottomasti takaisin paikoilleen. Laitteen sähköjohtaviin tai liikkuviin osiin koskeminen voi olla hengenvaarallista.

► Tämän mankelin saa sijoittaa ja asentaa muihin kuin kiinteästi paikallaan pysyviin kohteisiin (esim. laivoihin) vain, kun turvallisen käytön edellytykset on varmistettu ja asennuksen suorittaa alan ammattilainen.

Asianmukainen käyttö

► Pukeudu mankelia käyttäessäsi aina mahdollisimman vartalonmyötäisiin vaatteisiin. Löysät hihat, esiliinan nauhat, kaulahuivit ja solmiot voivat tarttua telaan.

► Riisu sormukset, rannekorut, ketjut ja kellot ennen mankelin käyttöä.

► Kun mankeli on kuuma voit polttaa itsesi pahasti, jos:

- kosket mankelikouruun,
- työnnät sormesi ylösnostetun mankelikourun ja telan väliin samalla, kun painat jalkakytkeitä.

► Älä anna lasten leikkiä mankelin läheisyydessä. Lapset eivät missään tapauksessa saa käyttää mankelia itse.

► Älä jätä mitään tekstiilejä kuuman mankelikourun päälle. Tulipalovaara.

► Ripusta silitetyt tekstiilit sen sijaan auki käännettävälle vaate-tangolle.

Vaatetanko on tarkoitettu yksinomaan tekstiilien ripustamiseen. Vaatetanko on käännettävä takaisin sisään heti käytön jälkeen. Älä paina auki taitettua vaatetankoa tai nojaa siihen. Mankeli voi kaatua.

► Kytke mankelin virta pois päältä ennen kuin vedät pistotulpan pistorasiasta.

Tärkeitä turvallisuusohjeita

- ▶ Kun irrotat laitetta sähköverkosta, älä vedä liitännäsjohdosta, vaan tartu aina pistotulppaan!
- ▶ Älä aseta liitännäsjohdosta kuuman mankelikourun päälle. Liitännäsjohdosta voi vaurioitua, mikä aiheuttaa sähköiskuvaaran. Kierrä liitännäsjohdosta aina laitteen takapuolella olevaan johdonpidikkeeseen.

Varusteiden käyttö

- ▶ Tässä laitteessa saa käyttää vain Mielen hyväksymiä varusteita ja varaosia. Muussa tapauksessa laitteen takuuehdot ja tuotevastuu raukeavat.

Pakkauksen hävittäminen

Pakkaus helpottaa laitteen käsittelyä ja suojaa sitä vaurioilta kuljetuksen aikana. Pakkausmateriaalit on valmistettu luonnossa hajoavista ja useimmiten uusio- käyttöön soveltuvista materiaaleista.

Pakkausmateriaalin palauttaminen kiertoon säästää raaka-aineita. Lajittele pakkausmateriaalit asianmukaisesti keräysastioihin. Kuljetuspakkaukset voit palauttaa Miele-kauppiallesi.

Vanhan koneen käytöstä poistaminen

Sähkö- ja elektroniikkalaitteet sisältävät monenlaisia arvokkaita materiaaleja. Ne sisältävät kuitenkin myös aineita, seoksia ja osia, jotka ovat laitteiden toiminnan ja turvallisuuden kannalta välttämättömiä. Tavallisen kuiva- tai sekajätteen joukossa tai muuten asiattomasti käsiteltynä tällaiset aineet voivat aiheuttaa haittaa terveydelle ja vahingoittaa ympäristöä. Älä siksi missään tapauksessa hävitä vanhaa laitettasi kuiva- tai sekajätteen mukana.



Vie käytöstä poistettava laite kotikuntasi järjestämään ilmaiseen sähkö- ja elektroniikkaromun keräyspisteeseen tai kierrätyskeskukseen. Voit myös palauttaa sen kodinkoneliikkeeseen tai Mielelle. Lain mukaan olet itse vastuussa mahdollisten laitteessa olevien henkilötietojesi poistamisesta. Laki velvoittaa sinua poistamaan ehjinä laitteesta kaikki vanhat paristot ja irrotettavat käytöstä poistettavat akut ja lamput, jotka voi poistaa rakenteita rikkomatta. Toimita ne asianmukaisesti ilmaisiin keräyspisteisiin. Muista aina säilyttää vanha laite poissa lasten ulottuvilta, kunnes viet sen keräyspisteeseen.

Siirtäminen

Mankelissa on pyörät.

- Tartu kiinni kokoamistasoon ja työnnä tai vedä laite haluamaasi paikkaan.

Mankeli kaatuu helposti käännettäessä tai esteitä (kuten mattoja tai kynnyksiä) ylitettäessä:

- Nosta mankeliä tällaisissa paikoissa vähän.

Sähköliitäntä

Mankeli on varustettu liitäntäjohdolla ja pistotulpalla, jolla se liitetään asianmukaisesti asennettuun sukopistorasiaan AC 220–240 V 50–60 Hz.

Liitäntätehotiedot ja tarvittavan sulakekoon löydät laitteen arvokilvestä.

Turvallisuuden lisäämiseksi liitäntään voi varustaa DIN VDE 0100, osan 739 suositusten mukaisella vikavirtasuojakytkimellä, jonka laukeamisvirta on 30 mA (DIN VDE 0664). "Vikavirtasuojakytkimenä" saa tämän laitteen yhteydessä käyttää ainoastaan pulssivirtaherkkää vikavirtasuojakytkintä.

Erikoismääräys, Itävalta: "Vikavirtasuojakytkimenä" saa tämän laitteen yhteydessä käyttää ainoastaan pulssivirta-herkkää vikavirtasuojakytkintä.

Laitteen liitäntä

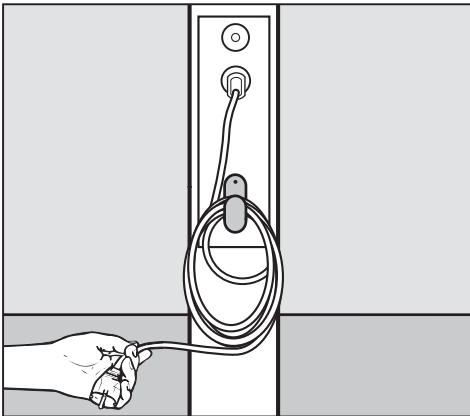

Liitäntäjohto on kiepillä kokoamistason takana.

- Suorista liitäntäjohto.
Älä työnnä vielä pistotulppaa pistorasiaan.

Ennen ensimmäistä käyttökertaa

Telan ympärillä on sitä pölyltä suojaava kalvo.

Kun työnnät pistotulpan pistorasiaan ja kytket mankelin virran päälle, mankelikouru nousee automaattisesti ylös. Vedä tällöin suojakalvo pois telalta.

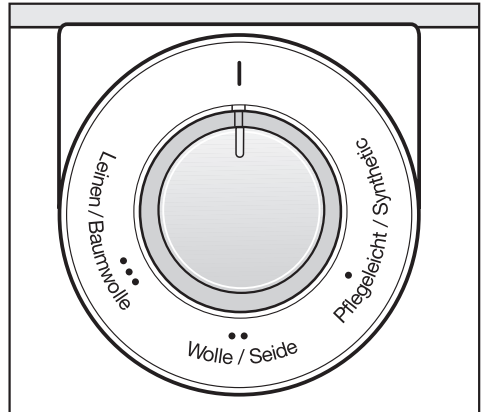

- Siliävät/Synteettiset kuidut
- ♦♦ Villa/Silkki
- ♦♦♦ Pellava/Puuvilla
- Liimaa mukana toimitettu tarrakalvo lämpötilanvalitsimen ympärille.

Ennen mankelointia

Työskentelypiste

Tarvitset tuolin, jonka korkeutta voi säätää sekä laskutilaa mankeloitua pyykkiä varten.

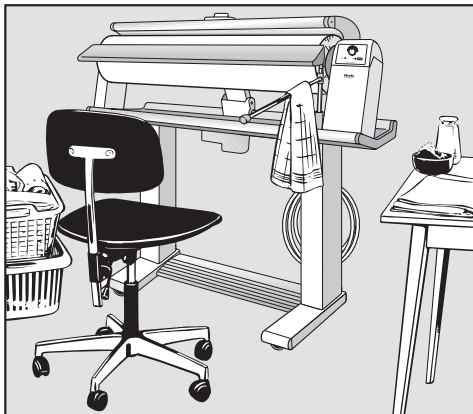

Varmista, että mankeli on vaakasuorassa ja ettei se pääse liikkumaan sivusuunnassa.

Sijoita käden ulottuville:

- mankelin vasemmalle puolelle kori, jossa ovat esikäsitellyt pyykki,
- mankelin oikealle puolelle laskutaso, johon voit asettaa mankeloidun pyykin.

Paidat, mekot, puserot ym. kannattaa ripustaa heti vaatepuulle.

Pienet vaatekappaleet voit ripustaa laitteen auki taitettavalle vaateangolle.

Ota lähettyville myös sumutuspullo, jota voit tarvittaessa käyttää pyykin kostutukseen.

Pyykin esivalmistelu

Hyvä mankelointitulos edellyttää pyykin huolellista esikäsitelyä.

Suurita siksi seuraavat toimenpiteet ennen mankelointia:

- tarkista, että pyykin jäännöskosteus on sopiva.
- vedä ja oio pyykki.
- lajittele pyykki.

Jäännöskosteus

Pyykin on oltava sopivan kosteaa, jotta se siliäisi ja ehtisi oikeassa lämpötilassa mankeloitaessa myös kuivua.

Näin saavutat oikean mankelointikosteu-
den

Materiaali	Mankelointikosteus
Silkki	kiedo vaate kosteaan liinaan, niin siihen ei tule vesitahroja
Tekokuidut, kuten dralon, nailon, perlon yms.	aavistuksen kosteasta kuivaa
Villa (esim. housut)	höyrytä kostean liinan läpi
Puuvilla	aavistuksen kostea
Pellava	melko kostea

Vetäminen ja oikominen

Vedä kostea pyykki tavanomaiseen tapan.

Oio nauhat, päärmeet ja saumat.

Taita ja vedä suuret tekstiilit, kuten pöytäliinat ja lakanat pituussuunnassa ja laskosta ne haitarilaskoksille, niin mankelointi käy helpommin.

Lajittelu

Lajittele pyykki muodon ja lämmönkestävyyden mukaan.

Käsittele ensin matalaa lämpötilaa vaativat tekokuidut, kuten perlon, nailon ja tekosilkki. Sitten lämpötilaa hiljalleen nostaen silkki ja villa sekä lopuksi puuvilla ja pellava.

Jätä tärkätyt tekstiilit viimeisiksi, niin mankelikouruun mahdollisesti jäävä tärkki ei pääse tahraamaan muuta pyykkiä.

Mankelin ensimmäinen käyttökerta

Telassa tuntuu tai näkyy 2–3 mm korkea kohouma. Kohoumalla ei ole vaikutusta mankelointitulokseen, ja se tasaantuu itsestään noin kolmen tunnin käytön jälkeen.

Kohouman ansiosta alusliina on pystytty kiinnittämään telalle lähes saumattomasti.

Sormisuojan toiminnan testaus

Sormisuojalista on turvalaite, jonka toiminta pitää testata ennen jokaista käyttökertaa.

- Kun mankelin virta on kytkettyä päälle, paina jalkakytkin pohjaan.
- Mankelikouru asettuu pyörivää telaa vasten.

- Nosta sormisuojalistaa, niin tela pysähtyy ja mankelikouru nousee ylös.
- Vapauta sormisuojalista ja ota jalkasi pois jalkakytkimeltä.
- Paina jalkakytkin sitten takaisin pohjaan.
- Mankelikouru asettuu pyörivää telaa vasten.

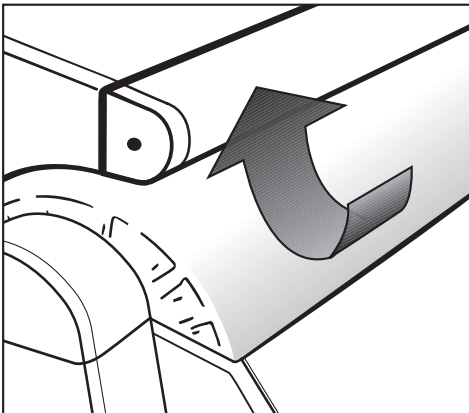

Mankelointi

Kytkeminen päälle ja pois päältä

Mankeli kytketään päälle ja pois päältä virtakytkimellä I-O.

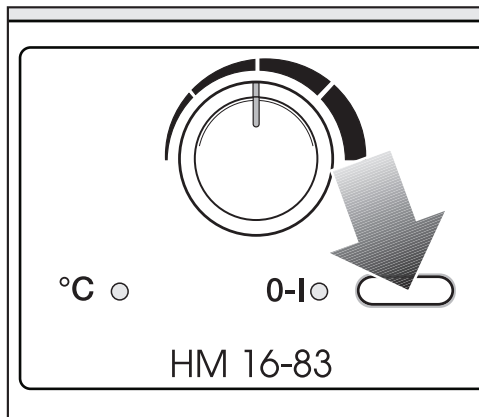

Kytkeminen päälle

- Paina painike sisään

Painikkeen vieressä vasemmalla oleva merkkivalo syttyy.

Kytkeminen pois päältä

- Paina painiketta ja vapauta se

Painikkeen vieressä vasemmalla oleva merkkivalo sammuu.

Mankelointilämpötilan valinta

Mankelointilämpötila valitaan lämpötilanvalitsimella.

Lämpötilat on merkitty lämpötilanvalitsimeen yleisesti käytössä olevin kansainvälisin pistemerkein.

Voit kiinnittää mukana toimitetun tarran tähän.

Kuitu	Pistesymboli	Lämpötilatasot
Siliävät/ Synteettiset kuidut	•	matala lämpötila
Villa/Silkki	••	keskilämpö- tila
Pellava/ Puuvilla	•••	korkea lämpö- tila
	I	40–60 °C

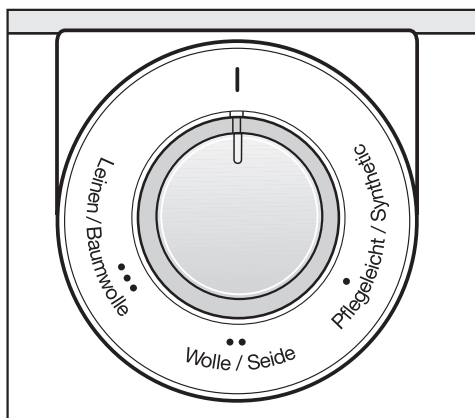

- Kierrä lämpötilanvalitsin haluamasi lämpötilan kohdalle.

Lämpötilan merkkivalo °C palaa, kunnes mankelikouru saavuttaa valitsemasi lämpötilan. Se sammuu, kun valittu lämpötila on saavutettu.

Valitse sekoitekuiduille mankelointilämpötila arimman kuidun mukaan. Valitse esim. polyakryylia ja puuvillaa sisältävien vaatteiden mankelointilämpötilaksi •• Villa/Silkki, älä puuvillan mankelointilämpötilaa.

Telan nopeuden valinta

Telan pyörimisnopeus on säädettävissä asteittain hitaasta (n. 2 m/min) nopeaan (n. 4,5 m/min).

Hitaasti pyörivä tela helpottaa hankalanmuotoisten vaatekappaleiden, kuten kauluspaitojen tai paitapuseroiden mankelointia. Myös monikerroksisina silitettävät pyykki on hyvä käsitellä hitaalla nopeudella. Tällöin jo yksi tai kaksi läpisyöttökertaa riittää saamaan pyykin sileäksi ja kuivaksi.

Ohuet, yksikerroksiset tekstiilit, kuten lautasliinat tai astiapyyhkeet voit mankeloida suurella nopeudella.

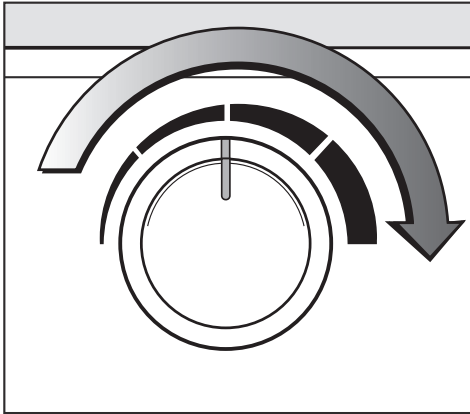

- Kierrä telan nopeudensäädin halua maasi asentoon.

Mankelointi

Mankelointia ohjataan jalkakytkimellä. Sillä on kolme asentoa:

- Nosto
- Höyrytys
- Mankelointi

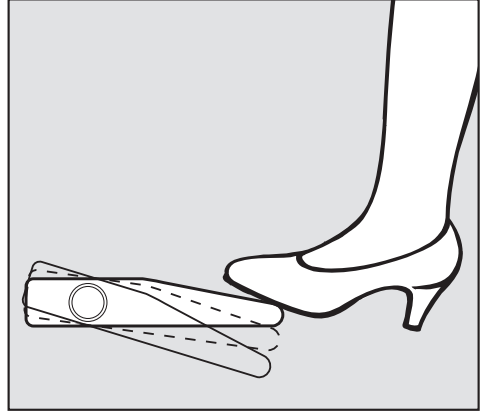

Kun haluat mankeloida:

- Paina jalkakytkin pohjaan.

⚠ Palovammojen ja puristuksiin jäämisen vaara
Älä laita käsiäsi mankelikourun ja telan väliin.

Kun haluat höyryttää:

- Paina jalkakytkin ensin pohjaan ja nosta jalkaa sitten vähän. Tela pysyy painautuneena mankelikourua vasten.

Kun haluat nostaa mankelikourun:

- Ota jalkasi pois jalkakytkimeltä

Pyykin syöttäminen

- Aseta mankeloitava vaatekappale syöttölevylle lankasuoraan ja oio se.

Mankelointi

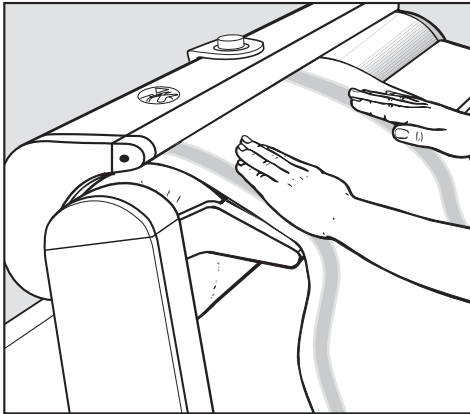

- Pyöritä sitten telaa ja vaatekappaletta käsin niin pitkälle, että mankelikouru tarttuu vaatekappaleeseen.
- Paina jalkakytkintä.

Vaatetanko

Voit ripustaa mankeloidun pyykin vaate-tangolle, niin pyykki ei pääse rypistymään uudelleen.

Älä paina vaatetankoa tai nojaa siihen, mankeli voi kaatua.

Vinkkejä

Jos vaatteisiin tulee silitysryppyjä:

Keskeytä mankelointi, vedä vaatetta hie-man takaisin ja mankeloi uudelleen. Kos-tuta ryppy tarvittaessa sumutuspullolla tai kostealla liinalla.

Käytä hyväksesi telan koko leveyttä, niin telan ympärille muodostuvasta kerrok-sesta tulee mahdollisimman tasainen.

Kun käsittelet pieniä vaatekappaleita, kuten nenäliinoja, syötä ne vuorotellen telan oikealta ja vasemmalta reunalta.

Mankeloi napilliset vaatteet siten, että napit osoittavat telaa kohti, koska telan pinta on joustava ja napit voivat painua siihen.

Aseta vetoketjujen sekä metallisten nap-pien ja hakasten päälle liina suojaamaan mankelikourua naarmuuntumiselta.

Älä mankeloi vaatteita, joissa on kuu-muutta kestäättömiä tai erityisen pak-suja nappeja, ne saattavat vahingoittaa mankelikourua.

Säästät sähköä, kun kierrät lämpötilan-valitsimen asentoon I jo vähän ennen mankeloinnin lopettamista. Jälkilämmöl-lä voit vielä mankeloida pieniä vaatekap-paleita.

Mankeloinnin jälkeen

- Mankelin kytkeminen pois päältä
- Kierrä lämpötilanvalitsin asentoon I.
- Vedä pistotulppa pistorasiasta.

Jos aiot siirtää mankelin säilytyspaikkaan:

- Anna mankelikourun jäähtyä
- Kerää liitäntäjohto johdonpidikkeeseen
- Sujauta pölysuojus paikalleen

Sähkökatko

Vaatekappale saattaa palaa
Jos mankeloinnin aikana tulee sähkökatko, mankelikouru pysyy painautuneena telaa vasten. Vaatekappale jää jumiin ja saattaa palaa.
Käytä hätäaukaisinta

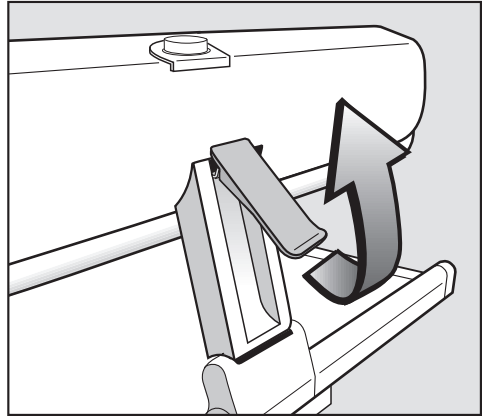

- Vedä hätäaukaisinta ylöspäin.

Mankelikouru nousee irti telasta, jolloin voit irrottaa jumiin jääneen vaatekappaleen.

Kun sähkökatko on ohi (virtakytkimen merkkivalo syttyy), paina hätäaukaisin takaisin alas. Nyt voit jatkaa mankelointia tavalliseen tapaan.

Käytännöllisiä mankelointiohjeita

Seuraavassa annetut neuvot ovat vain yksi mahdollinen vaihtoehto toimia. Kun totut käyttämään mankeliä, löydät varmasti omia tapoja käyttää sitä mahdollisimman sujuvasti.

Käsipyyhkeet, astiapyyhkeet ja lautasliinat

Aseta tekstiilit syöttölevylle lankasuoraan, näin ne eivät mene vinoon ja ne on helppo taitella silityksen jälkeen.

Aseta nenäliinat ja lautasliinat syöttölevylle kulma edellä.

Hyödynnä koko telan leveys.

Pöytäliinat

Pöytäliinaan ei tule taitetta, kun mankeloit ensin liinan keskiosan.

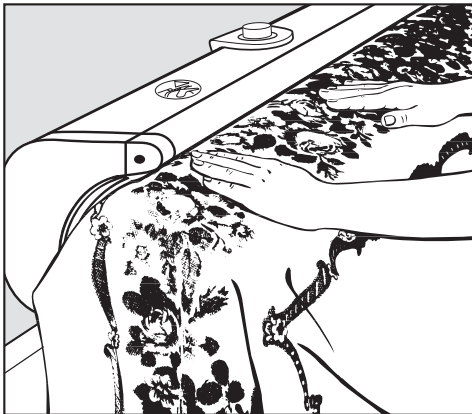

- Aseta pöytäliina pitkä sivu edellä telalle niin, että sen päät riippuvat telan kummastakin päädyistä.
- Taita liina sitten leveyssuunnassa kaksin kerroin.



- Mankeloi vielä mankeloimatta olevat osat molemmilta puolilta telan vasemmassa reunassa. Anna ensin mankeloimasi keskiosan roikkuu telan vasemman pään yli, niin siihen ei muodostu taitosta.

Lakanat ja päällyslakanat

Mankeloi kuten pöytäliinat, tai jos taitos ei häiritse, taita lakanat pituussuunnassa kaksin kerroin ja mankeloi.

Mankeloi päällyslakanoiden pitsit ja kirjailut ensin oikealta, sitten nurjalta puolelta, niin ne näyttävät kauniimmilta.

Napitettavat pussilakanat

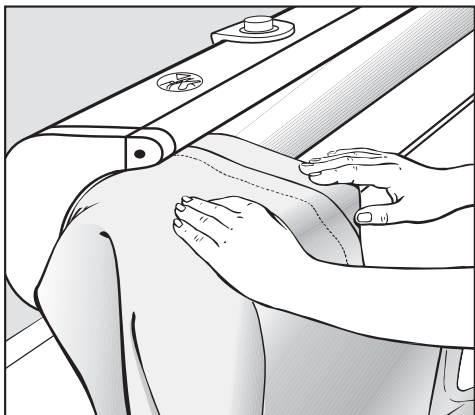

- Sulje napit ja mankeloi nappilista telan vasemmassa päässä. Aseta napit te-
laa kohti.

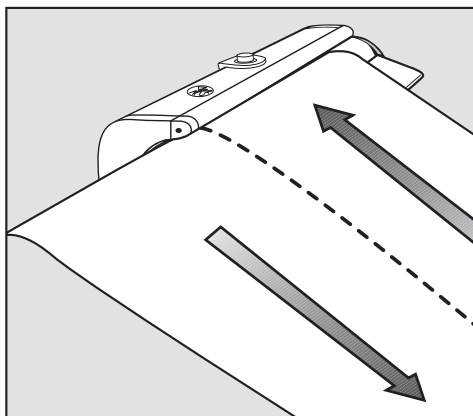

- Mankeloi pussilakanan kumpikin reu-
na erikseen pituussuunnassa.

Napitettavat tyynyliinat

- Sulje napit ja mankeloi nappilista
(pussilakanan tavoin). Mankeloi sitten
koko tyynyliina molemmilta puolilta.

Kun tyynyliina on napit ylöspäin, älä
mankeloi nappilistan puoleista reunaa.

Olkaimelliset esiliinat

- Mankeloi olkaimet rinnakkain rintalap-
puun asti ja rintalappu vyötäröön asti.
- Mankeloi sitten helmaosa alareunasta
vyötäröön asti tai poikittain. Anna rin-
talapun tällöin roikkua telan vasem-
man pään yli.

Hoito

Irrota laitteen pistotulppa pisto-rasiasta aina puhdistuksen ajaksi.

Mankelikourun puhdistus

Jos mankelikouruun on kertynyt kalkkia tai tärkkijäämiä, voit poistaa ne kotitalo-uskäyttöön tarkoitettulla astianpesu-aineella tai yleispuhdistusaineella. Anna mankelikourun jäähtyä ennen puhdistus-ta. Puhdistus käy helpommin, kun va-pautat mankelikourun vetämällä hätäau-kaisimesta.

Älä käytä karkeita hankausaineita.

Laitteen ulkovaipan puhdistus

Puhdista ulkovaippa tarpeen mukaan pyyhkimällä se kuivalla tai kostealla lii-nalla.

Älä käytä karkeita hankausaineita.

Mankeliliina

Mankeliliina on aramidineulahuopakan-gasta, joka sisältää 2 % ruostumattomia teräskuituja.

Mankeliliinan tummuminen ajan mittaan on normaalia. Jos liina kuitenkin alkaa näyttää liian nuhriselta, voit helposti vaihtaa sen.

Mankeliliinoja voit tilata Mielen asiakas-palvelusta.

Mankeliliinan vaihto

Anna mankelikourun jäähtyä ennen kuin ryhdyt vaihtamaan mankeliliinaa.

Irrota syöttölevy mankeliliinan vaihtoa varten.

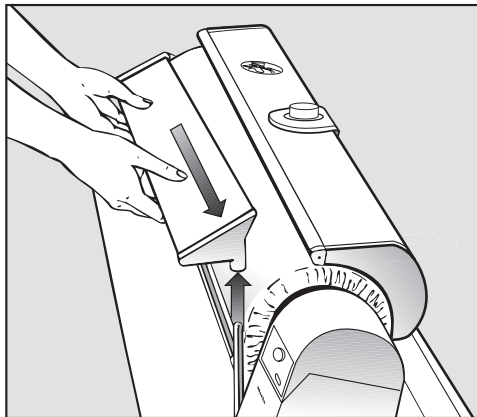

- Irrota syöttölevy ensin oikeanpuolei-sesta pidikkeestä ja vedä se sitten vasemmalta kokonaan pois.

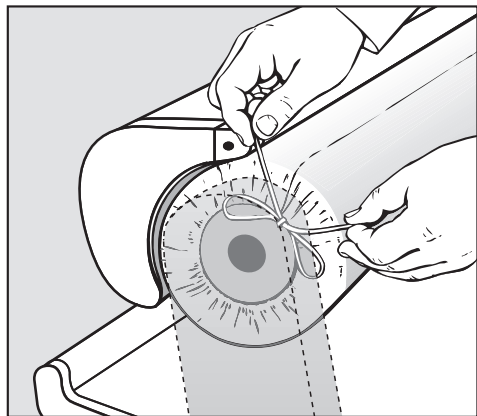

- Avaa ja löysää nyöri telan kummasta-kin päästä.

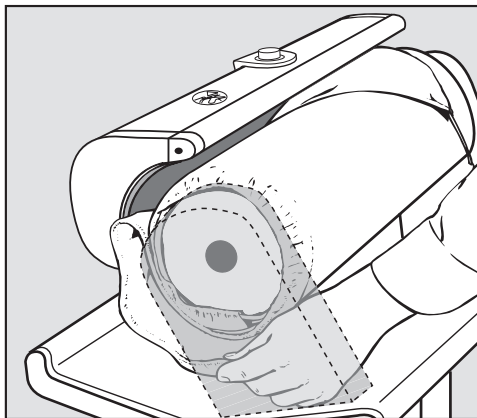

- Irrota mankeliliina telalta.

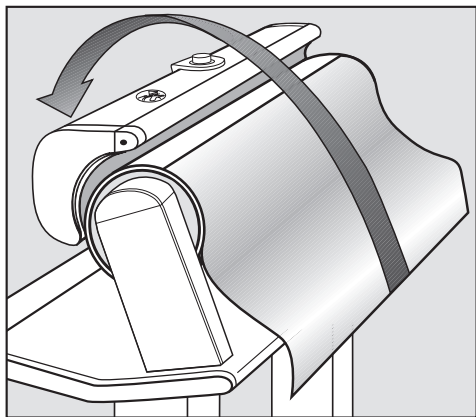

- Ota kiinni puuvillaliinan reunoista, vedä se suoraksi ja aseta mankelikourun päälle.

Puuvillaliinan kiinnityskohta osoittaa nyt ylöspäin.

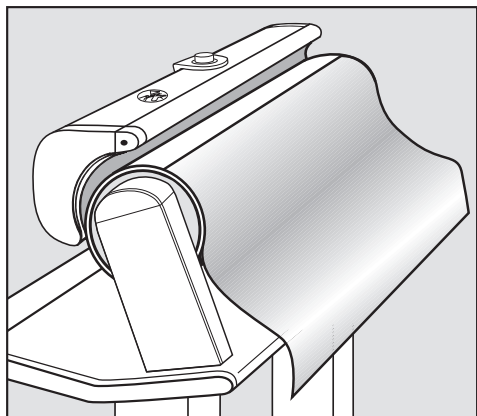

- Kääri telaan kiinnitetty puuvillaliina kokonaan auki ja jätä se riippumaan alaspäin.

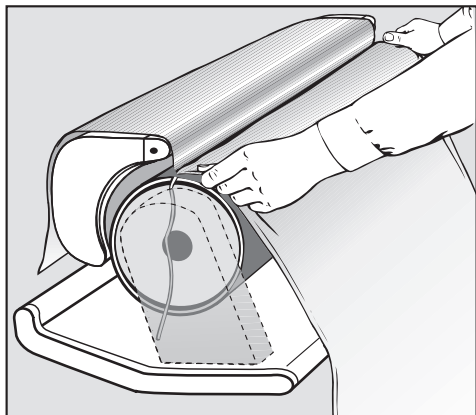

- Aseta uuden mankeliliinan leikkuureuna puuvillaliinan liitoskohtaan (nauhat ulospäin, saumavara sisäänpäin) ja suorista mankeliliina.

Hoito

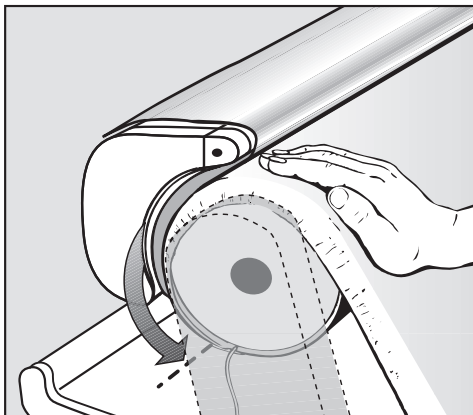

- Kierrä telaa mankelointisuuntaan, kunnes liitântäkohta osoittaa alaspäin, ks. kuvan nuoli.
- Kytke mankelin virta päälle.

 Kun kytket mankelin päälle, mankelikouru alkaa heti lämmetä. Aseta lämpötilanvalitsin ehdottomasti asentoon I.

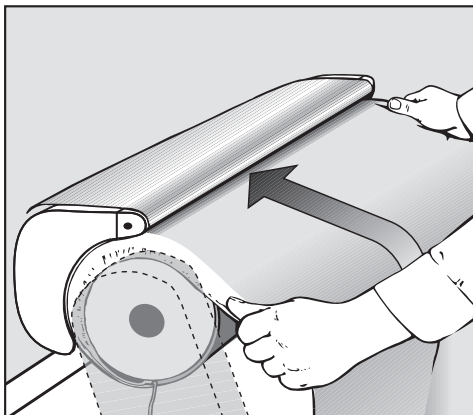

- Paina jalkakytöntä ja “mankeloi” mankeliliina telan ympärille.

Huolehdi siitä, etteivät nyörit jää liinan alle.

- Kun tela on pyörinyt muutaman kierroksen ja mankeliliinan loppupää on suoraan mankelikourun alla, pidä jalkakytöntä painettuna ja kytke mankelin virta pois päältä.

Mankelikouru jää kiinni telaa vasten ja pitää mankeliliinan paikallaan.

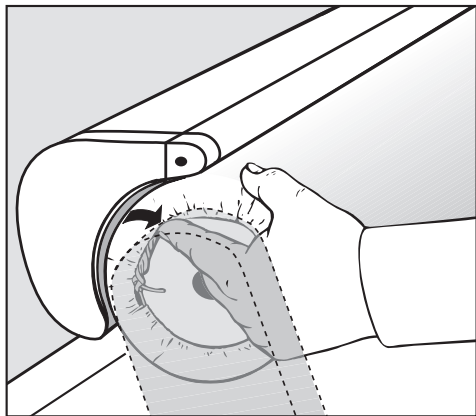

- Kiristä ja solmi nyörit kummastakin päästä ja työnnä niiden päät mankeliliinan alle.
- Aseta syöttölevy takaisin paikalleen.
- Kytke mankelin virta päälle, niin mankelikouru nousee irti telasta.

Useimmat päivittäisessä käytössä syntyvät häiriöt ja ongelmat voit poistaa itse. Monissa tapauksissa säästät sekä aikaa että rahaa, kun sinun ei tarvitse kutsua huoltoliikettä paikalle.

Seuraava taulukko auttaa sinua selvittämään mahdollisten häiriöiden ja ongelmien syitä ja poistamaan ne. Ota kuitenkin huomioon seuraava:

 Asiattomista korjauksista voi aiheutua vaaratilanteita laitteen käyttäjälle. Sähkölaitteita saa korjata vain valtuutettu huoltoliike.

Ongelma	Mahdollinen syy	Korjaustoimenpide
Mankelia ei voi ottaa käyttöön.	Mankeli ei saa virtaa.	Varmista, että pistotulppa on pistorasiassa ja ettei sulake ole lauennut.
Laite vetää pyykkiä huonosti telalle.	Mankeliliina on likainen.	Pese mankeliliina 60 °C:ssa.
Laite vetää pyykkiä huonosti telalle.	Mankelikourussa on kalkkikertymiä tai tärkkijämiä.	Poista ne tavallisella kaupasta saatavalla astianpesu- tai puhdistusaineella.
Pyykkiin tulee vekskejä (silitysryppyjä).	Mankelikouru on likainen (siihen on kertynyt kalkkia).	Puhdista mankelikouru tavallisella kaupasta saatavalla puhdistusaineella.
Mankeliliina on erittäin likainen.	Kertymiä	Pese mankeliliina 60 °C:ssa.
Mankelikouru ei puristu telaa vasten.	Olet käyttänyt hätäaukaisinta.	Paina hätäaukaisinta alaspäin (ks. myös kohta Sähkökatko).

Huolto

Osoitteesta www.miele.com/service löydät tietoa Miele varaosista ja siitä, miten poistat häiriöitä itse.

Yhteydenotto häiriötilanteissa

Ellet saa itse poistetuksi toimintahäiriötä, ota yhteys Mielen koneita ja laitteita myyvään liikkeeseen tai Mielen asiakaspalveluun.

Mielen huollon voit varata verkossa osoitteesta www.miele.fi/huolto.
Mielen asiakaspalvelun yhteystiedot löydät tämän vihkosen takakannesta.

Asiakaspalvelu tarvitsee laitteen mallitunnisteen ja valmistusnumeron (Fabr./SN/Nr.). Nämä tiedot löytyvät arvokilvestä.

IBN	Typ	①
	Fabr.Nr.	②
	Art.Nr.	
	M.-Nr.	
		③
		④
	Total	⑤

- ① Tyyppi
- ② Sarjanumero
- ③ Jännite/taajuus
- ④ Sulake (rakennuskohtainen)
- ⑤ Liitäntäteho

Sähkökytkentäkaavio sijaitsee kokoa-
mistasossa edessä oikealla muovisuo-
juksen alla.

Tekniset tiedot

Korkeus	96 cm
Leveys	105 cm
Syvyys	38 cm
Paino	n. 38 kg
lattiaan kohdistuva enimmäiskuormitus	372 Newtonia
Liitäntäjännite	katso arvokilpi
Liitäntäteho	katso arvokilpi
Sulake	katso arvokilpi
Tyyppihyväksynät	VDE, radiohäiriösuojattu
Äänen tehotaso	53,5 dB(A)
mitattu DIN (IEC) 45-635:n mukaisesti	
Konemelusäädöksen (Mashinen-Lärmverordnung 3. GSGV § 11.a) mukainen merkintä	

Miele

Miele Oy
Porttikaari 6
01200 Vantaa
Puhelin: (09) 875 97500
Sähköposti: professional@miele.fi
Internet: www.miele.fi/professional



Miele & Cie. KG
Carl-Miele-Straße 29, 33332 Gütersloh, Saksa

EAC

2524

M.-Nr. 07 660 550 / 03

CE