

Miele

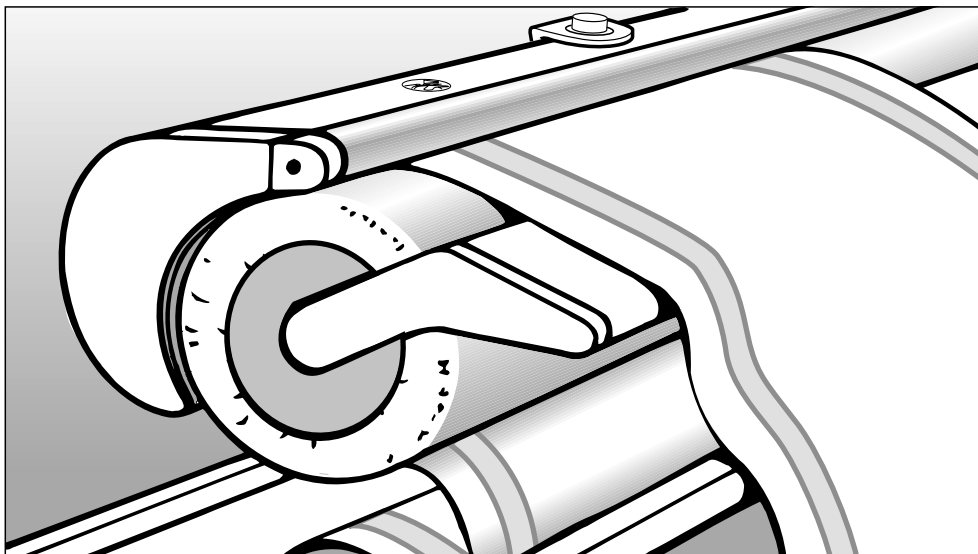

Használati utasítás Vasalógép B 995 D

Feltétlenül olvassa el a használati utasítást a felállítás, beszerelés és üzembe helyezés előtt. Ezáltal megóvja magát és elkerüli készüléke károsodását.

hu - HU

M.-Nr. 07 660 330

Tartalom

Készülék-leírás	3
Biztonsági utasítások és figyelmeztetések	5
Az Ön hozzájárulása a környezetvédelemhez	8
Szállítás	9
Szállítási biztosíték	9
Mozgatás és összehajtás	10
Csatlakoztatás	11
Első üzembe helyezés előtt:	12
Vasalás előtt	13
Célszerű munkahely vasaláshoz	13
A ruhák előkészítése	13
További javaslatok a megfelelő vasalási nedvességhez	13
Az ujjvédelem működésének ellenőrzése	15
Gőzberendezés	16
A víztartály feltöltése	16
A víztartály ürítése	17
Vasalás	18
Be- és kikapcsolás	18
Válasszon vasalási hőmérsékletet (gőz nélküli vasalásnál)	18
Válasszon vasalási hőmérsékletet (gőzzel történő vasalásnál)	19
A gőzberendezés be- és kikapcsolása	19
Hengersebesség választása	20
A ruhák behelyezése	21
A vezetőlemez levétele	21
Akasztórúd	21
Vasalás után	22
Áramkimaradás	23
A vasalás gyakorlata	24
Törölközők, konyharuhák, zsebkendők, szalvéták stb.	24
Abroszok	24
Ágyneműhuzatok	26
Ingek	26
Nadrágok gőzölése	31
Szoknyák gőzölése	31
Ápolás	32
A vasalóvályú tisztítása	32
A burkolat tisztítása	32

Tartalom

A víztartály tisztítása	32
Vasalókendő	33
A vasalókendő cseréje	33
Hibaelhárítás	36
Ügyfélszolgálat	38
Műszaki adatok	39

Készülék-leírás

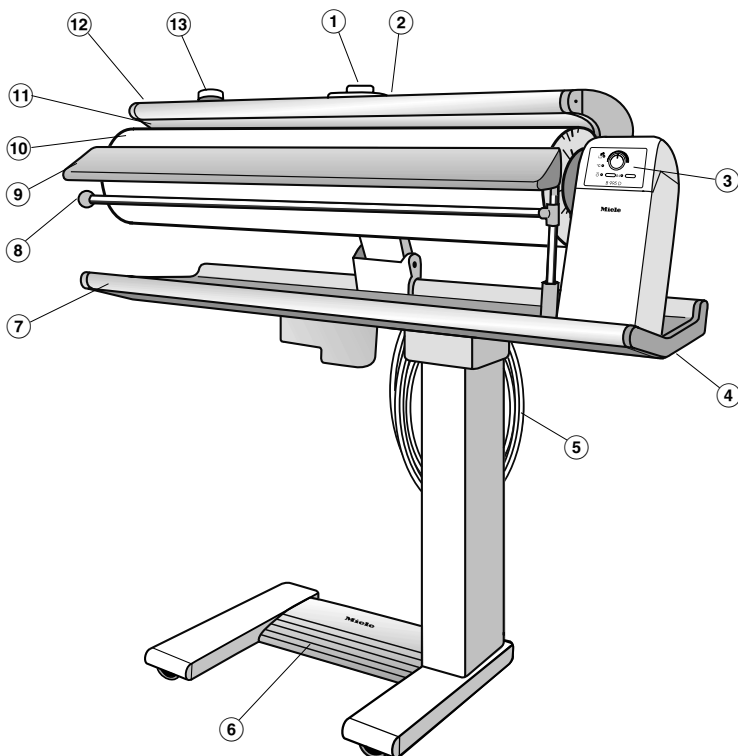

- | | |
|------------------------|---------------------|
| ① Vésznyitó | ⑧ Akasztórúd |
| ② Hőmérséklet-választó | ⑨ Vasalódeszka |
| ③ Kapcsolópanel | ⑩ Vasalóhenger |
| ④ Kireteszelő kilincs | ⑪ Vasalóvályú |
| ⑤ Csatlakozó kábel | ⑫ Ujjvédő lécs |
| ⑥ Lábkapcsoló | ⑬ Víz tartály zárja |
| ⑦ Vasalóasztal | |

Kapcsolópanel

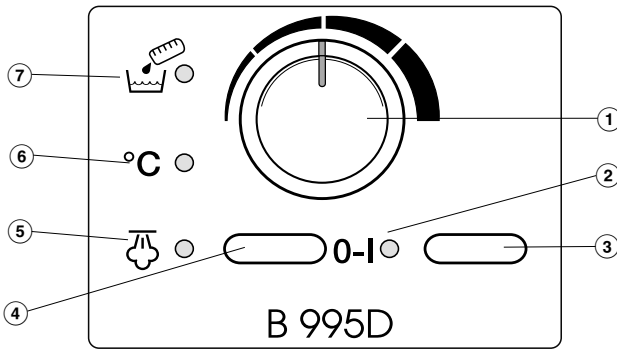

① Hengersebesség-választó

② **I-O** "Be-Ki" ellenőrzőlámpa

③ **I-O** "Be-Ki" kapcsoló

④  "Gőz" kapcsoló

⑤  "Gőz" kijelzőlámpa

⑥ **°C** "Hőmérséklet" kijelzőlámpa

⑦  "Víztartály üres" kijelzőlámpa

Biztonsági utasítások és figyelmeztetések

A vasalógép első használata előtt olvassa el a használati utasítást. Ez fontos útmutatásokat ad a vasalógép biztonságosságával, használatával és karbantartásával kapcsolatban. Így megóvja önmagát és megakadályozza a vasalógép károsodását.

Őrizze meg a használati utasítást és azt egy esetleges következő tulajdonos részére adja tovább.

Rendeltetésszerű használat

▶ Ezt a vasalógépet kizárólag olyan textíliák vasalására szabad használni, amelyek kezelési címkéjük alapján gépi vasalásra alkalmasak, és vízben kerültek kimosásra.

▶ Olyan személyeknek, akik fizikai, érzékelési vagy értelmi képességeik, tapasztalatlanságuk vagy tudatlanságuk miatt nincsenek abban az állapotban, hogy a vasalógépet kezelhetnék, nem szabad a vasalógépet felelős személy felügyelete vagy útmutatása nélkül használniuk.

Műszaki elektromos biztonság

▶ Az elhelyezés előtt ellenőrizze, hogy nincsenek-e a vasalógépen látható külső sérülések. Semmi esetre se helyezzen üzembe sérült vasalógépet. Egy sérült vasalógép veszélyeztetheti az Ön biztonságát!

▶ A csatlakozóvezeték sérülése esetén a gyártó által feljogosított szakembernek kell felszerelnie egy speciális csatlakozóvezetékét.

▶ A vasalógép hálózati csatlakoztatása előtt feltétlenül hasonlítsa össze a típustáblán lévő csatlakoztatási adatokat (biztosíték, feszültség és frekvencia) az elektromos hálózat adataival.

Kétség esetén kérje ki villanyszerelő szakember véleményét.

▶ A vasalógép elektromos biztonsága csak akkor garantált, ha azt egy szabályszerűen kiépített védővezetős (földelt) hálózati rendszerhez csatlakoztatja.

Nagyon fontos, hogy ezt az alapvető biztonsági előfeltétel ellenőrizzék és kétség esetén szakember ellenőrizze a háztartás elektromos hálózatát.

Miele nem tehető felelőssé azon károkért, amelyeket egy hiányzó vagy megszakadt védővezeték (földelés) okoz (pl. áramütés).

▶ A vasalógép hálózati csatlakoztatása nem történhet elosztón vagy hosszabbítón keresztül, mivel így a szükséges biztonság nem garantált (pl. túlmelegedés-veszély).

Biztonsági utasítások és figyelmeztetések

▶ A vasalógép megfelel az előírt biztonsági rendelkezéseknek. A szakszerűtlen javítások a felhasználóra be nem látható veszélyeket jelenthetnek, amelyekért a gyártó nem vállal felelősséget. Javításokat csak a Miele által felhatalmazott szakembereknek szabad elvégezni.

▶ Hibás alkatrészeket csak eredeti Miele alkatrészekre szabad kicserélni. Csak ezen alkatrészek esetében garantáljuk, hogy a biztonsági követelményeket teljesítik.

▶ A vasalógép csak abban az esetben van leválasztva az elektromos hálózatról, ha:

- a vasalógép hálózati csatlakozóját kihúzta vagy
- a háztartás biztosítója ki van kapcsolva vagy
- a háztartás becsavarható biztosítója teljesen ki van csavarva.

▶ Ne sértse meg, ne távolítsa el és ne kerülje meg a vasalógép biztonsági berendezéseit és a kezelőszerveit.

▶ Csak akkor használja a vasalógépet, ha minden levehető külső burkolati elem fel van szerelve, és így nem áll fenn az áramvezető vagy forgó részekhez történő hozzáférés veszélye.

▶ Ennek a vasalógépnek a beszerelését és szerelését nem rögzített helyeken (pl. hajókon) csak szakszervezeteknek/szakembereknek szabad elvégezniük, ha biztosítják a vasalógép biztonsági előírásoknak megfelelő használatát előfeltételeit.

Szakszerű használat

▶ A vasalógép használatakor csak szorosan a testhez simuló ruházatot hordjon. A bő ujjakat, köténypántokat, sálakat és nyakkendőket a henger becsípheti.

▶ A vasalógép használata előtt a gyűrűket, karkötőket, láncokat és órákat vegye le.

▶ Felfűtött állapotban súlyos égési sérülésveszély áll fenn, ha:

- megérinti a vasalóvályút,
- a ruha eligazítása és kisimítása céljából a leemelt vasalóvályú és vasalóhenger közé nyúl és ezzel egyidőben a lábkapcsolóra lép.

▶ Bekapcsolt gőzhevítésnél ne csavarja le a víztartály-zárat. Különböző leforrázás veszélye áll fenn a felhevített víz miatt.

▶ Soha ne engedje meg a gyerekeknek, hogy a vasalógép közvetlen közelében játszanak, sőt saját maguk kezeljék a gépet.

▶ Soha ne használjon csak desztillált vizet. Lyukkorróziót okoz a víztartályon.

▶ Ne tegyen ruhadarabot a felfűtött vasalóvályú fölé. Tűzveszély!

Biztonsági utasítások és figyelmeztetések

- ▶ Használja a kihajtható akasztórudat. Az akasztórúd kizárólag a vasalt ruhák felakasztására szolgál. Használat után azonnal hajtsa vissza. Kérjük ne is támaszkodjon rá a kihajtott tárolórúdra, fennáll a veszély, hogy a vasalógép az emelőhatás miatt felborul.
- ▶ Kapcsolja ki a vasalógépet, mielőtt a hálózati csatlakozót kihúzza.
- ▶ Ne a csatlakozókábelnél fogva húzza ki! Kérjük, fogja meg a hálózati csatlakozót.
- ▶ Ne tegye a csatlakozóvezeték a felfűtött vasalóvályú fölé. Kábelsérülés - áramütés veszély!
A kábel felcsévéléséhez használja a vasalógépen található berendezést.
- ▶ Ne helyezze el a vasalógépet fagyveszélyes helyiségben. Fagyott víz a víztartályban és a gőztömlőben károsodáshoz vezethet.

Tartozékok használata

- ▶ Tartozékrészeket csak akkor szabad beépíteni, ha a Miele azt kifejezetten engedélyezte. Ha más részek kerülnek hozzá- vagy beépítésre, a garancia és szavatosság elvész, ill. a termékfelelősség megszűnik.

Az Ön hozzájárulása a környezetvédelemhez

A csomagolóanyag megsemmisítése

A csomagolás megóvjja a készüléket a szállítási sérülésektől. A csomagolóanyagokat környezetvédelmi és hulladékkezelés-technikai szempontok alapján választották ki, így azok újrahasznosíthatók.

A csomagolásnak az anyagkörforgásba való visszavezetése nyersanyagot takarít meg és csökkenti a keletkező hulladék mennyiségét.

Az Ön szakkereskedője visszaveszi a készülék csomagolását.

A régi készülék selejtezése

A használt elektromos és elektronikus készülékek még jelentős mennyiségben tartalmaznak értékes anyagokat.

Tartalmaznak azonban olyan káros anyagokat is, amelyek a működéshez és biztonságához voltak szükségesek. Ezek a szemétkébe kerülve, vagy nem megfelelő kezelés esetén ártalmasak lehetnek az emberi egészségre és a környezetre. Ezért semmi esetre se dobja a szemétkébe régi készülékét.

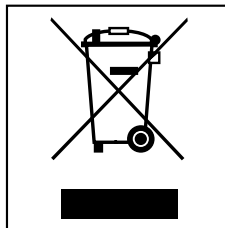

Ehelyett vegye igénybe a lakóhelyén a használt elektromos és elektronikus készülékek leadására és hasznosítására felállított hulladékgyűjtő udvarokat.

Kérjük gondoskodjon arról, hogy selejtezendő készüléke az elszállításig gyermekek elől biztonságosan elzárva legyen tárolva.

Szállítás

Szállítási biztosíték

Csak a vasalógép futógörgőkre állítása után távolítsa el a szállítási biztosítékot.

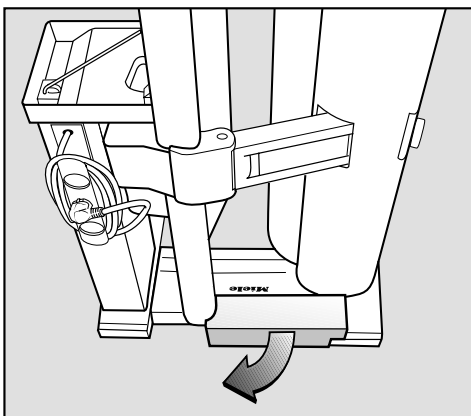

- Húzza le a szállítási biztosítékot.

Őrizze meg a szállítási biztosítékot! Ezt szállítás előtt (pl. költözésnél) az összehajtott vasalógépnél újra be kell helyezni.

Mozgatás és összehajtás

A vasalógépet négy futógörgővel szerelték fel.

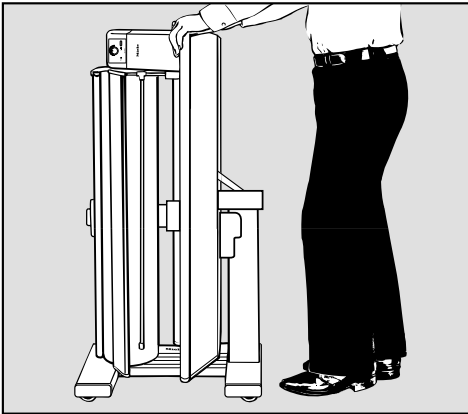

- A vasalógépet a vasalóasztalnál fogja meg és tolja vagy húzza maga előtt.

Az akadályok leküzdéséhez, úgy mint szőnyegszegélyek vagy ajtóküszöb, de az irányításhoz is:

- Billentse meg kissé a vasalógépet.

A vasalógépet lehet összehcsukva vagy kinyitva is mozgatni.

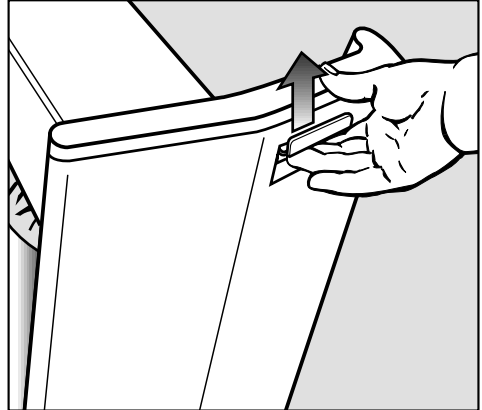

- A vasalóasztal alatt jobbra hátra található reteszelőfogantyút húzza meg és közben fogja a vasalóasztalt.

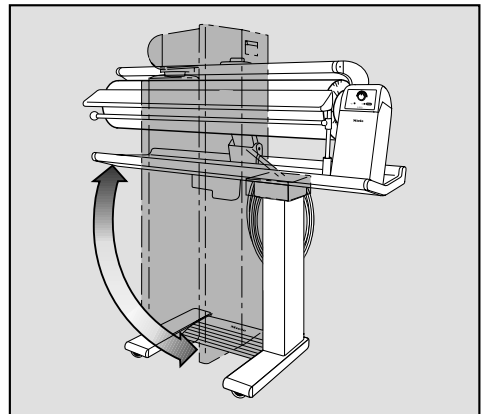

- Fordítsa a vasalógép felső részét vízszintes vagy függőleges helyzetbe. Csak a forgatási művelet után engedje el a reteszelőfogantyút.
- Annak érdekében, hogy a vasalógép összehajtásánál és szállításánál ne folyhasson ki víz, a víztartály zárószervezetét mindig erősen rá kell csavarni.

Csatlakoztatás

Elektromos csatlakoztatás

A vasalógép egy szabályszerűen elhelyezett védőérintkezős AC 220-240 V 50-60 Hz csatlakozóaljzathoz való csatlakoztatásra van előkészítve.

A teljesítményfelvételt és a hálózati biztosítékot a típus táblán találja meg.

A biztonság növelésére a VDE a DIN VDE 0100 irányelvének 739. részében a készülék elé egy 30 mA kioldóáramú FI-védőkapcsoló (DIN VDE 0664) bekötését ajánlja.

Csatlakoztatás

A csatlakozókábel a vasalóasztal mögött van feltekerve.

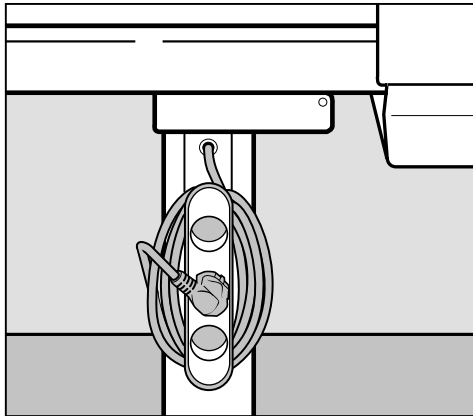

- Tekerje le a vezetékét. Még ne be dugja a dugót a konnektorba.

Első üzembe helyezés előtt:

Szállításkor a vasalóhengert fólia védi a por ellen.

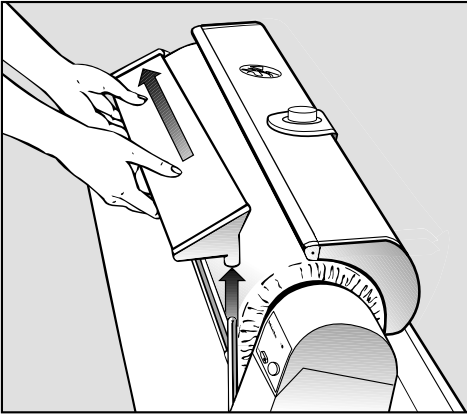

- Vegye le a vezetőlemezt. A vezetőlemezt először a jobb tartóról emelje le és azután húzza kifelé a henger bal oldalán.

Miután a hálózati csatlakozót bedugta és a vasalógépet bekapcsolta, a vasalóvályú automatikusan elemelkedik. Kérjük, most távolítsa el a porvédőfóliát.

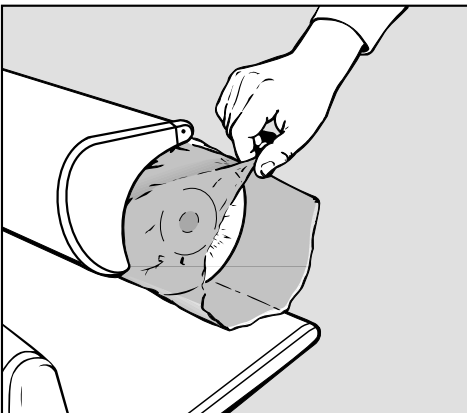

- Húzza le a porvédőfóliát a vasalóhengerről.

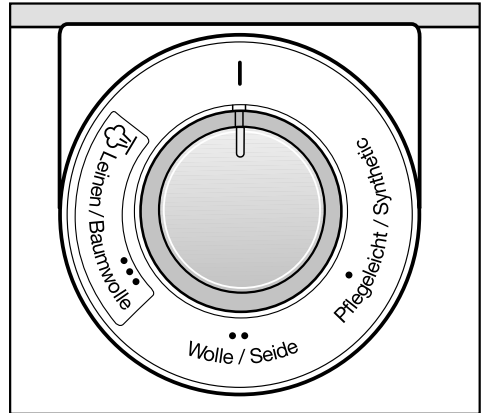

- Ragassza fel a tartozékok között található ragasztófóliát a hőmérséklet-választó köré.

Vasalás előtt

Célszerű munkahely vasaláshoz

Gondoskodjon a vasalógép számára egy vízszintes helyről az egyenletes gőz kibocsátás biztosítása érdekében, valamint gondoskodjon az elgurulás mentes szilárd leállításról.

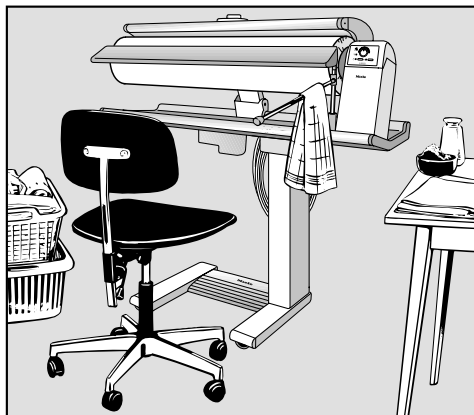

Szüksége van egy állítható magasságú székre és a vasalt ruhák számára egy tárolófelületre.

Legyen elérhető közelségben:

- a vasalógéptől balra a kosár az előkészített ruhákkal,
- a vasalógéptől jobbra egy lerakóhely a vasalt ruhák számára.

Az ingeket, köpenyeket, blúzokat stb. akassza rögtön vállfára.

Kisebb ruhadarabokat akaszthat a kihajtható akasztórúdra.

Készítsen oda egy edényt vízzel a ruhák utánedvesítése céljából.

A ruhák előkészítése

A helyesen előkészített ruha a jó vasalási eredmény előfeltétele.

Ezért vasalás előtt a ruhákat így kezelje:

- spriccelje be gőz nélküli vasalásnál
- nyújtsa ki és húzza ki simára
- válogassa szét

Spriccelje be gőz nélküli vasalásnál

A ruháknak szükségük van a megfelelő nedvességtartalomra, csak ekkor garantálható, hogy - helyes hőmérsékleti beállítás mellett - a vasalás után simák és szárazak lesznek. Ezért, ugyanúgy mint a kézi vasaláskor, permetezze be vízzel a ruhákat; legjobb már néhány órával előtte, hogy a nedvesség egyenletesen eloszoljon.

Ha szárítógépe van, a vasalendő ruhákat a "vasalásnedves" programon szárítsa.

Szűkös előkészítési idő és utónedvesítés esetén: használjon meleg vizet.

További javaslatok a megfelelő vasalási nedvességhez

Anyag	Vasalási nedvesség
Selyem	a vízfoltok elkerülése érdekében göngyölje egy nedves kendőbe
Műszálak, mint dralon, nylon, perlon, stb.	a gyengén nedvestől a szárazig
Gyapjú (pl. nadrágok)	gőzölje nedves kendő alatt
Pamut	enyhén nedvesen
Lenvászon	eléggé nedvesen

Nyújtsa ki és húzza ki simára

A bespriccelt ruhát a szokásos módon nyújtsa ki.

A szalagokat, pántokat és szegélyeket simítsa ki.

A nagy darabokat, mint abrosz, lepedő és huzat hosszában hajtsa be és harmonikaszerűen rakja egymásba: így lehet a részeket a legkényelmesebben vasalni.

Szétválogatás

Válogassa szét a ruhákat sima és formás darabokra, valamint a hőre való érzékenységük szerint: ekkor lehet témósan vasalni.

Először a hőre érzékeny szöveteket, mint perlon, nejlon és műselyem. Azután emelkedő hőmérséklettel, a selymet, gyapjút, pamutot és lenvásznat.

A keményített ruhákat utoljára kell vasalni, hogy esetlegesen a vasalóvályúban visszamaradó keményítőmaradványok ne befolyásolják más ruhadarabok vasalását.

A vasalógép első használata:

A hengeren egy 2-3 mm-es kiemelkedés érezhető ill. látható. Ez nem befolyásolja a vasalást és kb. 3 órányi vasalás által ki fog simulni. Ezzel érik el, hogy az alsó huzat (a hengeren) szinte hézagmentes.

Az ujjvédelem működésének ellenőrzése

Az ujjvédő léccel egy biztonsági berendezés, melynek működését minden vasalás előtt ellenőrizni kell.

- Bekapcsolt vasalógépnél nyomja le teljesen a lábkapcsolót.
 - A vasalóvályú felfekszik a forgó vasalóhengerre.

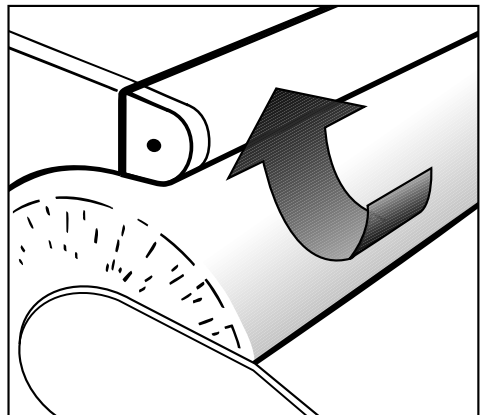

- Ha most az ujjvédő léccel megemeli, a vasalóhenger megáll, és a vasalóvályú felemelkedik.
- Engedje el az ujjvédő léccel és vegye el a lábát a lábkapcsolóról.
- Lépjen rá ismét teljesen a lábkapcsolóra.
 - A vasalóvályú leereszkedik és forog a vasalóhenger.

Gőzberendezés

A száraz vagy kevésbé nedves ruhák vasalásához jelen vasalógépet egy gőzölőberendezéssel szerelték fel.

Vasalás gőzzel és anélkül

Ha a ruhái már vasalásnedvesek, akkor gőzölés nélkül vasalják ki. Gőzzel száraz és kevésbé nedves ruhákat vasalnak.

A víztartály feltöltése

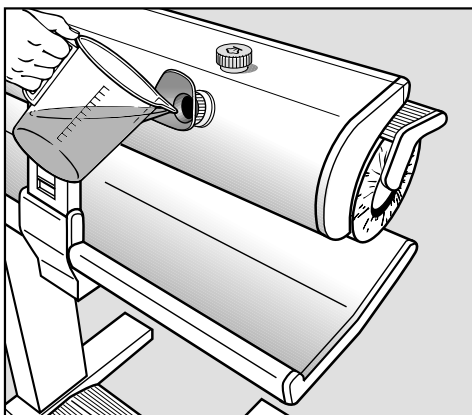

- Bekapcsolás előtt és felhajtott vasalógépnél először töltsék fel a víztartályt a betöltőcsonk alsó széléig **vezetékes vízzel** (kb. 0,8l). A kereskedelmi forgalomban kapható vasalóvizet nem szabad használni.
- Könnyítésként a be- és kiöntősegsíget be lehet csavarozni.



A 17° dH (3 mmol/l) keménységű vezetékes víztől kezdődően ajánlatos 1:1 arányban desztillált vizes keveréket használni.

 Soha ne használjon csak desztillált vizet. Lyukkorróziót okoz a víztartályban.

A víztartályt csak annyira töltsse fel, hogy a víz szintje a betöltőcsonk alsó éléig érjen.

- Annak érdekében, hogy a vasalógép összehajtásánál ne folyhasson ki víz, a víztartály zárószerszerkezetét mindig erősen rá kell csavarni.

A használat közben kigyullad a  "Víztartály üres" piros kijelzőlámpa, akkor azt újra fel kell tölteni.

Ha bekapcsolt gőzberendezésnél a víztartályt nem töltik után, akkor a  "Gőz" és  "Víztartály" kijelzőlámpák szakaszosan felváltva villognak néhány percig.

Vigyázat, gőzképződés! Lassan nyissa a zárat.

- Várja meg a gőz eltávozását a víztartályból, és csak a gőzki lépés befejeződése után nyissa ki a zárat és töltsse után a vizet.

Lehetséges, hogy még maradék víz található a tartályban. A mennyiség függ a víz keménységétől és az elvízkövesedés mértékétől.

A víztartály egyszeri feltöltése mintegy 40 perces gőzöléses vasalást tesz lehetővé. A gőzképződésig történő felmelegítési idő kb. 4 perc. A felfűtési idő a tartály előrehaladott vízkövesedése esetén módosulhat.

- Ha megszakítja a vasalási munkát, akkor tanácsos a gőzkapcsolót kikapcsolni.

A víztartály ürítése

 A víztartályt csak lehűlt vasalóvályú és lehűlt víz esetén ürítsék ki.

A víztartályt a vasalás után ürítsék ki. Ezáltal elkerülhető a víztartály sérülése a víz alkotórészeinek (pl. klór, vízkő, réz) károsító hatása miatt.

- Csavarozza le a víztartály betöltőcsornójának a zárját.
- Könnyítésként a be- és kiöntősegítséget be lehet csavarozni.

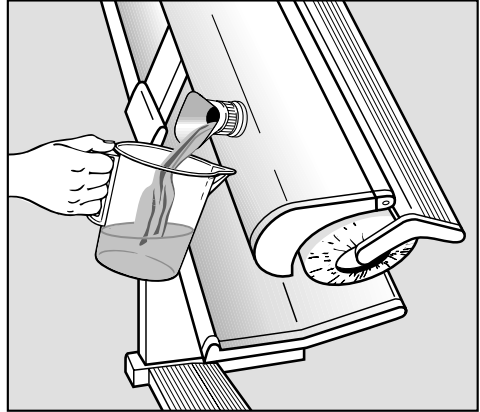

- Lassan billentse fel a vasalógépet és egyidejűleg helyezzen egy alkalmas edényt (pl. mérőedény) a betöltőcsornok alá. - hagyja a vizet kifolyni. -
- Csavarozza fel a zárat újra a betöltőcsornkra.

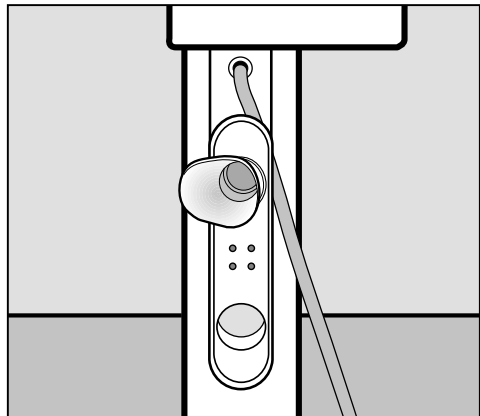

- Helyezze a be- és kiöntősegítséget a használat után a vezetéktartó tárolójába.

Vasalás

Be- és kikapcsolás

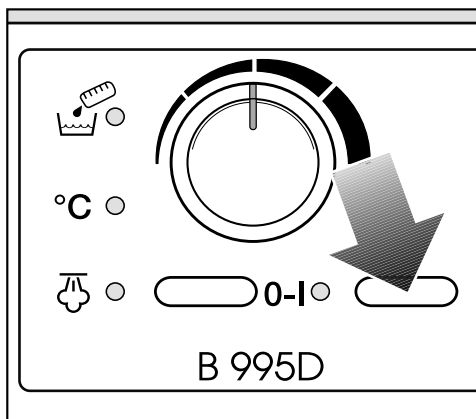

A vasalógépet a **I-0** kapcsolóval kapcsolja be és ki.

Bekapcsoláshoz

- Nyomja meg az **I-0** kapcsolót
- a gomb bal oldalán levő ellenőrzőlámpa felgyullad.

Kikapcsoláshoz

- Nyomja az **I-0** kapcsolót és engedje el
- a gomb bal oldalán levő ellenőrzőlámpa kialszik.

Válasszon vasalási hőmérsékletet (gőz nélküli vasalásnál)

A vasalási hőmérsékletet a hőmérséklet-választóval állítja be.

A hőmérséklet-választó beosztásán az egyes hőmérsékleti fokozatokat pontok jelzik, amelyek a "Vasalás" nemzetközi kezelési jelölésnek megfelelnek.

Száltípus	Pont piktogram	Hőmérséklet-fokozatok
Könnyen kezelhető / Műszál	•	alacsony hőmérséklet
Gyapjú / Selyem	••	közepes hőmérséklet
Lenvászon / Pamut	•••	magas hőmérséklet
	I	40 - 60°C

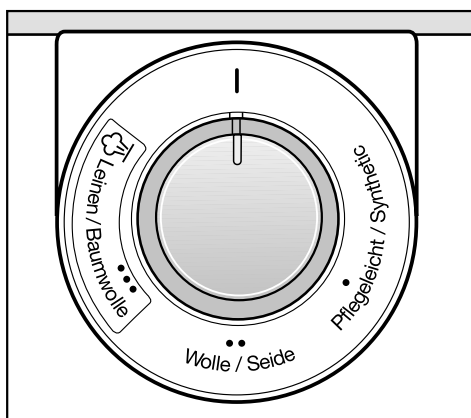

- Állítsa be a hőmérséklet-választót a kívánt hőmérsékletre.
- A **°C** "Hőmérséklet" ellenőrző lámpa addig világít, amíg a vályú felmelegszik.
Kialszik, amint elérte a választott hőmérsékletet.

Kevert szöveteknél az érzékenyebb szálösszetevő határozza meg a vasalási hőmérsékletet. Így például az poliakrilból és pamutból készült ruhadarabokat a **••** gyapjú / selyem beállításon vasalja és ne úgy, mint a pamutot.

Válasszon vasalási hőmérsékletet (gőzzel történő vasalásnál)

- Állítsa a hőmérséklet-választót a ●●● pamut/vászon (magas hőmérséklet) állásba.

A hőmérsékletválasztónak a ● és ●● állásba történő beállításakor nem lehetséges gőzzel történő vasalás.



A gőzberendezés be- és kikapcsolása



A hőmérsékletválasztóval válassza a ●●● hőmérsékletfokozatot, mielőtt bekapcsolja a gőzberendezést.

A gőzberendezést a  "Gőz" kapcsolóval kapcsolja be és ki.

Bekapcsoláshoz

- Nyomják be a  kapcsolót - ha elérte a szükséges vályúhőmérsékletet, akkor kigyullad a gomb melletti kijelzőlámpát.

Ha üzem közben kiürül a víztartály, akkor a  "Gőz" kijelzőlámpa elalszik és a  "Víztartály üres" kijelzőlámpa pirosan kigyullad.

Ha bekapcsolt gőzberendezésnél a víztartályt nem töltik után, akkor a  "Gőz" és  "Víztartály" kijelzőlámpák szakaszosan felváltva villognak néhány percig.

Kikapcsoláshoz

- Nyomja be a  kapcsolót és engedje el - a gomb melletti kijelzőlámpa elalszik.

Vasalás

Hengersebesség választása

A hengersebességet a lassútól (kb. 2 m/perc) a gyorsig (kb. 4,5 m/perc) 5 fokozatban lehet beállítani.

Egy alacsonyabb hengersebesség megkönnyíti a bonyolult formájú darabok vasalását, mint pl. ingek vagy blúzok. A több rétegben vasalt ruhadaraboknál is ajánlott a hengersebesség csökkentése. Ekkor gyakran elegendő már egy vagy két átvasalás, hogy sima és száraz ruhadarabot kapjon.

Vékonyabb, egyrétegű darabok, mint pl. zsebkendők vagy konyharuhák vasalhatóak magasabb sebességnél is.

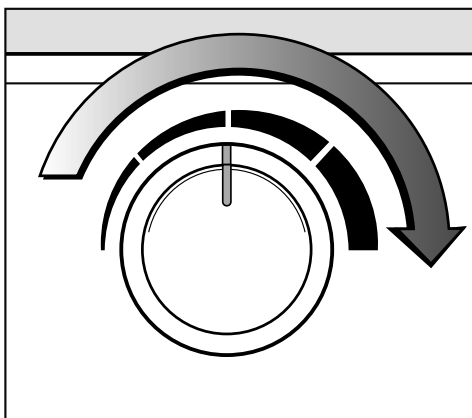

- Állítsa a vasalóhenger-sebességválasztót a kívánt sebességre.

Vasalás

A vasalási műveletet a lábkapcsolóval lehet vezérelni. Három kapcsolási helyzete van:

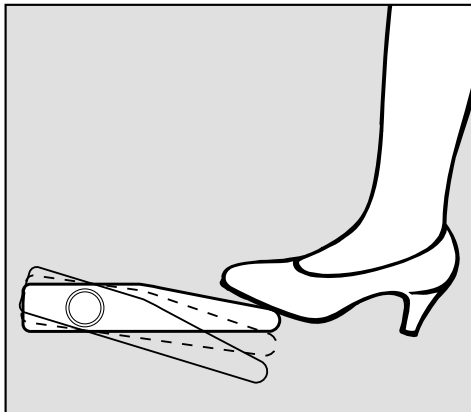

- leemelés
- gőzölés
- vasalás

Vasaláshoz:

- Nyomja le egészen a lábkapcsolót.

 Ne nyúljon a vályú és a henger közé. Égési sérülés veszélye - becsípődés veszélye

Gőzöléshez:

- Először nyomja le egészen a lábkapcsolót; azután kissé emelje meg a lábát. A vasalóhenger ekkor a zárt vasalóvályúnál állva marad.

A vasalóvályú leemeléséhez:

- Vegye le a lábát a lábkapcsolóról.

A ruhák behelyezése

- Igazítsa el szálirányban a vasalendő ruhát a vezetőlemezen és simítsa el.

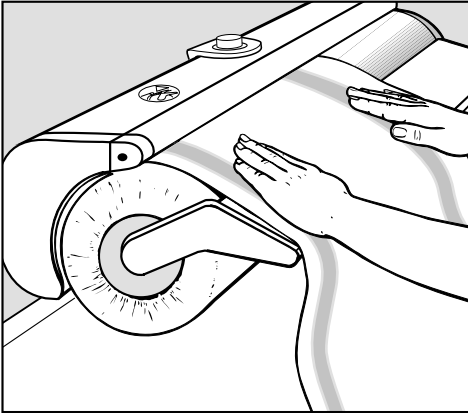

- Ezután forgassa el kézzel a hengert a ruhadarabbal annyira, hogy a ruhadarab elejét a vasalóvályú megragadhassa.

Azután:

- Lépjen a lábkapcsolóra.

A vezetőlemez levétele

Formázott ruhadarabok vasalásához le is lehet venni a vezetőlemez; pl. ha szoknyákat (körben) kell vasalni.

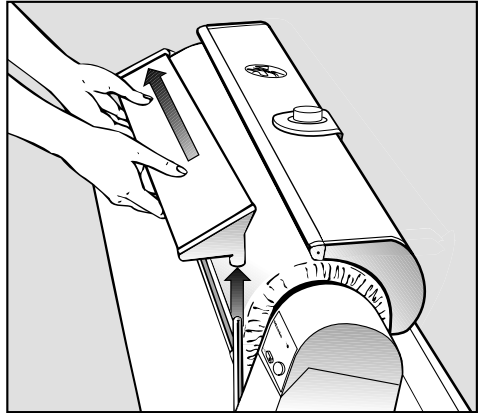

- A vezetőlemez először a jobb tartóról emelje le és azután húzza kifelé a henger bal oldalán.

Akasztórúd

A kivasalt ruhákat gyűrődésmentesen helyezheti el a kihajtható akasztórúdon.

 Kérjük ne támaszkodjon rá a kihajtott akasztórúdra, fennáll a veszélye, hogy a vasalógép felborul.

Vasalás

Tanácsok

Ha a ruhák betevésekor gyűrődések keletkeznek:

Szakítsa meg a vasalást, húzza vissza egy darabon a ruhát és simítsa ki.

Esetleg nedves szivaccsal vagy kendővel nedvesítse be.

Lehetőleg mindig használja ki a henger teljes szélességét, ekkor a henger huzatának a felülete sima marad.

Kis daraboknál, mint pl. zsebkendőknél, felváltva használja a henger bal és jobb oldalát.

Kiálló gombos ruhákat úgy vasaljon, hogy a gombok a vasalóhenger felé nézzenek és a rugalmas hengerhuzatba nyomódhassanak.

A vályú védelme érdekében tegyen a cipzárakra, fém gombokra és fém kapcsolókra egy kendőt.

Ne vasalja a nem hőálló és nagyon magas gombokat, pl. golyó alakú gombokat (a vasalóvályú védelme érdekében).

Ha már majdnem készen van a vasalással, a hőmérséklet-választót már a **I** jelre állíthatja és ekkor minimális hővel még kisebb darabokat ki tud vasalni.

Vasalás után

- Kapcsolja ki a vasalógépet.
- Kapcsolja ki a  "Gőz" kapcsolót.
- Állítsa a hőmérséklet-választót a **I** állásra.
- Húzza ki a hálózati csatlakozót a konnektorból.

Ha a vasalógépet el kell tenni:

- Hagyja kihűlni a vasalóvályút.
- A víztartály ürítése.
- Csukja össze a vasalógépet.
- Tekerje fel a hálózati csatlakozókábelt.
- Húzza rá a védőburkolatot.

Ne helyezze el a vasalógépet fagyveszélyes helyiségben. Fagyott víz a víztartályban és a gőztömlőben károsodáshoz vezethet.

Áramkimaradás

Áramkimaradás esetén használja a vésznyitót.

Ha vasalás közben áramkimaradás lép fel, a vasalóvályú a hengeren marad. A ruhadarab beszorul és fennáll a veszélye, hogy megég.

A beszorult ruhadarab kiszabadításához:

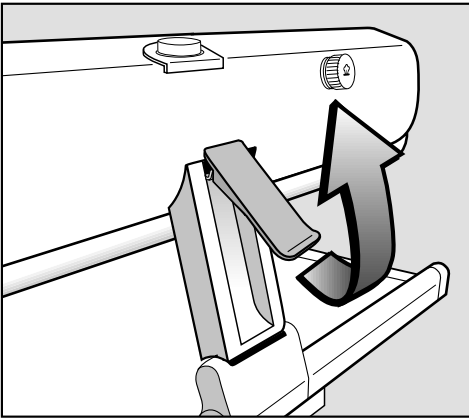

- Húzza felfelé a vésznyitó fogantyút.
- a szorítónyomás megszűnik, és ekkor a ruhadarab, a gépben való helyzetétől függően, előre vagy lefelé kihúzható.

Ha visszatér az áram (a hálózati kapcsoló ellenőrzőlámpája felgyullad), nyomja lefelé a vésznyitót. Ezután a szokásos módon folytathatja a vasalást.

A vasalás gyakorlata

Kérjük, a vasalás gyakorlati útmutatóját csak "a többféle lehetőség közül egy"-nek tekintse. Vasalási tapasztalatszerzése során bizonyára ki fog találni olyan lehetőségeket, melyek használat közben jobban megfelelnek Önnek.

Törölközők, konyharuhák, zsebkendők, szalvéták stb.

Vasalja a vezetőlemezre nézve szálirányban, így nem húzódik el és könnyen összehajtható lesz.

A zsebkendőket és szalvétákat átlósan tegye oda és esetleg összehajtva még egyszer vasalja át.

Kérjük, használja ki a henger szélességét!

Abroszok

Az abroszoknak nem lesz vasalási éle, ha először a közepüket vasalja.



■ Az abroszokat keresztben helyezze be, a végeik balra és jobbra túllógnak.

■ Széltében hajtsa össze.

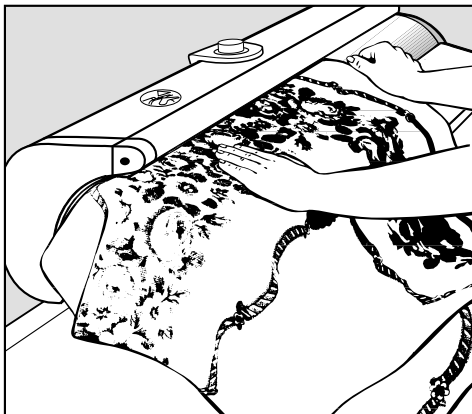

■ Az anyag vasalatlan részét - a henger bal oldalán - mindkét oldalon vasalja.

A kivasalt középrészt a vasalóhenger bal oldalán hagyja túllógni, akkor nem fog gyűrődni.

■ Összehajtás után vasalja át esetleg még egyszer.

Lepedők és takaró alatti lepedők

Vasalja úgy, mint az abroszokat - ha a vasalási él nem zavarja - hosszában hajtsa össze és így vasalja.

A takaró alatti lepedő díszítéseit és hímzéseit először jobbról, azután balról vasalja, így a hímzések szebbek lesznek.

Ágyneműhuzatok

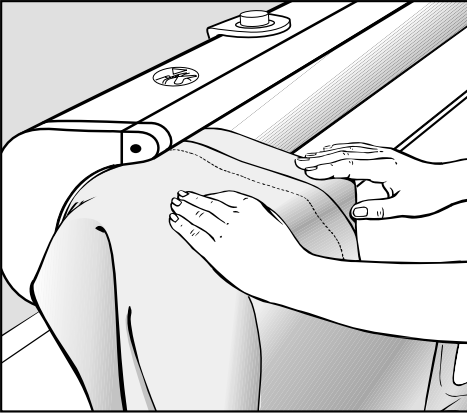

- Elsőként a begombolt szegélyt vasalja a bal hengervégen. A gombok a vasalóhenger felé néznek.

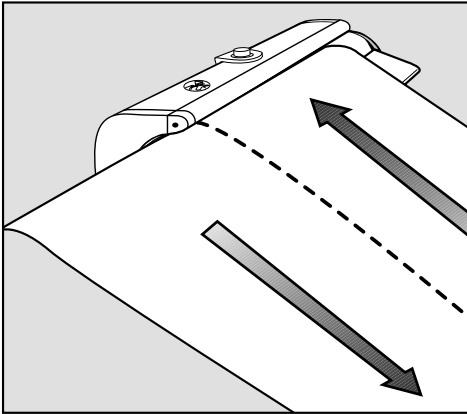

- A huzatot 2 hosszanti sávban vasalja.

Párnahuzatok

- Először a begombolt szegélyt vasalja (mint az ágyneműhuzatnál). Azután az egész huzatot mindkét oldalán vasalja ki. Ha a gombok a vasalóhenger felé állnak, a gombokat ne vasalja a huzattal együtt.

Ingek

Az ingeket vezetőlemez nélkül vasalja.

Vasalási sorrend:

- Kézélős ujjak
- Háta
- Eleje
- Gallér

A vasalás gyakorlata

Ujjak és kézelők

- Húzza ki simára az ujjat és fektesse ferdén a vasalóhengerre. Hagyja elsőre a kézelőt vasalatlanul.

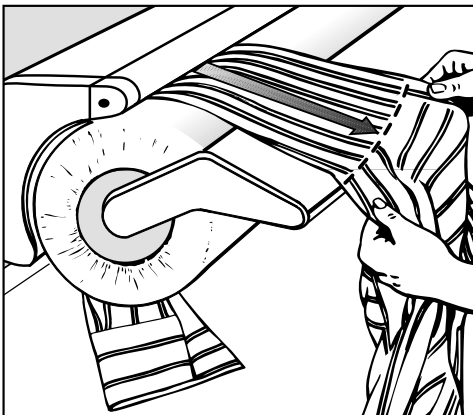

- Vasalja át az ujjat a kézelő varrásától a karkivágásig.

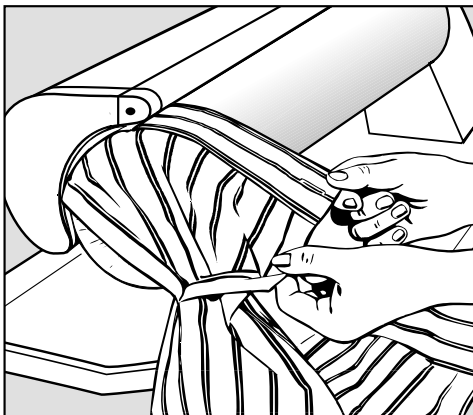

- A kézelőket mindkét oldalán vasalja ki a vasalóhenger bal szélé mentén. A dupla mandzsettát ezután hajtsa össze (gomblyukat a gomblyukhoz) és vasalja egymáshoz. Ha a gomb a vasalóhenger felé néz, a gombot ne vasalja együtt a kézelővel.

Hátrész / vállrátét

Vállrátétes ingeknél:

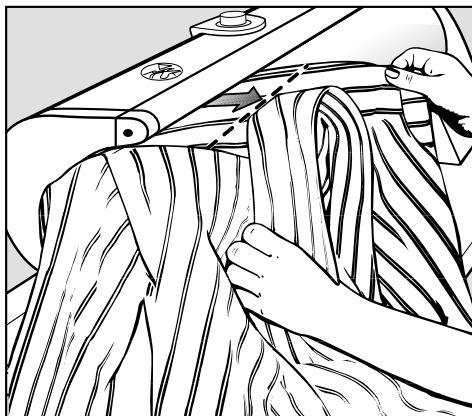

- Hajtsa a rátétet a hátvarrás hosszában.

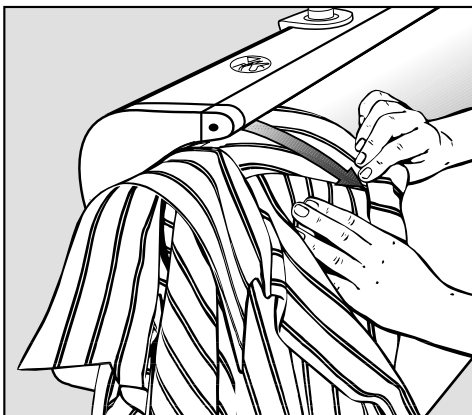

- Fektesse az inget ferdén a hengerre, és vasalja a bal oldali vállvarrástól a gallérig.
- Azután fordítsa ki az inget, és a gallérja mentén vasalja a jobb vállvarrásig.

Háta

A hátát két részben vasalja, mindig kb. hátközéptől az oldalvarrásokig.

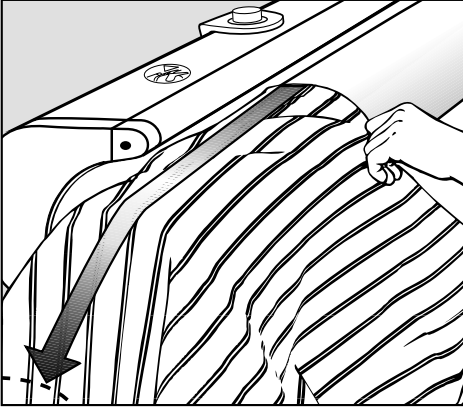

- Az inget, az anyag színével felfelé a rátétvarrásig - rátét nélküli ingeknél a gallérvarrásig - húzza rá a vasalóhengerre és simítsa el a hátát.

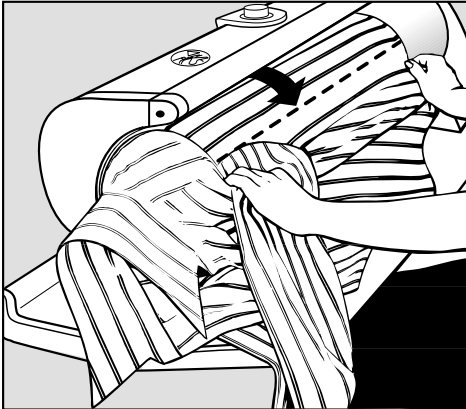

- A háta közepétől az ujbevarrásig vasaljon. A még érintetlen sávot az oldalvarrásig vasalja együtt az elejével.

A háta másik részét, hasonlóan vasalja az elsőhöz, de a visszáján.

- Vegye le az inget a hengerről, fordítsa ki, és a visszájáról újra húzza rá.
- Vasalja ki a háta még vasalatlan részét.

Eleje

Az elejét és a háta még vasalatlan részét vasalja a vasalóhenger bal oldalán az alsó szegélytől kiindulva közvetlenül a karkivágásig.

- Kezdje a bal oldali elejével!
- Gombolja ki az inget és a karkivágás mentén vasalja a gallérig.

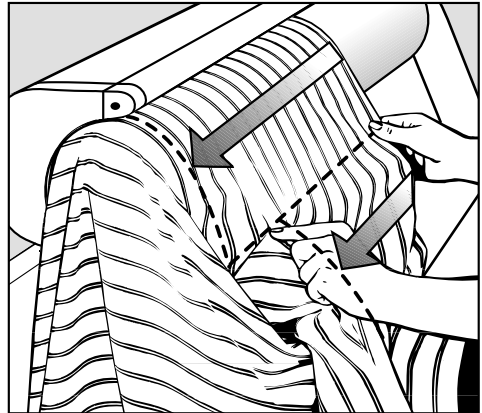

- A jobb oldali elejét ugyanúgy vasalja, de a visszáján.

A vasalás gyakorlata

Gallér

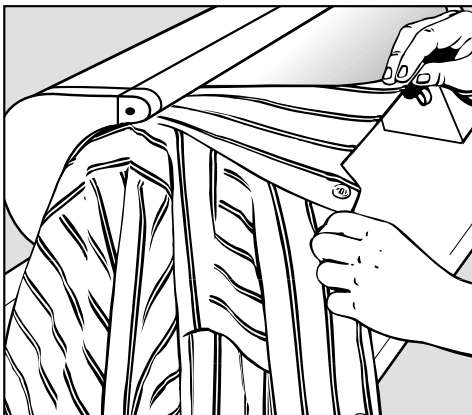

A gallért mindkét oldalon vasalja ki a vasalóhenger bal végén. Ha a gomb a vasalóvályú felé néz, ne vasalja együtt a gallérral.

- Akkor fordítsa meg a gallért és esetleg nyomkodja vízszintesre.

Hálóing

Az ujjakat, rátétet és hátat begombolt hálóingnél, az ingekkel megegyezően vasalja.

Az eleje vasalásakor:

- Húzza annyira a hálóinget a hengerre, hogy az ujjak és a mellrész túlnyúljon a henger bal oldalán.
- A bal oldali oldalvarrástól kezdve vasalja körbe a jobb oldali oldalvarrásig. Ekkor, a mellrész hozzávasalása céljából, mozgassa a hálóinget ide oda, esetleg készítsen középen élt, és a gombolással együtt vasalja át.
- A gallért - ha van - az ingekével azonosan vasalja.

Pizsama

A pizsama felsőt az ingekkel megegyezően vasalja. A nadrágnál először a szárakat vasalja, egyesével, a vasalóhenger bal oldalán.

- Az egyik szárát az első részén a másikat a hátulsó részén.
- A szárát a hajtókától az ülepéig vasalja.
- Azután jöjjön kijebb a középvarrásig és vasalja tovább a korcig. Húzza ki feszesre a korcban a gumiszalagot.

Kötények, köpenyek

A kötényruhákat és köpenyeket az ingekkel egyezően vasalja.

Pántos kötények

- A pántokat a hajtókáig hajtsa egymás mellé, és a hajtókán át vasalja a korcig.
- A kötényt ezután vagy sávonként vasalja a korcig, vagy keresztben vasalja a kötényt. Eközben hagyja a hajtókát a henger bal végén túllógni.

Nadrágok gőzölése

- A nadrágszárakat egyesével rakja a vasalóhengerre. Lógassa le a felső részt a vasalóhenger bal oldalán.

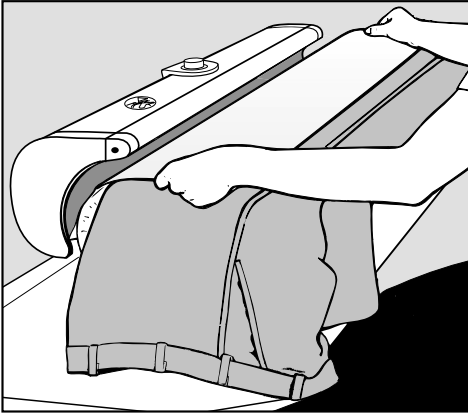

- Tegyen nedves kendőt a nadrágszárra, és forgassa meg kézzel annyira a hengert, hogy a nadrág gőzölendő részét a vasalóvályú eltakarja. Gőzöléskor a vasalóhenger a hozzáillesztett vasalóvályú mellett állva marad.
- Így gőzöljön minden élt mindkét oldalról egyesével.

Szoknyák gőzölése

Vezető lemez nélkül dolgozzon, használja ki a henger szabadonfutóját!

- A szabad hengervégtől indulva húzza rá a szoknyát a szoknyakorcig a vasalóhengerre.
- Tegyen rá egy nedves kendőt
- A szoknyát vagy a rakásokat egyenként vasalja.

 Minden tisztítási művelet előtt húzza ki a hálózati csatlakozót a konnektorból.

A vasalóvályú tisztítása

Ha pl. vízkőlerakódások ill. keményítőmaradványok rakódtak le a vasalóvályúban, ezeket a kereskedelemben kapható szokványos mosogató- vagy tisztítószerrel lehet eltávolítani. A tisztítás a vályú hideg állapotában történjen. A vésznyitó kinyitása megkönnyíti a munkát.

Ne használjon durvaszemcsés súrolószert!

A burkolat tisztítása

A burkolat a szennyeződéstől függően szárazon vagy nedvesen is letörölhető.

Itt se használjon súrolószereket!

A víztartály tisztítása

A kemény víz okozta vízkőlerakódások a víztartályban, a gőzfűvőkán lévő csekély vízkilépésről ismerhető fel. Ezek a vízkőlerakódások a víztartály vezetékes vízzel történő kiöblítésével eltávolíthatók.

- Húzza ki a hálózati csatlakozót a konnektorból.

 Csak hideg készüléknél öblítse ki a víztartályt!

A használt vezetékes víz keménységétől függően 3 - 10 tartálytöltet után öblítsék ki a víztartályt vezetékes vízzel.

A makacs vízkőlerakódásokat a kereskedelmi forgalomban kapható vízkőmentesítővel távolíthatják el.

Ehhez feltétlenül ügyeljenek a gyártó használati utasítására, az adagolásra és a hatóidőre.

- Töltse fel félig a víztartályt (0,4 l) és **zárja le**.
- A vasalógépet görgessék többször hirtelen előre és hátra.
- Végül alaposan öblítse át kétszer vezetékes vízzel, hogy elkerülje a ruhák sérüléseit.

Víztartály feltöltése és kiürítése lásd "Gőzberendezés" fejezet.

Vasalókendő

A vasalókendő 100% pamutból áll, szövött szegélyes és duplán van a vasalóhengerre feltekerve a maximális nedvességfelvétel érdekében.

Mosásnál maximum 6%-ot megy össze, ezért utána újra jól fel lehet húzni. A hengerre erősített alsó huzat (pamutkendő) megakadályozza a vasalókendő elmozdulását.

A vasalókendő szállításkor már ki van mosva, ezáltal jobb a ruha behúzása.

A vasalóhenger nem kielégítő ruhatovábbítása, valamint erősen szennyezett vasalókendő esetén a kendő 60°C-on mosható.

Mosás után húzza fel hideg vasalóvályúnál a mángorlásznedves vasalókendőt és azután vasalja szárazra.

Az idő múlásával a vasalókendő enyhe bebarnulása normális. Ha a kendő mégis csúnya lenne, könnyen ki lehet cserélni.

Vasalókendők utólagosan vásárolhatók a szakkereskedőknél vagy a Miele weboldalon.

A vasalókendő cseréje

 Csak hideg vasalóvályúnál cserélje ki a vasalókendőt!

- Vegye le a vezetőlemezt.

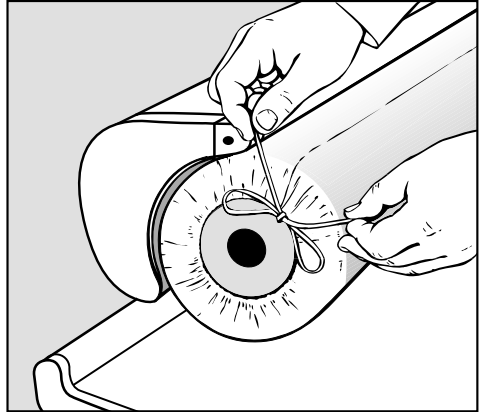

- Oldja ki a henger bal és jobb oldalán a zsinórozást.

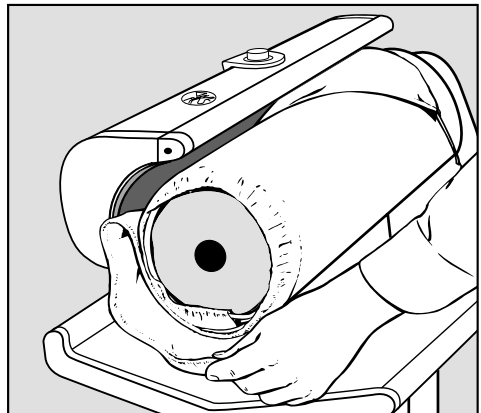

- Tekerje le a vasalókendőt.

Ápolás

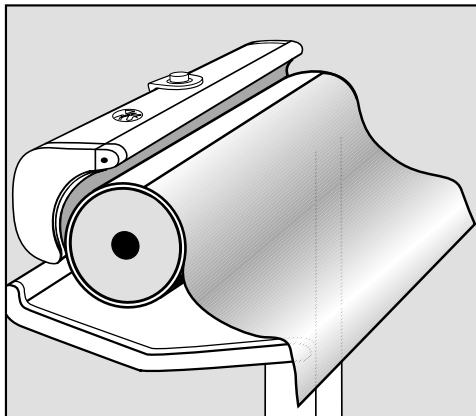

- Tekerje le egészen a hengerre erősített pamutkendőt és simán hagyja lefelé lógni.

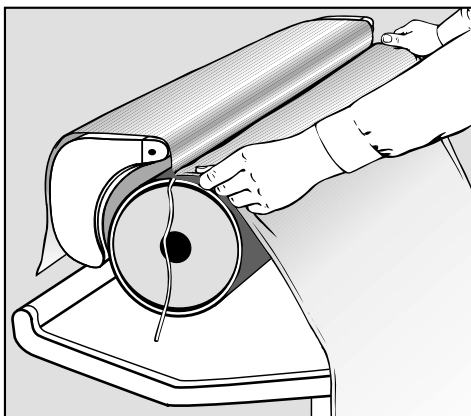

- Tegye az új vasalókendőt a vágott szélével az illesztési részbe (zsinórokkal kifelé, szegélyvarrással befelé) és simítsa el.

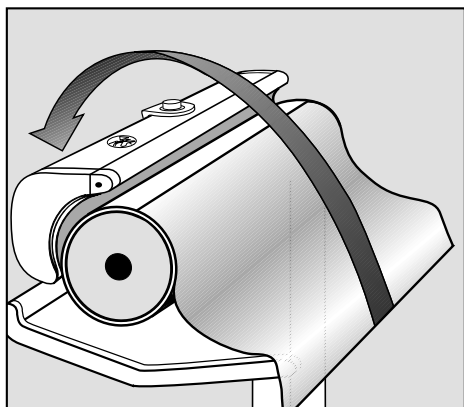

- Fogja meg mindkét oldalán a pamutkendőt, húzza ki feszesre és így fektesse a vasalóvályú fölé.

Most a pamutkendő beillesztési helye fent található!

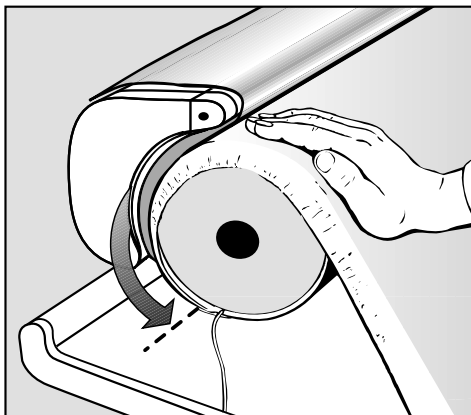

- Forgassa kézzel a vasalóhengert vasalási irányban addig, amíg az illesztőrés alulra kerül, lásd a nyilat.

- Kapcsolja be a vasalógépet.

A vasalógép bekapcsolásakor a vasalóvályú azonnal fűt.
A hőmérséklet-választót feltétlenül a I állásra állítsa.

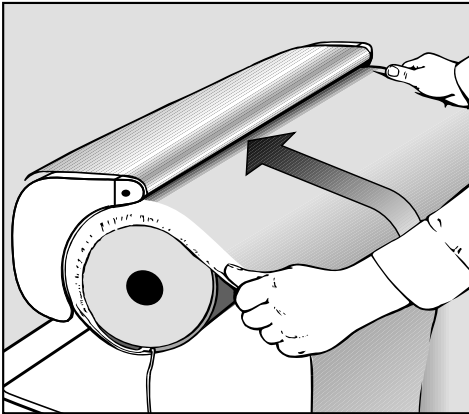

- Lépjen a lábkapcsolóra és simán "vasalja fel" a vasalókendőt.

Ügyeljen arra, hogy a szalagok ne csavarodjanak fel.

A vasalóhenger néhány körfordulása után, ha a vasalókendő vége éppen a vasalóvályú alatt helyezkedik el:

- Kapcsolja ki a lábkapcsolóra rálépve a vasalógépet.
A vasalóvályú ekkor felfeküdve marad és szorosan tartja a vasalókendőt.

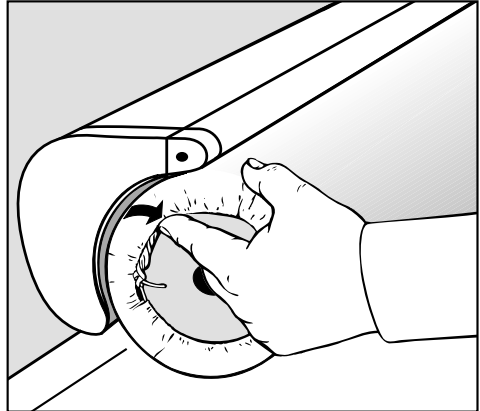



- Húzza szorosra a zsinórokat a henger jobb és bal oldalán, kösse meg és dugja a vasalókendő alá.
- Tegye fel újra a vezetőlemezt.
- Kapcsolja be a vasalógépet - a vasalóvályú elemelkedik.



Hibaelhárítás

A legtöbb üzemzavart és hibát, amely a mindennapi használat során előfordulhat, saját maga is elháríthatja. Sok esetben időt és költséget takaríthat meg, mert nem kell hívnia a vevőszolgálatot.

A következő táblázat segít Önnek abban, hogy megtalálja az üzemzavar vagy a hiba okát és elhárítsa azt. Ügyeljen azonban a következőkre:

 Elektromos készülékek javítását csak felhatalmazott szakembereknek szabad elvégezniük. Szakszerűtlen javítások következtében a felhasználó komoly veszélyeknek lehet kitéve.

Probléma	Lehetséges ok	Megoldása
A vasalógép nem helyezhető üzembe.	A vasalógép nem kap áramot.	Ellenőrizze, - be van-e dugva a hálózati csatlakozó, - rendben van-e az épület biztosítója.
Rossz a ruhabehúzás.	Piszkos a vasalókendő.	Mossa ki 60°C-on a vasalókendőt.
Rossz a ruhabehúzás.	A vasalóvályún vízkőlerakódások ill. keményítőmaradványok vannak.	Távolítsa el szokványos mosogató- és tisztítószerrel.
Ráncok (gyűrődések) képződnek.	A vályú elpiszkolódott (vízkőlerakódások).	Tisztítsa meg a vályút szokványos mosogató- és tisztítószerrel.
A vasalókendő nagyon piszkos.	Lerakódások	Mossa ki 60°C-on a vasalókendőt.
A vasalóvályúnak nincs préselő nyomása.	A vésznyitó ki van nyitva.	Nyomja lefelé a vésznyitót (lásd az "Áramkimaradás"-nál is).
Nincs gőz. A  "Gőz" kijelzőlámpa elalszik a vasalás alatt.	Vályúhőmérséklet a gőzölős üzemhez túl alacsony.	Állítsa a hőmérséklet-szabályzót ●●● értékre és várja meg amíg a kijelzőlámpa elalszik.

Probléma	Lehetséges ok	Megoldása
<p>Nincs gőz. A  "Gőz" kijelzőlámpa a vasalás alatt elalszik és a  "Víztartály üres" pirosan kigyullad.</p>	<p>A vízartály üres.</p>	<p>Töltse fel a vízartályt.</p>
<p>A gőzfúvóka fröcskölése.</p>	<p>Ne tiszta vezetékes vizet használjanak.</p>	<p>Gőzartály kiürítése, átöblítése és vezetékes vízzel történő feltöltése lásd "Ápolás" fejezet.</p>
<p>Csekély vízkilépés a gőzfúvókákon.</p>	<p>Vízkőlerakódás a vízartályban a kemény víz miatt.</p>	<p>Ezek a vízkőlerakódások a vízartály vezetékes vízzel történő kiöblítésével eltávolíthatók lásd "Ápolás" fejezet.</p>

Ügyfélszolgálat

Javítás

Javítások elvégzéséhez kérjük értesítse

- Miele márkakereskedőjét vagy
- a Miele gyár vevőszolgálatát a következő telefonszámon:

A vevőszolgálatnak szüksége van készüléke típusára és gyártási számára.

Mindkét adatot megtalálja a vasalóasztal alsó oldalán elől elhelyezkedő típustáblán.

IBN	Typ	①
	Fabr.Nr.	②
	Art.Nr.	
	M.-Nr.	
		③
		④
	Total	⑤
		⑥

- ① Típus
- ② Gyártási szám
- ③ Feszültség/Frekvencia
- ④ Hálózati biztosíték (az épületé)
- ⑤ Teljesítményfelvétel

A kapcsolási rajz a vasalóasztalban jobbra elől, a műanyagburkolat alatt található.

Műszaki adatok

Magasság	95,9 (felhajtva 105,2) cm
Szélesség	98.5 (felhajtva 50) cm
Mélység	38.0 cm
Tömeg	39 kg
max. talajnyomás	382 Newton
A víztartály feltöltési mennyisége	0,8 liter
Hálózati feszültség	lásd a típustáblán
Csatlakozási érték	lásd a típustáblán
Biztosíték	lásd a típustáblán
Hatósági vizsgálati jelek	VDE zavarszűrés

Miele

Miele Kft.

H – 1027 Budapest

Bem József u. 1/B.

Tel: (06-1) 880-6400

E-mail: info@miele.hu

Internet: www.miele.hu

Gyártó:**Miele & Cie. KG**

Carl-Miele-Straße 29

33332 Gütersloh

Németország