

제품 사용설명서 전기 쿡탑



사고나 제품 손상 위험을 피하기 위해 제품을 설치하고 처음 사용하기 전에 반드시 이 설명서를 읽어보십시오.

경고 및 안전 지침	5
환경 보호	14
제품 안내	15
쿱탑	15
KM 6520 FR, KM 6520 FL	15
KM 6521 FR	16
KM 6522 FR	17
KM 6523 FL	18
KM 6527 FR	19
조절장치와 디스플레이	20
조리영역	22
처음 사용하기 전	24
쿱탑의 최초 세척	24
처음으로 쿱탑 켜기	24
작동 방식	25
팬	26
에너지 절약 팁	27
범위 설정	28
작동	29
기기 사용	29
쿱탑 켜기	30
세기단계 설정	30
세기단계 변경	30
조리영역 끄기	30
잔존열 표시기	31
세기단계 설정 - 확장된 설정 범위	31
확장된 영역을 켜는 장치/바깥 링	32
자동 가열	33
타이머	34
남은 시간 알림	34
자동 전원 차단	35
두 타이머 기능을 동시에 사용하기	36
추가 기능	37
스탑 & 고	37
리콜	37
데모 모드	38

목차

측탑 데이터 표시	38
안전 기능	39
시스템 잠금 / 안전 잠금	39
안전 전원차단	40
과열 방지	41
프로그램	42
청소 및 관리	45
문제 해결 안내	47
디스플레이 메시지	47
예상하지 못한 작동	48
만족스럽지 않은 성능	49
일반적인 문제 또는 기술적인 오류	50
추가 구매 가능한 액세서리	51
A/S 서비스	52
문제 발생시 연락처	52
데이터 플레이트	52
보증	52
설치	53
설치시 안전 지침	53
안전 거리	54
설치 시방서	58
일반매립형 설치	58
완전 매립형 설치	59
설치 치수 - 상판 위 프레임 노출형	60
KM 6520 FR	60
KM 6521 FR	61
KM 6522 FR	62
KM 6527 FR	63
일반매립형 설치	64
설치 치수 - 완전 매립형	66
KM 6520 FL	66
KM 6523 FL	67
완전 매립형 설치	68
전기 연결	69

이 쿡탑은 관련된 모든 지역 및 국가 안전 규정을 준수합니다. 그러나 부적절한 사용은 사용자의 부상이나 기기의 손상으로 이어질 수 있습니다.

쿡탑 사용 전에 사용 및 설치 설명서를 읽어주십시오. 설명서에는 안전, 설치, 사용 및 유지관리에 대한 중요한 설명이 포함되어 있습니다. 이를 통해 사용자의 부상과 쿡탑 손상 모두를 예방할 수 있습니다.

IEC 60335-1 표준에 따라, 밀레는 쿡탑의 설치에 대한 지침 및 안전 지침과 경고 항목을 숙지하고 준수할 것을 권장합니다.

밀레는 이러한 지침을 준수하지 않아 발생한 부상 또는 손상을 책임지지 않습니다.

이 설명서는 안전한 장소에 보관하고 다음 사용자에게 전달해주세요.

경고 및 안전 지침

올바른 사용

- ▶ 이 쿡탑은 가정용 및 그와 유사한 환경용으로 제조되었습니다.
- ▶ 이 쿡탑은 실외용이 아닙니다.
- ▶ 이 기기의 목적은 가정에서 음식을 요리하거나 보온하기 위한 것입니다. 기타 다른 용도로 사용하는 경우 제조사로부터 유지보수 및 보상 등의 지원을 받지 못하며 위험할 수 있습니다.
- ▶ 신체적, 감각적 또는 정신적 기능이 저하되거나 경험과 지식이 부족한 사람들의 경우 안전 책임자의 사용 감독과 지시가 없이는 이 쿡탑을 사용할 수 없습니다. 안전한 사용법을 알고 있음을 증명하고 잘못된 작동 시 발생하는 결과를 인식하고 이해한다면 감독을 받지 않고 쿡탑을 이용할 수 있습니다. 사용자는 오용의 위험을 인식하고 이해할 수 있어야 합니다.

어린이들과 관련된 안전사항

- ▶ 8세 미만 어린이는 계속 감독을 받는 경우를 제외하고는 쿡탑에서 멀리 떨어져 있어야 합니다.
- ▶ 8세 이상의 어린이가 감독 없이 쿡탑을 사용하려면 작동에 대한 설명을 명확하게 듣고 안전하게 사용할 수 있어야만 합니다. 어린이는 부정확한 작동으로 인한 위험을 인식하고 이해할 수 있어야 합니다.
- ▶ 어린이가 감독을 받지 않는 상태에서 쿡탑을 청소하도록 해서는 안 됩니다.
- ▶ 쿡탑 근처에 있는 어린이를 감독하여 쿡탑을 가지고 장난치지 않도록 하십시오.
- ▶ 쿡탑은 사용 중에 가열되며 스위치를 끈 후에도 잠시 동안 뜨거운 상태가 유지됩니다. 쿡탑이 식어 화상 위험이 없어질 때까지 어린이가 기기에 가까이 가지 않도록 하십시오.
- ▶ 화상 위험. 쿡탑 위나 뒤의 수납공간에 어린이의 관심을 불러일으킬 만한 물건을 보관하지 마십시오. 그렇지 않으면 쿡탑에 올라가고 싶은 호기심을 유발할 수 있습니다.
- ▶ 화상 위험. 냄비와 팬을 조리 영역에 놓을 때는 어린이의 손이 닿아 화상을 입지 않도록 배치해야 합니다.
- ▶ 질식 위험! 어린이가 장난을 치다가 포장재(예: 비닐 포장)에 걸려 넘어지거나 머리에 포장재를 뒤집어쓰면 질식될 수 있습니다. 포장재는 어린이의 손이 닿지 않는 곳에 보관하십시오.
- ▶ 아이들이 쿡탑을 켤 수 없도록 시스템 잠금을 활성화하십시오. 쿡탑 사용 중에는 어린이가 선택한 설정을 변경하지 못하도록 안전 잠금장치를 사용하십시오.

경고 및 안전 지침

기술과 관련된 안전사항

- ▶ 승인을 받지 않은 설치와 유지관리, 수리는 사용자에게 상당한 위험을 유발할 수 있습니다. 설치, 유지관리, 수리는 밀레 공식 기술자만 수행해야 합니다.
- ▶ 쿽탑이 손상되면 안전을 위협할 수 있습니다. 눈에 띄는 손상된 부분이 있는지 쿽탑을 확인하십시오. 쿽탑이 손상된 경우 사용하지 마십시오.
- ▶ 자율 전원 공급 시스템 또는 주 전원 공급 장치와 동기화되지 않은 전원 공급 시스템(예: 아일랜드 네트워크, 백업 시스템)에서 일시적인 또는 영구적인 작동이 가능합니다. 작동 요구 사양은 EN 50160 또는 동등한 표준을 준수하는 전원 공급 장치 시스템입니다. 가정용 전기 설비 및 밀레 제품에서 제공되는 보호 조치 기능 및 작동은 독립된 작동 또는 주 전원 공급 장치와 동기화되지 않은 작동에서도 유지되어야 합니다. 또는 설치 시 이와 동등한 조치로 대체되어야 합니다. 예를 들어, BS OHSAS 18001-2 ISO 45001 현 버전에서 설명하는 내용과 같습니다.
- ▶ 이 쿽탑의 전기 안전은 올바르게 접지를 한 경우에만 보장할 수 있습니다. 반드시 본 표준 안전 조건을 준수해야 합니다. 확실하지 않은 경우 자격을 갖춘 전기기술자의 전기 설치 테스트를 받으십시오.
- ▶ 쿽탑의 손상 위험을 피하기 위해, 데이터 플레이트에 표시된 연결 데이터(퓨즈 등급, 전압, 주파수)가 주전원 공급장치와 일치하는지 확인한 후 쿽탑을 주전원에 연결하십시오. 확실하지 않은 경우 자격을 갖춘 전기 기술자와 상의하십시오.
- ▶ 쿽탑을 멀티 소켓 어댑터나 연장선으로 제공되는 주전원 공급장치에 연결하지 마십시오. 그럴 경우 화재 위험이 있으며 제품에 필요한 안전을 보장할 수 없습니다.
- ▶ 안전상의 이유로 본 쿽탑은 설치가 완료된 이후에만 사용할 수 있습니다.
- ▶ 이 쿽탑을 고정되지 않은 장소(예: 선박)에서 사용해서는 안 됩니다.

- ▶ 쿡탑의 외부 케이스를 절대 열지 마십시오.
전기 연결이나 부품, 기계 부품을 만지거나 개조할 경우, 사용자에게 매우 위험하며 작동 결함 또는 감전이 발생할 수 있습니다.
- ▶ 쿡탑의 A/S 보증 기간 동안 수리는 밀레 공식 서비스 기술자에게서만 받을 수 있습니다. 그렇지 않은 경우 A/S 보증이 적용되지 않습니다.
- ▶ 밀레는 정품 밀레 교체 부품을 이용한 경우에만 제품의 안전을 보증합니다. 결함 부품은 밀레 부품으로만 교체해야 합니다.
- ▶ 쿡탑은 외부 타이머 스위치 또는 원격 제어 시스템과 함께 사용하지 마십시오.
- ▶ 쿡탑은 적절한 자격을 갖춘 전기 기술자가 전기 공급장치에 연결해야 합니다(“설치 - 전기 연결” 참조).
- ▶ 주전원 연결 케이블이 손상되거나 케이블 없이 쿡탑이 제공된 경우 적격한 전기 기술자가 특수 주전원 연결 케이블로 교체해야 합니다(“설치”장의 “전기 연결” 참조).
- ▶ 설치, 유지관리, 수리 작업 시에는 쿡탑을 주전원 공급 장치에서 차단해야 합니다. 설치, 유지관리 또는 수리 작업이 완료될 때까지 제품에 전력이 공급되지 않도록 주의하십시오.
- ▶ 감전 위험. 쿡탑에 결함이 있거나 세라믹 표면이 금이 갔거나 부서졌거나 손상된 경우 쿡탑을 사용하지 마십시오. 즉시 제품의 전원을 끄십시오. 쿡탑에 공급되는 주전원을 차단하십시오. 밀레 서비스에 문의하십시오.
- ▶ 캐비닛 도어 뒤에 쿡탑을 설치한 경우 쿡탑을 사용 중일 때는 문을 닫지 마십시오. 닫힌 문 뒤에 열과 습기가 축적될 수 있습니다. 이로 인해 쿡탑, 하우징 장치 및 바닥이 손상될 수 있습니다. 잔류 열 표시기가 꺼질 때까지 문을 닫지 마십시오.

경고 및 안전 지침

올바른 기기 사용방법

- ▶ 쿡탑은 사용 중에 가열되며 스위치를 끈 후에도 잠시 동안 뜨거운 상태가 유지됩니다. 잔열 표시기가 꺼질 때까지는 화상 위험이 있습니다.
- ▶ 고온이 방출되므로 쿡탑 사용 시 오븐 내에 남아 있는 물체로 인해 화재가 발생할 수 있습니다.
실내 온도를 높이기 위해 쿡탑을 사용하지 마십시오.
- ▶ 오일과 지방은 과열되어 화재를 일으킬 수 있습니다. 오일과 지방으로 조리하는 경우에는 오븐을 항상 지켜보십시오. 발화된 경우 물로 불을 끄지 마십시오.
쿡탑을 주전원에서 분리하고 적합한 방화 담요, 냄비 뚜껑, 젖은 수건 또는 유사한 것을 사용하여 화염을 피하십시오.
- ▶ 쿡탑을 사용하는 동안에는 계속 지켜보십시오. 끓이거나 고온으로 튀김을 하는 동안에는 지속적으로 모니터링해야 합니다.
- ▶ 화염으로 인해 쿡커 후드의 그리스 필터에 불이 붙을 수 있습니다. 쿡커 후드 밑에 화염이 발생하지 않도록 하십시오.
- ▶ 스프레이 용기, 에어로졸 및 기타 인화성 물질은 가열하면 점화될 수 있습니다. 그러므로 그러한 품목이나 물질은 쿡탑 아래의 서랍에 보관하지 마십시오. 수저 수납통은 내열성이 있어야 합니다.
- ▶ 빈 팬을 데우지 마십시오.
- ▶ 용기에서 압력이 쌓여 폭발할 수 있으므로 쿡탑에서 밀폐 용기에 들어 있는 음식 즉 캔 또는 밀봉된 병을 가열하지 마십시오.
- ▶ 쿡탑 뚜껑, 헝겊 또는 보호 호일로 쿡탑을 덮지 마십시오. 잔존열이 있거나 또는 실수로 쿡탑을 켜면 물건이 깨지거나 녹거나 화재가 발생할 수 있습니다.

- ▶ 쿡탑 위에 금속 물질이 놓여 있을 때 의도적 또는 실수로 제품을 켜거나 잔존열이 있는 경우, 불에 탈 위험이 있습니다. 일부 재료의 경우 쿡탑에 남아 있는 다른 물질도 녹이거나 화재를 유발할 수 있습니다. 팬 덮개가 젖어 있으면 세라믹 표면에 달라붙어 떨어지지 않을 수 있습니다. 제품을 휴식 장소로 사용하지 마십시오. 사용 후 조리영역의 전원을 끄십시오.
- ▶ 뜨거운 쿡탑에 화상을 입을 수 있습니다. 냄비와 팬을 다룰 때 내열 냄비 홀더 또는 장갑으로 손을 보호하십시오. 젖은 상태나 습기찬 상태로 두지 마십시오. 이로 인해 열이 재료를 통해 빠르게 전달되어 열상 혹은 화상을 입을 위험이 있습니다.
- ▶ 쿡탑 근처에서 휴대용 식품 블렌더 등 소형 전기가전을 사용하는 경우 전기 제품의 케이블이 뜨거운 쿡탑에 접촉되지 않도록 유의하십시오. 케이블의 절연이 손상될 수 있습니다.
- ▶ 소금, 설탕 및 모래(예: 야채 세척 시)의 입자가 팬 바닥 밑으로 들어가면 상처를 입힐 수 있습니다. 세라믹 표면에 팬을 올려 놓기 전에 세라믹 표면이 깨끗한지 확인하십시오.
- ▶ 가벼운 물체조차도 특정 상황에서는 손상을 줄 수 있습니다. 세라믹 표면에 아무 것도 떨어뜨리지 마십시오.
- ▶ 뜨거운 팬을 센서 및 표시기에 올려 놓으면 그 밑에 있는 전자 장치가 손상될 수 있습니다. 센서 조절장치나 표시기에 뜨거운 팬을 올려놓지 마십시오.
- ▶ 고체나 액체 상태의 설탕이나 플라스틱 또는 알루미늄 호일 조각이 뜨거운 쿡탑에 닿지 않도록 하십시오. 쿡탑이 식을 때 세라믹 표면이 손상될 수 있습니다. 이런 일이 발생한 경우 기기를 끄고 뜨거운 상태에서 유리에 적합한 코팅된 스크래퍼의 날을 사용하여 설탕, 플라스틱 또는 알루미늄 잔류물을 긁어내십시오. 이 작업을 할 때는 오븐 장갑을 착용하십시오. 세라믹 표면을 식힌 다음 적절한 세라믹 쿡탑 세척제로 청소하십시오.
- ▶ 음식물이 없는 팬을 가열하면 세라믹 유리에 손상을 줄 수 있습니다. 쿡탑을 사용하는 동안에는 계속 지켜보십시오.

경고 및 안전 지침

- ▶ 바닥이 평탄한 냄비와 팬만을 사용하십시오. 용기 바닥이 거칠면 세라믹 유리가 긁힙니다.
- ▶ 쿡탑 위에 팬을 옮길 때에는 들어서 움직입니다. 밀어 놓으면 급한 자국이 생길 수 있습니다.
- ▶ 플라스틱 및 알루미늄 호일 용기는 고온에서 녹습니다. 플라스틱 또는 알루미늄 호일 용기를 사용하지 마십시오.
- ▶ 쿡탑 프레임 또는 쿡탑 모서리(경사형 모서리가 있는 쿡탑 위) 및 조절장치는 작동 시간, (복수의) 높은 세기단계, 대형 팬 및 사용되는 조리영역 수 등의 영향으로 인해 뜨거워질 수 있습니다.
- ▶ 알루미늄 또는 알루미늄 바닥으로 만든 냄비와 팬은 쿡탑에 금속 광택을 남길 수 있습니다. 이것은 세라믹 및 스테인레스 스틸 쿡탑 클리너로 제거할 수 있습니다(“청소 및 관리” 참조).
- ▶ 쿡탑 위에 흘린 음식물이 몇 시간 동안 남아있으면 탈 수 있으며 경우에 따라 제거가 불가능할 수 있습니다. 가능한 한 빨리 오염을 제거하고 팬 바닥이 깨끗하고 건조하며 기름기가 없도록 합니다.
- ▶ 세라믹 표면 위에서 음식을 준비하지 마십시오. 항상 적절한 냄비와 팬을 사용하십시오.

청소 및 관리

- ▶ 이 콧탑은 스팀 청소기로 세척하지 마십시오.
스팀이 전기 부품에 유입되어 단락이 발생할 수 있습니다.
- ▶ 밀레는 소비자의 콧탑 제품이 단종된 후에도 최소 10 년에서 최대 15 년 동안 부품 공급을 보장합니다.

포장재의 처리

제품의 운송과 보호를 위한 포장재는 환경친화적인 소재로 만들어져 재활용이 가능합니다.

플라스틱 포장지나 봉투 등은 어린이나 유아의 손이 닿지 않는 안전한 곳에 버리세요. 질식 사고의 위험이 있습니다.

오래된 기기의 폐기

전기 및 전자 제품에는 자원이 되는 자재가 포함되어 있습니다. 또한 이 중에는 올바른 기능 및 안전을 위한 필수적인 물질도 포함되어 있습니다. 이러한 물질은 가정용 쓰레기와 함께 폐기되거나 잘못 취급될 경우 사람의 건강 및 환경에 유해할 수 있습니다. 따라서 제품을 일반 쓰레기와 함께 버리지 마십시오.



거주지의 전기 및 전자 폐기물 집하지 또는 재활용 센터에 폐기하거나 현지 대리점 또는 밀레에 문의하십시오. 또한, 폐기할 제품에 저장된 개인 데이터를 삭제하는 일은 사용자의 책임입니다. 폐기 전 기기를 보관하는 동안 위험할 수 있으므로 아이들의 손이 닿지 않게 하십시오.

쿡탑

KM 6520 FR, KM 6520 FL

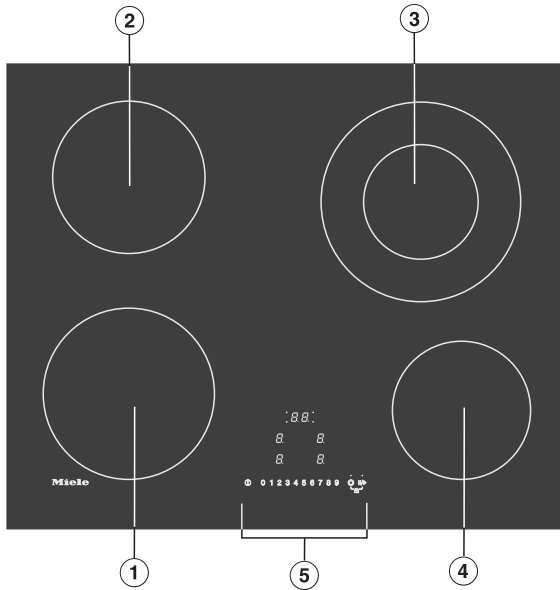

- ① 단일 조리영역
- ② 단일 조리영역
- ③ 이중 조리영역
- ④ 단일 조리영역
- ⑤ 조절장치와 표시등

제품 안내

KM 6521 FR

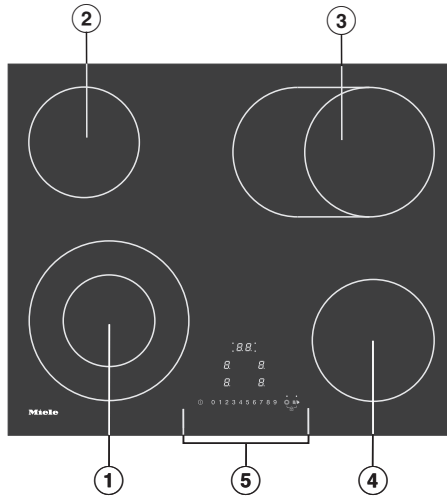

- ① 이중 조리영역
- ② 단일 조리영역
- ③ 단일 조리영역/확장영역
- ④ 단일 조리영역
- ⑤ 조절장치와 표시등

KM 6522 FR

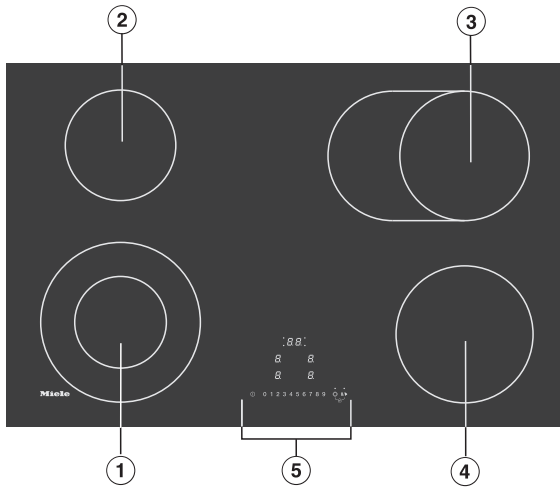

- ① 이중 조리영역
- ② 단일 조리영역
- ③ 단일 조리영역/확장영역
- ④ 단일 조리영역
- ⑤ 조절장치와 표시등

제품 안내

KM 6523 FL

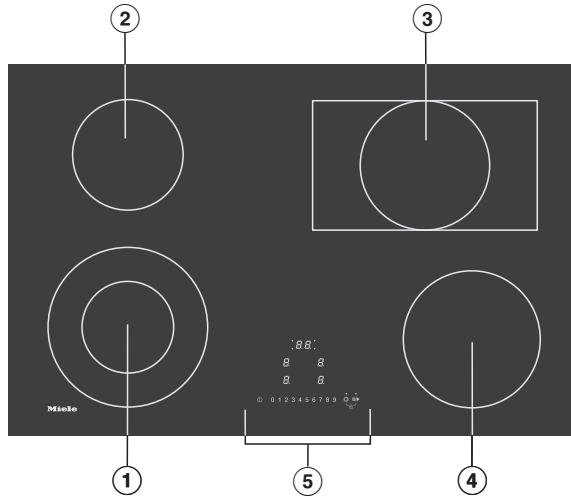

- ① 이중 조리영역
- ② 단일 조리영역
- ③ 단일 조리영역/확장영역
- ④ 단일 조리영역
- ⑤ 조절장치와 표시등

KM 6527 FR

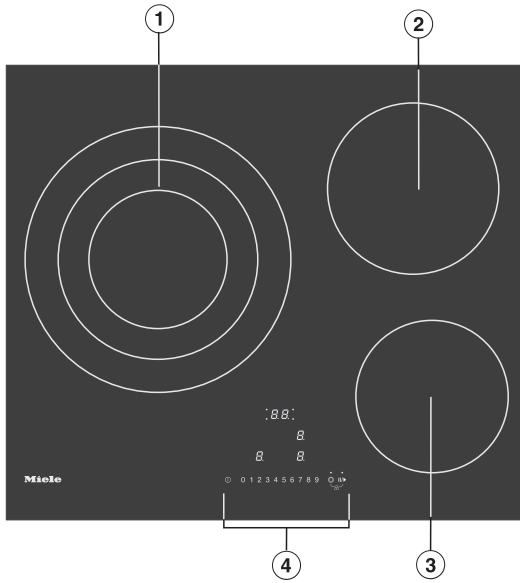

- ① 삼중 조리영역
- ② 단일 조리영역
- ③ 단일 조리영역
- ④ 조절장치와 표시등

제품 안내

조절장치와 디스플레이

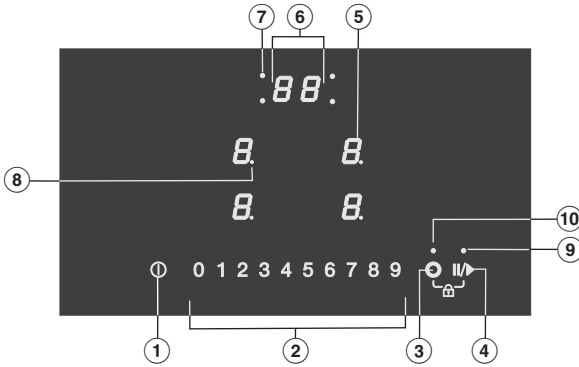

센서 조절장치

- ① 인덕션 쿡탑 켜기/끄기
- ② 숫자 표시
 - 세기단계 설정
 - 시간 설정
- ③ 확장된 조리영역을 켜는 장치
- ④ 스탑 & 고
진행 중인 조리 과정 중지/시작
- ⑤ 조리영역 선택 및 디스플레이
 - 0 작동 완료된 조리영역
 - 1에서 9까지 세기 단계
 - 지
 - ≡ 잔존열
 - R 자동 가열

디스플레이/표시등

- ⑥ 타이머 표시
 - 00에서 99 분 단위 작동시간
까지
 - LC 시스템 잠금/안전 잠금 작동 중
 - dE 데모 모드 작동 중
- ⑦ 조리 영역 할당 자동 전원 차단
조리 영역 자동 전원 차단 작동 중
- ⑧ 세기 단계 - 확장 설정 범위
- ⑨ 스탑 & 고
스탑 & 고 기능 활성화됨
- ⑩ 확장된 영역을 켜는 장치/바깥 링
다른 가열 영역이 켜져 있습니다.

제품 안내

조리영역

KM 6520 FR, KM 6520 FL		
조리영역	Ø(cm)	230V의 출력(W)
①	18.0	1800
②	16.0	1500
③	12.0 / 21.0	750 / 2200
④	14.5	1200
		합계: 6700

KM 6521 FR		
조리영역	Ø(cm)	230V의 출력(W)
①	12.0/21.0	1200/2200
②	14.5	1200
③	17.0/17.0 x 26.5	1500/2400
④	16.0	1500
		합계: 7300

KM 6522 FR		
조리영역	Ø(cm)	230V의 출력(W)
①	12.0 / 21.0	750 / 2200
②	14.5	1200
③	17.0 / 17.0 x 29.0	1500 / 2400
④	18.0	1800
		합계: 7600

KM 6523 FL		
조리영역	Ø(cm)	230V의 출력(W)
①	12.0/21.0	1200/2200
②	14.5	1200
③	17.0/17.0 x 29.0	1500/2600
④	18.0	1800
		합계: 7800

KM 6527 FR		
조리영역	Ø(cm)	230V의 출력(W)
①	14.5 / 21.0 / 27.0	1200 / 2300 / 3400
②	18.0	1800
③	16.0	1500
		합계: 6700

처음 사용하기 전

- 사용설명서의 “애프터 서비스” 장에 추가로 제공된 데이터 플래이트를 별도로 부착하십시오.
- 모든 보호 포장 및 스티커를 제거하십시오.

쿡탑의 최초 세척

- 처음 사용하기 전에 젖은 헝겊으로 쿡탑을 청소한 다음 물기를 닦으십시오.

처음으로 쿡탑 켜기

금속 구성품에는 보호 코팅이 되어 있습니다. 쿡탑을 최초로 사용할 때는 냄새와 함께 연기가 날 수도 있습니다.

냄새 및 증기는 연결 오류나 제품 오류가 아니며 건강에 해를 주지 않습니다.

단일 조리영역에는 발열체가 하나 있고, 이중 조리영역과 확장영역에는 발열체가 두 개 있습니다. 모델에 따라 발열체는 절연 링으로 분리될 수 있습니다. 각 조리영역에는 과열 방지 장치(온도 리미터)가 있어 세라믹 표면의 과열을 방지합니다(“안전 기능 - 과열 방지” 참조). 세기 단계를 선택하면 가열이 활성화되고, 세라믹 표면을 통해 달구어진 발열체를 볼 수 있습니다. 조리 영역의 히터 등급은 선택한 세기 단계에 따라 달라지며 전자적으로 조절됩니다. 조리영역의 “타이밍”은 스위치를 켜고 끄는 것으로 제어합니다.

단일 조리영역

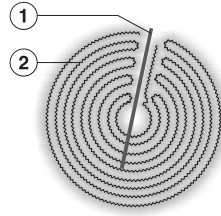

- ① 과열 방지
- ② 발열체

이중 조리영역

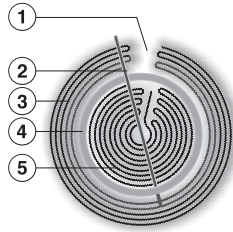

- ① 의도적인 갭(기술적 요구 사항)
- ② 과열 방지
- ③ 발열체 외부
- ④ 격리 링
- ⑤ 발열체 내부

팬

가장 좋은 냄비와 팬은 바닥이 두껍고 차가울 때 약간 오목한 금속 제품입니다. 바닥은 가열되면서 쿡تاب 위에 고르게 평평하게 퍼져 열의 전도를 최적화합니다.

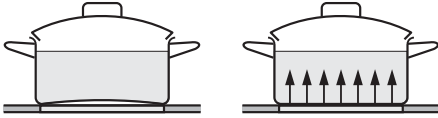

냉온

고온

유리, 세라믹 또는 돌로 만든 용기는 **적합성이 떨어집니다**. 이 물질들은 열을 잘 전도하지 못합니다.

합성 재료로 만든 칼과 알루미늄 호일은 **부적합합니다**. 이들은 고온에서 녹습니다.

알루미늄 또는 알루미늄 바닥으로 만든 냄비와 팬은 쿡تاب에 금속 광택을 남길 수 있습니다. 이것은 세라믹 및 스테인리스 스틸 쿡تاب 클리너로 제거할 수 있습니다 (“청소 및 관리” 참조).

팬 바닥의 속성은 음식이 균일하게 가열되는 기능(예: 팬케이크를 만들 때)에 영향을 줄 수 있습니다.

- 조리영역을 최적으로 사용하려면 바닥 직경의 크기가 적합한 팬을 사용하십시오 (“조리영역” 장 참조).
- 바닥이 평탄한 냄비와 팬만을 사용하십시오. 용기 바닥이 거칠면 세라믹 유리가 긁힙니다.
- 팬을 옮기려면 항상 들어 올리십시오. 이렇게하면 긁힘을 예방할 수 있습니다.
- 제조업체가 표시하는 최대 직경은 종종 냄비 또는 팬의 상단 가장자리 직경을 유의해야 합니다. 바닥 직경(일반적으로 더 작음)이 더 중요합니다.

- 불필요한 열 손실을 막기 위해 팬 바닥의 직경이 조리영역만큼 넓은 지 확인하십시오.

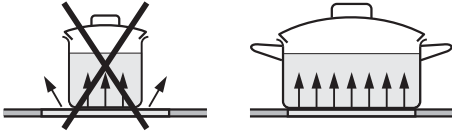

- 가능한 한 팬 덮개를 사용하여 열 손실을 최소화하십시오.
- 소량을 요리할 때는 더 작은 팬을 사용하십시오. 작은 조리영역에 작은 냄비를 쓰면 큰 조리영역에 덜 채워진 큰 냄비를 쓰는 것보다 더 적은 에너지가 소비됩니다.
- 가능한 한 적은 물로 요리하십시오.
- 음식물이 끓거나 냄비의 기름이 튀길 정도로 뜨거우면 온도를 낮추십시오.
- 장시간 요리할 때는 조리가 끝나기 5~10 분 전부터 조리영역을 끕니다. 이렇게 하면 남은 열을 사용할 수 있습니다.
- 조리 시간을 줄이려면 압력솥을 사용하십시오.

범위 설정

쿡탑은 공장에서 9개의 세기단계로 프로그램되어 있습니다. 설정을 세부적으로 조정하길 원하는 경우 세기단계 범위를 17단계로 확장할 수 있습니다(“프로그램” 참조).

	범위 설정	
	기본 설정 (9개의 세기단계)	확장된 설정 (17개의 세기단계)
버터, 초콜릿 등 녹이기 젤라틴 녹이기	1-2	1-2.
소량의 음식/액체 데우기 쉽게 굳어지는 음식 보온 뜸들이기	1-3	1-3.
액체 및 반고체 식품 데우기 걸쭉한 소스 만들기, 예: 홀란데이즈 소스 죽 만들기 오믈렛 만들기, 반숙 계란 프라이 과일 찌	2-4	2-4.
해동 야채, 생선찜 만두, 콩요리 국물, 콩 스프 요리	3-6	3-5.
다량의 음식을 장시간 끓이기	4-6	4.-5.
고기, 생선, 소시지, 달걀 등을 가볍게 튀기기 (지방 과열 없음).	6-7	6-7.
감자 튀김 요리, 팬케이크 등.	7-8	7-8.
다량의 물 끓이기 다량의 고기 튀김 끓이기	8-9	8.-9

이 설정은 지침으로만 사용해야 합니다. 일반적으로 4인분에 적용됩니다. 깊은 냄비 사용, 다량 또는 뚜껑 없이 요리할 때는 단계를 더 높여야 합니다. 소량을 요리할 때는 더 낮은 단계를 사용하십시오.

기기 사용

이 세라믹 쿡탑에는 손가락 접촉에 반응하는 전자 센서 조절장치가 장착되어 있습니다. 안전을 위해서 이 기기를 켜기 위해 On/Off① 센서를 다른 센서보다 조금 더 길게 터치하도록 되어 있습니다. 센서 조절장치가 활성화될 때마다 신호음이 울립니다.

쿡탑이 꺼지면 인쇄된 센서 제어 심볼과 숫자 키패드만 표시됩니다. 쿡탑이 켜지면 다른 모든 센서도 점등됩니다. 쿡탑이 켜지면 더 많은 센서가 점등됩니다.

세기단계를 설정하거나 변경하려면 쿡탑이 “활성”인 상태여야 합니다. 쿡탑을 활성화하려면 해당 센서를 터치하여 쿡탑을 선택하십시오. 터치하면 해당 쿡탑 표시기가 깜박이기 시작합니다. 표시등이 깜박이는 동안 세기단계를 설정 또는 조정하거나 시간을 설정하십시오.

예외: 조리영역 중 하나만 작동 중이면 조리영역을 활성화하지 않고 전원 설정을 변경할 수 있습니다.

 센서 버튼이 오염물 또는 장애물에 가려졌을 때 발생하는 오작동.

센서 버튼이 더럽거나 가려져 있다면 반응하지 못하거나 기능을 활성화하거나 기기 전원을 자동으로 끌 수도 있습니다(“안전 기능 - 안전 전원 차단” 참조). 뜨거운 조리 용기를 센서 버튼/표시등 위에 놓으면 밑의 전기 장치에 손상을 줄 수 있습니다.

센서 버튼 및 표시등의 청결을 유지하십시오.

센서 버튼이나 표시등에 어떤 물체도 올려놓지 마십시오.

센서 버튼이나 표시등 위에 뜨거운 조리 용기를 올려놓지 않습니다.

 음식이 과열되면 화재의 위험이 있습니다.
조리 중에 음식을 방치하면 과열로 인한 화재의 위험이 있습니다.
쿡탑을 사용하는 동안에는 계속 지켜보십시오.

쿡탑 켜기

- ① 센서를 터치합니다.

다른 센서가 켜집니다.

더 이상 조작하지 않으면 안전을 위해 몇 초 후에 쿡탑이 자동으로 꺼집니다.

세기단계 설정

- 사용할 조리영역에 팬을 놓습니다.
- 관련 조리영역의 디스플레이를 터치합니다.

조리영역 디스플레이가 깜박이기 시작합니다.

- 숫자 키패드에서 원하는 세기단계의 센서 조절장치를 터치하십시오.

선택한 세기단계가 쿡탑 디스플레이에서 수 초 동안 깜박이고 계속 켜집니다.

세기단계 변경

- 관련 조리영역의 디스플레이를 터치합니다.

조리영역 디스플레이가 깜박이기 시작합니다.

- 숫자 키패드에서 원하는 세기단계의 센서 조절장치를 터치하십시오.

조리영역 끄기

- 조리영역을 끄려면 해당 조리영역의 디스플레이를 누릅니다.

조리영역 디스플레이가 깜박이기 시작합니다.

- 숫자 키패드의 센서 조절장치 0을 터치합니다.
- 쿡탑과 모든 조리영역을 끄려면 ① 센서를 터치하십시오.

잔존열 표시기

스위치를 끈 후에도 조리영역이 여전히 뜨거우면 잔존열 표시기 점등됩니다.

조리영역이 점차 식어감에 따라 잔존열 표시기가 하나씩 꺼집니다. 만져도 될 만큼 조리영역이 안전해지면 마지막 표시등이 꺼집니다.

작동 중에 전원이 끊어지거나 열이 있어 위험할 때는 잔존열 표시기가 깜박입니다.

 뜨거운 조리영역으로 인한 화상 위험.

조리영역은 사용 후에 가열됩니다.
잔존열 표시기가 켜져 있는 동안 조리영역을 만지지 마십시오.

세기단계 설정 - 확장된 설정 범위

■ 두 개의 숫자 센서 사이의 숫자 키패드를 터치합니다.

선택한 세기단계가 수 초 동안 깜박하다가 계속 켜집니다. 중간 설정은 숫자 옆에 점으로 표시됩니다.

작동

확장된 영역을 켜는 장치/바깥 링

이중 조리영역 또는 단일 조리영역/확장 영역:

이중 조리영역이나 확장영역을 켜면 두 번째 영역이 항상 자동으로 켜집니다.

삼중 조리영역:

삼중 조리영역을 켜면 두 번째 영역이 항상 자동으로 켜집니다. 세 번째 가열 영역은 반드시 직접 켜야 합니다.

표시등:

하나의 다중 조리영역 또는 단일 조리영역/확장영역만 있는 쿡탑의 경우 스위치가 켜져 있음을 나타내는 표시등이 계속 켜져 있습니다.

두 개 이상의 다중 조리영역 및 단일 조리영역/확장영역이 있는 쿡탑의 경우 조리영역 표시기가 깜박이는 동안만 표시등이 켜집니다. 삼중 조리영역의 제2 및 제3 발열체의 표시등은 서로 차이가 없습니다.

별도의 가열 영역은 해당 조리영역 표시기가 깜빡일 때만 켜집니다. 예외: 쿡탑은 하나의 다중 조리영역 또는 단일 조리영역/확장영역만 있습니다.

발열체 끄기

- 필요한 조리영역의 디스플레이를 살짝 누릅니다.

조리영역 표시기가 깜박이기 시작하고 확장된 외부 영역의 표시등이 켜집니다.

- 조리영역 표시기가 깜박이는 동안 확장된 외부 영역의 표시등이 꺼질 때까지 **◎** 센서를 반복해서 누릅니다.

발열체 켜기

- 필요한 조리영역의 디스플레이를 살짝 누릅니다.

조리영역 디스플레이가 깜박이기 시작합니다.

- 조리영역의 디스플레이가 깜박이는 동안 **◎** 조절장치를 터치합니다.

확장된 외부 영역의 표시등이 켜집니다.

- 원하는 세기단계를 설정합니다.

자동 가열

자동 가열이 활성화되면 자동으로 조리 영역이 최고 단계로 켜진 다음 이전에 선택한 조리 시간 설정으로 전환됩니다. 가열 시간은 선택된 조리 시간 설정 유형에 따라 다릅니다(차트 참조).

자동 가열 활성화

- 필요한 조리영역의 디스플레이를 살짝 누릅니다.
- 신호음이 들리고 조리영역 디스플레이에 **H**이 켜질 때까지 센서를 터치한 후 조리 시간을 설정하십시오.

설정된 가열 시간 동안 조리영역 디스플레이에서 선택한 세기단계 설정과 **H** 기호가 번갈아 깜박입니다(차트 참조).

조리영역이 가열되는 동안 조리 시간 설정을 변경하면 자동 가열이 비활성화됩니다.

자동 가열 비활성화

- 필요한 조리영역의 디스플레이를 살짝 누릅니다.
- **H**가 꺼질 때까지 선택한 조리 시간 설정을 터치하십시오.

또는

- 다른 세기단계를 설정합니다.

조리 시간 설정*	가열 시간 [분 : 초]
1	1:20
1.	2:00
2	2:45
2.	3:25
3	4:05
3.	4:45
4	5:30
4.	6:10
5	6:50
5.	7:10
6	1:20
6.	2:00
7	2:45
7.	2:45
8	2:45
8.	2:45
9	-

* 번호 뒤의 점으로 표시된 조리 시간 설정은 세기단계 범위가 확장된 경우에만 사용할 수 있습니다(“프로그램” 참조). 높은 단계의 조리 시간 설정은 일반적으로 음식 튀김에 사용되고, 처음에 팬을 달구기 위해서는 비교적 짧은 가열 시간이 필요합니다.

타이머

타이머를 사용하려면 쿡탑의 전원을 켜야 합니다.

타이머는 다음 2가지 기능에 사용할 수 있습니다.

- 남은 시간 알림 설정
- 조리영역 자동 끄기

두 기능은 동시에 사용할 수 있습니다.

작동 시간은 1 분(01)에서 99 분(99)을 설정할 수 있습니다.

작동 시간은 10 분 단위 입력 후 1 분 단위를 입력합니다.

작동 시간은 숫자 디스플레이로 입력합니다.

예:

59 분 = 입력: 5-9

80 분 = 입력: 8-0

첫 번째 숫자를 입력하면 타이머 디스플레이가 계속 켜집니다. 두 번째 숫자를 입력하면 첫 번째 숫자가 좌측으로 이동합니다.

남은 시간 알림

남은 시간 알림 설정

■ 타이머 디스플레이를 터치하십시오.

타이머 디스플레이가 깜박입니다.

■ 필요한 시간을 설정하십시오.

10 초를 기다려 남은 시간 알림을 시작합니다.

남은 시간 알림 변경

■ 타이머 디스플레이를 터치하십시오.

타이머 디스플레이가 깜박입니다.

■ 필요한 시간을 설정하십시오.

남은 시간 알림 삭제

■ 타이머 디스플레이를 터치하십시오.

■ 숫자 디스플레이에서 0 을 터치합니다.

자동 전원 차단

조리 영역이 자동으로 꺼지는 시간을 설정할 수 있습니다. 이 기능은 동시에 모든 조리 영역에 사용할 수 있습니다.

설정된 시간이 허용된 최대 작동 시간을 넘어서는 경우에는 안전 전원 차단 기능이 조리 영역 전원을 자동으로 끕니다(“안전 기능 - 안전 전원 차단” 참조).

전원 끄기 시간 설정

- 필요한 조리 영역의 세기 단계를 선택하십시오.
- 해당 조리 영역의 표시등이 깜박일 때까지 타이머 디스플레이를 반복해서 터치합니다.

여러 개의 조리 영역을 사용하는 경우 표시등이 전면 좌측 영역부터 시계 방향으로 깜박입니다.

해당 조리 영역에 대한 안전 전원 차단 표시등이 깜박입니다.

- 필요한 시간을 설정하십시오.
- 10 초를 기다리면 전원이 꺼지는 시간이 시작됩니다.
- 조리 영역에 대한 표시등이 계속 켜져 있습니다.
- 다른 조리 영역의 전원 끄는 시간을 설정하려면 위에서 설명한 방법대로 합니다.

두 개 이상의 전원 차단 시간이 설정된 경우, 가장 짧은 시간이 표시되고 해당 표시등이 깜박입니다. 다른 표시등은 계속 켜져 있습니다.

- 배경에서 카운트 다운 중인 다른 조리 영역의 남은 시간을 표시하려면 해당 영역의 표시등이 깜박일 때까지 타이머 디스플레이를 반복해서 누릅니다.

전원 끄기 시간 변경

- 원하는 조리 영역의 표시등이 깜박이기 시작할 때까지 타이머 디스플레이를 반복해서 누릅니다.

타이머 디스플레이가 깜박입니다.

- 필요한 시간을 설정하십시오.

전원 끄기 시간 삭제

- 원하는 조리 영역의 표시등이 깜박이기 시작할 때까지 타이머 디스플레이를 반복해서 누릅니다.

타이머 디스플레이가 깜박입니다.

- 숫자 디스플레이에서 0 기호를 터치합니다.

타이머

두 타이머 기능을 동시에 사용하기

하나 이상의 전원 차단 시간을 설정한 상태에서 남은 시간 알림을 사용하려는 경우 다음을 수행하십시오:

- 설정된 조리영역의 표시등이 계속 켜져 있고 타이머 디스플레이에서 **00** 기호가 깜박이기 시작할 때까지 타이머 디스플레이를 반복해서 누릅니다.
- 위에서 설명한대로 시간을 설정하십시오.

남은 시간 알림을 설정한 상태에서 하나 이상의 전원 차단 시간을 설정하려는 경우:

- 필요한 조리영역의 표시등이 깜박이기 시작할 때까지 타이머 디스플레이를 반복해서 누릅니다.
- 위에서 설명한대로 시간을 설정하십시오.

마지막 입력 직후 타이머 디스플레이는 최단 시간이 남아 있는 기능으로 전환됩니다.

백그라운드에서 남은 시간을 카운트 다운하려면 다음과 같이 하십시오.

- 타이머 디스플레이를 반복해서 누르면
 - 필요한 화구의 표시등이 깜박입니다 (자동 꺼짐).
 - 타이머 디스플레이가 깜박입니다(남은 시간 알림).

최단 시간부터 시작하여 디스플레이에는 작동 중인 모든 조리영역에 대해 남은 시간을 표시하고 시계 방향으로 남은 시간 알림이 표시됩니다.

스탑 & 고

스탑 & 고가 활성화되면 사용 중인 모든 조리 영역의 세기 단계가 1 단계로 낮아집니다.

조리 영역의 세기 단계와 타이머 설정은 변경할 수 없으며, 쿡탑 끄기만이 가능합니다. 남은 시간 알림, 전원 차단 시간, 가열 부스터 및 시간은 계속 실행됩니다.

스탑 & 고가 비활성화된 경우 조리 영역은 이전에 선택한 세기 단계에서 작동합니다.

기능이 1 시간 이내에 비활성화되지 않으면 쿡탑이 꺼집니다.

활성화/비활성화

- II/▶ 센서 버튼을 터치합니다.

센서를 빨리 청소해야 하는 경우 이 기능을 사용하십시오.

리콜

사용 중에 쿡탑이 실수로 꺼지면 이 기능을 사용하여 모든 기능을 재설정 할 수 있습니다. 이 기능을 사용하려면 전원을 끈 후 10초 안에 쿡탑을 다시 켜야 합니다.

- 쿡탑 전원을 다시 켜십시오.
- 쿡탑을 켜 직후 점멸하는 조리영역 센서 조절장치 중 하나를 터치합니다.

추가 기능

데모 모드

이 기능은 쿡탑을 가열하지 않고 쇼룸에서 시연할 수 있게 합니다.

데모 모드 활성화/비활성화

- 쿡탑 전원을 켜십시오.
- 센서 조절장치의 숫자 키패드 0과 2를 동시에 6초 동안 길게 누릅니다.

타이머 디스플레이에서 dE 와 U_n 이 번갈아 깜박이거나 (데모 모드가 활성화됨) 또는 UF 가 몇 초 동안 깜박입니다(데모 모드가 비활성화됨).

쿡탑 데이터 표시

쿡탑의 모델 번호와 소프트웨어 버전을 표시할 수 있습니다. 쿡탑 위에는 냄비나 팬이 없어야 합니다.

모델 번호/일련 번호

- 쿡탑 전원을 켜십시오.
- 숫자 키패드에서 0과 4의 센서 조절장치를 동시에 6초 동안 길게 누릅니다.

타이머 디스플레이에 대시로 구분된 숫자가 차례로 나타납니다.

예: 12 34 (모델 번호 KM 1234) -
1 23 45 67 89 (일련 번호)

소프트웨어 버전

- 쿡탑 전원을 켜십시오.
- 숫자 키패드에서 0 및 3 센서 조절장치를 동시에 6초 동안 길게 누릅니다.

타이머 디스플레이에 숫자가 차례로 깜박입니다:

예: 12와 3이 번갈아 깜박임 = 소프트웨어 버전 123

시스템 잠금 / 안전 잠금

쿡탑에는 시스템 잠금과 안전 잠금이 있어 실수로 쿡탑 조리영역이 켜지거나 설정이 변경되는 상황을 방지합니다.

쿡탑이 꺼지면 **시스템 잠금**이 활성화됩니다. 시스템 잠금이 활성화되면 쿡탑을 켤 수 없으며 타이머를 사용할 수 없습니다. 남은 시간 알림 카운트 다운이 계속됩니다. 쿡탑은 시스템 잠금 장치를 수동으로 활성화하도록 설정되어 있습니다. 쿡탑이 꺼지고 5 분 후 시스템 잠금이 자동 활성화되도록 프로그램할 수 있습니다. (“프로그램” 참조)

쿡탑이 켜지면 **안전 잠금**이 활성화됩니다. 잠금이 활성화되면 쿡탑은 다음 조건에서만 작동할 수 있습니다:

- 조리영역과 쿡탑을 끄는 것만이 가능합니다.
- 남은 시간 알림은 수정할 수 있습니다.

시스템 잠금이나 안전 잠금이 활성화된 상태에서 사용할 수 없는 센서 버튼을 터치하면 LC가 타이머 디스플레이에 수 초간 표시되고 신호음이 울립니다.

시스템 잠금 활성화

- ① 센서를 6초 동안 터치하십시오.

타이머 디스플레이에서 초가 카운트 다운되는 것을 볼 수 있습니다. 설정 시간이 경과하면 타이머 디스플레이에 LC가 나타납니다. 시스템 잠금이 활성화되었습니다.

시스템 잠금 비활성화

- ① 센서를 6초 동안 터치하십시오.

타이머 디스플레이에 LC가 잠시 나타나고 초가 카운트 다운되는 것을 볼 수 있습니다. 시간이 경과하면 시스템 잠금이 비활성화됩니다.

안전 잠금 활성화

- ◎와 II▶를 6초 동안 길게 누릅니다.

타이머 디스플레이에서 초가 카운트 다운되는 것을 볼 수 있습니다. 설정 시간이 경과하면 타이머 디스플레이에 LC가 나타납니다. 안전 잠금 활성화.

안전 잠금 비활성화

- ◎와 II▶를 6초 동안 길게 누릅니다.

타이머 디스플레이에 LC가 잠시 나타나고 초가 카운트 다운되는 것을 볼 수 있습니다. 시간이 경과하면 잠금 기능이 비활성화됩니다.

안전 기능

안전 전원차단

센서를 가리면 안전 전원차단 발생

센서 중 하나 또는 여러 개가 10초 이상 덮여있을 경우, 예를 들면 손가락 접촉, 음식물 끓어 넘침, 오븐 장갑이나 티 타 월과 같은 물건이 놓이는 경우 쿡탑이 자동으로 꺼집니다. 타이머 디스플레이에 F가 몇 초 동안 나타납니다. 만약 ① 센서가 영향을 받으면 물체나 오염 물질이 제거될 때까지 F가 켜집니다. F는 물건을 치우거나 쿡탑을 청소하면 꺼지고 다시 사용할 준비가 됩니다.

과도한 작동 시간

조리영역 중 하나가 비정상적으로 장시간 가열되면 안전 전원 차단 장치가 자동으로 활성화됩니다. 지속 시간은 선택한 세기단계에 따라 다릅니다. 시간이 초과되면 조리영역이 꺼지고 잔존열 표시기가 나타납니다. 조리영역을 다시 켜다가 끄면 다시 작동할 준비가 됩니다.

쿡탑은 공장에서 안전 설정이 0으로 프로그래밍되어 있습니다. 필요한 경우 최대 작동 시간을 단축하여 안전 설정 기능을 높일 수 있습니다(차트 참조).

세기단계*	최대 작동 시간 [h:min]		
	안전 설정		
	0**	1	2
1	10:00	8:00	5:00
1.	10:00	7:00	4:00
2/2.	5:00	4:00	3:00
3/3.	5:00	3:30	2:00
4/4.	4:00	2:00	1:30
5/5.	4:00	1:30	1:00
6/6.	4:00	1:00	00:30
7/7.	4:00	00:42	00:24
8	4:00	00:30	00:20
8.	4:00	00:30	00:18
9	1:00	00:24	00:10

* 번호 뒤의 점으로 표시된 세기단계 설정은 세기 범위가 확장된 경우에만 사용할 수 있습니다(“범위 설정” 참조).

** 공장 기본 설정

과열 방지

모든 조리영역에는 과열 보호 기능이 있습니다(내부 온도 제한 장치). 이 기능은 조리영역이 과열되기 전에 자동으로 차단해줍니다. 조리영역의 온도가 충분히 식으면 가열 스위치가 자동으로 다시 켜집니다.

과열 방지는 다음과 같은 상황에서 활성화될 수 있습니다.

- 작동 중인 조리영역에 조리 용기가 놓여 있지 않은 경우
- 가열 중인 조리 용기가 비어 있는 경우.
- 조리영역에 놓은 조리 용기 바닥이 평평하지 않은 경우.
- 조리 용기가 열을 제대로 전달하지 않고 있는 경우.

최고 세기 단계가 선택되더라도 발열부가 꺼졌다 켜지기 때문에 과열 보호 장치가 작동되는 것을 알 수 있습니다.

프로그램

쿡탑의 프로그램을 개인의 필요에 맞게 조정할 수 있습니다. 여러 설정을 연속적으로 변경할 수 있습니다.

프로그램 모드에 액세스하면 타이머 디스플레이에 P (프로그램) 및 C (코드)가 표시되고 2개의 조리영역 표시기가 나타납니다.

프로그램은 좌측 조리영역 디스플레이에, 코드는 우측 조리영역 디스플레이에 표시됩니다. 프로그램 단계 10에서부터는 숫자가 교대로 나타납니다. 1과 0이 교대로 깜박입니다.

프로그램 변경

프로그램 모드로 들어가기

- 쿡탑이 꺼진 상태에서 ① 센서 및 II▶ 센서 조절장치 버튼을 모두 누르면 타이머 디스플레이에 PC가 나타나고 2개의 조리영역 표시등이 켜집니다.

프로그램 설정

- 먼저 좌측 조리영역 디스플레이를 터치한 다음 숫자 키패드에서 해당 번호를 터치합니다.

숫자 옆에 점이 깜박이기 시작합니다.

- 점이 깜박이는 동안 숫자 키패드에서 해당 프로그램 번호(들)를 누릅니다.

코드 설정

- 먼저 우측 조리영역 디스플레이를 터치한 다음 숫자 키패드에서 해당 번호를 터치합니다.

숫자 옆에 점이 깜박이기 시작합니다.

- 점이 깜박이는 동안 숫자 키패드에서 해당 코드 번호(들)를 누릅니다.

설정 저장

- 표시등이 꺼질 때까지 센서 조절장치 ①를 터치합니다.

프로그램 ¹		코드 ²	설정
1	데모 모드	0	데모 모드 꺼짐
		1	데모 모드 켜짐 ³
3	공장 기본 설정	0	공장 기본 설정을 복구하지 않습니다
		1	공장 기본 설정을 복구합니다
4	조리 영역 세기 단계 수	0	9단계 + 부스터
		1	17단계 + 부스터 ⁴
6	센서 버튼을 터치할 때 들리는 신호음	0	꺼짐 ⁵
		1	조용
		2	중간
		3	크게
7	타이머 버저	0	꺼짐
		1	조용
		2	중간
		3	크게
8	시스템 잠금	0	시스템 잠금을 수동으로 활성화
		1	시스템 잠금을 자동으로 활성화
9	최대 작동 시간	0	안전 설정 0
		1	안전 설정 1
		2	안전 설정 2

프로그램

프로그램 ¹		코드 ²	설정
12	센서 버튼 반응 속도	0	느림
		1	일반
		2	빠름

- ¹ 목록에 없는 프로그램은 설정되지 않습니다.
- ² 초기 설정 코드는 굵게 표시됩니다.
- ³ 콕탑이 켜진 후 타이머 디스플레이에 dE 가 몇 초 동안 나타납니다.
- ⁴ 텍스트 및 차트에서 확장된 세기 단계는 숫자 뒤에 점을 표시하여 쉽게 이해할 수 있습니다.
- ⁵ 끄기/켜기 센서 버튼 소리는 끌 수 없습니다.

 뜨거운 조리영역으로 인한 화상 위험.

조리영역은 사용 후에 가열됩니다.

쿡탑 전원을 끄십시오.

쿡탑을 청소하기 전에 조리영역을 식히십시오.

 습기 침투로 인한 손상 위험.

스팀 세척 기기의 스팀이 전기 부품에 유입되어 단락이 발생할 수 있습니다.

쿡탑을 스팀 클리너로 세척하지 마십시오.

부적절한 세척제를 사용하는 경우 모든 표면이 변색되거나 손상될 수 있습니다. 모든 표면은 긁힘에 취약합니다. 모든 세척제 잔여물을 즉시 제거하십시오.

마모성 스폰지나 세제는 절대로 사용하지 마십시오.

세척 전에는 쿡탑을 식힙니다.

■ 사용 후에는 매번 쿡탑을 청소하십시오.

■ 석회질 잔류물을 제거하기 위해 물로 닦은 후 쿡탑을 완전히 말리십시오.

적합하지 않은 세척제

기기 외부 표면의 손상을 방지하기 위해 다음의 제품을 사용하지 않도록 유의하십시오:

- 액체 세제
- 소다, 알칼리성, 암모니아, 산, 염화물이 포함된 세척제
- 석회제거제를 포함한 세척제,
- 얼룩 및 녹 제거제
- 가루 클리너 및 크림 클리너와 같은 연마성 세척제
- 용제형 세척제
- 식기세척기 세척제
- 오븐 스프레이
- 유리 세척제
- 단단한 연마성 브러시나 스폰지(예: 냄비 수세미) 또는 이전에 연마성 세척제와 함께 사용하여 그 잔여물이 남아 있는 스폰지
- 멜라민용 지우개 스펀지

청소 및 관리

세라믹 표면 청소

⚠️ 뾰족한 물체를 쓰면 손상 위험이 있습니다.
쿡탑과 조리대 사이의 씬이 손상될 수 있습니다.
세라믹 표면과 프레임 사이의 씬이 손상될 수 있습니다.
뾰족한 물건을 사용하여 청소하지 마십시오.

세제액으로 세제 및 잔여물을 모두 제거할 수는 없습니다. 투명한 막이 형성되어 유리 세라믹 표면이 변색될 수 있습니다. 이 변색은 제거할 수 없습니다.
전용 세라믹 유리 세정제로 세라믹 표면을 정기적으로 청소하십시오.

- 거친 오염 물질은 축축한 천으로 닦고 잘 지워지지 않는 오염 물질은 유리에 적합한 차폐 스크레이퍼 블레이드로 제거하십시오.
- 그런 다음 Miele 세라믹 및 스테인레스 쿡탑 클리너 (“옵션 액세서리” 참조) 또는 키친 타월이나 깨끗한 천으로 된 전용 세라믹 유리 세제로 세라믹 유리 표면을 닦으십시오. 쿡탑이 뜨거울 때 클리너를 사용하면 굵은 자국이 발생할 수 있습니다. 세척제 제조사의 사용 지침을 준수하십시오.
- 마지막으로 젖은 헝겊으로 유리 세라믹 표면을 닦고 부드러운 마른 천으로 닦으십시오.

쿡탑에 잔여물이 있는 채로 사용하면 연소되어 유리 세라믹 표면이 손상될 수 있습니다. 모든 세척제 잔여물을 반드시 제거하십시오.

- 석회질, 물 및 알루미늄 잔여물(금속성 외관을 가진 반점)로 인한 얼룩은 Miele의 세라믹 및 스테인레스 쿡탑 세척제를 사용하여 제거할 수 있습니다.

⚠️ 뜨거운 조리영역으로 인한 화상 위험.
조리영역은 사용 중에 가열됩니다.
뜨거운 세라믹 표면에서 설탕, 플라스틱 또는 알루미늄 호일의 잔여물을 차폐 스크레이퍼 블레이드로 제거할 때는 오븐 장갑을 착용하십시오.

- 사용 중에 설탕, 플라스틱 또는 알루미늄 호일이 뜨거운 세라믹 표면에 옆질러지거나 떨어지면, 조리영역을 끄십시오.
- 그런 다음 유리에 사용하기에 적합한 스크레이퍼 블레이드를 사용하여 잔여물이 뜨거울 때 즉시 조심스럽게 긁어냅니다.
- 그 후에 위에서 설명한대로 냉각된 상태의 세라믹 표면을 청소하십시오.

제품 사용 중 발생할 수 있는 일반적인 문제를 쉽게 해결할 수 있습니다. 서비스 센터에 전화하지 않고 시간과 비용을 절약할 수 있습니다.

다음 안내를 통해 문제의 원인을 찾고 이를 해결하는 데 도움을 얻을 수 있습니다.

디스플레이 메시지

문제	원인과 해결
쿡탑이 켜진 후 타이머 디스플레이에 LE 가 몇 초 동안 나타납니다.	시스템 잠금 또는 안전 잠금이 활성화되었습니다. <ul style="list-style-type: none"> ■ 시스템 잠금 또는 안전 잠금을 비활성화하십시오 (“시스템 잠금/안전 잠금” 참조).
쿡탑이 켜진 후 타이머 디스플레이에 dE 가 잠시 동안 나타납니다. 조리영역이 뜨거워지지 않습니다.	쿡탑은 데모 모드 상태입니다. <ul style="list-style-type: none"> ■ 타이머 디스플레이에서 dE와 DF가 번갈아 깜박일 때까지 0과 2의 센서 조절장치를 동시에 터치합니다.
타이머 디스플레이에서 F 가 깜박이고 쿡탑이 자동으로 꺼집니다.	하나 이상의 센서 조절장치가 손가락 접촉, 끓는 음식 또는 물건으로 가려져 있습니다. <ul style="list-style-type: none"> ■ 먼지 및/또는 물체를 제거하십시오 (“안전 전원 차단” 참조).

문제 해결 안내

예상하지 못한 작동

문제	원인과 해결
조리영역 중 하나의 발열체가 켜졌다 꺼집니다.	이 발열체의 “타이밍”은 정상입니다. 이 문제는 전자 온도 조절로 인해 발생합니다(“조리영역 작동 방법” 참조). 난방이 가장 높은 세기단계에서 켜지고 꺼지는 경우 과열 방지가 작동되었습니다(“과열 보호” 참조).
조리영역이 자동으로 꺼집니다.	너무 장시간 사용했습니다. ■ 다시 켜면 조리영역을 다시 사용할 수 있습니다(“안전 전원차단” 참조).
하나 이상의 잔존열 표시기가 깜박입니다.	작동 중 또는 잔존열 발생시 전원 공급 장치가 중단되었습니다.

만족스럽지 않은 성능

문제	원인과 해결
<p>자동 가열 기능을 켜면 팬의 음식물이 가열되지 않습니다.</p>	<p>많은 양의 음식을 가열하고 있습니다.</p> <ul style="list-style-type: none"> ■ 가장 높은 세기단계에서 조리를 시작한 다음 나중에 수동으로 낮은 단계로 낮춥니다.
	<p>팬이 열을 제대로 전달하지 않고 있습니다.</p> <ul style="list-style-type: none"> ■ 열을 적절하게 전달하는 다른 냄비 또는 팬을 사용하십시오.
<p>냄비나 팬에 있는 음식이 거의 또는 전혀 가열되지 않고 있습니다.</p>	<p>팬이 열을 제대로 전달하지 않고 있습니다.</p> <ul style="list-style-type: none"> ■ 열을 적절하게 전달하는 다른 냄비 또는 팬을 사용하십시오.
	<p>조리영역에 비해 팬이 너무 큰 경우.</p> <ul style="list-style-type: none"> ■ 더 작은 팬을 사용하십시오.
	<p>이중 또는 확장된 조리영역의 바깥 링이 켜지지 않는 경우.</p> <ul style="list-style-type: none"> ■ 바깥 링을 켜십시오.

문제 해결 안내

일반적인 문제 또는 기술적인 오류

문제	원인과 해결
<p>콧탑 또는 조리영역이 켜지지 않습니다.</p>	<p>콧탑에 전원이 공급되지 않습니다.</p> <ul style="list-style-type: none"> ■ 주전원 퓨즈에서 오작동이 발생했는지 확인하십시오. 전기 기술자 또는 Miele 서비스에 문의하십시오 (최소 퓨즈 정격에 대해서는 데이터 플레이트 참조). <p>기술적 오류가 발생했을 수도 있습니다.</p> <ul style="list-style-type: none"> ■ 다음과 같이 제품의 주전원 연결을 약 1분 동안 끊으십시오. <ul style="list-style-type: none"> - 관련 메인 퓨즈를 작동시키거나 퓨즈를 완전히 조이거나 - 차단기에서 전원을 끕니다. ■ 주전원 퓨즈함 또는 차단기에서 트립 스위치를 재설정 한 후에도 기기가 켜지지 않으면 자격을 갖춘 전기 기술자 또는 Miele 서비스 센터에 문의하십시오.
<p>새 콧탑을 사용할 때 냄새와 증기가 방출됩니다.</p>	<p>금속 구성품에는 보호 코팅이 되어 있습니다. 콧탑을 최초로 사용할 때는 냄새와 함께 연기가 날 수도 있습니다. 냄새 및 증기는 연결 오류나 제품 오류가 아니며 건강에 해를 주지 않습니다.</p>

밀레는 밀레 가전에서 사용할 수 있는 유용한 다양한 액세서리뿐만 아니라 세척 및 컨디셔닝 제품을 제공합니다.

이러한 제품은 밀레 웹샵에서 구입할 수 있습니다(국가에 따라 판매여부 다름).

또한, 밀레(문의는 사용설명서 끝부분 참조) 또는 밀레 대리점에서도 구입할 수 있습니다(국가에 따라 구매 가능여부 다름).

세척 및 관리용품 (국가별 판매여부 상이)

세라믹 및 스테인리스 세척제 250 ml

지나친 흙 오염, 석회암 및 알루미늄 잔여물을 제거

극세사 수건

지문과 가벼운 오염물 제거용.

A/S 서비스

문제 발생시 연락처

사용자가 직접 해결할 수 없는 고장은 밀레 고객 서비스 센터로 문의해 주십시오.

밀레 고객 서비스 센터 연락처는 사용설명서 마지막 장에서 확인하실 수 있습니다.

밀레 고객 서비스 센터에 문의하실 때 기기의 모델명과 제품번호(SN)를 말씀해주시면 빠르게 도움을 드릴 수 있습니다. 해당 정보는 데이터 플레이트에서 확인하실 수 있습니다.

데이터 플레이트

기기와 함께 배송된 추가 데이터 플레이트를 여기에 붙이십시오. 모델 번호가 이 문서의 뒷 표지에 표시된 번호와 일치하는지 확인하십시오.

보증

제품은 구입일로부터 2년간 보증됩니다. 보증 사용 약관에 대한 자세한 내용은 보증서를 참조하시거나 밀레 서비스 센터로 문의하십시오.

설치시 안전 지침

⚠ 잘못된 연결로 인한 손상 위험.
잘못 설치하면 콕탑이 손상될 수 있습니다.
콕탑 설치는 자격을 갖춘 사람이 작업해야 합니다.

⚠ 전원 전압으로 인한 감전 위험.
전원 공급 장치에 잘못 연결하면 감전 사고가 발생할 수 있습니다.
자격을 갖춘 전기기사만이 콕탑을 전원 공급 장치에 연결할 수 있습니다.

⚠ 낙하물로 인한 손상.
벽면 유닛이나 그 위에 쿠키 후드를 설치할 때 콕탑이 손상되지 않도록 주의하십시오.
콕탑 앞에 벽 장치와 쿠키 후드를 장착하십시오.

- ▶ 조리대 (또는 인접한 부엌 설비)의 베니어 또는 라미네이트 코팅은 용해되거나 뒤틀리지 않는 100 °C 내열 접착제로 처리해야 합니다. 어떤 백물드도 내열성 재질이어야 합니다.
- ▶ 콕탑은 냉장고, 냉장냉동고, 냉동고, 식기 세척기, 세탁기, 건조 겸용 세탁기 또는 의류 건조기 위에 설치해서는 안 됩니다.
- ▶ 설치 후에는 연결 케이블에 접촉 및 방해가 되는 것이 있는지 확인하십시오.
- ▶ 전기 케이블은 움직이는 주방 가구(예: 서랍)에 접촉하지 말아야 하며 그렇지 않은 경우 기계적 장애로 손상이 발생할 수 있습니다.
- ▶ 다음 페이지에 나열된 안전 여유 공간을 주의 깊게 정독하십시오.

설치

안전 거리

쿡탑 위의 안전 거리

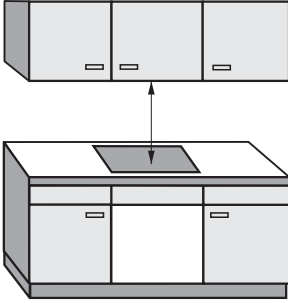

쿡탑과 그 위의 쿡터 후드 사이에는 쿡터 후드 제조업체가 지정한 안전 거리를 유지해야 합니다.

가연성 물체가 쿡탑 (예: 캐비닛, 도구 레일 등) 위에 설치되면 최소 안전 거리 600mm를 유지해야 합니다.

안전 거리가 다른 두 개 이상의 가전 제품을 쿡터 후드 아래에 함께 설치할 경우 지정된 최대 안전 거리를 준수해야 합니다.

기기의 측면과 뒤쪽의 안전 거리

쿡탑은 양측에 충분한 공간을 두어 설치하는 것이 좋습니다.

쿡탑의 후면과 위에 있는 장치 또는 벽 사이에 아래에 표시된 최소 거리 ①을 유지해야 합니다.

아래에 표시된 최소 거리 ②, ③은 쿡탑 위에 높이가 있는 장치나 좌측 또는 우측 벽에서 반대 쪽과의 최소 거리가 300mm로 유지되어야 합니다.

① 조리대 절개부의 뒤쪽과 조리대의 뒤쪽 가장자리 사이의 최소 거리 : 50mm

③ 조리대 절개부의 우측에 있는 가장 가까운 인접 가구 (예: 높이가 있는 장치) 또는 실내 벽과의 최소 거리:

50 mm KM 6522/6527

70 mm KM 6520

③ 조리대 절개부와 벽, 높은 장치 또는 좌측 후면 벽 사이의 최소 거리:

50 mm KM 6520/6522

70 mm KM 6527

100 mm KM 6521/6523

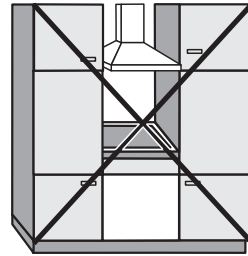

허용되지 않음

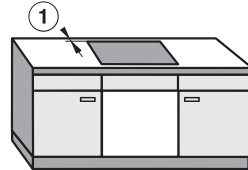
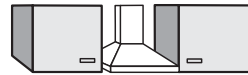

강력히 추천됨

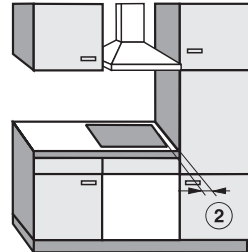

권장되지 않음

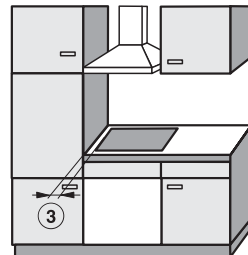

권장되지 않음

설치

중간 선반

쿱탑 밑에 중간 선반을 설치할 필요는 없지만 원한다면 하나 설치할 수 있습니다.

중간 선반이 쿱탑 아래에 장착된 경우 조리대 상단과 선반 상단 사이에 최소 110 mm의 간격이 있어야 합니다.

케이블을 수용하려면 선반 뒤쪽에 10 mm의 간격을 두어야 합니다. 외부 전원 공급 박스인 있는 쿱탑의 경우, 이 간격은 적어도 30 mm 이상이어야 합니다.

틈새 클래딩이 추가된 벽 근처에 기기를 설치할 때의 안전 거리

조리대 절개부와 틈새 클래딩 사이에 최소 안전 거리를 유지하여 열 손상을 방지해야 합니다.

틈새 클래딩이 가연성 물질 (예: 목재)로 만들어진 경우, 절개부와 클래딩 사이에 50 mm의 최소 안전 거리 ⑤를 유지해야 합니다.

틈새 클래딩이 불연성 재료 (예: 금속, 천연석, 세라믹 타일)로 만들어진 경우 절개부와 클래딩 사이의 최소 안전 거리 ⑤는 클래딩 두께보다 50 mm 작아야 합니다.

예: 15 mm 틈새 클래딩

50 mm - 15 mm = 최소 안전 거리 35 mm

완전매립형 쿡탑

프레임이 있는 쿡탑 또는 비스듬한 가장자리

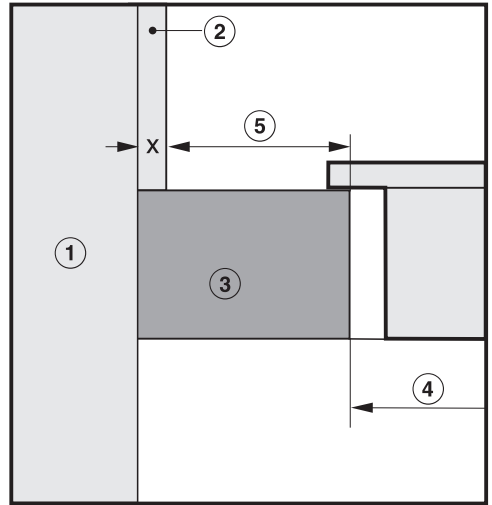
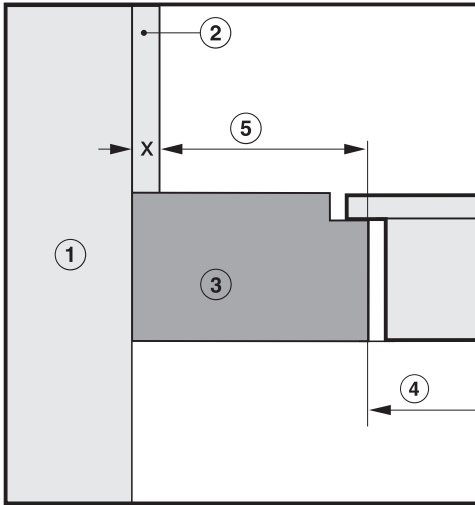

- ① 석조 구조물
- ② 틈새 클래딩 치수 x = 틈새 클래딩 재료의 두께
- ③ 조리대
- ④ 조리대 절개부
- ⑤

가연성 물질까지의 최소 거리 50 mm
 비가연성 물질 50 mm - 치수 x

설치

설치 시방서

일반매립형 설치

쿱탑과 조리대 사이의 씬

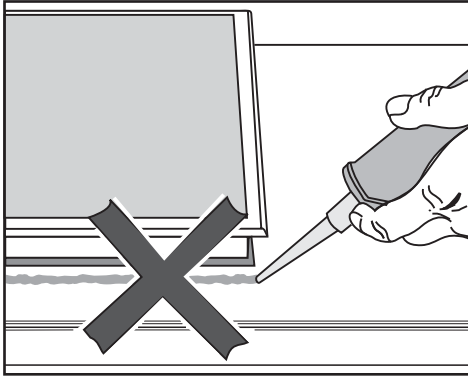

⚠ 잘못된 설치로 인한 손상.
쿱탑 밑에 실란트를 사용하면 쿱탑을
수리 시 쿱탑과 조리대가 손상될 수 있
습니다.
쿱탑과 조리대 사이에 실란트를 사용
하지 마십시오.
쿱탑 가장자리 아래의 밀봉 스트립은
조리대를 충분히 밀착시켜 줍니다.

밀봉 스트립

정비 목적으로 쿱탑을 분해하면 쿱탑
모서리 밑에 있는 밀봉 스트립이 손상
될 수도 있습니다.
쿱탑을 다시 설치하기 전에는 항상 밀
봉 스트립을 교체하십시오.

타일 조리대

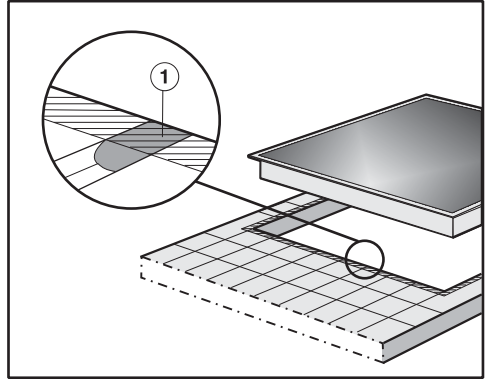

쿱탑 프레임 아래의 줄눈 ①과 조리대 절
개선 영역은 평탄하고 균일해야 합니다.
그렇지 않은 경우에는 쿱탑이 조리대와
나란히 놓이지 않으며 쿱탑 아래에서 쿱
탑과 조리대 사이를 접착해주는 밀봉 스트
립의 효과가 떨어지게 됩니다.

완전 매립형 설치

완전 매립형 쿡탑은 천연 석조(화강암, 대리석), 단단한 목재 및 타일 조리대에만 설치할 수 있습니다. 일부 모델은 유리 조리대에도 설치가 적합하며, 이는 “설치 - 설치 치수 - 완전 매립형”에 적절한 참고 자료가 표시되어 있습니다. 다른 자재로 만든 조리대를 사용하는 경우, 먼저 조리대 제조업체에 맞는 완전 매립형 쿡탑 설치에 적합한지 확인하십시오.

기기 아래 하부장의 내부 너비는 내부 조리대 따내기한 절개부(“설치 - 설치 치수 - 완전 매립형” 참조)만큼 넓어야 설치 후 밑에서 쿡탑에 쉽게 접근하고, 유지보수를 위해 케이스를 제거할 수 있습니다. 설치 후 쿡탑 아래에 자유롭게 접근할 수 없다면 절개부에서 쿡탑을 들어올릴 수 있도록 사용한 실란트를 제거하는 조치가 필요합니다.

자연석 조리대

쿡탑은 따내기한 절개부에 직접 설치됩니다.

단단한 목재 조리대, 타일 조리대, 유리 조리대

쿡탑은 나무판과 함께 절개부 내부에 고정합니다. 나무판은 현장에서 제공되어야 하며, 기기와 함께 제공되지 않습니다.

설치

설치 치수 - 상판 위 프레임 노출형

모든 치수는 mm 단위입니다.

KM 6520 FR

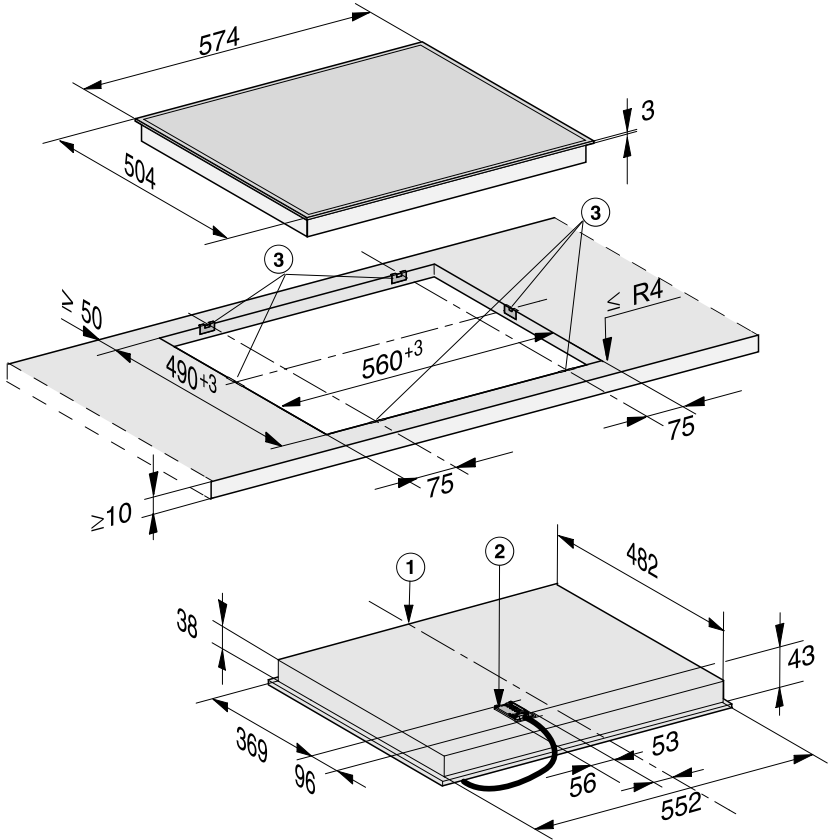

- ① 전면
- ② 전원 공급 케이블을 포함한 전원 공급 박스
전원 공급 케이블 L = 1440 mm
- ③ 배선 하니스, L = 1550 mm
- ④ 스프링 클램프

KM 6521 FR

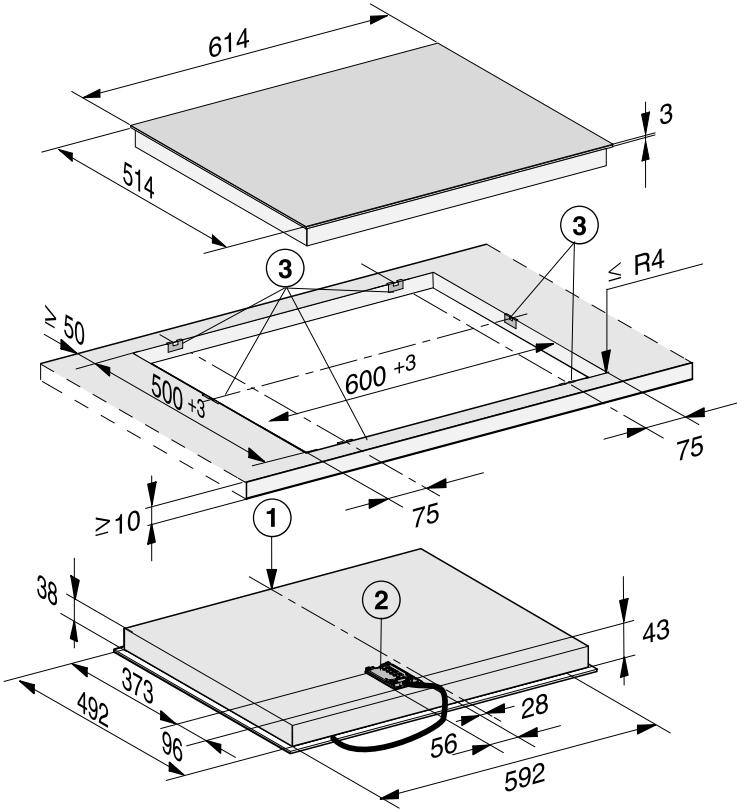

- ① 전면
- ② 전원 공급 케이블을 포함한 전원 공급 박스
전원 공급 케이블 L = 1440 mm
- ③ 스프링 클램프

설치

KM 6522 FR

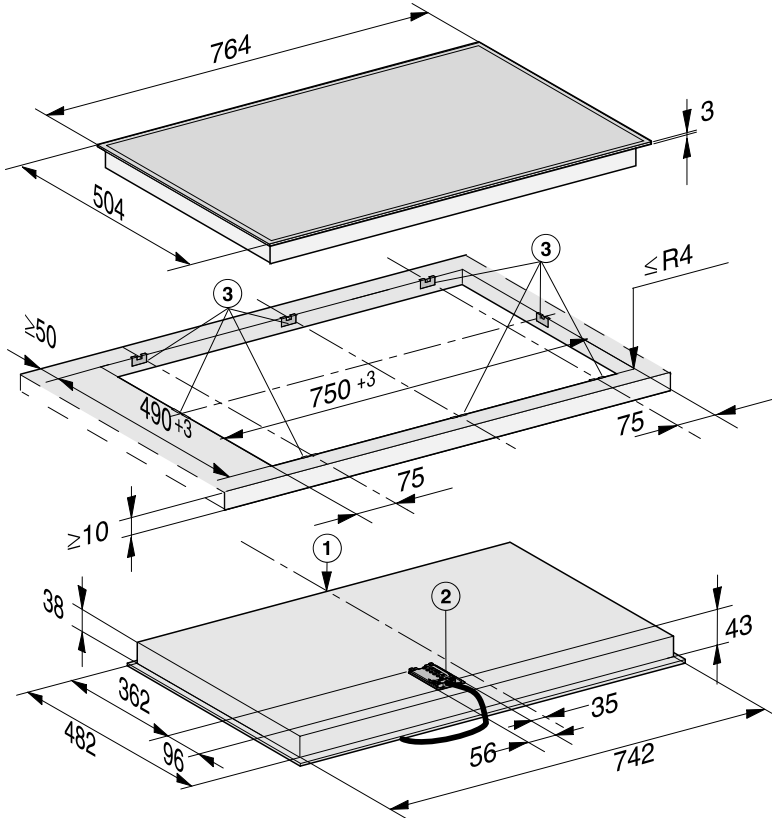

- ① 전면
- ② 전원 공급 케이블을 포함한 전원 공급 박스
전원 공급 케이블 L = 1440 mm
- ③ 스프링 클램프

KM 6527 FR

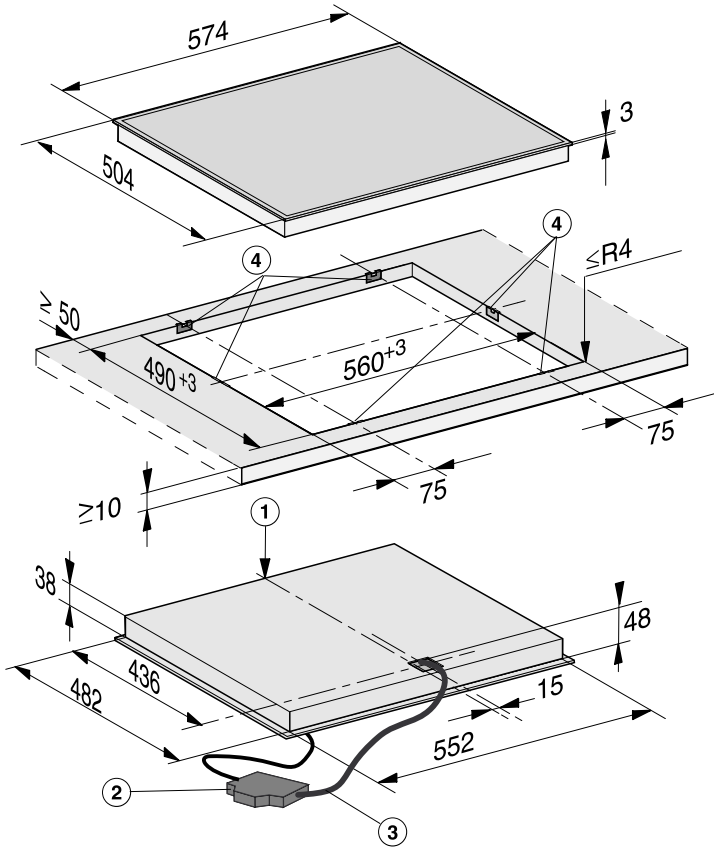

- ① 전면
- ② 전원 공급 케이블을 포함한 전원 공급 박스
전원 공급 케이블 L = 1440 mm
- ③ 배선 하니스, L = 1550 mm
- ④ 스프링 클램프

설치

일반매립형 설치

조리대 준비

- 조리대 상판을 따냅니다. 최소 안전 거리를 유지합니다(“설치 - 안전 거리” 참조).
- 수분 침투의 영향으로 목재가 팽창하는 것을 방지하기 위해 특별한 광택 마감재, 실리콘 실란트 또는 수지로 **목재 조리대의 절단면을 밀봉**하십시오. 실란트는 내열성이 있어야 합니다.

실란트가 조리대 상단에 닿지 않도록 유의하십시오.

기기 아래의 쉘은 쿡탑이 미끄러짐 없이 조리대에 단단히 고정되도록 합니다. 기기 프레임과 조리대 사이의 간격은 시간이 지남에 따라 좁아집니다.

스프링 클램프 고정 - 목재 조리대

스프링 클램프의 정확한 위치는 개별 쿡탑 다이어그램에 나와 있습니다.

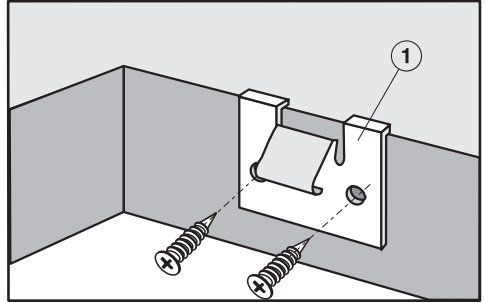

- 쿡탑 그림과 같은 위치인 절개부의 상단 모서리에 스프링 클램프 ①을 놓습니다.
- 제품과 함께 제공된 3.5 x 25 mm 나무 나사를 사용하여 스프링 클램프 ①을 조이십시오.

스프링 클램프 고정 - 자연석 조리대

스프링 클램프를 조이기 위해 대형 양면 접착 테이프 (쿱탑에 포함되어 있지 않음) 가 필요합니다.

스프링 클램프의 정확한 위치는 개별 쿱탑 다이어그램에 나와 있습니다.

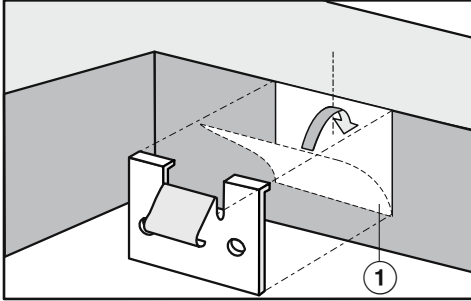

- 쿱탑 그림에 표시된 위치에 절개부 상단 가장자리를 따라 접착 테이프 ①을 붙입니다.
- 스프링 클램프를 절개부의 상단 모서리에 놓고 단단히 눌러 고정합니다.

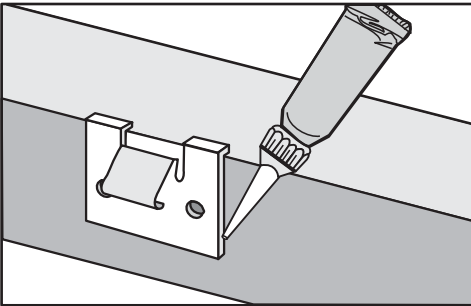

- 스프링 클램프의 측면 모서리와 하단 모서리를 실리콘으로 코팅합니다.

쿱탑 설치

- 쿱탑용 주전원 연결 케이블을 조리대 절개부를 통해 아래로 내보냅니다.
- 조리대 절개부에 쿱탑을 배치하십시오.
- 두 손을 사용하여 딱딱 소리가 날 때까지 쿱탑 양쪽을 골고루 누릅니다. 이 작업을 수행할 때 제품의 실이 조리대의 모든 면과 동일 평면에 있도록 해야 합니다. 이는 모든 면에서 실의 효과를 보장하기 위해 중요합니다.

실이 코너에서 조리대와 올바르게 맞물릴 수 없는 경우 모서리 반경 ($\leq R4$)을 조심스럽게 잘라내 맞출 수 있습니다.

쿱탑에 추가로 실란트 (예: 실리콘)를 사용하지 마십시오.

- 쿱탑을 주전원에 연결하십시오.
- 쿱탑이 작동하는지 확인하십시오.

쿱탑은 특수 공구로만 제거할 수 있습니다.

설치

설치 치수 - 완전 매립형

모든 치수는 mm 단위입니다.

KM 6520 FL

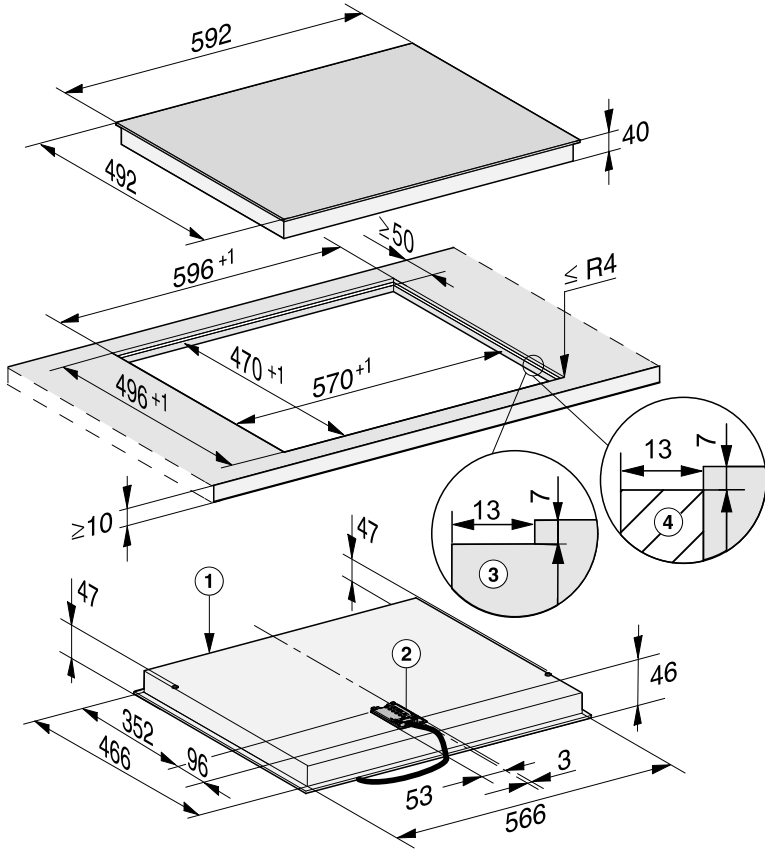

- ① 전면
- ② 전원 공급 케이블을 포함한 전원 공급 박스
전원 공급 케이블 L = 1440 mm
- ③ 굴곡진 절개부, 자연석 조리대
- ④ 목재 조리대 13 mm (제공되지 않음)

KM 6523 FL

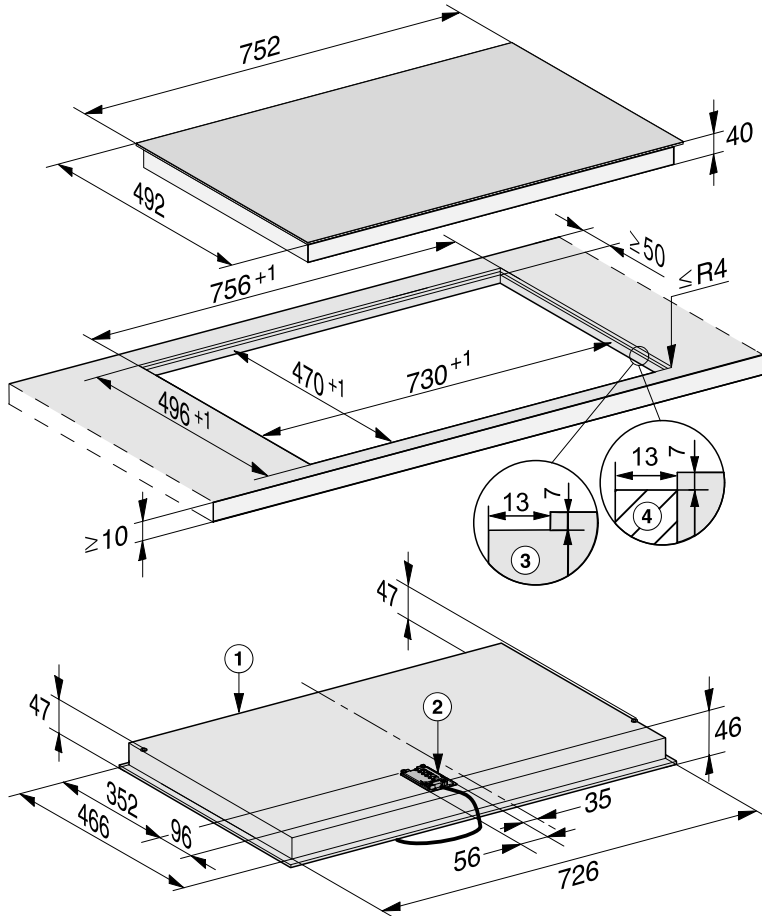

- ① 전면
- ② 전원 공급 케이블을 포함한 전원 공급 박스
전원 공급 케이블 L = 1440 mm
- ③ 굴곡진 절개부, 자연석 조리대
- ④ 목재 조리대 13 mm (제공되지 않음)

설치

완전 매립형 설치

- 조리대 상판을 따냅니다. 최소 안전 거리를 유지합니다. (“설치 - 안전 거리” 참조)
- 단단한 목재, 타일 및 유리 조리대: 조리대의 상단 가장자리 밑에 7 mm의 나무 프레임을 고정합니다. (“설치” - “설치 치수 - 완전 매립형” 도면 참조)
- 쿡탑 전원 공급 케이블을 조리대 절개부를 통해 아래로 내보냅니다.
- 쿡탑을 절개부 중앙에 맞춥니다.

세라믹 유리 표면과 조리대 사이는 적어도 2 mm 간격이 있어야 합니다. 이는 쿡탑을 고정시키는데 필요한 간격입니다.

- 쿡탑을 전원 공급 장치에 연결합니다.
- 쿡탑이 작동하는지 확인합니다.
- 최소 160 °C의 내열성을 가진 실리콘 실란트로 쿡탑과 조리대 사이 틈을 채웁니다.

 부적합한 실란트로 인한 손상.
부적합한 실란트는 자연석을 손상시킬 수 있습니다.

천연 석재 조리대 및 천연 석재 타일의 경우 천연석 용으로 특별히 제조된 실리콘 실란트만 사용해야 합니다. 제조사의 사용 지침을 준수합니다.

전기 연결

⚠ 잘못된 연결로 인한 손상 위험.
 승인을 받지 않은 설치와 유지관리, 수리는 사용자에게 상당한 위험을 유발할 수 있습니다.
 Miele는 승인되지 않는 설치, 유지 보수, 수리, 또는 부적절하거나 고장난 현장 접지 시스템 (예: 감전)으로 인한 손상이나 부상에 대해 책임지지 않습니다.
 쿡탑은 적절한 자격을 갖춘 전기 기술자가 전기 공급장치에 연결해야 합니다.
 전기 기술자는 국가 규정 및 지역 전기 공급업체의 추가 규정을 숙지하고 준수해야 합니다.
 설치 후에는 모든 전기 부품을 차폐시켜 사용자가 접근할 수 없도록 하십시오.

총 전력 소요량

데이터 플레이트 참조

연결 데이터

데이터 플레이트에 연결 데이터가 명시되어 있습니다. 이 정보가 가정용 주전원 공급장치와 일치하는지 확인하십시오.

연결은 배선도를 참조하십시오. (주의사항):

누전차단기

안전을 위해 적합한 트립 범위 30 mA의 누전차단기(RCD)로 제품을 보호하는 것이 좋습니다.

차단 장치

차단 장치를 사용하여 모든 전원에서 쿡탑을 분리할 수 있어야 합니다. 전원이 꺼진 상태에서 접촉 거리가 3 mm 이상이어야 합니다. 차단 장치는 과전류 보호 장치 및 잔류 전류 보호 장치입니다.

설치

주전원 차단



감전 위험.

쿱탑이 수리 또는 정비 작업 중에 주전원에 연결되면 감전의 위험이 있습니다.

차단 후에는 기기를 실수로 다시 켤 수 없도록 하십시오.

기기를 주 전원 공급 장치에서 분리하려면 설치 상태에 따라 다음 작업 중 하나를 수행하십시오:

안전 퓨즈

- 퓨즈를 완전히 제거하십시오.

자동 회로 차단기

- 중간 (검정색) 버튼이 튀어 나올 때까지 (적색) 테스트 버튼을 누르십시오.

내장 회로 차단기

- B 또는 C 유형 이상의 회로 차단기: 레버를 1 (켜짐)에서 0 (꺼짐)으로 전환하십시오.

누전차단기 (RCD)

- 주 스위치를 1 (켜기)에서 0 (꺼짐)으로 전환하거나 테스트 버튼을 누릅니다.

전원 공급 케이블

쿱탑은 적절한 직경의 H 05 VV-F (PVC 절연) 특수 연결 케이블을 사용하여 전기 공급 장치에 연결해야 합니다.

연결은 배선도를 참조하십시오. (주의 사항:

정확한 전압과 주파수에 대해서는 쿱탑의 데이터 플레이트를 참조하십시오.

전원 연결 케이블 교체



감전 위험.

전원 공급 장치에 잘못 연결하면 감전 사고가 발생할 수 있습니다.

전원 케이블은 자격을 갖춘 기술자만이 교체할 수 있습니다.

주전원 케이블을 교체할 때는 적절한 단면의 케이블 유형 H 05 VV-F만 사용하십시오. 적합한 연결 케이블은 Miele에 문의할 수 있습니다.

배선도

모든 설치 장소에서 몇몇 연결 방법은 허용되지 않습니다.

국가 규정 및 지역 전기 공급 업체의 추가 규정을 준수해야 합니다.

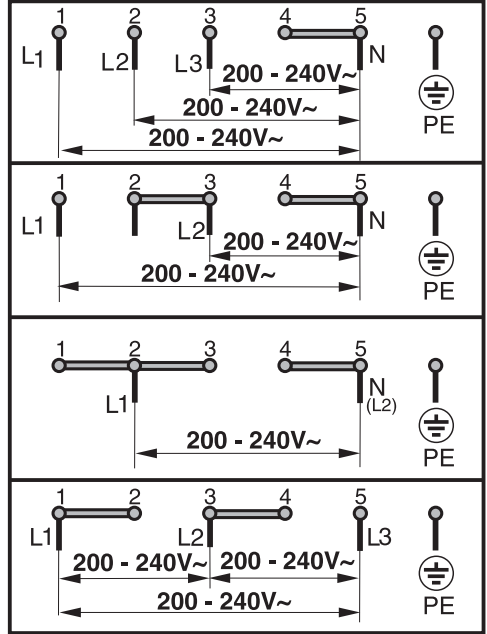

■ (주)밀레코리아

서울시 강남구 논현로 559 밀레하우스 빌딩 (06126)

■ 홈페이지: www.miele.co.kr

■ 온라인 쇼핑몰: shop.miele.co.kr

■ A/S 신청: 전국 1577-1597

■ 본 제품은 수입 완제품으로 공급이 일시 지연될 수 있습니다.

KM 6520 FR, KM 6520 FL, KM 6521 FR, KM 6522 FR,
KM 6523 FL, KM 6527 FR