

Naudojimo instrukcija Skalbyklė-džiovyklė



Prieš statydami, prijungdami ar paleisdami **būtinai** perskaitykite naudojimo instrukciją. Šios instrukcijos nurodymų laikymasis padės apsaugoti save ir išvengti pažeidimų.

Turiny

Jūsų indėlis į aplinkos apsaugą	6
Saugos nurodymai ir įspėjimai	7
Skalbyklės-džiovyklės valdymas	14
Valdymo skydelis	14
Jutiklinis ekranas ir mygtukai.....	14
Valdymo skydelių paaiškinimų apžvalga.....	15
Pagrindinis meniu	21
Valdymo pavyzdžiai	22
Prietaiso naudojimas.....	23
Pirmasis paleidimas	24
Jungimas į tinklą.....	25
Jungimo į tinklą sąlygos	25
1. Ekranų kalbos nustatymas.....	26
2. Miele@home diegimas.....	26
3. Laiko rodymo formato nustatymas.....	26
4. Transportavimo apsaugų nuėmimas.....	27
5. TwinDos diegimas.....	27
6. Kalibravimo programos paleidimas	30
Aplinkai draugiškas skalbimas ir džiovinimas	31
SKALBIMAS	32
1. Skalbinių paruošimas	32
Bendrieji patarimai.....	32
2. Programos pasirinkimas.....	33
3. Programos nustatymų pasirinkimas.....	33
4. Skalbyklės-džiovyklės pakrovimas	35
5. Skalavimo priemonės dozavimas	36
6. Programos paleidimas.....	41
7. Programos pabaiga / skalbinių išėmimas.....	42
Gręžimas.....	42
Programų apžvalga	44
Programos eiga	49
Papildomos funkcijos.....	52
Skalbikliai	54
Minkštiklis, standiklis arba krakmolijimas	54
DŽIOVINIMAS	58
1. Skalbinių paruošimas	58
2. Programos pasirinkimas.....	59
3. Programos nustatymų pasirinkimas.....	59
4. Skalbyklės-džiovyklės pakrovimas	60
5. Programos paleidimas.....	61

6. Programos pabaiga / skalbinių išėmimas	62
Programų apžvalga	63
Gręžimas karštame ore.....	68
Papildomos funkcijos.....	68
SKALBIMAS IR DŽIOVINIMAS.....	69
1. Skalbinių paruošimas	69
2. Programos pasirinkimas.....	69
3. Skalbyklės-džiovyklės pakrovimas.....	69
4. Programos nustatymų pasirinkimas.....	70
5. Skalbimo priemonės dozavimas	70
6. Programos paleidimas / užbaigimas	70
Po kiekvieno skalbimo arba džiovinimo	71
Programos eigos keitimas	72
Programos keitimas (apsauga nuo vaikų)	72
Programos nutraukimas.....	72
Programos nutraukimas.....	72
Parankinės programos	73
Parankinių programų kūrimas	73
Skalbimo ir džiovinimo pagalbinė sistema	74
Laikmatis / SmartStart.....	75
“TwinDos” kasetės keitimas	77
Valymas ir priežiūra.....	78
Priežiūros programos paleidimas.....	78
Clean “TwinDos”	78
Clean machine.....	79
Rinse out fluff	79
Korpuso ir skydelio valymas.....	80
Skalbiklio nuplovimo stalčiaus valymas	80
Vandens įleidimo filtro valymas	82
Problemų šalinimas	83
Nepavyksta paleisti programos.....	83
Klaidos pranešimas nutrūkus programai.....	83
Klaidos pranešimas programos pabaigoje	84
TwinDos veikimo sutrikimas	86
TwinDos veikimo sutrikimas	87
Bendrieji skalbyklės-džiovyklės veikimo sutrikimai	88
Netenkinantis skalbimo rezultatas.....	90
Netenkinantis džiovinimo rezultatas.....	91
Durelės neatsidaro.	92

Turiny

Durelių atidarymas užsikimšus nuotakui ir (arba) sutrikus elektros srovės tiekimui	93
Garantinio aptarnavimo skyrius	95
Sutrikus prietaiso veikimui, susisieki	95
Papildomai įsigijami priedai	95
EPREL duomenų bazė	95
Garantija	95
Įrengimas	96
Vaizdas iš priekio	96
Vaizdas iš galo	97
Pastatymo pagrindas	98
Skalbyklės-džiovyklės transportavimas į pastatymo vietą	98
Transportavimo apsaugų montavimas	98
Transportavimo apsaugų montavimas	99
Papildomos pastatymo sąlygos.....	100
Montavimas po stalviršiu	100
Skalbyklės-džiovyklės pastatymas.....	100
Apsaugos nuo vandens sistema	102
Vandens įleidimas.....	102
Vandens išleidimas.....	103
Elektros jungtis	105
Priežiūros simboliai	106
Techniniai duomenys.....	107
Atitikties deklaracija	107
Sąnaudos	108
Nuostatos	109
Controls / Display ▾	110
Language ▾	110
Code	110
Memory.....	110
Clock display	110
Volume	110
Display brightness	111
Units	111
Behaviour finish tone.....	111

Programme sequence.....	111
TwinDos	111
Soiling.....	112
Water plus level.....	112
Maximum rinse level	112
Soak duration	112
Longer Pre-wash Cottons.....	112
Gentle action	113
Comp laundry protection.....	113
Drying levels	113
Extended cool down.....	113
Network	113
Miele@home.....	113
Remote control	114
SmartGrid	115
Remote Update.....	115
Appliance parameters.....	116
Eksplotavimo ir valdymo programinės įrangos autorių teisės ir licencijos	116
Ryšio modulio autorių teisės ir licencijos	116
Operating hours	116
Installation requirements	117
Low water pressure	117
Suds cooling.....	117
Temperature reduction.....	117
Factory default	117
Factory default	117
Garantijos sąlygos.....	118

Jūsų indėlis į aplinkos apsaugą

Pakuotės utilizavimas

Pakuotė, skirta prietaiso gabenimui, apsaugo jį nuo pažeidimų gabenant. Pakavimo medžiagos pasirinktos atsižvelgiant į ekologinį tvarumą ir techninius utilizavimo veiksmus, jas galima perdirbti.

Grąžinant pakuotę perdirbimui, taupomos žaliavos. Pasinaudokite konkrečių medžiagų surinkimo punktais ir grąžinimo galimybėmis. Jums prietaisą pardavęs "Miele" pardavėjas pakuotę priims atgal.

Seno prietaiso utilizavimas

Elektros ir elektroniniuose prietaisuose naudojamos vertingos medžiagos. Juose taip pat yra medžiagų, mišinių ir konstrukcinių elementų, kurie reikalingi neprikaištingam įrangos veikimui bei saugumui užtikrinti. Patekusios į buitines atliekas arba naudojamos netinkamai, šios medžiagos gali pakenkti žmonių sveikatai ir aplinkai. Senos įrangos jokiū būdu nemeskite kartu su buitinėmis atliekomis.



Pristatykite prietaisą į artimiausią naudojamą elektros ir elektroninės įrangos nemokamo surinkimo punktą perdirbimui ir utilizavimui, grąžinkite pardavėjui arba "Miele". Prieš pristatydami seną prietaisą utilizuoti, ištrinkite visus asmeninius duomenis. Įstatymuose numatyta tvarka esate įpareigotas išimti iš prietaiso senas baterijas ir akumuliatorius, kurių nereikia išardyti. Taip pat galima išimti ir nepažeisti lempas. Pristatykite juos į specializuotą surinkimo punktą, kur šie yra neatlygintinai surenkami. Pasirūpinkite, kad išvežti skirta sena įranga būtų laikoma vaikams nepasiekiamoje vietoje.

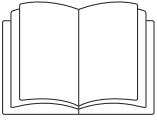

► **Būtinai** perskaitykite šią naudojimo instrukciją.

Ši skalbyklė-džiovyklė atitinka galiojančius saugos reikalavimus. Netinkamai naudojant, kyla pavojus susižaloti ir patirti materialinę žalą.

Prieš naudodami prietaisą, atidžiai perskaitykite naudojimo instrukciją. Joje pateikta svarbi informacija apie prietaiso montavimą, saugą, naudojimą ir techninę priežiūrą. Taip apsisaugosite patys ir apsaugosite skalbyklę-džiovyklę nuo pažeidimų.

Miele primygtinai rekomenduoja perskaityti ir vadovautis skalbyklės-džiovyklės įrengimo instrukcija bei saugos nurodymais ir įspėjimais, kaip nurodyta standarte IEC 60335-1.

Miele neatsako už žalą, atsiradusią dėl šių nurodymų nepaisymo.

Išsaugokite naudojimo instrukciją ir perduokite kitam galimam savininkui.

Naudojimas pagal paskirtį

► Ši skalbyklė-džiovyklė skirta naudoti namų ūkyje ir panašioje aplinkoje.

► Skalbyklę-džiovyklę naudokite įprastu būdu ir tik:

- tekstilės gaminiams skalbti, atsižvelgiant į gamintojo nurodymus priežiūros etiketėje,
- vandenyje išskalbtiems audiniams džiointi (jeigu juos galima džiointi, atsižvelgiant į gamintojo nurodymus priežiūros etiketėje).

Bet koks kitas naudojimas yra neleistas. Miele neprisiima atsakomybės už žalą, atsiradusią nesilaikant šio vadovo instrukcijų arba prietaisą naudojant ne pagal paskirtį.

► Skalbyklė-džiovyklė nėra skirta naudoti lauke.

► Asmenys, kurie dėl nepakankamų fizinių, jutiminių ar protinių gebėjimų arba nepakankamos patirties ar nežinojimo negali saugiai valdyti garinės lyginimo sistemos, ja gali naudotis tik prižiūrimi kito asmens.

Saugos nurodymai ir įspėjimai

Vaikai buityje

- ▶ Aštuonerių metų neturintys vaikai negali naudotis skalbykle-džiovykle, nebent jie yra nuolat prižiūrimi.
- ▶ Vaikai nuo aštuonerių metų gali be priežiūros naudoti skalbyklę-džiovyklę tik tada, jei jie yra supažindinti su saugiu prietaisu naudojimu. Vaikai turi gebėti atpažinti ir suprasti galimus netinkamo naudojimo pavojus.
- ▶ Neprižiūrimi vaikai neturėtų valyti ir prižiūrėti prietaiso.
- ▶ Prižiūrėkite vaikus, esančius netoli skalbyklės-džiovyklės. Neleiskite vaikams žaisti su prietaisu.

Techninė sauga

- ▶ Prieš statydami skalbyklę-džiovyklę patikrinkite, ar nesimato išorinių pažeidimų. Nestatykite ir neeksploatuokite pažeisto prietaiso.
- ▶ Prieš prijungdami skalbyklę-džiovyklę, būtinai palyginkite specifikacijų lentelėje nurodytus prijungimo duomenis (saugiklį, įtampą ir dažnį) su namų maitinimo tinklo duomenimis. Jeigu abejojate, pasikonsultuokite su elektros specialistu.
- ▶ Skalbyklės-džiovyklės saugumas užtikrinamas tik tuo atveju, jei ji prijungiama prie pagal visus reikalavimus įrengtos įžeminimo sistemos. Svarbu, kad ši pagrindinė saugumo sąlyga būtų užtikrinta, o, kilus abejonių, kvalifikuotas specialistas patikrintų pastato elektros instaliaciją. Miele neatsako už žalą, atsiradusią dėl pažeisto arba nutraukto įžeminimo laido.
- ▶ Dėl saugumo sumetimų nenaudokite ilginamųjų kabelių, šakotuvų ar pan. (gaisro pavojus dėl perkaitimo).
- ▶ Dėl netinkamai atliktų remonto darbų naudotojui gali kilti nenumatytų pavojų, už kuriuos gamintojas neprisiima jokios atsakomybės. Atlikti remonto darbus gali tik Miele įgalioti specialistai, antraip, atsiradus pažeidimams, garantinės pretenzijos nebus priimtos.
- ▶ Atkreipkite dėmesį į skyriuose “Įrengimas” ir “Techniniai duomenys” pateiktus nurodymus.

Saugos nurodymai ir įspėjimai

▶ Dėl keliamų aukštų reikalavimų (pvz., temperatūros, drėgmės, atsparumo cheminiam poveikiui, susidėvimui ir vibracijos) šioje skalbyklėje-džiovyklėje įrengtas specialus apšvietimas. Šį apšvietimą leidžiama naudoti tik pagal paskirtį. Jis nėra skirtas patalpų apšvietimui. Keitimą gali atlikti tik Miele įgaliotas specialistas arba Miele garantinio aptarnavimo skyrius.

Skalbyklėje panaudotas 1 šviesos šaltinis, priskiriamas G energijos efektyvumo klasei.

▶ Kad galėtumėte skalbyklę-džiovyklę išjungti iš tinklo, užtikrinkite priėjimą prie maitinimo lizdo.

▶ Pastebėjus gedimą arba atliekant valymo ir techninės priežiūros darbus, skalbyklę-džiovyklę būtina atjungti nuo maitinimo tinklo. Prieš tai laikomas atjungtu nuo maitinimo tinklo, kai:

- iš maitinimo lizdo ištrauktas džiovyklės kištukas;
- išjungtas namo elektros instaliacijos saugiklis arba
- visiškai išsukti įsukamieji namų elektros instaliacijos saugikliai.

▶ Miele vandens apsaugos sistema apsaugos nuo vandens daromos žalos, jei:

- skalbyklė-džiovyklė tinkamai prijungta prie vandens ir elektros sistemos;
- pastebėjus skalbyklės-džiovyklės gedimus, jie bus nedelsiant pašalinti.

▶ Reikalingas maž. 100 kPa vandens jungties slėgis, kuris negali viršyti 1000 kPa.

▶ Sugedusias dalis galima keisti tik originaliomis Miele atsarginėmis dalimis. Miele užtikrina, kad tik šios dalys atitinka visus saugos reikalavimus.

▶ Kad būtų išvengta pavojaus naudotojui, pažeisto maitinimo kabelio keitimą patikėkite Miele įgaliotam specialistui.

▶ Ši skalbyklė-džiovyklė nėra skirta naudoti nestacionariose vietose (pvz., laivuose).

▶ Nedarykite jokių skalbyklės-džiovyklės pakeitimų, kuriems Miele nedavė aiškaus sutikimo.

Saugos nurodymai ir įspėjimai

▶ Galimas epizodinis arba nepertraukiamas eksploatavimas su autonominė arba tinklo sinchronine elektros tiekimo sistema (pavyzdžiui, autonominiams elektros tinklais, rezervinėms sistemoms). Eksploatavimo sąlyga, kad elektros tiekimo sistema atitiktų EN 50160 arba panašių standartų nustatytąsias vertes.

Buitinėje instaliacijoje ir šiame “Miele” produkte numatytų saugos priemonių funkcijos ir veikimo principas turi būti užtikrinti veikiant autonominiu ir ne tinklo sinchroniniu režimu arba pakeisti lygiavertėmis įrengimo priemonėmis. Kaip, pavyzdžiui, aprašyta naujausios redakcijos VDE-AR-E 2510-2.

▶ Jeigu skalbyklės-džiovyklės remonto darbus vykdys ne Miele įgaliotasis garantinio aptarnavimo skyrius, prarasite teisę į garantiją.

Tinkamas naudojimas

▶ Skalbyklės-džiovyklės nestatykite patalpose, kuriose vyrauja neigiamą temperatūra. Neigiamoje temperatūroje gali plyšti arba sprogti užšalusios žarnos ir sumažėti elektroninės įrangos patikimumas.

▶ Prieš paleisdami, pašalinkite transportavimo fiksatorių, esantį skalbyklės-džiovyklės galinėje pusėje (žr. skyriaus “Įrengimas” skirsnį “Transportavimo fiksatoriaus pašalinimas”). Jei nepašalinsite, transportavimo fiksatorius gręžimo metu gali pažeisti skalbyklę-džiovyklę ir šalia esančius baldus / prietaisus.

▶ Jei ilgesnį laiką neketinate naudoti prietaiso (pvz., ruošiatės atostogauti) arba jei arti prietaiso pastatymo vietos grindyse nėra įrengto vandens nuotako, užsukite vandentiekio čiaupą.

▶ Apsėmimo pavojus! Prieš prikabindami nutekamąją žarną prie praustuvės, patikrinkite, ar pakankamai greitai išteka vanduo. Nutekamąją žarną užfiksukite taip, kad nenuslystų. Ištekancio vandens jėga neužfiksuoję žarną gali išstumti iš prausyklės.

▶ Prižiūrėkite, kad su skalbiniais nepatektų jokių pašalinių daiktų (pvz., vinių, adatų, monetų, sąvaržėlių). Pašaliniai daiktai gali pažeisti įrenginio dalis (pvz., skalbimo tirpalo rezervuarą, skalbimo būgną). Pažeistos dalys gali apgadinti skalbinius.

▶ Džiovinamuose skalbiniuose neturi būti jokių pagalbinių dozavimo priemonių, pvz., maišelių ar rutuliukų. Džiovinant jos gali išsilydyti ir apgadinti tiek prietaisą, tiek skalbinius.

- ▶ Dėl aukštos temperatūros kyla nudegimo pavojus! Džiovinimo metu įkaista vidinėje durelių pusėje esantis metalinis gaubtas. Pasibaigus džiovinimui, plačiai atidarykite dureles. Metalinio gaubto nelieskite.
- ▶ Jeigu skalbiklis dozuojamas teisingai, iš skalbyklės-džiovyklės nebūtina šalinti kalkių nuosėdų. Jeigu skalbyklė-džiovyklė vis dėlto stipriai prikalkėjusi ir būtina šalinti kalkes, naudokite specialias kalkių šalinimo priemones su apsauga nuo korozijos. Šių specialių kalkių šalinimo priemonių galite įsigyti iš Miele prekybininko arba Miele klientų aptarnavimo skyriaus. Griežtai laikykitės kalkių šalinimo priemonės naudojimo instrukcijų.
- ▶ Jeigu naudojate garų funkciją, būkite atsargūs atidarydami dureles. Kyla pavojus nusideginti išsiveržiančiais garais ir prisilietus prie įkaitusio būgno paviršiaus bei durelių stiklo. Atsitraukite per žingsnį ir palaukite, kol garai išsisklaidys.
- ▶ Dažikliai turi būti pritaikyti naudoti skalbyklėje-džiovyklėje ir tik buityje. Griežtai laikykitės gamintojo nurodymų.
- ▶ Balinimo priemonės dėl jose esančių sieros junginių gali sukelti koroziją. Balinimo priemonių skalbyklėje-džiovyklėje naudoti negalima.
- ▶ Kad skalbiniai esant aukštai temperatūrai nebūtų pažeisti (t. y. išvengta savaiminio jų užsiliepsnojimo), daugelyje programų po kaitinimo fazės eina vėsinimo fazė. Tik tada programa laikoma baigta. Pasibaigus programai, išimkite visus skalbinius.
- ▶ Dėl gaisro pavojaus **draudžiama** džiovininti audinius, jeigu jie:
 - neišskalbti;
 - nepakankamai gerai išskalbti, juose yra alyvos, riebalų arba kitų medžiagų likučių (pvz., virtuvės arba kosmetikos salono skalbiniai, ant kurių gali būti maistinio aliejaus, alyvos, riebalų arba kremo likučių). Gaisro pavojus: nepakankamai gerai išskalbti tekstilės gaminiai gali užsiliepsnoti džiovinimo ciklo pabaigoje arba išimti iš skalbyklės-džiovyklės;
 - ištepti degiomis valymo priemonėmis arba ant tekstilės gaminių yra acetono, alkoholio, benzino, naftos, dėmių valiklio, terpentino, vaško, vaško valiklio arba kitų cheminių medžiagų likučių (gali pasitaikyti plaušinėse šluotose, grindų šluostėse, pašluostėse);
 - ant jų yra plaukų standiklio, plaukų lako, nagų lako valiklio arba kitų medžiagų likučių.

Saugos nurodymai ir įspėjimai

Labai išteptus tekstilės gaminius skalbkite ypač kruopščiai: naudokite pakankamai skalbiklio, rinkitės aukštą temperatūrą. Jeigu abejojate, skalbkite keletą kartų.

- ▶ Džiovindami tekstilės gaminius ir produktus, rizikuojate sukelti gaisrą, jeigu:
 - valymui buvo naudotos pramoninės cheminės medžiagos (cheminis valymas);
 - sudėtyje yra porolono, gumos ar į gumą panašios medžiagos. Tai galėtų būti daiktai pagaminti iš latekso ir porolono, dušo kepuraitės, neperšlampami tekstilės gaminiai arba guma padengti produktai ir rūbai, pagalvės su porolono gabaliukų užpildais;
 - pažeistas užpildas (pagalvių, striukių). Iškritęs užpildas gali sukelti gaisrą.
- ▶ Minkštiklius arba panašius produktus naudokite pagal pateiktus nurodymus.
- ▶ Įspėjimas: niekada neišjunkite džiovyklės dar nepasibaigus džiovimo programai, nebent visus skalbinius iš karto išimsite ir išdėstysite taip, kad jie galėtų saugiai atvėsti.
- ▶ Prietaisą draudžiama jungti prie reguliuojamo kištukinio lizdo (pvz., laikmačiu arba prie elektros įrenginio su išjungimu pasiekus ribinę apkrovą). Jeigu išjungsite džiovimo programą dar nepasibaigus atvėsinimo fazei, skalbiniai gali užsidegti.
- ▶ Tekstilės gaminius, kurie buvo apdoroti tirpiklių turinčiais valikliais, prieš skalbimą reikia gerai išskalauti švariame vandenyje.
- ▶ Jokiu būdu skalbyklėje-džiovyklėje nenaudokite valiklių, kurių sudėtyje yra tirpiklių (pvz., plovimo benzino). Galite pažeisti prietaiso dalis, be to, gali išsiskirti nuodingi garai. Kyla gaisro ir sprogimo pavojus!
- ▶ Skalbikliui patekus į akis, jas iš karto praplaukite drungnu vandeniu. Netyčia nuriję, nedelsiant kreipkitės į gydytoją. Asmenys, kurių oda yra pažeista arba jautri, turėtų saugotis sąlyčio su skalbikliais.
- ▶ Didžiausias pakrovimo kiekis skalbiant yra 8,0 kg, o džiovinant – 5,0 kg (sausieji skalbiniai). Mažesni atskirų programų pakrovimo kiekiai nurodyti skyriuje “Programų apžvalga”.

Priedai

- ▶ Naudokite tik originalius Miele priedus. Jeigu tvirtinami arba montuojami kito gamintojo priedai, prarandama teisė į garantiją ir (arba) atsakomybė už gaminį.
- ▶ Atkreipkite dėmesį, kad papildomai įsigyjamas Miele cokolis tiktų šiai skalbyklei-džiovyklei.
- ▶ Miele suteikia iki 15 metų arba mažiausiai 10 metų garantiją atsarginėms dalims, kurios reikalingos prietaiso funkcijoms užtikrinti, atsižvelgiant į Jūsų skalbyklės-džiovyklės gamybos seriją.

Miele neatsako už žalą, atsiradusią dėl saugos nurodymų ir įspėjimų nesilaikymo.

Skalbyklės-džiovyklės valdymas

Valdymo skydelis

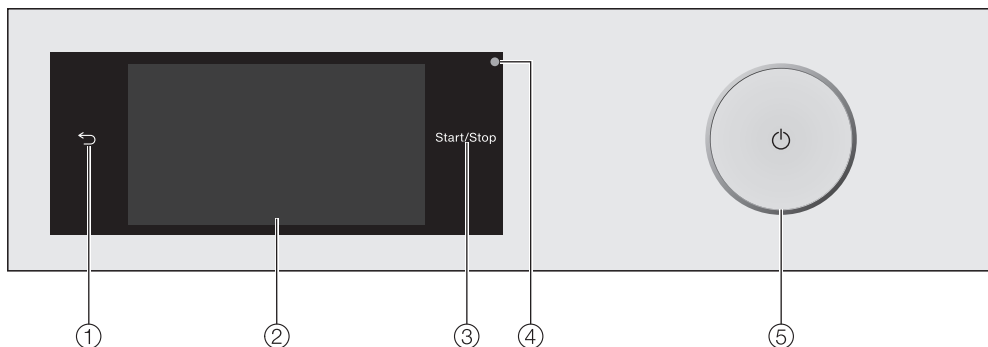

- ① **Jutiklinis mygtukas ↶**
Perjungia ankstesnį meniu lygmenį.
- ② **Jutiklinis ekranas**
- ③ **Jutiklinis mygtukas *Ijungti / Išjungti***
Palietę *Ijungti / Išjungti* jutiklinį mygtuką, galėsite paleisti programą arba sustabdyti jau vykdomą. Kai tik bus galima paleisti programą, jutiklinis mygtukas pradės mirksėti. Prasidėjus programai, mygtukas pradės šviesti nuolat.
- ④ **Optinė sąsaja**
Garantinės priežiūros skyrius naudoja duomenų tikrinimui ir perdavimui.
- ⑤ **Mygtukas ⏻**
Skirtas skalbyklės-džiovyklės įjungimui ir išjungimui. Taupydama energiją, skalbyklė-džiovyklė išsijungia automatiškai. Tai įvyksta praėjus 15 minučių nuo programos arba apsaugos nuo glamžymosi pabaigos, jeigu neatliekami jokie kiti veiksmai.

Jutiklinis ekranas ir mygtukai

Jutikliniai mygtukai ↶ ir *Ijungti / Išjungti* bei ekrano jutikliniai mygtukai reaguoja į bakstelėjimą pirštų galiukais.

Smailiais arba aštriais daiktais, pvz., pieštukais, galima subraižyti jutiklinį ekraną. Lieskite jutiklinį ekraną tik pirštais.

Skalbyklės-džiovyklės valdymas

Valdymo skydelių paaiškinimų apžvalga

EN	LT
"TwinDos" is set up. Changes can be made in "Settings" / "TwinDos".	TwinDos pasirinktas. Keitimus galima atlikti Nuostatos / TwinDos.
"TwinDos" Maintenance for compartment 1 must be started in the "Maintenance" menu. See the operating instruction manual for more information.	Meniu Priežiūra reikia paleisti TwinDos 1 kasetės priežiūros programą. Daugiau informacijos žr. prietaiso naudojimo instrukcijoje.
0 rpm	0 sūk./min.
Activate	Suaktyvinti
Add laundry	Papildyti skalbinių
Agent for comp.	1 skalbiklio kasetė
Align the machine. Laundry not properly spun	Išlygiuoti prietaisą Skalbiniai nepakankamai išgręžti
Appliance parameters	Nuostatų parametrai
Booster	Sustiprinimo lygis
Cancel the programme?	Nutraukti programą?
Change	Keisti
Change dosage	Keisti dozavimą
Change spin speed	Keisti gręžimo greitį
Check load	Patikrinti pakrovimą
Clean "TwinDos"	Plauti TwinDos
Clean machine	Plauti prietaisą
Clock display	Laiko rodymo ekranas
Clock format	Laiko rodymo formatas
Close	Uždaryti
Code	Kodas
Colors	Spalvos
Colour detergent	Skalbiklis spalvotiems audiniams
Comfort cooling	Komfortiškas atvėsinimas
Comp laundry protection	Apsauga nuo skalbinių susipynimo
Connection status	Jungimo būseną

Skalbyklės-džiovyklės valdymas

EN	LT
Continue	Tęsti
Controls / Display	Valdymo skydelis / ekranas
Cottons	Medvilnė
Create	Sukurti
Create Favourites	Sukurti parankinius
Deactivate	Išjungti
Delete	Ištrinti
Delicates detergent	Skalbiklis gležniems audiniams
Delicates/Woollens	Gležniems / vilnoniams audiniams
Display brightness	Ekrano ryškumas
Drainage fault. Clean drain filter and pump. Check the drain hose.	Vandens nuotako klaida Išvalyti skalbi- mo tirpalo filtrą ir siurbį Patikrinti išlei- dimo žarną
Drying	Džiovinimas
Drying level	Džiovinimo pakopa
Drying levels	Džiovinimo pakopos
Express 20	Skubioji 20
Extended cool down	Pailginta atvėsavimo fazė
Extra rinse	Papildomas skalavimas
Extras	Papildomos funkcijos
Fabric conditioner	Minkštiklis
Fault F. If restart fails, call Service.	Klaida F. Jeigu klaidos pranešimas išlie- ka, kreiptis į klientų aptarnavimo skyrių.
Favourites	Parankinės programos
Finish	Baigti
Finish at	Pabaigos val.
Finish tone	Pabaigos signalas
Finish/Anti-crease	Programos pabaiga / apsaugos nuo glamžymosi funkcija
Fit a new cartridge or fill container 1	Įdėti naują kasetę arba pripildyti 1 skyre- lį

Skalbyklės-džiovyklės valdymas

EN	LT
Gentle action	Tausojantis režimas
Heavy	Labai ištepti
Help	Pagalba
Hygiene info: Select "Maintenance" and run the "Clean machine" programme.	Informacija apie higieną: Pasirinkti Priežiūra ir paleisti programą Plauti prietaisą.
Insert container	Įdėti kasetę
Installation requirements	Montavimo nurodymai
Intensive flow: Clean the filter and jet or remove foreign objects from the pump housing.	Intensyvi srovė: Išvalyti filtrą ir išleidimo žarną, prireikus iš siurblio korpuso pašalinti svetimkūnius.
It is possible to set up later in "Settings" / "Miele@home".	Yra galimybė atidėti diegimą užėjus į Nuostatos / Miele@home.
It is possible to set up later in "Settings" / "TwinDos".	Yra galimybė atidėti diegimą užėjus į Nuostatos / TwinDos.
Keypad tone	Klaviatūros mygtukų signalai
Language	Kalba
Light	Lengvai ištepti
Longer Pre-wash Cottons	Ilgesnis medvilninių audinių pirminis skalbimas
Low water pressure	Žemas vandens slėgis
Maintenance	Priežiūra
Maximum rinse level	Maksimalus skalavimo vandens kiekis
Memory	Atmintis
Minimum iron	Mažiau lyginimo
Move	Perkelti
Network	Tinklas
No agent	Nenaudoti skalbiklio
Normal	Vidutiniškai ištepti
not selected	nepasirinkta
Now enter the settings for UltraPhase 2	Dabar įveskite UltraPhase 2 nuostatas

Skalbyklės-džiovyklės valdymas

EN	LT
Off	Išjungti / išjungta
OK	Gera
On	Ijungti / įjungta
Only a few more washes are possible before a new cartridge is needed for compartment 1.	Kasetėje baigiasi skalbiklis. Iki 1 kasetės keitimo liko keletas skalbimo ciklų.
Open the stopcock and start the Cottons 90°C programme with an empty drum	Atsukite vandens čiaupą ir paleiskite programą Medvilnė 90° be skalbinių.
Outdoor	Lauko drabužiai
Please enter the dosing recommendation of your detergent for a wash with normal soiling. Take note of your water hardness level.	Įveskite rekomenduojamą vidutiniškai išteptų skalbinių skalbiklio dozavimą. Atsižvelkite į savo vandens kietumą.
Please wait	Prašome palaukti
Plus	Plius
Programme sequence	Programos eiga
Purpose	Tikslas
Quick	Sparčioji
Remote control	Nuotolinis valdymas
Remote Update	Programinės įrangos naujinimas nuotoliniu būdu
Remove transit bars and observe "Warning and Safety instructions" and "Before using for the first time" in the operating instructions	Nuimti transportavimo apsaugas, kaip aprašyta šios naudojimo instrukcijos skyriuose Saugos nurodymai ir įspėjimai ir Prieš pirmąjį paleidimą
Rename	Keisti pavadinimą
Reset	Nustatyti iš naujo
Rinse hold	Skalavimo sustabdymas
Rinse out fluff	Išskalauti pūkelius
Save	Įrašyti
Select detergent	Pasirinkti skalbiklį
Separate rinse	Skalauti atskirai

Skalbyklės-džiovyklės valdymas

EN	LT
Set	Nustatyti
Set up	Įdiegti
Set up "Miele@home"?	Diegti Miele@home?
Set up "TwinDos"?	Diegti TwinDos?
Set up again	Diegti iš naujo
Set up complete	Diegimas baigtas
Settings	Nuostatos
Skip	Praleisti
SmartFinish by	SmartFinish pabaigos val.
SmartStart by	SmartStart pradžios val.
Soak	Mirkymas
Soak duration	Mirkymo trukmė
Soiling	Nešvarumo laipsnis
Spin speed	Gręžimo greitis
Stains	Dėmės
Start "Rinse out fluff" programme in the "Maintenance" menu	Meniu Priežiūra palesti programą Pūke- lių išskalavimas
Start at	Paleidimo val.
Start immediately	Paleisti iš karto
Start Maintenance programme?	Paleisti priežiūros programą?
Suds cooling	Aušinimas putomis
Temperature	Temperatūra
Temperature reduction	Temperatūros sumažinimas
Temperature unit	Temperatūros matavimo vienetas
The door lock is jammed. Call Service.	Durelių spynelės blokavimas Techninės priežiūros skyrus
The door will not lock. Call Service.	Durelės neužsirakina. Techninės priežiū- ros skyrus
Time	Laikas
Time left	Likęs laikas

Skalbyklės-džiovyklės valdymas

EN	LT
Timer	Laikmatis
Universal detergent	Universalusis skalbiklis
Unlock with "Start/Stop"	Atrakinti su Start/Stop
Use "TwinDos" or carry out "TwinDos" Maintenance in the "Maintenance" menu. See the operating instruction manual for more information.	Naudoti TwinDos arba meniu Priežiūra paleisti TwinDos priežiūros programą. Daugiau informacijos žr. prietaiso naudojimo instrukcijoje.
Volume	Garsumas
Wash/Drying assistant	Skalbimo / džiovinimo asistentas
Washing	Skalbimas
Washing + Drying	Skalbimas + džiovinimas
Water intake fault. Open the stopcock.	Klaida vandens įvade Atsukti čiaupą
Water plus	Daugiau vandens
Water plus level	Daugiau vandens
Waterproof system activated. Close stopcock and call Service.	Suaktyvinta apsaugos nuo vandens daromos žalos funkcija Užsukti vandens čiaupą ir kreiptis į klientų aptarnavimo skyrių.
Welcome tone	Pasveikinimo signalas
Whites	Baltiems
WoolCare	Programa vilnai
Yes	Taip

Pagrindinis meniu

Ijungus prietaisą, ekrane rodomas pagrindinis meniu.

Iš pagrindinio meniu pateksite į visus svarbius submeniu.

Palietę jutiklinį mygtuką , bet kada galėsite grįžti į pagrindinį meniu. Anksčiau nustatyti pasirinkimai nebus išsaugoti.

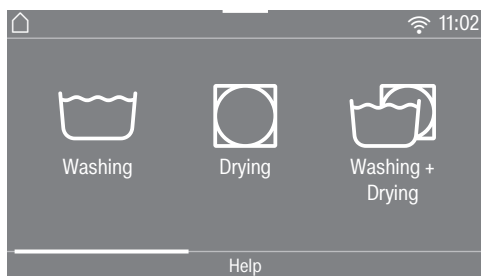

Braukite per ekraną, norėdami pereiti į antrą meniu puslapį.

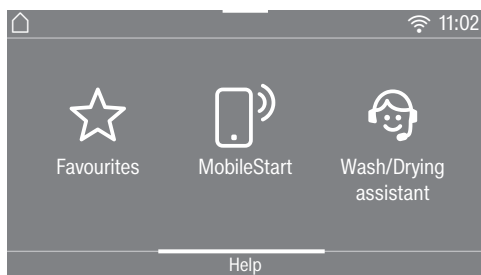

arba

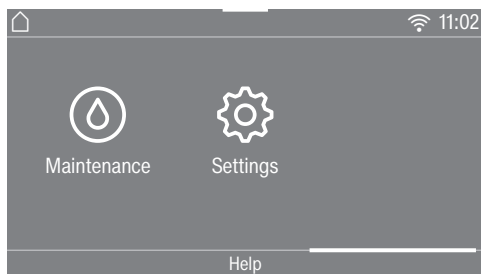

Washing

Galite pasirinkti skirtingas skalbimo programas.

Drying

Galite pasirinkti skirtingas džiovinimo programas.

Washing + Drying

Galite pasirinkti programas, kurių metu po skalbimo automatiškai seka džiovinimas.

Favourites

Galite išsaugoti iki 12 savo pasirinktų skalbimo programų.

MobileStart

Su MobileStart savo skalbyklę-džiovyklę galima valdyti nuotoliniu būdu Miele programėlėje.

Turi būti įjungtas nustatymas Remote control.

Palieskite jutiklinį mygtuką MobileStart ir vadovaukitės ekrane pateiktais nurodymais.

Wash/Drying assistant

Skalbimo ir džiovinimo pagalbinė sistema padės pasirinkti optimalią skalbimo ir džiovinimo programą.

Maintenance

Meniu "Maintenance" rasite TwinDos sistemos priežiūros būdus ir programas Rinse out fluff bei Clean machine (žr. skyrių "Valymas ir priežiūra").

Settings

Nustatymų meniu Settings galite savo skalbyklės-džiovyklės elektroninę sistemą pritaikyti prie kintamų sąlygų (žr. skyrių "Nustatymai").

Skalbyklės-džiovyklės valdymas

Valdymo pavyzdžiai

Parinkčių sąrašai

Meniu *Skalbimas* (viena parinktis)

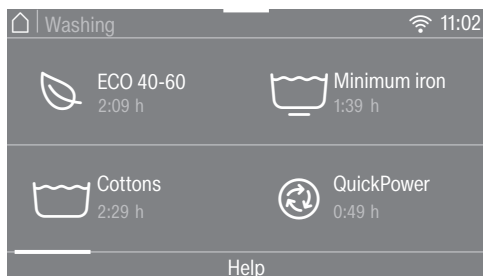

Slinkite ekraną arba verskite puslapius į dešinę arba į kairę. Uždėkite pirštą ant jutiklinio ekrano ir slinkite norima kryptimi.

Oranžinė slankjuostė parodys, jeigu yra daugiau pasirinkimo galimybių.

Norėdami pasirinkti skalbimo programą, palieskite programos pavadinimą.

Ekranas persijungia į pasirinktos programos pagrindinį meniu.

Papildomų funkcijų meniu (kelios parinktys)

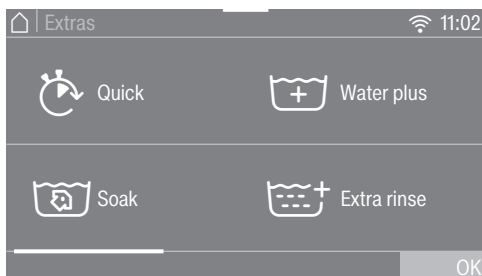

Slinkite ekraną arba verskite puslapius į dešinę arba į kairę. Uždėkite pirštą ant jutiklinio ekrano ir slinkite norima kryptimi.

Oranžinė slankjuostė parodys, jeigu yra daugiau pasirinkimo galimybių.

Norėdami pasirinkti *Papildomos funkcijos*, palieskite vieną arba kelis jutiklinius mygtukus *Papildomos funkcijos*.

Naujai pasirinktos *Papildomos funkcijos* pažymimos oranžine spalva.

Norėdami išjungti *Papildomos funkcijos*, dar kartą palieskite mygtuką *Papildomos funkcijos*.

Jutikliniu mygtuku *OK* aktyvinamos pažymėtos *Papildomos funkcijos*.

Skaitinių verčių nustatymas

Kai kuriuose meniu galima nustatyti skaitines vertes.

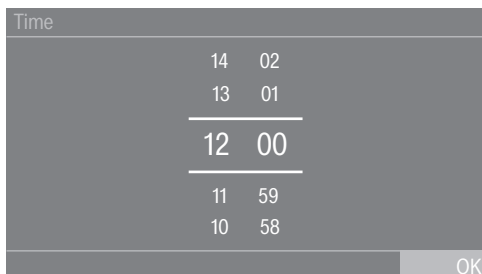

Slinkite ekraną į viršų arba žemyn ir įveskite skaitmenis. Uždėkite pirštą ant skaitmens, kurį norite pakeisti, ir slinkite norima kryptimi. Jutikliniu mygtuku *OK* patvirtinkite nustatytą skaitinę vertę.

Patarimas: Trumpai palietus skaitmenis, pasirodo skaičių klaviatūra. Kai tik įvesite galiojančią vertę, mygtukas *OK* pradės šviesti žaliai.

Išskleidžiamasis meniu

Išskleidžiamajame meniu galite peržiūrėti įvairią informaciją (pvz., apie skalbimo programą).

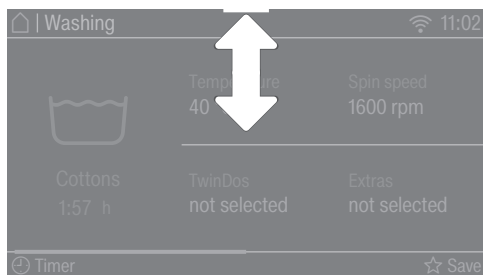

Pridėkite pirštą ekrano viršuje, per vidurį, ir slinkite ekranu žemyn.

Pagalbinės nuorodos

Pagrindiniame ir programų pasirinkimo meniu apatinėje eilutėje rodoma *Help*.

- Norėdami peržiūrėti nuorodas, palieskite jutiklinį mygtuką *Help*.
- Norėdami grįžti į ankstesnį ekraną, palieskite jutiklinį mygtuką *Close*.

Išėjimas iš meniu lygmens

- Norėdami grįžti į ankstesnį ekraną, palieskite jutiklinį mygtuką ↶.

Pasirinkti, bet mygtuku *OK* nepatvirtinti užsakymai nebus išsaugoti.

Prietaiso naudojimas

Su šia skalbykle-džiovykle galėsite:

- **atskirai skalbti**, kai pakrovimas (atsižvelgiant į programą) maks. 8,0 kg,
- **atskirai džiovinti**, kai pakrovimas (atsižvelgiant į programą) maks. 5,0 kg, arba
- **skalbti ir džiovinti be jokios pertraukos**, kai pakrovimas (atsižvelgiant į programą) maks. 5,0 kg.

Pirmasis paleidimas

⚠ Pažeidimai dėl netinkamo pastatymo ir prijungimo.

Prietaisą netinkamai pastatę ir prijungę, galite patirti materialinę žalą.

Vadovaukitės skyriuose "Montavimas" pateikta informacija.

Buvo vykdoma šios skalbyklės-džiovyklės funkcijų patikra, todėl būgne gali būti vandens likučių.

Apsauginės plėvelės ir reklaminio lipduko pašalinimas

■ Nulupkite:

- nuo durelių apsauginę plėvelę (jeigu yra),
- nuo priekinės dalies ir nuo dangčio pašalinkite visus reklaminius lipdukus (jeigu yra).

Palikite lipdukus, kurie matosi atidarius prietaiso dureles (pvz., specifikacijų lentelę).

Skalbiklio kasetės ir alkūnės išėmimas iš būgno

Skalbimo būgne gali būti dvi kasetės su skalbikliu automatiniam skalbiklio dozavimui ir vandens išleidimo žarnos alkūnė.

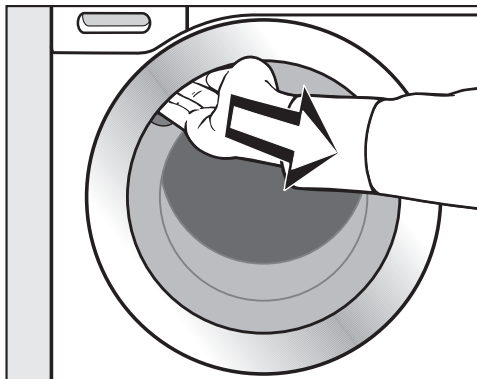

- Suimkite už rankenėlės ir atidarykite dureles.
- Išimkite abi kasetes ir alkūnę.

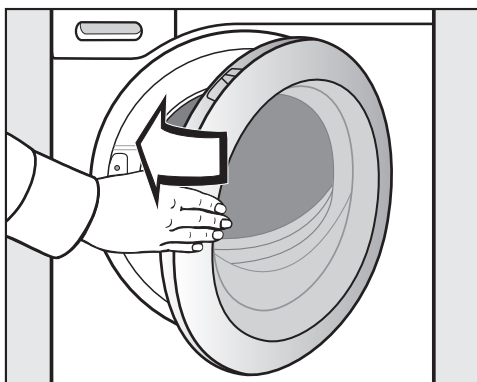

- Lengvu stumtelėjimu uždarykite dureles.

Jungimas į tinklą

Skalbyklėje-džiovyklėje yra integruotas WLAN modulis. Dėl belaidžio ryšio tinklo („Wi-Fi“) modulio galima užmegzti tinklo ryšį su jūsų namų interneto tinklu ir savo mobiliajame įrenginyje naudotis „Miele“ programėle.

Prisijungus prie skalbyklės-džiovyklės per belaidžio ryšio tinklą, ryšys automatiškai atkuriamas kiekvieną kartą, kai skalbyklę-džiovyklę vėl įjungiate.

Užtikrinkite, kad skalbyklės-džiovyklės pastatymo vietoje belaidžio ryšio signalas būtų pakankamai stiprus.

Prijungus skalbyklę-džiovyklę prie belaidžio tinklo, padidėja energijos sąnaudos, net tada, kai prietaisas išjungtas.

Išmaniosios papildomos funkcijos „Miele“ programėlėje*

Prisijungę prie tinklo per „Miele“ programėlę galėsite naudotis daugybe išmaniųjų papildomų funkcijų, pvz.,

- būsenos informacijos atsiuntimu
- Naudokite papildomas naudingas funkcijas
- Atnaujinkite savo skalbyklės-džiovyklės programinę įrangą, kad ji siektų naujausią „Miele“ techninį lygį.

Daugiau informacijos apie išmaniąsias papildomas funkcijas rasite „Miele“ interneto svetainėje, „Apple AppStore“ arba „Google Play Store“.

*Papildomas skaitmeninis „Miele & Cie. KG“ pasiūlymas. Funkcijos gali skirtis, atsižvelgiant į modelį ir šalį. „Miele“ programėlėje turite sutikti su „Miele“ skaitmeninių produktų ir paslaugų bendrosiomis prekybos ir paslaugų teikimo sąlygomis ir privatumo politika. „Miele“ pasilieka teisę bet kuriuo metu pakeisti arba nutraukti skaitmeninių pasiūlymų teikimą.

Jungimo į tinklą sąlygos

Norint prijungti prietaisus prie tinklo, būtina užtikrinti šias sąlygas:

1. Pastatymo vietoje veikia namų interneto tinklas.
Turite savo belaidžio ryšio tinklo (WLAN) slaptažodį.
2. Savo mobiliajame galiniame įrenginyje turite įdiegtą „Miele“ programėlę.
3. „Miele“ programėlėje turite susikūrę savo naudotojo paskyrą.

„Miele“ programėlė

„Miele“ programėlę galima nemokamai atsisiųsti iš „Apple App Store“ arba „Google Play Store“.



Skalbyklės-džiovyklės įjungimas

- Paspauskite mygtuką .

Atveriamas pasveikinimo ekranas.

Ekране rodomi 6 pirmojo paleidimo etapai.

Pirmasis paleidimas

1. Ekranų kalbos nustatymas

Būssite paraginti pasirinkti ekranų kalbą. Pakeisti kalbą galima nustatymų meniu *Nuostatos*.

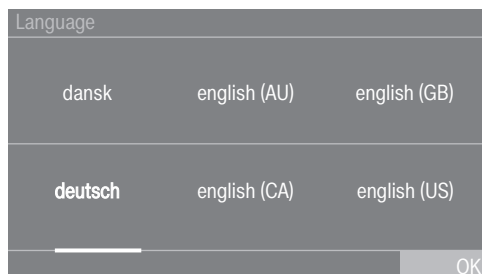

- Braukite per ekraną į kairę ar dešinę, kol pasirodys norima kalba.
- Palieskite norimos kalbos jutiklinį mygtuką.

Pasirinkta kalba pažymima *oranžine spalva*, o ekrane rodomas kitas nustatymas.

2. Miele@home diegimas

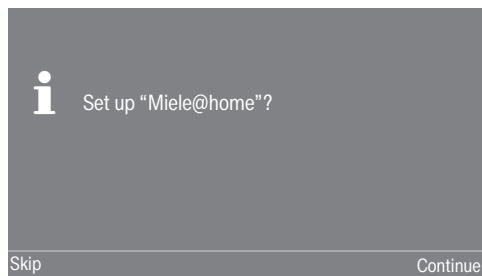

- Norėdami iš karto įdiegti Miele@home, palieskite jutiklinį mygtuką Continue.

Patarimas: Jeigu norite atidėti diegimą vėlesniam laikui: palieskite jutiklinį mygtuką Skip. Ekrane pasirodo pranešimas:

i It is possible to set up later in "Settings" / "Miele@home".

Patvirtinkite jį jutikliniu mygtuku OK.

Prisijungimo būdo pasirinkimas

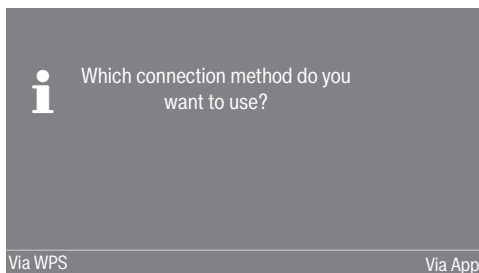

- Pasirinkite norimą prisijungimo būdą.

Tolesni etapai rodomi krane ir Miele programėlėje.

3. Laiko rodymo formato nustatymas

Paros laikas gali būti rodomas 24 arba 12 val. formatu.

- Pasirinkite norimą laiko rodymo formatą ir patvirtinkite jutikliniu mygtuku OK.

Ekranas persijungia į paros laiko nustatymą.

Paros laiko nustatymas

Jeigu skalbyklė-džiovyklė jau prijungta prie WLAN tinklo, šis raginimas nebus rodomas. Prijungus prietaisą prie WLAN tinklo, paros laikas rodomas automatiškai.

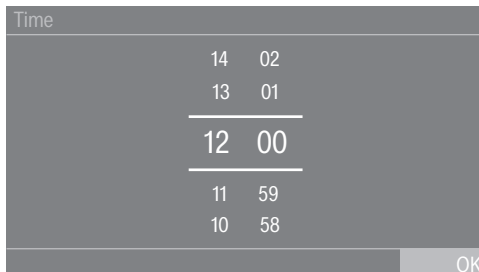

- Uždėkite pirštą ant skaitmens, kurį norite pakeisti, ir slinkite norima kryptimi.
- Patvirtinkite jutikliniu mygtuku *OK*.

4. Transportavimo apsaugų nuėmimas

 Pažeidimai dėl nenuimtų transportavimo apsaugų.

Laiku nenuimtos transportavimo apsaugos gali apgadinti skalbyklę–džiovyklę ir šalia esančius baldus ar prietaisus.

Nuimkite transportavimo apsaugas, kaip aprašyta skyriuje “Montavimas”.

Ekrane rodomas pranešimas:

 Remove transit bars and observe “Warning and Safety instructions” and “Before using for the first time” in the operating instructions

- Nuėmę transportavimo apsaugas, patvirtinkite mygtuku *OK*.

Ekrane rodomas kitas nustatymas.

5. TwinDos diegimas

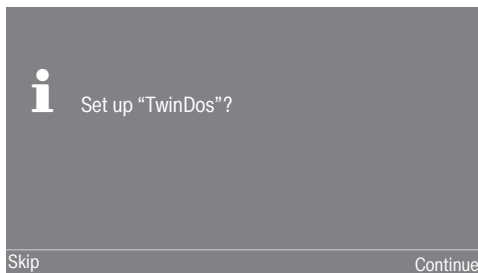

- Norėdami įdiegti TwinDos, palieskite mygtuką *Continue*.

Patarimas: Jeigu norite atidėti diegimą vėlesniam laikui: palieskite jutiklinį mygtuką *Skip*. Ekrane rodomas pranešimas:  It is possible to set up later in “Settings” / “TwinDos”.

patvirtinkite jutikliniu mygtuku *OK*.

Skyrelio ① įrengimas

Toliau aprašomas Miele UltraPhase 1 ir Miele UltraPhase 2 nustatymas. Kitų skalbimo priemonių nustatymas panašus.

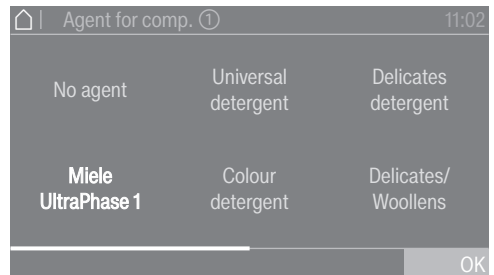

- Palieskite jutiklinį mygtuką Miele UltraPhase 1.

Ekrane rodomas pranešimas:



 Please enter the dosing recommendation of your detergent for a wash with normal soiling. Take note of your water hardness level.

Gamykloje nustatytas UltraPhase 1 dozavimo kiekis  (**II vandens kietumo laipsnis**).

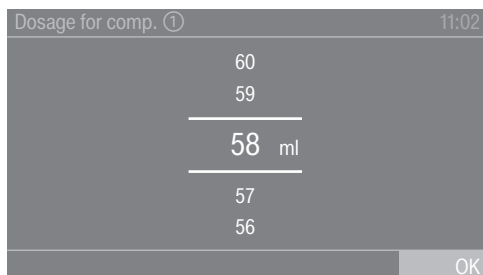
Pirmasis paleidimas



- Nustatytą vertę patvirtinkite mygtuku *OK* arba pakeiskite.

UltraPhase 1		
	I vandens kietumo diapazonas	46 ml
	II vandens kietumo diapazonas	58 ml
	III vandens kietumo diapazonas	70 ml

Ekrane rodoma:

i Insert container ①

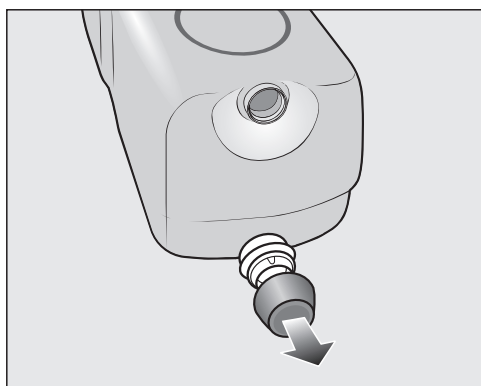

- Iš pristatytos UltraPhase 1 skalbiklio kasetės išsukite kamštį.

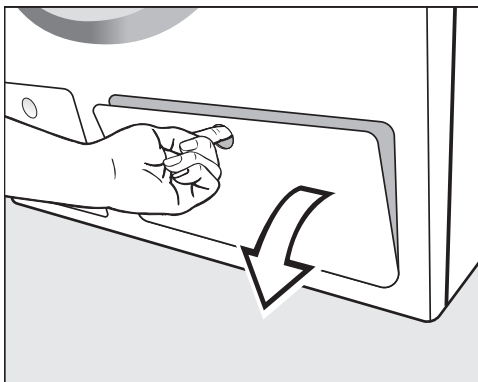

- Atidarykite TwinDos dangtelį.

Pirmasis paleidimas

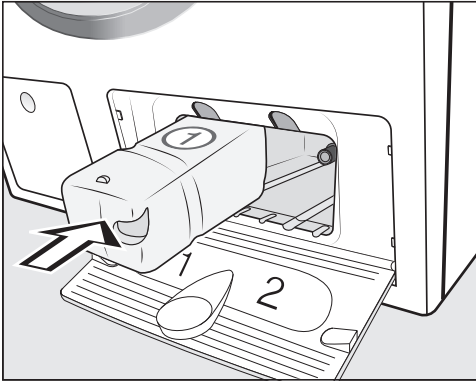

- UltraPhase 1 skalbiklio kasetes įdėkite į 1 skyrelį ir užfiksuokite.

Ekrane rodomas pranešimas:

i Now enter the settings for UltraPhase 2

Skyrelio ② įrengimas

Gamykloje nustatytas UltraPhase 2 dozavimo kiekis (II vandens kietumo laipsnis).

Dosage for comp. ②	11:02
47	
46	
45 ml	
44	
43	
OK	

- Nustatytą vertę patvirtinkite mygtuku **OK** arba pakeiskite.

UltraPhase 2	
I vandens kietumo diapazonas	36 ml
II vandens kietumo diapazonas	45 ml
III vandens kietumo diapazonas	54 ml

Ekrane rodoma:

i Insert container ②

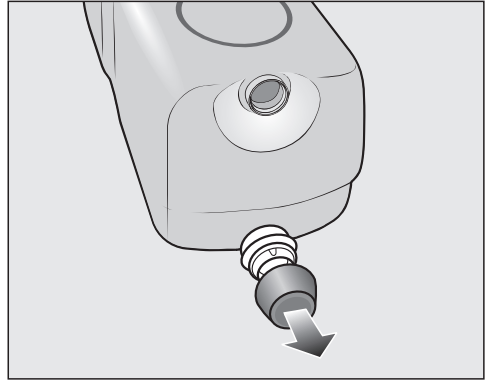

- Iš pristatytos UltraPhase 2 skalbiklio kasetės išsukite kamštį.

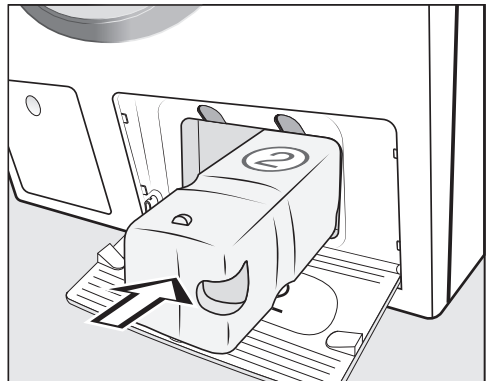

- UltraPhase 2 skalbiklio kasetes įdėkite į 2 skyrelį ir užfiksuokite.

Ekrane rodomas pranešimas:

i "TwinDos" is set up. Changes can be made in "Settings" / "TwinDos".

- Patvirtinkite jutikliniu mygtuku **OK**.
- Uždarykite TwinDos dangtelį.

Ekranas persijungia į kalibravimo programą.

Pirmasis paleidimas

6. Kalibravimo programos paleidimas

Kad būtų užtikrintos optimalios vandens ir elektros energijos sąnaudos bei geriausias skalbimo ir džiovinimo rezultatas, svarbu pasirinkti skalbyklės-džiovyklės kalibravimą.

Paleiskite programą *Medvilnė* be skalbinių.

Tik atlikę skalbimo mašinos kalibravimą, galėsite paleisti kitą programą.

Ekране rodomas pranešimas:

i Open the stopcock and run the "Cottons" programme at maximum temperature without any laundry

■ Patvirtinkite jutikliniu mygtuku *OK*.

Ekranas persijungia į programos *Medvilnė* pagrindinį meniu.

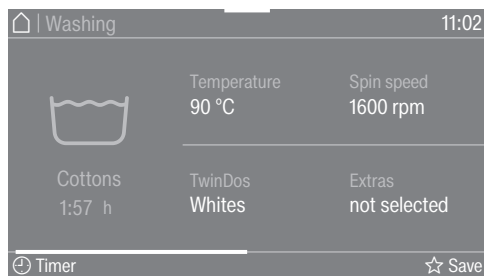

■ Atsukite vandens čiaupą.

■ Palieskite jutiklinį mygtuką *Ijungti / Išjungti*.

Paleista skalbyklės-džiovyklės kalibravimo programa. Jos trukmė apie 2 val.

Programos pabaigoje ekrane pasirodys pranešimas:

i Set up complete

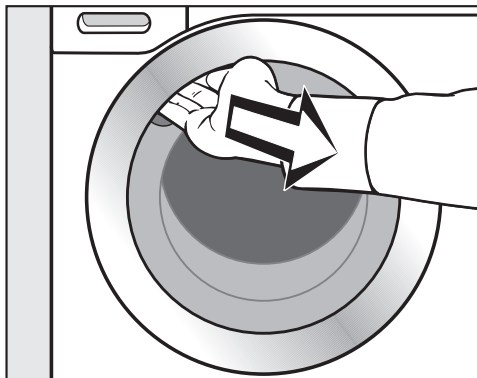

■ Suimkite už rankenėlės ir atidarykite dureles.

Patarimas: Kad būgnas išdžiūtų, dureles palikite šiek tiek pravertas.

■ Išjunkite skalbyklę-džiovyklę mygtuku .

Aplinkai draugiškas skalbimas ir džiovinimas

Energijos ir vandens sąnaudos

- Atitinkamoje skalbimo programoje įdėkite didžiausią leidžiamą pakrovimo kiekį. Tada energijos ir vandens sąnaudos yra mažiausios, atsižvelgiant į bendrąjį kiekį.
- Pasirinkus programas, kurios pasižymi efektyviu vandens ir energijos vartojimu, paprastai pailgėja veikimo trukmė. Pailginus programos veikimo trukmę, gali būti sumažinta faktinė pasiekta skalbimo temperatūra, tuo tarpu skalbimo rezultatas išlieka nepakitęs.
Programos ECO 40-60 veikimo trukmė yra ilgesnė, negu, pvz., programos Cottons 40 °C arba 60 °C. Programoje ECO 40-60 sumažintos energijos ir vandens sąnaudos.
- Mažesniems, lengvai išteptiems skalbiniams rinkitės programą Express 20.
- Naudodami modernias skalbimo priemones, galėsite skalbti ir žemesnėje temperatūroje (pvz., 20 °C). Taupykite energiją parinkę atitinkamus temperatūros nustatymus.
- Kad būtų užtikrina skalbyklės-džiovyklės higiena, rekomenduojama kartais paleisti skalbimo programą, kurios temperatūra būtų didesnė negu 60 °C. Apie tai primins skalbyklės-džiovyklės ekrane rodomas pranešimas Hygiene info: Select "Maintenance" and run the "Clean machine" programme.

Skalbikliai

- Kad dozavimas būtų tikslus, naudokite automatinį skalbiklio dozavimą.
- Dozuodami atsižvelkite į skalbinių nešvarumo laipsnį.
- Dozuokite skalbiklį, kaip nurodyta ant pakuotės.

Patarimas, jeigu po skalbimo vykdomas mechaninis džiovinimas

Pasibaigus skalbimui taupydami energiją džiovinimui rinkitės didžiausią galimą programos gręžimo greitį ir šiluminį džiovinimą.

SKALBIMAS

1. Skalbinių paruošimas

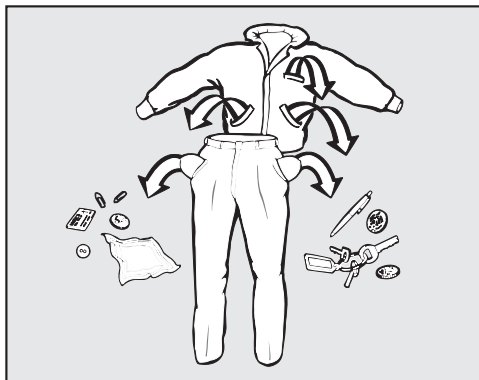

- Ištuštinkite kišenes.

⚠ Skalbinuose likę pašaliniai daiktai gali apgadinti prietaisą.

Vinys, monetos, sąvaržėlės ir pan. gali pažeisti tekstilės gaminius ir prietaiso konstrukcinius elementus.

Prieš sukraudami į skalbyklę patikrinkite, ar skalbinuose nėra pašalinių daiktų. Jei taip, juos išimkite.

Tekstilės gaminių suskirstymas

- Tekstilės gaminius suskirstykite pagal spalvas ir priežiūros etiketėje nurodytus simbolius (prisiūtos prie apykaklės arba šoninės siūlės).

Patarimas: Daugelis tamsių tekstilės gaminių per pirmuosius skalbimus šiek tiek blunka. Kad skalbiniai nenusidažytų, šviesius ir tamsius tekstilės gaminius skalbkite atskirai.

Pirminis dėmių apdorojimas

- Prieš skalbimą pašalinkite ant tekstilės gaminių esančias dėmes. Stenkitės tai padaryti, kol jos dar neįsisėnėjusios. Nausausinkite dėmes (ne)dažančia šluoste. Netrinkite!

Patarimas: Dažną dėmę (pvz., kraujo, kiaušinių, kavos ar arbatos) galima pašalinti pasitelkus mažas gudrybes, kurias rasite Miele skalbimo terminų žodynyje. Miele žodynėlio ieškokite Miele interneto svetainėje.

⚠ Valymo priemonės, kurių sudėtyje yra tirpiklių, gali pažeisti audinį. Valomasis benzinas, dėmių šalinimo priemonės ir pan. gali pažeisti plastikines dalis.

Apdorodami tekstilės gaminius atkreipkite dėmesį, kad ant plastikinių dalių nepatektų ploviklio.

⚠ Naudojant valymo priemones su tirpikliais, kyla sprogimo pavojus.

Naudojant ploviklius, kurių sudėtyje yra tirpiklių, gali susidaryti sprogus mišinys.

Nedėkite šių priemonių į savo skalbyklę-džiovyklę.

Bendrieji patarimai

- Jei skalbsite užuolaidas: nuimkite skridinukus ir švininę juostelę arba suvyniokite juos į maišelį.
- Jei skalbsite liemenėles, užsiūkite arba pašalinkite laisvus lankelius.
- Prieš skalbdami užsekite užtrauktukus, kabliukus ir kilputes.
- Užsekite patalynės ir pagalvių užvalkalus, kad į juos nepatektų smulkių detalių.

Neskalbkite tekstilės gaminių, kurie pažymėti kaip neskalbiami skalbyklėje (priežiūros simbolis )

2. Programos pasirinkimas

Skalbyklės-džiovyklės įjungimas

- Paspauskite mygtuką .

Įjungiamas būgno apšvietimas.

Būgno apšvietimas automatiškai išsijungs po kelių minučių.

Patarimas: Kad būgno apšvietimas ir vėl įsijungtų, meniu apžvalgoje atverkite išskleidžiamąjį meniu ir palieskite jutiklinį mygtuką .

Ekране rodomas pagrindinis meniu.

Programos pasirinkimas

- Palieskite jutiklinį mygtuką Washing.

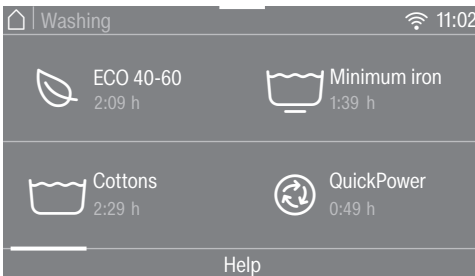

- Slinkite ekraną į dešinę, kol pasirodys norima programa.
- Palieskite programos jutiklinį mygtuką.

Ekranas persijungia į programos pagrindinį meniu.

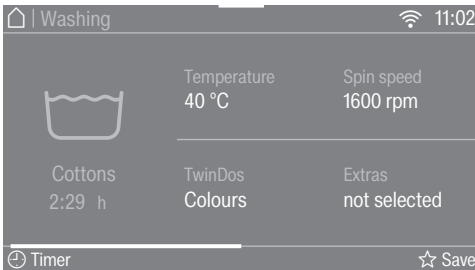

Turite 3 galimybes pasirinkti programą:

- išsaugotos parankinės programos;
- pagalbinės skalbimo ir (arba) džiovimo programos;
- Miele MobileStart.

3. Programos nustatymų pasirinkimas

Temperatūros pasirinkimas

Galite pakeisti iš anksto nustatytą skalbimo programos temperatūrą.

Skalbyklėje-džiovyklėje pasiektos temperatūros gali skirtis nuo pasirinktų. Suderinus energijos vartojimą ir skalbimo trukmę, pasiekiamas optimalus skalbimo rezultatas.

- Palieskite jutiklinį mygtuką Temperatūre.
- Pasirinkite norimą temperatūrą.

Ekranas persijungia į skalbimo programos pagrindinio meniu rodomą.

Gręžimo greičio pasirinkimas

Galite pakeisti iš anksto nustatytą programos gręžimo greitį.

- Palieskite jutiklinį mygtuką Spin speed.
- Pasirinkite norimą gręžimo greitį.

Ekranas persijungia į skalbimo programos pagrindinio meniu rodomą.

TwinDos įjungimas

TwinDos dozavimas automatiškai įjungtas visose programose, kuriose ši funkcija veikia.

1. TwinDos įjungimas arba išjungimas

- Palieskite jutiklinį mygtuką TwinDos ir pasirinkite Off arba On.

SKALBIMAS

2. Skalavimo priemonės pasirinkimas

Jeigu naudojate Miele 2 fazių sistemą, turėsite nurodyti spalvinę skalbinių sudėtį.

- Jeigu ketinate skalbti baltus skalbinius, pasirinkite *Whites*, o jeigu spalvotus, naudokite *Colors*.

Jeigu naudojate kitas skalavimo priemones, turite jas pasirinkti.

- Pasirinkite skyrelį ① arba ②.

Patarimas: Rodomos tik tai programai priskirtos skalavimo priemonės.

3. Nešvarumo laipsnio pasirinkimas

Ekране rodoma užklausa apie skalbinių nešvarumo lygį.

- Pasirinkite iš *Light*, *Normal* ir *Heavy*.
- Jutikliniu mygtuku *OK* patvirtinkite pasirinkimą.

TwinDos įjungtas.

Ekranas persijungia į skalavimo programos pagrindinio meniu rodyimą.

Išsamesnė informacija pateikta skyriaus "Skalvimas" poskyryje "5. Skalviklio dozavimas", "TwinDos".

Papildomų funkcijų pasirinkimas

Skalavimo programas galite papildyti papildomomis funkcijomis.

- Palieskite jutiklinį mygtuką *Extras*.
- Pasirinkite vieną arba kelias papildomas funkcijas.

Ne visas papildomas funkcijas galima derinti tarpusavyje. Tamsiame fone rodomos papildomos funkcijos, kurių negalima derinti, jų taip pat negalima pasirinkti.

- Patvirtinkite jutikliniu mygtuku *OK*.

Ekranas persijungia į skalavimo programos pagrindinio meniu rodyimą.

Išsamesnė informacija pateikta skyriaus "Skalvimas" poskyryje "Papildomos funkcijos".

Dozavimo kapsulėje funkcijos suaktyvinimas

Šiai skalavimo programai galite naudoti dozavimą iš kapsulės.

- Palieskite jutiklinį mygtuką *CapDosing*.

Ekranas rodomos kapsulių rūšys, kurias galima naudoti šioje programoje.

- Pasirinkite norimą kapsulės rūšį.

Įjungtas dozavimas kapsule.

Ekranas persijungia į pagrindinio meniu rodyimą.

Išsamesnė informacija pateikta skyriaus "Skalvimas" poskyryje "5. Skalavimo priemonės dozavimas, dozavimas kapsulėje".

Dėmių pasirinkimas

Norėdami išplauti dėmėtus skalbinius, galite pasirinkti įvairias dėmių rūšis. Atitinkamai bus pritaikyta skalbimo programa.

- Palieskite jutiklinį mygtuką *Stains*.
- Iš sąrašo pasirinkite skalbinių dėmių rūšį.
- Jutikliniu mygtuku *OK* patvirtinkite pasirinkimą.

Pasirinkus kai kurias dėmių rūšis, rodomi pagalbiniai informaciniai tekstai.

- Informacinius tekstus patvirtinkite mygtuku *OK*.

Ekranas persijungia į pagrindinio meniu rodyimą.

⌚ Laikmatis

Laikmačiu galite nustatyti skalbimo programos pabaigą arba pradžią.

4. Skalbyklės-džiovyklės pakrovimas

Durelių atidarymas

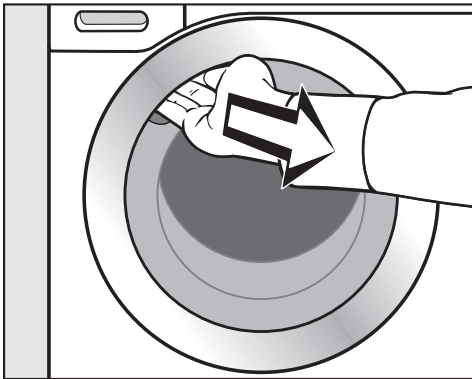

- Suimkite už rankenėlės ir atidarykite dureles.

Prieš sudėdami skalbinius, įsitinkinkite, kad būgne nėra pašalinių daiktų arba gyvūnų.

- Į būgną laisvai sudėkite išlankstytus skalbinius.

Skirtingo dydžio skalbiniai sustiprina skalbimo efektą ir geriau pasiskirsto gręžimo metu.

Esant didžiausiam skalbyklės pakrovimui, energijos ir vandens sąnaudos yra mažiausios. Perpildžius skalbyklę, pablogėja skalbimo rezultatas, skalbiniai labiau glamžosi.

Patarimas: Išskleidžiamajame meniu rodomas didžiausias leistinas pasirinktos programos pakrovimas.

Durelių uždarymas

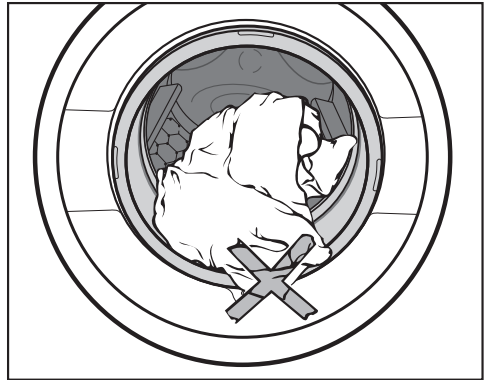

- Patikrinkite, ar tarp durelių ir sandarinimo žiedo nėra įstrigusių skalbinių.

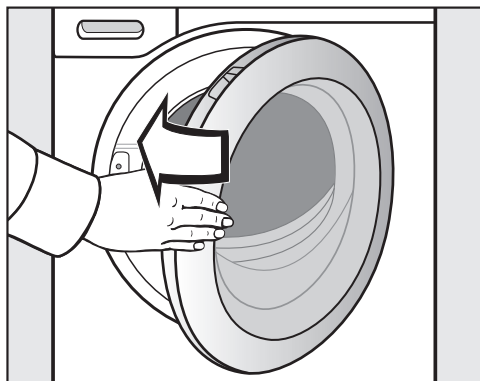

- Lengvu stumtelėjimu uždarykite dureles.

5. Skalavimo priemonės dozavimas

Skalbiklį galite dozuoti per TwinDos **(A)**, skalbiklio nuplovimo stalčiuje **(B)** arba naudoti dozavimą kapsulėje **(C)**.

(A) TwinDos

Ši skalbyklė-džiovyklė yra su TwinDos sistema.

TwinDos būtina aktyvinti, žr. skyrių "Pirmasis paleidimas".

UltraPhase 1 ir UltraPhase 2 veikimas

UltraPhase 1 yra skystoji skalavimo priemonė, kuri pašalina nešvarumus ir įprastas dėmes. UltraPhase 2 yra balinimo priemonė, kuri pašalina įsisenėjusias dėmes. Abi šios skalavimo priemonės dozuojamos skirtingais skalavimo ciklo etapais. UltraPhase 1 ir UltraPhase 2 kruopščiai išplauna baltus ir spalvotus tekstilės gaminius. UltraPhase 1 ir UltraPhase 2 galima įsigyti vienkartinėse pakuotėse www.shop.miele.com arba specializuotose Miele prekybos vietose.

TwinDos dozavimo įjungimas

TwinDos dozavimas automatiškai įjungtas visose programose, kuriose ši funkcija veikia.

Patarimas: Dozuojamas skalbiklio kiekis nustatytas iš anksto. Jeigu susidaro per daug putų, meniu  *Nuostatos, Programos eiga, TwinDos* galite sumažinti dozavimo kiekį.

TwinDos dozavimo keitimas

Galite keisti pasiūlytą skalbinių spalvinę sudėtį.



- Palieskite jutiklinį mygtuką TwinDos ir pasirinkite norimą spalvinę sudėtį.

“TwinDos” dozavimo išjungimas

- Palieskite jutiklinį mygtuką TwinDos.
- Palieskite jutiklinį mygtuką Off.

Nešvarumo laipsnio pasirinkimas

Išskiriami trys skalbinių nešvarumo laipsniai:

-  Light
Nėra matomų nešvarumų ir dėmių.
-  Normal
Matomi nešvarumai ir (arba) kelios lengvai išskalbiamos dėmės.
-  Heavy
Aiškiai matomi nešvarumai ir (arba) dėmės.

Skalbiklio dozavimo kiekis per TwinDos ir skalavimui skirto vandens kiekis nustatyti nešvarumo laipsniui  Normal.

- Norėdami pasirinkti kitą nešvarumo laipsnį, palieskite jutiklinį mygtuką TwinDos.

Pagal nešvarumo laipsnį automatiškai pritaikomi skalbiklio ir skalavimo vandens kiekis.

Kai kuriose programose negalima pasirinkti nešvarumo laipsnio. Šios programos skirtos lengvai iššteptiems skalbiniams.

Kitų dėmių šalinimo priemonių naudojimas

Jeigu norite papildomai naudoti dėmių šalinimo priemones:

- Galite naudoti Cap Booster ir aktyvinti dozavimą kapsulėje.
- Įpilti dėmių valiklio į skalbimo priemonės stalčių .

Ⓑ Skalbiklio stalčius



Galite naudoti visas skalbimo priemones, pritaikytas buitiniams skalbyklėms. Atkreipkite dėmesį į naudojimo ir dozavimo nurodymus, pateiktus ant skalbimo priemonės pakuotės.

Atkreipkite dėmesį, ar išjungtas TwinDos dozavimas.

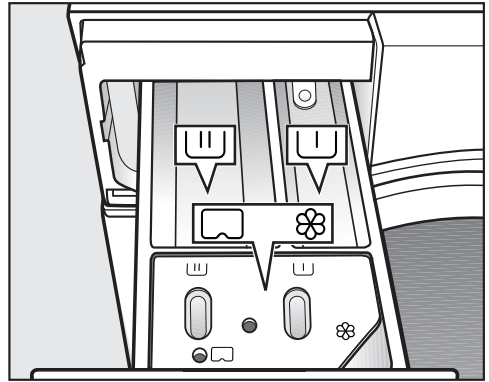
Skalbiklio pildymas



- Ištraukite skalbiklio nuplovimo stalčių ir supilkite į skyrelius skalbiklį.

-  Pirminio skalbimo skalbiklis
-  Pagrindinio skalbimo su mirkymu skalbiklis
-  Minkštikliai, krakmolijimo priemonės, skysti standikliai arba kapsulės

SKALBIMAS

Skystosios skalbimo priemonės naudojimas pirminio skalbimo metu

Aktyvinę pirminį skalbimą, pagrindinio skalbimo metu negalėsite naudoti skystų skalbimo priemonių.

Pagrindiniam skalbimui naudokite skalbimo miltelius.

Skalbimo tablečių arba skalbimo kapsulių naudojimas

Skalbiklio tabletes arba kapsules visada dėkite tiesiai į būgną. Jų negalima dėti į skalbiklio stalčių.

Minkštiklio pildymas

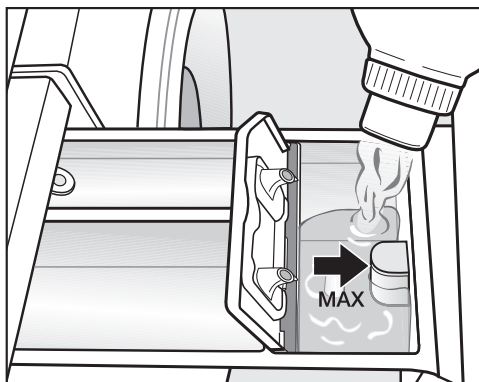

- Į skyrelį  supilkite minkštiklį, standiklį arba skystąją krakmolijimo priemonę. **Atsižvelkite į didžiausią pripildymo kiekį.**

Priemonė nuplaunama per paskutinį skalavimą. Skalavimo programos pabaigoje skyrelyje  lieka šiek tiek vandens.

Po kelių automatinio krakmolijimo ciklų išvalykite ploviklio stalčių, o ypač vakuuminį kėliklį.

Dozavimo patarimai

Dozuodami skalbiklį atkreipkite dėmesį į skalbinių nešvarumo laipsnį ir įkrovimo kiekį. Jei įkrova mažesnė, sumažinkite ir skalbiklio kiekį (pvz., jei įkrauta pusė kiekio, skalbiklio kiekį sumažinkite $\frac{1}{3}$).

Jei skalbiklio per mažai:

- skalbiniai neišskalbiami, ilgainiui papilkėja ir sukietėja;
- skalbyklėje-džiovyklėje sudaromos sąlygos formuoti pelėsiui;
- iš skalbinių nevysiškai pašalinami riebalai;
- ant kaitinimo elementų gali susiformuoti kalkių apnašos.

Jei skalbiklio per daug:



- netinkamas skalbimo, skalavimo ir grežimo rezultatas;
- dėl automatiškai įjungiamo papildomo skalavimo padidėjusios vandens sąnaudos;
- didesnė aplinkos tarša.

Išsamiau apie skalbimo priemones ir jų dozavimą skaitykite skyriaus "Skalbimas" poskyryje "Skalbikliai".

© Dozavimas kapsulėje

Jeigu nustatydami programą pasirinkote CapDosing, skalbimo priemonė bus dozuojama iš kapsulės.

Galima įsigyti 3 rūšių kapsulių su skirtingu turiniu:

-  = Tekstilės priežiūros priemonės (pvz., minkštikliai, impregnavimo priemonės)
-  = Priedai (pvz., skalbiklio stipriklis)
-  = Skalbiklis (skirtas pagrindiniam skalbimui)

Viena kapsulė naudojama vienam skalbimo ciklui.

Kapsulių galite įsigyti shop.miele.com, "Miele" klientų aptarnavimo skyriuje arba iš "Miele" prekybos partnerio.

 Kapsulės gali kelti pavojų sveikatai.

Prarijus kapsulės turinį arba patekus ant odos, kyla pavojus sveikatai.

Kapsules laikykite vaikams nepasiekiamoje vietoje.

Kapsulės įdėjimas

- Atidarykite skalbiklio nuplovimo stalčių.

SKALBIMAS

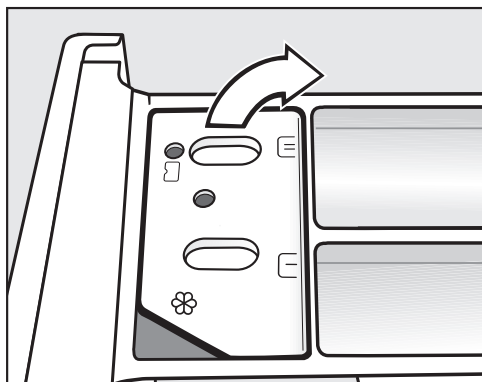

- Atidarykite skyrelio ☼/☐ dangtelį.

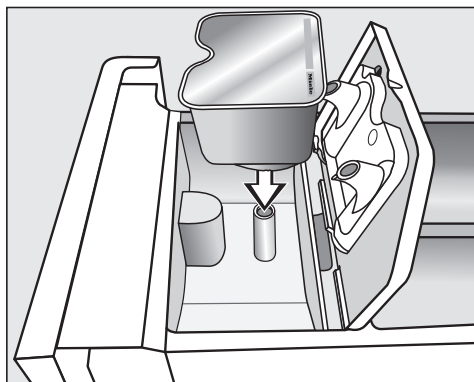

- Tvirtai įstatykite kapsulę.

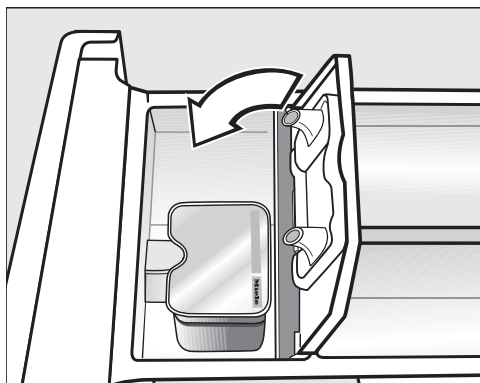

- Uždarykite ir tvirtai prispauskite dangtelį.
- Uždarykite skalbiklio įpylimo stalčių.

Kapsulę įdėjus į skalbiklio įpylimo stalčių, ši atidaroma. Nepanaudotą kapsulę išėmus iš skalbiklio nuplovimo stalčiaus, gali išbėgti kapsulės turinys.

Utilizuokite ir daugiau nenaudokite kapsulės.

Atitinkamos rūšies kapsulės turinys dozuojamas tam tikru skalbimo ciklo metu.

Naudojant dozavimą kapsule, vanduo skyrelyje ☼ leidžiamas tik per kapsulę.

Jeigu naudojate kapsulę, į skyrelį ☼ nepilkite minkštiklio.

- Pasibaigus skalbimo programai, išimkite tuščią kapsulę.

Dėl techninių priežasčių kapsulėje lieka nedidelis kiekis vandens.

6. Programos paleidimas

Kai pradės mirksėti *Ijungti / Išjungti* mygtukas, galima paleisti programą.

- Palieskite jutiklinį mygtuką *Ijungti / Išjungti*.

Durelės užrakinamos, paleidžiama skalbimo programa.

Ekrane rodoma programos būseną.

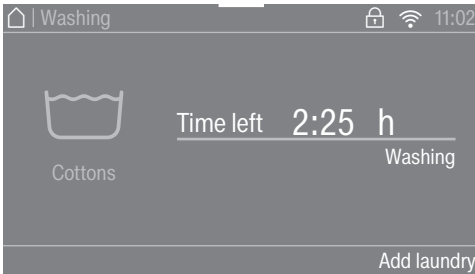

Skalbyklė-džiovyklė informuos apie pasiektą programos eigos etapą ir likusią trukmę.

Jeigu buvo pasirinktas uždelstas paleidimas, jis rodomas ekrane.

Energijos taupymas

Po 10 minučių rodmenų elementai bus užtamsinti. Mirksi *Ijungti / Išjungti* jutiklinis mygtukas.

Vėl galima įjungti indikacijos elementus:

- Palieskite *Ijungti / Išjungti* jutiklinį mygtuką (jis nedaro poveikio veikiančiai programai).

Skalbinių papildymas – “AddLoad”

Kol ekrane šviečia simbolis *Add laundry*, bet kada galima įdėti arba išimti skalbinius.

- Palieskite jutiklinį mygtuką *Add laundry*.

Ekrane rodoma:

⋮ Please wait

Skalbimo programa sustabdoma, atrakinamos durelės.

- Atidarykite dureles.
- Įdėkite daugiau skalbinių arba dalį jų išimkite.
- Uždarykite dureles.
- Palieskite *Ijungimo / Išjungimo* jutiklinį mygtuką.

Programa tęsiama.

Svarbu.

Programai veikiant skalbyklė-džiovyklė negali nustatyti pakitusio skalbinių kiekio.

Todėl papildomai įdėjus ar išėmus skalbinius, skalbyklė visada fiksuos didžiausią pakrovimo kiekį.

SKALBIMAS

7. Programos pabaiga / skalbinių išėmimas

Jeigu aktyvinta apsauga nuo glamžymosi, pasibaigus programai būgnas dar sukasi iki 30 minučių. Durelės lieka užrakintos, o ekrane rodoma: Finish/Ānti-crea-se ir Unlock with "Start/Stop".

- Palieskite jutiklinį mygtuką *Ijungti / Išjungti*.

Durelės atrakinamos.

Pasibaigus apsaugos nuo glamžymosi funkcijai, durelės automatiškai atrakinamos.

- Atidarykite dureles.
- Išimkite skalbinius.

Būgne likę skalbiniai gali susitraukti kitą kartą skalbiant arba nudažyti kitus skalbinius.

Stenkitės išimti iš būgno visus skalbinius.

- Iš skalbiklio nuplovimo stalčiaus išimkite panaudotą kapsulę.
- Išjunkite skalbyklę-džiovyklę mygtuku .

Patarimas: Vadovaukitės skyriuje "Po kiekvieno skalbimo arba džiovinimo" pateikta informacija.

Gręžimas

Programa	sūk./min.
ECO 40–60	1600
Medvilnė	1600
Lengvai prižiūrimi	1200
QuickPower	1600
Gležniems audiniams	900
Marškiniai	900
Vilna	1200
Džinsai	900
Lauko drabužiai	800
Impregnavimas	1000
Užuolaidos	600
Skubioji 20	1200
Sportinė apranga	1200
Tamsūs skalbiniai	1200
Sportiniai batai	600
Šilkas	600
Pūkų užpildai	1200
Pagalvės	1200
Higieninė programa medvilnei	1600
Automatinė plus	1400
Nauji tekstilės gaminiai	1200
Vandens išleidimas / gręžimas	1600
Tik skalavimas	1600
Krakmolijimas	1600
Medvilnė 	1600

Galutinis skalbimo programos gręžimo greitis

Renkantis programą, ekrane visada rodomas optimalus skalbimo programos gręžimo sūkių skaičius.

Kai kuriose skalbimo programose galima rinktis didesnį gręžimo greitį.

Lentelėje nurodytas gręžimo sūkių skaičius, kurį galima rinktis.

Galutinio gręžimo atsisakymas (skalavimo sustabdymas)

- Pasirinkite papildomą funkciją Rinse hold.

Po paskutinio skalavimo skalbiniai lieka vandenyje. Jeigu, pasibaigus programai, skalbiniai iš skalbyklės-džiovyklės išimami ne iš karto, sumažėja jų glamžymasis.

Galutinio gręžimo paleidimas:

Ijungtas optimalus programos gręžimo greitis. Gręžimo greitį galite pakeisti.

- Palieskite jutiklinį mygtuką Change spin speed.
- Pasirinkite norimą sūkių skaičių.
- Paleisite gręžimą mygtuku *Ijungti / išjungti*.

Programos užbaigimas:

- Palieskite jutiklinį mygtuką Change spin speed.
- Pasirinkite 0 rpm sūkių skaičių (be gręžimo).
- Palieskite jutiklinį mygtuką *Ijungti / išjungti*.

Išleidžiamas vanduo.

Gręžimas tarp skalavimo ciklų

Skalbiniai gręžiami po pagrindinio skalbimo ir tarp skalavimo ciklų. Sumažinus galutinio gręžimo greitį, taip pat sumažinamas ir gręžimo tarp skalavimo ciklų greitis.

Gręžimo tarp skalavimo ciklų ir galutinio gręžimo atsisakymas

- Palieskite jutiklinį mygtuką Spin speed.
- Pasirinkite 0 rpm sūkių skaičių (be gręžimo).

Po paskutinio skalavimo ciklo išleidžiamas vanduo, įjungiamas apsauga nuo glamžymosi.



Pasirinkus šį nustatymą, kai kuriose programose vykdomas papildomas skalavimas.

SKALBIMAS

Programų apžvalga

ECO 40–60		daugiausia 8,0 kg	
Daiktai	Vidutiniškai nešvarūs medvilniniai skalbiniai		
Patarimas	<ul style="list-style-type: none">- Vieno skalbimo ciklo metu 40 °C ir 60 °C temperatūroje galima skalbti įvairius medvilninius tekstilės gaminius.- Programos, skirtos medvilniniams tekstilės gaminiams skalbti, elektros energijos ir vandens sąnaudos yra efektyviausios.		
Nuoroda bandymų institutams: bandymo programa, siekiant užtikrinti ES teisės aktų dėl ekologiško dizaino 2019 / 2023 laikymąsi ir energijos vartojimo efektyvumo ženklinimą pagal reglamentą Nr. 2019 / 2014. Lyginamųjų bandymų metu TwinDos dozavimas turi būti išjungtas.			
Medvilnė		nuo 90 °C iki šaltai	daugiausia 8,0 kg
Gaminiai	Marškinėliai, apatiniai drabužiai, stalo skalbiniai ir pan., medvilniniai, lininiai arba mišrios sudėties tekstilės gaminiai		
Patarimas	<ul style="list-style-type: none">- Jei higienai keliami labai aukšti reikalavimai, rinkitės 60 °C arba aukštesnę temperatūrą.- Naudokite 20 °C programą lengvai išteptiems medvilniniams skalbiniams.		
Lengvai prižiūrimi		nuo 60 °C iki šaltai	daugiausia 3,5 kg
Daiktai	Sintetinio pluošto, mišrios sudėties audinio arba lengvai prižiūrimi medvilniniai tekstilės gaminiai		
Patarimas	Audiniams, kurie lengvai glamžosi, sumažinkite gręžimo greitį.		
QuickPower		nuo 60 °C iki 40 °C	daugiausia 4,0 kg
Daiktai	Vidutiniškai išteptiems tekstilės gaminiams, kurie taip pat gali būti skalbiami programoje <i>Medvilnė</i> .		
Patarimas	Dėl specialaus drėkinimo ir skalbimo ciklo skalbiniai išskalbiami ypač greitai ir kruopščiai.		
Gležniems audiniams		nuo 60 °C iki šaltai	daugiausia 2,0 kg
Daiktai	Temperatūrai jautrūs tekstilės gaminiai iš sintetinio pluošto, mišrios sudėties audinio arba viskozės		
Patarimas	Tekstilės gaminiams, kurie lengvai glamžosi, rinkitės mažesnį gręžimo greitį.		

SKALBIMAS

Marškiniai		nuo 60 °C iki šaltai	daugiausia 1,0 kg / 2,0 kg
Daiktai	Medvilniniai ir mišraus audinio marškiniai ir palaidinės		
Patarimas	<ul style="list-style-type: none"> - Įvertinę nešvarumo laipsnį, rankomis išplaukite apykakles ir rankogalius. - Marškinius ir palaidines išverskite, užsekite spaudes, įlenkite į vidų apykakles ir rankogalius. - Šilkinčius marškinius ir palaidines skalbkite pasirinkę programą <i>Šilkas</i> . - Jeigu įjungta papildoma funkcija <i>Pirminis lyginimas</i>, didžiausias pakrovimo kiekis sumažinamas iki 1,0 kg. 		
Vilna 		nuo 40 °C iki šaltai	daugiausia 2,0 kg
Daiktai	Tekstilės gaminiai iš vilnos arba pusvilnės		
Patarimas	Tekstilės gaminiams, kurie lengvai glamžosi, sumažinkite galutinį gręžimo greitį.		
Džinsai		nuo 60 °C iki šaltai	daugiausia 3,0 kg
Patarimas	<ul style="list-style-type: none"> - Prieš skalbdami džinsinius audinius, juos išverskite. - Džinsinis audinys per pirmuosius skalbimus šiek tiek nublunka. Todėl šviesius ir tamsius drabužius skalbkite atskirai. - Prieš skalbdami užsekite sagas, užtraukite užtrauktukus. 		
Lauko drabužiai		nuo 40 °C iki šaltai	daugiausia 2,5 kg
Daiktai	Funkciniai tekstilės gaminiai, pvz., striukės ir kelnės su užpildais, pvz., Gore-Tex®, SYMPATEX®, WINDSTOPPER® ir pan.		
Patarimas	<ul style="list-style-type: none"> - Užtraukite užtrauktukus ir užklijuokite lipnias juostas. - Nenaudokite minkštiklio. - Prireikus lauko tekstilės gaminius papildomai galima apdoroti pasirinkus programą <i>Impregnavimas</i>. Nerekomenduojama impregnuoti po kiekvieno skalbimo. 		

SKALBIMAS

Impregnavimas		40 °C	daugiausia 2,5 kg
Daiktai	Tekstilės gaminių iš mikropluošto, slidininko aprangos arba sintetinio pluošto staltiesių papildomas apdorojimas, siekiant išgauti atsparumo vandeniui ir nešvarumams efektą.		
Patarimas	<ul style="list-style-type: none"> - Drabužiai turi būti ką tik išskalbti ir išgręžti arba išdžiovinti. - Kad būtų pasiektas geriausias efektas, rekomenduojama skalbinius termiškai apdoroti. Tai atliekama džiovinant džiovyklėje arba lyginant. 		
Užuolaidos		nuo 40 °C iki šaltai	daugiausia 2,0 kg
Daiktai	Užuolaidos, kurias galima skalbti skalbyklėje.		
Patarimas	<ul style="list-style-type: none"> - Kad būtų pašalintos dulkės, rinkitės <i>Pirminis skalbimas</i>. - Užuolaidoms gręžti rinkitės mažesnį gręžimo greitį arba visai atsisakykite gręžimo. - Nuimkite užuolaidų žiedus. 		
Skubioji		nuo 40 °C iki šaltai	daugiausia 3,5 kg
Daiktai	Medvilniniai, mažai dėvėti arba lengvai ištepti tekstilės gaminiai.		
Sportinė apranga		nuo 60 °C iki šaltai	daugiausia 2,5 kg
Daiktai	Sporto ir lengvojo kultūrizmo drabužiai, pavyzdžiui, sportiniai marškinėliai, kelnės, sportinė apranga iš mikropluošto ir fliso		
Patarimas	<ul style="list-style-type: none"> - Nenaudokite minkštiklio. - Vadovaukitės ženklais, pateiktais priežiūros etiketėje. 		
Tamsūs skalbiniai		nuo 60 °C iki šaltai	daugiausia 3,0 kg
Daiktai	Juodiems ir tamsiems medvilniniams ir mišrios sudėties skalbiniams		
Patarimas	Skalbkite išverstus.		
Sportiniai batai		nuo 40 °C iki šaltai	daug. 2 poros
Daiktai	Sportiniai batai (išskyrus odinius)		
Patarimas	<ul style="list-style-type: none"> - Būtina vadovautis gamintojo pateiktais nurodymais. - Nenaudokite minkštiklio. - Stambius nešvarumus nuvalykite šepetėliu. - Kad būtų pašalintos dulkės, vykdomas pirminis plovimas be skalbiklio. 		

SKALBIMAS

Šilkas 		nuo 30 °C iki šaltai	daugiausia 1,0 kg
Daiktai	Šilkas ir rankomis skalbiami tekstilės gaminiai, kurių sudėtyje nėra vilnos		
Patarimas	Plonas pėdkelnes ir liemenėles skalbkite skalbinių krepšelyje.		
Pūkų užpildai		nuo 60 °C iki šaltai	daugiausia 2,0 kg
Daiktai	Švarkai, miegmaišiai, pagalvės ir kiti tekstilės gaminiai su pūkų užpildu		
Patarimas	<ul style="list-style-type: none"> - Prieš skalbimą iš skalbinių pašalinkite orą. Taip išvengsite gausaus putojimo. Skalbinius galite sudėti į ankštą skalbinių maišą arba apriškite skalbiama juosta. - Vadovaukitės priežiūros etiketėje pateikta informacija. 		
Pagalvės		nuo 60 °C iki šaltai	2 pagalvės (40 x 80 cm) arba 1 pagalvė (80 x 80 cm)
Daiktai	Skalbyklėje skalbiamos pagalvės su sintetiniu užpildu.		
Patarimas	<ul style="list-style-type: none"> - Prieš skalbimą iš skalbinių pašalinkite orą. Taip išvengsite gausaus putojimo. Skalbinius galite sudėti į ankštą skalbinių maišą arba apriškite skalbiama juosta. - Vadovaukitės priežiūros etiketėje pateikta informacija. 		
Higieninė programa medvilnei		nuo 90 °C iki 60 °C	daugiausia 8,0 kg
Daiktai	Medvilniniai arba lininiai tekstilės gaminiai, kurie tiesiogiai liečiasi su kūnu arba kuriems keliami ypatingi higienos reikalavimai (pvz., apatiniai drabužiai, patalynė ir pan.)		
Patarimas	Vadovaukitės nurodymais, pateiktais priežiūros etiketėje.		
Automatinė plus		nuo 40 °C iki šaltai	daugiausia 5,0 kg
Daiktai	Pagal spalvas surūšiuoti tekstilės gaminiai programose <i>Medvilnė</i> ir <i>Lengvai prižiūrimi</i>		
Patarimas	Kiekvienam skalbimo ciklui automatiškai taikomi skalbimo parametrai (pvz., vandens lygio, skalbimo intensyvumo ir gręžimo), todėl skalbiniai išskalbiama švelniai ir švariai.		
Nauji tekstilės gaminiai		nuo 40 °C iki šaltai	daugiausia 2,0 kg
Daiktai	Nauji tekstilės gaminiai iš medvilnės, sintetinio pluošto ir nauji kilpiniai tekstilės gaminiai		
Patarimas	Iš pluošto pašalinami gamybinio proceso medžiagų likučiai.		

SKALBIMAS

Vandens išleidimas / gręžimas		daugiausia 8,0 kg
Patarimas	<ul style="list-style-type: none"> - Tik išleiskite vandenį: sūkių skaičių nustatykite ties 0 rpm. - Atsižvelkite į nustatytą gręžimo greitį. 	
Tik skalavimas		daugiausia 8,0 kg
Daiktai	Skalauti rankomis išskalbtiems tekstilės gaminiams	
Patarimas	Tekstilės gaminiams, kurie greitai glamžosi, sumažinkite galutinį gręžimo greitį.	
Krakmolijimas		daugiausia 8,0 kg
Daiktai	Staltiesės, servetėlės, profesiniai drabužiai, kuriuos reikia krakmolyti	
Patarimas	<ul style="list-style-type: none"> - Tekstilės gaminiams, kurie greitai glamžosi, sumažinkite galutinį gręžimo greitį. - Skalbiniai, kuriuos norite krakmolyti, turi būti šviežiai išskalbti, bet nesuminkštinti. 	
Medvilnė <input type="checkbox"/>		daugiausia 8,0 kg
<input type="checkbox"/> $\triangleleft 60^{\circ}\text{C}$ / $\triangleleft 40^{\circ}\text{C}$		
Daiktai	Vidutiniškai nešvarūs medvilniniai skalbiniai	
Patarimas	<ul style="list-style-type: none"> - Skalbiant medvilninius skalbinius, elektros energijos ir vandens sąnaudos būna žemiausios. - Pasirinkus $\triangleleft 60^{\circ}\text{C}$, skalbimo metu pasiekta temperatūra neviršija 60 °C. Skalbimo našumas atitinka programos Medvilnė 60 °C. 	
Nuoroda bandymų institutams: patikros programos pagal EN 60456.		

Programos eiga

	Pagrindinis skalbimas		Skalavimas		Gręžimas
	Vandens lygis	Skalbimo ritmas	Vandens lygis	Skalavimo ciklai	
ECO 40–60		(A)		2–3 ²	✓
Medvilnė		(A)		2–5 ^{1,2,3}	✓
Lengvai prižiūrimi		(B)		2–4 ^{2,3}	✓
QuickPower		(A)		2	✓
Gležniems audiniams		(C)		2–4 ^{2,3}	✓
Marškiniai		(C)		3–4 ³	✓
Vilna		(E)		2	✓
Džinsai		(B)		2–4 ^{2,3}	✓
Lauko drabužiai		(C)		3–4 ³	✓
Impregnavimas	–	(B)		1	✓
Užuolaidos		(C)		3–4 ³	✓
Skubioji 20		(A)		1	✓
Sportinė apranga		(C)		2–3 ³	✓
Tamsūs skalbiniai		(B)		3–5 ^{2,3}	✓
Sportiniai batai ⁴		(D)		2	✓
Šilkas		(E)		2	✓
Pūkų užpildai ⁵		(C)		3–4 ³	✓
Pagalvės ⁵		(C)		3–4 ³	✓
Higieninė programa medvilnei		(A)		3–5 ^{2,3}	✓
Automatinė plius		(A)(B)		2–4 ^{2,3}	✓
Nauji tekstilės gaminiai		(B)		2–3 ³	✓
Tik skalavimas	–	–		2	✓
Krakmolijimas		(B)	–	–	✓

Paiškinimai pateikti kitame puslapyje.

SKALBIMAS

-  = žemas vandens lygis
 = vidutinis vandens lygis
 = aukštas vandens lygis
Ⓐ = intensyvus ritmas
Ⓑ = įprastas ritmas
Ⓒ = ritmas jautriems
Ⓓ = siūbuojamasis ritmas
Ⓔ = skalbimo rankomis ritmas
✓ = vykdoma
– = nevykdoma

Skalbyklėje-džiovyklėje įrengta elektroninė valdymo sistema su automatine kiekio nustatymo funkcija. Pagal įdėtų skalbinių ir jų sugeriamą vandens kiekį skalbyklė-džiovyklė automatiškai nustato vandens sąnaudas.

Visi nurodyti programų ciklai apskaičiuoti pagal pagrindinę programą, esant didžiausiam pakrovimui.

Vykdomos skalbimo programos metu ekrane visada rodoma informacija apie pasiektą programos eigos etapą.

Programos eigos ypatybės

Apsauga nuo glamžymosi:

Kad skalbiniai nesusiglamžytų, pasibaigus programai būgnas dar iki 30 min. suksis.

Išimtis: programose *Vilna* ir *Šilkas* šios funkcijos nėra.

Skalbyklę-džiovyklę galima bet kada atidaryti.

¹⁾ Pasirinkus 60 °C ir aukštesnę temperatūrą, vykdomi 2 skalavimo ciklai. Pasirinkus žemesnę negu 60 °C temperatūrą, vykdomi 3 skalavimo ciklai.

²⁾ Papildomas skalavimo ciklas vykdomas, kai:

- būgne susikaupia per daug putų,
- pasirinktas galutinis gręžimo greitis yra mažesnis nei 700 suk./min.

³⁾ Papildomas skalavimo ciklas vykdomas, kai:

- papildomų funkcijų pasirinkimas Extra rinse

⁴⁾ Pirminis plovimas:

- kad būtų pašalintos dulkės, automatiškai vykdomas pirminis plovimas.

⁵⁾ Didžiausias gręžimo greitis:

- prieš skalbimo ciklą vykdomas gręžimas, kad iš užpildų būtų pašalintas oras.

PowerWash

Toliau nurodytose skalbimo programose naudojamas Miele sukurtas skalbimo ciklas PowerWash:

- *ECO 40–60* (mažas arba vidutinis pakrovimas)
- *Medvilnė* (mažas arba vidutinis pakrovimas)
- *QuickPower*
- *Lengvai prižiūrimi*
- *Marškiniai*
- *Automatinė plius*
- *Gležniems audiniams*

Veikimo principas

Įprasto skalbimo ciklo metu suvartojama daugiau vandens, negu sugeria skalbiniai. Visą vandenį būtina kaitinti.

Naudojant PowerWash skalbimo ciklą, suvartojama tik šiek tiek didesnis vandens kiekis, negu sugeria skalbiniai. Į skalbinius nesugertas vanduo kaitina būgną bei skalbinius ir yra nuolat purškiamas ant skalbinių. Taip sumažinamos energijos sąnaudos.

Suaktyvinimas

Anksčiau išvardintose programose PowerWash skalbimo ciklas aktyvinamas **automatiškai**.

PowerWash skalbimo ciklas nebus vykdomas, jeigu:

- pasirinktas galutinis gręžimo greitis yra mažesnis nei 600 suk./min.;
- pagrindiniam skalbimui (☺, ☺☺) naudojamas dozavimas kapsulėje;
- skalbimo temperatūra viršija 60 °C;
- pasirinktos papildomos funkcijos, pvz., *Pirminis skalbimas* arba *Vanduo plius*;
- programoje *Medvilnė* naudojamas didesnis pakrovimo kiekis.

Ypatybės

- Sudrėkinimo fazė

Skalbimo programos pradžioje skalbyklės-džiovyklės būgnas kelis kartus apsisuka. Gręžimo metu išgręžtas vanduo vėl užpurškiamas ant skalbinių ir juos optimaliai sudrėkina.

Drėkinimo fazės pabaigoje nustatomas optimalus vandens kiekis. Jeigu reikia, skalbyklė-džiovyklė išleidžia vandenį ir įleidžia šiek tiek švaraus.

- Garsai kaitinimo fazės metu

Skalbinių ir būgno kaitinimo fazės metu gali pasigirsti neįprasti garsai (burbuliavimas).

SKALBIMAS

Papildomos funkcijos

Skalbimo programas galite papildyti papildomomis funkcijomis.

Ne visose skalbimo programose galima rinktis papildomas funkcijas.

Papildomų funkcijų pasirinkimas

- Palieskite jutiklinį mygtuką *Extras*.
- Pasirinkite vieną arba kelias papildomas funkcijas.

Ne visas papildomas funkcijas galima derinti tarpusavyje. Tamsiame fone rodomos papildomos funkcijos, kurių negalima derinti, jų taip pat negalima pasirinkti.

- Patvirtinkite jutikliniu mygtuku *OK*.

Ekranas persijungia į skalbimo programos pagrindinio meniu rodomą.

SingleWash

Ši funkcija leis įprasta skalbimo programa efektyviai išskalbti net labai mažus pakrovimo kiekius (< 1 kg). Sutrumpinama skalbimo trukmė.

Atkreipkite dėmesį į šias rekomendacijas:

- naudoti skystą skalbiklį;
- ½ pakrovimui sumažinkite skalbiklio kiekį iki maks. 50 % nurodytos vertės.

Ypač tausojanti

Sumažinamas būgno judėjimas ir skalbimo trukmė. Labiau tausojami lengvai ištepti tekstilės gaminiai.

Pirminis lyginimas

Kad būtų sumažintas skalbinių glamžymas, skalbimo ciklo pabaigoje skalbiniai lyginami. Kad rezultatas būtų optimalus, iki 50 % sumažinkite pakrovimo kiekį. Mažesnis pakrovimo kiekis – geresnis galutinis rezultatas.

Drabužiai turi būti pritaikyti džiovinti džiovyklėje   ir lyginti  .

Kai kuriose programose sumažinamas gręžimo greitis.

Sparčioji

Lengvai išteptiems tekstilės gaminiams be matomų dėmių.

Sutrumpinama pagrindinio skalbimo trukmė.

Vanduo plus

Skalbimo ir džiovimo programose padidinamas vandens kiekis. Programoje *Separate rinse* vykdomas papildomas skalavimas.

Galite pasirinkti kitas *Water plus* funkcijas, kaip aprašyta skyriuje “Nustatymai”.

Pirminis skalbimas

Naudojamas pašalinti didesnius nešvarumus, pavyzdžiui, dulkes, smėlį.

Mirkymas

Labai išteptiems tekstilės gaminiams su baltymų dėmėmis.





Mirkymo trukmę galima nustatyti 30 minučių intervalais nuo 30 minučių iki 5 valandų, kaip nurodyta skyriuje “Nustatymai”.

Gamyklinis nustatymas – 30 min.

Intensyvioji

Ypač išteptiems ir mechaniniam poveikiui atspariems skalbiniams. Sustiprinus skalavimo mechaniką ir naudojant daugiau energijos kaitinimui, pagerinamas skalavimo rezultatas.

AllergoWash

Naudojama esant padidintiems skalbinių higienos reikalavimams. Padidinus energijos sąnaudas, pailgėja temperatūros išlaikymo trukmė. Padidinus vandens kiekį, pagerinamas skalavimo rezultatas. Skalbiniai turi būti tinkami džiovinti džiovyklėje   ir lyginti  .

Labai tyli

Sumažinamas skalbyklės keliamas triukšmas. Naudokite šią funkciją, jeigu norite skalbti ramybės metu. Suaktyvinama parinktis *Skalavimo sustabdymas*, pailgėja programos trukmė.

Skalavimo sustabdymas

Po paskutinio skalavimo skalbiniai lieka vandenyje. Jeigu, pasibaigus programai, skalbiniai iš skalbyklės-džiovyklės išimami ne iš karto, sumažėja jų glamžymasis.

Papildomas skalavimas

Kad skalavimo rezultatas būtų labai geras, galite suaktyvinti papildomą skalavimą.

SKALBIMAS

Skalbikliai

Galite naudoti visas skalbimo priemones, pritaikytas buitiniems skalbyklėms. Naudojimo ir dozavimo nuorodos nurodytos ant pakuotės.

Dozavimas priklauso nuo:

- skalbinių nešvarumo laipsnio,
- skalbinių kiekio,
- vandens kietumo.

Jeigu nežinote savo vandens kietumo, teiraukitės vandens tiekimo įmonėje.

Vandens minkštiklis

Jei kietumo laipsnis yra II ir III, galite įpilti vandens minkštiklio. Tai padės sutaupti skalbiklio. Tinkamas dozavimas nurodytas ant pakuotės. Pirmiausia supilkite skalbimo priemonę, tada minkštiklį.

Skalbiklį galite dozuoti pagal I kietumo lygį.

Vandens kietumas

Kietumo lygiai	Bendras kietumas mmol	kietumas pagal Lietuvos standartą °dH
minkštas (I)	0–1,5	0–8,4
vidutinio kietumo (II)	1,5–2,5	8,4–14
kietas (III)	daugiau nei 2,5	daugiau nei 14

Pagalbinės dozavimo priemonės

Rekomenduojama skalbiklį dozuoti gamintojo pridėtose pagalbinėse dozavimo priemonėse (pvz., dozavimo indeliuose), ypač skystuosius skalbiklius.

Daugkartinio panaudojimo pakuotės

Įsigydami skalbiklį, jeigu įmanoma, rinkitės daugkartinio panaudojimo pakuotes, taip sumažinsite atliekų kiekius.

Minkštiklis, standiklis arba krakmolijimas

Minkštiklis suminkština tekstilės gaminius, o džiovinant džiovyklėje, sumažina statinį krūvį.



Standiklis – sintetinė standinimo priemonė, sustandinanti tekstilės gaminius.

Krakmolijimo priemonė tekstilės gaminiams suteikia standumo ir padeda išlaikyti formą.

Atskiras minkštiklio, standiklio arba krakmolijimo priemonės naudojimas

Krakmolijimo priemonė turi būti paruošta, kaip nurodyta ant pakuotės.

Patarimas: Skalbiniams minkštinti pasirinkite papildomą *Water plus* funkciją.

- Į skyrelį  įpilkite minkštiklio arba įdėkite kapsulę.
- Į skyrelį  įpilkite skysto standiklio / krakmolijimo priemonės, o į skyrelį  įpilkite miltelių pavidalo arba tiršto standiklio / krakmolijimo priemonės.
- Pasirinkite programą *Separate rinse*.
- Jeigu reikia, pakeiskite gręžimo greitį.
- Jei naudojate kapsulę, palieskite mygtuką *CapDosing* ir aktyvinkite kapsulę.
- Palieskite jutiklinį mygtuką *Ijungti / išjungti*.

Balinimas / dažymas

 Balinimo priemonės daroma žala. Balinimo priemonės sukelia skalbyklės-džiovyklės koroziją. Skalbyklėje-džiovyklėje nenaudokite jokių balinimo priemonių.



Dažyti skalbyklėje-džiovyklėje galima tik su įprastomis dažymo priemonėmis. Dažymo darbams naudojama druska ilgai gali pažeisti nerūdijantįjį plieną. Griežtai laikykitės dažų gamintojo pateiktų nurodymų.

Dažymui būtinai naudokite papildomą funkciją *Vanduo plus*.



SKALBIMAS

Rekomenduojama naudoti Miele skalbiklį

Miele skalbikliai specialiai sukurti kasdieniam naudojimui Miele skalbyklėse. Daugiau informacijos apie šiuos skalbiklius ieškokite skyriuje “Skalbimo ir priežiūros priemonės”.

	Miele UltraPhase 1 ir 2	Miele skalbiklio kapsulės		
				
ECO 40–60	✓	–	✓	✓
Medvilnė	✓	–	✓	✓
Lengvai prižiūrimi	✓	–	✓	✓
QuickPower	✓	–	–	–
Gležniems audiniams	✓	✓	✓	–
Marškiniai	✓	–	✓	✓
Vilna	–	✓	–	–
Džinsai	✓	–	✓	–
Lauko drabužiai	–	✓	–	–
Impregnavimas	–	–	✓	–
Užuolaidos	✓	–	–	✓
Skubioji 20	✓	–	✓	–
Sportinė apranga	–	✓	–	–
Tamsūs skalbiniai	✓	✓	✓	–
Sportiniai batai	✓	–	–	✓
Šilkas	–	✓	–	–
Pūkų užpildai	–	✓	–	–
Pagalvės	–	✓	–	–
Higieninė programa medvilnei	✓	–	✓	✓
Automatinė plius	✓	–	✓	✓
Nauji tekstilės gaminiai	✓	–	✓	–
Tik skalavimas	–	–	✓	–

- ✓ rekomenduojama
- nerekomenduojama

-  Naudoti specialų skalbiklį (pvz., WoolCare)
-  Tekstilės priežiūros priemonės (pvz., minkštikliai)
-  Papildomos funkcijos (pvz., Booster)

Skalbiklio naudojimo rekomendacijos pagal reglamentą (EB) Nr. 1015 / 2010

Rekomendacijos taikomos temperatūros diapazonui, kaip aprašyta skyriaus “SKALBIMAS” poskyryje “Programų apžvalga”.

	Universalusis	Spalvotiems audiniams	Gležniems ir vilnioniams audiniams	Specialaus naudojimo
	skalbiklis			
ECO 40–60	✓	✓	–	–
Medvilnė	✓	✓	–	–
Lengvai prižiūrimi	–	✓	–	–
QuickPower	✓	✓	–	–
Gležniems audiniams	–	–	✓	–
Marškiniai	✓	✓	–	–
Vilna	–	–	✓	✓
Džinsai	–	✓ ¹	–	✓
Lauko drabužiai	–	–	✓	✓
Impregnavimas	–	–	–	✓
Užuolaidos	✓ ²	–	–	✓
Skubioji 20	–	✓ ¹	–	–
Sportinė apranga	–	–	✓	✓
Tamsūs skalbiniai	–	✓ ¹	–	✓
Sportiniai batai	–	✓ ¹	–	–
Šilkas	–	–	✓	✓
Pūkų užpildai	–	–	✓ ¹	✓
Pagalvės	–	–	✓ ¹	✓
Higieninė programa medvilnei	✓	✓	–	–
Automatinė plus	–	✓	–	–
Nauji tekstilės gaminiai	–	✓	–	–

- ✓ rekomenduojama
- nerekomenduojama

¹ Naudoti skystąjį skalbiklį

² Naudoti skalbimo miltelių

DŽIOVINIMAS

Atskiras džiovinimas

Atskiras džiovinimas naudojamas tada, jei nenorite visų išskalbtų tekstilės gaminių iš karto džiovinti mechaniniu būdu arba jeigu išskalbtų skalbinių kiekis viršija didžiausią džiovinimo pakrovimo kiekį.

1. Skalbinių paruošimas

Tekstilės gaminių suskirstymas

- Išrūšiukite tekstilės gaminius pagal jų pluoštą / audinio rūšį ir liekamąją drėgmę, jeigu tai įmanoma.

Taip skalbiniai bus išdžiovinti tolygiai.

- Prieš džiovindami patikrinkite simbolius priežiūros etiketėse.

Jeigu nenurodytas joks simbolis, naudokite tik specialiai atitinkamam pluoštui pritaikytas džiovinimo programas.

Džiovinimo patarimai

- Niekada nedžiovinkite varvančių skalbinių. Išskalbtus skalbinius maž. 30 sekundžių padžiovinkite.
- Vilna ir vilnos mišiniai linkę veltis ir trauktis. Šių tekstilės gaminių priežiūrai rinkitės programą *Vilna*.
- Audinius iš natūralaus lino galima džiovinti tik jeigu tai nurodyta priežiūros etiketėje. Audinys gali pasišiaušti.
- Trikotažiniai audiniai (pvz., marškinėliai, apatiniai drabužiai) dažnai susitraukia jau po pirmojo skalbimo. Todėl stenkitės šių audinių neperdžiovinti. Jeigu įmanoma, pirkite vienu ar dviem dydžiais didesnius trikotažinius gaminius.

- Galite džiovinti iškrakmolytus skalbinius. Kad išgautumėte norimą apretavimo efektą, dozuokite dvigubą krakmolijimo priemonės kiekį.
- Naujų tamsios spalvos tekstilės gaminių nedžiovinkite kartu su šviesių spalvų audiniais. Tamsūs tekstilės gaminiai gali nusidažyti, ant jų gali nusėsti kitos spalvos pūkeliai.
- Atsižvelkite į didžiausius džiovinimo programų pakrovimo kiekius, kaip aprašyta skyriuje "Programų apžvalga". Džiovinimo rezultatas ir raukšlių susidarymas priklauso nuo pakrovimo. Kuo mažesnis pakrovimas, tuo geresnis rezultatas. Sumažinus pakrovimo kiekį, džiovinimo rezultatas bus ypač tolygus, skalbiniai mažiau glamžysis.

2. Programos pasirinkimas

Skalbyklės-džiovyklės įjungimas

- Paspauskite mygtuką .

Įjungiamas būgno apšvietimas.

Būgno apšvietimas automatiškai išsijungia po kelių minučių.

Patarimas: Kad būgno apšvietimas ir vėl įsijungtų, meniu apžvalgoje atverkite išskleidžiamąjį meniu ir palieskite jutiklinį mygtuką .

Ekrane rodomas pagrindinis meniu.

Programos pasirinkimas

- Palieskite jutiklinį mygtuką Drying.

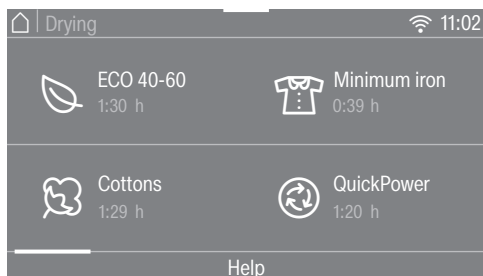

- Slinkite ekraną į dešinę, kol pasirodys norima programa.
- Palieskite programos jutiklinį mygtuką.

Ekranas persijungia į programos pagrindinį meniu.

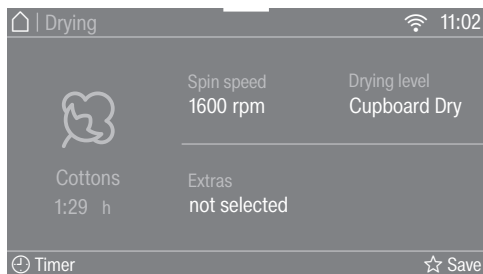

Turite 3 galimybes pasirinkti programą:

- išsaugotos parankinės programos;
- pagalbinės skalbimo ir (arba) džiovinimo programos.
- Miele MobileStart

3. Programos nustatymų pasirinkimas

Gręžimo karštame ore greičio pasirinkimas

Galite pakeisti iš anksto nustatytą džiovinimo programos gręžimo karštame ore greitį.

- Palieskite jutiklinį mygtuką Spin speed.
- Pasirinkite norimą gręžimo greitį.

Ekranas persijungia į džiovinimo programos pagrindinį meniu.

Džiovinimo lygio pasirinkimas

Galite pakeisti iš anksto nustatytą programos džiovinimo lygį.

- Palieskite jutiklinį mygtuką Drying level.
- Pasirinkite norimą džiovinimo lygį.

Ekranas persijungia į programos pagrindinį meniu.

DŽIOVINIMAS

Papildomų funkcijų pasirinkimas

Skalbimo programas galite papildyti papildomomis funkcijomis.

- Palieskite jutiklinį mygtuką *Extras*.
- Pasirinkite vieną arba kelias papildomas funkcijas.

Ne visas papildomas funkcijas galima derinti tarpusavyje. Tamsiame fone rodomos papildomos funkcijos, kurių negalima derinti, jų taip pat negalima pasirinkti.

- Patvirtinkite jutikliniu mygtuku *OK*.

Ekranas persijungia į programos pagrindinį meniu.

Išsamesnė informacija pateikta skyriaus "Džiovinimas" poskyryje "Papildomos funkcijos".

Laikmatis

Laikmačiu galite nustatyti skalbimo programos pabaigą arba pradžią.

4. Skalbyklės-džiovyklės pakrovimas

Durelių atidarymas

- Suimkite už rankenėlės ir atidarykite dureles.

Prieš sudėdami skalbinius, įsitikinkite, kad būgne nėra pašalinių daiktų arba gyvūnų.

- Išpurentus skalbinius sudėkite į būgną.

Perkrovimas kenkia tekstilės gaminiams, pablogina galutinį džiovinimo rezultatą.

Atsižvelkite į didžiausius džiovinimo programų pakrovimo kiekius, kaip aprašyta skyriuje "Programų apžvalga".

Durelių uždarymas

- Patikrinkite, ar tarp durelių ir sandarinimo žiedo nėra įstrigusių skalbinių.
- Lengvu stumtelėjimu uždarykite dureles.

Dozavimo priedai, tokie kaip maišeliai arba kapsulės, džiovinant gali išsilydyti ir apgadinti skalbinius ir patį prietaisą.

Todėl nedžiovininkite kartu dozavimo priedų.

Taip pat vykstant džiovinimui vandens čiaupas turi būti atidarytas.

Patarimas: Išskleidžiamajame meniu rodomas didžiausias leistinas pasirinktos programos pakrovimas.

5. Programos paleidimas

Kai pradės mirksėti *Ijungti / Išjungti* mygtukas, galima paleisti programą.

- Palieskite jutiklinį mygtuką *Ijungti / Išjungti*.

Durėlės užrakinamos, paleidžiama skalbimo programa.

Ekrane rodoma programos būseną.

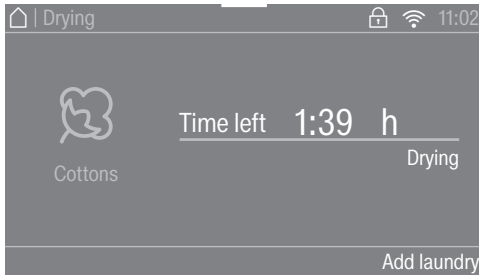

Skalbyklė-džiovyklė informuos apie pasiektą programos eigos etapą ir likusią trukmę.

Jeigu buvo pasirinktas uždelstas paleidimas, jis rodomas ekrane.

Energijos taupymas

Po 10 minučių rodmenų elementai bus užtamsinti. Mirksi *Ijungti / Išjungti* jutiklinis mygtukas.

Vėl galima įjungti indikacijos elementus:

- Palieskite *Ijungti / Išjungti* jutiklinį mygtuką (jis nedaro poveikio veikiančiai programai).

Skalbinių papildymas – “AddLoad”

Kol ekrane šviečia simbolis Add laundry, bet kada galima įdėti arba išimti skalbinius.

- Palieskite jutiklinį mygtuką Add laundry.

Ekrane rodoma:

⋮ Please wait

Skalbimo programa sustabdoma, atrakinamos durėlės.

- Atidarykite durėles.
- Įdėkite daugiau skalbinių arba dalį jų išimkite.
- Uždarykite durėles.
- Palieskite *Ijungimo / Išjungimo* jutiklinį mygtuką.

Programa tęsiama.

Svarbu.

Programai veikiant skalbyklė-džiovyklė negali nustatyti pakitusio skalbinių kiekio.

Todėl papildomai įdėjus ar išėmus skalbinius, skalbyklė visada fiksuos didžiausią pakrovimo kiekį.

DŽIOVINIMAS

6. Programos pabaiga / skalbinių išėmimas

Jeigu aktyvinta apsauga nuo glamžymosi, pasibaigus programai būgnas dar sukasi iki 150 minučių. Durelės lieka užrakintos, o ekrane rodoma: Finish/Ānti-crease ir Unlock with "Start/Stop".

- Palieskite mygtuką *Ijungti / išjungti*.

Durelės atrakinamos.

Jeigu išimsite skalbinius apsaugos nuo glamžymosi fazės metu, gali išsiveržti karštis.

Išskleiskite skalbinius, kad galėtų pašalinti likusi šiluma.

Pasibaigus apsaugos nuo glamžymosi funkcijai, durelės automatiškai atrakinamos.

- Atidarykite dureles.
- Išimkite skalbinius.

Palikti skalbiniai gali perdžiūti. Gali būti netinkami dėvėti.
Stenkitės išimti iš būgno visus skalbinius.

Patarimas: Vadovaukitės skyriuje "Po kiekvieno skalbimo arba džiovinimo" pateikta informacija.

Programų apžvalga

*Visi pažymėti svoriai nurodo sausų skalbinių svorį.



¹ Daugiau informacijos apie *Laiko parinktį* rasite programų apžvalgos pabaigoje.

ECO 40–60		daugiausia 5,0 kg *
Sausi, tinkami dėti į spintą		
	Medvilniniai tekstilės gaminiai: marškinėliai, apatiniai drabužiai, kūdikių drabužiai, darbo drabužiai, striukės, apklotai, prijuostės, chalatai, kilpiniai rankšluosčiai, vonios rankšluosčiai, vonios chalatai, kastoro patalynė, kilpinė patalynė.	
Medvilnė		daugiausia 5,0 kg *
Sausi, tinkami dėti į spintą plus, Sausi, tinkami dėti į spintą		
Daiktai	Vieno arba kelių sluoksnių medvilniniai tekstilės gaminiai: marškinėliai, apatiniai drabužiai, kūdikių drabužiai, darbo drabužiai, striukės, apklotai, prijuostės, chalatai, kilpiniai rankšluosčiai, vonios rankšluosčiai, vonios chalatai, kastoro patalynė, kilpinė patalynė.	
Tinkami lyginti, Tinkami lyginti volu, Laiko parinktis¹		
Daiktai	Medvilniniai arba lininiai tekstilės gaminiai, kuriuos būtina papildomai apdoroti, pvz., staltiesės, patalynė, iškrakmolyti skalbiniai.	
Patarimas	Prieš dėdami skalbinius į lyginimo volą, juos suvyniokite, kad šie išliktų drėgni.	
Lengvai prižiūrimi		daugiausia 3,5 kg *
Sausi, tinkami dėti į spintą plus, Sausi, tinkami dėti į spintą, Tinkami lyginti, Laiko parinktis¹		
Daiktai	Lengvai prižiūrimi sintetiniai, medvilniniai arba mišraus audinio skalbiniai, pvz., specialios paskirties drabužiai, chalatai, megztiniai, suknelės, kelnės, stalo skalbiniai, kojinės.	
QuickPower		daugiausia 4,0 kg *
Sausi, tinkami dėti į spintą plus, Sausi, tinkami dėti į spintą, Tinkami lyginti, Laiko parinktis¹		
Daiktai	Tinka specialios priežiūros nereikalaujantiems audiniams programoje <i>Medvilnė</i> .	
Nuoroda	Vykdant vidutiniškai nešvarių skalbinių skalbimą ir džiovinimą, pasirinkus šią programą, veikimo trukmė yra labai trumpa.	

DŽIOVINIMAS

Gležniems audiniams		daugiausia 1,0 kg *
Sausi, tinkami dėti į spintą plius, Sausi, tinkami dėti į spintą, Tinkami lyginti, Laiko parinktis¹		
Daiktai	Temperatūrai jautrūs tekstilės gaminiai su priežiūros simboliu ☺, sintetinio pluošto, mišrios sudėties audinio, dirbtinio šilko gaminiai arba lengvai prižiūrimi medvilniniai tekstilės gaminiai, pvz., marškiniai, palaidinės, apatinis trikotažas arba tekstilės gaminiai su aplikacijomis	
Patarimas	Jeigu norite, kad skalbiniai mažiau glamžytųsi, sumažinkite pakrovimą.	
Marškiniai		daugiausia 1,0 kg*
Sausi, tinkami dėti į spintą plius, Sausi, tinkami dėti į spintą, Tinkami lyginti, Laiko parinktis¹		
Daiktai	Marškiniai ir palaidinės	
Patarimas	<ul style="list-style-type: none"> - Marškinius ir palaidines išverskite, užsekite spaudes, įlenkite į vidų apykakles ir rankogalius. - Kad būtų sumažintas glamžymasis, skalbiniai programos pradžioje sudrėkinami. 	
Vilna		daugiausia 2,0 kg*
3 minutės		
Daiktai	Vilna ir vilnos mišiniai: megztiniai, kardiganai, kojinės.	
Patarimas	<ul style="list-style-type: none"> - Vilnoniai tekstilės gaminiai per trumpą laiką išpurenami ir džiovinami iki minkštumo, bet neišdžiovinami iki galo. - Pasibaigus programai, iš karto išimkite tekstilės gaminius. 	
Džinsai		daugiausia 3,0 kg*
Sausi, tinkami dėti į spintą plius, Sausi, tinkami dėti į spintą, Tinkami lyginti, Laiko parinktis¹		
Daiktai	Visos džinsinės medžiagos (pvz., kelnės, švarkai, sijonai, marškiniai).	
Atnaujinimas		daugiausia 1,0 kg*
Sausi, tinkami dėti į spintą, Tinkami lyginti, Laiko parinktis¹		
Daiktai	Sausi skalbiniai, trumpai nešioti arba neištepti skalbiniai.	
Patarimas	<p>Kad būtų sumažintas glamžymasis, skalbiniai programos pradžioje sudrėkinami.</p> <ul style="list-style-type: none"> - Sausi, tinkami dėti į spintą: skalbinius iš karto galima naudoti. - Tinkami lyginti: skalbinius reikia išlyginti arba sukabinti ant pakabų ir iki galo išdžiovinti. 	
Nuoroda	Raukšlių susidarymas didėja didinant pakrovimo kiekį ir ilginant džiovavimo trukmę.	

DŽIOVINIMAS

Baigiamasis apdorojimas garais		daugiausia 2,0 kg*
Tinkami lyginti, Laiko parinktis ¹		
Gaminiai	Drėgni, ką tik išskalbti ir išgręžti viršutiniai drabužiai iš medvilnės arba lino, kurių glamžymąsi reikia sumažinti. Viršutiniai drabužiai turi būti tinkamai išdžiovinti ☺ ☺ ir paruošti lyginti   .	
Patarimas	Pasibaigus programai, tekstilės gaminius iš karto išimkite ir sukabinkite ant pakabų.	
Nurodymas	Netinka vilnai arba tekstilės gaminiams su vilna.	
Lauko drabužiai		daugiausia 2,5 kg*
Sausi, tinkami dėti į spintą plus, Sausi, tinkami dėti į spintą, Tinkami lyginti, Laiko parinktis ¹		
Daiktai	Lauko drabužiai, kuriuos galima džiovinti džiovyklėje.	
Impregnavimas		daugiausia 2,5 kg*
Sausi, tinkami dėti į spintą		
Daiktai	Džiovinti džiovyklėje pritaikytų impregnuotų tekstilės gaminių papildomam terminiam apdorojimui.	
Skubioji 20		daugiausia 3,5 kg*
Sausi, tinkami dėti į spintą plus, Sausi, tinkami dėti į spintą, Tinkami lyginti, Laiko parinktis ¹		
Daiktai	Tinka specialios priežiūros nereikalaujantiems audiniams programoje Medvilnė.	
Nuoroda	Vykdant lengvai išteptų skalbinių skalbimą ir džiovinimą, pasirinkus šią programą, veikimo trukmė yra ypatingai trumpa.	
Sportinė apranga		daugiausia 2,5 kg *
Sausi, tinkami dėti į spintą plus, Sausi, tinkami dėti į spintą, Tinkami lyginti, Laiko parinktis ¹		
Daiktai	Sporto ir lengvojo kultūrizmo drabužiai, pritaikyti džiovinti džiovyklėje.	
Tamsūs skalbiniai		daugiausia 3,0 kg*
Sausi, tinkami dėti į spintą plus, Sausi, tinkami dėti į spintą, Tinkami lyginti, Laiko parinktis ¹		
Daiktai	Medvilniniai arba mišrios sudėties audinio tamsūs skalbiniai	

DŽIOVINIMAS

Sportiniai batai		daug. 2 poros
Laiko parinktis¹		
Daiktai	Sportiniai batai, ant kurių etiketės gamintojo nurodyta, kad juos galima skalbti skalbyklėje.	
Patarimas	Išimkite iš batų vidpadį ir kartu su batais įdėkite į skalbimo būgną.	
Nuoroda	Būgnas nesisuka.	
Šilkas		daugiausia 1,0 kg*
8 minutės		
Daiktai	Šilkiniai tekstilės gaminiai (pvz., palaidinukės, marškiniai), kuriuos galima džiovinti džiovyklėje.	
Patarimas	<ul style="list-style-type: none"> - Programa, skirta glamžyto sumažinimui. - Tekstilės gaminiai neišdžiovinami iki galo. - Pasibaigus programai, iš karto išimkite tekstilės gaminius. 	
Pūkų užpildai		daugiausia 2,0 kg*
Laiko parinktis¹		
Daiktai	Švarkai, miegmaišiai, pagalvės ir kiti tekstilės gaminiai su pūkų užpildu, kuriuos galima džiovinti džiovyklėje.	
Patarimas	Bandykite ir nustatykite, kokia trukmė Jums yra tinkamiausia.	
Pagalvės		2 pagalvės (40 x 80 cm) arba 1 pagalvė (80 x 80 cm)
Laiko parinktis¹		
Daiktai	Pagalvės su sintetiniu užpildu, kurias galima džiovinti džiovyklėje.	
Patarimas	Pagalvės po džiovinimo gali būti šiek tiek drėgnos. Džiovinkite pasirinkę šią programą, kol nesijaus drėgmės.	
Higieninė programa medvilnei		daugiausia 5,0 kg*
Sausi, tinkami dėti į spintą Laiko parinktis¹		
Gaminiai	Ypatingos priežiūros nereikalaujantys besiliečiantys su oda medvilniniai arba lininiai audiniai, pvz., apatinis trikotažas, kūdikių drabužėliai, patalynė.	
Nurodymas	Dėl ilgesnės temperatūros išlaikymo trukmės skalbiniai atrodo drėgnesni.	

Automatinė plius		daugiausia 3,0 kg *
Sausi, tinkami dėti į spintą plius, Sausi, tinkami dėti į spintą, Tinkami lyginti, Laiko parinktis¹		
Daiktai	Įvairūs tekstilės gaminiai, pasirinkus programas <i>Medvilnė</i> ir <i>Lengvai prižiūrimi</i> .	
Nauji tekstilės gaminiai		daugiausia 2,0 kg*
Sausi, tinkami dėti į spintą plius, Sausi, tinkami dėti į spintą, Tinkami lyginti, Laiko parinktis¹		
Tekstilės gaminiai	Nauji medvilniniai, kilpinio audinio arba poliesterio audinio tekstilės gaminiai	
Nuolatinis šiltasis vėdinimas		daugiausia 4,0 kg *
Laiko parinktis¹		
Daiktai	- Papildomas kelių sluoksnių tekstilės gaminių džiovinimas, kurie dėl savo savybių džiušta netolygiai: švarkų, pagalvių, miegmaišių - Atskirų skalbinių džiovinimas arba išvėdinimas	
Patarimas	Iš pradžių nesirinkite ilgiausios trukmės. Bandykite ir nustatykite, kokia trukmė Jums yra tinkamiausia.	
Nuolatinis vėdinimas šaltu oru		daugiausia 4,0 kg *
Laiko parinktis¹		
Daiktai	Visi tekstilės gaminiai, kuriuos reikia išvėdinti.	
Medvilnė <input type="checkbox"/>		daugiausia 5,0 kg *
Sausi, tinkami dėti į spintą		
Daiktai	Vidutiniškai drėgni medvilniniai skalbiniai, kaip aprašyta <i>Medvilnė Sausi, tinkami dėti į spintą</i> .	
Patarimas	- Atsižvelgiant į energijos sąnaudas, programa <i>Medvilnė</i> <input type="checkbox"/> labiausiai tinka džiovinti vidutiniškai drėgnus medvilninius skalbinius.	
Nuoroda bandymų institutams: programa <i>Medvilnė</i> <input type="checkbox"/> laikoma bandymų programa pagal reglamentą (ES) 392 / 2012 dėl energijos vartojimo efektyvumo ženklinimo, vertinant pagal EN 61121.		

¹ Laiko parinktis

Džiovinimo trukmės pasirinkimo funkciją naudokite tada, kai norite džiovinti nedidelį kiekį skalbinių arba tik kelis skalbinius. Skalbiniai džiovinami šiltame ore (galima pasirinkti džiovinimo trukmę nuo 20 minučių iki 2 valandų). Džiovinimo temperatūra pritaikyta prie naudojamos programos. Iš pradžių nesirinkite ilgiausios trukmės. Bandykite ir nustatykite, kokia trukmė Jums yra tinkamiausia.

DŽIOVINIMAS

Gręžimas karštame ore

Siekiant sumažinti džiovinimo energijos sąnaudas, kai kuriose programose vykdomas gręžimas karštame ore.

Gręžimas karštame ore negalimas, jeigu pasirinkta džiovinimo trukmė.

Maksimalus gręžimo karštame ore greitis atitinka leistiną susijusios skalbimo programos gręžimo greitį.

Gręžimo karštame ore sūkių skaičių galite sumažinti iki 800 sūk./min.

Papildomos funkcijos

Džiovinimo programas galite papildyti papildomomis funkcijomis.

Pirminis lyginimas

Kad būtų sumažintas skalbinių glamžymas, skalbimo proceso pabaigoje į būgną leidžiami garai. Sumažinamas gręžimo karštame ore sūkių skaičius. Kad rezultatas būtų optimalus, iki 50 % sumažinkite pakrovimo kiekį.

Drabužiai turi būti pritaikyti džiovinti džiovyklėje   ir lyginti  .

SingleDry

Ši funkcija leis įprasta džiovinimo programa efektyviai išdžiovinti net labai mažus pakrovimo kiekius (< 1 kg).

Iš anksto nustatyta džiovinimo trukmė. Džiovinimo trukmę galite pakeisti.

Atsižvelgiant į džiovinamų skalbinių savybes, skalbiniai gali būti dar drėgni. Kitą kartą pasirinkite ilgesnę trukmę.

Tausojanti plus

Temperatūrai jautrių tekstilės gaminių džiovinimui, pvz., iš akrilinių, rinkitės tausojančią džiovinimo programą (pažymėtą priežiūros simboliu ).

Dėl sumažintos temperatūros pasirinkus funkciją *Tausojanti plus*, pailgėja kai kurių programų trukmė.

Labai tyli

Jeigu ketinate džiovinti skalbinius ramybės metu, galite sumažinti skalbyklės džiovyklės keliamą triukšmą.

- Neskamba zirzeklis.
- Gręžimo karštame ore greitis apribojamas iki 800 sūk./min.

Skalbti ir džiovinti be pertraukos

Skalbti ir džiovinti be jokios pertraukos rekomenduojame tada, jeigu neturite daugiau skalbinių nei skalbti, nei džiovinti, taip pat neviršijamas maksimalus leidžiamas džiovinimo pakrovimo kiekis.

Vadovaukitės skyriuose "Skalbimas ir "Džiovinimas" pateikta informacija.

1. Skalbinių paruošimas

- Ištuštinkite kišenes.
- Išrūšiukite skalbinius pagal pluoštą ir audinio rūšį.
- Patikrinkite simbolius priežiūros etike-tėse.

2. Programos pasirinkimas

- Palieskite jutiklinį mygtuką Washing + Drying.
- Slinkite ekraną į dešinę, kol pasirodys norima programa.
- Palieskite programos jutiklinį mygtuką.

Ekranas persijungia į programos pagrindinį meniu.

Turite 3 papildomas galimybes pasirinkti programą:

- išsaugotos parankinės programos;
- pagalbinės skalbimo ir (arba) džiovinimo programos;
- Miele MobileStart.

3. Skalbyklės-džiovyklės pakrovimas

- Atidarykite dureles.

Prieš sudėdami skalbinius, įsitinkinkite, kad būgne nėra pašalinių daiktų arba gyvūnų.

- Į būgną laisvai sudėkite išlankstytus skalbinius.

Dozavimo priedai, tokie kaip maišeliai arba kapsulės, džiovinant gali išsilydyti ir apgadinti skalbinius ir patį prietaisą.

Todėl nedžiovininkite kartu dozavimo priedų.

- Uždarykite dureles.

SKALBIMAS IR DŽIOVINIMAS

4. Programos nustatymų pasirinkimas

- Pasirinkite norimą temperatūrą, gręžimo greitį ir džiovinimo lygį.

Minimalus gręžimo greitis apribotas iki 800 sūk./min..
Kai kuriose programose negalima keisti gręžimo greičio.

- Galite rinktis TwinDos arba dozavimą kapsulėje.
- Jeigu pageidaujate, galite rinktis kitas papildomas funkcijas arba dėmes.

Gręžimui karštame ore naudojamas skalbimo programos gręžimo greitis. Pasirinkus papildomą funkciją *Labai tyli*, gręžimui naudojama daug. 900 sūk./min.

Gręžimas karštame ore negalimas, jeigu pasirinkta džiovinimo trukmė.

- Galite pasirinkti programos pradžios atidėjimo laiką.

5. Skalbimo priemonės dozavimas

- Skalbiklį galite dozuoti TwinDos, Cap-Dosing arba skalbiklio nuplovimo staličiuje.

6. Programos paleidimas / užbaigimas

- Palieskite mirksintį jutiklinį mygtuką *Ijungti / Išjungti*.

Durelės užrakinamos.

Programa paleidžiama.

Programos pabaigoje įsijungia apsauga nuo glamžymosi.

Apsaugos nuo glamžymosi funkcijos metu durelės vis dar yra užrakintos.

- Palieskite jutiklinį mygtuką *Ijungti / Išjungti*.

Durelės atrakinamos.

Jeigu išimsite skalbinius apsaugos nuo glamžymosi fazės metu, gali išsiveržti karšti garai.
Išskeiskite skalbinius, kad galėtų pasišalinti likusi šiluma.

Pasibaigus apsaugos nuo glamžymosi funkcijai, durelės automatiškai atrakinamos.

- Atidarykite dureles ir išimkite skalbinius.

Vadovaukitės skyriuje "Po kiekvieno skalbimo arba džiovinimo" pateikta informacija.

Po kiekvieno skalbimo arba džiovinimo

- **Plaćiai** atverkite dureles.

⚠ Pavojus nusideginti prisilietus prie karšto metalo!

Džiovinimo metu įkaista vidinėje durelių pusėje esantis metalinis gaubtas.

Metalinio gaubto nelieskite.

Reguliariai naudokite, o ypač po džiovinimo, programą Rinse out fluff, kad būgne ir skalbimo tirpalo rezervuare neliktų pūkelių.

- Išimkite skalbinius.

Likę skalbiniai kito džiovinimo metu gali susitraukti, nusidažyti arba gali būti apgadinti.

Patikrinkite, ar būgne neliko pamirštų skalbinių!

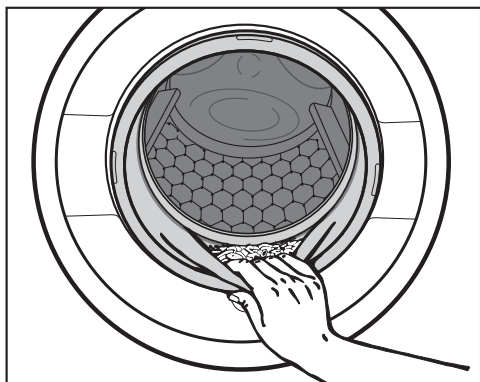

- Patikrinkite, ar durelių sandarinimo žiede nėra įstrigusių pašalinių daiktų.
- Po kiekvieno džiovinimo iš sandarinimo žiedo ir iš stebėjimo langelio išvalykite pūkelius.

Patarimas: Kad būgnas išdžiūtų, dureles palikite šiek tiek pravertas.

- Išjunkite skalbyklę-džiovyklę mygtuku .

Patarimas: Kad skalbiklio nuplovimo stalčius išdžiūtų, jį šiek tiek pradarykite.

Programos eigos keitimas

Programos keitimas (apsauga nuo vaikų)

Paleidus programą, nebus galima keisti pačios programos, temperatūros, grėžimo greičio arba pasirinktų papildomų funkcijų. Taip apsaugoma nuo netyčinio įjungimo (pvz., vaikų).

Jeigu skalbyklė-džiovyklė išjungiamą vykdomos programos metu, po 15 minučių įsijungęs budėjimo režimas visiška neišjungia skalbyklės. Būgne dar gali būti vandens, todėl apsauginės funkcijos lieka ir toliau įjungtos.

Programos nutraukimas

Paleistą skalbimo programą bet kada galima sustabdyti.

- Palieskite *Įjungti / Išjungti* jutiklinį mygtuką.

Ekrane rodoma:

 Cancel the programme?

- Pasirinkite Yes.

- Skalbimo metu:

iš skalbyklės-džiovyklės išleidžiamas likęs skalbimo tirpalas, skalbimo programa nutraukiama.

- Džiovinimo metu:

skalbyklė-džiovyklė pirmiausia atvėsina skalbinius, tik tada galima atidaryti dureles.

Skalbinių išėmimas



- Palaukite, kol ekrane užges simbolis  ir atsirakins durelės.
- Atidarykite dureles ir išimkite skalbinius.

Kitos programos pasirinkimas

- Uždarykite dureles.
- Pasirinkite norimą programą.
- Jeigu reikia, į stalčių įpilkite daugiau skalbiklio.
- Palieskite jutiklinį mygtuką *Įjungti / Išjungti*.

Programa paleidžiama.

Programos nutraukimas

- Išjunkite skalbyklė-džiovyklė mygtuku .
- Norėdami tęsti programą, vėl įjunkite skalbyklė-džiovyklė mygtuku .

 Perkaitimo pavojus nuo karštų skalbinių!

Karšti skalbiniai gali užsidegti.

Kol vykdoma džiovinimo programa, niekada neišjunkite skalbyklės-džiovyklės.

Arba iš karto išimkite visus skalbinius ir išdėstysite taip, kad šie galėtų atvėsti.

Parankinių programų kūrimas

Individualiai sukurta skalbimo programa gali būti išsaugota atskiru pavadinimu.

1 galimybė

- Verskite pagrindinį meniu, kol bus rodoma Favourites.

- Palieskite jutiklinį mygtuką Favourites.

Ekranas persijungia į meniu Favourites.

Palieskite jutiklinį mygtuką Create.

Ekranas persijungia į meniu Create Favourites.

- Pasirinkite Washing, Drying arba Washing + Drying.

- Pasirinkite norimą programą.

- Pasirinkite visus norimus programos nustatymus.

- Tada pasirinkite Save.

- Įveskite pavadinimą.

2 galimybė

Pasirinktą skalbimo programą prieš paleisdami programą galite pridėti prie parankinių.

- Palieskite jutiklinį mygtuką Save.

- Įveskite pavadinimą.

Jeigu jau išsaugota 12 pagalbinių programų, mygtukas Create arba Save nerodomas. Norėdami išsaugoti naujas parankines programas, ištrinkite jau esamas.

Pavadinimo įvedimas

Pasirinkite trumpus, aiškius pavadinimus.

- Palieskite norimas raides arba simbolius.

- Patvirtinkite mygtuku Save.

Skalbimo programa išsaugoma pagalbinių programų sąrašė.

Parankinių programų keitimas

Išsaugotą parankinę programą galite pervadinti, ištrinti arba perkelti.

- Pagrindiniame meniu pasirinkite jutiklinį mygtuką Favourites.

- Kol atsidarys kontekstinis meniu, palieskite parankinę programą, kurią norite pakeisti.

- Pasirinkite Rename, Delete arba Move.

Skalbimo ir džiovinimo pagalbinė sistema

Skalbiant drabužius ir kitus skalbinius, skalbimo ir džiovinimo pagalbinė sistema pateikia įvairių priežiūros instrukcijų. Atsižvelgiant į skalbiamus daiktus, pritaikoma atitinkama programa.

- Verskite pagrindinį meniu, kol bus rodoma Wash/Drying assistant.
- Palieskite jutiklinį mygtuką Wash/Drying assistant.

Ekranas persijungia į meniu Purpose.

- Pasirinkite tikslą, pvz., Washing arba Washing + Drying.

Ekranе rodomas daiktų sąrašas.

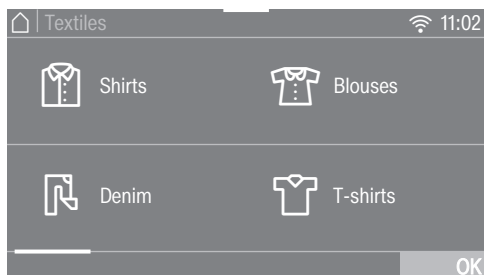

- Palieskite daikto, kurį ketinate skalbti, jutiklinį mygtuką.

Pasirinktas daiktas pažymimas oranžine spalva.

Galite pasirinkti keletą daiktų. Negalima pasirinkti tarpusavyje nederinamų daiktų.

- Patvirtinkite mygtuku OK.
- Laikykitės ekrane pateiktų nurodymų.

Galiausiai ekrane rodomi visi pasirinkti parametrai.

- Patvirtinkite juos jutikliniu mygtuku OK arba pasirinkite Change, jeigu norite pakeisti kažkurį parametrą.

Pagal skalbinių rūšį nustatyta programa paruošta paleisti.

Prieš paleidžiant programą rodomi pagalbiniai informaciniai tekstai.



Patarimas: Prieš paleisdami programą, galite papildomai pasirinkti atskirus jos nustatymus, pvz., Extras.

Laikmačio nustatymas

- Palieskite jutiklinį mygtuką  Timer.
- Pasirinkite parinktį Finish at arba Start at.
- Nustatykite valandas, minutes ir patvirtinkite jutikliniu mygtuku OK.



Uždelsto paleidimo keitimas

Prieš programos paleidimą galima ištrinti pasirinktą laikmačio laiką.

- Palieskite jutiklinį mygtuką  arba .
- Galite pakeisti laiką ir patvirtinti mygtuku OK.

Laikmačio ištrynimasis

Prieš programos paleidimą galima ištrinti pasirinktą laikmačio laiką.

- Palieskite jutiklinį mygtuką  arba .
- Ekrane rodomas pasirinktas laikmačio laikas.
- Palieskite jutiklinį mygtuką Delete.
 - Patvirtinkite jutikliniu mygtuku OK.

Ištrinamas pasirinktas laikmačio laikas.

Laikmačio paleidimas

- Palieskite jutiklinį mygtuką *Jungti / Išjungti*.

Durelės užrakinamos, o ekrane rodomas laikas iki programos paleidimo.

Paleidus programą, pasirinktą laikmačio laiką bus galima ištrinti arba pakeisti tik nutraukus programą.

Visada galite iš karto paleisti programą.

- Palieskite jutiklinį mygtuką Start immediately.

SmartStart

Naudodami SmartStart funkciją galėsite nustatyti laiko tarpą, per kurį jūsų skalbyklė-džiovyklė automatiškai, valdoma nuotoliniu būdu, įsijungs.

Šią funkciją galima naudoti tik jeigu įjungtas nustatymas SmartGrid.

Galima nustatyti nuo 1 min. iki 24 val. laiką. Tiek skalbyklė-džiovyklė laukia išorinio tiekėjo siunčiamo signalo. Jeigu per nustatytą laiko tarpą nebus gautas signalas, skalbyklė-džiovyklė paleis programą.

Laiko tarpo nustatymas

Jeigu nustatymuose aktyvinote funkciją SmartGrid, palietus jutiklinį mygtuką  Timer, ekrane bus rodomas ne Start at ir Finish at, bet SmartStart by ir SmartFinish by. Daugiau informacijos ieškokite skyriaus "Nustatymai" poskyryje "SmartGrid".

Atlikite tuos pačius veiksmus, kaip ir nustatydami laikmatį.

- Nustatykite norimą laiką ir patvirtinkite mygtuku OK.
- Palieskite mygtuką *Įjungti / Išjungti*, jeigu norite paleisti programą su SmartStart.

Pasirinkta programa paleidžiama automatiškai, energijos tiekėjui perdavus signalą arba pasiekus apskaičiuotą vėliausią galimą paleidimo laiką.

Norėdami pakeisti arba ištrinti *SmartStart* funkciją, atlikite tuos pačius veiksmus, kaip aprašyta skyriuose "Laikmačio keitimas" ir "Laikmačio ištrynimasis".

“TwinDos” kasetės keitimas

Kasetės paruošimas

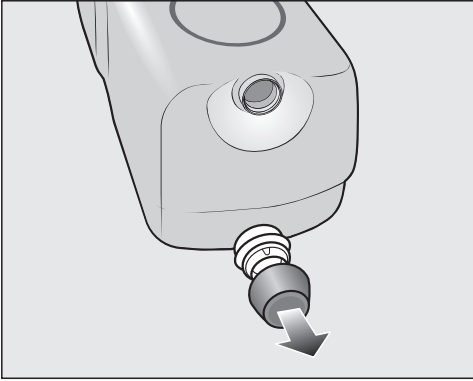

- Išsukite kamščius

arba

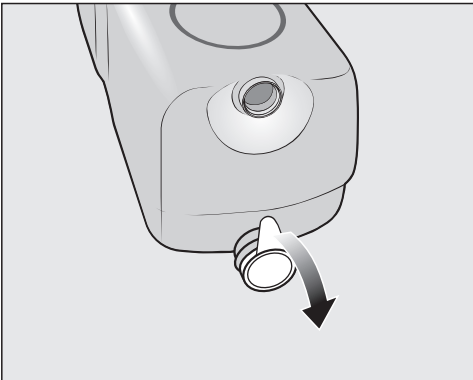

- Nuo kasetės nulupkite apsauginę plėvelę.



Kasetės pažeidimai plėvele

Plėvelės likučiai gali sukelti
“TwinDos” nesandarumą.

Prieš įdėdami naują kasetę, nuo siurbimo antgalio nuimkite apsauginę plėvelę.

Kasetės keitimas

Skalbiklio kasetę galima keisti tik jeigu skalbyklė-džiovyklė įjungta. Tik tada skaitiklis vėl nustatomas ties 0, rodomas teisingas pripildymo lygio indikatoriaus rodmuo.

- Įjunkite skalbyklė-džiovyklę.

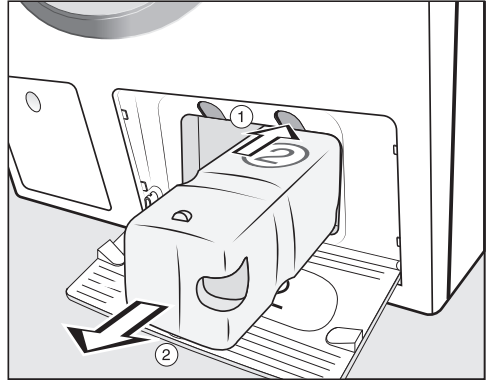

① Paspauskite virš kasetės geltoną mygtuką ir atlaisvinkite užraktą.

② Išimkite kasetę.

- Įdėkite naują kasetę.

- Patvirtinkite ekrane rodomus pranešimus.

Skaitiklis buvo nustatytas ties 0.

Valymas ir priežiūra

Priežiūros programos paleidimas

Skalbyklėje-džiovyklėje yra 3 priežiūros programos.

Kai paleidžiate priežiūros programą, vandens čiaupas turi būti atidarytas.

- Verskite pagrindinį meniu, kol bus rodoma Maintenance.
- Palieskite jutiklinį mygtuką Maintenance.

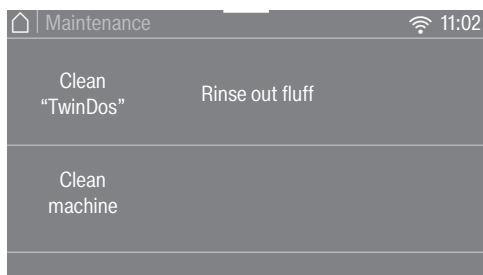

Clean “TwinDos”

Clean “TwinDos” yra “TwinDos” sistemos plovimo programa. Plovimo programa skirta žarnoms plauti prietaiso viduje.

 Pridžiuvusio skalbiklio daroma žala.

Jeigu ilgesnį laiką nenaudojote prietaiso (ilgiau negu 2 mėnesius), žarnose likęs skalbiklis gali pridžiūti arba sutirštėti. Žarnos gali užsikimšti. Jas išvalyti gali tik klientų aptarnavimo skyrius.

Išplaukite “TwinDos” sistemą.

Prietaisui plauti jums reikės ploviklio kasetės “TwinDosCare” arba pakartotinai pildomos “TwinDos” kasetės, kurią galima įsigyti www.shop.miele.com.

Programos paleidimas

- Pasirinkite Clean “TwinDos”.
- Palieskite indo, kurį ketinate plauti, jutiklinį mygtuką.
- Informaciją Start Maintenance programme? patvirtinkite jutikliniu mygtuku Yes.
- Laikykitės ekrane pateiktų nurodymų.

Žarnos išvalytos. Galite ir toliau naudoti TwinDos sistemą.

Skalbimo priemonės stalčiaus valymas

Skalbimo priemonės likučiai gali sukibti.

- Prieš keisdami kasetę arba indą, drėgna šluoste išvalykite stalčiaus vidų.

Clean machine

Dažnai skalbiant žemoje temperatūroje skalbyklėje-džiovyklėje gali pradėti dauginintis mikrobai.

Reguliariai valydami prietaisą, apsisaugosite nuo mikrobu, grybelių ir mikroorganizmų dauginimosi, taip pat blogo kvapo atsiradimo.

Paleiskite programą Clean machine vėliausiai tada, kai ekrane rodomas pranešimas *Informacija apie higieną*.

Patarimas: Geriausių rezultatų pasieksite naudodami Miele prietaisams skirtą valiklį. Taip pat galite naudoti ir universaliuosius skalbimo miltelius.

Programos paleidimas

- Pasirinkite Clean machine.
- Valiklį ar universaliuosius skalbimo miltelius pilkite tiesiai į skalbyklės būgną.
- **Nedėkite** skalbinių. Paleidus priežiūros programą, būgnas turi būti tuščias.
- Palieskite jautiklinį mygtuką *Ijungti / išjungti*.

Programa paleista.

Rinse out fluff

Džiovinimo metu gali kauptis pūkeliai ir nusėsti būgne arba skalbimo tirpalo rezervuare. Kad šie pūkeliai (pvz., nuo tamsių skalbinių) kito skalbimo metu nesikauptų ant kitų tekstilės gaminių (pvz., šviesių skalbinių) arba neužkimštų skalbyklės-džiovyklės, šiuos pūkelius galite išskalauti.

Programos *Pūkelių išskalavimas* nenaudokite skalauti tekstilės gaminiams. Patikrinkite, ar būgne neliko pamirštų skalbinių.

Programos paleidimas

- Pasirinkite Rinse out fluff.

Nenaudokite skalbimo priemonės.

- Palieskite mygtuką *Ijungti / išjungti*. Po kelių minučių pūkeliai bus išskalauti.
- Išvalykite likusius pūkelius iš durelių sandarinimo žiedo ir iš stebėjimo langelio.
- Išjunkite skalbyklę-džiovyklę.

Valymas ir priežiūra

Korpuso ir skydelio valymas

⚠ Elektros smūgio pavojus dėl tinklo įtampos.

Net kai skalbyklė-džiovyklė yra išjungta, prietaise teka elektros srovė. Prieš pradėdami valymo ir priežiūros darbus, išjunkite prietaisą iš maitinimo tinklo.

⚠ Tekančio vandens daroma žala.

Dėl didelio vandens srovės slėgio vanduo gali patekti į skalbyklę-džiovyklę ir pažeisti konstrukcinius elementus.

Ant skalbyklės-džiovyklės nepurškite vandens.

⚠ Pažeidimai dėl netinkamų valymo priemonių.

Valikliai, kurių sudėtyje yra tirpiklių, šveitimo priemonės, stiklo arba įvairios paskirties valikliai gali pažeisti plastines ir kitas prietaiso dalis. Naudokite šių valymo priemonių.

- Korpusą ir skydelį valykite švelnia valymo priemone arba muilo šarmu, nususinkite minkšta šluoste.
- Būgną valykite specialiu nerūdijančiam plienui valyti skirtu valikliu.

Skalbiklio nuplovimo stalčiaus valymas

Skalbiant žemoje temperatūroje ir naudojant skystas skalbimo priemones, užsiteršia skalbiklio nuplovimo stalčius.

- Net jeigu naudojate tik TwinDos, higienos sumetimais reguliariai valykite visą skalbiklio stalčių.

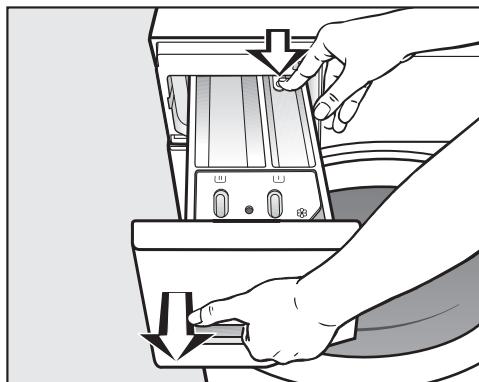

- Skalbimo nuplovimo stalčių ištraukite iki galo, paspauskite atrakinimo mygtuką ir išimkite.
- Išplaukite jį šiltame vandenyje.

Vakuuminio kėliklio ir kanalo valymas

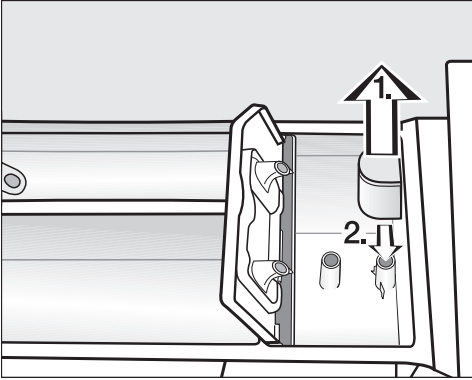

- Ištraukite iš skyrelio ☸ vakuuminį kėliklį ir išplaukite po šiltu tekančiu vandeniu.
- Taip pat išvalykite ir vamzdelį, ant kurio dedamas vakuuminis kėliklis.
- Uždėkite vakuuminį kėliklį.

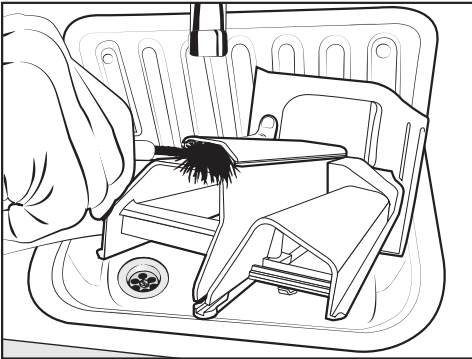

- Šiltu vandeniu ir šepetėliu išplaukite minkštiklio skyrelį.

Skystasis standiklis gali jus užkliauti.

Kelis kartus panaudoję skystą standiklį, kruopščiai išplaukite vakuuminį kėliklį.

Skalbiklio nuplovimo stalčiaus skyrelio valymas

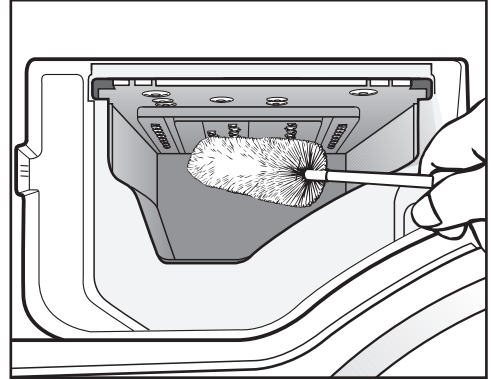

- Butelių plovimo šepetėliu nuo skalbiklio nuplovimo stalčiaus purkštuvų nuvalykite skalbiklio likučius ir kalkių nuosėdas.
- Įstatykite atgal skalbiklio nuplovimo stalčių.

Patarimas: Kad skalbiklio nuplovimo stalčius išdžiūtų, jį šiek tiek pradarykite.

Durelių stiklo priežiūra

- Reguliariai nuvalykite vidinį durelių stiklą ir ant durelių stiklo esantį metalinį gaubtą, naudokite švelnią valymo priemonę arba muilo šarmą.
- Nusausinkite minkšta šluoste.

Valymas ir priežiūra

Vandens įleidimo filtro valymas

Skalbyklės–džiovyklės vandens įleidimo vožtuvas apsaugotas sieteliu. Kas pusę metų patikrinkite vandens įleidimo žarnos gale esantį filtrą. Jeigu prietaisą naudojate ne dažnai, galima tikrinti ir rečiau.

- Užsukite vandens čiaupą.
- Nusukite nuo vandens čiaupo vandens įleidimo žarną.

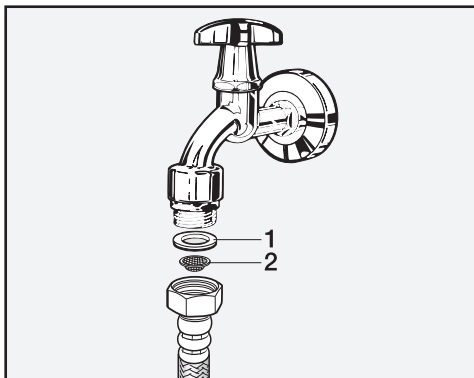

- Išimkite iš kreiptuvo guminį sandariklį **1**.
- Laisvą vandens įleidimo žarnos galą laikykite nuleistą žemyn. Iškrenta plastikinis sietelis **2**.
- Išvalykite plastikinį sietelį.
- Sustatykite viską atgal atvirkštine tvarka.
- Priveržkite vandens čiaupo srieginę jungtį ir atsukite vandens čiaupą. Jeigu prasiveržia vanduo, labiau paveržkite srieginę jungtį.

Išvalytą purvo sietelį **būtina** įdėti atgal.

Daugumą veikimo sutrikimų ir klaidų galite pašalinti savarankiškai. Paprastai tai padeda sutaupyti laiko ir pinigų, nes nereikia kreiptis į klientų aptarnavimo skyrių.

Daugiau informacijos apie savarankišką veikimo sutrikimų šalinimą ieškokite: www.miele.lt/support/customer-assistance.





Nepavyksta paleisti programos.

Problema	Priežastis ir šalinimas
Ekranas yra užtamsintas, nešviečia mygtukas	<p>Nutrūko elektros srovės tiekimas.</p> <ul style="list-style-type: none"> ■ Patikrinkite, ar prietaisas prijungtas prie maitinimo tinklo. ■ Patikrinkite, ar tvarkingi elektros instaliacijos saugikliai. <p>Taupydama energiją, skalbyklė-džiovyklė išsijungė automatiškai.</p> <ul style="list-style-type: none"> ■ Išjunkite skalbyklę-džiovyklę mygtuku .
Ekrane būsite paraginti įvesti PIN kodą.	<p>PIN kodas yra aktyvus.</p> <ul style="list-style-type: none"> ■ Įveskite PIN kodą ir patvirtinkite. Jeigu kitą kartą įjungus užklausa nerodoma, vadinasi, išaktyvinkite PIN kodą.
Ekrane rodoma: The door will not lock. Call Service.	<p>Neteisingai uždarytos durelės. Durelių užraktas negalėjo užsifiksuoti.</p> <ul style="list-style-type: none"> ■ Dar kartą uždarykite dureles. ■ Paleiskite programą iš naujo. ■ Jei ir toliau rodomas klaidos pranešimas, kreipkitės į klientų aptarnavimo skyrių.

Klaidos pranešimas nutrūkus programai

Problema	Priežastis ir šalinimas
Water intake fault. Open the stopcock.	<p>Vandens įvadas užsikimšęs arba pažeistas.</p> <ul style="list-style-type: none"> ■ Patikrinkite, ar vandens čiaupas iki galo atsuktas. ■ Patikrinkite, ar vandens įleidimo žarna neužlenkta. ■ Patikrinkite, ar ne per žemas vandens tekėjimo slėgis. <p>Užsikimšęs vandens įvado filtras.</p> <ul style="list-style-type: none"> ■ Išplaukite sietelį.

Problemų šalinimas

Problema	Priežastis ir šalinimas
 Drainage fault. Clean drain filter and pump. Check the drain hose.	Užsikimšęs arba pažeistas vandens nuotakas. Vandens išleidimo žarna per aukštai. <ul style="list-style-type: none"> ■ Išvalykite skalbimo tirpalo filtrą ir siurbį. ■ Patikrinkite, ar neviršytas maksimalus leistinas 1 m išsiurbimo aukštis.
 Waterproof system activated. Close stopcock and call Service	Suveikė apsaugos nuo vandens sistema. <ul style="list-style-type: none"> ■ Užsukite vandens čiaupą. ■ Kreipkitės į garantinio aptarnavimo skyrių.
 Fault F. If restart fails, call Service.	Yra gedimas. <ul style="list-style-type: none"> ■ Atjunkite skalbyklę-džiovyklę nuo maitinimo tinklo. Ištraukite iš tinklo kištuką arba išjunkite namo elektros instaliacijos saugiklį. ■ Palaukite maž. 2 minutes, tada vėl prijunkite skalbyklę-džiovyklę prie maitinimo tinklo. ■ Vėl įjunkite skalbyklę-džiovyklę. ■ Iš naujo paleiskite programą. ■ Jei ir toliau rodomas klaidos pranešimas, kreipkitės į klientų aptarnavimo skyrių.

Norėdami išjungti klaidos pranešimą, išjunkite skalbyklę-džiovyklę mygtuku .

Klaidos pranešimas programos pabaigoje

Pranešimas	Priežastis ir šalinimas
i Check load	Būgne nėra skalbinių. Skalbinių kiekis per mažas. Skalbiniai dar drėgni, nes nepavyko nustatyti liekamosios drėgmės. <ul style="list-style-type: none"> ■ Nedidelių skalbinių kiekių džiovinimui ateityje rinkitės programą su <i>Džiovinimo trukme</i>. Pasirinktai džiovinimo programai per didelis skalbinių kiekis. <ul style="list-style-type: none"> ■ Atsižvelkite į didžiausius džiovinimo programų pakrovimo kiekius, kaip aprašyta skyriuje "Programų apžvalga".

Pranešimas	Priežastis ir šalinimas
<p>i Intensive flow: Clean the filter and jet or remove foreign objects from the pump housing.</p>	<p>Siurbliuose susikauptė nešvarumų.</p> <ul style="list-style-type: none"> ■ Išvalykite siurblius, kaip aprašyta poskyryje “Durelių atidarymas, jeigu užsikimšęs vandens nuotakas ir (arba) sutrikęs elektros tiekimas”. ■ Baigę valyti, iš naujo paleiskite skalbimo programą.
	<p>Durelių pildymo žiedo purkštukai užsikimšę pūkeliais.</p> <ul style="list-style-type: none"> ■ Pirštais išvalykite pūkelius. Nenaudokite jokių smailių daiktų. ■ Baigę valyti, iš naujo paleiskite skalbimo programą.
	<p>Jeigu klaidos pranešimas ir toliau rodomas, kreipkitės į garantinio aptarnavimo skyrių. Skalbyklę-džiovyklę galima naudoti ir toliau, bet tik su apribotomis funkcijomis.</p>
<p>i Start “Rinse out fluff” programme in the “Maintenance” menu</p>	<p>Ilgesnį laiką nebuvo naudojama programa <i>Pūkelių išskalavimas</i>.</p> <ul style="list-style-type: none"> ■ Paleiskite programą <i>Pūkelių išskalavimas</i>, kaip aprašyta skyriaus “Valymas ir priežiūra” poskyryje “Priežiūros programų paleidimas”.

Norėdami išjungti klaidos pranešimą, išjunkite skalbyklę-džiovyklę mygtuku .

Klaidos pranešimas programos pabaigoje



Pranešimas	Priežastis ir šalinimas
<p>i Align the machine. Laundry not properly spun</p>	<p>Programos pabaigoje nepavyko tinkamai įvykdyti skalbinių glotninimo funkcijos.</p> <ul style="list-style-type: none"> ■ Patikrinkite, ar prietaisas stovi vertikaliai, kaip aprašyta skyriaus “Montavimas” poskyryje “Išlygiavimas”. ■ Patikrinkite, ar neviršytas maksimalus leistinas 1,0 m išsiurbimo aukštis.
	<p>Jeigu klaidos pranešimas ir toliau rodomas, kreipkitės į garantinio aptarnavimo skyrių. Skalbyklę-džiovyklę galima naudoti ir toliau, bet tik su apribotomis funkcijomis.</p>

Problemų šalinimas

Pranešimas	Priežastis ir šalinimas
i Hygiene info: select "Maintenance" and run the "Clean machine" programme.	Ilgesnį laiką nebuvo džiovinama arba nebuvo paleista jokia skalbimo programa, kurios temperatūra būtų aukštesnė negu 60 °C. ■ Kad skalbyklėje-džiovyklėje nepradėtų daugintis mikrobai ir neatsirastų nemalonas kvapas, paleiskite programą <i>Plauti prietaisą</i> , naudokite Miele indaplovių ir skalbimo mašinų valiklį arba universalius skalbimo miltelius.

Norėdami išjungti klaidos pranešimą, išjunkite skalbyklę-džiovyklę mygtuku .

TwinDos veikimo sutrikimas

Problema	Priežastis ir šalinimas
i "TwinDos"  is empty.	Kasetė tuščia. ■ Pakeiskite kasetę. ■ Patikrinkite, ar skalbiniai švarūs. Gali būti, kad nepakako skalbiklio. Jeigu reikia, skalbinius išskalbkite dar kartą.
i Only a few more wash cycles can be run. Please order more detergent for compartment  .	Kasetėje baigiasi skalbimo priemonė. Liko nuo 4 iki 8 skalbimo ciklų. ■ Įsigykite naują kasetę.
i Use "TwinDos" or carry out "TwinDos" Maintenance in the "Maintenance" menu. See the operating instruction manual for more information.	Ilgesnį laiką TwinDos buvo nenaudojamas. ■ Kitą kartą skalbdami naudokite TwinDos. ■ Paleiskite TwinDos priežiūros programą, kaip aprašyta skyriaus "Valymas ir priežiūra" poskyryje "Priežiūros programos paleidimas".

Problema	Priežastis ir šalinimas
 <p>“TwinDos” Maintenance for compartment ① must be started in the “Maintenance” menu. See the operating instruction manual for more information.</p>	<p>Ilgesnį laiką TwinDos buvo nenaudojamas. Gali pridžiūti skalbyklės-džiovyklės žarnose likęs skalbiklis.</p> <ul style="list-style-type: none"> ■ Iš karto paleiskite TwinDos priežiūros programą, kaip aprašyta skyriaus “Valymas ir priežiūra” poskyryje “Priežiūros programos paleidimas”.
<p>Pranešimai, nurodyti šiame puslapyje, yra pavyzdžiai. Jie gali keistis, atsižvelgiant į naudojamą stalčių ①/②.</p>	

Nuorodos rodomos programos pabaigoje ir įjungus skalbyklę-džiovyklę. Jas turite patvirtinti jutikliniu mygtuku *OK*.

TwinDos veikimo sutrikimas

Problema	Priežastis ir šalinimas
<p>Ant skalbinių matosi tamsios dėmės.</p>	<p>Skalbiklyje susiformavo pelėsis.</p> <ul style="list-style-type: none"> ■ Skystąjį skalbiklį išpilkite iš indo ir indą kruopščiai išplaukite.
<p>Nebuvo dozuotas skalbiklis ir (arba) minkštiklis.</p>	<p>Nebuvo suaktyvinta automatinio dozavimo funkcija.</p> <ul style="list-style-type: none"> ■ Prieš kitą skalbimą palieskite jutiklinį mygtuką <i>TwinDos</i>. <p>Įjungta automatinio dozavimo funkcija.</p> <p>Įjungta automatinio dozavimo funkcija, tačiau skalbiklis arba minkštiklis nebuvo dozuojamas.</p> <ul style="list-style-type: none"> ■ Bandykite dar kartą. ■ Jeigu skalbiklis ir toliau nedozuojamas, kreipkitės į garantinės priežiūros skyrių.
<p>Pakeitus skalbiklio kasetę ir įjungus skalbyklę, rodomas pranešimas, kad kasetė yra tuščia.</p>	<p>Keičiant skalbiklio kasetę skalbyklė-džiovyklė buvo išjungta.</p> <ul style="list-style-type: none"> ■ Įjunkite skalbyklę-džiovyklę. ■ Skalbiklio kasetę išimkite ir dar kartą įdėkite į skyrelį. Tik tada skaitiklis nustatomas ties 0.

Problemų šalinimas

Bendrieji skalbyklės-džiovyklės veikimo sutrikimai

Problema	Priežastis ir šalinimas
Vykstant gręžimui skalbyklė juda.	Prietaiso kojelės stovi nelygiai, jos nėra pritvirtintos. ■ Skalbyklę-džiovyklę išlygiuokite, pritvirtinkite pastatymo kojeles.
Neįprasti siurblio garsai.	Tai ne klaida. Siurbimo garsas pradžioje ir pabaigoje yra įprastas reiškinys.
Gręžimo garsas džiovinimo metu.	Tai ne klaida. Džiovinimo metu taip pat vykdomas gręžimas (šiluminis gręžimas).
Skalbyklė-džiovyklė išgręžė skalbinius ne kaip įprastai ir šie vis dar šlapia.	Galutinio gręžimo metu dėl didelio nesuderinamumo automatiškai buvo sumažintas gręžimo greitis. ■ Į būgną stenkitės dėti tiek didelius, tiek mažus skalbinius, kad šie tinkamai pasiskirstytų.
Skalbiklio nuplovimo stalčiuje lieka daug skalbimo priemonės.	Per mažas vandens tekėjimo slėgis. ■ Išvalykite vandens įleidimo sietelius. ■ Pasirinkite <i>Vanduo plius</i> .
	Skalbimo milteliai gali sukibti su kartu naudojama vandens minkštinimo priemone. ■ Išvalykite skalbiklio stalčių, o ateityje į skyrelį pirmiausia pilkite skalbimo priemonę, o tik tada vandens minkštiklį.
Minkštiklio skyrelyje, prie kapsulės, yra vandens.	Nebuvo aktyvintas jutiklinis mygtukas <i>CapDosing</i> arba po paskutinio skalbimo nebuvo išimta tuščia kapsulė. ■ Kitą kartą įdėję kapsulę, nepamirškite aktyvinti <i>CapDosing</i> . ■ Po kiekvieno skalbimo ciklo išimkite ir išmeskite kapsulę.
	Užsikimšo skalbiklio stalčiaus išleidimo vamzdelis, ant kurio dedama kapsulė. ■ Išvalykite vamzdelį.

Bendrieji skalbyklės-džiovyklės veikimo sutrikimai

Problema	Priežastis ir šalinimas
Nuplaunamas ne visas minkštiklis arba skyrelyje ☼ lieka per daug vandens.	Netinkamai įstatytas arba užsikimšęs vakuuminis kėliklis. ■ Išplaukite vakuuminį kėliklį; žr. skyriaus "Valymas ir priežiūra" skirsnį "Skalbiklio nuplovimo stalčiaus plovimas".

Problemų šalinimas

Problema	Priežastis ir šalinimas
Programos pabaigoje kapsulėje yra skysčio.	Užsikimšo skalbiklio stalčiaus išleidimo vamzdelis, ant kurio dedama kapsulė. ■ Išvalykite vamzdelį.
	Tai ne klaida. Dėl techninių priežasčių kapsulėje lieka nedidelis kiekis vandens.
Ekrane rodoma nežinoma kalba.	Skyriuje <i>Nustatymai Kalba</i>  buvo pasirinkta kita kalba. ■ Nustatykite įprastą kalbą.
	Orientuotis padės vėliavėlės simbolis.
Ekranas yra tamsus.	Taupydamas energiją, ekranas automatiškai išsijungia (budėjimo režimas). ■ Palieskite <i>Įjungti / Išjungti</i> jutiklinį mygtuką. Budėjimo režimas baigtas.
Ekrane rodoma skirtinga likusi trukmė.	Likusios laiko rodymo indikatorius prisitaiko prie jūsų skalbimo ir džiovinimo įpročių.

Bendrieji skalbyklės-džiovyklės veikimo sutrikimai

Problema	Priežastis ir šalinimas
Programos <i>Pūkelių išskalavimas</i> metu iš skalbiklio stalčiaus veržiasi putas.	Skalbimo tirpalo rezervuare po paskutinio skalbimo ciklo liko skalbiklio likučių. ■ Visada dozuokite tinkamą skalbiklio kiekį. Jeigu įmanoma, naudokite automatinį skalbiklio dozavimą.
Pasibaigus programai <i>Pūkelių išskalavimas</i> , būgne liko putų.	Programoje <i>Pūkelių išskalavimas</i> iš skalbimo tirpalo rezervuaro išskalaujami ir skalbiklio likučiai. Dėl to gali susidaryti putas. ■ Rekomenduojama reguliariai naudoti programą <i>Pūkelių išskalavimas</i> , kad skalbimo tirpalo rezervuare neliktų skalbiklio likučių.
Pasibaigus programai <i>Pūkelių išskalavimas</i> , būgne lieka pūkus.	Programos <i>Pūkelių išskalavimas</i> nenaudojote ilgesnį laiką. ■ Išimkite iš būgno pūkus. ■ Programą <i>Pūkelių išskalavimas</i> naudokite reguliariai.

Problemų šalinimas

Problema	Priežastis ir šalinimas
Iš skalbyklės-džiovyklės sklinda nemalonus kvapas.	Nepaisėte skyriuje <i>Informacija apie higieną</i> pateiktos informacijos. Ilgesnį laiką nebuvo paleista jokia skalbimo programa, kurios temperatūra būtų aukštesnė nei 60 °C. <ul style="list-style-type: none">■ Kad skalbyklėje-džiovyklėje nepradėtų daugintis mikrobai ir neatsirastų nemalonus kvapas, paleiskite programą <i>Plauti prietaisą</i>, naudokite Miele indaplovių ir skalbimo mašinų valiklį arba universalius skalbimo miltelius.
	Pasibaigus programai, palikote uždarytas skalbimo mašinos dureles ir skalbiklio stalčių. <ul style="list-style-type: none">■ Atidarykite stalčių ir dureles, leiskite jiems išdžiūti.

Netenkinantis skalbimo rezultatas

Problema	Priežastis ir šalinimas
Ant išskalbtų tamsių tekstilės gaminių liko baltų, į skalbimo miltelius panašių likučių.	Skalbimo priemonėje yra vandeniui minkštinti skirtų vandenyje netirpių dalelių (ceolity). Jos nusėdo ant tekstilės gaminių. <ul style="list-style-type: none">■ Šiuos likučius nuo sausų tekstilės gaminių pabandykite nuvalyti šepetiu.■ Ateityje skalbdami tamsius tekstilės gaminius nenaudokite priemonių, kurių sudėtyje yra ceolity. Skystose skalbimo priemonėse dažniausiai nebūna ceolity.■ Tamsiems tekstilės gaminiams skalbti naudokite programą <i>Tamsūs skalbiniai</i>.
Naudojant skystą skalbiklį, skalbiniai neišsiskalbia.	Skysto skalbiklio sudėtyje nėra baliklio. Ne visada pavyksta pašalinti vaisių, kavos ar arbatos dėmių. <ul style="list-style-type: none">■ Naudokite Miele 2 fazių sistemą. Skalbimo proceso metu tikslingai dozuojant UltraPhase 2, veiksmingai pašalinamos dėmės. <ul style="list-style-type: none">■ Naudokite skalbimo miltelius, kurių sudėtyje yra baliklio.

Problema	Priežastis ir šalinimas
Ant išskalbtų skalbinių liko pilkų tašių likučių.	<p>Per mažai dozuota skalbiklio. Skalbiniai buvo labai ištepti riebalais (aliejumi, tepalais).</p> <ul style="list-style-type: none"> ■ Jeigu skalbiate riebalais išteptus skalbinius, dozuokite daugiau skalbiklio arba naudokite skystąjį skalbiklį. ■ Prieš kitą skalbimą paleiskite programą <i>Plauti prietaisą</i>, naudokite Miele skalbyklėms skirtą valiklį arba universaliuosius skalbimo miltelius.

Netenkinantis džiovinimo rezultatas

Problema	Priežastis ir šalinimas
<p>Džiovinimo pabaigoje skalbiniai per drėgni, o ekrane rodomas pranešimas: Check load</p>	<p>Per mažas pakrovimas. Prietaiso elektroninė sistema negalėjo tinkamai nustatyti skalbinių liekamosios drėgmės.</p> <ul style="list-style-type: none"> ■ Iš naujo paleiskite programą ir vietoje džiovinimo lygio pasirinkite <i>Džiovinimo trukmę</i>. ■ Nedidelių skalbinių kiekių džiovinimui ateityje rinkitės programą su <i>Džiovinimo trukme</i>. <p>Džiovinimo metu skalbiniai susipynė, nes buvo netinkamai išdėstyti.</p> <p>Gręžimo karštame ore metu skalbiniai susipynė, nes skalbiniai buvo per drėgni arba buvo pasirinktas per didelis skalbinių gręžimo greitis.</p> <ul style="list-style-type: none"> ■ Atidarykite dureles ir išpurenkite skalbinius. ■ Iš naujo paleiskite džiovinimo programą, šį kartą rinkitės žemesnį gręžimo greitį arba vietoje džiovinimo lygio pasirinkite <i>džiovinimo trukmę</i>.
<p>Džiovinimo pabaigoje skalbiniai atrodo per drėgni.</p>	<p>Buvo pasirinkta papildoma funkcija <i>Pirminis lyginimas</i>.</p> <ul style="list-style-type: none"> ■ Išimkite tekstilės gaminius, sukabinkite ant pakabų ir baikite džiovinti. <p>Šilti skalbiniai atrodo drėgnesni.</p> <ul style="list-style-type: none"> ■ Išskleiskite skalbinius, kad galėtų pasišalinti likusi šiluma.
<p>Džiovinimo pabaigoje skalbiniai atrodo per drėgni arba per sausi.</p>	<p>Norima liekamoji drėgmė nustatyta tarp 2 džiovinimo lygių.</p> <ul style="list-style-type: none"> ■ Prireikus džiovinimo lygius galima pakeisti, žr. skyriaus "Nustatymai" poskyrį "Džiovinimo lygiai".

Problemų šalinimas

Problema	Priežastis ir šalinimas
Džiovinimo pabaigoje būgne yra vandens.	Vandens išleidimo triktis. ■ Išvalykite skalbimo tirpalo filtrą ir vandens išleidimo siurbį, kaip aprašyta skyriuje “Durelių atidarymas užsikimšus vandens išleidimo sistemai ir (arba) sutrikus elektros tiekimui”, taip pat patikrinkite vandens išleidimo aukštį.

Durelės neatsidaro.

Problema	Priežastis ir šalinimas
Programos eigos metu neatsidaro prietaiso durelės.	Programos eigos metu durelės visada yra užrakintos. ■ Vadovaukitės skyriaus “Skalbimas” poskyryje “6. Programos paleidimas” pateikta informacija.
	Būgne yra vandens, jis neišleidžiamas iš prietaiso. ■ Išvalykite skalbimo tirpalo filtrą ir išleidimo siurbį, kaip aprašyta skyriuje “Durelių atidarymas užsikimšus vandens išleidimo sistemai ir (arba) dingus elektros tiekimui”.
	Būgne per daug vandens. ■ Sustabdykite programą. Iš skalbyklės-džiovyklės išleidžiamas vanduo.
Programos pabaigoje arba sustabdžius programą, ekrane rodoma: Comfort cooling	Saugumo sumetimais durelių negalėsite atidaryti, jeigu skalbimo metu temperatūra būgne viršija 55 °C, o džiovinimo metu 70 °C. ■ Palaukite, kol būgne nukris temperatūra, o ekrane užges pranešimas.
Ekrane rodoma: The door lock is jammed. Call Service.	Užsiblokavo durelių spynelė. ■ Kreipkitės į garantinio aptarnavimo skyrių.

Durelių atidarymas užsikimšus nuotakai ir (arba) sutrikus elektros srovės tiekimui

- Išjunkite skalbyklę-džiovyklę.

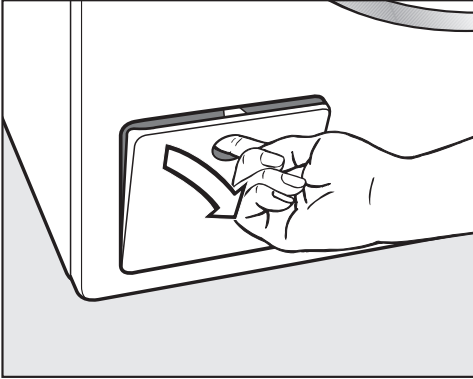

- Atidarykite vandens išleidimo siurblio vožtuvą.

Užsikimšęs nuotakas

Jeigu užsikimšo vandens nuotakas, gali būti, kad skalbyklėje-džiovyklėje susikaupė per didelis vandens kiekis.

⚠ Pavojus nusiplikyti karštu skalbimo tirpalu!

Jei ką tik buvo skalbiama aukštoje temperatūroje, kyla pavojus nusiplikyti ištekančiu skalbimo tirpalu.

Atsargiai išleiskite skalbimo tirpalą.

Ištuštinimo procesas

Neišsukite filtro iki galo.

- Po vožtuvu pastatykite indą, pvz., universalųjį kepimo padėklą.

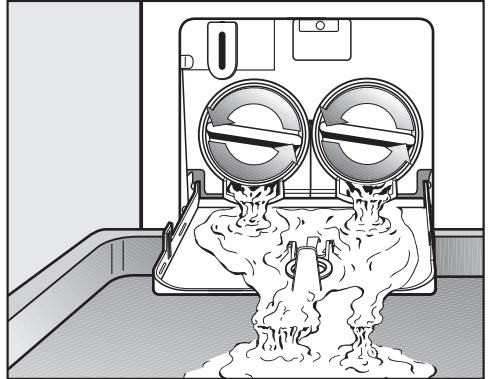

- Lėtai sukite šarmo filtrą, kol išbėgs vanduo.
- Norėdami sustabdyti vandens tekėjimą, užsukite skalbimo tirpalo filtrą.

Jeigu nebėga vanduo:

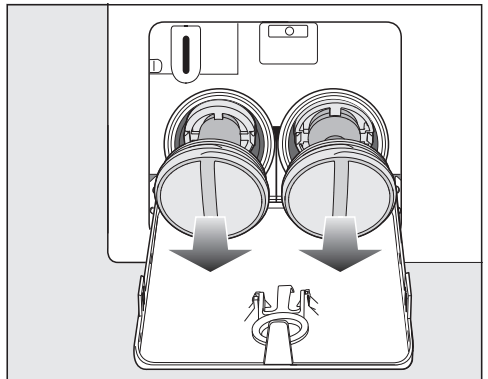

- iki galo išsukite skalbimo tirpalo filtrą.

Problemų šalinimas

Skalbimo tirpalo filtro valymas

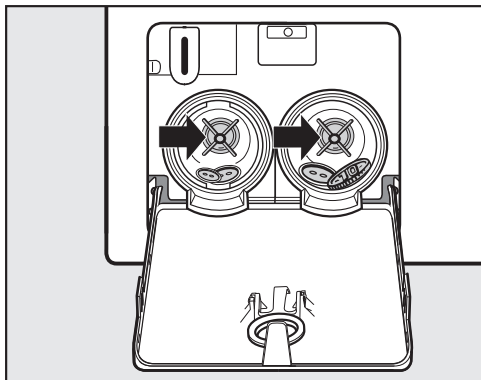

- Kruopščiai išvalykite šarmo filtrus.
- Patikrinkite, ar laisvai prasisuka skalbimo tirpalo siurblio sparneliai, jei reikia, pašalinkite įstrigusius svetimkūnius (sagas, monetas ir pan.) ir išvalykite vidų.

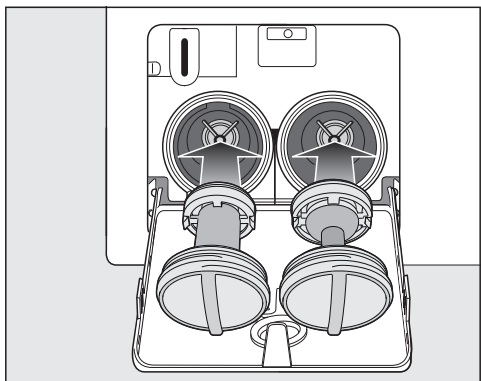

- Vėl teisingai įstatykite filtrą (kairėje ir dešinėje) ir tvirtai prisukite.

⚠ Žala dėl vandens nuotėkio.
Neįdėjus ir neprisukus filtro, iš skalbyklės-džiovyklės pradės tekėti vanduo.
Todėl įstatykite ir tvirtai prisukite filtrą.

Durelių atidarymas

⚠ Pavojus susižaloti į besisukantį būgną.
Nelieskite besisukančio būgno, galite sunkiai susižaloti.
Prieš išimdami skalbinius įsitikinkite, kad būgnas sustojo.

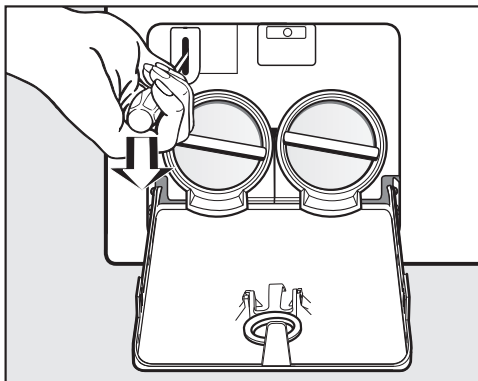

- Pasinaudokite atsuktuvu ir atrakinkite dureles.
- Atidarykite dureles.

Garantinio aptarnavimo skyrius

Užėję į www.miele.com/service rasite informacijos apie savarankišką sutrikimų šalinimą, taip pat apie atsargines "Miele" dalis.

Sutrikus prietaiso veikimui, susisiekite

Jeigu sutrikimų nepavyksta pašalinti savarankiškai, informuokite jums prietaisą pardavusį pardavėją arba kreipkitės į "Miele" garantinio aptarnavimo skyrių.

Su "Miele" garantinio aptarnavimo skyriumi galima susisiekti adresu www.miele.lt/service.

"Miele" garantinio aptarnavimo skyriaus kontaktinė informacija nurodyta šios naudojimo instrukcijos pabaigoje.

Garantinio aptarnavimo skyriui turėsite nurodyti modelio pavadinimą ir gamyklinį numerį (Gam. / SN / Nr.). Visi šie duomenys nurodyti specifikacijų lentelėje.

Specifikacijų lentelė yra matoma atidarius dureles virš stebėjimo langelio.

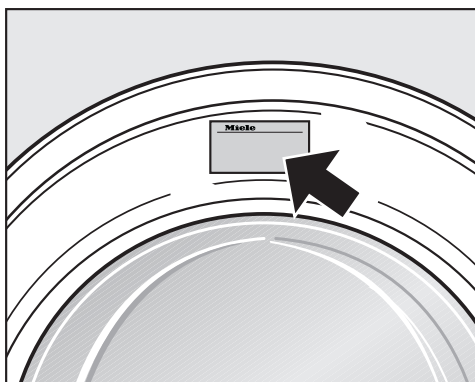

Papildomai įsigijami priedai

"Miele" interneto parduotuvėje, "Miele" klientų aptarnavimo skyriuje arba iš "Miele" prekybos partnerio galite įsigyti specialiai skalbyklėms-džiovyklėms pritaikytų gaminių, pvz., skalbiklių ir priedų.

Į "Miele" interneto parduotuvę pateksite nuskaityę QR kodą:



EPREL duomenų bazė

Nuo 2021 metų kovo 1 dienos informacijos apie Europos gaminių energijos vartojimo efektyvumo ženklumą ir ekologinio projektavimo reikalavimus ieškote duomenų bazėje (EPREL). Paspaudę nuorodą <https://eprel.ec.europa.eu/> atversite produktų duomenų bazę. Čia būsite paraginti įvesti modelio identifikacinį numerį.

Modelio identifikacinio numerio ieškote specifikacijų lentelėje.

Miele Made in xxx
Mod.: XXXxxx
M-Nr.: xxxxxxxx Type: XXxx-X
Nr.: xxxxxxxx
Miele Service
www.miele.com/service

Garantija

Garantinis laikotarpis yra 2 metai.

Daugiau informacijos nurodyta pridėtoje garantinio aptarnavimo sąlygose.

Įrengimas

Vaizdas iš priekio

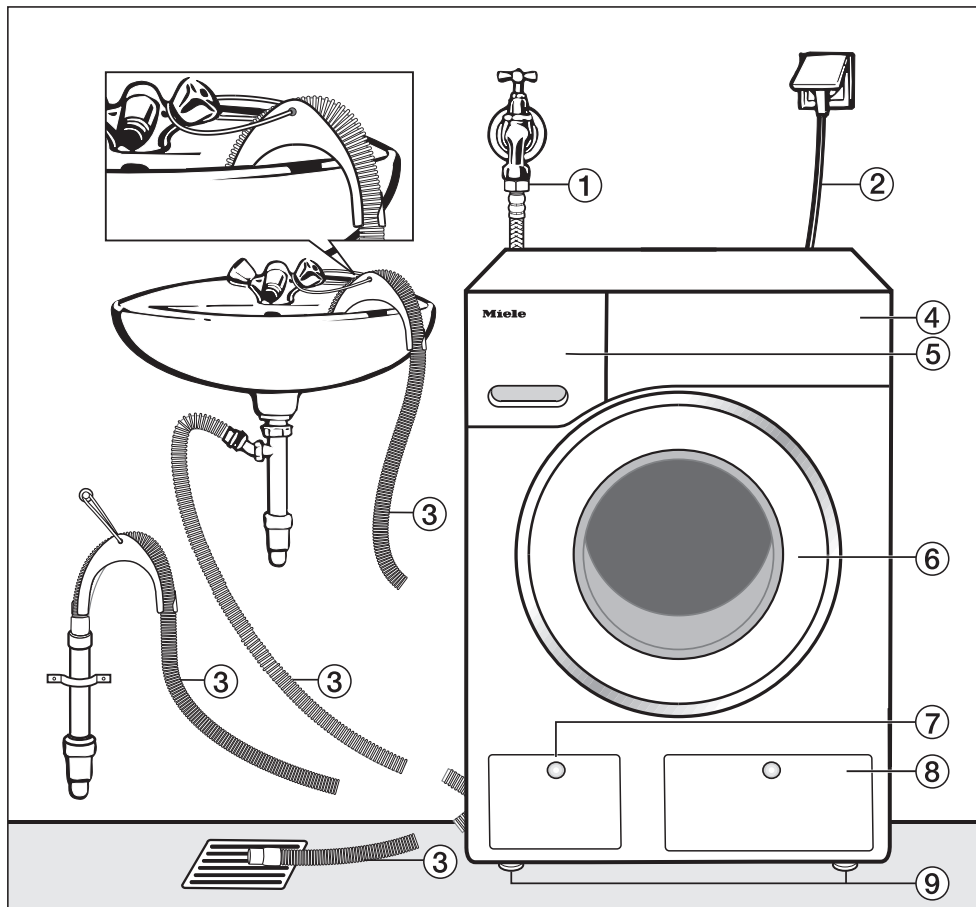

- ① Vandens įleidimo žarna (vandeniui atsparus metalas, metalinė žarna)
- ② Elektros jungtis
- ③ Išleidimo žarna su alkūne (nuimama) su galimybe nukreipti vandens išleidimą
- ④ Valdymo skydelis
- ⑤ Skalbiklio nuplovimo stalčius
- ⑥ Durelės
- ⑦ Skalbimo tirpalo vožtuvas, vandens išleidimo siurblys ir avarinė skląstis
- ⑧ TwinDos indo dangtelis
- ⑨ 4 reguliuojamo aukščio kojelės

Vaizdas iš galo

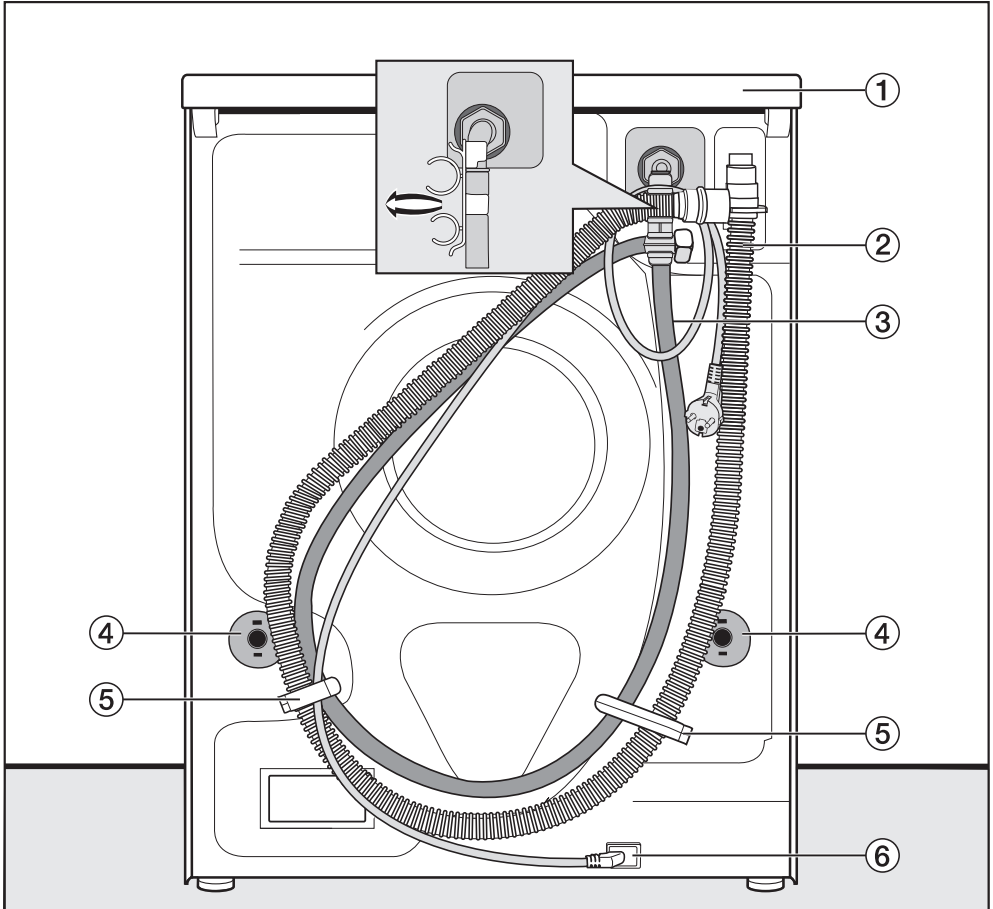

- | | |
|--|---|
| ① Dangčio iškyša, už kurios galima suminti prietaisą transportuojant | ④ Tvirtinami fiksatoriai su transportavimo strypais |
| ② Vandens išleidimo žarna | ⑤ Vandens įleidimo ir išleidimo žarnų transportavimo laikikliai |
| ③ Vandens įleidimo žarna | ⑥ Elektros jungtis |

Įrengimas

Pastatymo pagrindas

Tinkamiausias pastatymui yra betoninis pagrindas. Jis, priešingai nei medinių sijų ar kita "minkšta" danga, gręžiant retai kada pradeda vibruoti.

Atkreipkite dėmesį:

- Skalbyklę-džiovyklę statykite vertikaliai ir stabiliai.
- Nestatykite prietaiso ant minkštų kilimų, antraip gręžimo metu ji gali vibruoti.

Jei statote ant medinių sijų perdangos:

- statykite skalbyklę-džiovyklę ant medinės plokštės (minimalūs matmenys – 59 x 52 x 3 cm). Plokštę būtina prisukti ne tik prie grindų lentų, bet ir prie kuo daugiau sijų.

Patarimas: Jei įmanoma, prietaisą pastatykite patalpos kampe. Ten perdanga būna stabiliausia.

⚠ Pavojus susižaloti nepritvirtintu prietaiso dangčiu.

Jeigu statote ant specialiai skalbyklei-džiovyklei įrengto cokolio (betoninio arba mūrinio), gręžimo metu skalbyklė-džiovyklė gali nuslysti nuo cokolio.

Pritvirtinkite prietaisą tvirtinimo apkauba (papildomas priedas).

Skalbyklės-džiovyklės transportavimas į pastatymo vietą

⚠ Pavojus susižaloti nepritvirtintu prietaiso dangčiu.

Veikiant išoriniams veiksniams, gali įtrūkti galinis dangčio tvirtinimas. Pernešant prietaisą, gali atplyšti dangtis. Prieš pernešdami prietaisą patikrinkite, ar tvirtai užfiksuota dangčio iškyša.

- Neškite prietaisą suėmę už priekinių prietaiso kojelių ir galinės dangčio iškyšos.

Transportavimo apsaugų montavimas

Transportavimo strypų nuėmimas

Nuimkite tik kairįjį, o paskui ir dešinįjį transportavimo strypus.

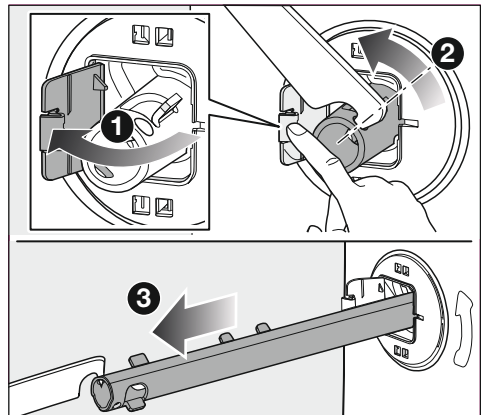

- 1 Spauskite dangtelį aukštyn.
 - 2 Kartu pristatomu veržliarakčiu kairįjį transportavimo strypą sukite 90° kampū.
 - 3 Ir ištraukite transportavimo strypą.
- Nuimkite dešinįjį transportavimo strypą.

Uždarykite angas.

⚠ Pavojus susižaloti į aštirus kam-
pus!
Nekiškite pirštų į atviras angas, galite
susižaloti.
Uždenkite angas, atsiradusias išėmus
transportavimo apsaugas.

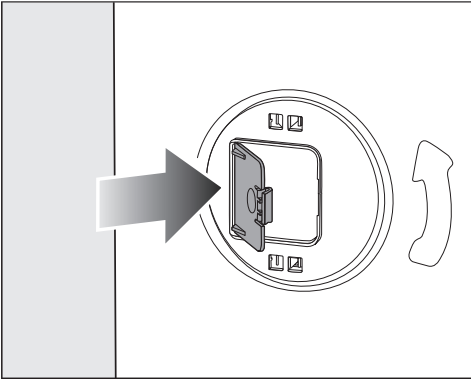

- Stipriai prispauskite dangtelį, kad šis užsifiksuotų.

**Transportavimo apsaugų mon-
tavimas**

⚠ Dėl netinkamo transportavimo
atsiradę pažeidimai.
Skalbyklės-džiovyklės negalima
transportuoti be transportavimo ap-
saugų – rizikuotumėte apgadinti prie-
taisą.
Išsaugokite transportavimo apsau-
gas. Norėdami pervežti skalbyklę-
džiovyklę (pvz., pakeitę gyvenamąją
vietą), sumontuokite apsaugas.

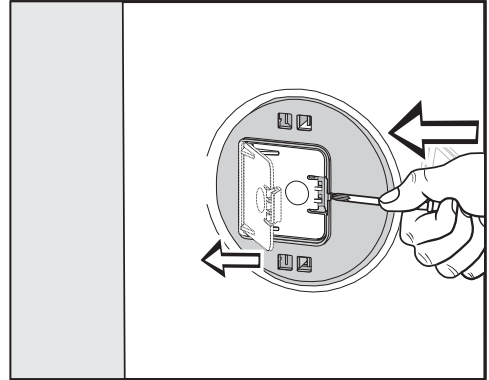
Dangtelių atidarymas

- Smailiu įrankiu (pvz., atsuktuvu) pa-
spauskite fiksatorių.

Dangteliai atsidarо.

Transportavimo strypų montavimas

- Atlikite tuos pačius veiksmus, kaip ir
nuimdami apsaugas, tik atvirkštine
tvarka.

Patarimas: Būgną šiek tiek kilstelėjus,
bus lengviau įkišti transportavimo stry-
pus.

Įrengimas

Papildomos pastatymo sąlygos

Montavimas po stalviršiu

Prietaiso montavimo arba išmontavimo * darbus leidžiama atlikti tik kvalifikuotam specialistui.

- Reikalingas **montavimui po stalviršiu skirtas priedų rinkinys***. Kartu su montavimo rinkiniu * pristatomą plokštę naudokite kaip skalbyklės-džiovyklės dangtį. Plokštę montuoti primygtinai rekomenduojama, nes ji užtikrina prietaiso elektros saugą!
- Elektros jungtį ir vandens įleidimo bei išleidimo jungtis įrenkite netoli prietaiso, lengvai pasiekiamoje vietoje.

Prie montavimo rinkinio pridėta speciali montavimo instrukcija.

* papildomai įsigijami priedai

Skalbyklės-džiovyklės pastatymas

Kad skalbyklė-džiovyklė veiktų nepriekaištingai, ji turi stovėti vertikaliai ir stabiliai ant visų keturių kojų.

Netinkamai pastačius padidėja vandens ir energijos sąnaudos, be to, skalbyklė-džiovyklė gali imti slankioti.

Kojelės išsukimas ir užfiksavimas

Skalbyklė išlygiuojama keturiomis prisukamomis kojelėmis. Pristatymo metu įsuktos visos kojelės.

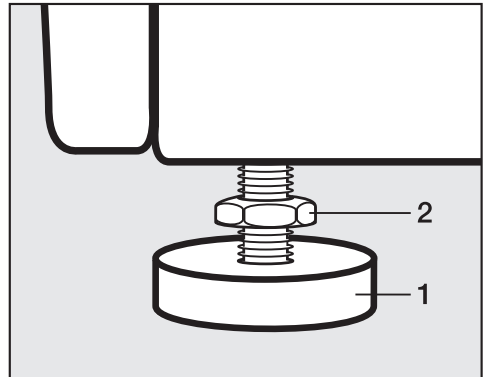

- Komplette esančiu veržliarakčiu sukite pagal laikrodžio rodyklę ir atlaisvinkite **2** antveržles. Išsukite **2** antveržlę kartu su **1** kojele.

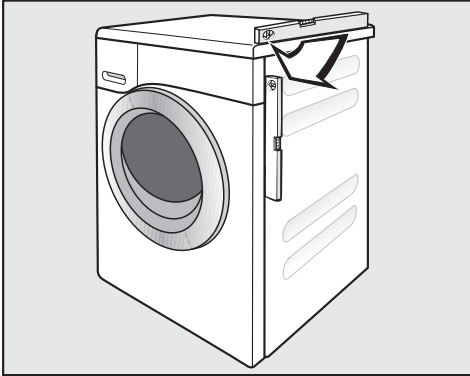

- Gulsčiuku patikrinkite, ar skalbyklė-džiovyklė stovi lygiai.
- Kojelę **1** prilaikykite santechninėmis replėmis. **2** antveržlę veržliarakčiu vėl pritvirtinkite prie korpuso.

⚠ Pažeidimai dėl netinkamai išlygiuotos skalbyklės-džiovyklės.

Jeigu kojelės neužfiksuotos, skalbyklė-džiovyklė gali judėti.

Prisukite prie korpuso visas keturias kojelių tvirtinimo veržles. Patikrinkite ir tas kojeles, kurios nebuvo išsuktos išlygiuojant.

Įrengimas

Apsaugos nuo vandens sistema

Miele vandens apsaugos sistema visapusiškai apsaugo nuo skalbyklės-džiovyklės galimai padaromų pažeidimų.

Sistemą sudaro:

- vandens įleidimo žarna;
- apsaugos nuo perpylimo ir ištekėjimo elektros sistema;
- vandens išleidimo žarna.

Vandens įleidimo žarna

- Apsauga nuo apsauginio vožtuvo plyšimo.

Vandens įleidimo žarnos plyšimo slėgio riba yra didesnė negu 14 000 kPa.

- Vandens įleidimo žarnos apsauginis sluoksnis

Vandens įleidimo žarna apipinta metalu, sudarančiu tarsi "antrą odą", apsaugančią nuo pažeidimų.

Elektronika ir korpusas

- Pagrindo vandens surinkimo vonelė

Dėl skalbyklės-džiovyklės nesandarumo prasisunkęs vanduo surenkamas pagrindo vandens surinkimo vonelėje. Plūdės jungiklis uždaro vandens įleidimo magnetinį vožtuvą. Bet koks vandens tiekimas yra uždarytas. Išleidžiamas vanduo iš skalbimo tirpalo rezervuaro.

- Apsauga nuo perpildymo

Funkcija apsaugo nuo skalbyklės-džiovyklės perpildymo dėl nekontroliuojamo vandens tiekimo. Vandens kiekiui viršijus atitinkamą lygį, įjungiamas vandens išleidimo siurblys, kontroliuojamas vandens išleidimas.

Vandens išleidimo žarna

Vandens išleidimo žarna apsaugota vėdinimo sistema. Ji neleidžia tuščiai veikti skalbyklės-džiovyklės siurbliui.

Vandens įleidimas

⚠ Įleidžiamas nešvarus vanduo gali sutrikdyti sveikatą ir sukelti materialinę žalą.

Įleidžiamo vandens kokybė turi atitikti šalies, kurioje yra naudojamas prietaisas, geriamojo vandens reikalavimus. Skalbyklę-džiovyklę visada junkite tik prie geriamojo vandens įvado.

Slėgis vandens jungtyje turi svyruoti nuo 100 kPa iki 1000 kPa. Jeigu slėgis vandens jungtyje viršija 1000 kPa manometrinį slėgį, būtina naudoti slėgio ribojimo vožtuvą.

Jungimui reikalingas uždarymo vožtuvas su $\frac{3}{4}$ in jungiamuoju sriegiu. Jeigu nėra uždarymo vožtuvo, skalbyklę prie vandentiekio turėtų prijungti santechnikas.

Vandens įleidimo žarnos prijungimas

- Vandens įleidimo žarną sriegine veržle prisukite prie vandens įvado srieginės jungties.
- Lėtai atsukite vandens čiaupą ir patikrinkite, ar jungtis sandari.
- Jei reikia, pakoreguokite sandariklio ir srieginės jungties padėtį.

Srieginę jungtį veikia vandens slėgis. Patikrinkite, ar jungtis sandari. Iš lėto atsukite vandens čiaupą. Jei reikia, pakoreguokite sandariklio ir srieginės jungties padėtį.

Skalbyklė-džiovyklė nepritaikyta jungti prie karšto vandens įvado.
Skalbyklės-džiovyklės nejunkite prie karšto vandens jungties.

Techninė priežiūra

Jeigu keisite žarną, naudokite tik originalią Miele, kurios plyšimo slėgis ne mažesnis negu 14 000 kPa.

Įleidimo žarnos laisvojo galo gaubiamosios veržlės sietelis apsaugo vandens įleidimo vožtuvą.
Neišimkite jo.

Priedas – vandens žarnos ilgintuvas

Miele specializuotose parduotuvėse arba iš Miele klientų aptarnavimo skyriaus galima įsigyti 1,5 m ilgio žarną su metalinio tinklelio intarpais.

Vandens išleidimas

Skalbimo tirpalas ištraukiamas išleidimo siurbliu, kurio įsiurbimo aukštis yra 1 m. Kad vanduo galėtų laisvai ištekėti, žarna turi būti tiesi. Prie žarnos galo galite pritvirtinti alkūnę. Jeigu reikia, žarną galima pailginti iki 5 m. Prieš įsigyti galima Miele specializuotose parduotuvėse arba Miele klientų aptarnavimo skyriuose. Jeigu išleidimo aukštis viršija 1 m (iki maksimalaus 1,8 m įsiurbimo aukščio), specializuotose Miele parduotuvėse arba Miele klientų aptarnavimo skyriuose galima įsigyti skalbimo tirpalo siurblį. Jeigu reikia, žarną galite pailginti iki 2,5 m. Prieš įsigyti galima Miele specializuotose parduotuvėse arba Miele klientų aptarnavimo skyriuose.

Vandens išleidimo galimybės:

1. Nuleisti žarną į praustuvę arba kriauklę:
Atkreipkite dėmesį:
 - Pritvirtinkite žarną, kad ši nenuslytų!
 - Jeigu vanduo išleidžiamas į praustuvę, jis turi ištekėti pakankamai greitai. Antraip kyla pavojus, kad vanduo išsilies per praustuvės kraštus arba dalis vandens vėl pateks atgal į skalbyklė-džiovyklę.
2. Prijunkite žarną prie plastikinio nutekamojo vamzdžio su gumine mova (sifonas nebūtinai).
3. Vandens išleidimas į grindyse įrengtą nuotėkį (lają).
4. Prijungimas plastikine įmova prie praustuvės.

Įrengimas

Jungimas prie praustuvės

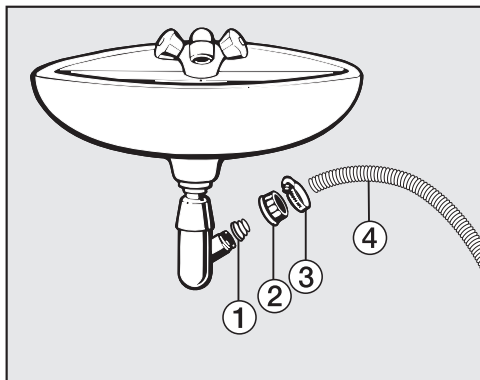

① Adapteris

② Praustuvės gaubiamoji veržlė

③ Žarnos gnybtas

④ Žarnos galas

- Pritvirtinkite adapterį ① su praustuvės gaubiamąja veržle ② prie praustuvės sifono.
- Žarnos galą ④ užmaukite ant adapterio ①.
- Atsuktuvu priveržkite žarnos gnybtą ③ tiesiai už praustuvės gaubiamosios veržlės.

Elektros jungtis

Skalbyklė-žiovyklė įprastai “parengta jungti” prie maitinimo lizdo su žeminiumu.

Pastačius skalbyklę-džiovyklę, kištukinis lizdas turi būti lengvai prieinamas. Jeigu taip nėra, užtikrinkite, kad kiekvienas elektros instaliacijos polius turėtų skiriamąjį įtaisą.



Gaisro pavojus dėl perkaitimo.

Prietaisą prijungę prie sudėtinių kištukinių lizdų ir ilgintuvų, rizikuojate viršyti kabelio apkrovą.

Kad išvengtumėte galimų pavojų, nenaudokite ilgintuvų arba sudėtinių kištukinių lizdų.

Elektros instaliacija turi būti įrengta pagal VDE 0100!

Pažeistą maitinimo laidą leidžiama keisti tik to paties tipo nauju maitinimo laidu (galima įsigyti Miele garantinės priežiūros skyriuje). Saugumo sumetimais keitimą gali atlikti tik kvalifikuotas specialistas arba Miele garantinės priežiūros skyriaus darbuotojas.

Specifikacijų lentelėje nurodyta informacija apie nominalią imamąją galią ir tinkamus saugiklius. Palyginkite šiuos duomenis su savo elektros tinklo duomenimis.

Kilus abejonių, pasikonsultuokite su elektriku.

Galimas epizodinis arba nepertraukiamas eksploatavimas su autonomine arba tinklo sinchronine elektros tiekimo sistema (pavyzdžiui, autonominiais elektros tinklais, rezervinėmis sistemomis). Eksploatavimo sąlyga, kad elektros tiekimo sistema atitiktų EN 50160 arba panašių standartų nustatytąsias vertes. Buitinėje instaliacijoje ir šiame Miele produkte numatytų saugos priemonių

funkcijos ir veikimo principas turi būti užtikrinti veikiant autonominiu ir ne tinklo sinchroniniu režimu arba pakeisti lygiavertėmis įrengimo priemonėmis. Kaip, pavyzdžiui, aprašyta naujausios redakcijos VDE-AR-E 2510-2.

Priežiūros simboliai

Skalbimas	
Laipsnių skalė vonelėje parodo didžiausią temperatūrą, kurią galima naudoti skalbiant pasirinktą gaminį.	
	Įprasta mechaninė apkrova
	Švelni mechaninė apkrova
	Labai švelni mechaninė apkrova
	Skalbti rankomis
	Negalima skalbti

Programos pasirinkimo pavyzdys

Programa	Priežiūros simboliai
ECO 40–60	
Medvilnė	
Lengvai prižiūrimi	
Gležni audiniai	
Vilna	

Džiovinimas	
	Įprasta temperatūra
	Sumažinta temperatūra
	Negalima džiovinti džiovyklėje

Lyginimas ir lyginimas volu	
	apie 200 °C
	apie 150 °C
	apie 110 °C
Lyginimas naudojant garus gali sukelti negrįžtamus pažeidimus.	
	Draudžiama lyginti / lyginti volu

Profesionalus valymas	
	Valymas cheminiais tirpikliais. Raidės nurodo valymo priemones.
	Drėgnasis valymas
	Cheminis valymas draudžiamas

Balinimas	
	Galima naudoti bet kurį oksiduojantį baliklį
	Leidžiama naudoti tik deguoninius baliklius
	Draudžiama balinti

Aukštis	850 mm
Plotis	596 mm
Gylis	637 mm
Ilgis, kai durelės atidarytos	1055 mm
Pastatymo pagrindo aukštis	820 (+8/–2) mm
Pastatymo pagrindo plotis	600 mm
Svoris	apie 98 kg
Talpa skalbiant	8,0 kg sausų skalbinių
Talpa džiovinant	5,0 kg sausų skalbinių
Jungimo įtampa	žr. specifikacijų lentelę
Prijungta apkrova	žr. specifikacijų lentelę
Saugiklis	žr. specifikacijų lentelę
Sąnaudos	žr. skyrių “Sąnaudos”
Minimalus vandens tekėjimo slėgis	100 kPa (1 bar)
Maksimalus vandens tekėjimo slėgis	1000 kPa (10 bar)
Vandens įleidimo žarnos ilgis	1,55 m
Išleidimo žarnos ilgis	1,50 m
Jungimo kabelio ilgis	2,00 m
Didžiausias ištraukimo aukštis	1,00 m
Didžiausias ištraukimo ilgis	5,00 m
LED šviesos diodai	1 klasės
Išduoti patikros ženklai	žr. specifikacijų lentelę
Imamoji galia, kai prietaisas yra išjungtas	0,10 W
Parengties būsena prijungus prie tinklo	0,50 W
WLAN modulio dažnio juosta	2,4000–2,4835 GHz
Didžiausia WLAN modulio perdavimo galia	< 100 mW

Atitikties deklaracija

Šiuo dokumentu “Miele” patvirtina, kad skalbimo mašina atitinka 2014/53/ES direktyvą.

Visą ES atitikties deklaracijos tekstą galima rasti interneto svetainėse:

- www.miele.lt – produktai atsisiųsti.
- www.miele.lt/namu-ukis/informacija-385.htm – paslaugos, rodyti daugiau informacijos, naudojimo instrukcijos; būtina nurodyti produkto pavadinimą arba gamyklinį numerį.

Programos	°C	Pakrovimas kg	Energijos są- naudos kW/val.	Vanduo Litrai	Veikimo tru- kmė val/min.	Temperatūra ¹ °C	Liekamoji drėgmė %	Gręžimo grei- tis sūk./min.
Skalbimas								
ECO 40–60 *		8,0	0,80	60	3:39	35	44	1600
		4,0	0,30	52	2:39	28	43	1600
		2,0	0,20	28	2:29	25	46	1600
Medvilnė	60	8,0	1,35	57	2:29	54	50	1600
		8,0	0,35	72	2:39	20	50	1600
Lengvai prižiūrimi	30	3,5	0,32	47	1:59	30	30	1200
Skubioji ³	40	3,5	0,33	30	0:20	27	60	1200
Vilna	30	2,0	0,23	35	0:39	–	–	1200
“QuickPower”	40	4,0	0,58	40	0:49	–	–	1600
Skalbimas ir džiovinimas								
ECO 40–60* Sausi, tinkami dėti į spintą		5,0	3,30	85	6:29	30	0	1600
		2,5	1,60	43	3:59	24	0	1600

* Bandyimo programa, siekiant užtikrinti ES teisės aktų dėl ekologiško dizaino 2019 / 2023 laikymąsi ir energijos vartojimo efektyvumo ženklinimą pagal reglamentą Nr. 2019 / 2014

¹ Maksimali pasiekta skalbinių temperatūra pagrindinio skalbimo metu.

² 20 °C programa lengvai ištepitiems medvilniniams skalbiniams.

³ Ijungta papildoma funkcija *Sparčioji*

Lyginamųjų bandymų metu TwinDos dozavimas turi būti išjungtas.

Nuoroda klientams

Tikrosios šaunaudos ir programų trukmė gali skirtis nuo nurodytu, atsižvelgiant į vandens slėgį, vandens kietumą, įleidžiamo vandens temperatūrą, patalpos temperatūrą, skalbinių rūšį, skalbinių kiekį, tinklo įtampos svyravimus ir pasirinktas papildomas funkcijas.

Šie nustatymai padės skalbyklės-džiovyklės elektroninę įrangą pritaikyti prie pasikeitusių reikalavimų. Nustatymus galite bet kada pakeisti.

Nustatymų atvėrimas

- Įjunkite skalbyklę-džiovyklę.
- Verskite pagrindinį meniu, kol bus rodoma Settings.
- Palieskite jutiklinį mygtuką Settings.

Ekranas persijungia į nustatymų meniu.

Nustatymų pasirinkimas

Nustatymai suskirstyti į keletą sričių.

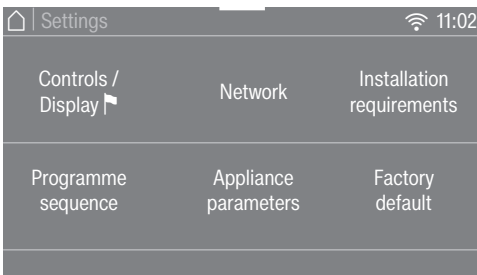

- Pasirinkite norimą sritį.
- Naršykite parinkčių sąrašė, kol pasirodys norimas nustatymas.
- Palieskite jutiklinį mygtuką, jeigu norite redaguoti nustatymą.

Nustatymų keitimas

- Pakeiskite rodomą vertę ir patvirtinkite spustelėdami OK ...
- ... arba palieskite parinktį mygtuką.

Pasirinkta parinktis pažymima oranžine spalva.

Išsaugoma parinktis. Ekranas persijungia į nustatymų meniu arba grįžta į ankstesnį meniu lygmenį.

Nustatymų užbaigimas

- Palieskite jutiklinį mygtuką ↶.

Ekranas persijungia į ankstesnį meniu lygmenį.

- Palieskite jutiklinį mygtuką ↵.

Ekranas persijungia į pagrindinį meniu.

Nuostatos

Controls / Display

Language

Galima nustatyti bet kurią ekrano kalbą.

Vėliavėlė , rodoma už žodžio *Kalba*, padės orientuotis, jei netyčia nustatysite nežinomą kalbą.

Išsaugoma pasirinkta kalba.

Code

PIN kodu apsaugosite, kad skalbyklė-džiovyklė nesinaudotų kiti asmenys.

Parinktis

- Activate

PIN kodas yra 125 ir gali būti suaktyvintas. Jeigu aktyvintas PIN kodas, įjungę skalbyklę-džiovyklę, turėsite jį įvesti.

- Deactivate

Jeigu skalbyklė-džiovyklė bus naudojama be PIN kodo. Rodoma tik jeigu prieš tai buvo aktyvintas PIN kodas.

- Change

Galite įvesti bet kokį kodą.

Pamiršus PIN kodą, tik Miele garantinio aptarnavimo skyrius gali atblokuoti prietaisą.

Pasižymėkite naująjį PIN kodą.

Memory

Paleidus programą, skalbyklė-džiovyklė išsaugo paskutinius pasirinktus skalbimo programos nustatymus (temperatūrą, sūkių skaičių ir kai kurias papildomas funkcijas).

Iš naujo pasirinkus šią programą, skalbyklė-džiovyklė rodys išsaugotus nustatymus.

Gamykliniuose nustatymuose Memory yra išjungta.

Clock display

Pasirinkę laiko rodymo formatą, galite nustatyti paros laiką.

Clock format

- 24 val. (gamyklinis nustatymas)
- 12 val.

Set

- Galima nustatyti paros laiką.

Volume

Galima keisti skirtingų signalų garsumo stiprumą.

- Finish tone
- Keypad tone
- Welcome tone

Galima pasirinkti 7 garsumo lygius arba išjungti signalą.

Display brightness

Galima keisti ir ekrano ryškumą.

Galima rinktis iš 7 nustatymo lygių.

Units

Temperatūra gali būti rodoma °C / Celsijaus arba °F / Farenheito laipsniais.

Gamykliniuose nustatymuose įjungta °C / Celsijaus laipsniai.

Behaviour finish tone

Signalas programos pabaigoje informuoja apie programos pabaigą. Galite nuspręsti, kiek laiko programos pabaigos signalas turi skambėti.

Parinktis

- Only 3 times after finish

Programos pabaigos signalas skamba 3 kartus.

- Up to 1 h after finish

Programos pabaigos signalas skamba iki automatinio skalbyklės-džiovyklės išjungimo (daug. 1 valandą).

Programme sequence

TwinDos

Galite nustatyti ir patikrinti naudojamo skalbiklio ir dozavimo kiekius.

Select detergent

Jeigu per TwinDos norite dozuoti ne UltraPhase 1 ir 2, bet kitas priemones, jums reikės tuščio TwinDos pildymo indo (įsigyjamas priedas).

UltraPhase 1 ir 2 galima naudoti tik kartu. Todėl, pasirinkus kitą priemonę, automatiškai parenkamas kito skyriaus nustatymas.

Galima naudoti šias priemones:

- Miele UltraPhase 1
- Miele UltraPhase 2
- Universal detergent
- Colour detergent
- Delicates detergent
- Delicates/Woolens
- Fabric conditioner

Atkreipkite dėmesį į naudojimo ir dozavimo nuorodas ant skalbiklio pakuotės.

Būtina nurodyti pasirinktos priemonės dozavimo kiekį. Ekrane rodomas nustatymų meniu.

Patarimas: Jeigu pasirinkote No agent, išjungiamas atitinkamas TwinDos funkcijos skyrelis.

Change dosage

Galima patikrinti ir pakeisti skyreliuose ① ir ② dozuojamo skalbiklio kiekius.

Nuostatos

Soiling

Galite nustatyti, koks nešvarumo laipsnis buvo iš anksto nustatytas.

- Light
- Normal (gamyklinis nustatymas)
- Heavy

Water plus level

Suaktyvinę papildomą funkciją *Vanduo plus*, galite 4 lygiais padidinti vandens lygį.

Parinktis

- Normal (gamyklinis nustatymas)
- Plus 0
- Plus 00
- Plus 000

Maximum rinse level

Skalavimo metu visada galima rinktis didžiausią vandens lygį.

Ši funkcija svarbi alergiškiems žmonėms, nes užtikrinamas ypač geras skalavimo rezultatas. Padidėja vandens sąnaudos.

Gamykliniuose nustatymuose ši funkcija yra išjungta.

Soak duration

Mirkymo laiką galite nustatyti nuo 30 min. ir 6 val.

Trukmę galite nustatyti 30 min. intervalais. Pasirinkus papildomą funkciją *Mirkymas*, nustatytą laiką bus vykdomas mirkymas.

Gamykloje nustatyta 0:30 val. trukmė.

Longer Pre-wash Cottons

Jei pirminiam skalbimui keliate ypatingus reikalavimus, galite 25 minutėmis pailginti jo trukmę.

Parinktis

- Normal (gamyklinis nustatymas)
Pirminio skalbimo trukmė – 25 min.
- + 6 min
Pirminio skalbimo trukmė – 31 min.
- + 9 min
Pirminio skalbimo trukmė – 34 min.
- + 12 min
Pirminio skalbimo trukmė – 37 min.

Gentle action

Jeigu aktyvintas tausojantis režimas, sumažinamas būgno judėjimas. Labiau tausojami lengvai ištepti tekstilės gaminiai.

Šią funkciją galima aktyvinti programose *Medvilnė* ir *Lengvai prižiūrimi*.

Jeigu aktyvintas tausojantis ciklas, šiose programose kiekvieno skalbimo metu bus naudojamas tausojantis ritmas.

Gamykliniuose nustatymuose ši funkcija yra išjungta.

Comp laundry protection

Kad būtų sumažinta skalbinių susipynimo galimybė, galima apriboti galutinio gręžimo sūkių skaičių.

Nustatymas *Comp laundry protection* veikia tik jeigu skalbiama ir džiovinama be jokios pertraukos.

Parinktis

- Off (gamyklinis nustatymas)
- 900
- 1000
- 1100
- 1200

Drying levels

Programose *Medvilnė*, *Lengvai prižiūrimi* ir *Automatinė plius* galite individualiai pritaikyti džiovinimo lygius.

Galima rinktis iš 7 nustatymo lygių.

Extended cool down

Programos pabaigoje galite pailginti atvėsavimo fazę. Audiniai bus ilgiau vėsinti. Negalėsite pailginti atvėsavimo fazės, jeigu pasirinktas džiovinimo lygis. Jeigu naudojamas reguliuojamo laiko džiovinimas, negalima pailginti atvėsavimo fazės.

Galite pasirinkti papildomo atvėsavimo laiką nuo 0 (gamyklinis nustatymas) iki 18 minučių.

Network

Miele@home

Prijunkite savo skalbyklę-džiovyklę prie WLAN namų tinklo.

Parinktis

- Set up
Šis pranešimas bus rodomas, jeigu skalbyklė-džiovyklė nėra prijungta prie WLAN namų tinklo.
Jungimo eiga nurodyta skyriuje "Pirmasis paleidimas".
- Deactivate
Nustatymas rodomas tik aktyvinus Miele@home.
Miele@home funkcija lieka įdiegta, išjungžiama WLAN funkcija.
- Activate
Nustatymas rodomas tik išjungus Miele@home.
Vėl įjungžiama WLAN funkcija.

Nuostatos

- Connection status

Nustatymas rodomas tik aktyvinius Miele@home.

Ekране rodomas WLAN ryšio stiprumas, tinklo pavadinimas ir IP adresas.

- Set up again

Nustatymas rodomas tik jeigu įdiegta Miele@home.

Kad iš karto būtų galima prisijungti prie naujo tinklo, iš naujo nustatoma WLAN (tinklo) paieška.

- Reset

Nustatymas rodomas tik jeigu įdiegta Miele@home.

WLAN funkcija išjungžiama, grąžinami gamykliniai jungimo prie WLAN tinklo nustatymai.

Jeigu ketinate prietaisą utilizuoti, perduoti arba eksploatuoti naudotą prietaisą, atkurkite tinklo konfigūraciją. Ištrinus visus asmeninius duomenis, buvę prietaiso savininkai daugiau neturės prieigos prie skalbyklės-džiovyklės.

Norėdami vėl naudoti Miele@home funkciją, bandykite iš naujo nustatyti ryšį.

Remote control

Nustatymas Remote control matomas, tik jeigu įdiegtas ir aktyvintas Miele@home.

Jei savo mobiliajame įrenginyje įdiegėte "Miele@mobile" programėlę, galėsite bet kada peržiūrėti savo skalbyklės-džiovyklės būseną arba įjungti ją nuotoliniu būdu.

Be to, su "MobileStart" galėsite valdyti skalbyklę-džiovyklę nuotoliniu būdu.

Jeigu neketinate valdyti skalbyklės-džiovyklės savo mobiliajame prietaise, nustatymą Remote control galite išjungti.

Jeigu neįjungtas Remote control, programą galima nutraukti programėlėje.

Uždelsto paleidimo mygtuku nustatykite laiko tarpą, iki kada norėtumėte paleisti savo skalbyklę-džiovyklę, ir įjunkite uždelsto paleidimo funkciją (žr. skyrių "Uždelstas paleidimas / "SmartStart").

Skalbyklė-džiovyklė gali būti įjungta per nustatytą laiko tarpą, gavusi Jūsų išsiųstą signalą.

Nesulaukusi signalo iki vėliausio nustatyto programos paleidimo laiko, skalbyklė-džiovyklė įsijungia automatiškai.

Gamykliniuose nustatymuose nuotolinis valdymas įjungtas.

SmartGrid

Nustatymas SmartGrid matomas, tik jei-
gu įdiegtas ir aktyvintas Miele@home.

Galite nustatyti, kad tam tikrą laiko tar-
pą jūsų skalbyklė-džiovyklė būtų auto-
matiškai įjungtama nuotoliniu būdu.

Aktyvius SmartGrid, mygtukui *Uždelstas
paleidimas* priskiriama nauja funkcija.

Mygtuku Uždelstas paleidimas nustaty-
kite SmartStart by (žr. skyrių "Uždelstas
paleidimas / "SmartStart").

Skalbyklė-džiovyklė gali būti įjungta, nu-
statytu laiku Jūsų elektros energijos tie-
kėjui perdavus signalą.

Negavusi signalo iki nustatyto vėliausio
programos paleidimo laiko, skalbyklė-
džiovyklė įsijungia automatiškai.

Gamykliniuose nustatymuose funkcija
SmartGrid išjungta.

Remote Update

Remote Update meniu punktas bus ro-
domas ir aktyvus tik įvykdžius visas
Miele@home naudojimo sąlygas (žr.
skyriaus "Pirmasis paleidimas", poskyrį
"Miele@home").

Jūsų skalbyklės-džiovyklės programinę
įrangą galima atnaujinti nuotoliniu būdu
(RemoteUpdate funkcija). Jei gu jūsų
skalbyklei-džiovyklei paruoštas naujinys,
prietaisas jį atsiųs automatiškai. Nauji-
nys automatiškai nebus diegiamas, die-
gimą turėsite patvirtinti rankiniu būdu.

Net jei gu neįdiegsite naujinio, skalbyklė-
džiovyklė ir toliau galėsite naudoti kaip
įprastai. Miele rekomenduoja paruoštus
naujinius įdiegti.

Įjungimas ir išjungimas

Gamykliniuose nustatymuose nuotolinė
programinės įrangos atnaujinimo funkci-
ja įjungta. Paruoštas programos naujinys
bus atsiųstas automatiškai, diegimą tu-
rėsite aktyvinti rankiniu būdu.

Jei gu nenorite, kad jums automatiškai
būtų siunčiami naujinimai, RemoteUp-
date funkciją galite išjungti.

Nuotolinio programinės įrangos nauji- nimo (RemoteUpdate) eiga

Daugiau informacijos apie programinės
įrangos naujinimą ir jos turinį ieškokite
Miele programėlėje.

Jei gu yra paruoštas naujinys, prietaiso
ekrane bus rodomas pranešimas.

Naujinį galite įdiegti iš karto arba atidėti
diegimą vėlesniam laikui. Kitą kartą įjun-
gus skalbyklė-džiovyklė, prietaisas pri-
mins apie paruoštą programinės įrangos
naujinį.

Jei gu neketinate įdiegti naujinio, galite
išjungti RemoteUpdate funkciją.

Programinės įrangos naujinimas gali
užtrukti iki keleto minučių.

Turėkite omenyje:

- jei gu ekrane nėra jokio pranešimo, va-
dinasi, nėra paruošto naujinio;
- įdiegtų naujinių negalima atšaukti;
- kol vyksta programinės įrangos nauji-
nimas, neišjunkite prietaiso; nutraukus
procesą, naujinys nebus įdiegtas.
- Kai kuriuos programinės įrangos nauji-
nius gali įdiegti tik Miele garantinio ap-
tarnavimo skyrius.

Nuostatos

Appliance parameters

Eksploatavimo ir valdymo programinės įrangos autorių teisės ir licencijos

Prietaiso eksploatavimui ir valdymui “Miele” naudoja savo arba išorinę programinę įrangą, kuriai netaikomos taip vadinamos atvirojo kodo licencijos sąlygos. Ši programinė įranga ir (arba) programinės įrangos komponentai yra saugomi autorių teisių. Galioja “Miele” ir trečiųjų šalių autorių teisių apsauga.

Šiame prietaise taip pat naudojami programinės įrangos komponentai, kurie platinami pagal atvirojo kodo licencijos naudojimo sąlygas. Naudojamus atvirojo kodo programinės įrangos komponentus ir taikomus autorių teisių reikalavimus, galiojančias licencijų naudojimo sąlygų kopijas bei kitą susijusią informaciją galima peržiūrėti meniu Nuostatos | Prietaisų parametrai | Teisinė informacija | Atvirojo kodo licencijos. Atvirojo kodo licencijos sąlygose numatytos atsakomybės ir garantijos taisyklės galioja tik atitinkamų teisių turėtojams.

Ryšio modulio autorių teisės ir licencijos

Ryšio moduliui naudoti ir valdyti “Miele” naudoja savo arba išorinę programinę įrangą, kuriai netaikomos taip vadinamos atvirojo kodo licencijos sąlygos. Ši programinė įranga ir (arba) programinės įrangos komponentai yra saugomi autorių teisių. Galioja “Miele” ir trečiųjų šalių autorių teisių apsauga.

Šiame ryšio modulyje taip pat naudojami programinės įrangos komponentai, kurie gali būti platinami pagal atvirojo kodo licencijos naudojimo sąlygas. Naudojamus atvirojo kodo programinės įrangos komponentus ir taikomus autorių teisių reikalavimus, galiojančias licencijų naudojimo sąlygų kopijas arba kitą informaciją galima atsisiųsti per IP interneto naršyklę (https://<ip_adresse>/Licenses). Atvirojo kodo licencijos sąlygose numatytos atsakomybės ir garantijos taisyklės galioja tik atitinkamų teisių turėtojams.

Operating hours

Galite peržiūrėti, kiek valandų iš viso jūsų skalbyklė-džiovyklė skalbė ir džiovino.

Installation requirements

Low water pressure

Jeigu vandens slėgis per žemas, nu-
traukiama programa, o ekrane rodomas
klaidos pranešimas.

Jeigu vandens slėgis per žemas, galite
aktyvinti šį nustatymą ir užtikrinti sklan-
dų vandens tiekimą.

Gamykliniuose nustatymuose Low water
pressure yra išjungta.

Suds cooling

Kad skalbimo tirpalas greičiau atvėstų,
pasibaigus pagrindinio skalbimo ciklui,
jį būgną leidžiamas vanduo.

Skalbimo tirpalas atvėsinamas pasirin-
kus programą Medvilnė ir 70 °C arba
aukštesnę temperatūrą.

Aktyvinkite skalbimo tirpalo atvėsinimą:

- kad neapsiplikytumėte kabindami van-
dens išleidimo žarną prie praustuvės
arba nuotekų kriauklės,
- pastatuose, kuriuose nuotekų vamz-
džiai neatitinka DIN 1986.

Gamykliniuose nustatymuose ši funkcija
yra išjungta.

Temperature reduction

Tam tikrame aukštyje virš jūros lygio
mažės vandens užvirimo temperatūra.
Kad skalbimo tirpalas neužvirty, Miele
rekomenduoja nuo 2000 m aukščio
įjungti temperatūros sumažinimo funk-
ciją. Temperatūra gali būti sumažinama
maks. iki 80 °C, net jeigu buvo pasi-
rinkta aukštesnė.

Gamykliniuose nustatymuose ši funkcija
yra išjungta.

Factory default

Factory default

Atkuriami visi gamykliniai nustatymai.
Kalbos, paros laiko, gamyklinių nusta-
tymų, parankinių programų ir veikimo
valandų nustatymai neatkuriami.

Garantijos sąlygos

“Miele” Lietuva pirkėjui suteikia – papildomai prie pardavėjo pagal įstatymus suteikiamos garantijos ir jos neapribojant – teisę į garantiją naujiems prietaisams pagal toliau pateiktus garantinius įsipareigojimus:

I Garantijos trukmė ir pradžia

1. Garantija suteikiama šiam laikotarpiui:
 - a) 24 mėnesiai buitiniams prietaisams, naudojamiems pagal paskirtį;
 - b) 12 mėnesių profesionaliems prietaisams, naudojamiems pagal paskirtį.
2. Garantijos galiojimo terminas pradedamas skaičiuoti nuo datos, nurodytos ant prietaiso pirkimo sąskaitos.

Dėl suteiktų garantinių paslaugų ir pristatytų atsarginių dalių garantijos galiojimo terminas nepratęsiamas.

II Garantijos suteikimo sąlygos

1. Prietaisas buvo įsigytas specializuotoje parduotuvėje arba tiesiogiai iš “Miele” ES šalyje, Šveicarijoje arba Norvegijoje ir ten buvo naudojamas.
2. Klientų aptarnavimo tarnybos technikui pareikalavus, pateikiamas garantijos patvirtinimas (pirkimo sąskaita arba užpildyta garantijos kortelė).

III Garantijos turinys ir suteikiamos paslaugos

1. Prietaiso trūkumai pašalinami per numatytą terminą jį pataisant arba pakeičiant atitinkamą dalį. Susijusias išlaidas, pavyzdžiui, už transportavimą, naudojimąsi keliais, darbą ir atsargines dalis, padengia “Miele” Lietuva. Pakeistos dalys arba prietaisai tampa “Miele” Lietuva nuosavybe.
2. Remiantis šia garantija, bendrovei “Miele” Lietuva negalima pateikti pretenzijų dėl žalos atlyginimo, nebent “Miele” Lietuva paskirtos ir įgaliotos klientų aptarnavimo tarnybos darbuotojai žalos padarė tyčia arba dėl šiurkštaus aplaidumo.
3. Neteikiamos eksploatacinių medžiagų ir priedų pristatymo paslaugos.

IV Garantijos suteikimo apribojimai

Garantija netaikoma trūkumams arba trikdams, kurių priežastys yra šios:

1. Netinkamas pastatymas arba įrengimas, pvz., galiojančių saugos potvarkių arba raštiškų naudojimo, įrengimo ir montavimo instrukcijų nepaisymas.
2. Naudojimas ne pagal paskirtį, netinkamas valdymas arba netinkamų medžiagų naudojimas, pvz., netinkamų skalbimo priemonių, ploviklių arba chemikalų naudojimas.
3. Kitoje ES šalyje, Šveicarijoje arba Norvegijoje įsigytas prietaisas dėl ypatingų techninių specifikacijų negali būti naudojamas arba naudojamas taikant tam tikrus apribojimus.
4. Išoriniai veiksniai, pvz., transportuojant padaryta žala, pažeidimas dėl smūgio arba sutrenkimo, žala dėl nepalankių oro sąlygų arba kitų gamtos veiksnių.
5. Remonto darbai ir pakeitimai, kuriuos atliko “Miele” nemokyti ir neįgalioti klientų aptarnavimo tarnybos darbuotojai.
6. Ne “Miele” originalių atsarginių dalių ir ne “Miele” patvirtintų priedų naudojimas.
7. Sudužęs stiklas ir perdegusios kaitinamosios lemputės.
8. Elektros srovės ir įtampos svyravimai, kai nepasiekiamos arba viršijamos gamintojo nurodytos paklaidos ribos.
9. Neatliekami naudojimo instrukcijoje nurodyti priežiūros ir valymo darbai.

V Duomenų apsauga

Asmeniniai duomenys naudojami tik vykdant užsakymą ir suteikiant garantiją, jei prireiks, atsižvelgiant į pagrindines duomenų apsaugos sąlygas.



Vokietija - Miele & Cie. KG, Carl-Miele-Straße 29, 33332 Gütersloh

WTR 870 WPM

It-LT

M.-Nr. 12 931 960 / 00 / 002