



Οδηγίες χρήσης και τοποθέτησης Στεγνωτήρια επαγγελματικής χρήσης PDR 914/918/922/928/944

Διαβάστε **οπωσδήποτε** τις οδηγίες χρήσης πριν από την τοποθέτηση - σύνδεση - αρχική λειτουργία. Έτσι προστατεύετε τον εαυτό σας και αποφεύγετε βλάβες.

el-GR

Πίνακας περιεχομένων

Προστασία περιβάλλοντος	6
Υποδείξεις ασφαλείας	7
Χρήση σύμφωνα με τους κανονισμούς	7
Προβλέψιμη λανθασμένη χρήση	8
Τεχνική ασφάλεια	9
Στεγνωτήριο με γκάζι/φυσικό αέριο	11
Σωστή χρήση	11
Πρόσθετα εξαρτήματα.....	12
Χειρισμός του στεγνωτηρίου	13
Πίνακας χειρισμού	13
Πλήκτρα αφής και οθόνη αφής με πλήκτρα αφής.....	14
Βασικό μενού.....	14
Μενού «☐ Προγράμματα»	14
Μενού «☆ Αγαπημένα».....	14
Μενού «🔑 Ιδιοκτήτης»	14
Παραδείγματα χειρισμού.....	15
Λίστες επιλογών	15
Ρύθμιση αριθμητικών τιμών	15
Αναπτυσσόμενο μενού	16
Έξοδος από το μενού.....	16
Εμφάνιση βοήθειας	17
Πρώτη έναρξη λειτουργίας	18
Ενεργοποίηση στεγνωτηρίου.....	18
Υπόδειξη για προαιρετικές εξωτερικές συσκευές	18
Ρύθμιση φωτεινότητας οθόνης.....	19
Ρύθμιση ημερομηνίας	19
Επιλογή πακέτων προγραμμάτων	19
Ολοκλήρωση της πρώτης έναρξης λειτουργίας	20
Στέγνωμα	23
1. Υποδείξεις για τη σωστή φροντίδα των ρούχων.....	23
Πλύση	23
Στέγνωμα.....	23
Σύμβολα φροντίδας.....	23
2. Τοποθέτηση ρούχων στο στεγνωτήριο	24
3. Επιλογή προγράμματος.....	24
Ενεργοποίηση στεγνωτηρίου	24
4. Επιλογή ρύθμισης προγράμματος	26
Επιλογή βαθμίδας στεγνώματος	26
Επιλογή πρόσθετων λειτουργιών.....	26
5. Έναρξη προγράμματος.....	27
Κερματοδέκτης (προαιρετικό)	27
Εμφάνιση των παραμέτρων του τρέχοντος προγράμματος	27
Διάρκεια προγράμματος/Πρόγνωση υπολειπόμενου χρόνου	28
Λήξη προγράμματος	28
Λήξη προγράμματος	28
Αφαίρεση ρούχων.....	28
Υποδείξεις φροντίδας	28

Χρονόμετρο	29
Προϋπόθεση για τη ρύθμιση του χρονομέτρου	29
Ρύθμιση χρονομέτρου.....	29
Καθαρισμός και περιποίηση	30
Καθαρισμός φίλτρου χνουδιών.....	30
Καθαρισμός κάδου και εξωτερικών μερών περιβλήματος.....	31
Service.....	32
Επικοινωνία σε περίπτωση βλάβης	32
Πρόσθετα εξαρτήματα.....	32
Εγκατάσταση.....	33
Προϋποθέσεις εγκατάστασης.....	33
Γενικοί όροι λειτουργίας	33
Μεταφορά	33
Τοποθέτηση στεγνωτηρίου	33
Στερέωση.....	35
Ηλεκτρολογική σύνδεση	35
Εισαγωγή αέρα/εξαγωγή αέρα.....	36
Σύνδεση ατμού (μόνο για εκδόσεις συσκευών θερμαινόμενων με ατμό)	36
Σύνδεση ζεστού νερού (μόνο για μοντέλα θερμαινόμενα με ζεστό νερό).....	36
Σύνδεση αερίου (μόνο για μοντέλα με θέρμανση αερίου).....	37
Πρόσθετα εξαρτήματα	38
XCI-Box	38
XKM 3200.....	38
Προστασία δεδομένων και ασφάλεια δεδομένων.....	38
Εργοστασιακή ρύθμιση παραμετροποίησης δικτύου.....	38
Πνευματικά δικαιώματα και άδειες χρήσης	39
Κερματοδέκτης	39
Επίπεδο ρυθμίσεων ιδιοκτήτη.....	40
Άνοιγμα επιπέδου ρυθμίσεων ιδιοκτήτη	40
πρόσβαση με κωδικό	40
αλλαγή κωδικού	40
Τερματισμός των ρυθμίσεων	40

Πίνακας περιεχομένων

Χειρισμός / ένδειξη	40
γλώσσα	40
λίστα γλωσσών	40
καθορισμός γλωσσών	41
Φωτεινότητα οθόνης	41
Ώρα	41
Ημερομηνία	41
ένταση ήχου	42
Ένδειξη υπόλ υγρασίας	42
παράμετρος ορατότητα	42
Απενεργοπ «ενδείξεις»	42
Απενεργοπ «συσκευή»	43
προεπιλογή έναρξης	43
Μνήμη	43
Μονάδα θερμοκρασίας	43
Μονάδα βάρους	43
αλλαγή κωδικού	44
Επιλογή προγράμματος	44
σύστημα ελέγχου	44
Πακέτα προγραμμ.	45
Αγαπημένα προγράμμ.	45
Ειδικά προγράμματα	46
Ταξινομ προγραμμάτων	47
Πρόγραμ διάταξ χρωμάτ	47
Τεχνική χειρισμού	47
προστασ από το τσαλάκωμα	47
Βαθμίδες στεγνώματος	47
Διευρυμ φάση κρυώματ	48
Θερμοκρ φάσης κρυώμ	48
Ρυθμός τουρμπίνας	48
Service	48
καθαρίστε περιοχ εξαερ	48
καθαρίστε φίλτρα	49
χρόνος ως επόμ service	49
Εξωτερικές εφαρμογές	50
Εξωτερ καπάκι εξαερ	50
Πρόσθετη τουρμπίνα	50
Αισθητήρας πίεσης	50
Σήμα φορτίου αιχμής	51
παρεμπόδ φορτ αιχμής	51
Επιλογή μονάδ επικοινων	51
Διαθεσιμότητα ψηφιακών προϊόντων Miele	51
WLAN / LAN	51
Σύνδεση στο δίκτυο	52
Remote	52
RemoteUpdate	52
SmartGrid	53
Παράμετροι συσκευής	53
Νομικές πληροφορίες	53
Κερματοδέκτ	54
Ρύθμιση για κερματοδέκτες	54

Πίνακας περιεχομένων

Τεχνικά χαρακτηριστικά.....	55
Δήλωση συμμόρφωσης ΕΕ.....	55

Αξιοποίηση της συσκευασίας

Η συσκευασία προστατεύει από τυχόν ζημιές κατά τη μεταφορά της. Τα υλικά συσκευασίας έχουν επιλεγεί με ειδικά κριτήρια, που υποστηρίζουν τον οικολογικό παράγοντα και την τεχνολογία ανακύκλωσης απορριμμάτων.

Αυτά τα υλικά μην τα πετάτε στα σκουπίδια, αλλά στον πιο κοντινό σας χώρο συγκέντρωσης απορριμμάτων προς ανακύκλωση.

Απόρριψη της παλιάς συσκευής

Οι παλιές ηλεκτρικές και ηλεκτρονικές συσκευές περιλαμβάνουν αρκετές πολύτιμες πρώτες ύλες. Περιέχουν όμως και πολλές βλαβερές ουσίες, οι οποίες ωστόσο ήταν προηγουμένως απαραίτητες για τη σωστή λειτουργία και την ασφάλειά τους. Στα οικιακά απορρίμματα ή λόγω εσφαλμένου χειρισμού, αυτές οι ουσίες μπορεί να αποτελέσουν κίνδυνο για τη δημόσια υγεία και το περιβάλλον. Σε καμία περίπτωση μην πετάτε την παλιά σας συσκευή μαζί με τα οικιακά απορρίμματα.

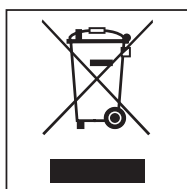

Να χρησιμοποιείτε αντί αυτών τα σημεία συγκέντρωσης που έχουν δημιουργηθεί στην περιοχή σας για την επιστροφή και ανακύκλωση των παλιών ηλεκτρικών και ηλεκτρονικών συσκευών. Ενημερωθείτε σχετικά από τον εξουσιοδοτημένο έμπορο της Miele.

Φροντίστε η παλιά συσκευή σας να φυλάσσεται μακριά από παιδιά μέχρι την αποκομιδή της.

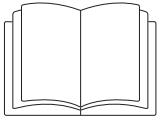

- ▶ Διαβάστε οπωσδήποτε αυτές τις οδηγίες χρήσης.

Αυτό το στεγνωτήριο ανταποκρίνεται πλήρως στις ισχύουσες προδιαγραφές ασφαλείας. Η παραβίαση της σωστής χρήσης της συσκευής είναι επικίνδυνη και για το χειριστή και για τη συσκευή.

Διαβάστε προσεκτικά τις οδηγίες χρήσης, πριν να θέσετε σε λειτουργία το στεγνωτήριο. Μέσα σ' αυτές υπάρχουν σημαντικές υποδείξεις για την τοποθέτηση, την ασφάλεια, τον χειρισμό και τη συντήρηση της συσκευής. Έτσι προστατεύετε τον εαυτό σας αλλά και τη συσκευή από οποιαδήποτε βλάβη.

Σύμφωνα με τις προδιαγραφές IEC 60335-1 η εταιρεία Miele τονίζει κατηγορηματικά, ότι θα πρέπει οπωσδήποτε να διαβάσετε και να ακολουθείτε το κεφάλαιο για την τοποθέτηση του στεγνωτηρίου καθώς και τις υποδείξεις ασφαλείας.

Ο κατασκευαστής δεν μπορεί να θεωρηθεί υπεύθυνος για βλάβες που προκύπτουν από λανθασμένη χρήση ή αμέλεια αυτών των υποδείξεων.

Φυλάξτε αυτές τις οδηγίες χρήσης και σε περίπτωση που η συσκευή αλλάξει ιδιοκτήτη μην παραλείψετε να του παραδώσετε και τις οδηγίες χρήσης.

Αν στο χειρισμό της συσκευής συμμετέχουν και άλλα άτομα, θα πρέπει να τα ενημερώσετε σχετικά ή να τους δώσετε να διαβάσουν λεπτομερώς τις υποδείξεις ασφαλείας και τις προειδοποιήσεις.

Χρήση σύμφωνα με τους κανονισμούς

- ▶ Το στεγνωτήριο προβλέπεται για τοποθέτηση σε επαγγελματικούς χώρους.
- ▶ Η χρήση του στεγνωτηρίου είναι αποκλειστικά και μόνο για το στέγνωμα πλυμένων ρούχων, που στην ετικέτα σύνθεσής τους αναφέρεται ότι είναι κατάλληλα για στεγνωτήριο. Οποιαδήποτε άλλη χρήση δεν επιτρέπεται και είναι πιθανόν επικίνδυνη. Ο κατασκευαστής δεν ευθύνεται για βλάβες που προκύπτουν από λανθασμένους χειρισμούς ή αμέλεια των υποδείξεων ασφαλείας.
- ▶ Η συσκευή δεν προορίζεται για χρήση σε εξωτερικούς χώρους.
- ▶ Μην τοποθετείτε το στεγνωτήριο σε χώρους που επικρατούν πολύ χαμηλές θερμοκρασίες. Θερμοκρασίες γύρω στο μηδέν επηρεάζουν τη λειτουργία του στεγνωτηρίου. Η επιτρεπόμενη θερμοκρασία περιβάλλοντος είναι μεταξύ 2°C και 40°C.
- ▶ Όταν το μηχάνημα λειτουργεί σε επαγγελματικό χώρο, ο χειρισμός του θα πρέπει να γίνεται μόνο από καταρτισμένο/εκπαιδευμένο προσωπικό ή τεχνικό προσωπικό. Όταν το μηχάνημα λειτουργεί σε δημόσια προσβάσιμο χώρο, ο υπεύθυνος λειτουργίας πρέπει να διασφαλίζει την ακίνδυνη χρήση του.
- ▶ Δεν επιτρέπεται η χρήση της συσκευής από άτομα, τα οποία λόγω της ψυχικής ή διανοητικής τους κατάστασης, της έλλειψης εμπειρίας ή λόγω άγνοιας δεν είναι σε θέση να τη χειριστούν με ασφάλεια. Επιτρέπεται μόνο υπό την επιτήρηση ή τις οδηγίες ενός άλλου υπεύθυνου ατόμου.
- ▶ Πρέπει να κρατάτε μακριά από το στεγνωτήριο παιδιά κάτω των οκτώ ετών, εκτός εάν βρίσκονται διαρκώς υπό την επιτήρησή σας.

Υποδείξεις ασφαλείας

- ▶ Παιδιά άνω των οχτώ ετών επιτρέπεται να χρησιμοποιήσουν το στεγνωτήριο χωρίς επιτήρηση, μόνο όταν τους δοθούν οι κατάλληλες οδηγίες σχετικά με το στεγνωτήριο, ώστε να μπορούν να το χρησιμοποιήσουν με ασφάλεια. Πρέπει να αναγνωρίζουν και να καταλαβαίνουν τους πιθανούς κινδύνους ενός λάθος χειρισμού.
- ▶ Τα παιδιά δεν επιτρέπεται να καθαρίζουν τη συσκευή και να κάνουν εργασίες συντήρησης σε αυτή χωρίς επιτήρηση.
- ▶ Επιτηρείτε πάντα τα παιδιά που παίζουν κοντά στη συσκευή. Μην τα αφήνετε ποτέ να παίζουν με αυτή.
- ▶ Η λειτουργία αυτού του στεγνωτηρίου επιτρέπεται και σε δημόσιους χώρους.
- ▶ Άλλες χρήσεις, εκτός αυτών που αναφέρονται παραπάνω, θεωρούνται ως μη ενδεδειγμένες και ακυρώνουν την ευθύνη του κατασκευαστή.

Προβλέψιμη λανθασμένη χρήση

- ▶ Μην επιχειρήσετε να κάνετε αλλαγές στη συσκευή, αν αυτό δεν επιτρέπεται ρητά από την εταιρεία Miele.
- ▶ Μην στηρίζετε ή ακουμπάτε στην πόρτα του στεγνωτηρίου. Διαφορετικά το στεγνωτήριο μπορεί να ανατραπεί και ενδέχεται να τραυματιστείτε εσείς ή κάποιο άλλο άτομο.
- ▶ Για τον καθαρισμό του στεγνωτηρίου δεν επιτρέπεται να χρησιμοποιείτε συσκευές υψηλής πίεσης, ούτε να το βρέχετε με δέσμη νερού.
- ▶ Όταν δεν γίνονται έγκαιρα και από έμπειρα άτομα οι εργασίες συντήρησης, δεν αποκλείεται η πιθανότητα μειωμένης απόδοσης της συσκευής, δυσλειτουργιών ή ακόμη και πυρκαγιάς.
- ▶ Αποφεύγετε να αποθηκεύετε ή να χρησιμοποιείτε κοντά στη συσκευή βενζίνη, πετρέλαιο ή άλλα εύφλεκτα υλικά. Κίνδυνος φωτιάς και έκρηξης!
- ▶ Μην τροφοδοτείτε τη συσκευή με ατμούς από χλώριο, φθόριο ή άλλους παρόμοιους διαλύτες. Κίνδυνος πυρκαγιάς!
- ▶ Κίνδυνος πυρκαγιάς. Αυτό το στεγνωτήριο δεν επιτρέπεται να λειτουργεί μέσω ελεγχόμενης πρίζας (π.χ. μέσω χρονοδιακόπτη). Εάν η διαδικασία κρυστάλλωσης ασφαλείας του στεγνωτηρίου διακοπεί, υπάρχει ο κίνδυνος αυτανάφλεξης των ρούχων.
- ▶ Επειδή υπάρχει κίνδυνος πυρκαγιάς, δεν επιτρέπεται να στεγνώσετε στο στεγνωτήριο ρούχα που
 - δεν έχουν πλυθεί.
 - δεν έχουν καθαριστεί επαρκώς και έχουν πάνω τους λάδι, λίπος ή άλλα υπολείμματα (π.χ. ιματισμός κουζίνας ή ποδιές αισθητικών με υπολείμματα λαδιού, λίπους ή κρέμας). Αν τα ρούχα δεν έχουν καθαριστεί τελείως, υπάρχει κίνδυνος αυτανάφλεξης, ακόμη και μετά τη λήξη του προγράμματος στεγνώματος, επίσης και εκτός της συσκευής.
 - έχουν πάνω τους υπολείμματα από εύφλεκτα καθαριστικά ή υπολείμματα από ασετόν, οινόπνευμα, βενζίνη, πετρέλαιο, κηροζίνη, υλικά καθαρισμού λεκέδων, ρητίνη, κερί, υλικά καθαρισμού λεκέδων από κερί ή χημικές ουσίες (π.χ. σφουγγαρίστρες και πανιά οικιακού καθαρισμού όπως και καθαρισμού αυτοκινήτου).
 - έχουν υπολείμματα από λακ ή σπρέι μαλλιών, ασετόν και άλλα παρόμοια.

Για τον λόγο αυτό, θα πρέπει να καθαρίζετε σχολαστικά τα πολύ λερωμένα υφάσματα: Αυξήστε την ποσότητα του απορρυπαντικού και επιλέξτε μια υψηλή θερμοκρασία. Σε περίπτωση αμφιβολιών να τα πλένετε πολλές φορές.

► **Προειδοποίηση:** Μη διακόπτετε ποτέ τη λειτουργία του στεγνωτηρίου, πριν τελειώσει το πρόγραμμα στεγνώματος. Εκτός αν βγάλετε αμέσως όλα τα ρούχα και τα απλώσετε έτσι, ώστε να μπορεί να διαχέεται η θερμότητα.

► Το στεγνωτήριο δεν επιτρέπεται να χρησιμοποιηθεί χωρίς φίλτρο χνουδιών ή με φίλτρο χνουδιών που παρουσιάζει κάποια ζημιά. Ενδέχεται να προκύψουν δυσλειτουργίες. Τα χνούδια μπλοκάρουν τους αεραγωγούς, τη θέρμανση και τον αγωγό εξαερισμού, κάτι που μπορεί να προκαλέσει πυρκαγιά. Διακόψτε αμέσως τη λειτουργία του στεγνωτηρίου και αντικαταστήστε το φίλτρο χνουδιών που παρουσιάζει ζημιά.

Τεχνική ασφάλεια

► Πριν από την τοποθέτηση της συσκευής, ελέγχετε, αν υπάρχουν ορατές εξωτερικές ζημιές.

Αν συμβαίνει αυτό, δεν επιτρέπεται να προχωρήσετε στην τοποθέτηση ή στη λειτουργία της συσκευής.

► Για λόγους ασφαλείας μην χρησιμοποιείτε μπαλαντέζα (κίνδυνος πυρκαγιάς από υπερθέρμανση).

► Η ηλεκτρική ασφάλεια αυτής της συσκευής διασφαλίζεται μόνο εφόσον συνδεθεί με σύστημα γείωσης σύμφωνα προς τις ισχύουσες προδιαγραφές. Είναι πολύ σημαντικό να ελεγχθεί αυτή η βασική προϋπόθεση ασφαλείας και σε περίπτωση αμφιβολίας να ελεγχθεί η οικιακή εγκατάσταση από έναν ειδικό. Η εταιρεία Miele δεν ευθύνεται για βλάβες που μπορεί να προκύψουν από απουσία ή διακοπή γείωσης.

► Εξαιτίας λανθασμένων επισκευών μπορεί να προκύψουν απρόβλεπτοι κίνδυνοι για τον χειριστή, για τους οποίους καμία ευθύνη δεν φέρει η εταιρεία Miele. Οι επισκευές πρέπει να γίνονται μόνο από ειδικό τεχνικό ή τεχνικό εξουσιοδοτημένο από την εταιρεία Miele, διαφορετικά για βλάβες που θα προκύψουν αργότερα δεν θα ισχύει η εγγύηση.

► Διάφορα μέρη της συσκευής που έχουν υποστεί βλάβη, θα πρέπει να αντικατασταθούν μόνο με γνήσια ανταλλακτικά της εταιρείας Miele. Μόνο έτσι μπορεί να εγγυηθεί η Miele ότι η συσκευή θα ανταποκρίνεται πλήρως στις προδιαγραφές ασφαλείας, με βάση τις οποίες έχει κατασκευαστεί.

► Σε περίπτωση βλάβης ή κατά τον καθαρισμό και τη φροντίδα, το στεγνωτήριο πρέπει να αποσυνδεθεί από την τροφοδοσία τάσης. Το στεγνωτήριο αποσυνδέεται από την τροφοδοσία τάσης μόνο όταν

- έχετε βγάλει το φισ από την πρίζα
- έχετε κλείσει τις ασφάλειες στον ηλεκτρικό πίνακα ή
- έχετε αφαιρέσει τις βιδωτές ασφάλειες από τον ηλεκτρικό πίνακα.

Βλ. επίσης κεφάλαιο «Εγκατάσταση», ενότητα «Ηλεκτρική σύνδεση».

► Αυτό το στεγνωτήριο δεν επιτρέπεται να τοποθετείται και να λειτουργεί σε χώρους που βρίσκονται εν κινήσει (π.χ. πλοία).

► Λάβετε υπόψη σας τις οδηγίες στα κεφάλαια «Εγκατάσταση» και «Τεχνικά χαρακτηριστικά».

Υποδείξεις ασφαλείας

- ▶ Το στεγνωτήριο επιτρέπεται να λειτουργήσει τότε μόνο, όταν έχει τοποθετηθεί ένας αγωγός εξαερισμού και υπάρχει επαρκής εξαερισμός του χώρου.
- ▶ Ο αγωγός εξαγωγής αέρα δεν επιτρέπεται να τοποθετηθεί ποτέ σε έναν από τους εξής τύπους καμινάδας ή φρεατίου:

- Καπνοδόχους ή καμινάδες καυσαερίων που βρίσκονται σε λειτουργία
- Φρεάτια τα οποία εξυπηρετούν τον εξαερισμό χώρων όπου λειτουργεί τζάκι
- Καμινάδες που χρησιμοποιούνται από τρίτους

Όταν καπνός ή καυσαέριο επιστρέψει πίσω στον χώρο, υπάρχει κίνδυνος δηλητηρίασης.

- ▶ Ελέγχετε τακτικά όλα τα μέρη του αγωγού εξαγωγής αέρα (π.χ. τον αγωγό τοίχου, το εξωτερικό πλέγμα, τα σημεία καμπής, τα τόξα κ.λπ.) για διέλευση αέρα και λειτουργία χωρίς προβλήματα. Εάν χρειάζεται, εκτελέστε καθαρισμό. Εάν στον αγωγό εξαγωγής αέρα έχουν συγκεντρωθεί χνούδια, παρεμποδίζεται η εκφύσηση του αέρα και επομένως η απρόσκοπτη λειτουργία του στεγνωτηρίου.

Αν υπάρχει ήδη ένας χρησιμοποιούμενος αγωγός εξαγωγής αέρα, θα πρέπει να ελεγχθεί προτού εγκατασταθεί στο στεγνωτήριο.

- ▶ Υπάρχει κίνδυνος ασφυξίας και δηλητηρίασης, αν επιστρέψουν πίσω στον χώρο τα καυσαέρια, όταν είναι τοποθετημένα στον ίδιο χώρο ή στο σπίτι ή σε γειτονικά δωμάτια θερμοσίφωνα αερίου, σύστημα θέρμανσης αερίου, φούρνος κάρβουνου με σύνδεση καμινάδας κ.λπ. και η υποπίεση ανέρχεται σε 4 Pa ή περισσότερο.

Έτσι μπορείτε να αποφύγετε την υποπίεση στον χώρο τοποθέτησης, εάν φροντίσετε με τα ακόλουθα μέτρα για επαρκή αερισμό του χώρου (παραδείγματα):

- Δημιουργήστε ανοίγματα αερισμού που δεν κλείνουν στον εξωτερικό τοίχο.
- Χρησιμοποιήστε διακόπτη παραθύρου, ώστε το στεγνωτήριο να μπορεί να τεθεί σε λειτουργία μόνο όταν υπάρχει ανοικτό παράθυρο.

Φροντίστε ώστε ένας τεχνικός καμινάδων να επιβεβαιώσει την ακίνδυνη λειτουργία, καθώς και την αποφυγή υποπίεσης 4 Pa ή περισσότερο.

- ▶ Κατά την τοποθέτηση περισσότερων του ενός στεγνωτηρίων σε έναν συγκεντρωτικό αγωγό εξαγωγής αέρα, πρέπει να τοποθετηθεί ανά στεγνωτήριο μια βαλβίδα αντεπιστροφής απευθείας στον συγκεντρωτικό αγωγό.

Διαφορετικά, ενδέχεται να προκληθεί ζημιά στα στεγνωτήρια και να υποβιβαστεί η ηλεκτρική τους ασφάλεια.

- ▶ Πρέπει να έχετε πάντα πρόσβαση στο φικ του καλωδίου της συσκευής, έτσι ώστε να μπορείτε να αποσυνδέσετε οποιαδήποτε στιγμή το στεγνωτήριο από την τροφοδοσία τάσης.

- ▶ Αν έχει γίνει πρόβλεψη για μόνιμη σύνδεση, τότε θα πρέπει το σύστημα διαχωρισμού για κάθε πόλο στην εγκατάσταση να είναι πάντα προσβάσιμο, για να μπορείτε να αποσυνδέσετε το στεγνωτήριο από την τροφοδοσία τάσης.

- ▶ Το άνοιγμα εξαερισμού που βρίσκεται μεταξύ του κάτω μέρους του στεγνωτηρίου και του δαπέδου δεν επιτρέπεται να καλύπτεται από σοβατεπί, χαλιά με μεγάλο πέλος, κ.λπ.

- ▶ Στην περιοχή ανοίγματος της πόρτας δεν επιτρέπεται η εγκατάσταση τυχόν άλλης πόρτας που κλείνει ή συρόμενης πόρτας ή απέναντι τοποθετημένης πόρτας.

► Αν το καλώδιο παρουσιάσει βλάβη, φροντίστε άμεσα για την αντικατάστασή του με το κατάλληλο καλώδιο από έναν τεχνικό εκπαιδευμένο από τον κατασκευαστή, για να αποφύγετε κάθε κίνδυνο για τον χειριστή.

Στεγνωτήριο με γκάζι/φυσικό αέριο

► Σε περίπτωση βλάβης ή σε περίπτωση καθαρισμού και περιποίησης πρέπει να κλείσουν η χειροκίνητη βαλβίδα παροχής αερίου και το σύστημα διακοπής παροχής στον μετρητή αερίου.

► Πριν την ολοκλήρωση των εργασιών αρχικής λειτουργίας, συντήρησης, μετατροπής και επισκευής πρέπει να ελέγξετε τη στεγανότητα όλων των μερών διέλευσης αερίου, από τη χειροκίνητη βαλβίδα παροχής ως το μπεκ καυστήρα. Μετρητής υποδοχής στη βαλβίδα αερίου και στον καυστήρα πρέπει να τηρούνται. Αυτός ο έλεγχος πρέπει να γίνεται όχι μόνο όταν ο καυστήρας λειτουργεί, αλλά και όταν βρίσκεται εκτός λειτουργίας.

► Διενεργείτε ετησίως έναν οπτικό έλεγχο στους αγωγούς αερίου και στις συσκευές αερίου της οικιακής εγκατάστασής σας. Για τον έλεγχο αυτό, λάβετε υπόψη τους κατά τόπο ισχύοντες κανονισμούς.

Προληπτικά μέτρα σε περίπτωση οσμής αερίου

- Σβήστε αμέσως όλες τις φλόγες.
- Κλείστε αμέσως την τοπική βαλβίδα διακοπής παροχής αερίου, τη διάταξη διακοπής παροχής αερίου στον μετρητή αερίου ή την κεντρική διάταξη διακοπής παροχής αερίου.
- Ανοίξτε αμέσως όλα τα παράθυρα και τις πόρτες.
- Μην ανάψετε σπύρτο ή αναπτήρα.
- Μην καπνίζετε.
- Σε καμία περίπτωση μην εισέρχεστε με ανοικτή φλόγα σε χώρους όπου υπάρχει αισθητή οσμή αερίου.
- Μην κάνετε καμία ενέργεια που μπορεί να προκαλέσει ηλεκτρικές σπίθες (π.χ. μην αφαιρείτε ηλεκτρικά βύσματα τραβώντας τα ή μην χρησιμοποιείτε ηλεκτρικούς διακόπτες και κουδούνια).
- Αν δεν μπορείτε να εντοπίσετε την αιτία διαρροής αερίου, ενώ είναι κλειστές όλες οι βαλβίδες αερίου, καλέστε αμέσως την αρμόδια επιχείρηση παροχής αερίου.

Αν πρόκειται να χρησιμοποιήσουν τη συσκευή και άλλα άτομα, πρέπει να έχουν πρόσβαση σε αυτό το σημαντικό ενημερωτικό υλικό με τα προληπτικά μέτρα ή/και θα πρέπει να ενημερωθούν σχετικά.

Σωστή χρήση

- Μετά από κάθε στέγνωμα να κλείνετε την πόρτα του στεγνωτηρίου. Έτσι μπορείτε να αποφύγετε
- να προσπαθήσουν τα παιδιά, παίζοντας, να σκαρφαλώσουν στη συσκευή ή να κρύψουν διάφορα αντικείμενα μέσα στον κάδο.
 - να προσπαθήσουν μικρά κατοικίδια ζώα να ανέβουν πάνω στη συσκευή.
- Φροντίζετε να μην υπάρχουν σκόνες και χνούδια στον χώρο όπου βρίσκεται η συσκευή. Τα μόρια χνουδιών και σκόνης στον ψυχρό αέρα που απορροφάται μπορούν να προκαλέσουν μπλοκαρίσματα. Μπορεί να προκύψει βλάβη και υπάρχει κίνδυνος πυρκαγιάς.

Υποδείξεις ασφαλείας

- ▶ Το στεγνωτήριο δεν επιτρέπεται να χρησιμοποιηθεί χωρίς φίλτρο χνουδιών ή με φίλτρο χνουδιών που παρουσιάζει κάποια ζημιά. Ενδέχεται να προκύψουν δυσλειτουργίες. Τα χνούδια μπλοκάρουν τους αεραγωγούς, τη θέρμανση και τον αγωγό εξαερισμού, κάτι που μπορεί να προκαλέσει πυρκαγιά. Διακόψτε αμέσως τη λειτουργία του στεγνωτηρίου και αντικαταστήστε το φίλτρο χνουδιών που παρουσιάζει ζημιά.
- ▶ Το φίλτρο χνουδιών πρέπει να καθαρίζεται τακτικά.
- ▶ Για να μην προκληθούν δυσλειτουργίες κατά το στέγνωμα:
 - Μετά από κάθε στέγνωμα καθαρίζετε την επιφάνεια του φίλτρου χνουδιών.
 - Το φίλτρο χνουδιών και οι αεραγωγοί πρέπει πάντα να καθαρίζονται επιπρόσθετα, όταν στην οθόνη ανάψει μια προτροπή.
- ▶ Αφαιρείτε από τις τσέπες όλα τα αντικείμενα που τυχόν υπάρχουν (όπως π.χ. αναπτήρες, σπέρτα).
- ▶ Το πρόγραμμα λήγει με την είσοδο στη φάση κρυώματος. Η φάση κρυώματος πραγματοποιείται σε πολλά προγράμματα, έτσι ώστε να εξασφαλιστεί ότι τα ρούχα θα παραμείνουν σε μια θερμοκρασία η οποία δεν θα προκαλέσει ζημιά (π.χ. αποφυγή αυτανάφλεξης των ρούχων). Βγάζετε τα ρούχα από το στεγνωτήριο πάντα αμέσως μετά τη λήξη προγράμματος.
- ▶ Το μαλακτικό και άλλα παρόμοια προϊόντα θα πρέπει να χρησιμοποιούνται σύμφωνα με τις οδηγίες για τη χρήση τους.
- ▶ Για μέρη της συσκευής από ανοξείδωτο ατσάλι ισχύει:

Οι ανοξείδωτες επιφάνειες δεν πρέπει να έρθουν σε επαφή με υγρά απολυμαντικά ή απορρυπαντικά που περιέχουν χλώριο ή υποχλωριώδες νάτριο. Τα υλικά αυτά μπορεί να προκαλέσουν διάβρωση στις ανοξείδωτες επιφάνειες. Επίσης διάβρωση μπορεί να προκαλέσουν και οι έντονοι υδρατμοί από σαπουνόνερο που περιέχει χλώριο.

Για αυτό απαγορεύεται να τοποθετείτε κοντά στη συσκευή ανοιγμένα δοχεία με αυτού του είδους περιεχόμενο.

Πρόσθετα εξαρτήματα

- ▶ Επιτρέπεται η τοποθέτηση μόνο πρόσθετων εξαρτημάτων ρητά εγκεκριμένων από τη Miele. Αν τοποθετήσετε εξαρτήματα άλλου κατασκευαστή, το δικαίωμά σας να προβάλετε αξιώσεις, που απορρέουν από την εγγύηση ή/και την ευθύνη για ελαττωματικά προϊόντα, χάνεται.

 Ο κατασκευαστής δεν μπορεί να θεωρηθεί υπεύθυνος για βλάβες που προκύπτουν από λανθασμένη χρήση ή αμέλεια των υποδείξεων ασφαλείας.

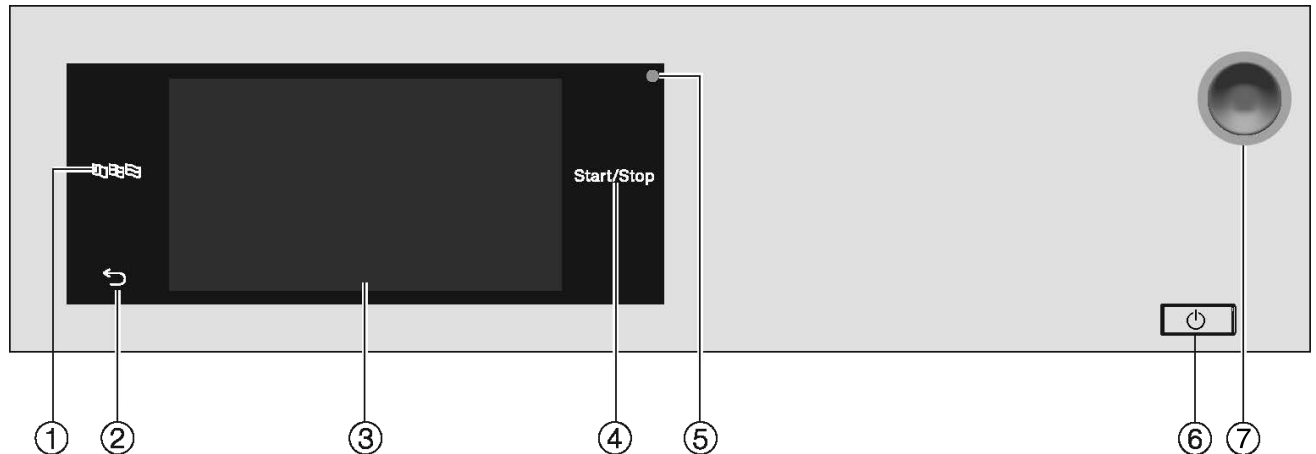

Πίνακας χειρισμού



- ① **Πλήκτρο αφής**
 Για την επιλογή της τρέχουσας γλώσσας για τον χειριστή
 Μετά τη λήξη του προγράμματος, η γλώσσα επιστρέφει αυτόματα ξανά στη ρύθμιση του επιπέδου ρυθμίσεων ιδιοκτήτη.
- ② **Πλήκτρο αφής**
 Μεταβαίνει ένα επίπεδο πίσω στο μενού.
- ③ **Οθόνη αφής**
- ④ **Πλήκτρο αφής** Start/Stop
 Ξεκινά το επιλεγμένο πρόγραμμα στεγνώματος και διακόπτει ένα πρόγραμμα που έχει ξεκινήσει. Μόλις αρχίσει να αναβοσβήνει το πλήκτρο αφής, το επιλεγμένο πρόγραμμα μπορεί να ξεκινήσει.
- ⑤ **Οπτική θύρα επικοινωνίας**
 Για τον τεχνικό service
- ⑥ **Πλήκτρο**
 Για την ενεργοποίηση και απενεργοποίηση του στεγνωτηρίου. Το στεγνωτήριο απενεργοποιείται αυτόματα για λόγους εξοικονόμησης ενέργειας. Η απενεργοποίηση γίνεται μόλις παρέλθει ένας ρυθμιζόμενος χρόνος από τη λήξη του προγράμματος/της προστασίας από το τσαλάκωμα ή μετά την ενεργοποίηση, αν δεν ακολουθήσει άλλος χειρισμός.
- ⑦ **Διακόπτης ασφαλείας**
 Πρέπει να χρησιμοποιείται μόνο σε περίπτωση κινδύνου ή για την αποτροπή ενός κινδύνου. Με το πάτημα του διακόπτη, η συσκευή απενεργοποιείται αμέσως και μεταβαίνει σε ασφαλή κατάσταση. Μετά την εξάλειψη του κινδύνου, ο διακόπτης μπορεί και πάλι να απασφαλιστεί με περιστροφή του ραβδωτού δίσκου προς τα δεξιά.

Χειρισμός του στεγνωτηρίου

Πλήκτρα αφής και οθόνη αφής με πλήκτρα αφής

Τα πλήκτρα αφής ,  και Έναρξη/Διακοπή, καθώς και τα πλήκτρα αφής στην οθόνη, αντιδρούν στο άγγιγμα με τα ακροδάχτυλα. Κάθε άγγιγμα επιβεβαιώνεται με έναν ήχο πλήκτρων. Μπορείτε να αλλάξετε ή να απενεργοποιήσετε την ένταση ήχου των πλήκτρων (βλέπε κεφάλαιο «Επίπεδο ρυθμίσεων ιδιοκτήτη»).

Ο πίνακας χειρισμού με τα πλήκτρα αφής και την οθόνη αφής μπορεί να γρατζουνιστεί από μυτερά ή αιχμηρά αντικείμενα όπως π.χ. μολύβια ή στυλό. Αγγίζετε τον πίνακα χειρισμού μόνο με τα δάχτυλα.

Βασικό μενού

Μετά την ενεργοποίηση του στεγνωτηρίου εμφανίζεται στην οθόνη το βασικό μενού. Από το βασικό μενού μεταβαίνετε σε όλα τα σημαντικά υπομενού.

Αγγίζοντας το πλήκτρο αφής  επιστρέφετε κάθε φορά στο βασικό μενού. Τιμές που έχουν ρυθμιστεί από πριν δεν αποθηκεύονται.

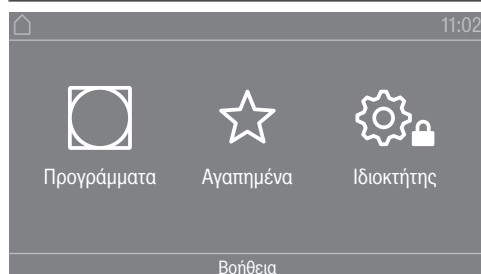

Βασικό μενού

Μενού « Προγράμματα»

Στο μενού αυτό μπορείτε να επιλέξετε τα προγράμματα στεγνώματος.

Μενού « Αγαπημένα»

Στο μενού αυτό μπορείτε να επιλέξετε 1 Αγαπημένο πρόγραμμα από τα συνολικά 12 Αγαπημένα προγράμματα. Τα προγράμματα στεγνώματος στο μενού Αγαπημένα μπορούν να προσαρμοστούν από τον ιδιοκτήτη και να αποθηκευτούν (βλ. κεφάλαιο «Προγραμματ. ιδιοκτήτη», ενότητα «αγαπημένα προγράμ.»).

Μενού « Ιδιοκτήτης»

Στο επίπεδο ρυθμίσεων ιδιοκτήτη, μπορείτε να προσαρμόσετε το ηλεκτρονικό σύστημα του στεγνωτηρίου στις εκάστοτε απαιτήσεις (βλ. κεφάλαιο «Προγραμματισμοί ιδιοκτήτη»).

Παραδείγματα χειρισμού

Λίστες επιλογών

Περιήγηση στο μενού « Προγράμματα» (απλή επιλογή)

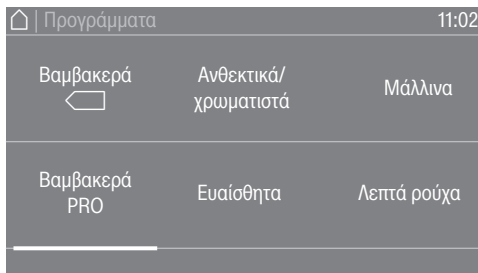

- Για την περιήγηση στο μενού, ακουμπήστε το δάχτυλό σας πάνω στην οθόνη αφής και μετακινήστε το προς τα αριστερά ή προς τα δεξιά.

Η πορτοκαλί μπάρα κύλισης στην κάτω περιοχή της οθόνης δείχνει ότι ακολουθούν περαιτέρω δυνατότητες επιλογών.

- Για να επιλέξετε το επιθυμητό πρόγραμμα στεγνώματος, αγγίξτε το όνομα του προγράμματος με το δάχτυλό σας.

Η οθόνη μεταβαίνει έτσι στο βασικό μενού του επιλεγμένου προγράμματος.

Μενού «Extras» (πολλαπλή επιλογή)

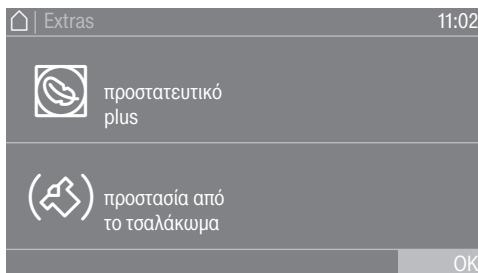

Για την επιλογή μιας ή περισσότερων από τις *Πρόσθετες λειτουργίες*, αγγίξτε το επιθυμητό στοιχείο στις *Πρόσθετες λειτουργίες* με το δάχτυλό σας.

Η τρέχουσα επιλογή στις *Πρόσθετες λειτουργίες* επισημαίνονται με πορτοκαλί χρώμα. Για να ακυρώσετε μια *πρόσθετη λειτουργία* που έχει επιλεγεί, αγγίξτε ξανά την *πρόσθετη λειτουργία*.

Ρύθμιση αριθμητικών τιμών

Σε ορισμένα μενού μπορούν να ρυθμιστούν αριθμητικές τιμές. Μπορείτε να ρυθμίσετε αριθμητικές τιμές, σύροντας το δάχτυλό σας πάνω στην οθόνη προς τα πάνω ή προς τα κάτω.

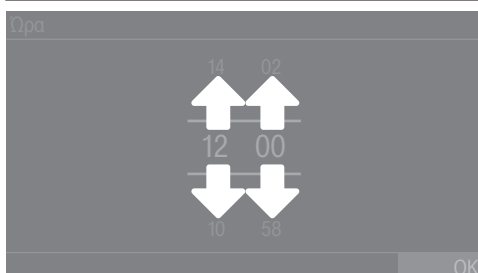

- Τοποθετήστε το δάχτυλό σας επάνω στο ψηφίο που θέλετε να αλλάξετε.

Χειρισμός του στεγνωτηρίου

- Για να ρυθμίσετε το επιθυμητό ψηφίο, σύρετε το δάχτυλό σας στην οθόνη προς τα επάνω ή προς τα κάτω.
- Επιβεβαιώστε τη ρυθμισμένη αριθμητική τιμή αγγίζοντας το πλήκτρο αφής OK.

Χρήσιμη συμβουλή: Σε μερικές ρυθμίσεις μπορεί να ρυθμιστεί επίσης μια τιμή για ένα μπλοκ ψηφίων σε συνάρτηση με την περιοχή τιμών και το εύρος βημάτων. Αν αγγίξετε σύνομα τα ψηφία, εμφανίζεται το μπλοκ ψηφίων. Μόλις εισαγάγετε μια έγκυρη τιμή, το πλήκτρο αφής OK επισημαίνεται με πράσινο χρώμα.

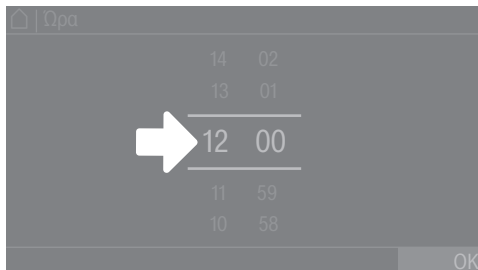

- Πατήστε σύντομα με το δάχτυλο τους αριθμούς μεταξύ των δύο γραμμών.

Εμφανίζεται ένα μπλοκ ψηφίων.

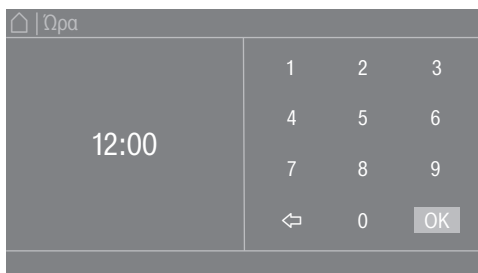

- Για να εισαγάγετε την αριθμητική τιμή, αγγίξτε τα ψηφία στη δεξιά πλευρά και έπειτα επιβεβαιώστε με το OK.

Αναπτυσσόμενο μενού

Στο αναπτυσσόμενο μενού μπορούν να εμφανιστούν διάφορες πληροφορίες (π.χ. για ένα πρόγραμμα στεγνώματος).



Όταν στο πάνω άκρο της οθόνης, στο κέντρο της προβολής, εμφανίζεται μια πορτοκαλί γραμμή, μπορείτε να εμφανίσετε το αναπτυσσόμενο μενού. Αγγίξτε τη γραμμή και σύρετε το δάχτυλο στην οθόνη προς τα κάτω.

Για να κλείσετε ξανά το αναπτυσσόμενο μενού, αγγίξτε την πορτοκαλί γραμμή και σύρετε το δάχτυλό σας στην οθόνη προς τα επάνω.

Έξοδος από το μενού

- Για να μεταβείτε στην προηγούμενη οθόνη, αγγίξτε το πλήκτρο αφής ↶.

Όσες εισαγωγές δεν έχουν επιβεβαιωθεί μέχρι εκείνη τη στιγμή με το OK, δεν αποθηκεύονται.

Εμφάνιση βοήθειας

Σε ορισμένα μενού, η ένδειξη Βοήθεια εμφανίζεται στην κατώτερη γραμμή της οθόνης.

- Εάν χρειάζεστε περισσότερες πληροφορίες για το τρέχον μενού, αγγίξτε το πλήκτρο αφής Βοήθεια.

Οι πρόσθετες υποδείξεις εμφανίζονται στην οθόνη.

- Για να επιστρέψετε στην προηγούμενη οθόνη, αγγίξτε το πλήκτρο αφής ↶.

Πρώτη έναρξη λειτουργίας

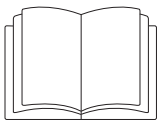

⚠ Τραυματισμοί ή υλικές ζημιές λόγω λανθασμένης τοποθέτησης.
Η λανθασμένη τοποθέτηση του στεγνωτηρίου μπορεί να οδηγήσει σε τραυματισμούς ή υλικές ζημιές.
Τοποθετήστε σωστά το στεγνωτήριο πριν από την πρώτη έναρξη λειτουργίας.
Συνδέστε το στεγνωτήριο με τον κατάλληλο τρόπο.
Λάβετε υπόψη σας το κεφάλαιο «Εγκατάσταση».

Εκτελέστε πλήρως τη διαδικασία πρώτης έναρξης λειτουργίας. Κατά την πρώτη έναρξη λειτουργίας, καθορίστε τις ρυθμίσεις για την καθημερινή λειτουργία του στεγνωτηρίου. Μερικές ρυθμίσεις μπορούν να αλλάξουν μόνο κατά την πρώτη έναρξη λειτουργίας. Στη συνέχεια, οι ρυθμίσεις αυτές μπορούν να αλλάξουν μόνο από το Miele Service.

Οι ρυθμίσεις περιγράφονται επίσης στο κεφάλαιο «Επίπεδο ρυθμίσεων ιδιοκτήτη».

Ενεργοποίηση στεγνωτηρίου

- Πατήστε το πλήκτρο .

Η οθόνη υποδοχής ανάβει.

Ρύθμιση της γλώσσας στην οθόνη

Θα σας ζητηθεί να ρυθμίσετε τη γλώσσα οθόνης. Η αλλαγή γλώσσας είναι δυνατή οποιαδήποτε στιγμή (βλ. κεφάλαιο «Επίπεδο ρυθμίσεων ιδιοκτήτη», ενότητα «Γλώσσα»).

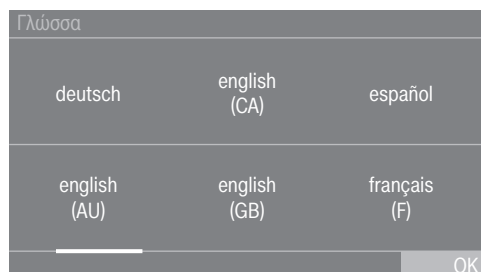

- Σύρετε το δάχτυλό σας στην οθόνη προς τα αριστερά ή προς τα δεξιά έως ότου να εμφανιστεί η επιθυμητή γλώσσα.
- Πατήστε με το δάχτυλό σας σύντομα την επιθυμητή γλώσσα.

Η επιλεγμένη γλώσσα επισημαίνεται με πορτοκαλί χρώμα και η οθόνη μεταβαίνει στην επόμενη ρύθμιση.

Υπόδειξη για προαιρετικές εξωτερικές συσκευές

Συνδέστε πριν από την πρώτη έναρξη λειτουργίας το κουτί XCI-Box ή/και τοποθετήστε μια μονάδα επικοινωνίας στο διαμέρισμα μονάδας στην πίσω πλευρά του στεγνωτηρίου. Για τον σκοπό αυτό, το στεγνωτήριο πρέπει να έχει αποσυνδεθεί από την τροφοδοσία τάσης. Ξεκινήστε έπειτα τη διαδικασία έναρξης λειτουργίας.

Εμφανίζεται μια υπόδειξη για προαιρετικές εξωτερικές συσκευές. Επιβεβαιώστε την υπόδειξη με το πλήκτρο αφής .

Ρύθμιση φωτεινότητας οθόνης

Θα σας ζητηθεί να ρυθμίσετε τη φωτεινότητα της οθόνης.

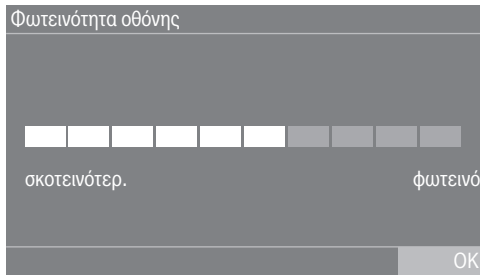

- Αγγίξτε την μπάρα τμημάτων, στην επιθυμητή βαθμίδα φωτεινότητας.

Η επιλεγμένη βαθμίδα φωτεινότητας απεικονίζεται με το μήκος της μπάρας τμημάτων.

- Επιβεβαιώστε με το πλήκτρο αφής OK.

Η οθόνη μεταβαίνει στην επόμενη ρύθμιση.

Ρύθμιση ημερομηνίας



- Τοποθετήστε το δάχτυλο επάνω στην τιμή που θέλετε να αλλάξετε και μετακινήστε το προς τα επάνω ή προς τα κάτω.

- Όταν όλες οι τιμές έχουν ρυθμιστεί, επιβεβαιώστε την καταχώρηση με το πλήκτρο αφής OK.

Η οθόνη μεταβαίνει έπειτα στην επόμενη ρύθμιση.

Ρύθμιση ώρας

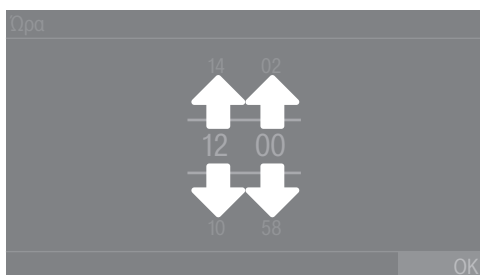

- Τοποθετήστε το δάχτυλο επάνω στο ψηφίο που θέλετε να αλλάξετε και μετακινήστε το προς τα επάνω ή προς τα κάτω.

- Επιβεβαιώστε με το πλήκτρο αφής OK.

Η οθόνη μεταβαίνει στην επόμενη ρύθμιση.

Επιλογή πακέτων προγραμμάτων

Μπορείτε να επιλέξετε διαφορετικά προγράμματα από τα πακέτα προγραμμάτων. Τα ήδη ενεργά προγράμματα επισημαίνονται με πορτοκαλί.

Πρώτη έναρξη λειτουργίας

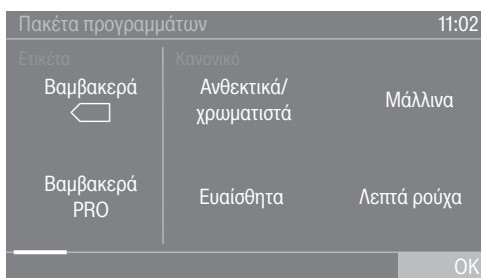

- Σύρετε το δάχτυλό σας στην οθόνη προς τα αριστερά, έως ότου εμφανιστεί το επόμενο πρόγραμμα που δεν έχει πορτοκαλί επισήμανση.

- Αγγίξτε το πρόγραμμα που θέλετε να ενεργοποιηθεί.

Το επιλεγμένο πρόγραμμα είναι τώρα ενεργό και επισημαίνεται με πορτοκαλί χρώμα.

Εάν χρειάζεται, μπορείτε τώρα να επιλέξετε περαιτέρω προγράμματα.

- Εάν δεν επιθυμείτε να επιλέξετε ένα περαιτέρω πρόγραμμα, επιβεβαιώστε με το OK.

Η οθόνη μεταβαίνει στην επόμενη ρύθμιση.

Χρήσιμη συμβουλή: Μπορείτε να απενεργοποιήσετε ένα επιλεγμένο πρόγραμμα, αγγίζοντας το πρόγραμμα ξανά. Εξαιρεση: Τα προγράμματα Βαμβακερά  και Βαμβακερά PRO δεν μπορούν να απενεργοποιηθούν.

Διαμόρφωση κερματοδέκτη

Εάν επιθυμείτε να ρυθμίσετε έναν κερματοδέκτη, διαβάστε το κεφάλαιο «Προγραμματ. ιδιοκτήτη», ενότητα «Κερματοδέκτ». Μπορείτε να πραγματοποιήσετε αυτές τις ρυθμίσεις μόνο κατά την πρώτη έναρξη λειτουργίας. Απευθυνθείτε στο Miele Service, αν επιθυμείτε να κάνετε αλλαγές αργότερα.

Εάν δεν θέλετε να ρυθμίσετε έναν κερματοδέκτη, μπορείτε να παραλείψετε αυτήν την επιλογή.

Παράλειψη της ρύθμισης κερματοδέκτη

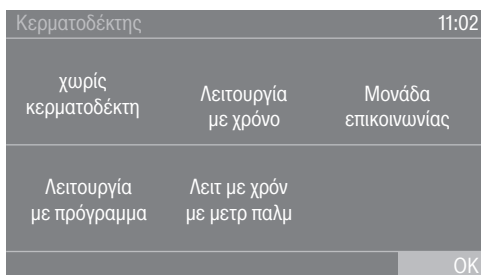

- Αγγίξτε το πλήκτρο αφής χωρίς κερματοδέκτη.

- Επιβεβαιώστε με το OK.

Η οθόνη μεταβαίνει στην επόμενη ρύθμιση.

Ολοκλήρωση της πρώτης έναρξης λειτουργίας

Η πρώτη έναρξη λειτουργίας ολοκληρώνεται, όταν στη συνέχεια εκτελεστεί πλήρως ένα πρόγραμμα για περισσότερο από 10 λεπτά.

Πρώτη έναρξη λειτουργίας

Σε περίπτωση διακοπής ρεύματος πριν από την έναρξη του πρώτου προγράμματος στεγνώματος (π.χ. λόγω απενεργοποίησης με το πλήκτρο ) μπορεί να εκτελεστεί ακόμα μία φορά η πρώτη έναρξη λειτουργίας. Αν ένα πρόγραμμα στεγνώματος έχει διεξαχθεί για περισσότερα από 10 λεπτά, δεν εκτελείται εκ νέου η διαδικασία πρώτης έναρξης λειτουργίας.

- Στο βασικό μενού πατήστε το πλήκτρο αφής  Προγράμματα.

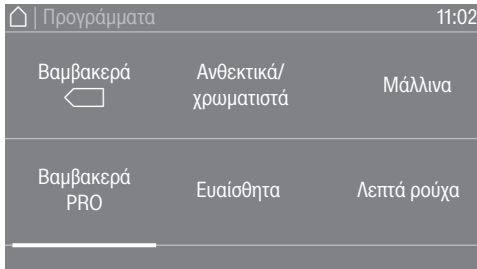

- Σύρετε το δάχτυλό σας στην οθόνη προς τα αριστερά, έως ότου να εμφανιστεί το πρόγραμμα Πρόγραμμα χρόνου κρύο.

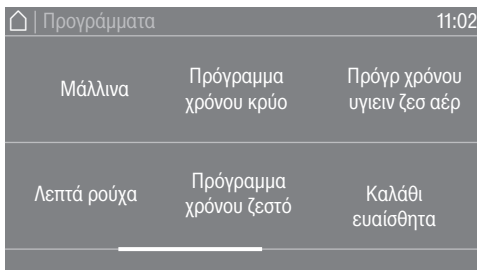

- Αγγίξτε το πρόγραμμα Πρόγραμμα χρόνου κρύο.

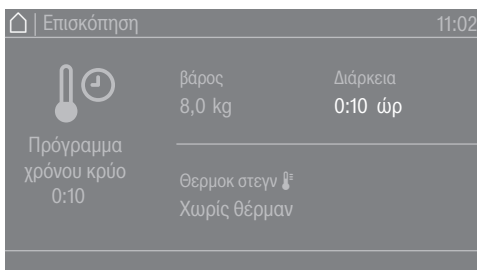

- Αγγίξτε το πλήκτρο αφής Διάρκεια.
- Τοποθετήστε το δάχτυλο επάνω στο ψηφίο που θέλετε να αλλάξετε και μετακινήστε το προς τα επάνω ή προς τα κάτω.

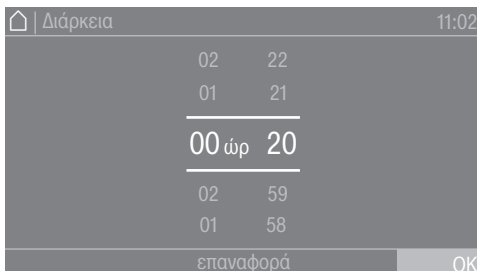

- Επιλέξτε μια διάρκεια 10 λεπτών.
- Επιβεβαιώστε με το OK.
- Αγγίξτε το πλήκτρο αφής Έναρξη/Διακοπή που αναβοσβήνει.

Πρώτη έναρξη λειτουργίας

Μετά το τέλος του προγράμματος, το στεγνωτήριο είναι έτοιμο για στέγνωμα.

1. Υποδείξεις για τη σωστή φροντίδα των ρούχων

Πλύση

Να πλένετε τα πολύ λερωμένα ρούχα πολύ καλά. Να χρησιμοποιείτε αρκετό απορρυπαντικό και να επιλέγετε υψηλή θερμοκρασία πλύσης. Σε περίπτωση αμφιβολιών να τα πλένετε πολλές φορές.

Να πλένετε τα καινούργια χρωματιστά ρούχα πολύ καλά και χωριστά. Μην στεγνώνετε αυτά τα υφάσματα μαζί με ανοιχτόχρωμα. Αυτά τα υφάσματα μπορεί να ξεβάψουν κατά το στέγνωμα (και να λεκιάσουν και πλαστικά μέρη της συσκευής). Επίσης μπορεί να «κολλήσουν» επάνω τους χνούδια άλλου χρώματος.







Στέγνωμα

 Ζημιές εξαιτίας ξένων σωμάτων που δεν έχουν αφαιρεθεί.
Ξένα σώματα που παραμένουν στα ρούχα ενδέχεται να λιώσουν, να καούν ή να εκραγούν.
Αφαιρείτε από τα ρούχα όλα τα ξένα σώματα (π.χ. πλαστικές θήκες δοσολογίας απορρυπαντικού, αναπτήρες κ.λπ.).

 Κίνδυνος πυρκαγιάς λόγω λανθασμένης χρήσης και λανθασμένου χειρισμού.
Τα ρούχα μπορεί να καούν και να καταστρέψουν το στεγνωτήριο και τον περιβάλλοντα χώρο.
Διαβάστε και ακολουθήστε το κεφάλαιο «Υποδείξεις ασφαλείας και προειδοποιήσεις».

- Ελέγχετε τα υφάσματα/ρούχα και βεβαιωθείτε ότι τα ρεβέρ και οι ραφές είναι σε άψογη κατάσταση. Έτσι μπορείτε να αποφύγετε τον κίνδυνο πυρκαγιάς που θα μπορούσε να προκληθεί αν βγει το υλικό γεμίσματος.
- Ράβετε ή αφαιρείτε τις μπανέλες που τυχόν ξεφεύγουν από στηθόδεσμούς.

Σύμβολα φροντίδας

Στέγνωμα	
	κανονική/υψηλή θερμοκρασία
	χαμηλή θερμοκρασία*
* Επιλέξτε την πρόσθετη λειτουργία προστατευτικό.	
	ακατάλληλο για στεγνωτήριο
Σίδερο και σιδερωτήριο	
	πολύ καυτό
	καυτό
	ζεστό
	όχι σίδερο/σιδερωτήριο

Στέγνωμα

2. Τοποθέτηση ρούχων στο στεγνωτήριο

Τοποθέτηση ρούχων στο στεγνωτήριο

Τα υφάσματα μπορεί να καταστραφούν.
Πριν τοποθετήσετε τα ρούχα, διαβάστε το κεφάλαιο «1. Υποδείξεις για τη σωστή φροντίδα των ρούχων».



- Ανοίξτε την πόρτα.
- Τοποθετήστε τα ρούχα στο στεγνωτήριο.

Κίνδυνος πρόκλησης ζημιάς εάν μαγκώσουν τα ρούχα.
Κατά το κλείσιμο της πόρτας, τα υφάσματα ενδέχεται να μαγκώσουν στην πόρτα και να υποστούν ζημιά.
Προσέξτε να μην μαγκώσουν τα ρούχα κατά το κλείσιμο της πόρτας.

Μην υπερφορτώνετε τον κάδο. Τα ρούχα μπορεί να βγουν τλαιπωρημένα και το στέγνωμα δεν θα έχει γίνει σωστά. Και τα ρούχα θα είναι πολύ τσαλακωμένα.

Κλείσιμο πόρτας

⚠ Ζημιά από μάγκωμα.
Κατά το κλείσιμο της πόρτας, τα υφάσματα ενδέχεται να μαγκώσουν και να υποστούν ζημιά.
Προσέξτε να μην μαγκώσουν τα ρούχα κατά το κλείσιμο της πόρτας.

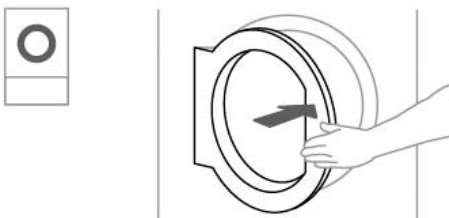

- Κλείστε την πόρτα με μια ελαφριά κίνηση.

3. Επιλογή προγράμματος

Ενεργοποίηση στεγνωτηρίου

- Πατήστε το πλήκτρο .

Η οθόνη υποδοχής ανάβει.

Έχετε διάφορες δυνατότητες να επιλέξετε ένα πρόγραμμα στεγνώματος από το βασικό μενού.

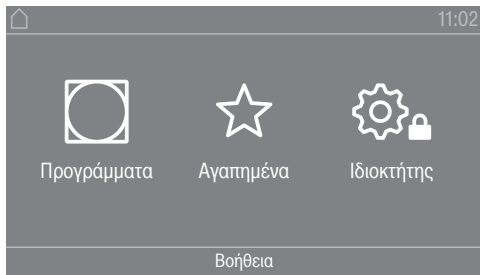

- Αγγίξτε το πλήκτρο αφής  Προγράμματα.

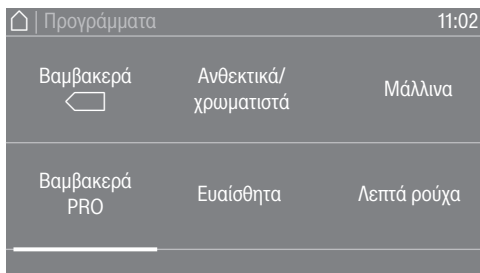

- Σύρετε το δάχτυλό σας στην οθόνη προς τα αριστερά, έως ότου εμφανιστεί το επιθυμητό πρόγραμμα.
- Αγγίξτε το πλήκτρο αφής του προγράμματος.
Η οθόνη μεταβαίνει στο βασικό μενού του προγράμματος στεγνώματος.

Εναλλακτικά, μπορείτε να επιλέξετε ένα πρόγραμμα από τη λίστα Αγαπημένων. Τα προεπιλεγμένα προγράμματα στα ☆ Αγαπημένα μπορούν να τροποποιηθούν από το επίπεδο ρυθμίσεων ιδιοκτήτη.

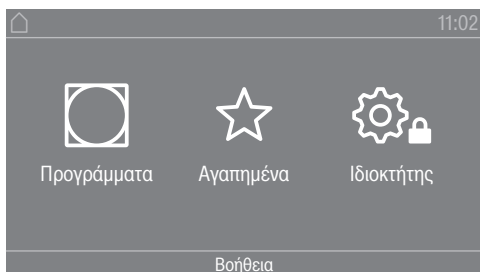

- Αγγίξτε το πλήκτρο αφής ☆ Αγαπημένα.

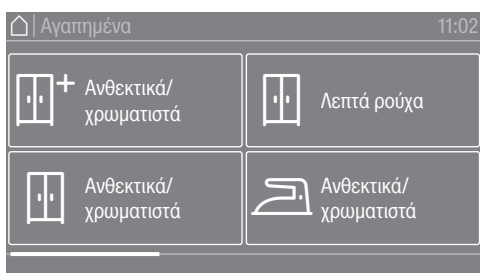

- Σύρετε το δάχτυλό σας στην οθόνη προς τα αριστερά, έως ότου εμφανιστεί το επιθυμητό πρόγραμμα.
- Αγγίξτε το πλήκτρο αφής του επιθυμητού προγράμματος.
Η οθόνη μεταβαίνει στο βασικό μενού του προγράμματος στεγνώματος.

Στέγνωμα

4. Επιλογή ρύθμισης προγράμματος

Επιλογή βαθμίδας στεγνώματος

Σε πολλά προγράμματα μπορείτε να αλλάξετε την προρυθμισμένη βαθμίδα στεγνώματος. Ανάλογα με το πρόγραμμα μπορείτε να επιλέξετε διαφορετικές βαθμίδες στεγνώματος.

Επιλογή πρόσθετων λειτουργιών

Τα προγράμματα στεγνώματος μπορούν να συμπληρωθούν με διάφορες πρόσθετες λειτουργίες. Κάποιες πρόσθετες λειτουργίες είναι διαθέσιμες μόνο σε συγκεκριμένα προγράμματα στεγνώματος.



- Αγγίξτε το πλήκτρο αφής Extras.

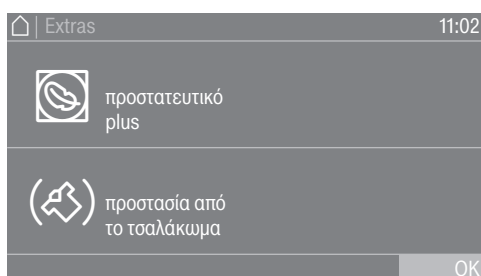

- Αγγίξτε το πλήκτρο αφής για την επιθυμητή πρόσθετη λειτουργία.
- Επιβεβαιώστε έπειτα με το OK, μόνο όταν αυτό εμφανίζεται στην οθόνη. Το εκάστοτε σύμβολο για την επιθυμητή πρόσθετη λειτουργία (☺ ή ☹) ανάβει.

☺ Προστατευτικό plus

Τα ευαίσθητα ρούχα στεγνώνουν με λιγότερη μηχανική κίνηση (λιγότερες περιστροφές κάδου).

☹ Προστασία από το τσαλάκωμα

Ο κάδος περιστρέφεται μετά τη λήξη του προγράμματος, ανάλογα με το επιλεγμένο πρόγραμμα, με έναν συγκεκριμένο ρυθμό. Η περιστροφή βοηθά να μειωθούν οι τσακίσεις μετά τη λήξη του προγράμματος.

Η προστασία από το τσαλάκωμα είναι εργοστασιακά απενεργοποιημένη. Η προστασία από το τσαλάκωμα μπορεί να ενεργοποιηθεί στο επίπεδο ρυθμίσεων ιδιοκτήτη, με μεταβαλλόμενη διάρκεια έως και 12 ώρες. Αυτή η ρύθμιση βρίσκεται στο επίπεδο ρυθμίσεων ιδιοκτήτη, στο μενού Τεχνική χειρισμού/προστασ από το τσαλάκωμα.

5. Έναρξη προγράμματος

Κερματοδέκτης (προαιρετικό)

Αν υπάρχει κερματοδέκτης, λάβετε υπόψη σας την προτροπή πληρωμής που εμφανίζεται στην οθόνη.

Πιθανή απώλεια τιμής με το άνοιγμα της πόρτας ή κατά τη διακοπή του προγράμματος. Ανάλογα με τη ρύθμιση, μπορεί να προκύψει απώλεια τιμής σε έναν κερματοδέκτη με το άνοιγμα της πόρτας ή με διακοπή του προγράμματος.
Μην ανοίγετε την πόρτα μετά την έναρξη του προγράμματος.
Μην διακόπτετε ένα πρόγραμμα στεγνώματος που βρίσκεται σε εξέλιξη.

Έναρξη προγράμματος

Μόλις ένα πρόγραμμα μπορεί να ξεκινήσει, αναβοσβήνει το πλήκτρο αφής Έναρξη/Διακοπή.

- Αγγίξτε το πλήκτρο αφής Έναρξη/Διακοπή.

Αν έχει επιλεγεί ώρα προεπιλογής έναρξης, αυτή εμφανίζεται στην οθόνη.

Μετά την παρέλευση του χρόνου προεπιλογής έναρξης ή αμέσως μετά την έναρξη, το πρόγραμμα στεγνώματος ξεκινά. Στην οθόνη εμφανίζεται ο υπολειπόμενος χρόνος του προγράμματος.

Εμφάνιση των παραμέτρων του τρέχοντος προγράμματος

Κατά τη διάρκεια εκτέλεσης του προγράμματος, μέσω του αναπτυσσόμενου μενού μπορείτε να εμφανίσετε τις παραμέτρους του τρέχοντος προγράμματος στεγνώματος (π.χ. βαθμίδα στεγνώματος, βάρος ρούχων, επιλεγμένες πρόσθετες λειτουργίες, θερμοκρασία στεγνώματος).

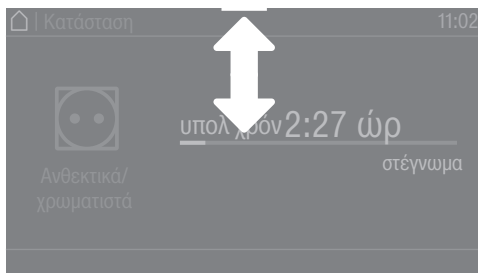

- Για την εμφάνιση του αναπτυσσόμενου μενού, σύρετε το δάχτυλό σας στην οθόνη προς τα επάνω ή προς τα κάτω, ενώ το πρόγραμμα εκτελείται.



Στο αναπτυσσόμενο μενού εμφανίζονται οι παράμετροι του προγράμματος στεγνώματος.

- Για να κλείσετε ξανά το αναπτυσσόμενο μενού, σύρετε το δάχτυλό σας στην οθόνη προς τα κάτω ή προς τα επάνω.

Στέγνωμα

Διάρκεια προγράμματος/Πρόγνωση υπολειπόμενου χρόνου

Η διάρκεια του προγράμματος εξαρτάται από την ποσότητα, το είδος και την υπολειπόμενη υγρασία των ρούχων, καθώς και από τη σκληρότητα του νερού. Για τον λόγο αυτό, η εμφανιζόμενη διάρκεια για προγράμματα με βαθμίδες στεγνώματος μπορεί να ποικίλλει ή να «μεταπηδά». Το ηλεκτρονικό του στεγνωτηρίου, που έχει δυνατότητα εκμάθησης, προσαρμόζεται κατά τη διάρκεια του προγράμματος στεγνώματος. Έτσι, η εμφανιζόμενη διάρκεια προγράμματος γίνεται όλο και πιο ακριβής.

Στις πρώτες χρήσεις των προγραμμάτων, ο εμφανιζόμενος χρόνος μπορεί να αποκλίνει σημαντικά από τον πραγματικό υπολειπόμενο χρόνο στεγνώματος. Η διαφορά μεταξύ του προβλεπόμενου χρόνου και του χρόνου που τελικά επιτυγχάνεται μειώνεται, αν το σχετικό πρόγραμμα εκτελείται συχνότερα. Όταν σε ένα πρόγραμμα τοποθετούνται διαφορετικές ποσότητες ρούχων, η ένδειξη υπολειπόμενου χρόνου θα δείχνει απλώς έναν χρόνο κατά προσέγγιση.

Λήξη προγράμματος

Λήξη προγράμματος

Λίγο πριν από τη λήξη του προγράμματος εισέρχεται κρύος αέρας στα ρούχα. Η φάση κρυώματος εμφανίζεται στην οθόνη μέσω του μηνύματος λήξη/φάση κρυώματος. Μπορείτε να βγάλετε τα ρούχα.

Μετά την παρέλευση της φάσης κρυώματος και την πλήρη λήξη του προγράμματος στεγνώματος, εμφανίζεται το μήνυμα λήξη.

Το στεγνωτήριο απενεργοποιείται αυτόματα, αφού παρέλθει ο ρυθμισμένος χρόνος από τη λήξη του προγράμματος.

Εάν έχει επιλεγεί η πρόσθετη λειτουργία προστασία από το τσαλάκωμα (☞)*, ο κάδος περιστρέφεται κατά διαστήματα μετά τη λήξη του προγράμματος. Έτσι ελαχιστοποιείται το τσαλάκωμα, αν δεν μπορείτε να βγάλετε αμέσως τα ρούχα από τον κάδο.

* Η προστασία από το τσαλάκωμα είναι εργοστασιακά απενεργοποιημένη και μπορεί να ενεργοποιηθεί από το επίπεδο ρυθμίσεων ιδιοκτήτη.

Αφαίρεση ρούχων

- Ανοίξτε την πόρτα.
- Αδειάζετε πάντα πλήρως τον κάδο.

Αν παραμείνουν ρούχα, ενδέχεται στο επόμενο στέγνωμα να φθαρούν από το υπερβολικό στέγνωμα.

Αφαιρείτε πάντα όλα τα ρούχα από τον κάδο.

- Θέστε το στεγνωτήριο εκτός λειτουργίας πατώντας το πλήκτρο .

Υποδείξεις φροντίδας

Αυτό το στεγνωτήριο χρειάζεται τακτική συντήρηση, ιδιαίτερα στην περίπτωση συνεχούς λειτουργίας. Λάβετε υπόψη σας το κεφάλαιο «Καθαρισμός και φροντίδα».

Χρονόμετρο

Προϋπόθεση για τη ρύθμιση του χρονομέτρου

Η προεπιλογή έναρξης πρέπει να ενεργοποιηθεί στο στοιχείο Προγραμματ. ιδιοκτήτη του μενού Χειρισμός / ένδειξη, για να μπορείτε να επιλέξετε το Χρονόμετρο. Με το Χρονόμετρο μπορεί να επιλέξετε τον χρόνο μέχρι την έναρξη του προγράμματος, την ώρα έναρξης προγράμματος ή την ώρα λήξης του προγράμματος.

Ρύθμιση χρονομέτρου

- Αγγίξτε το πλήκτρο αφής Χρονόμετρο.
- Επιλέξτε λήξη στις, έναρξη σε ή έναρξη στις.
- Ρυθμίστε τις ώρες και τα λεπτά και επιβεβαιώστε με το πλήκτρο αφής OK.

Καθαρισμός και περιποίηση

Καθαρισμός φίλτρου χνουδιών

⚠ Κίνδυνος φωτιάς λόγω της λειτουργίας στεγνωτηρίου χωρίς φίλτρο χνουδιών. Οι δίοδοι αέρα, το στοιχείο θέρμανσης και ο αγωγός εξαγωγής αέρα μπορεί να βουλώσουν κατά τη λειτουργία στεγνώματος χωρίς φίλτρο και να πάρουν φωτιά. Το φίλτρο χνουδιών δεν επιτρέπεται να αφαιρείται για καθαρισμό. Σε καμία περίπτωση δεν επιτρέπεται η λειτουργία του στεγνωτηρίου χωρίς τοποθετημένο το φίλτρο χνουδιών. Να αντικαθιστάτε αμέσως ένα φίλτρο χνουδιών που έχει υποστεί ζημιά.

Το φίλτρο χνουδιών συλλέγει τα χνούδια που προκύπτουν. Το φίλτρο χνουδιού πρέπει να καθαρίζεται τουλάχιστον 1 φορά καθημερινά, καθώς και όταν εμφανιστεί το αντίστοιχο μήνυμα στην οθόνη. Σε περίπτωση μεγάλης ποσότητας χνουδιών, το φίλτρο χνουδιών θα πρέπει να καθαρίζεται περισσότερες από μία φορές την ημέρα.

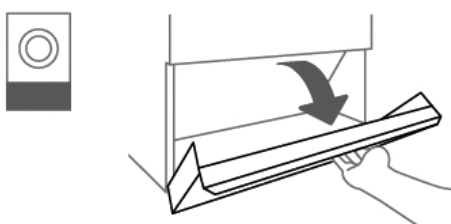

- Ανοίξτε το καπάκι του διαμερίσματος φίλτρου χνουδιών.

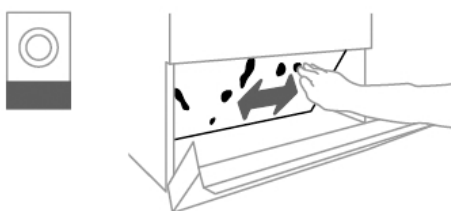

- Βγάλτε τα χνούδια από το φίλτρο χνουδιών με το χέρι.

Για τον καθαρισμό μην χρησιμοποιείτε αιχμηρά αντικείμενα. Διαφορετικά, το φίλτρο χνουδιών μπορεί να υποστεί ζημιά.

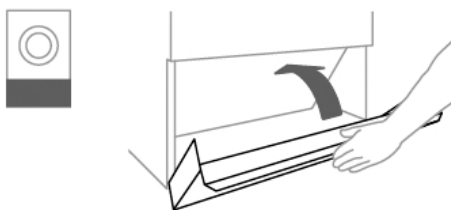

- Κλείστε το καπάκι μετά τον καθαρισμό του φίλτρου χνουδιών.

Καθαρισμός κάδου και εξωτερικών μερών περιβλήματος

 Κίνδυνος θανάτου από ηλεκτροπληξία!

Δεν επιτρέπεται η εκτέλεση εργασιών καθαρισμού ή συντήρησης σε στεγνωτήριο που δεν έχει αποσυνδεθεί πλήρως από την παροχή ηλεκτρικού ρεύματος.

Πριν από την έναρξη των εργασιών καθαρισμού ή συντήρησης, απενεργοποιείτε πάντα το στεγνωτήριο από τον τοπικό γενικό διακόπτη.

Για τον καθαρισμό του στεγνωτηρίου δεν επιτρέπεται να χρησιμοποιείτε συσκευές υψηλής πίεσης ούτε δέσμη νερού.

- Καθαρίστε το περίβλημα του στεγνωτηρίου, τον πίνακα χειρισμού και τα πλαστικά μέρη μόνο με **ήπιο** καθαριστικό ή με μαλακό, υγρό πανί. Έπειτα, στεγνώστε τα με πανί.

Για τον καθαρισμό του στεγνωτηρίου δεν επιτρέπεται η χρήση καυστικών προϊόντων.

- Μετά το στέγνωμα κολληρισμένων ρούχων, καθαρίστε τον κάδο του στεγνωτηρίου με ένα μαλακό, υγρό πανί.
- Ελέγξτε τη φλάντζα.
- Ελέγξτε το κλείστρο της πόρτας και του καπακιού του διαμερίσματος φίλτρου χνουδιών.

Στην πίσω πλευρά του στεγνωτηρίου υπάρχει ένα άνοιγμα αναρρόφησης αέρα.

Το άνοιγμα αναρρόφησης αέρα δεν επιτρέπεται σε καμία περίπτωση να είναι κλειστό ή να καλύπτεται από αντικείμενα.

Διατηρείτε το περιβάλλον του στεγνωτηρίου, και ιδιαίτερα την περιοχή αναρρόφησης αέρα, καθαρό από χνούδια.

Επικοινωνία σε περίπτωση βλάβης

Για να επισκευαστούν οι βλάβες στη συσκευή σας, τις οποίες δεν μπορείτε να διορθώσετε μόνοι σας, απευθυνθείτε στο κατάστημα από το οποίο αγοράσατε τη συσκευή ή στο Miele Service.

Στην τελευταία σελίδα του παρόντος βιβλίου, θα βρείτε τα τηλέφωνα με τα οποία μπορείτε να επικοινωνήσετε για θέματα Service.

Όταν πρόκειται να καλέσετε το συνεργείο του Miele Service, θα χρειαστεί να αναφέρετε τον τύπο και τον αριθμό της συσκευής σας. Τα δύο αυτά στοιχεία, θα βρείτε στην πινακίδα τύπου.

Πρόσθετα εξαρτήματα

Για αυτό το στεγνωτήριο ρούχων διατίθενται διάφορα πρόσθετα εξαρτήματα, τα οποία μπορείτε να αγοράσετε από τα καταστήματα πώλησης προϊόντων Miele ή από το τμήμα ανταλλακτικών της Miele.

Προϋποθέσεις εγκατάστασης

Το στεγνωτήριο μπορεί να τοποθετηθεί και να τεθεί σε λειτουργία μόνο από το Miele Service ή έναν εξουσιοδοτημένο συνεργάτη.

- ▶ Το στεγνωτήριο πρέπει να τοποθετηθεί σε συμμόρφωση με τους ισχύοντες κανονισμούς και τα ισχύοντα πρότυπα.
- ▶ Το στεγνωτήριο πρέπει να λειτουργεί πάντα μόνο σε επαρκώς αεριζόμενους χώρους χωρίς τον κίνδυνο δημιουργίας πάγου.

Γενικοί όροι λειτουργίας

Το παρόν στεγνωτήριο προορίζεται αποκλειστικά για χρήση σε επαγγελματικούς χώρους και πρέπει να λειτουργεί μόνο σε εσωτερικό χώρο.

Το στεγνωτήριο δεν πρέπει να τοποθετείται σε χώρους που απειλούνται από πολύ χαμηλές θερμοκρασίες.

Ανάλογα με την κατασκευή του τύπου τοποθέτησης μπορεί να προκληθεί μετάδοση ήχων ή δονήσεων.

Χρήσιμη συμβουλή: Σε περίπτωση υψηλών απαιτήσεων ηχομόνωσης καλέστε έναν ειδικό να εκτιμήσει τον χώρο εγκατάστασης ως προς την ηχομόνωση.

Μεταφορά

Το στεγνωτήριο δεν πρέπει να μεταφέρεται χωρίς παλέτα μεταφοράς. Η μεταφορά πρέπει πάντα να πραγματοποιείται με κατάλληλα μέσα μεταφοράς.

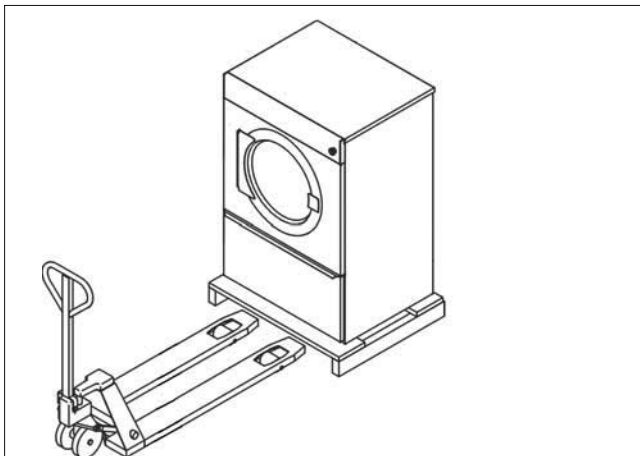

Στον τόπο τοποθέτησης, το στεγνωτήριο πρέπει να ανασηκωθεί με κατάλληλο εξοπλισμό ανύψωσης από την παλέτα μεταφοράς.

Τοποθέτηση στεγνωτηρίου

- Τοποθετήστε το στεγνωτήριο πάνω σε μια εντελώς επίπεδη, οριζόντια και σταθερή επιφάνεια, η οποία αντέχει στην αναφερόμενη επιβάρυνση δαπέδου.

Η επιβάρυνση δαπέδου που προκαλείται από το στεγνωτήριο ασκείται ως σημειακή επιβάρυνση στην περιοχή των βιδωτών ποδιών πάνω στην επιφάνεια τοποθέτησης. Δεν απαιτείται βάση. Τυχόν ανωμαλίες του δαπέδου θα πρέπει όμως να εξομαλυνθούν.

Εγκατάσταση

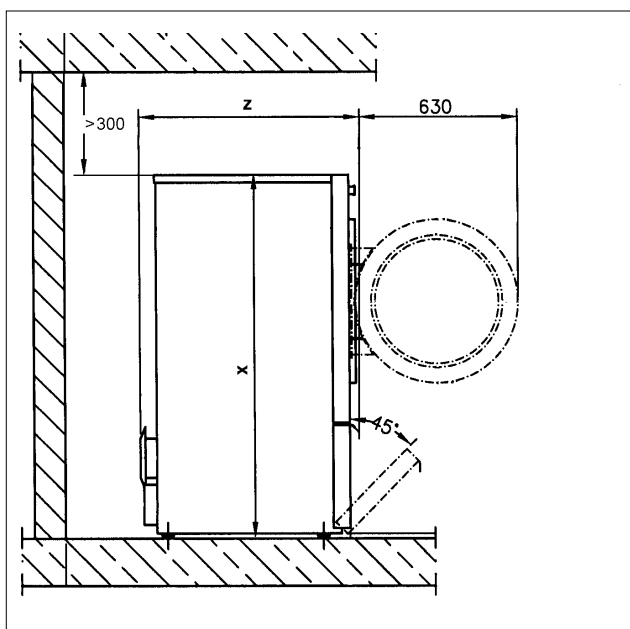
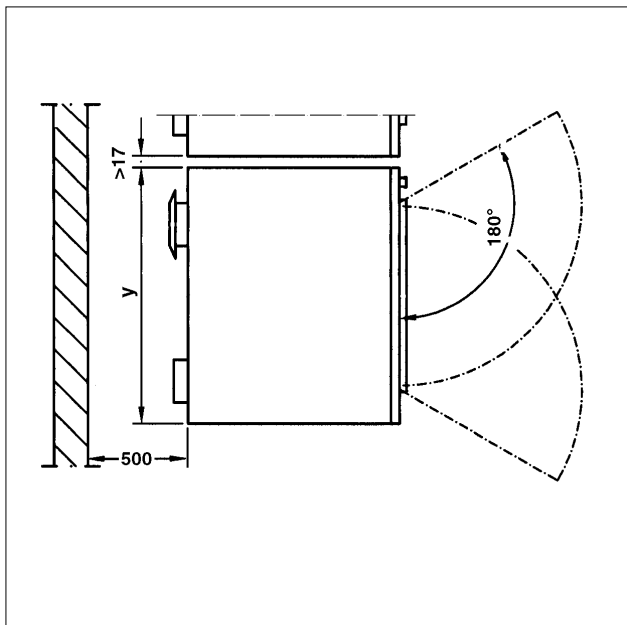

	PDR 514/518/522/914/918/922	PDR 528/544/928/944
x	1.400 mm	1.640 mm
y	906 mm	1.206 mm
z	PDR 514/914: 852 mm PDR 518/918: 1.035 mm PDR 522/922: 1.164 mm	PDR 528/928: 1.018 mm PDR 544/944: 1.384 mm

- Για τη διευκόλυνση μεταγενέστερης συντήρησης πρέπει να διαμορφώσετε πίσω από τη συσκευή έναν διάδρομο συντήρησης πλάτους τουλάχιστον 500 mm και να τον διατηρείτε πάντα προσβάσιμο. Οι αναφερόμενες αποστάσεις από τον τοίχο δεν επιτρέπεται να είναι μικρότερες από τις οριακές τιμές.
- Ευθυγραμμίζετε οριζόντια το στεγνωτήριο, ρυθμίζοντας τα βιδωτά πόδια. Για τη σωστή ευθυγράμμιση χρησιμοποιήστε ένα αλφάδι.

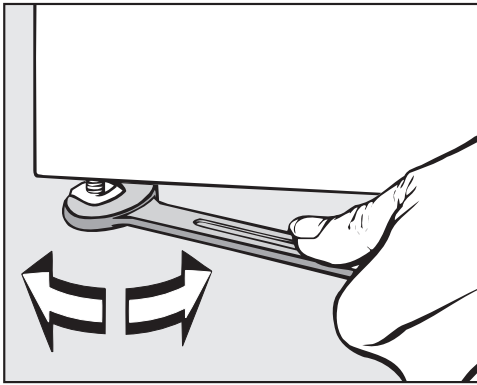

- Μετά την ευθυγράμμιση, σφίξτε με ένα ανοικτό κλειδί τα παξιμάδια στα βιδωτά πόδια στη λαμαρίνα πυθμένα.

Στερέωση

- Για να σταθεροποιηθεί στη θέση του, το στεγνωτήριο πρέπει να στερεωθεί με τα παραδοτέα ειδικά στηρίγματα στο δάπεδο.

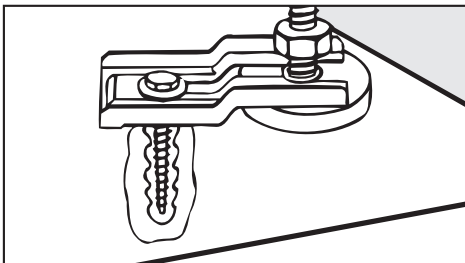

Το παραδοτέο υλικό στερέωσης προορίζεται για στερέωση με ούπατ σε δάπεδο από μπετό. Σε περίπτωση που υπάρχουν άλλες κατασκευές δαπέδου στο μέρος τοποθέτησης πρέπει να παραγγελθεί χωριστά το υλικό στερέωσης.

Ηλεκτρολογική σύνδεση

Η ηλεκτρολογική σύνδεση πρέπει να εκτελείται από εξειδικευμένο ηλεκτρολόγο.

- ▶ Η ηλεκτρολογική σύνδεση επιτρέπεται να πραγματοποιηθεί μόνο σε ηλεκτρική εγκατάσταση διαμορφωμένη σύμφωνα με τους κατά τόπο νόμους, κανονισμούς και οδηγίες καθώς και σύμφωνα με τις κατά τόπο διατάξεις και προδιαγραφές. Επιπλέον, πρέπει να ληφθούν υπόψη οι όροι των παρόχων ενέργειας και των ασφαλιστικών εταιρειών, οι διατάξεις πρόληψης ατυχημάτων καθώς και οι αναγνωρισμένοι κανόνες της τεχνολογίας.
- ▶ Η αξιόπιστη και ασφαλής λειτουργία του στεγνωτηρίου διασφαλίζεται μόνο όταν το στεγνωτήριο είναι συνδεδεμένο στο δημόσιο ηλεκτρικό δίκτυο.

Τα στοιχεία της απαιτούμενης ηλεκτρικής τάσης σύνδεσης, της κατανάλωση ενέργειας και των προδιαγραφών για την ηλεκτρική ασφάλεια αναγράφονται στην πινακίδα τύπου του στεγνωτηρίου. Πριν από την εκτέλεση της ηλεκτρολογικής σύνδεσης, βεβαιωθείτε ότι η τάση σύνδεσης συμφωνεί με τις τιμές τάσης που αναγράφονται στην πινακίδα τύπου!

Αν οι τιμές τάσης διαφέρουν, υπάρχει κίνδυνος πρόκλησης ζημιάς στο στεγνωτήριο από υπερβολική ηλεκτρική τάση σύνδεσης.

Εγκατάσταση

► Αν στην πινακίδα τύπου αναγράφονται διάφορες τιμές τάσης, μπορεί να γίνει στο στεγνωτήριο η ανάλογη ρύθμιση μετατροπής για σύνδεση στην αντίστοιχη τάση εισόδου. Η μετατροπή αυτή επιτρέπεται να γίνει μόνο από το Miele Service ή από εξουσιοδοτημένο εμπορικό αντιπρόσωπο. Για τη μετατροπή πρέπει να ληφθούν υπόψη οι οδηγίες καλωδίωσης στο ηλεκτρολογικό σχέδιο.

Το στεγνωτήριο μπορεί να συνδεθεί είτε μέσω σταθερής σύνδεσης είτε μέσω ρευματολήπτη κατά IEC 60309-1. Για τη σταθερή σύνδεση πρέπει να υπάρχει στον χώρο τοποθέτησης διάταξη ολοπολικής αποσύνδεσης από το δίκτυο.

Διατάξεις αποσύνδεσης θεωρούνται οι διακόπτες με άνοιγμα επαφής μεγαλύτερο από 3 mm. Σε αυτούς συμπεριλαμβάνονται π.χ. διακόπτες MCB, ασφάλειες και ρελέ (IEC/EN 60947).

Η διάταξη αποσύνδεσης από το δίκτυο (συμπεριλαμβανομένου του ρευματολήπτη) πρέπει να διαθέτει προστασία από ακούσια και μη εξουσιοδοτημένη ενεργοποίηση, αν δεν είναι δυνατή η επιτήρηση μιας μόνιμης διακοπής της τροφοδοσίας ενέργειας από κάθε σημείο πρόσβασης.

Χρήσιμη συμβουλή: Το στεγνωτήριο θα πρέπει κατά προτίμηση να συνδεθεί μέσω ρευματολήπτων, έτσι ώστε να μπορούν να διεξάγονται ευκολότερα οι έλεγχοι ηλεκτρικής ασφάλειας (π.χ. κατά τη διάρκεια συντήρησης ή σέρβις).

► Δεν επιτρέπεται η εγκατάσταση διατάξεων που απενεργοποιούν αυτόματα το στεγνωτήριο (π.χ. χρονοδιακόπτες).

Μετά από την επιτυχή σύνδεση στο δίκτυο παροχής ρεύματος θα πρέπει να ελεγχθεί η κατεύθυνση περιστροφής της πτερωτής. Πρέπει να περιστρέφεται δεξιόστροφα. Εάν η πτερωτή περιστρέφεται αριστερόστροφα πρέπει να αντικατασταθούν δύο φάσεις στον ακροδέκτη ισχύος.

► Αν είναι απαραίτητο σύμφωνα με τους τοπικούς κανονισμούς να τοποθετηθεί διακόπτης προστασίας από παραμένον ρεύμα (RCD), τότε πρέπει υποχρεωτικά να χρησιμοποιηθεί τέτοιος διακόπτης τύπου B (ευαίσθητος σε όλα τα είδη ηλεκτρικού ρεύματος).

Εισαγωγή αέρα/εξαγωγή αέρα

Το στεγνωτήριο επιτρέπεται να λειτουργήσει τότε μόνο, όταν έχει συνδεθεί ένας αγωγός εξαερισμού και υπάρχει επαρκής εξαερισμός του χώρου (βλ. οδηγίες εγκατάστασης).

Σύνδεση ατμού (μόνο για εκδόσεις συσκευών θερμαινόμενων με ατμό)

Η σύνδεση με τον ατμό επιτρέπεται να γίνει μόνο από έναν εξουσιοδοτημένο ηλεκτρολόγο. Τηρείτε τις συνοδευτικές οδηγίες εγκατάστασης καθώς είναι σημαντικές για τη σύνδεση ατμού.

Σύνδεση ζεστού νερού (μόνο για μοντέλα θερμαινόμενα με ζεστό νερό)

Η σύνδεση ζεστού νερού επιτρέπεται να γίνει μόνο από έναν εξουσιοδοτημένο ηλεκτρολόγο.

Τηρείτε τις οδηγίες εγκατάστασης καθώς είναι σημαντικές για τη σύνδεση ζεστού νερού.

Σε περίπτωση που απαιτείται μία βαλβίδα εκροής, πρέπει αυτή να τοποθετηθεί στον χώρο εγκατάστασης.

Σύνδεση αερίου (μόνο για μοντέλα με θέρμανση αερίου)

Η σύνδεση αερίου επιτρέπεται να πραγματοποιηθεί μόνο από εγκεκριμένο εγκαταστάτη, τηρώντας τους κατά τόπο κανονισμούς (βλ. οδηγίες εγκατάστασης).

Λόγω της ελάχιστης ποσότητας ροής δεν επιτρέπεται η χρήση συνδέσμου παροχής αερίου για την αναφερόμενη θερμική ισχύ.

Η θέρμανση αερίου είναι ρυθμισμένη εργοστασιακά, όπως αναγράφεται στο αυτοκόλλητο τεχνικών χαρακτηριστικών, στην πίσω πλευρά της συσκευής.

Σε περίπτωση αλλαγής της κατηγορίας αερίου πρέπει να ζητήσετε ένα σετ μετατροπής από το Miele Service (αναφέρετε τύπο συσκευής, αριθμό συσκευής, καθώς και κατηγορία αερίου, ομάδα αερίου, πίεση σύνδεσης αερίου και χώρα χρήσης). Λάβετε υπόψη τις οδηγίες εγκατάστασης. Αυτή η μετατροπή επιτρέπεται να πραγματοποιηθεί μόνο από εξουσιοδοτημένο τεχνικό.

 Κίνδυνος ηλεκτροπληξίας και τραυματισμού από χρήση του στεγνωτηρίου χωρίς πλήρη εξωτερική επένδυση!

Αν έχει αφαιρεθεί η εξωτερική επένδυση, είναι εκτεθειμένα μέρη της συσκευής που είτε ρευματοδοτούνται, είτε περιστρέφονται.

Βεβαιωθείτε ότι μετά τις εργασίες ρύθμισης του στεγνωτηρίου όλα τα αφαιρούμενα μέρη της εξωτερικής επένδυσης έχουν επανατοποθετηθεί πλήρως.

Πρόσθετα εξαρτήματα

► Η τοποθέτηση εξαρτημάτων, επιτρέπεται να γίνει, μόνον όταν αυτά φέρουν την σφραγίδα της Miele ή όταν η ίδια η εταιρεία επιτρέπει την τοποθέτησή τους. Αν χρησιμοποιήσετε εξαρτήματα άλλης μάρκας, χάνετε κάθε δικαίωμα να απαιτήσετε την προστασία και τα πλεονεκτήματα που περιέχονται μέσα στην εγγύηση.

XCI-Box

Μέσω του προαιρετικού XCI-Box, μπορεί να συνδεθεί εξωτερικός υλικός εξοπλισμός (hardware) από τη Miele και άλλους προμηθευτές στη συσκευή Miele Professional. Εξωτερικός υλικός εξοπλισμός είναι π.χ. σύστημα κερματοδέκτη, σύστημα φορτίου αιχμής, αισθητήρας πίεσης ή εξωτερικό κλαπέτο εξαγωγής αέρα.

Το XCI-Box τροφοδοτείται με τάση από τη συσκευή Miele Professional.

XKM 3200

Μέσω της προαιρετικής μονάδας επικοινωνίας Miele, μπορεί να πραγματοποιηθεί σύνδεση δεδομένων μεταξύ της συσκευής Miele Professional και μιας συσκευής επεξεργασίας δεδομένων, κατά το πρότυπο Ethernet ή WLAN.

Η μονάδα επικοινωνίας προορίζεται αποκλειστικά για την επαγγελματική χρήση και τροφοδοτείται με τάση δικτύου απευθείας από τη συσκευή Miele Professional. Δεν απαιτείται επιπρόσθετη σύνδεση στο δίκτυο ρεύματος. Η θύρα επικοινωνίας Ethernet από τη μονάδα επικοινωνίας είναι συμβατή με τη SELV (πολύ χαμηλή τάση ασφαλείας) κατά EN 60950. Οι συνδεδεμένες εξωτερικές συσκευές πρέπει επίσης να είναι συμβατές με τη SELV.

Προστασία δεδομένων και ασφάλεια δεδομένων

Μόλις ενεργοποιήσετε τη λειτουργία δικτύωσης και συνδέσετε τη συσκευή σας στο Internet, η συσκευή σας στέλνει τα ακόλουθα δεδομένα στο Miele Cloud:

- Αριθμός κατασκευής συσκευής
- Τύπος συσκευής και τεχνικός εξοπλισμός
- Κατάσταση συσκευής
- Πληροφορίες για την έκδοση λογισμικού της συσκευής σας

Αρχικά τα δεδομένα αυτά δεν αντιστοιχίζονται σε συγκεκριμένο χρήστη και δεν αποθηκεύονται μόνιμα. Μόνο αφού συσχετίσετε τη συσκευή σας με έναν χρήστη, τα δεδομένα αποθηκεύονται μόνιμα και αντιστοιχίζονται σε συγκεκριμένο χρήστη. Η μεταφορά και η επεξεργασία των δεδομένων πραγματοποιούνται σύμφωνα με τα υψηλά πρότυπα ασφαλείας της Miele.

Εργοστασιακή ρύθμιση παραμετροποίησης δικτύου

Μπορείτε να επαναφέρετε όλες τις ρυθμίσεις της μονάδας επικοινωνίας ή της ενσωματωμένης μονάδας WLAN στις εργοστασιακές ρυθμίσεις. Πραγματοποιήστε επαναφορά της διαμόρφωσης δικτύου, όταν θέλετε να απορρίψετε ή να πουλήσετε τη συσκευή σας ή να θέσετε σε λειτουργία μια μεταχειρισμένη συσκευή. Μόνο έτσι μπορείτε να διασφαλίσετε ότι έχετε διαγράψει όλα τα προσωπικά δεδομένα και ότι ο προκάτοχος δεν μπορεί πλέον να έχει πρόσβαση στη συσκευή σας.

Πνευματικά δικαιώματα και άδειες χρήσης

Για τον χειρισμό και τον έλεγχο της μονάδας επικοινωνίας, η Miele χρησιμοποιεί δικό της λογισμικό ή λογισμικό τρίτων, το οποίο δεν υπόκειται στους όρους της επονομαζόμενης άδειας χρήσης λογισμικού ανοιχτού κώδικα. Το συγκεκριμένο λογισμικό ή/και τα στοιχεία του προστατεύονται από πνευματικά δικαιώματα. Οφείλετε να σεβαστείτε τα πνευματικά δικαιώματα της Miele καθώς και των τρίτων παρόχων λογισμικού.

Επιπλέον, η συγκεκριμένη μονάδα επικοινωνίας περιέχει στοιχεία λογισμικού που διατίθενται υπό τους όρους της άδειας χρήσης λογισμικού ανοιχτού κώδικα. Μπορείτε να προβάλετε τοπικά μέσω της διεύθυνσης IP από το πρόγραμμα περιήγησης Web που χρησιμοποιείτε (<https://<ip adresse>/Licenses>) τα συμπεριλαμβανόμενα στοιχεία λογισμικού ανοιχτού κώδικα, καθώς και τις σχετικές ειδοποιήσεις για δικαιώματα πνευματικής ιδιοκτησίας, αντίγραφα των εκάστοτε ισχυόντων όρων της άδειας χρήσης και τυχόν περαιτέρω πληροφορίες. Οι πολιτικές ευθύνης και εγγύησης στο πλαίσιο των όρων άδειας λογισμικού ανοιχτού κώδικα, οι οποίες παρατίθενται στο συγκεκριμένο σημείο, ισχύουν αποκλειστικά σε σχέση με τους εκάστοτε κατόχους δικαιωμάτων.

Κερματοδέκτης

Μπορείτε να χειριστείτε το στεγνωτήριο προαιρετικά μέσω ενός κερματοδέκτη (π.χ. για τη λειτουργία σε κοινούς χώρους πλύσης). Ως πρόσθετο εξάρτημα Miele υπάρχουν προς επιλογή κερματοδέκτες για πληρωμή χωρίς μετρητά καθώς και κερματοδέκτες με μηχανικές ή ηλεκτρονικές συσκευές ελέγχου αυθεντικότητας νομισμάτων για ατομικές ομάδες-στόχους.

Ο απαραίτητος προγραμματισμός για τη σύνδεση επιτρέπεται να διεξαχθεί μόνο από το Miele Service ή από τα καταστήματα πώλησης προϊόντων Miele. Για τη σύνδεση ενός κερματοδέκτη δεν είναι απαραίτητη κάποια εξωτερική παροχή ρεύματος.

Επίπεδο ρυθμίσεων ιδιοκτήτη

Άνοιγμα επιπέδου ρυθμίσεων ιδιοκτήτη



Αγγίζοντας το πλήκτρο αφής  μεταβαίνετε στο επίπεδο ρυθμίσεων ιδιοκτήτη.

πρόσβαση με κωδικό

Οι προγραμματισμοί ιδιοκτήτη πρέπει να ανοίγουν με έναν κωδικό.

Εργοστασιακή ρύθμιση: Ο κωδικός είναι **000**.

αλλαγή κωδικού

Μπορείτε να αλλάξετε τον κωδικό για την πρόσβαση στους προγραμματισμούς ιδιοκτήτη για να προστατέψετε το στεγνωτήριο από μη εξουσιοδοτημένη πρόσβαση.

Προχωρείτε προσεκτικά κατά την χορήγηση ενός νέου κωδικού.
Εάν ο κωδικός αργότερα δεν είναι πλέον γνωστός, πρέπει να ενημερωθεί το Miele Service. Το Miele Service πρέπει να επαναφέρει τον κωδικό.
Σημειώστε τον νέο κωδικό και φυλάξτε τον με ασφάλεια.

Τερματισμός των ρυθμίσεων

■ Αγγίζετε το πλήκτρο αφής .

Η οθόνη επιστρέφει σε ένα προηγούμενο επίπεδο μενού.

■ Αγγίζετε το πλήκτρο αφής .

Η οθόνη μεταβαίνει στο βασικό μενού.

Χειρισμός / ένδειξη

γλώσσα

Οι ενδείξεις στην οθόνη μπορούν να εμφανίζονται σε διάφορες γλώσσες. Μέσω του υπο-μενού *γλώσσα* μπορείτε να επιλέξετε τη σταθερά ρυθμισμένη γλώσσα.

Μπορείτε να αλλάξετε τη γλώσσα ως εξής:

- Μόνιμα μέσω των προγραμματισμών ιδιοκτήτη (= «Γλώσσα ιδιοκτήτη»).
- Μόνο για τη διάρκεια ενός τρέχοντος προγράμματος μέσω του πλήκτρου αφής . Μετά τη λήξη του προγράμματος εμφανίζεται και πάλι η «Γλώσσα ιδιοκτήτη».

λίστα γλωσσών

Οι ενδείξεις στην οθόνη μπορούν να εμφανίζονται σε διάφορες γλώσσες χειριστή. Με αυτή τη ρύθμιση καθορίζετε κατά ποιον τρόπο μπορείτε να επιλέξετε τις γλώσσες.

Μπορείτε να αλλάξετε τη γλώσσα ως εξής:

Διεθνώς

Διατίθενται 6 γλώσσες προς επιλογή. Το πλήκτρο αφής  δεν είναι ενεργό. Λάβετε υπόψη τη ρύθμιση καθορισμός γλωσσών.

Επιλογή γλώσσας

Με το πλήκτρο αφής  μπορείτε να επιλέξετε μια γλώσσα. Διατίθενται όλες οι γλώσσες προς επιλογή (εργοστασιακή ρύθμιση).

Η σειρά των πρώτων 4 γλωσσών μπορεί να αλλάξει. Σε αυτό το σημείο εμφανίζονται οι γλώσσες που επιλέγονται συχνότερα.

Βασική γλώσσα

Η γλώσσα χειριστή δεν μπορεί να αλλάξει. Η γλώσσα χειριστή αντιστοιχεί στη γλώσσα ιδιοκτήτη. Το πλήκτρο αφής  δεν είναι ενεργό.

καθορισμός γλωσσών

Οι γλώσσες για τη ρύθμιση Διεθνής λίστα γλωσσών μπορούν να αλλάξουν.

Μπορούν να επιλεγθούν 6 γλώσσες. Υπάρχουν όλες οι γλώσσες προς επιλογή.

Εάν πρέπει να υιοθετηθεί μια καινούργια γλώσσα:

- Επιλέξτε τη γλώσσα που θα πρέπει να αντικατασταθεί.

Εμφανίζονται όλες οι διαθέσιμες γλώσσες.

- Επιλέξτε και επιβεβαιώστε τη γλώσσα, η οποία θα αντικαταστήσει αυτή που επιλέξατε προηγουμένως.

Η νέα γλώσσα εμφανίζεται στο σημείο στο οποίο αντικαταστάθηκε η παλιά.

Φωτεινότητα οθόνης

Η φωτεινότητα της οθόνης μπορεί να αλλάξει. Η ρύθμιση εξαρτάται από τις διάφορες συνθήκες φωτισμού στο περιβάλλον τοποθέτησης.

- Η ρύθμιση πραγματοποιείται σε 10 βαθμίδες.

Ώρα

Μετά την επιλογή της μορφής ώρας μπορεί να ρυθμιστεί και η ώρα.

Μορφή ώρας

- Εργοστασιακή ρύθμιση: 24ωρη ένδειξη
- 12ωρη ένδειξη
- ρολόι μη ενεργό

ρύθμιση

- Η ώρα μπορεί να ρυθμιστεί.

Ημερομηνία

Μετά την επιλογή της μορφής ημερομηνίας μπορεί αυτή να ρυθμιστεί.

- μορφή ημερομηνίας

Η ημερομηνία μπορεί να εμφανίζεται αρχίζοντας με την ημέρα, τον μήνα ή το έτος.

Επίπεδο ρυθμίσεων ιδιοκτήτη

- Ημερομηνία

Η ημερομηνία ρυθμίζεται.

ένταση ήχου

Η ένταση ήχου των διάφορων σημάτων μπορεί να αλλάξει.

Η ένταση ήχου μπορεί να αλλάξει.

- βομβητής

- Ήχος πλήκτρων

- χαιρετισμός

- Βομβητής βλάβης

Το ακουστικό σήμα, το οποίο δηλώνει σφάλμα, μπορεί να απενεργοποιηθεί. Εδώ, η ένταση ήχου δεν μπορεί να αλλάξει.

Ένδειξη υπόλ υγρασίας

Επιπρόσθετα στην ένδειξη της βαθμίδας στεγνώματος μπορεί να εμφανίζεται το υπόλοιπο υγρασίας σε ποσοστό.

- Εργοστασιακή ρύθμιση: χωρίς ένδειξη ποσοστού

- με ένδειξη ποσοστού

παράμετρος ορατότητα

Διάφορες παράμετροι προσφέρονται/εμφανίζονται με την επιλογή προγράμματος. Εσείς καθορίζετε ποιες παράμετροι δεν πρέπει να εμφανίζονται. Αυτές οι παράμετροι δε μπορούν πλέον να αλλάξουν κατά την επιλογή του προγράμματος.

- υπόλοιπο υγρασίας

- Διάρκεια

- προστατευτικό

- προστασ από το τσαλάκωμα

- φορτίο

- Θερμοκρασία στεγνώματος

Απενεργοπ «ενδείξεις»

Για την εξοικονόμηση ενέργειας η οθόνη σκοτεινιάζει και μόνο το πλήκτρο αφής Έναρξη/στοπ αναβοσβήνει αργά. Αυτό μπορεί να αλλάξει.

Η αλλαγή αυτής της ρύθμισης έχει ως αποτέλεσμα μια αυξημένη κατανάλωση ενέργειας.

- μη ενεργό

Η οθόνη δεν σκοτεινιάζει.

- ενεργό μετά 10 λ όχι τρέχ πρόγ

Η οθόνη παραμένει ενεργή κατά τη διάρκεια της διεξαγωγής του προγράμματος, 10 λεπτά όμως μετά τη λήξη του προγράμματος σκοτεινιάζει.

- λογότ μετά 10λ όχι τρέχ προγ

Η οθόνη παραμένει ενεργή κατά τη διάρκεια της διεξαγωγής του προγράμματος, 10 λεπτά όμως μετά τη λήξη του προγράμματος ανάβει το λογότυπο.

- Εργοστασιακή ρύθμιση: ενεργό μετά από 10 λεπτά
Η οθόνη σκοτεινιάζει μετά από 10 λεπτά.
- ενεργ μετά 30λ όχι τρέχ πρόγ
Η οθόνη παραμένει ενεργή κατά τη διάρκεια της διεξαγωγής του προγράμματος, 30 λεπτά όμως μετά τη λήξη του προγράμματος σκοτεινιάζει.
- λογότ μετά 30λ όχι τρέχον πρ
Η οθόνη παραμένει ενεργή κατά τη διάρκεια της διεξαγωγής του προγράμματος, 30 λεπτά όμως μετά τη λήξη του προγράμματος ανάβει το λογότυπο.
- ενεργό μετά από 30 λεπτά
Η οθόνη σκοτεινιάζει μετά από 30 λεπτά.

Απενεργοπ «συσκευή»

Για εξοικονόμηση ενέργειας απενεργοποιείται αυτόματα η συσκευή μετά τη λήξη του προγράμματος ή εφόσον δεν πραγματοποιείται κανένας χειρισμός. Αυτό μπορεί να αλλάξει.

Η αλλαγή αυτής της ρύθμισης έχει ως αποτέλεσμα μια αυξημένη κατανάλωση ενέργειας.

- Χωρίς απενεργοποίηση
- Εργοστασιακή ρύθμιση: Απενεργοποίηση μετά από 15 λεπτά
- Απενεργοποίηση μετά από 20 λεπτά
- Απενεργοποίηση μετά από 30 λεπτά

προεπιλογή έναρξης

Η προεπιλογή έναρξης (χρονόμετρο) μπορεί να ενεργοποιηθεί ή να απενεργοποιηθεί.

- Εργοστασιακή ρύθμιση: μη ενεργό
- ενεργό

Μνήμη

Το στεγνωτήριο αποθηκεύει τις τελευταίες επιλεγμένες ρυθμίσεις ενός προγράμματος στεγνώματος (βαθμίδα στεγνώματος και/ή πρόσθετη λειτουργία ή σε μερικά προγράμματα τη διάρκεια).

- Εργοστασιακή ρύθμιση: off
- ενεργό

Μονάδα θερμοκρασίας

Μπορείτε να επιλέξετε σε ποια μονάδα εμφανίζονται οι θερμοκρασίες.

- Εργοστασιακή ρύθμιση: °C
- °F

Μονάδα βάρους

Μπορείτε να επιλέξετε εάν οι ποσότητες φορτίου θα εμφανίζονται σε «κιλά» ή σε «λίβρες».

- Εργοστασιακή ρύθμιση: κιλά
- λίβρες

Επίπεδο ρυθμίσεων ιδιοκτήτη

αλλαγή κωδικού

Μπορείτε να αλλάξετε τον κωδικό για την πρόσβαση στους προγραμματισμούς ιδιοκτήτη.

- Εισάγετε τον τρέχοντα κωδικό.
- Εισάγετε τον νέο κωδικό.

Επιλογή προγράμματος

σύστημα ελέγχου

Μπορείτε να ρυθμίσετε, ώστε ο χειρισμός του στεγνωτηρίου να πραγματοποιείται ως «τύπος κοινού χώρου πλύσης». Ο απλοποιημένος χειρισμός πραγματοποιείται μέσω μίας συντεταγμένης επιλογής. Οι χειριστές δε μπορούν να αλλάξουν τα προηγουμένως ρυθμισμένα προγράμματα.

Χρήσιμη συμβουλή: Προβείτε αρχικά σε όλες τις απαραίτητες ρυθμίσεις και αλλαγές στο στεγνωτήριο, πριν επιλέξετε μία από τις ακόλουθες επιλογές.

Προσοχή: Σε περίπτωση ενεργοποίησης μίας από αυτές τις επιλογές δεν προσφέρονται πλέον οι προγραμματισμοί ιδιοκτήτη.

Οι προγραμματισμοί ιδιοκτήτη δε μπορούν να ανοίξουν πλέον από την οθόνη. Εάν επιθυμείτε να αλλάξετε περαιτέρω ρυθμίσεις, πρέπει να ενεργήσετε σύμφωνα με την εξής περιγραφή.

Ανοίγετε τους προγραμματισμούς ιδιοκτήτη (τύπος κοινού χώρου πλύσης)

- Ενεργοποιείτε το στεγνωτήριο και ανοίγετε την πόρτα του στεγνωτηρίου.
- ❶ Αγγίζετε το πλήκτρο αφής *έναρξη / στοπ* και το κρατάτε πατημένο κατά τη διάρκεια των βημάτων ❷-❸.
- ❷ Κλείνετε την πόρτα του στεγνωτηρίου.
- ❸ Περιμένετε, μέχρι το πλήκτρο αφής *έναρξη/στοπ* που τώρα αναβοσβήνει γρήγορα να αρχίσει να ανάβει σταθερά ...
- ❹ . . . και στη συνέχεια απελευθερώνετε το πλήκτρο αφής *έναρξη / στοπ*.
 - Κανονικό
Εργοστασιακή ρύθμιση: Όλα τα (επιλεγμένα) προγράμματα είναι διαθέσιμα.
 - WS-απλό
4 προγράμματα είναι διαθέσιμα προς επιλογή.
Στα αγαπημένα προγράμματα, πρέπει τότε να καθορίσετε ποια από τα 4 προγράμματα πρέπει να επιλεγούν/αλλάξουν.
 - WS-λογότυπο
12 προγράμματα είναι διαθέσιμα προς επιλογή.
Στα αγαπημένα προγράμματα, πρέπει τότε να καθορίσετε ποια από τα 12 προγράμματα πρέπει να επιλεγούν/αλλάξουν.
Η επιλογή των 3 πρώτων προγραμμάτων μπορεί να πραγματοποιηθεί άμεσα. Τα υπόλοιπα προγράμματα επιλέγονται από μια πρόσθετη λίστα.
 - WS-απλό (χρόνος εξωτ.)

4 προγράμματα χρόνου* με διαφορετικά επίπεδα θερμοκρασίας ελέγχονται χρονικά από έναν εξωτερικό κερματοδέκτη.

Η ρυθμισμένη τιμή δηλώνει τη διάρκεια και δεν μπορεί να αλλάξει από τον χειριστή.

Η επιλογή αυτή είναι δυνατή μόνο με εξωτερικό κερματοδέκτη.

* Η μέγιστη διάρκεια προγράμματος καθορίζεται στην πρώτη έναρξη λειτουργίας.

- WS-απλό (χρόνος εσωτ.)

4 προγράμματα χρόνου* με διαφορετικά επίπεδα θερμοκρασίας ελέγχονται χρονικά από το ηλεκτρονικό του στεγνωτηρίου.

Η ρυθμισμένη τιμή δηλώνει το ανώτατο όριο της διάρκειας και μπορεί να αλλάξει από τον χειριστή.

* Η μέγιστη διάρκεια προγράμματος καθορίζεται στην πρώτη έναρξη λειτουργίας.

- επιλογ προγρ εξωτερικά

Μέσω μιας μονάδας επικοινωνίας, η επιλογή του προγράμματος μπορεί να πραγματοποιηθεί από ένα εξωτερικό τερματικό.

Πακέτα προγραμμ.

Εδώ καθορίζετε το σύνολο προγραμμάτων του στεγνωτηρίου. Μπορείτε να επιλέξετε όλα ή μεμονωμένα προγράμματα από τα εκάστοτε πακέτα προγραμμάτων.

Το επιπρόσθετο σύνολο προγραμμάτων του στεγνωτηρίου ρυθμίζεται. Στο κεφάλαιο «Επισκόπηση προγραμμάτων» παρατίθενται τα προγράμματα.

Αγαπημένα προγράμμ.

Μετά την ενεργοποίηση μπορείτε εναλλακτικά να επιλέξετε ένα πρόγραμμα μέσω:
☆ Αγαπημένα.

12 προγράμματα μπορούν να αποθηκευτούν μεμονωμένα ως Αγαπημένα σύμφωνα με τις προτεραιότητές σας.

Επιπλέον, τα Αγαπημένα αυτά διατίθενται στις παραλλαγές του συστήματος ελέγχου

- WS-περισσότ (12 προγράμ)

- WS-απλό (4 προγράμ) (τα πρώτα 4 από τα 12 Αγαπημένα).

Τις παραλλαγές του συστήματος ελέγχου τις καθορίζετε στο Σύστημα ελέγχου.

Χρήσιμη συμβουλή: Μπορείτε σε κάθε πρόγραμμα να αντιστοιχίσετε ένα ξεχωριστό χρώμα. Για να γίνει αυτό, στο στοιχείο πρόγραμμα διάταξ χρωμ πρέπει να είναι επιλεγμένη η ρύθμιση *on*.

Αλλαγή αγαπημένων προγραμμάτων

■ Επιλέξτε το πρόγραμμα το οποίο πρέπει να αλλάξει ή να αντικατασταθεί.

■ Επιβεβαιώστε το πρόγραμμα ή τη ρύθμιση που θέλετε να αλλάξετε.

Ανοίγει ένα περαιτέρω μενού, στο οποίο μπορείτε να επιλέξετε ένα νέο πρόγραμμα ή να αλλάξετε μια παράμετρο.

■ Επιβεβαιώστε πατώντας το πλήκτρο αφής *αποθήκευση*.

Η επιλογή σας έχει ενεργοποιηθεί.

Επίπεδο ρυθμίσεων ιδιοκτήτη

Ειδικά προγράμματα

Μπορείτε να συνθέσετε μεμονωμένα 5 ειδικά προγράμματα και να τα αντιστοιχίσετε ως προγράμματα υπολειπόμενης υγρασίας ή ως προγράμματα χρόνου σε ονόματα προγραμμάτων που μπορείτε να επιλέξετε ελεύθερα.

Εισαγάγετε πρώτα το όνομα του προγράμματος.

- Επιλέξτε το ειδικό πρόγραμμα που επιθυμείτε να αλλάξετε.

Το μενού αποθήκευση ως ανοίγει.

- Με τη βοήθεια των γραμμάτων και των συμβόλων που βρίσκονται κάτω από τη γραμμή, καταχωρίστε το όνομα.
- Αγγίξτε το πλήκτρο αφής αποθήκευση.

Μπορείτε να καταχωρίσετε τώρα τις παραμέτρους για ένα Πρόγραμ με υπόλ υγρασίας ή ένα Πρόγραμμα χρόνου.

Τα 5 ειδικά προγράμματα έχουν εκ των προτέρων προγραμματιστεί από το εργοστάσιο. Μπορείτε να αλλάξετε αυτά τα ειδικά προγράμματα.

Τα ειδικά προγράμματα συμπληρώνουν τα πακέτα προγραμμάτων. Καταχωρίστε τα ονόματα και τις ιδιότητες των ειδικών προγραμμάτων που δημιουργήσατε, στο κεφάλαιο «Επισκόπηση προγραμμάτων» στον πίνακα «Ειδικά προγράμματα».

Πρόγραμ με υπόλ υγρασίας:

- Τελικό υπόλ υγρασίας:
-6% (στεγνά) έως 40% (υγρά)
- χρόνος παράτ στεγνώματος:
0 έως 60 λεπτά
- Θερμοκρασία (αέρας διεργασίας):
κρύο έως 60°C
- Θερμοκρασία φάσης κρυώμ (αέρας διεργασίας):
40 έως 55°C
- Προστασ από το τσαλάκωμα
 - Βασική φορά περιστρ κάδου:
0 έως 500 δευτερόλεπτα
 - Παύση:
100 έως 3000 δευτερόλεπτα
 - αντίστροφ κίνηση κάδου:
0 έως 500 δευτερόλεπτα

Πρόγραμμα χρόνου:

- διάρκεια:
1 έως 120 λεπτά
- Θερμοκρασία (αέρας διεργασίας):
κρύο έως 60°C
- Θερμοκρασία φάσης κρυώμ (αέρας διεργασίας):
40 έως 55°C

- Προστασ από το τσαλάκωμα
 - Βασική φορά περιστρ κάδου: 0 έως 500 δευτερόλεπτα
 - αντίστροφ κίνηση κάδου: 0 έως 500 δευτερόλεπτα
 - Παύση: 100 έως 3000 δευτερόλεπτα

Ταξινόμ προγραμμάτων

Τα προγράμματα μπορούν να μετακινηθούν μέσα στη λίστα προγραμμάτων και στη λίστα αγαπημένων.

- Εργοστασιακή ρύθμιση: μη ενεργό
- ενεργό

Μετακίνηση προγραμμάτων / αγαπημένων

Μπορείτε να μετακινήσετε/ταξινομήσετε τα προγράμματα (μενού προγράμματα απλή επιλογή). Μπορείτε να μετακινήσετε/ταξινομήσετε και τα αγαπημένα, τα οποία επεξεργάζεστε στους προγραμματισμούς ιδιοκτήτη στο μενού αγαπημένα προγράμματα.

- Αγγίζετε το πρόγραμμα που επιθυμείτε να μετακινήσετε.
- Κρατήστε πατημένο το πλήκτρο αφής μέχρι να αλλάξει το πλαίσιο.
- Μετακινείτε το πρόγραμμα στην επιθυμητή θέση.

Πρόγραμ διάταξ χρωμάτ

Μπορείτε σε ένα πρόγραμμα αγαπημένων να ταξινομήσετε ένα συγκεκριμένο χρώμα. Το πρόγραμμα αγαπημένων λαμβάνει στη λίστα των αγαπημένων προγραμμάτων ένα χρωματισμό πλαίσιο, του οποίου το χρώμα μπορείτε να επιλέξετε.

- Εργοστασιακή ρύθμιση: μη ενεργό
- ενεργό

Τεχνική χειρισμού

προστασ από το τσαλάκωμα

Μετά τη λήξη προγράμματος ο κάδος περιστρέφεται σε αραιά χρονικά διαστήματα, αν δεν αφαιρέσετε αμέσως τα ρούχα.

Η αλλαγή αυτής της ρύθμισης έχει ως αποτέλεσμα μια αυξημένη κατανάλωση ενέργειας.

Η ρύθμιση (⌘) μπορεί να απενεργοποιηθεί ή να επιλεγθεί ένας χρόνος από 1 έως και 12 ώρες.

Εργοστασιακή ρύθμιση: off

Βαθμίδες στεγνώματος

Η αλλαγή αυτής της ρύθμισης έχει ως αποτέλεσμα μια αυξημένη κατανάλωση ενέργειας.

Οι βαθμίδες στεγνώματος των προγραμμάτων Ανθεκτικά/χρωματιστά, Ευαίσθητα, Αυτόματο plus και στεγνά σιδερωτήριο μπορούν να προσαρμοστούν μεμονωμένα.

Επίπεδο ρυθμίσεων ιδιοκτήτη

Η ρύθμιση των βαθμίδων στεγνώματος Ανθεκτικά/χρωματιστά, Ευαίσθητα και Αυτόματο plus πραγματοποιείται σε 7 βαθμίδες.

Εργοστασιακή ρύθμιση: κανονικό

Η ρύθμιση της υπολειπόμενης υγρασίας στη βαθμίδα στεγνώματος στεγνά σιδερωτήριο πραγματοποιείται σε 11 βαθμίδες από 16% (πιο στεγνά) έως 26% (πιο υγρά).

Εργοστασιακή ρύθμιση: 20%

Διευρυν φάση κρυώματ

Πριν από τη λήξη του προγράμματος παρακολουθείται η θερμοκρασία των στεγνών ρούχων και εφόσον απαιτείται παρατείνεται η φάση κρυώματος στη λήξη του προγράμματος.

Η αλλαγή αυτής της ρύθμισης έχει ως αποτέλεσμα μια αυξημένη κατανάλωση ενέργειας.

- Εργοστασιακή ρύθμιση: OFF
- ON

Θερμοκρ φάσης κρυώμ

Πριν τη λήξη του προγράμματος τα ρούχα κρυώνουν αυτόματα. Σε όλα τα προγράμματα μπορεί να ρυθμιστεί πιο κρύα η αυτόματη φάση κρυώματος πριν από τη λήξη του προγράμματος, μέσω του οποίου παρατείνεται αυτή η φάση.

Η αλλαγή αυτής της ρύθμισης έχει ως αποτέλεσμα μια αυξημένη κατανάλωση ενέργειας.

Η ρύθμιση μπορεί να αλλάξει από 40 °C–55 °C.

Εργοστασιακή ρύθμιση: 55 °C

Ρυθμός τουρμπίνας

Η διακοπτόμενη λειτουργία τουρμπίνας είναι απαραίτητη για την «απελευθέρωση» ρούχων που έχουν πιαστεί μπροστά από την εσωτερική πόρτα του κάδου. Σε στεγνωτήρια με αντλία θερμότητας, η διακοπτόμενη λειτουργία τουρμπίνας είναι απαραίτητη για το στέγνωμα κλινοσκεπασμάτων.

Η τουρμπίνα ενεργοποιείται και απενεργοποιείται σε συγκεκριμένα διαστήματα.

Service

καθαρίστε περιοχ εξαερ

Το ηλεκτρονικό του στεγνωτηρίου υπολογίζει την ποσότητα χνουδιών και υπολειμμάτων απορρυπαντικού που συγκεντρώνονται στα φίλτρα χνουδιών ή στην περιοχή εξαερισμού. Ακολουθεί ένδειξη ελέγχου: . Μπορείτε να ρυθμίσετε, σε ποιο βαθμό συσσώρευσης χνουδιών θέλετε να εμφανίζεται αυτή η ένδειξη υπενθύμισης.

Πρόκειται για αυτό το μήνυμα ελέγχου, τις ρυθμίσεις του οποίου μπορεί να ορίσετε: Καθαρίστε το φίλτρο χνουδιών και το φίλτρο βάσης. Ελέγξτε την περιοχή εξαερισμού.

- off
Το μήνυμα ελέγχου δεν εμφανίζεται. Όταν εμποδίζεται σε μεγάλο βαθμό η διέλευση του αέρα, ακολουθούν η διακοπή προγράμματος και ένα μήνυμα ελέγχου ανεξάρτητα από αυτήν την επιλογή.
- πολλά χνούδια
Το μήνυμα ελέγχου εμφανίζεται μόνο μετά από έντονη συσσώρευση χνουδιών.

- Εργοστασιακή ρύθμιση: κανονικό
- λίγα χνουδία
Το μήνυμα ελέγχου εμφανίζεται ήδη σε μικρότερη συσσώρευση χνουδιών.

καθαρίστε φίλτρα

Το φίλτρο χνουδιών στην περιοχή εξαερισμού πρέπει να καθαρίζεται τακτικά. Μπορείτε να προγραμματίσετε ένα χρονικό διάστημα για το μήνυμα ελέγχου.

Η επιλογή του σωστού χρονικού διαστήματος εξαρτάται από την ποσότητα των χνουδιών ή από το πόσο συχνά επιθυμείτε να καθαρίζετε π.χ. για λόγους υγιεινής.

Μπορείτε να ορίσετε τις ρυθμίσεις για το μήνυμα ελέγχου: καθαρίστε φίλτρα

- Χρονικό διάστημα 5-55 ώρες
- Εργοστασιακή ρύθμιση: μετά από 55 ώρες
- OFF

χρόνος ως επόμ service

Το στεγνωτήριο δείχνει ένα μεμονωμένο κείμενο μηνύματος μετά από ένα μεσοδιάστημα που μπορείτε να επιλέξετε ελεύθερα, για να πραγματοποιήσετε συγκεκριμένες εργασίες συντήρησης.

Μπορούν να δημιουργηθούν 3 διαφορετικά κείμενα μηνύματος 1/2/3. Μπορείτε να επεξεργαστείτε κάθε κείμενο μηνύματος στη γλώσσα και στη συμβολοσειρά της τρέχουσας γλώσσας ιδιοκτήτη.

Το κείμενο μηνύματος που μπορείτε να επιλέξετε μεμονωμένα εμφανίζεται στη λήξη του προγράμματος και σβήνει με OK. Στη λήξη του επόμενου προγράμματος εμφανίζεται εκ νέου το ίδιο κείμενο μηνύματος.

Ρυθμίσεις

Εδώ καθορίζετε το μεσοδιάστημα (ανάλογα με τις ώρες ή την ημερομηνία), στο οποίο εμφανίζεται το κείμενο μηνύματος.

- Εργοστασιακή ρύθμιση: μη ενεργό
- βάσει χρόνου
Μπορείτε στη συνέχεια να επιλέξετε ένα χρονικό μεσοδιάστημα από 1–9999 ώρες.
- βάσει ημερομηνίας
Μπορείτε στη συνέχεια να καταχωρίσετε μία ημερομηνία.

Κείμενο μηνύματος

Εδώ καταχωρίζετε το μεμονωμένο κείμενο μηνύματος για τις προγραμματισμένες εργασίες συντήρησης. Μπορείτε να επεξεργαστείτε ένα, 2 ή και τα 3 κείμενα μηνύματος 1/2/3.

Επαναφορά ένδειξης

Το κείμενο μηνύματος εμφανίζεται για τόσο μέχρι να πραγματοποιηθεί μόνιμα επαναφορά της ένδειξης. Το κείμενο μηνύματος εμφανίζεται στη συνέχεια πάλι με την επίτευξη του επόμενου μεσοδιαστήματος.

Επίπεδο ρυθμίσεων ιδιοκτήτη

Εξωτερικές εφαρμογές

Εξωτερ καπάκι εξαερ

Η σύνδεση εξωτερικού υλισμικού πραγματοποιείται μέσω του Miele XCI-Box.

Η ώρα απόκλισης μεταξύ του χρονικού σημείου ενεργοποίησης του εξωτερικού κλαπέτου εξαγωγής αέρα και της ενεργοποίησης του κινητήρα κάδου / τουρμπίνας ρυθμίζεται.

Κατά το άνοιγμα του κλαπέτου εξαγωγής αέρα, εμφανίζεται η αντίστοιχη ένδειξη στην οθόνη.

- Εργοστασιακή ρύθμιση: off

Μπορείτε πάντα να επιλέξετε αυτή τη δυνατότητα, όταν δεν πρέπει να ενεργοποιηθεί κανένα κλαπέτο εξαγωγής αέρα. Έτσι αποφεύγεται η διακοπή προγράμματος.

- ενεργό

- 0 δευτερόλεπτα

- 1 δευτερόλεπτο

- 2 δευτερόλεπτα

...

- 300 δευτερόλεπτα

Πρόσθετη τουρμπίνα

Η σύνδεση εξωτερικού υλισμικού πραγματοποιείται μέσω του Miele XCI-Box.

Εάν έχει συνδεθεί μία πρόσθετη τουρμπίνα, τότε αυτή πρέπει να ενεργοποιηθεί παράλληλα με την εκκίνηση.

- off

- ενεργό

Αισθητήρας πίεσης

Η σύνδεση εξωτερικού υλισμικού πραγματοποιείται μέσω του Miele XCI-Box.

Για τη λειτουργία σε έναν συγκεντρωτικό αγωγό εξαερισμού μπορεί να απαιτείται, σε συγκεκριμένες συνθήκες πίεσης στον αγωγό εξαγωγής αέρα να διακοπεί η λειτουργία ενός στεγνωτηρίου ή να σταματήσει εξ αρχής. Επειδή στην περίπτωση του αισθητήρα πίεσης πρόκειται για μία εξωτερική μονάδα, είναι δεδομένη η δυνατότητα να διαβάζεται τόσο ένας λογικός διακόπτης κλεισίματος όσο και ένας διακόπτης ανοίγματος.

Κατά το άνοιγμα του κλαπέτου εξαγωγής αέρα, εμφανίζεται η αντίστοιχη ένδειξη στην οθόνη.

- off = απενεργοποιημένο

- High = ενεργό

Αντίδραση σε **υψηλό δυναμικό**

- Low = ενεργό

Αντίδραση σε **χαμηλό δυναμικό**

Σήμα φορτίου αιχμής

Η σύνδεση εξωτερικού υλισμικού πραγματοποιείται μέσω του Miele XCI-Box.

Η διακοπή λειτουργίας κυκλώματος λόγω φορτίου αιχμής καθιστά δυνατή τη σύνδεση του στεγνωτηρίου σε ένα σύστημα διαχείρισης ενέργειας. Εάν καταγραφεί ένα σήμα, τότε απενεργοποιείται βραχυπρόθεσμα η θέρμανση του στεγνωτηρίου ή εμποδίζεται η ενεργοποίησή.

Το στεγνωτήριο επιτρέπεται να λειτουργήσει σε μια εγκατάσταση φορτίου αιχμής, εάν αυτή είναι συνδεδεμένη μέσω του Miele XCI-Box με το στεγνωτήριο.

- Εργοστασιακή ρύθμιση: χωρίς λειτουργία
- Φορτίο αιχμής με 230V
- Φορτίο αιχμής με 0V

παρεμπόδ φορτ αιχμής

Με αυτή τη λειτουργία δεν αλλάζει σε περίπτωση ενός προγραμματισμένου σήματος φορτίου αιχμής η εκτέλεση ενός προγράμματος υγιεινής. Η θέρμανση παραμένει ενεργοποιημένη.

- Εργοστασιακή ρύθμιση: off
- ενεργό

Επιλογή μονάδ επικοινων

Αυτό το στεγνωτήριο είναι εξοπλισμένο με μια ενσωματωμένη μονάδα WLAN. Το στεγνωτήριο μπορεί επίσης να εξοπλιστεί και με μία εξωτερική μονάδα.

- μη ενεργό
- εσωτερική μονάδα (εργοστασιακή ρύθμιση)
Χρησιμοποιείται η εσωτερική μονάδα WLAN.
- εξωτερική μονάδα
Μία μονάδα XKM ή μονάδα RS232 μετακινείται στο κουτί μονάδας.

Διαθεσιμότητα ψηφιακών προϊόντων Miele

Η δυνατότητα χρήσης ψηφιακών προϊόντων Miele εξαρτάται από τη διαθεσιμότητα των υπηρεσιών στη χώρα σας.

Οι διάφορες υπηρεσίες δεν είναι διαθέσιμες σε όλες τις χώρες.

Πληροφορίες σχετικά με τη διαθεσιμότητα θα βρείτε στην ιστοσελίδα www.miele.com.

WLAN / LAN

Ελέγξτε τη δικτύωση του στεγνωτηρίου σας.

- Διαμόρφωση
Το παρόν μήνυμα εμφανίζεται μόνο όταν το στεγνωτήριο δεν έχει συνδεθεί ακόμα με ένα δίκτυο WLAN.
- Απενεργοποίηση (φαίνεται όταν το δίκτυο είναι ενεργοποιημένο)
Το δίκτυο παραμένει διαμορφωμένο, η λειτουργία WLAN απενεργοποιείται.
- Ενεργοποίηση (φαίνεται όταν το δίκτυο είναι απενεργοποιημένο)
Η λειτουργία WLAN ενεργοποιείται και πάλι.

Επίπεδο ρυθμίσεων ιδιοκτήτη

- Κατάσταση σύνδεσης (ορατή όταν το δίκτυο είναι ενεργοποιημένο)
Εμφανίζονται οι εξής τιμές:
 - η ποιότητα λήψης του WLAN
 - το όνομα δικτύου
 - η διεύθυνση IP
- Εκ νέου διαμόρφωση (ορατή όταν δημιουργείται)
Επαναφέρει τη σύνδεση WLAN (δίκτυο), για να εκτελεστεί και πάλι άμεσα μια νέα διαμόρφωση.
- Επαναφορά (εμφανίζεται όταν έχει διαμορφωθεί)
Το δίκτυο δεν είναι πλέον διαμορφωμένο. Για να χρησιμοποιηθεί και πάλι το δίκτυο, πρέπει να εκτελεστεί μία νέα δημιουργία σύνδεσης.
 - Το WLAN απενεργοποιείται
 - Πραγματοποιείται επαναφορά στις εργοστασιακές ρυθμίσεις της σύνδεσης σε WLAN

Σύνδεση στο δίκτυο

Η ημερομηνία και η ώρα μπορούν να συγχρονιστούν μέσω του δικτύου.

- μη ενεργό
Η ημερομηνία και η ώρα δε συγχρονίζονται μέσω του δικτύου.
- ως Masterals Masterals Master
Τα μηχανήματα βρίσκονται σε έναν σύνδεσμο χωρίς σύνδεση στο ίντερνετ. Ένα μηχάνημα δηλώνεται ως master και αποστέλλει τα δεδομένα στις συσκευές *slave*.
- ως Slave
Τα μηχανήματα βρίσκονται σε έναν σύνδεσμο με σύνδεση στο ίντερνετ. Όλα τα μηχανήματα ρυθμίζονται σε *Slave*. Τα δεδομένα συγχρονίζονται με το διαδίκτυο.

Remote

Η επιλογή προγράμματος πραγματοποιείται σε ένα εξωτερικό τερματικό.

Εργοστασιακή ρύθμιση: μη ενεργό

RemoteUpdate

Μέσω του RemoteUpdate μπορεί να επικαιροποιηθεί το λογισμικό του στεγνωτηρίου σας.

Το RemoteUpdate είναι απενεργοποιημένο από το εργοστάσιο.

Αν δεν εγκαταστήσετε ένα RemoteUpdate, μπορείτε να χρησιμοποιήσετε το στεγνωτήριό σας, όπως συνήθως. Η Miele όμως συνιστά να εγκαταστήσετε τα RemoteUpdates.

Το σημείο μενού RemoteUpdate εμφανίζεται μόνο και μπορεί να επιλεγεί, όταν έχετε συνδέσει το στεγνωτήριό σας στο σύστημα WLAN που διαθέτετε.

Η λειτουργία RemoteUpdate της Miele μπορεί να χρησιμοποιηθεί, όταν το στεγνωτήριο είναι συνδεδεμένο με ένα δίκτυο WLAN και εσείς έχετε έναν λογαριασμό στην εφαρμογή Miele Professional. Εκεί πρέπει να είναι καταχωρημένο το στεγνωτήριο.

Τους όρους χρήσης θα βρείτε στην εφαρμογή Professional.

Κάποιες αναβαθμίσεις λογισμικού μπορούν να διεξαχθούν μόνο από το Miele Service.

Αν υπάρχει ένα RemoteUpdate διαθέσιμο για το πλυντήριο ρούχων σας, αυτό εμφανίζεται σε σας στο ανοιχτό επίπεδο των προγραμματισμών ιδιοκτήτη.

Μπορείτε να επιλέξετε, αν θέλετε να ξεκινήσετε το RemoteUpdate αμέσως ή αργότερα. Επιλέγετε «έναρξη αργότερα», αν ακολουθήσει η ερώτηση για εκ νέου ενεργοποίηση του πλυντηρίου ρούχων.

Το RemoteUpdate μπορεί να διαρκέσει μερικά λεπτά.

Σχετικά με το RemoteUpdate πρέπει να λάβετε υπόψη σας τα παρακάτω:

- Αν δεν έχετε λάβει κάποιο μήνυμα, αυτό σημαίνει ότι δεν υπάρχει διαθέσιμο κάποιο RemoteUpdate.
- Ένα εγκατεστημένο RemoteUpdate δεν μπορεί να ακυρωθεί.
- Μην θέτετε εκτός λειτουργίας το στεγνωτήριο κατά τη διάρκεια του RemoteUpdate. Διαφορετικά, το RemoteUpdate διακόπτεται και η εγκατάσταση δεν ολοκληρώνεται.

SmartGrid

Η ρύθμιση SmartGrid είναι ορατή μόνο εφόσον έχει ρυθμιστεί και ενεργοποιηθεί ένα δίκτυο WLAN. Με αυτήν τη λειτουργία μπορείτε να ρυθμίσετε τη συσκευή σας Miele Professional, ώστε να ξεκινά αυτόματα σε μια συγκεκριμένη ώρα κατά την οποία οι χρεώσεις στο τιμολόγιο ρεύματος του παρόχου σας είναι ιδιαίτερα συμφέρουσες.

Αν έχετε ενεργοποιήσει το SmartGrid, τότε το πλήκτρο αφής Χρονόμετρο έχει μια νέα λειτουργία. Μέσω του πλήκτρου αφής Χρονόμετρο, ρυθμίστε το SmartStart. Το στεγνωτήριο ξεκινά να λειτουργεί μέσα στο χρονικό διάστημα που έχετε ορίσει, μέσω σήματος που αποστέλλεται από τον πάροχο ηλεκτρικού ρεύματος. Αν μέχρι το αργότερο δυνατό χρονικό σημείο έναρξης δεν αποσταλεί σήμα από τον πάροχο ηλεκτρικού ρεύματος, το στεγνωτήριο ξεκινά αυτόματα.

Εργοστασιακή ρύθμιση: OFF

Παράμετροι συσκευής

Νομικές πληροφορίες

Άδειες Open-Source

Εδώ μπορείτε να δείτε τις σχετικές πληροφορίες.

Πνευματικά δικαιώματα και άδειες χρήσης

Για τον χειρισμό και τον έλεγχο της συσκευής η Miele χρησιμοποιεί δικό της λογισμικό ή λογισμικό τρίτων, το οποίο δεν υπόκειται στους όρους της επονομαζόμενης άδειας χρήσης λογισμικού ανοιχτού κώδικα. Το συγκεκριμένο λογισμικό ή/και τα στοιχεία του προστατεύονται από πνευματικά δικαιώματα. Οφείλετε να σεβαστείτε τα πνευματικά δικαιώματα της Miele καθώς και των τρίτων παρόχων λογισμικού.

Επιπλέον, η συγκεκριμένη συσκευή περιέχει στοιχεία λογισμικού που διατίθενται υπό τους όρους της άδειας χρήσης λογισμικού ανοιχτού κώδικα. Μπορείτε να προβάλετε τοπικά στη συσκευή, μέσω του στοιχείου μενού Ρυθμίσεις/ παράμετροι συσκευής/Νομικές πληροφορίες/ Άδειες Open-Source τα συμπεριλαμβανόμενα στοιχεία λογισμικού ανοιχτού κώδικα καθώς και τις σχετικές ειδοποιήσεις για δικαιώματα πνευματικής ιδιοκτησίας, αντίγραφα των εκάστοτε ισχυόντων όρων της άδειας χρήσης και τυχόν περαιτέρω πληροφορίες. Οι

Επίπεδο ρυθμίσεων ιδιοκτήτη

πολιτικές ευθύνης και εγγύησης στο πλαίσιο των όρων άδειας λογισμικού ανοιχτού κώδικα, οι οποίες παρατίθενται στο συγκεκριμένο σημείο, ισχύουν αποκλειστικά σε σχέση με τους εκάστοτε κατόχους δικαιωμάτων.

Κερματοδέκτ

Για τη σύνδεση ενός κερματοδέκτη, απαιτείται μια πρόσθετη μονάδα XCI-Box.

Ρύθμιση για κερματοδέκτες

Ενημερωθείτε για μία μεταγενέστερη επιθυμία αλλαγής από το Miele Service.

Ένας κερματοδέκτης θα πρέπει να συνδεθεί.

- Χωρίς κερματοδέκτη
Οι ακόλουθες ρυθμίσεις παραλείπονται και η αρχική θέση σε λειτουργία μπορεί να τερματιστεί.
- Λειτουργία προγράμματος
Η λειτουργία πραγματοποιείται με κερματοδέκτη: Ο χειριστής αγοράζει ένα πρόγραμμα.
- Χρονολειτουργία
Η λειτουργία πραγματοποιείται με μετρητή χρόνου με κέρματα: Ο χειριστής αγοράζει χρόνο χρήσης.
- Λειτουργία χρόνου με μετρητή παλμών
Για κερματοδέκτες, στους οποίους μπορεί να αυξηθεί ο χρόνος χρήσης με κάθε ρίψη κέρματος.
- Μονάδα επικοινωνίας
Η λειτουργία πραγματοποιείται με ένα κεντρικό σύστημα ελέγχου

Τεχνικά χαρακτηριστικά

	PDR 914	PDR 918	PDR 922	PDR 928	PDR 944
Ύψος	1400 mm	1400 mm	1400 mm	1640 mm	1640 mm
Πλάτος	906 mm	906 mm	906 mm	1206 mm	1206 mm
Βάθος	852 mm	1035 mm	1162 mm	1018 mm	1385 mm
Βάθος με ανοικτή πόρτα	1456 mm	1639 mm	1768 mm	1622 mm	1988 mm
Χωρητικότητα κάδου	250 l	325 l	400 l	500 l	800 l
Μέγιστη ποσότητα (στεγνά ρούχα)	14 kg	18 kg	22 kg	28 kg	44 kg
Τάση σύνδεσης	βλέπε πινακίδα τύπου				
Ασφάλεια (στον χώρο τοποθέτησης)	βλέπε πινακίδα τύπου				
Κατανάλωση ισχύος	βλέπε πινακίδα τύπου				
Σήματα πιστοποίησης	βλέπε πινακίδα τύπου				
Εφαρμογή προτύπων για την ασφάλεια των προϊόντων	EN/IEC 60335-1; EN 50570; IEC 60335-2-11				
Στάθμη ηχητικής πίεσης, EN ISO 11204	<70 dB (A)				
Στάθμη ηχητικής ισχύος, EN ISO 9614-2	<80 dB (A)				
Ζώνη συχνοτήτων	2,4000 GHz έως 2,4835 GHz				
Μέγιστη ισχύς εκπομπής	< 100 mW				

Δήλωση συμμόρφωσης ΕΕ

Διά της παρούσης η εταιρεία Miele δηλώνει ότι ο τύπος στεγνωτηρίου PT013 συμμορφώνεται με τις απαιτήσεις της Οδηγίας 2014/53/ΕΕ.

Το πλήρες κείμενο της δήλωσης συμμόρφωσης ΕΕ είναι διαθέσιμο στο Internet, στις διευθύνσεις που ακολουθούν:

- Στη διεύθυνση www.miele.de/professional/index.htm, ενότητα Produkte (Προϊόντα), Download (Λήψη)
- Στη διεύθυνση <http://www.miele.de/professional/gebrauchsanweisungen-177.htm>, με την εισαγωγή της ονομασίας προϊόντος ή του αριθμού κατασκευής

ΟΙΚΙΑΚΕΣ ΣΥΣΚΕΥΕΣ

Πλυντήρια-στεγνωτήρια-σιδερωτήρια ρούχων, ηλεκτρικές σκούπες, πλυντήρια πιάτων, ψυγεία, οριζόντιοι καταψύκτες, συντηρητές κρασιών, κουζίνες, εστίες ηλεκτρικές ή αερίου, απορροφητήρες κουζίνας, φούρνοι μικροκυμάτων, φούρνοι ατμού, καφετιέρες.

ΕΠΙΠΛΑ ΚΟΥΖΙΝΑΣ

Συγκροτήματα επίπλων κουζίνας και όλοι οι τύποι εντοιχιζόμενων ηλεκτρικών συσκευών.

ΕΠΑΓΓΕΛΜΑΤΙΚΕΣ ΣΥΣΚΕΥΕΣ

Επαγγελματική φροντίδα ιματισμού: πλυντήρια-στεγνωτήρια-σιδερωτήρια. Πλυντήρια πιάτων, πλυντήρια ποτηριών, ειδικά πλυντήρια για καθαρισμό και απολύμανση ιατροτεχνολογικών προϊόντων και σκευών εργαστηρίων.

ΑΘΗΝΑ
ΚΕΝΤΡΙΚΑ ΓΡΑΦΕΙΑ – ΕΚΘΕΣΗ
Λεωφ. Μεσογείων 257
15451 Ν. Ψυχικό

Υποκ/μα Κύπρου:
MIELE GALLERY
Λεωφ. Γρίβα Διγενή 46
1080 Λευκωσία

801 222 4444 (αστική χρέωση πανελλαδικά)

210 679 4444 (από κινητό)

Fax: 210 679 4400

e-mail: miele@miele.gr

www.miele.gr

Τηλ.: (+357) 22 451 999

Service: 8000 2 999 (χωρίς χρέωση)

Fax: (+357) 22 451 909



Miele & Cie. KG
Carl-Miele-Straße 29, 33332 Gütersloh, Germany