

Naudojimo ir montavimo instrukcija Indukcinės kaitlentės



Būtinai perskaitykite šią naudojimo ir montavimo instrukciją prieš statydami, montuodami arba prieš prietaisą eksploatuodami pirmąjį kartą. Taip apsisausosite patys ir išvengsite prietaiso pažeidimų.

Turiny

Saugos nurodymai ir įspėjimai	5	Susipažinimas.....	35
Tvarumas ir aplinkos apsauga	11	Jūsų kaitlentė	35
Įdiegimas	12	KM 8665 FR, KM 8665 FL.....	35
Įrengimo saugos nurodymai.....	12	KM 8685 FR, KM 8685 FL, KM	
Papildomi saugos nurodymai		8685 FL MattFinish	36
montuojant ant paviršiaus	12	KM 8695 FR, KM 8695 FL, KM	
Papildomi saugos nurodymai,		8695 FL MattFinish	37
kaip montuoti vienoje plokštu-	12	Valdymo ir indikacijos elementai.....	37
moje	13	Elektros energijos valdiklis.....	40
Saugūs atstumai.....	14	Valdymo principas.....	40
Montavimo matmenys montuojant		Jungimas į tinklą.....	40
ne vienoje plokštumoje.....	22	Specialiosios funkcijos	41
KM 8665 FL	22	“M Sense” maisto ruošimo in-	
KM 8665 FR.....	23	dai “ready“	41
KM 8685 FL, KM 8685 FL Ma-		Gartraukio valdymas	41
ttFinish.....	24	Nuolatinis puodo atpažinimas	41
KM 8685 FR.....	25	Puodo dydžio atpažinimo funk-	
KM 8695 FL, KM 8695 FL Ma-		cija.....	41
ttFinish.....	26	Kaitvietės “Booster” pakopa.....	41
KM 8695 FR.....	27	“Stop&Go”	41
Montavimo matmenys montuojant		Kaitlentės galios pakopos.....	41
vienoje plokštumoje su stalviršiu	28	Užvirinimo automatinė sistema..	41
KM 8665 FL	28	Laiko funkcijos.....	42
KM 8685 FL, KM 8685 FL Ma-		Profesionalo režimas	42
ttFinish.....	29	Paleidimo blokatorius.....	42
KM 8695 FL, KM 8695 FL Ma-		Mygtukų blokatorius.....	42
ttFinish.....	30	“Recall” – pakartotinis įjungi-	
Kaitlentės montavimas ant stalvir-		mas	42
šio	31	Patiekalų pašildymas.....	42
Stalviršio paruošimas kaitlentei		Valymo apsauga.....	42
tvirtinti	31	Nustatymai	42
Kaitlentės tvirtinimas ant stal-		Parodomasis režimas	42
viršio	31	Parodomasis režimas	42
Kaitlentės montavimas vienoje		Liekamosios šilumos indikato-	
plokštumoje.....	31	rius	43
Stalviršio paruošimas montuoti		Apsauginis išsijungimas.....	43
vienoje plokštumoje	31	Apsauga nuo perkaitimo.....	44
Kaitlentės tvirtinimas vienoje		Gaminio tipas ir serijos numeris.	44
plokštumoje	31	Programinės įrangos versija	44
Elektros jungtis	32	Programinės įrangos naujiny	44
		Papildomai įsigijami priedai	44
		Pirmasis paleidimas	45
		Kaitlentės išėmimas iš pakuotės	45

Pirmasis kaitlentės nuvalymas	45	Laiko funkcijos	52
Kaitlentės pirmasis įjungimas	45	Nustatykite laikmačio laiką.....	52
Jungimas į tinklą	45	Laikmačio nustatymas	53
Jungimo prie namų interneto		Laikmačio keitimas	53
tinklo sąlygos	45	Laikmačio ištrynimasis	53
NFC naudojimas	45	Trukmės nustatymas.....	53
“Scan & Connect” procesas.....	46	Maisto ruošimo trukmės nusta-	
Reikalavimai tiesioginiam jungi-		tymas.....	53
mui į tinklą su “Miele” gartrau-		Maisto ruošimo proceso truk-	
kiu.....	46	mės keitimas	54
Kaitlentės sujungimas į tinklą su		Maisto ruošimo proceso truk-	
“Miele” gartraukiu.....	46	mės ištrynimasis.....	54
Nustatymų atkūrimas.....	46	Tolesnių kepimo procesų truk-	
Valdymas.....	48	mės nustatymas	54
Valdymo saugos nurodymai	48	Vykdomo maisto ruošimo pro-	
Kaitlentės įjungimas	48	ceso trukmės matavimo paleidi-	
Kaitlentės / maisto ruošimo indų		mas	54
išjungimas.....	49	Vykdomo maisto ruošimo pro-	
Maisto ruošimo indų išdėstymas....	49	ceso trukmės matavimo užbai-	
Kaitlentės galios pakopos.....	50	gimas	54
Maisto ruošimo indų galios pa-		Tolesniems gaminimo proces-	
kops nustatymas.....	50	sams pradėti matuoti praėjusį	
Nustatykite maisto ruošimo in-		gaminimo proceso laiką.....	54
dų galios pakopą – be tarpinių		Galios pakopų ir laiko funkcijų	
pakopų	50	rodmenų perjungimas	54
Maisto ruošimo indo galios pa-		Profesionalo režimas.....	55
kops keitimas	50	Profesionalo režimo aktyvinimas	55
“Booster”	50	Kaitlentės zonų galios lygių kei-	
“Booster” aktyvinimas	50	timas profesionaliuoju režimu.....	55
“Booster” išjungimas	51	Profesionalo režimo išjungimas..	56
“Stop&Go” aktyvinimas / išjungi-		Paleidimo blokatorius	56
mas	51	Paleidimo blokatoriaus aktyvini-	
Užvirinimo automatinė sistema.....	51	mas	56
Užvirinimo automatinės siste-		Paleidimo blokatoriaus išjungi-	
mos aktyvinimas	52	mas	56
Automatinės užvirinimo siste-		Mygtukų blokatorius	57
mos išjungimas	52	Mygtukų blokatoriaus aktyvini-	
		mas	57
		Mygtukų blokatoriaus išjungi-	
		mas	57
		“Recall” – pakartotinis įjungimas.....	57
		“Recall” aktyvinimas	57
		“Recall” atšaukimas	57

Turiny

Valymo apsauga.....	57	Stiklo keramikos valymas:	
Valymo apsaugos aktyvinimas ...	57	KM 8665 FR, KM 8665 FL,	
Valymo apsaugos išjungimas	57	KM 8685 FR, KM 8685 FL,	
“M Sense” maisto ruošimo indų		KM 8695 FR, KM 8695 FL.....	72
naudojimas	57	Valymas ir priežiūros saugos nu-	
“M Sense” maisto ruošimo in-		rodymai	72
dai: specialių kaitlentės funkcijų		Plovimo intervalas	72
aktyvinimas	58	Stiklo keramikos paviršių valy-	
“M Sense” maisto ruošimo in-		mas	73
dai: specialių kaitlentės funkcijų		Netinkamos valymo priemonės..	73
išjungimas	58	“MattFinish” stiklo keramikos kait-	
“M Sense” maisto ruošimo indų		lentės valymas: KM 8685 FL Matt-	
pagelbiklio išjungimas	58	Finish, KM 8695 FL MattFinish	73
Kaitlentės duomenys	58	Valymas ir priežiūros saugos nu-	
Modelio žymens / serijos nume-		rodymai	73
rio rodmuo.....	58	Plovimo intervalas	74
Programinės įrangos versijos		“MattFinish” stiklo keramikos	
rodmuo	58	paviršių valymas.....	74
Parodomąjo režimo įjungimo akty-		Netinkami plovikliai	75
vinimas / išjungimas.....	59	Problemų šalinimas	76
Parodomąjo režimo įjungimas / iš-		Rodmenų / ekrano pranešimai	76
jungimas.....	59	Nenumatytas veiksmas.....	77
Kaitlentės galios pakopų nustaty-		Netenkinantis rezultatas	78
mo diapazonai.....	60	Bendrosios problemos arba techni-	
Duomenys priežiūros institucijoms	61	nės triktys.....	79
Pravartu žinoti.....	62	Klientų aptarnavimo skyrius	81
Indukcinių kaitlenčių veikimas	62	Kontaktai pranešti apie triktis.....	81
Garsai	62	Specifikacijų lentelė	81
Maisto ruošimo indai	62	Garantija	81
Nustatymų pritaikymas	64	Garantijos sąlygos.....	81
Modelio žymens / serijos numerio		Techniniai duomenys	83
rodmuo.....	70	Techniniai duomenys	83
Programinės įrangos versijos rod-		Produktų duomenų lapai	83
muo.....	70	Atitikties deklaracija.....	85
Programinės įrangos naujinys.....	70		
Valymas ir priežiūra.....	72		
Paviršiai	72		

Ši kaitlentė atitinka nustatytus saugos reikalavimus. Netinkamai naudojant, kyla pavojus susižaloti ir patirti materialinę žalą.

Prieš naudodami prietaisą, atidžiai perskaitykite naudojimo ir montavimo instrukciją. Joje pateikti svarbūs nurodymai apie prietaiso įmontavimą, saugą, naudojimą ir techninę priežiūrą. Taip apsaugosite patys ir apsaugosite kaitlentę nuo pažeidimų.

“Miele” rekomenduoja susipažinti ir vadovautis prietaiso pastatymo ir prijungimo instrukcija bei saugos nurodymais ir įspėjimais, kaip nurodyta standarte IEC 60335-1.

“Miele” neatsako už žalą, atsiradusią dėl šių nurodymų nepaisymo.

Naudojimo ir montavimo instrukciją saugokite ir perduokite kitam galimam savininkui.

Tinkamas naudojimas

- ▶ Ši kaitlentė skirta naudoti buityje ir panašioje aplinkoje.
- ▶ Ši kaitlentė neskirta naudoti lauke.
- ▶ Kaitlentę naudokite tik buityje patiekalams ruošti ir šildyti. Bet koks kitoks naudojimas yra draudžiamas.
- ▶ Asmenys, kurie dėl nepakankamų fizinių, jutiminių, protinių gebėjimų, nepakankamos patirties arba neišmanymo negali saugiai valdyti prietaiso, juo gali naudotis tik prižiūrimi arba instruktuojami atsakingo asmens. Šie asmenys gali naudoti prietaisą neprižiūrimi tik tada, jeigu jie buvo supažindinti su saugaus prietaiso naudojimo taisyklėmis. Vaikai turi gebėti atpažinti ir suprasti galimus netinkamo naudojimo pavojus.

Vaikai namų ūkyje

- ▶ Aštuonerių metų neturintys vaikai prietaiso naudoti negali, nebent jie yra nuolat prižiūrimi.
- ▶ Vaikai nuo aštuonerių metų gali be priežiūros naudoti kaitlentę, jeigu jie yra supažindinti su saugiu prietaiso naudojimu. Vaikai turi gebėti atpažinti ir suprasti galimus netinkamo naudojimo pavojus.
- ▶ Vaikai neprižiūrimi negali valyti kaitlentės.
- ▶ Prižiūrėkite vaikus, esančius netoli kaitlentės. Neleiskite vaikams žaisti su kaitlente.

Saugos nurodymai ir įspėjimai

- ▶ Naudojama kaitlentė įkaista ir išjungus dar kurį laiką lieka karšta. Neleiskite vaikams būti arti kaitlentės, kol ji neatvės tiek, kad nebekiltų pavojus nudegti.
- ▶ Pavojus nudegti. Už kaitlentės arba lentynose virš jos nelaikykite vaikams įdomių daiktų. Vaikai gali bandyti lipti ant prietaiso.
- ▶ Pavojus nudegti ir nusiplikyti. Puodų ir keptuvių rankenas pasukite į šoną, virš stalviršio, kad vaikai negalėtų jų patraukti ir nusideginti.
- ▶ Pavojus uždusti. Vaikai žaisdami gali įsivynioti į pakavimo medžiagą (pvz., plėvelę) arba užsimauti ją ant galvos ir uždusti. Laikykite ją vaikams nepasiekiamoje vietoje.
- ▶ Naudokite paleidimo blokatorių, kad be priežiūros palikti vaikai negalėtų įjungti kaitlentės. Kai naudojate kaitlentę, įjunkite mygtukų užraktą, kad vaikai negalėtų pakeisti (pasirinkty) nustatymų.

Techninė sauga

- ▶ Dėl netinkamai atliktų įrengimo ir techninės priežiūros ar remonto darbų naudotojui gali kilti didelių pavojų, už kuriuos gamintojas neat-sako. Įrengimo ir techninės priežiūros arba remonto darbus gali atlikti tik kvalifikuotas specialistas arba “Miele” klientų aptarnavimo skyrius.
- ▶ Netvarkinga kaitlentė gali tapti nesaugi. Patikrinkite, ar nėra matomų pažeidimų. Niekada nenaudokite netvarkingo prietaiso.
- ▶ Galimas epizodinis arba nepertraukiamas eksploatavimas su autonominė arba tinklo sinchronine elektros tiekimo sistema (pavyzdžiui, autonomniais elektros tinklais, rezervinėmis sistemomis). Eksploatavimo sąlyga, kad elektros tiekimo sistema atitiktų EN 50160 arba panašių standartų nustatytąsias vertes. Buitinėje instaliacijoje ir šiame “Miele” produkte numatytų saugos priemonių funkcijos ir veikimo principas turi būti užtikrinti veikiant autonominiu ir ne tinklo sinchroniniu režimu arba pakeisti lygiavertėmis įrengimo priemonėmis. Kaip, pavyzdžiui, aprašyta naujausios redakcijos VDE-AR-E 2510-2.
- ▶ Prietaisą prijungę prie pagal visus reikalavimus įrengtos įžeminimo sistemos, užtikrinsite kaitlentės elektros instaliacijos saugumą. Svarbu, kad būtų įvykdyta ši pagrindinė saugumo sąlyga. Kilus abejonių, elektrikas turėtų patikrinti elektros instaliaciją.

- ▶ Kad kaitlentė nesugestų, specifikacijų lentelėje nurodyti kaitlentės jungimo duomenys (dažnis, saugikliai) turi sutapti su elektros tinklo duomenimis.
Prieš jungdami, palyginkite šiuos duomenis. Kilus abejonių, pasikonsultuokite su elektriku.
- ▶ Daugiakištukiniai lizdai arba ilginamieji laidai neužtikrina reikiamos saugos (gaisro pavojus). Jų nenaudokite kaitlentę jungdami prie elektros tinklo.
- ▶ Kaitlentę naudokite tik įmontuotą, kad būtų užtikrinamas saugus darbas.
- ▶ Šios kaitlentės negalima naudoti nestacionariose pastatymo vietoje (pvz., laivuose).
- ▶ Palietus įtampingąsias jungtis ir pakeitus elektros įrangos arba mechanines konstrukcijas, gali kilti pavojus gyvybei ir sutrikti kaitlentės funkcijos.
Niekada neatidarinėkite kaitlentės korpuso.
- ▶ Jei kaitlentę remontuos ne “Miele” įgaliotosios techninės priežiūros tarnybos darbuotojas, neteksite teisės į garantiją.
- ▶ Sugedusius komponentus rekomenduojame pakeisti originaliomis atsarginėmis dalimis. “Miele” užtikrina, kad tik tinkamai įmontuotos originalios atsarginės dalys atitinka visus saugos reikalavimus, taip pat išsaugoma teisė į garantiją.
- ▶ Kaitlentė nepritaikyta naudoti su išoriniu laikmačiu arba nuotolinio valdymo sistema.
- ▶ Kaitlentę prie elektros tinklo turi prijungti kvalifikuotas elektrikas.
- ▶ Jei pažeistas maitinimo laidas, elektrikas privalo jį pakeisti specialiu maitinimo laidu.
- ▶ Prieš įrengiant, atliekant techninę priežiūrą ir remontuojant, reikia visiškai atjungti kaitlentę nuo elektros tinklo. Norint tai užtikrinti, reikia:
 - išjungti elektros instaliacijos saugiklius arba
 - visiškai išsukti elektros įsukamuosius elektros saugiklius arba
 - iš kištukinio lizdo ištraukti tinklo kištuką (jei yra). Traukti reikia ne už laido, bet už kištuko.
- ▶ Elektros smūgio pavojus. Pastebėję gedimą, įskilusią arba įtrūkusią stiklo keramikos plokštę, prietaisą iš karto išjunkite. Atjunkite kaitlentę nuo maitinimo tinklo. Kreipkitės į garantinio aptarnavimo skyrių.

Saugos nurodymai ir įspėjimai

▶ Jeigu kaitlentė yra įmontuota už priekinės baldų dalies (pvz., už durelių), prietaiso veikimo metu laikykite jas atidarytas. Už uždarytų durelių kaupiasi šiluma ir drėgmė. Galite pažeisti kaitlentę, įmontavimui skirtą spintą ir grindis. Dureles uždarykite tik užgesus liekamosios šilumos indikatoriams.

Tinkamas naudojimas

▶ Naudojama kaitlentė įkaista ir išjungus dar kurį laiką lieka karšta. Kai liekamosios šilumos indikatoriai užgęsta, pavojaus nudegti nebėra.

▶ Perkaitęs aliejus ir kiti riebalai gali užsidegti. Jeigu gamindami naudojate aliejų ir riebalus, kaitlentės niekada nepalikite be priežiūros. Aliejaus arba riebalų sukulto gaisro niekada negesinkite vandeniu. Išjunkite kaitlentę.

Liepsną atsargiai užgesinkite pledu arba specialiu gesinimo užklotu.

▶ Nepalikite veikiančios kaitlentės be priežiūros. Nepalikite be priežiūros trumpus kepimo arba virimo procesus.

▶ Liepsna gali uždegti garų rinktuvo riebalų filtrą. Po garų rinktuvo ant patiekalų niekada nepilkite ir neuždekite spirito.

▶ Sušilę purškalai, lengvai užsidegantys skysčiai arba degios medžiagos gali užsidegti. Lengvai užsidegančių daiktų niekada nelaikykite stalčiuose šalia kaitlentės. Įrankių laikymo dėžės turi būti iš nedegių medžiagų.

▶ Niekada nekaitinkite tuščių indų.

▶ Verdant arba šildant uždarytas skardines susidaro viršslėgis ir jos gali sprogti. Nevirkite ir nešildykite skardinių ant kaitlentės.

▶ Jei kaitlentė uždengta ir netyčia įjungtama arba yra liekamosios šilumos, kyla pavojus, kad ji užsidegs, suskils arba ims lydytis dangčio medžiaga. Niekada neuždenkite kaitlentės, pvz., dengiamosiomis plokštėmis, šluostėmis ar apsaugine plėvele.

▶ Jei kaitlentė įjungta, netyčia įjungus arba esant liekamajai šilumai, gali įkaisti ant kaitlentės palikti metaliniai daiktai. Gali išsilydyti arba užsidegti kitos medžiagos. Drėgni puodų dangčiai gali būti pritraukti. Nenaudokite kaitlentės kaip stalviršio. Išjunkite kaitlentę.

▶ Baigę naudoti išjunkite kaitlentę. Nelaukite, kol kaitlentė automatiškai išsijungs, nes ant jos nėra maisto ruošimo indų. Maisto produktai gali užsidegti.

Saugos nurodymai ir įspėjimai

- ▶ Karšta kaitlentė gali nudeginti. Atlikdami bet kokius darbus apsaugokite rankas pirštinėmis arba puodkėlėmis. Naudokite tik sausas pirštines arba puodkėles. Drėgna arba šlapia tekstilė lengviau perduoda šilumą, dėl to galimi garų sukeliama nudegimai.
- ▶ Jei netoli kaitlentės naudojate elektrinį prietaisą (pvz., rankinį maišytuvą), saugokite, kad elektros laidas nesiliestų prie karštos kaitlentės. Galite pažeisti prijungimo laido izoliaciją.
- ▶ Druską, cukrus ar smėlio grūdėliai, nubyrėję ant kaitlentės, pvz., valant daržoves, gali subraižyti, jei ant jų padėsite indą. Apžiūrėkite, ar stiklo keramikos plokštė ir indo dugnas švarūs, tik tuomet dėkite maisto ruošimo indą.
- ▶ Net nukritus lengviems daiktams (pvz., druskos grūdėliams), stiklo keramikos plokštė gali įtrūkti arba suskilti. Saugokite, kad ant stiklo keramikos paviršiaus nenukristų jokių daiktų.
- ▶ Ant mygtukų ir ekranų esantys karšti daiktai gali pažeisti juose esančią elektroniką. Niekada nestatykite karštų puodų ar keptuvių ant mygtukų ir indikatorių.
- ▶ Patekęs ant karštos kaitlentės ir ištirpęs cukrus ar patiekalai, kurių sudėtyje yra cukraus, plastikas ar aliuminio folija vėsdami pažeidžia stiklo keramikos paviršių. Išjunkite prietaisą ir nugrandykite šias medžiagas stiklo grandikliu. Naudokite puodkėles. Stiklo keramikos plokštę valykite specialiu valikliu, kai tik ji atauš.
- ▶ Kaitinami tušti puodai gali sugadinti stiklo keramikos plokštę ir (arba) maisto ruošimo indus. Nepalikite veikiančios kaitlentės be priežiūros!
- ▶ Šiurkštus puodų ir keptuvių dugnas gali subraižyti stiklo keramikos plokštę. Naudokite tik lygaus dugno puodus ir keptuves.
- ▶ Jei norite perkelti puodą, pakelkite jį. Tuomet neliks dryžių dėl trinties ir įbrėžimų.
- ▶ Indukcinės kaitvietės greitai įkaista, todėl aliejus arba riebalai ant maisto ruošimo indo dugno per trumpą laiką gali pasiekti savaiminio užsidegimo temperatūrą. Nepalikite veikiančios kaitlentės be priežiūros!
- ▶ Riebalus ir aliejų kaitinkite ne ilgiau negu vieną minutę, nenaudokite “Booster” funkcijos.
- ▶ Informacija asmenims su implantuotu širdies stimuliatoriumi: šalia įjungtos kaitlentės susidaro elektromagnetinis laukas. Tai neturėtų neigiamai paveikti širdies stimuliatoriaus. Jeigu abejojate, pasikonsultuokite su širdies stimuliatoriaus gamintoju arba gydytoju.

Saugos nurodymai ir įspėjimai

- ▶ Įjungtos kaitlentės elektromagnetinis laukas gali sutrikdyti įmagnetinamų daiktų funkcijas. Šalia įjungtos kaitlentės nelaikykite kredito kortelių, duomenų saugojimo laikmenų, skaičiuotuvių ir pan.
- ▶ Kaitlentę naudojant ilgai ir intensyviai, gali įkaisti stalčiuje po ja laikomi metaliniai daiktai.
- ▶ Kaitlentėje yra įrengtas ventiliatorius. Jei po įmontuota kaitlente yra stalčius, tarp stalčiaus ir apatinės prietaiso dalies būtina palikti tam tikrą atstumą, kad kaitlentei būtų tiekiamas tinkamas aušinimo oro kiekis.
- ▶ Stalčiuje po įmontuota kaitlente nelaikykite jokių smailių arba smulkių daiktų, popieriaus, servetėlių ir pan. Šie per vėdinimo angas gali patekti į korpusą arba gali būti įtraukti ir pažeisti aušinimo sistemos ventiliatorių arba pačią aušinimo sistemą.
- ▶ Jeigu maisto ruošimo indams naudojate indukcinės kaitlentės adapterio plokštę, galite pažeisti arba net sugadinti indukcijos generatorius. Nenaudokite indukcijos adapterių plokščių.

Valymas ir priežiūra

- ▶ Garinio valytuvo garai, patekę ant įtampingųjų dalių, gali sukelti trumpąjį jungimą. Niekada nevalykite kaitlentės gariniu valytuvu.
- ▶ Jei kaitlentė įrengta virš orkaitės su pirolizės funkcija ar viryklės, pirolizės proceso metu nenaudokite kaitlentės, nes gali suveikti kaitlentės apsauga nuo perkaitimo.
- ▶ “Miele” suteikia iki 15 metų, tačiau ne trumpesnę nei 10 metų garantiją atsarginėms dalims, kurios reikalingos prietaiso funkcijoms užtikrinti, atsižvelgiant į kaitlentės gamybos seriją.
- ▶ Nuo kosmetikos priemonių, ypač apsaugos nuo saulės priemonių arba rankų dezinfekavimo priemonių, ant stiklinių matinių paviršių gali likti dėmių. Jeigu kosmetikos priemonių pateko ant stiklinio matinio paviršiaus, juos iš karto nuvalykite šiltu vandeniu, plovikliu ir švaria mikroplošto šluoste.

Energijos taupymo patarimai gaminant

- Troškindami stenkitės naudoti maisto ruošimo indų dangčius. Tai padės apsisaugoti nuo nereikalingo šilumos praradimo.
- Troškinimui nenaudokite daug vandens.
- Skysčiams užvirus arba baigę kepinti, perjunkite žemesnę galios pakopą.
- Norėdami sutrumpinti troškinimo laiką, naudokite greitpuodį.

Pakuotės utilizavimas

Pakuotė, skirta prietaiso gabenimui, apsaugo jį nuo pažeidimų gabenant. Pakavimo medžiagos pasirinktos atsižvelgiant į ekologinį tvarumą ir techninius utilizavimo veiksnius, jas galima perdirbti.

Grąžinant pakuotę perdirbimui, taupomos žaliavos. Pasinaudokite konkrečių medžiagų surinkimo punktais ir grąžinimo galimybėmis. Jums prietaisą pardavęs "Miele" pardavėjas pakuotę priims atgal.

Seno prietaiso utilizavimas

Elektros ir elektroniniuose prietaisuose naudojamos vertingos medžiagos. Juose taip pat yra medžiagų, mišinių ir konstrukcinių elementų, kurie reikalingi nepriekaištingam įrangos veikimui bei saugumui užtikrinti. Patekusios į buitines atliekas arba naudojamos netinkamai, šios medžiagos gali pakenkti žmonių sveikatai ir aplinkai. Senos įrangos jokia būdu nemeskite kartu su buitinėmis atliekomis.



Pristatykite prietaisą į artimiausią nenaudojamos elektros ir elektroninės įrangos nemokamo surinkimo punktą perdirbimui ir utilizavimui, grąžinkite pardavėjui arba "Miele". Prieš pristatydami seną prietaisą utilizuoti, ištrinkite visus asmeninius duomenis. Įstatymuose numatyta tvarka esate įpareigotas išimti iš prietaiso senas baterijas ir akumuliatorius, kurių nereikia išardyti. Taip pat galima išimti ir nepažeisti lempas. Pristatykite juos į specializuotą surinkimo punktą, kur šie yra neatlygintinai surenkami. Pasirūpinkite, kad išvežti skirta sena įranga būtų laikoma vaikams nepasiekiamoje vietoje.

Įdiegimas

Įrengimo saugos nurodymai

⚠ Dėl netinkamo įrengimo atsiradę pažeidimai.

Netinkamai įrengę kaitlentę, galite ją sugadinti.

Prietaiso įrengimą patikėkite specialistui.

⚠ Elektros smūgio pavojus dėl tinklo įtampos.

Prietaisą netinkamai prijungus prie maitinimo tinklo, galima patirti elektros smūgį.

Prietaiso jungimą prie maitinimo tinklo patikėkite kvalifikuotam personalui.

⚠ Pažeidimai užkritis daiktui.

Montuojant viršutinę spintelę arba gartraukį, galima pažeisti kaitlentę.

Montuokite kaitlentę tik įrengę viršutinę spintelę ir gartraukį.

Jeigu kaitlentę reikia išmontuoti norint atlikti techninę priežiūrą, sandarinimo juostelė po kaitlentės kraštu gali būti pažeista.

Prieš atgal įmontuodami prietaisą, visada pakeiskite sandarinimo juostelę.

► Kaitlentės negalima montuoti virš šaldymo įrenginių, indaplovių, skalbyklių ir džiovyklių.

► Šią kaitlentę galima įmontuoti tik virš viryklių ir orkaitių su įrengta garų aušinimo sistema.

► Įsitikinkite, kad sumontavus kaitlentę prisiliesti prie elektros tinklo jungiamojo kabelio nebus įmanoma.

► Įmontuotos kaitlentės elektros tinklo jungiamasis laidas negali liestis prie judančių virtuvės elementų dalių (pvz., stalčiaus) ir negali būti veikiamas mechaninių apkrovų.

► Stalviršio apkalos turi būti apdorotos karščiui atspariais klijais (100 °C), kad neatsilaisvintų ir nesideformuotų. Apvadai prie sienos turi būti atsparūs karščiui.

► Laikykitės saugių atstumų.

Papildomi saugos nurodymai montuojant ant paviršiaus

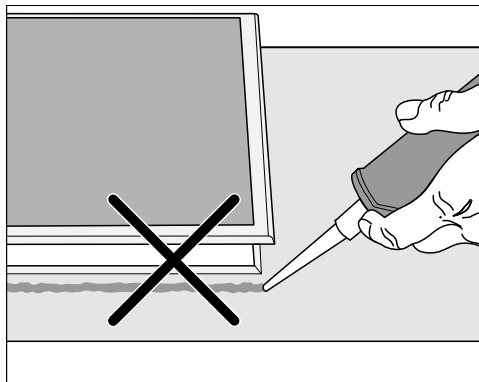

⚠ Dėl netinkamo įmontavimo atsiradę pažeidimai.

Jeigu kada bandysite išmontuoti kaitlentę, kuri yra užsandarinta siūlių sandarinimo priemone, galite pažeisti ir kaitlentę, ir stalviršį.

Tarp kaitlentės ir stalviršio nenaudokite siūlių sandarinimo priemonės.

Po kaitlentės kraštu esantis sandariklis užtikrina tinkamą sandarumą su stalviršiu.

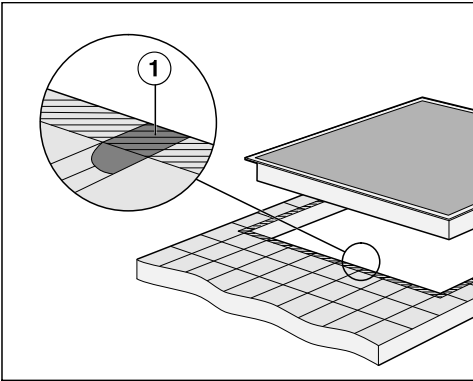

► Kad kaitlentė tolygiai priglustų, o po viršutinės prietaiso dalies kraštu esantis tarpiklis užtikrintų sandarumą ties stalviršiu, siūlės ① ir brūkšniuotas plotas po kaitlentės kraštais turi būti lygūs ir plokšti.

Papildomi saugos nurodymai, kaip montuoti vienoje plokštumoje

⚠ Pažeidimai dėl netinkamos sandarinimo priemonės.

Netinkamas sandariklis gali pažeisti natūralų akmenį.

Naudokite tik natūralaus akmens ir natūralaus akmens plytelėms skirtas temperatūrai atsparias (maž. 160 °C) silikonines siūlių sandarinimo priemones. Vadovaukitės gamintojo pateiktais nurodymais.

► Apatinė spintelė turi būti bent tokio pat pločio kaip vidinė stalviršio išpjova, kad įmontuota kaitlentė būtų prieinama iš apačios ir būtų galima nuimti apatinę dėžę, norint atlikti techninės priežiūros darbus. Jei įrengtos kaitlentės negalite pasiekti iš apačios, pašalinkite siūlių sandarinimo priemonę, kad galėtumėte išmontuoti kaitlentę.

► Kaitlentę montuoti vienoje plokštumoje su stalviršiu galima tik į natūralaus akmens (granito, marmuro), medžio masyvo arba plytelių stalviršį. Jeigu ketinate naudoti kitų medžiagų stalviršį, teiraukitės gamintojo, ar jis tinka montuoti vienoje plokštumoje.

- Natūralaus akmens stalviršiai: kaitlentė įmontuojama tiesiai į išfrezuotą angą.
- Medžio masyvo, plytelių stalviršiai: kaitlentė tvirtinama išpjovoje medinėmis juostelė-

Įdiegimas

mis. Medinės juostelės įsigyjamoms papildomai, jų nėra pristatymo komplekte.

Saugūs atstumai

Saugus atstumas virš kaitlentės

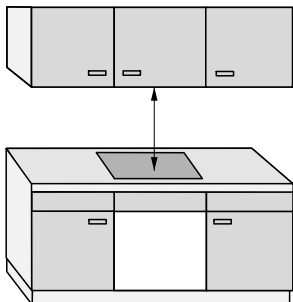

Tarp kaitlentės ir viršuje įrengto gartraukio:

- būtina išlaikyti gamintojo nurodytą saugų atstumą;
- jei po gartraukiu yra įmontuoti keli prietaisai, kuriems nurodyti skirtingi saugūs atstumai, būtina laikytis didžiausio.

Jei virš kaitlentės yra sumontuotos lengvai užsiliepsnojančios medžiagos (pvz., pakabinama lentyna), saugus atstumas turi būti ne mažesnis kaip 500 mm.

Saugus atstumas už kaitlentės ir iš šonų

Iki aukštos spintos arba patalpos sienos būtina išlaikyti bent šiuos atstumus:

- **gale** ① nuo stalviršio išpjovos iki stalviršio galinio krašto:
50 mm

ir

- **dešinėje** ② nuo stalviršio išpjovos iki šalia stovinčio baldo (pvz., aukštos spintos) arba patalpos sienos:
50 mm ir priešingoje pusėje mažiausias 200 mm atstumas

arba

- **kairėje** ③ nuo stalviršio išpjovos iki šalia stovinčio baldo (pvz., aukštos spintos) arba patalpos sienos:
50 mm ir priešingoje pusėje mažiausias 200 mm atstumas

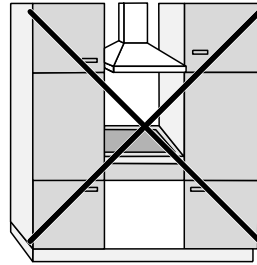

Draudžiama

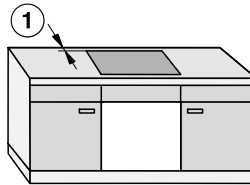
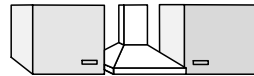

Labai rekomenduojama

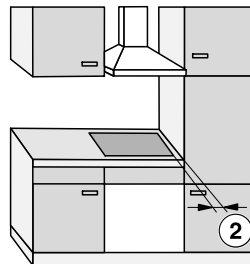

Nerekomenduojama

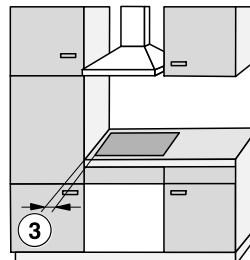

Nerekomenduojama

Įdiegimas

Saugus atstumas po kaitlente

Norėdami įmontuoti kaitlentę ir kartu išlaikyti saugius atstumus, galite rinktis iš 3 galimybių:

1. nenaudoti pertvaros arba grindų pakloto;
2. naudoti pertvarą;
3. naudoti grindų paklotą su papildomu oro tiekimu.

Kiti nurodymai aprašyti atitinkamame skyriuje.

Grindų pakloto su papildomu oro tiekimu ir pertvaros negalima naudoti kartu.

Naudojant kartu, šiltas oras būtų įtraukiamas iš naujo. Kaitlentė bus nepakankamai vėdinama.

Kaitlentė yra vėdinama iš apačios.

Po kaitlente esantis stalčius yra šildomas.

Jeigu po kaitlente norite montuoti stalčių, kad sumažėtų kaitlentės skleidžiama šiluma; rekomenduojame montuoti grindų paklotą su papildomu oro tiekimu.

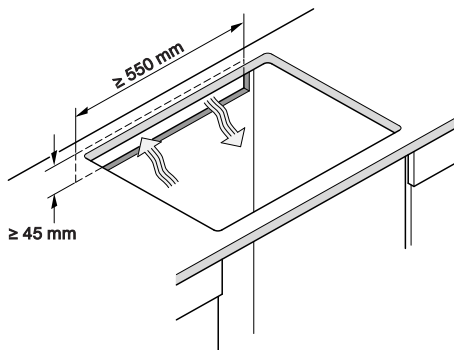

Išpjova užpakalinėje sienelėje

Kad prietaisas galėtų būti vėdinamas, taip pat **jungimo laidui nutiesti** užpakalinėje sienelėje reikalinga išpjova.

Padarykite išpjovą užpakalinėje sienelėje, vadovaukitės toliau pateiktais nurodymais:

1. Be pertvaros arba grindų pakloto

Kad kaitlentė būtų tinkamai vėdinama, po kaitlente svarbu išlaikyti minimalų atstumą iki stalčiaus arba orkaitės.

Minimalus atstumas nuo kaitlentės apatinės dalies¹ iki:

- stalčiaus viršutinio krašto: ≥ 5 mm;
- stalčiaus apačios: ≥ 75 mm;
- orkaitės viršutinio krašto: ≥ 2 mm.

¹ Apatinė dalis yra kaitlentės pagrindo išorinė dalis. Giliau montuojamos konstrukcijos, tokios kaip jungimo dėžutės, tarpinės plokštės ir pan., nėra laikomos žemiausiu tašku, todėl apskaičiuojant minimalų atstumą jos nėra svarbios.

2. Pertvara

Skliausteliuose nurodyti matmenys yra rekomendaciniai.

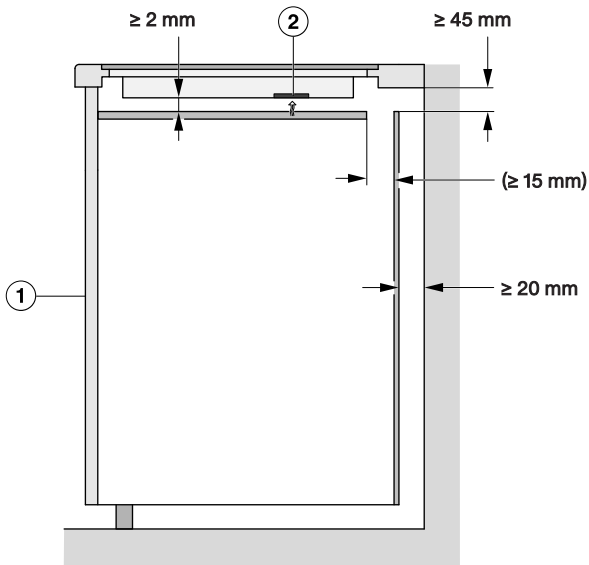

Vaizdas iš šono

- ① priekyje
- ② Ventilatorius

3. Grindų paklotas su papildomu oro tiekimu

Kaitlentės veikimas priklauso nuo vėdinimo.

Įdiegimas

Grindų paklote su papildomu oro tiekimu yra angos, skirtos ventiliatoriui montuoti. Grindų pakloto su papildomu oro tiekimu montavimo nurodymai pateikti šiame poskyryje.

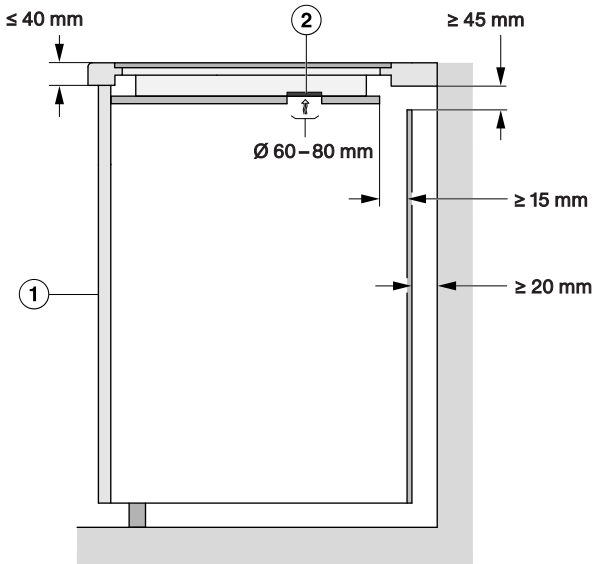

Vaizdas iš šono

- ① priekyje
- ② Ventiliatorius

Kad kaitlentė būtų tinkamai vėdinama, po grindų paklotu su papildomu oro tiekimu svarbu išlaikyti mažiausią atstumą iki orkaitės, pertvaros arba stalčiaus.

Mažiausias atstumas nuo **grindų pakloto su papildomu oro tiekimu apatinės dalies** iki:

- stalčiaus viršutinio krašto: ≥ 5 mm;
- stalčiaus apačios: ≥ 75 mm;
- pertvaros viršutinio krašto: draudžiama.

Tarp grindų pakloto su papildomu oro tiekimu ir kaitlentės negali likti jokio tarpo. Jeigu yra paliktas tarpas, šiltas oras bus įtraukiamas iš naujo. Kaitlentė bus nepakankamai vėdinama.

Vėdinimo angų padėtis ir matmenys: KM 8665 FR/FL

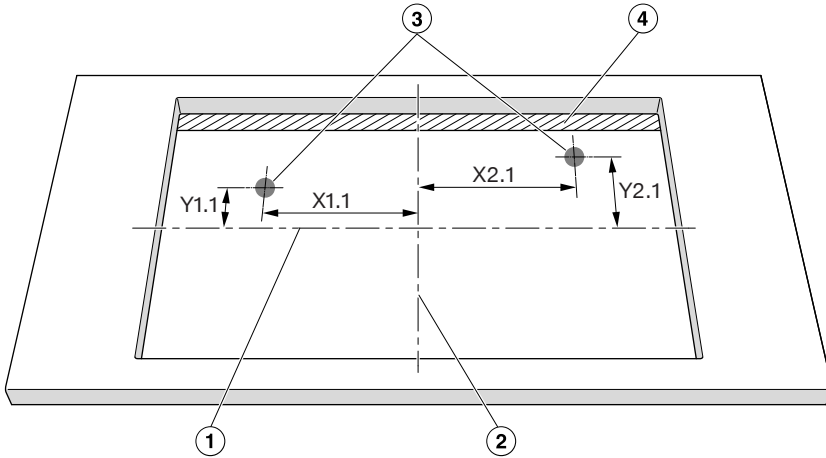

Vaizdas iš viršaus ne pagal mastelį. Išpjova parodyta vienoje plokštumoje. Taip pat tinka įmontuoti vienoje plokštumoje.

- ① Išpjovos aukštis viduryje
- ② Išpjovos plotis viduryje
- ③ Išpjova ventiliatoriui, apvali (Ø 60–80 mm)
- ④ Oro tarpas (≥ 15 mm)

	X1.1	Y1.1	X2.1	Y2.1
	Atstumas iki išpjovos centrų, mm			
KM 8665 FR / FL	78	138	210	138

Montuodami kaitlentę atkreipkite dėmesį, kad ventiliatoriai būtų virš išpjovų. Jeigu ventiliatoriai bus ne virš išpjovų, gali sutrikti oro tiekimas. Kaitlentė nebūtų pakankamai vėdinama.

Įdiegimas

Vėdinimo angų padėtis ir matmenys: KM 8685 FR/FL/FL MattFinish, KM 8695 FR/FL/FL MattFinish

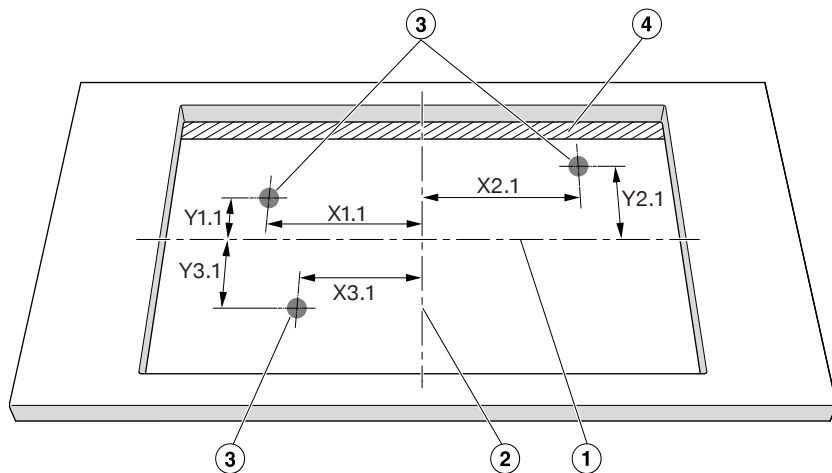

Vaizdas iš viršaus ne pagal mastelį. Išpjova parodyta vienoje plokštumoje. Taip pat tinka įmontuoti vienoje plokštumoje.

- 1 Išpjovos aukštis viduryje
- 2 Išpjovos plotis viduryje
- 3 Išpjova ventiliatoriui, apvali (\varnothing 60–80 mm)
- 4 Oro tarpas (\geq 15 mm)

	X1.1	Y1.1	X2.1	Y2.1	X3.1	Y3.1
	Atstumas iki išpjovos centrų, mm					
KM 8685 FR/FL/FL MattFinish	183	113	66	113	315	113
KM 8695 FR/FL/FL MattFinish	221	113	66	113	353	113

Montuodami kaitlentę atkreipkite dėmesį, kad ventiliatoriai būtų virš išpjovų. Jeigu ventiliatoriai bus ne virš išpjovų, gali sutrikti oro tiekimas. Kaitlentė nebūtų pakankamai vėdinama.

Saugus atstumas iki nišos apkalos

Jei niša yra su apkala, nuo išpjovos stalviršyje iki apkalos turi būti išlaikytas mažiausias atstumas. Dėl aukštos temperatūros poveikio medžiagos gali deformuotis arba gali būti sugadintos.

Montavimas vienoje plokštumoje su stalviršiu

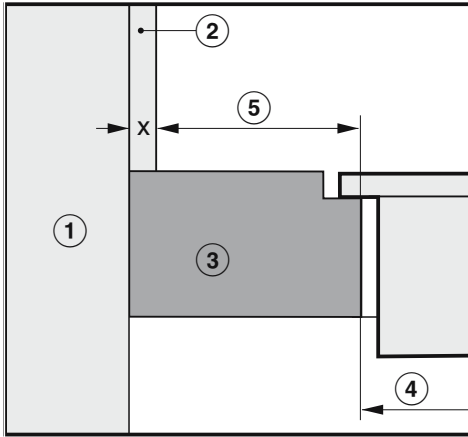

Montavimas ant stalviršio

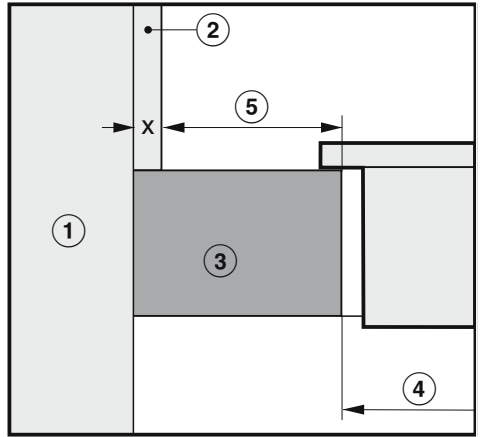

- ① Mūrinė siena
- ② Matmuo x = nišos apkalos storis
- ③ Stalviršis
- ④ Stalviršio išpjova
- ⑤ Mažiausias atstumas, jei medžiagos yra
degios (pvz., mediena)
nedegios (pvz., metalas, natūralus akmuo, keraminės plytelės)

Medžiaga	Pusė		Priešinga pusė	
	Degi	Nedegi	Degi	Nedegi
Gale	50 mm	50 mm – matmuo x	–	–
Dešinėje	50 mm	50 mm – matmuo x	200 mm	200 mm – matmuo x
Kairėje	50 mm	50 mm – matmuo x	200 mm	200 mm – matmuo x

Pavyzdys: nedegios nišos apkalos storis – 15 mm
 50 mm – 15 mm = mažiausias atstumas – 35 mm

KM 8665 FR

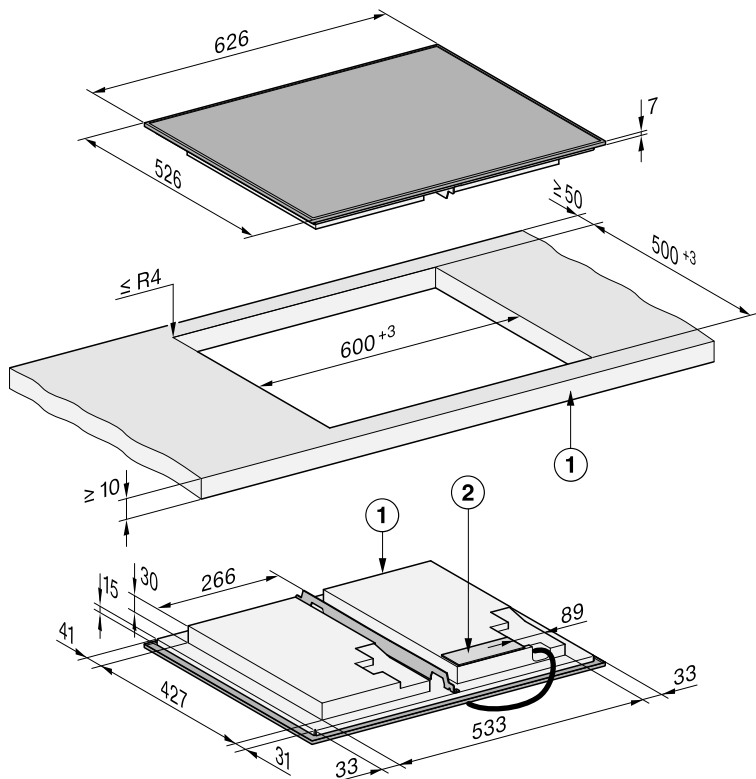

Visi matmenys nurodyti milimetrais.

- ① Priekyje
- ② Jungimo į tinklą dėžutė, jungimo laidas (1440 mm ilgio), pridėti atskirai

KM 8685 FR

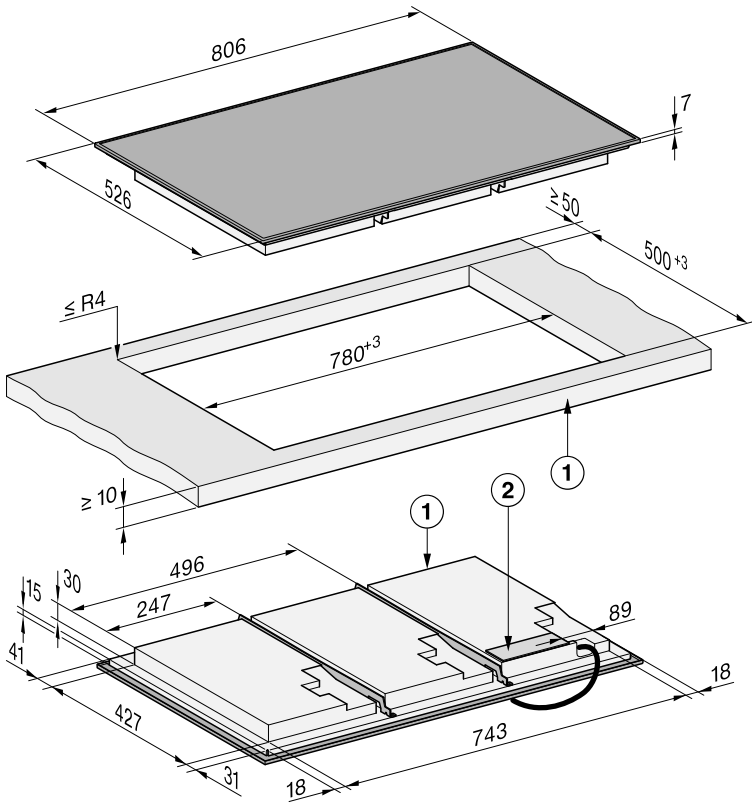

Visi matmenys nurodyti milimetrais.

- ① Priekyje
- ② Jungimo į tinklą dėžutė, jungimo laidas (1440 mm ilgio), pridėti atskirai

Įdiegimas

KM 8695 FL, KM 8695 FL MattFinish

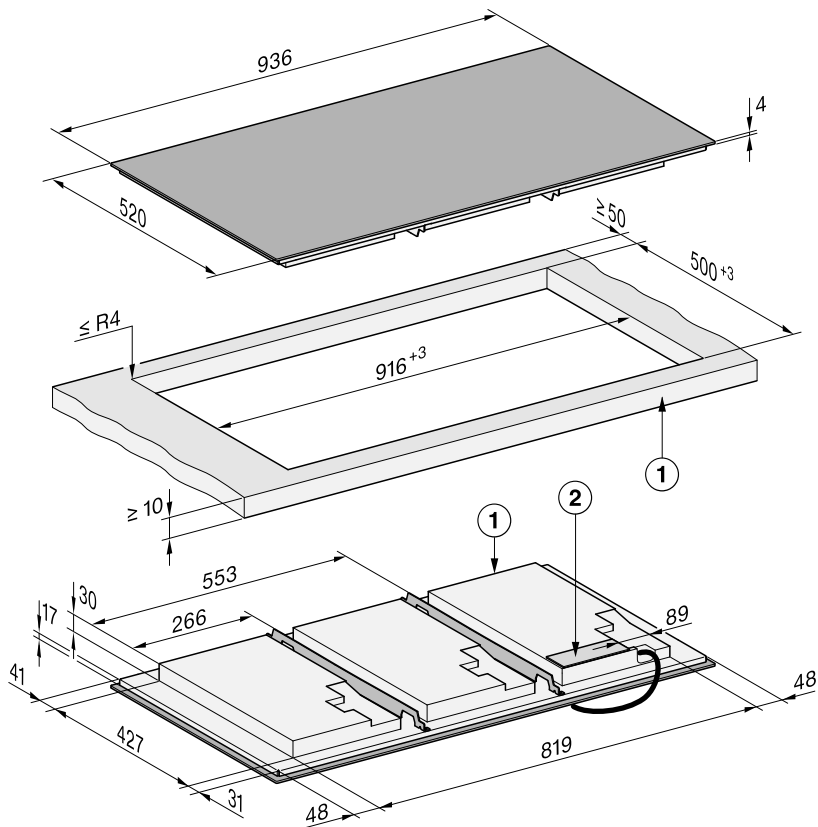

Visi matmenys nurodyti milimetrais.

- ① Priekyje
- ② Jungimo į tinklą dėžutė, jungimo laidas (1440 mm ilgio), pridėti atskirai

KM 8695 FR

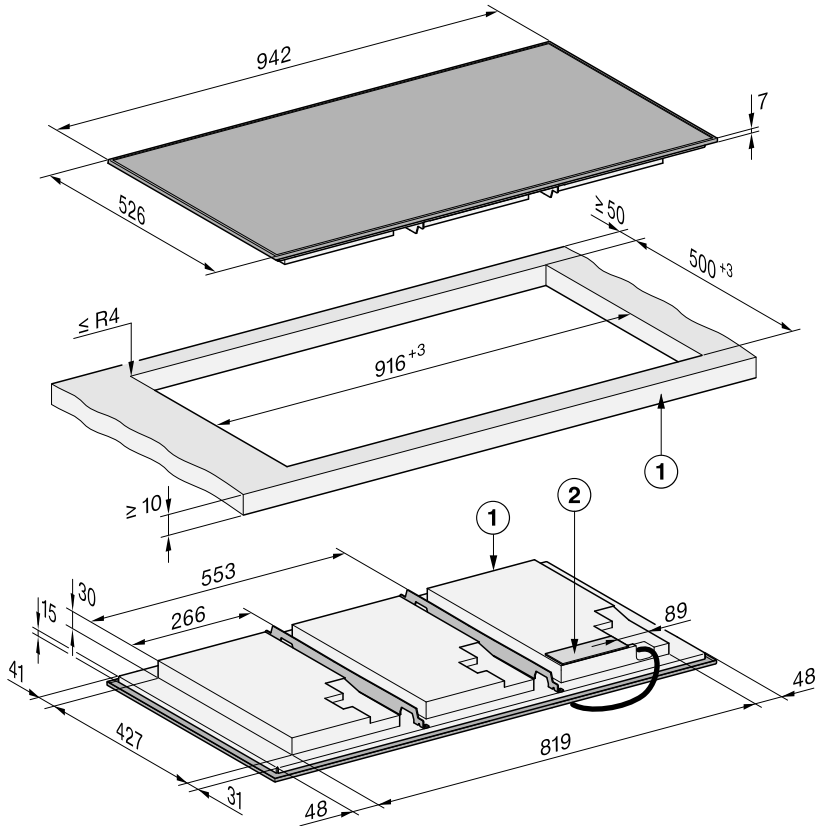

Visi matmenys nurodyti milimetrais.

- ① Priekyje
- ② Jungimo į tinklą dėžutė, jungimo laidas (1440 mm ilgio), pridėti atskirai

Įdiegimas

Montavimo matmenys montuojant vienoje plokštumoje su stalviršiu

KM 8665 FL

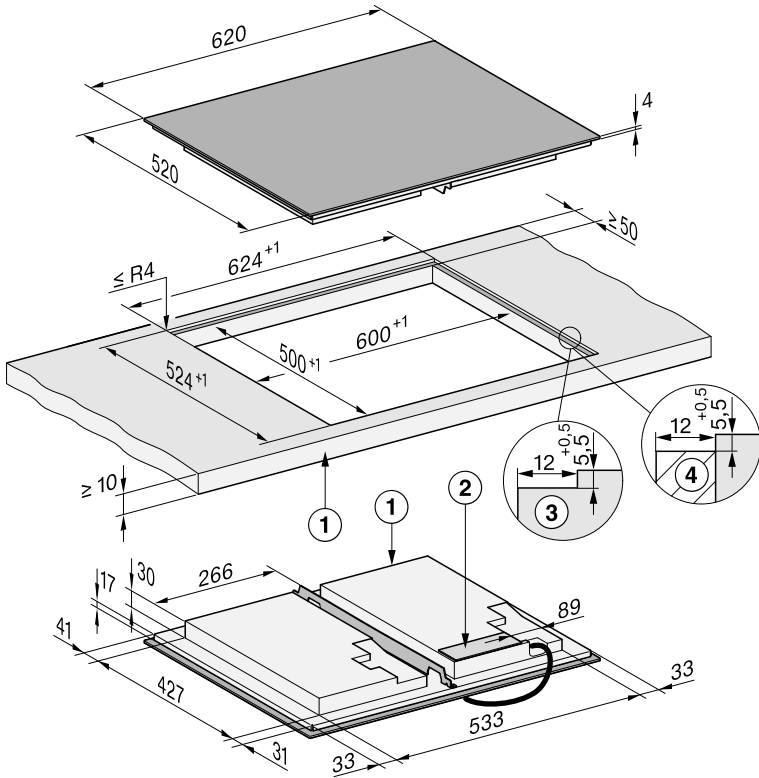

Visi matmenys nurodyti milimetrais.

- ① Priekyje
- ② Jungimo į tinklą dėžutė, jungimo laidas (1440 mm ilgio), pridėti atskirai
- ③ Natūralaus akmens stalviršio pakopinis frezavimas
- ④ 12 mm medinė juostelė (papildomai įsigyjamas priedas)

Įdiegimas

KM 8695 FL, KM 8695 FL MattFinish

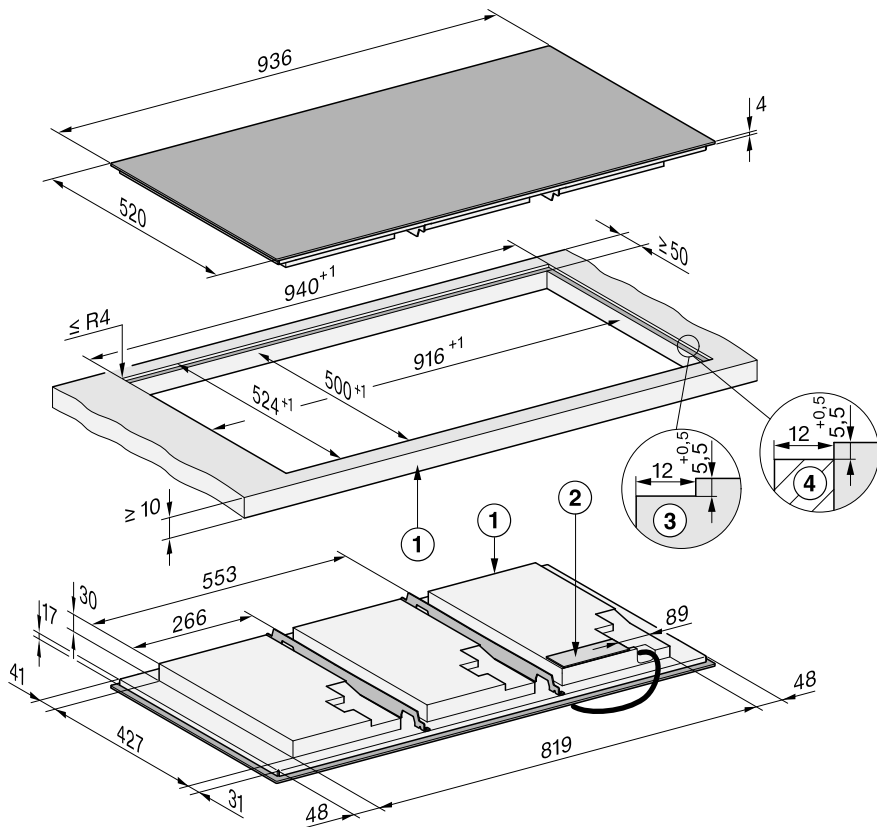

Visi matmenys nurodyti milimetrais.

- ① Priekyje
- ② Jungimo į tinklą dėžutė, jungimo laidas (1440 mm ilgio), pridėti atskirai
- ③ Natūralaus akmens stalviršio pakopinis frezavimas
- ④ 12 mm medinė juostelė (papildomai įsigyjamas priedas)

Kaitlentės montavimas ant stalviršio

Stalviršio paruošimas kaitlentei tvirtinti

- Laikykitės saugių atstumų.
- Išpjaukite stalviršyje angą.
- Medinis stalviršis: kad medinis stalviršis neišbrinktų, pjūvio paviršius padenkite specialiu laku, silikoniniu kaučiuku arba sintetine derva. Sandarinimo medžiaga turi būti atspari aukštai temperatūrai.

Būkite atidūs, kad šių medžiagų nepatektų ant stalviršio paviršiaus.

Kaitlentės tvirtinimas ant stalviršio

Sandarinimo juosta užtikrina, kad išpjovoje įstatyta kaitlentė neslystų. Tarpas tarp rėmo ir stalviršio po tam tikro laiko susiaurėja.

- Po kaitlentės kraštu priklijuokite kartu pristatomą sandarinimo juostelę. Sandarinimo juostos kraštas (pradžia ir pabaiga) neturi būti kampe. Ant sandarinimo juostos krašto užtepkite šiek tiek silikoninio sandariklio. Neklijuokite sandarinimo juostos, kai ji yra įtempta.

 Pažeidimai dėl netinkamo prijungimo.

Dėl trumpojo jungimo gali sugesti prietaiso elektronika.

Maitinimo laidą prijungti prie kaitlentės patikėkite kvalifikuotam elektros specialistui.

- Prijunkite maitinimo laidą prie kaitlentės pagal prijungimo schemą.

- Kaitlentės maitinimo laidą nuleiskite žemyn per stalviršio išpjovą.
- Išpjautos angos viduryje įstatykite kaitlentę. Atkreipkite dėmesį, kad sandariklis turi priglusti prie stalviršio, kad būtų užtikrintas sandarumas.
- Jei sandarinimo medžiaga kampuose tinkamai nepriglunda prie stalviršio, galima pjūkleliu atsargiai pakoreguoti kampus ($\leq R4$).
- Jeigu įrengtas grindų paklotas su papildomu oro tiekimu, kaitlentę įrenkite taip, kad ventiliatoriai būtų virš išpjovų.
- Prijunkite kaitlentę prie elektros tinklo.
- Patikrinkite, ar veikia kaitlentė.

Kaitlentės montavimas vienoje plokštumoje

Stalviršio paruošimas montuoti vienoje plokštumoje

- Laikykitės saugių atstumų.
- Išpjaukite stalviršyje angą.
- Medžio masyvo / plytelių stalviršiai: po stalviršio viršutine briauna pritvirtinkite 5,5 mm medines juosteles.

Kaitlentės tvirtinimas vienoje plokštumoje

Sandarinimo juosta užtikrina, kad išpjovoje įstatyta kaitlentė neslystų. Tarpas tarp rėmo ir stalviršio po tam tikro laiko susiaurėja.

- Po kaitlentės kraštu priklijuokite kartu pristatomą sandarinimo juostelę. Sandarinimo juostos kraštas (pradžia ir pabaiga) neturi būti kampe. Ant sandarinimo juostos krašto užtepkite šiek tiek silikoninio sandariklio. Neklijuokite sandarinimo juostos, kai ji yra įtempta.



Pažeidimai dėl netinkamo prijungimo.

Dėl trumpojo jungimo gali sugesti prietaiso elektronika.

Maitinimo laidą prijungti prie kaitlentės patikėkite kvalifikuotam elektros specialistui.

- Prijunkite maitinimo laidą prie kaitlentės pagal prijungimo schemą.
- Kaitlentės jungimo į tinklą laidą nuleiskite žemyn per stalviršio išpjovą.

Siūlė tarp stiklo keramikos plokštės ir stalviršio turi būti ne mažesnė kaip 2 mm pločio.

Ji reikalinga kaitlentei sandarinti.

- Įstatykite kaitlentę į išpjautą angą ir išlyginkite.
- Jeigu įrengtas grindų paklotas su papildomu oro tiekimu, kaitlentę įrenkite taip, kad ventiliatoriai būtų virš išpjovų.
- Prijunkite kaitlentę prie elektros tinklo.
- Patikrinkite kaitlentės funkciją
- Siūlė tarp kaitlentės ir stalviršio užsandarinkite karščiui atsparia (maž. 160 °C) silikonine siūlių sandarinimo priemone.

Elektros jungtis



Pažeidimai dėl netinkamo prijungimo.

Dėl netinkamai atliktų įrengimo ir techninės priežiūros arba remonto darbų naudotojui gali kilti pavojų. Netinkamai įrengus, atlikus techninę apžiūrą ar remonto darbus, naudotojui gali kilti didelių pavojų, už kuriuos "Miele" neatsako. Gamintojas nepriima atsakomybės už žalą, atsiradusią dėl neįrengto arba nutraukto įžeminimo laido (pvz., patyrus elektros smūgį).

Prietaisą prijungti prie maitinimo tinklo gali tik kvalifikuotas elektros specialistas.

Elektros specialistas turi būti susipažinęs su šalyje galiojančiomis ir papildomomis vietinių elektros tiekimo įmonių taisyklėmis ir jų laikytis.

Baigus montuoti, būtina užtikrinti izoliuotų dalių apsaugą nuo prisilietimo.

Bendroji galia

žr. specifikacijų lentelėje

Prijungimo duomenys

Prijungimo duomenys nurodyti specifikacijų lentelėje. Duomenys turi sutapti su Jūsų tinklo duomenimis.

Prijungimo galimybės pateiktos schemoje.

Liekamosios srovės apsauginis jungiklis

Kad būtų užtikrinta dar didesnė sauga, VDE (Austrijoje: ÖVE) rekomenduoja prijungti prie kaitlentės liekamosios srovės apsauginį įtaisą, kurio grįžtamoji srovė yra 30 mA.

Skyrėkliai

Būtina užtikrinti galimybę skyrikliais atjungti nuo tinklo visus kaitlentės polių. Kai prietaisas yra išjungtas, atstumas nuo kontaktų turėtų būti bent 3 mm. Svyrikliai naudojami kaip apsaugos nuo viršsrovio įtaisai ir kaip apsauginiai jungikliai.

Atjungimas nuo maitinimo tinklo

 Elektros smūgio pavojus dėl tinklo įtampos. Atliekant techninės priežiūros ar remonto darbus įjungta maitinimo įtampa gali sukelti elektros šoką. Apsaugokite prietaisą nuo netyčinio įjungimo.

Jei prietaiso srovės grandinę reikia atskirti nuo maitinimo tinklo, atsižvelgę į paskirstymo dėžutės įrengimą, atlikite toliau nurodytus veiksmus:

Lydieji saugikliai

- Iš srieginių kamštelių išimkite saugiklių įdėklus.

Automatinis įsukamasis saugiklis

- Spauskite tikrinimo mygtuką (raudoną), kol iššoks vidurinis mygtukas (juodas).

Montuojami automatiniai saugikliai

- (Jungtuvai, maž. B arba C tipo): svirtelę nustatykite iš padėties 1 (įjungta) į padėtį 0 (išjungta).

FI apsauginiai išjungikliai

- (liekamosios srovės apsauginis įtaisas): pagrindinį jungiklį perjunkite iš padėties 1 (įjungta) į padėtį 0 (išjungta) arba paspauskite patikrinimo mygtuką.

Jungimo laidas

Kaip nurodyta jungimo schemoje, kaitlentę galima prijungti tik H 05 VV-F tipo (PVC izol.) jungiamuoju laidu.

Jungimo galimybės pateiktos schemoje. Jūsų kaitlentei leistina jungimo įtampa ir atitinkama prijungta aprova nurodyta specifikacijų lentelėje.

Maitinimo laido keitimas

 Tinklo įtampa gali sukelti elektros smūgį. Netinkamai prijungus prietaisą, galima patirti elektros smūgį. Prietaiso jungimo į tinklą linijos keitimą patikėkite kvalifikuotam elektros specialistui.

Naudokite tik tinkamo skersmens H 05 VV-F tipo (PVC izol.) kabelį. Maitinimo kabelį galite įsigyti klientų aptarnavimo skyriuje arba iš gamintojo.

Jungimo schema

Ne kiekvienas jungimo būdas gali būti tinkamas naudoti montavimo vietoje. Būtina vadovautis šalyje galiojančiais ir šalies elektros tiekimo įmonėms taikomais teisės aktais.

Didžiausia vieno prijungto išorinio laido aprova 3 650 W.

Kaitlentė su

< 5 maisto ruošimo indais (≤ 7 400 W)

Kaitlentei prijungti reikalingi 1 ir 2 išoriniai laidai. Prie 3 išorinio laido galima prijungti kitus prietaisus.

Įdiegimas

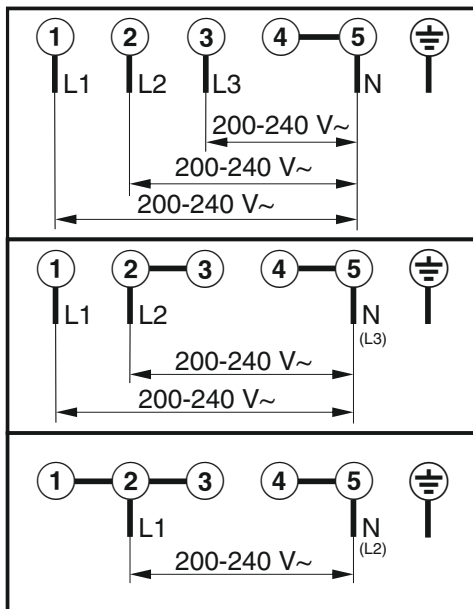

Kaitlentė su ≥ 5 maisto ruošimo indais ($> 7\,400\text{ W}$)

Kaitlentei prijungti reikalingi visi 3 išoriniai laidai. Prie išorinių laidų negalima jungti kitų prietaisų.

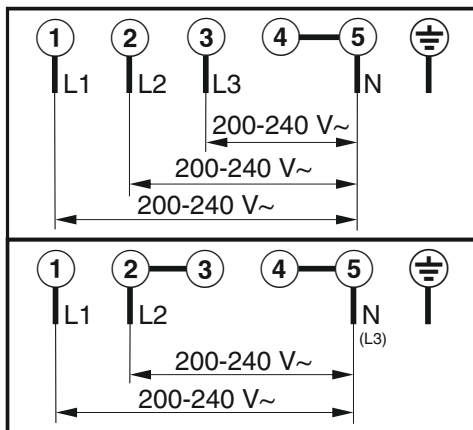

Jūsų kaitlentė

KM 8665 FR, KM 8665 FL

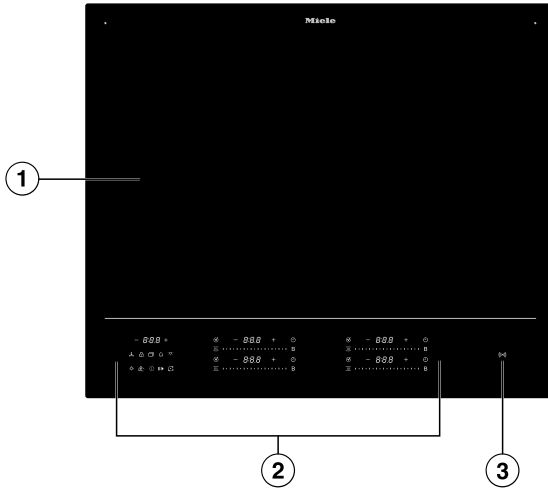

- ① Naudingasis maisto ruošimo plotas maks. 4 maisto ruošimo indams.
- ② Valdymo ir indikacijos elementai
- ③ Rodmuo *NFC simbolis* ((☺))

Susipažinimas

KM 8685 FR, KM 8685 FL, KM 8685 FL MattFinish



- ① Naudingasis maisto ruošimo plotas maks. 6 maisto ruošimo indams.
- ② Valdymo ir indikacijos elementai
- ③ Rodmuo *NFC simbolis* ((☎))

KM 8695 FR, KM 8695 FL, KM 8695 FL MattFinish







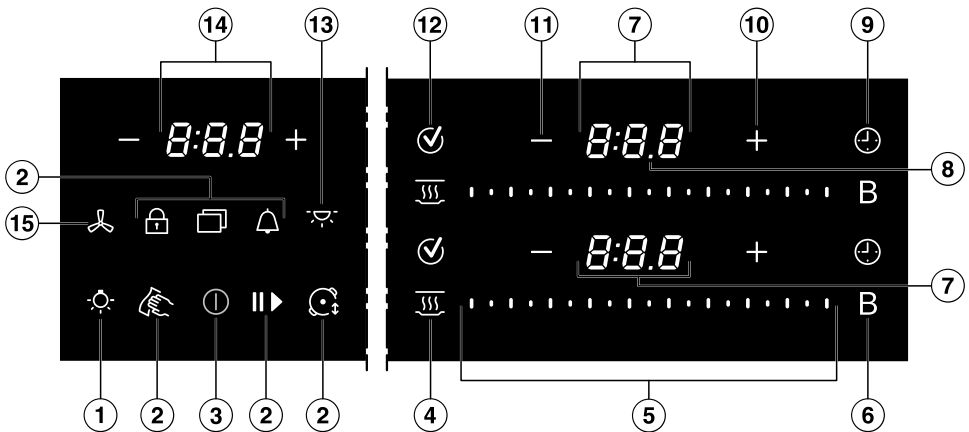





- ① Naudingasis maisto ruošimo plotas maks. 6 maisto ruošimo indams.
- ② Valdymo ir indikacijos elementai
- ③ Rodmuo *NFC simbolis* ((☎))

Valdymo ir indikacijos elementai



- ① Mygtukas "Miele" gartraukio kaitlentės apšvietimas ☀ - pasirinktinai

Susipažinimas

- ② Paspauskite *Meniu* , kad būtų rodomi šie mygtukai
-  Mygtukas *Valymo apsauga*, skirtas valdymo ir rodmenų elementams užrakinti 20 sekundžių
 -  Mygtukas *Laikmatis*, žadintuvas, skirtas su kaitlente nesusijusiems procesams
 -  Mygtukas *“Stop&Go”*, skirtas sustabdyti / paleisti vykdomam maisto ruošimo procesui
 -  Mygtukas *Paleidimo blokatorius/Mygtukų blokatorius* užblokuoti valdymo ir rodmenų elementams
 -  Mygtukas *Profesionalo režimas*, skirtas galios pakopai pakeisti perkeliant maisto ruošimo indus
- ③ Mygtukas *Įj. / išj.* 
- ④ Mygtukas *Šilumos palaikymas* 
Specialiosios šilumos palaikymo funkcijos aktyvinimas / išjungimas
- ⑤ Slankiklis
– Galios pakopai nustatyti
– Laikui nustatyti
- ⑥ Mygtukas *“Booster” pakopa B*
- ⑦ Maisto ruošimo indo rodmuo
-  Maisto ruošimo indai paruošti naudoti
 - nuo *1.0* iki *9.0* Galios pakopa
 - 0:00–9:59* Trukmė
 - Liekamosios šilumos indikatorius, 1 pakopa
 - = Liekamosios šilumos indikatorius, 2 pakopa
 - ≡ Liekamosios šilumos indikatorius, 3 pakopa
 - M* “M Sense” maisto ruošimo indų naudojimo pagelbiklis
 - u* Maisto ruošimo indo nėra arba jis netinka
 - b* “Booster” pakopa
 - h* Šilumos palaikymas
- ⑧ Skiriamąjo ženklo rodmuo
Tarpinių galios pakopų rodmuo
- ⑨ Maisto ruošimo proceso  mygtukas *Trukmė*
Po nustatyto laiko maisto ruošimo indų kaitinimas automatiškai išjungiamas
Matuoja gamtinimo proceso trukmę

- ⑩ Mygtukas *Plusas* +
 - Nustatymams keisti
 - Laikui pritaikyti
- ⑪ Mygtukas *Minusas* –
 - Nustatymams keisti
 - Laikui pritaikyti
- ⑫ Mygtukas *OK* ✓
- ⑬ Mygtukas “*Miele*” *gartraukio aplinkos apšvietimas* 𐄂 - pasirinktinai
- ⑭ Kaitlentės rodmuo
 - 0:00–9:59* Trukmė
 - LOC On/OFF* Paleidimo blokatorius/Mygtukų blokatorius yra suaktyvintas / išjungtas
 - dE On/OFF* Parodomąjo režimo įjungimas aktyvintas / išaktyvintas
 - UP* Paruoštas programinės įrangos naujinys.
- ⑮ Mygtukas *Gartraukis* 𐄃 - pasirinktinai
Pasirinkti gartraukiui ir nustatyti galios pakopai

Susipažinimas

Elektros energijos valdiklis

Galios paskirstymo poveikis

Jeigu suaktyvinta “Booster” funkcija, sumažėja kitų indukcinųjų ričių galia. Jeigu sumažėja indukcinės ritės galia, gali būti:

- išjungiamas užvirinimo paspartinimas;
- sumažinama galios pakopa;
- išjungiamas kaitinimas.

Valdymo principas

Išjungta kaitlentė

Kai kaitlentė išjungta, matomas tik įspaustas ① *Jj. / išj.* jutiklinio mygtuko simbolis. Įjungus kaitlentę, įsizižiebia kiti mygtukai.

Valdymas

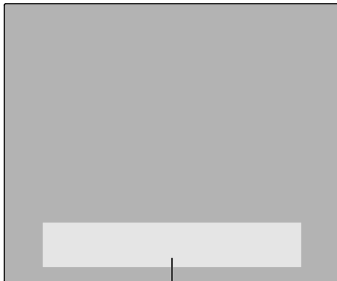

- ① Mygtukų ir rodmenų zona

Jūsų stiklo keramikos kaitlentėje įrengti mygtukai, reaguojantys į lytėjimą pirštu. Bet kokia mygtukų reakcija patvirtinama garsiniu signalu.

Saugumo sumetimais įjungdami mygtuką ① *Jj. / išj.* lieskite jį ilgiau negu kitus mygtukus.

Jungimas į tinklą

Jūsų kaitlentėje yra integruotas vietinio belaidžio tinklo modulis. Kaitlentę galima jungti prie namų interneto tinklo arba tik prie jūsų “Miele” gartraukio. Belaidžio ryšio tinklas leidžia naudotis “Miele” programėle mobiliajame įrenginyje.

Kai kaitlentė prijungiama per belaidžio ryšio tinklą, ryšys automatiškai atkuriamas kiekvieną kartą, kai ją vėl įjungiate.

Užtikrinkite, kad kaitlentės pastatymo vietoje belaidžio ryšio signalas būtų pakankamai stiprus.

Kaitlentę prijungus prie belaidžio ryšio tinklo (“Wi-Fi”), padidėja energijos sąnaudos, net tada, kai kaitlentė yra išjungta.

Išmaniosios papildomos funkcijos “Miele” programėlėje*

Prisijungę prie tinklo per “Miele” programėlę galėsite naudotis daugybe išmaniųjų papildomų funkcijų, pvz.,

- Būsenos informacijos atsisiuontimu
- Naudokite papildomas naudingas funkcijas
- Atnaujindami programinę įrangą užtikrinkite, kad kaitlentė palaikytų “Miele” techninį lygį (galima tik prisijungus prie belaidžio tinklo)

Daugiau informacijos apie išmaniąsias papildomas funkcijas rasite “Miele” interneto svetainėje, “Apple AppStore®” arba “Google Play Store™”.

* Papildomas skaitmeninis “Miele & Cie. KG” pasiūlymas. Funkcijos gali skirtis, atsižvelgiant į modelį ir šalį. “Miele” programėlėje turite sutikti su “Miele” skaitmeninių produktų ir paslaugų bendrosiomis prekybos ir paslaugų teikimo sąlygomis bei privatumo politika. “Miele” pasilieka teisę bet kuriuo metu pakeisti arba nutraukti skaitmeninių pasiūlymų teikimą.

Specialiosios funkcijos

“M Sense” maisto ruošimo indai “ready”

Kaitlentę galima naudoti su “M Sense” maisto ruošimo indais.

“M Sense” maisto ruošimo induose įrengti veikia jutikliai. Šie jutikliai palengvina maisto ruošimo procesą.

“M Sense” maisto ruošimo indai yra papildomai įsigyjamas priedas. Juos galite įsigyti “Miele” internetinėje parduotuvėje, “Miele” klientų aptarnavimo skyriuje arba iš “Miele” prekybos partnerio.

Gartraukio valdymas

“Con@ctivity” 3.0

“Con@ctivity” 3.0 padeda užmegzti tiesioginį ryšį tarp jūsų kaitlentės ir “Miele” gartraukio. Ryšys užmezgamas prijungus prie interneto tinklo. “Con@ctivity” 3.0 funkcija leidžia automatiškai valdyti gartraukį atsižvelgiant į kaitlentės veikimo būseną.

Kaitlentės ir gartraukio “Con@ctivity” versijos turi sutapti.

Daugiau informacijos ieškokite savo gartraukio naudojimo ir montavimo instrukcijoje.

Nuolatinis puodo atpažinimas

Jei ant kaitlentės paviršiaus uždėsite maisto ruošimo indą, maisto ruošimo indo šliaužiklis bus aktyvinamas automatiškai.

Puodo dydžio atpažinimo funkcija

Maisto ruošimo indų dydis atpažįstamas pagal kaitlentės paviršių. Energijos atidavimas pritaikomas prie puodo dydžio.

Kaitvietės “Booster” pakopa

“Booster” pakopa padidina galią. Šią funkciją naudokite, jeigu reikia greitai užvirinti didelį skysčio kiekį, pvz., vandenį makaronams virti.

“Stop&Go”

Aktyvinus “Stop&Go” funkciją, visos galios pakopos sumažinamos iki 1. Išjungus funkciją, bus įjungtas paskutinis naudotas galios lygis.

Patarimas: jeigu nerimaujate, kad patiekalas gali pervirti, pasinaudokite šia funkcija.

Kaitlentės galios pakopos

Kaitlentės maisto ruošimo indų kaitinimo galios pakopas galima nustatyti nuo 1 iki 9.

Tarp kiekvieno atlikimo lygio yra tarpinis etapas. Tarpinės pakopos leidžia tiksliau nustatyti galią.

Jei tarpiniai etapai jums nereikalingi, juos galite išjungti nustatymuose.

Užvirinimo automatinė sistema

Įjungus užvirinimo automatinę sistemą, maisto ruošimo zona automatiškai kaitinama didžiausia galia (užvirimo paspartinimas), tada persijungia į nustatytą galios pakopą (virimo palaikymo lygis).

Susipažinimas

Laiko funkcijos

Yra 3 laiko funkcijos:

- Laikmatis
- Maisto gaminimo proceso trukmė
- Praėjęs gaminimo proceso laikas

Funkcijas galima naudoti vienu metu.

Laikmatis

Galite nustatyti žadintuvą su kaitlente nesusijusiems procesams.

Maisto gaminimo proceso trukmė

Galite nustatyti laiką, po kurio kaitvietė išsijungs automatiškai. Šią funkciją vienu metu galima naudoti su visomis kaitvietėmis.

Praėjęs gaminimo proceso laikas

Galite išmatuoti, kiek laiko trunka gaminių procesas.

Profesionalo režimas

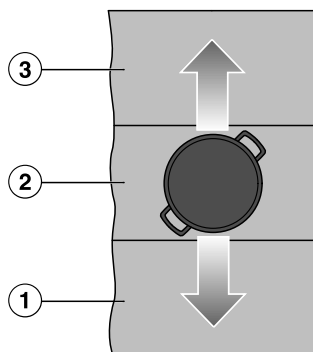

Pavyzdinė iliustracija koncepcijai vizualizuoti.

- ① 9 galios lygio maisto ruošimo indai
- ② 5 galios lygio maisto ruošimo indai
- ③ 2 galios lygio maisto ruošimo indai

Profesionalo režime kaitlentės paviršius padalytas į 3 horizontalias maisto ruošimo zonas. Kiekvienai maisto ruošimo zonai priskiriama galios pakopa.

Perstumiant maisto ruošimo indus į priekį ① ir atgal ③, pasikeičia maisto ruošimo indų kaitinimo galios pakopa. Nustatytų galios pakopų negalima keisti. Atsižvelgiant į kaitlentės plotį, lygiagrečiai galima kaitinti skirtingą kiekį maisto ruošimo indų.

Paleidimo blokatorius

Jeigu paleidimo blokatorius suaktyvintas, kaitlentės negalėsite įjungti.

Mygtukų blokatorius

Mygtuko užraktas aktyvinamas įjungus kaitlentę. Aktyvinus šią funkciją, bus apribotas kaitlentės valdymas.

“Recall” – pakartotinis įjungimas

Jeigu netyčia išjungsitė kaitlentę, su šia funkcija galėsite atkurti visus pasirinktus nustatymus.

Patiekalų pašildymas

Ši funkcija padeda išlaikyti šiltus ką tik paruoštus patiekalus.

Valymo apsauga

Norėdami nuo kaitlentės pašalinti susikaupusius nešvarumus, galite 20 sekundžių užblokuoti jutiklinius mygtukus.

① *l.j. / išj.* neužblokuojamas.

Nustatymai

Kaitlentės nustatymus galite priderinti prie savo asmeninių poreikių.

Parodomasis režimas

Ši speciali funkcija leidžia prekybos partneriui pristatyti kaitlentę be kaitinimo.

Parodomasis režimas

Parodomajame režime nepertraukiamai imituojami maisto gaminimo procesai. Atskiri etapai kartojami 1 minutės inter-

valais. Jei paliečiate mygtuką arba ant kaitlentės dedate indą, ji persijungia į matavimo režimą.

Liekamosios šilumos indikatorius

Jeigu viena stiklo keramikos plokštės zona yra įkaitusi, išjungus, šviečia liekamosios šilumos indikatorius.

Stiklo keramikos plokštei vėstant, vienas po kito užgęsta ir liekamosios šilumos indikatorių stulpeliai. Paskutiniai stulpeliai užgęsta tada, kai stiklo keramikos plokštę galima saugiai paliesti.

Apsauginis išsijungimas

Mygtukai uždengti

Jei uždengsite vieną ar kelis jutiklinius mygtukus ilgiau negu 10 sekundžių, pvz., uždėdami pirštą, išbėgus patiekalui arba uždėjus daiktą, kaitlentė automatiškai išsijungs. Kaitlentės rodmuo trumpai sumirksi ir pasigirsta signalas.

Nuėmus uždėtus daiktus arba nuvalius nešvarumus, \llcorner užgęsta, kaitlentę vėl galima naudoti.

Per ilgą veikimo trukmę

Jei kaitlentė naudojama neįprastai ilgai, suveikia apsauginis išsijungimas. Šis laiko tarpas priklauso nuo pasirinktos galios pakopos. Jį viršijus, kaitinimo elementas išsijungia ir įsižiebia liekamosios šilumos indikatorius. Galite įprastai nustatyti galios pakopą.

Apsauginį išsijungimą galite pritaikyti pakeisdami apsaugos lygį.

Specialiosios funkcijos / galios pakopa	Maksimali veikimo trukmė [val.:min.]		
	Apsaugos lygis		
	0 ¹	1	2
Šilumos palai- kymas	2:00	2:00	2:00
1.0	10:00	8:00	5:00
1.5	10:00	7:00	4:00
2.0/2.5	5:00	4:00	3:00
3.0/3.5	5:00	3:30	2:00
4.0/4.5	4:00	2:00	1:30
5.0/5.5	4:00	1:30	1:00
6.0/6.5	4:00	1:00	0:30
7.0/7.5	4:00	0:42	0:24
8.0	4:00	0:30	0:20
8.5	4:00	0:30	0:18
9.0	1:00	0:24	0:10
“M Sen- se” maisto ruošimo indų naudojimo pa- gelbiklis – ne- suaktyvinta jokia progra- ma	12:00	12:00	12:00
“M Sen- se” maisto ruošimo indų naudojimo pa- gelbiklis – programa ak- tyvinta	12:00	3:00	1:00

¹ Gamyklinis nustatymas

Susipažinimas

Apsauga nuo perkaitimo

Siekiant išvengti kaitlentės pažeidimų dėl per aukštos temperatūros, suveikia apsauga nuo perkaitimo.

Apsaugos nuo perkaitimo priemonės

- Įjungta “Booster” funkcija nutraukiama.
- Nustatyta galios pakopa sumažinama.
- Kaitinimas išjungiamas automatiškai. Kaitlentės rodmuo pakaitomis mirksi *Err* ir *044*.
- Visos kaitvietės išsijungia.

Apsaugos nuo perkaitimo priežastys

Apsauga nuo perkaitimo įsijungia, jeigu:

- Kaitinamas tuščias maisto ruošimo indas.
- Kaitinami riebalai arba aliejus nustčius aukštą galios pakopą.
- Apatinė kaitlentės dalis nėra pakankamai vėdinama.
- Atnaujinus elektros tiekimą, dar kartą įjungiamas karšta maisto ruošimo zona.

Gaminio tipas ir serijos numeris

Jūsų kaitlentėje gali būti rodomas gaminių tipas ir serijos numeris.

Programinės įrangos versija

Jūsų kaitlentė gali rodyti kaitlentės programinės įrangos versiją.

Programinės įrangos naujinys

Norėdami gauti naujinius, turite būti prisijungę prie savo namų interneto tinklo.

Jeigu yra paruoštas naujinys, Kaitlentės rodmuo rodomas pranešimas .

Naujinius galite:

- įdiegti nedelsiant;
- atidėti ir įdiegti vėliau;
- išjungti ilgam laikui.

Jei naujinio neįdiegsite arba įdiegsite vėliau, kaitlentę galėsite naudoti įprasta. “Miele” rekomenduoja įdiegti naujinius kuo greičiau.

Papildomai įsigijami priedai

“Miele” interneto parduotuvėje, “Miele” klientų aptarnavimo skyriuje arba iš “Miele” prekybos partnerio galite įsigyti specialiai kaitlentei pritaikytų gaminių, pvz., maisto ruošimo indų ir ploviklių.

Į “Miele” interneto parduotuvę pateksite nuskaitę QR kodą:



Kaitlentės išėmimas iš pakuotės

- Prie pristatymo dokumentų pridėta specifikacijų lentelę priklijuokite tam numatytoje vietoje, žr. skyrių “Klientų aptarnavimo tarnyba”.
- Jeigu yra, nuimkite apsauginę plėvelę ir lipdukus.

Pirmasis kaitlentės nuvalymas

- Prieš pirmą kartą naudodami, nuvalykite kaitlentę drėgna šluoste.
- Kaitlentę nusauskite.

Kaitlentės pirmasis įjungimas

Metaliniai konstrukciniai elementai yra apsaugoti priežiūros priemone. Pirmą kartą naudojant prietaisą, gali pasklisti kvapas ir dūmai. Šylant indukcinėms ritėms, pirmomis valandomis gali pasklisti specifinis kvapas. Kiekvieną kartą naudojant, šis kvapas mažės, kol galutinai išnyks.

Kvapas ir galimai pasklidę dūmai nereiškia, kad prietaisas netinkamai prijungtas arba sugedęs, jie nėra kenksmingi.

Jungimas į tinklą

Galite naudoti kaitlentę:

- Prisijungti prie namų interneto tinklo mobiliuoju galiniu įrenginiu.
- Tiesiogiai susiekitė su “Miele” gartraukiu.

Gartraukį galite valdyti naudodami abiejų tipų tinklus.

Sujungę tinklą su mobiliuoju galiniu įrenginiu, galite naudotis papildomomis funkcijomis. Daugiau informacijos žr. skyrius “Susipažinimas su jumis” skirsnių “Tinklo kūrimas”.

Jungimo prie namų interneto tinklo sąlygos

Norint užmegzti tinklo ryšį, būtina užtikrinti šias sąlygas:

1. Pastatymo vietoje veikia namų interneto tinklas.
Turite savo belaidžio ryšio tinklo (WLAN) slaptažodį.
2. Savo mobiliajame galiniame įrenginyje turite įdiegtą “Miele” programėlę.
3. “Miele” programėlėje turite susikūrę savo naudotojo paskyrą.
4. Nėra tiesioginio belaidžio tinklo ryšio tarp kaitlentės ir “Miele” gartraukio.

Turite 2 galimybes savo kaitlentei prijungti prie namų interneto tinklo:

- NFC
- “Scan & Connect”

Abiejų variantų rezultatas yra toks pat.

NFC naudojimas

Pirmuosius 20 kartų įjungus kaitlentę automatiškai suaktyvinamas rodmuo (☞) *NFC (artimojo lauko ryšys)*. Kai įjungsite kaitlentę 21-ąjį kartą, rodmenį (☞) *NFC (artimojo lauko ryšys)* turėsite aktyvinti rankiniu būdu.

NFC funkcija turi būti suaktyvinta jūsų mobiliajame galiniame įrenginyje.

- Įjunkite kaitlentę.
- Savo mobilųjį galinį įrenginį lėtai judinkite laikydami ≤1 cm atstumu tiesiai virš rodmens (☞) *NFC (artimojo lauko ryšys)*.

Jeigu įdiegėte “Miele” programėlę ir turite naudotojo paskyrą, būsite tiesiogiai nukreipti į jungimą prie tinklo.

Jeigu dar neturite įdiegtos “Miele” programėlės, būsite nukreipti į “Apple App Store[®]” arba “Google Play Store[™]”.

Pirmasis paleidimas

- Įdiekite “Miele” programėlę ir susikurkite naudotojo paskyrą.
- Savo mobilųjį galinį įrenginį dar kartą lėtai judinkite laikydami >1 cm atstumu tiesiai virš rodmens (☺) *NFC (artimojo lauko ryšys)*.

“Miele” programėlėje rodomi tolesni diegimo etapai.

Patarimas: Jei ant savo kaitlentės negalite rasti (☺) *NFC (artimojo lauko ryšys)* rodmens, peržiūrėkite, pvz., modelio ženmenį. Tokiu atveju apšviečiamas rodmuo (☺) *NFC (artimojo lauko ryšys)*.

“Scan & Connect” procesas



- Nuskaitykite QR kodą.

Jeigu įdiegėte “Miele” programėlę ir turite naudotojo paskyrą, būsite tiesiogiai nukreipti į jungimą prie tinklo.

Jeigu dar neturite įdiegtos “Miele” programėlės, būsite nukreipti į “Apple App Store” arba “Google Play Store”.

- Įdiekite “Miele” programėlę ir susikurkite naudotojo paskyrą.
- Iš naujo nuskaitykite QR kodą.

“Miele” programėlėje rodomi tolesni diegimo etapai.

Reikalavimai tiesioginiam jungimui į tinklą su “Miele” gartraukiu

Norint prijungti prietaisus prie tinklo, būtina užtikrinti šias sąlygas:

1. “Miele” gartraukis su “Con@ctivity” 3.0
2. Kaitlentė nėra prijungta prie jūsų namų interneto tinklo.

Kaitlentės sujungimas į tinklą su “Miele” gartraukiu

Daugiau informacijos apie gartraukio prijungimą rasite atitinkamoje naudojimo ir montavimo instrukcijoje.

- Įjunkite gartraukio jungties sąranką.
- Įjunkite kaitlentę.

Jeigu prisijungimas sėkmingas, Kaitlentės rodmuo rodomas kodas **C:02**. Jeigu prisijungti nepavyko, Kaitlentės rodmuo rodomas kodas **C:01**. Dar kartą atlikite pirmiau aprašytus veiksmus.

“Con@ctivity” 3.0 funkcija suaktyvinta.

Nustatymų atkūrimas

- Jei vieną tinklo parinktį keičiate į kitą tinklo parinktį, atkurkite nustatymus.
- Atkurkite nustatymus, jeigu kaitlentę ketinate utilizuoti, parduoti arba jeigu ketinate naudoti naudotą kaitlentę. Tik taip bus užtikrinta, kad ištrynus visus asmeninius duomenis buvęs kaitlentės savininkas nebeturės prieigos prie jūsų prietaiso.

Pakeitus maršruto parinktuvą, nustatymų atkurti nebūtina.

- Išjunkite kaitlentę.
- ① *Jj. / išj.* lieskite apie 6 sekundes. Kaitlentės rodmenyje atgal skaičiuojamos sekundės.

Kaitlentės rodmenyje rodoma **P**.

Maisto ruošimo indų rodmens pateikiami šie duomenys:

- 9 ir skaičius rodo pasirinktą spartųjį parametą
- atsižvelgiant į modelį:

C ir skaičius nurodo pasirinkto sparčiojo parametro pasirinktą kodą

Kiti mygtukai šviečia.

Rodmuo (☞) *NFC simbolis* šviečia ryškiai.

- Lieskite + *Pliusas* arba Slankiklis, esantį viršuje dešinėje, šalia Kaitlentės rodmuo tol, kol atitinkamame Maisto ruošimo indo rodmuo bus rodoma: 909
- Palieskite ☑ *OK*.
- Lieskite + *Pliusas* arba Slankiklis, esantį apačioje dešinėje, šalia Kaitlentės rodmuo tol, kol atitinkamame Maisto ruošimo indo rodmuo bus rodoma: C01
- Palieskite dešinėje apačioje šalia Kaitlentės rodmuo esantį ☑ *OK*.

Vietinio belaidžio tinklo nustatymai atkurti. Maisto ruošimo indų rodmenys yra C01.

Valdymas

Valdymo saugos nurodymai

⚠ Perkaitinus maistą, gali kilti gaisras.

Be priežiūros paliktas ruošiamas maistas gali perkaisti ir užsidegti.

Nepalikite veikiančios kaitlentės be priežiūros.

⚠ Galite nusideginti prisilietę prie karštos stiklo keramikos plokštės.

Baigus ruošti maistą, kaitvietės yra karštos.

Nelieskite kaitviečių, kol šviečia liekamosios šilumos indikatoriai.

⚠ Galite nusideginti prisilietę prie karštų reikmenų.

Jei kaitlentė įjungta, netyčia įjungus arba esant liekamajai šilumai, gali įkaisti ant kaitlentės palikti metaliniai daiktai.

Nenaudokite kaitlentės kaip stalviršio.

Po naudojimo kaitlentę išjunkite mygtuku ①.

⚠ Ant jutiklinių mygtukų ir indikatorių uždėję karštus maisto ruošimo indus galite pažeisti po jais esančią elektroniką.

Mygtukai nereaguoja. Prietaisas gali neplanuotai įsijungti arba išsijungti. Kaitlentė išsijungia automatiškai.

Ant mygtukų ir indikatorių nedėkite karštų maisto ruošimo indų.

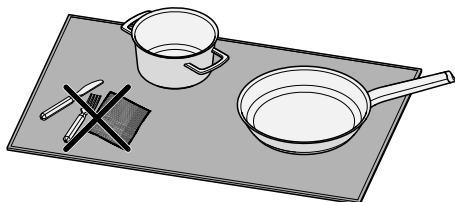

⚠ Kaitlentė negali atskirti daiktų nuo maisto ruošimo indų, kai šie pastatyti šalia maisto ruošimo indų.

Daiktai įkaista kartu. Prisilietę prie karštų prietaiso dalių galite nusideginti.

Ant kaitlentės nedėkite jokių kitų daiktų. Dėkite ant kaitlentės tik maisto ruošimo indus.

► Niekada nekaitinkite keptuvių su nelimpančia danga naudodami stiprintuvą.

Kaitlentės įjungimas

■ Palieskite ① *Ij.* / *išj.*

Įsižiebia visi mygtukai.

Neatliekant jokių veiksmų, saugumo sumetimais kaitlentė po kelių sekundžių išsijungia.

Kaitlentės / maisto ruošimo indų išjungimas

Kaitlentės išjungimas

- Norėdami išjungti kaitlentę, o kartu ir visus maisto ruošimo indus, palieskite  *lį. / išj.*

Maisto ruošimo indų išjungimas

- Ant atitinkamo Slankiklis palieskite  padėtį.

Maisto ruošimo indų išdėstymas

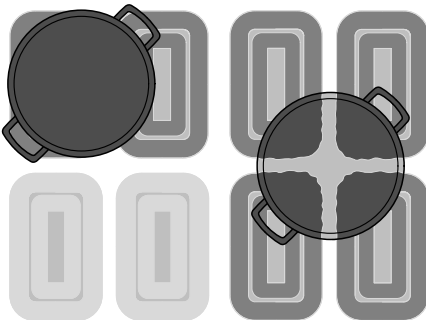
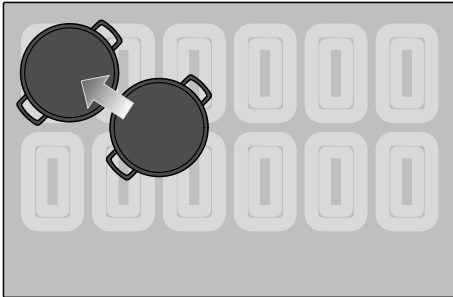

Pavyzdinė iliustracija koncepcijai vizualizuoti.

Maisto ruošimo indus ant kaitlentės paviršiaus galite išdėstyti bet kokia tvarka.

Indukcinės ritės yra po visu naudinguoju kaitlentės paviršiumi. Indukcinės ritės užtikrina maisto ruošimo indų kaitinimą.

Indukcinės ritės aktyvinamos, kai tik maisto ruošimo indai uždengia tam tikrą indukcinę ritę. Jei maisto ruošimo ar kepimo rezultatas jūsų netenkina, galite pakeisti maisto ruošimo indų padėtį, kad įkaistų didesnis pagrindo paviršius.

Tinkama vieta yra, pvz., kaitlentės naudojimo paviršiaus kampe.

Maisto ruošimo indų kiekis ir dydis

- KM 8665 FR, KM 8665 FL modeliuose vienu metu galima naudoti ne daugiau kaip 4 maisto ruošimo indus (iš jų ne daugiau kaip 4 "M Sense" maisto ruošimo indus).
- KM 8685 FR, KM 8685 FL, KM 8685 FL MattFinish, KM 8695 FR, KM 8695 FL, KM 8695 FL MattFinish modeliuose vienu metu galima naudoti ne daugiau kaip 6 maisto ruošimo indus (iš jų ne daugiau kaip 4 "M Sense" maisto ruošimo indus).

Jeigu maisto ruošimo indo pagrindo skersmuo yra 100–145 mm, jis bus atpažintas ne visose padėtyse. Šie maisto ruošimo indai yra per maži, kad būtų galima užtikrinti pakankamą bent vienos indukcinės ritės uždengimą kiekvienoje padėtyje.

Maisto ruošimo indai, kurių pagrindo skersmuo <100 mm, neatpažįstami ir jų negalima naudoti.

- Jeigu vienu metu naudojate kelis maisto ruošimo indus, išdėstydami ant kaitlentės, stenkitės tarp jų palikti

Valdymas

kuo didesnius atstumus. Taip indukcija tikrai atpažins maisto ruošimo indus.

- Perkelkite maisto ruošimo indus viena po kito, bet ne visus vienu metu.

Jei perkelsite maisto ruošimo indus, užsideds priskirtas šliaužiklis. Nustatytoji galios pakopa “perimama”.

Patarimas: Rekomenduojame pirmiausia įjungti kaitlentę ir tik tada uždėti maisto ruošimo indus. Indukcija atpažįs ta uždėtą maisto ruošimo indą.

Kaitlentės galios pakopos

Maisto ruošimo indų galios pakopos nustatymas

Nuolatinis puodo atpažinimas aktyvinamas gamykloje. Jeigu ant įjungtos kaitlentės kaitvietės uždėsite maisto ruošimo indą, ryškiai švies Maisto ruošimo indo rodmuo.

- Pastatykite maisto ruošimo indus į norimą padėtį ant kaitlentės paviršiaus.

Ryškiai šviečia atitinkama Maisto ruošimo indo rodmuo.

- Atitinkamą šliaužiklį braukite į dešinę arba į kairę, kol atitinkamoje Maisto ruošimo indo rodmuo bus rodoma norima galios pakopa.

Atitinkamoje Maisto ruošimo indo rodmuo rodoma galios pakopa.

Nustatykite maisto ruošimo indų galios pakopą – be tarpinių pakopų

Nuolatinis puodo atpažinimas aktyvinamas gamykloje. Jeigu ant įjungtos kaitlentės kaitvietės uždėsite maisto ruošimo indą, ryškiai švies Maisto ruošimo indo rodmuo.

Nustatymuose pasirenkamas galios pakopų be tarpinių pakopų nustatymo diapazonas.

- Pastatykite maisto ruošimo indus į norimą padėtį ant kaitlentės paviršiaus.

Ryškiai šviečia atitinkama Maisto ruošimo indo rodmuo.

- Atitinkamą šliaužiklį braukite į dešinę arba į kairę, kol atitinkamoje Maisto ruošimo indo rodmuo bus rodoma norima galios pakopa.

Atitinkamoje Maisto ruošimo indo rodmuo rodoma galios pakopa.

Maisto ruošimo indo galios pakopos keitimas

- Ant atitinkamo šliaužiklio palieskite norimą galios pakopą atitinkančią padėtį.

“Booster”

“Booster” aktyvinimas

Specialiosios funkcijos “Booster” negalima naudoti kartu su aktyvintu “M Sense” maisto ruošimo indai.

Įjungus “Booster” funkciją, gali pasikeisti sujungtos kaitvietės nustatymas.

KM 8665 FR, KM 8665 FL:

“Booster” funkciją vienu metu galite naudoti maks. 2 maisto ruošimo indams: 1– dešinėje kaitlentės pusėje, 1– kairėje kaitlentės pusėje.

KM 8685 FR, KM 8685 FL,
KM 8685 FL MattFinish, KM 8695 FR,
KM 8695 FL, KM 8695 FL MattFinish:

“Booster” pakopą vienu metu galima naudoti maks. su 3 kaitvietėmis: 1– dešinėje kaitlentės pusėje, 1– per vidurį, 1– kairėje kaitlentės pusėje.

“Booster” suaktyvinamas daug. 15 min.

- Sudėkite maisto ruošimo indus norimoje vietoje ant kaitlentės paviršiaus.
- Jei reikia, nustatykite galios pakopą.
- Palieskite mygtuką “Booster” B.

Indikacija Maisto ruošimo indai rodo *b*.

“Booster” išjungimas

- Palieskite B “Booster” pakopa.
arba
- Nustatykite kitą galios pakopą.

Jeigu “Booster” išjungiame arba “Booster” veikimo laiko pabaigoje ir

- prieš suaktyvindami “Booster” nepasirinkote jokios galios pakopos, automatiškai vėl įjungiamas 9 galios pakopa;
- prieš suaktyvinant “Booster” buvo pasirinkta galios pakopa, automatiškai vėl įjungiamas prieš tai pasirinkta galios pakopa.

“Stop&Go” aktyvinimas / išjungimas

Ši funkcija neveikia su “M Sense” maisto ruošimo indais.

Toliau veikia visos laiko reguliavimo funkcijos, nustatyti “Booster” veikimo laikai ir užvirimo pagreitinimo laikas. Laikmačio nustatymų keisti negalima. Kaitlentę galima tik išjungti.

Specialią “Stop&Go” funkciją su “M Sense” maisto ruošimo indais galima aktyvinti 3 minutėms.

Jeigu funkcija neišjungiama per 1 val., kaitlentė išsijungia automatiškai.

- Palieskite  *Meniu*.

- Palieskite  “Stop&Go”.

Aktyvus maisto ruošimo indų kaitinimas sumažinamas nuo nustatytosios galios pakopos iki 1.0 galios pakopos arba dar kartą perjungiamas atgal.

Maisto ruošimo indai su šilumos palaikymo funkcija nekeičiami.

Užvirinimo automatinė sistema

Užvirinimo trukmė priklauso nuo nustatyto virimo palaikymo lygio:

Valdymas

Tolesnio virimo lygis	Užvirimo [min.sek.] ¹
1.0	apie 00.15
1.5	apie 00.15
2.0	apie 00.15
2.5	apie 00.15
3.0	apie 00.25
3.5	apie 00.25
4.0	apie 00.50
4.5	apie 00.50
5.0	apie 2.00
5.5	apie 5.50
6.0	apie 5.50
6.5	apie 2.50
7.0	apie 2.50
7.5	apie 2.50
8.0	apie 2.50
8.5	apie 2.50
9.0	—

¹ virimo metu nuo kaitlentės paviršiaus laikinai nuimamas maisto ruošimo indas, virimo laikas pailgėja tiek laiko, kiek trunka be indo.

Užvirinimo automatinės sistemos aktyvinimas

Ši funkcija neveikia su "M Sense" maisto ruošimo indais.

Užvirinant negalima pasirinkti jokių laiko nustatymo funkcijų. Esamas praėjusio laiko rodmuo išjungiamas.

- Šliaužiklį palieskite norimą tolesnio gaminimo pakopą ir laikykite, kol pasigirs signalas (maždaug 3 sekundes).

Kol veikia užvirimo pagreitinimo funkcija (9 galios pakopa), galios pakopa pulsuoja.

Automatinės užvirinimo sistemos išjungimas

- Nustatykite kitą galios pakopą.

arba

- Dar kartą nustatykite tą patį galios lygį.

Laiko funkcijos

Yra 3 laiko funkcijos:

- Laikmatis
- Maisto gaminimo proceso trukmė
- Praėjęs gaminimo proceso laikas

Funkcijas galima naudoti vienu metu.

Nustatykite laikmačio laiką

Galite nustatyti trukmę nuo 1 minutės (0:01) iki 9 valandų 59 minučių (9:59).

- Laikas iki 10 minučių įvedamas minutėmis ir sekundėmis.
- Laikas iki 59 minučių įvedamas minutėmis.
- Laikas nuo 60 minučių įvedamos valandomis ir minutėmis.

Laikmačio laikas įvedamas su + *Plusas* ir — *Minusas*.

- Lieskite + *Plusas* ir — *Minusas*, kol Kaitlentės rodmuo bus rodomas norimas laikas.

Pavyzdys:

59 minutės = 0:59 valandos,
80 minučių = 1:20 valandos

Laikmačio nustatymas

- Palieskite  *Meniu*.
- Palieskite  *Laikmatis*.

Kaitlentės rodmuo ryškiai šviečia.  *Lai-
kmatis* ryškiai šviečia ir pulsuoja. Kiti
mygtukai ir rodmenys yra pritemdyti.

- Nustatykite norimą laikmačio laiką.

Laikmatis bus paleistas, jei paliesite
 *Laikmatis* arba palauksite 5 sekundes.

Likus 10 sekundžių iki laikmačio paleidi-
mo, pradeda mirksėti  *Laikmatis*.

Laikmačio keitimas

- Palieskite  *Laikmatis*.

Kaitlentės rodmuo ryškiai šviečia.  *Lai-
kmatis* ryškiai šviečia ir pulsuoja. Kiti
mygtukai ir rodmenys yra pritemdyti.

- Nustatykite norimą laikmačio laiką.

Laikmatis bus paleistas, jei paliesite
 *Laikmatis* arba palauksite 5 sekundes.

Laikmačio ištrynimasis

- Lieskite  *Laikmatis* tol, kol nustaty-
tas laikas nebebus rodomas Kaitlen-
tės rodmuo.

arba

- laikmačiu nustatykite 0:00.

Trukmės nustatymas

Galite nustatyti trukmę nuo 1 minutės
(0:01) iki 9 valandų 59 minučių (9:59).

Trukmė iki 59 minučių įvedama minutė-
mis (00:59), o nuo 60 minučių ji gali bū-
ti įvedama tiek valandomis, tiek minutė-
mis.

Trukmė įvedama naudojant atitinkamą
šliaužiklį ir gali būti koreguojama naudo-
jant atitinkamą + *Pliusas* ir – *Minusas*.

- Stumkite slankiklį į kairę arba į dešinę,
kol atitinkamoje Maisto ruošimo indo
rodmuo bus rodoma norima trukmė.

Pavyzdys:

59 minutės = 0:59 valandos,
80 minučių = 1:20 valandos

Maisto ruošimo trukmės nustatymas

Pasiekus maks. veikimo trukmę, maisto
rūšimo indų kaitinimas išjungiamas.
Neatsižvelgiant į nustatytą trukmę.

Nustatyta norimų maisto ruošimo indų
galios pakopa.

- Trumpai (< 1,5 sekundės) palieskite
 *Trukmė* šalia atitinkamos Maisto
rūšimo indo rodmuo.

Atitinkama Maisto ruošimo indo rodmuo
ryškiai įsižiebja, o  *Trukmė* pulsuoja.
Kiti mygtukai ir rodmenys yra pritemdyti.

- Nustatykite norimą laiką atitinkamai
trukmei.

Jei paliesite  *Trukmė* arba palauksite 5
sekundes, bus paleistas trukmės skai-
čiavimas.

Maisto ruošimo proceso trukmė baigia-
si, o  *Trukmė* mygtukas šviečia nuolat.

Likus 10 sekundžių iki nustatytos truk-
mės pabaigos, pradeda mirksėti atitin-
kama  *Trukmė*.

Valdymas

Maisto ruošimo proceso trukmės keitimasis

- Trumpai (< 1,5 sekundės) palieskite norimo maisto ruošimo indo ☹ *Trukmė*.

Atitinkama Maisto ruošimo indo rodmuo ryškiai šviečia, o ☹ *Trukmė* pulsuoja. Kiti mygtukai ir rodmenys yra pritemdyti.

- Nustatykite norimą laiką atitinkamai trukmei.

Jei paliesite ☹ *Trukmė* arba palauksite 5 sekundes, bus paleistas trukmės skaičiavimas.

Maisto ruošimo proceso trukmė baigiasi, o ☹ *Trukmė* mygtukas šviečia nuolat.

Maisto ruošimo proceso trukmės ištrynimasis

- Lieskite norimo maisto ruošimo indo ☹ *Trukmė*, kol bus rodoma Maisto ruošimo indo rodmuo 0:00.

arba

- Palieskite maisto ruošimo indo mygtuką ☹ *Trukmė*.

Atitinkama Maisto ruošimo indo rodmuo šviečia ryškiai. Kiti mygtukai ir rodmenys yra pritemdyti.

- Ant atitinkamo šliaužiklio palieskite 0 padėtį.

Tolesnių kepimo procesų trukmės nustatymas

- Norėdami nustatyti kito gaminimo proceso trukmę, elkitės taip, kaip aprašyta skyriaus "Eksploatavimas" skirsnyje "Gaminimo proceso trukmės nustatymas".

Vykdomo maisto ruošimo proceso trukmės matavimo paleidimas

- Nustatyta norimų maisto ruošimo indų galios pakopa.
- Negalima nustatyti maisto ruošimo indų naudojimo trukmės.

- Palieskite ir ilgai laikykite nuspaudę (> 1,5 sekundės) ☹ *Trukmė* šalia atitinkamos Maisto ruošimo indo rodmuo.

Maisto ruošimo indo rodmuo rodama nuo aktyvinimo praėjusio laiko trukmė.

Vykdomo maisto ruošimo proceso trukmės matavimo užbaigimas

- Lieskite norimo maisto ruošimo indo mygtuką ☹ *Trukmė* tol, kol atitinkamoje Maisto ruošimo indo rodmuo bus rodoma 0:00.

Tolesniems gaminimo procesams pradėti matuoti praėjusį gaminimo proceso laiką

- Norėdami nustatyti praėjusį laiką tolesniems gaminimo procesams, elkitės taip, kaip aprašyta skyriaus "Eksploatavimas" skirsnyje "Praėjusio gaminimo proceso laiko matavimo pradžia".

Galios pakopų ir laiko funkcijų rodmuonų perjungimas

- Palieskite norimą Maisto ruošimo indo rodmuo ir perjunkite laiko funkcijos rodmenį į maisto ruošimo indo galios pakopos rodmenį.

Profesionalo režimas

Profesionalo režimo aktyvinimas

Specialios funkcijos “Profesionalo režimas” negalima naudoti kartu su aktyvintais “M Sense” maisto ruošimo indais.

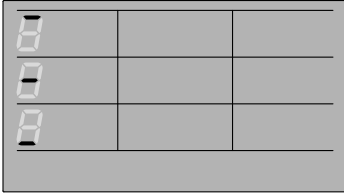

Profesionalo režimo “Maisto ruošimo zonos”, kai kaitlentė > 60 cm, horizontalios linijos atitinka maisto ruošimo zonas

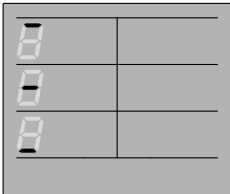



Profesionalo režimo “Maisto ruošimo zonos”, kai kaitlentė ≤ 60 cm, horizontalios linijos atitinka maisto ruošimo zonas

Profesionalo režimu ant kaitlentės galite uždėti po vieną maisto ruošimo indą kiekviename stulpelyje. T. y. ant kaitlentės:

- > 60 cm, iš viso galite uždėti 3 maisto ruošimo indus;
- ≤ 60 cm, iš viso galite uždėti 2 maisto ruošimo indus.

Naudojant *P21*, nustatymuose turi būti nustatytas gamyklinis energijos valdymo nustatymas (*COO*) arba ≥ *CO4* (3680 W).

Ant kaitlentės nėra maisto ruošimo indo.

- Palieskite  *Meniu*.
- Palieskite  *Profesionalo režimas*.
- Ant kaitlentės uždėkite indukcijai tinkamą maisto ruošimo indą.

Šviečia  *Laikmatis*.

Šviečia  *Šilumos palaikymas*.

Slankiklis šviečia.

Maisto ruošimo indo rodmuo rodoma:

- horizontali linija, kurioje zonoje stovi maisto ruošimo indai,
- zonos, kurioje stovi maisto ruošimo indai, galios pakopa.

Kaitlentės zonų galios lygių keitimas profesionaliuoju režimu

- Gamykloje puodų perjungimo krypties nustatymas iš priekio į galą. Tai reiškia, kad didžiausias galios lygis yra priekyje, o mažiausias – gale.
- Perjungimo kryptį galite visam laikui pakeisti naudodami *P23* Perjungimo krypties profesionalųjį režimą, kad jį atitiktų jūsų asmeninius naudojimo įpročius.

Valdymas

- Diapazonams galima nustatyti specialią šildymo funkciją ir visus galios lygius. Specialiosios stiprintuvo funkcijos nustatymai negalimi.
- Atsižvelgiant į poslinkio kryptį, negalima viršyti ar nesiekti iš eilės einančių sričių galios lygių.
- Padėkite maisto ruošimo indus toje vietoje, kurios galios lygį norite pakeisti.

Kaitlentės plotas	Simbolis "Kaitlentės plotas"	Galios lygis gamykloje	Didžiausias galimas galios lygis ¹	Mažiausias galios lygis ¹
Vorne		9	9	> Centrinė kaitlentė
Vidurinė		5	< Prieikinė kaitlentės zona	> Prieikinė kaitlentė
Gale		2	< Centrinė kaitlentės zona	Speciali funkcija "Keep warm"

¹ Su perjungimo kryptimi iš priekio į galą (gamykliniai nustatymai). Jei poslinkio kryptis yra priešinga, stulpelių turinys turi būti sukeistas vietomis.

- Mygtuku Šliaužiklis nustatykite galios lygį pagal lentelėje pateiktas parinktis.

Profesionalo režimo išjungimas

- Palieskite Profesionalo režimas.

Paleidimo blokatorius

Paleidimo blokatoriaus aktyvinimas

Paleidimo blokatorius nedaro poveikio "M Sense" maisto ruošimo indams.

Visi mygtukai užblokuojami. Nustatytas laikmatis toliau veikia.

- Kaitlentė įjungta.
- Visos kaitvietės yra išjungtos.

- Palieskite Meniu.

- 6 sekundes lieskite Paleidimo blokatorius.

Kaitlentės rodmuo sekundės skaičiuojamos atgal. Pabaigoje Kaitlentės rodmuo pakaitomis rodoma *LDC* ir *On*. Įjungtas paleidimo blokatorius.

Jei suaktyvinus paleidimo blokatorių paliečiamas mygtukas, kurio liesti negalima, kelias sekundes Kaitlentės rodmuo pakaitomis rodoma *LDC* ir *On*. Pasigirsta signalas.

Nustatymus galima pritaikyti, kad paleidimo blokatorius būtų automatiškai aktyvintas praėjus 5 minutėms nuo kaitlentės išjungimo.

Paleidimo blokatoriaus išjungimas

- 6 sekundes lieskite Paleidimo blokatorius.

Kaitlentės rodmuo sekundės skaičiuojamos atgal. Pabaigoje Kaitlentės rodmuo pakaitomis rodoma *LDC* ir *OFF*. Prietaiso paleidimo blokatorius išjungtas.

Mygtukų blokatorius



Mygtukų blokatoriaus aktyvinimas

Ši funkcija neveikia su “M Sense” maisto ruošimo indais.

Jei įjungtas mygtukų blokatorius, galima atlikti tik šiuos veiksmus:

- Maisto ruošimo indų kaitinimą ir kaitlentę galima tik išjungti.
- Galima keisti sustatytą laikmatį.

Įjungtas bent vienas maisto ruošimo indo kaitinimo elementas.

- Palieskite  *Meniu*.
- 6 sekundes lieskite  *Mygtukų blokatorius*.

Kaitlentės rodmuo sekundės skaičiuojamos atgal. Pabaigoje Kaitlentės rodmuo pakaitomis rodoma *LDC* ir *On*. Mygtukų blokatorius aktyvintas.

Jei aktyvintus mygtukų blokatorių paliečiamas mygtukas, kurio liesti negalima, kelias sekundes Kaitlentės rodmuo pakaitomis rodoma *LDC* ir *On*. Pasigirsta signalas.

Mygtukų blokatoriaus išjungimas

- 6 sekundes lieskite  *Mygtukų blokatorius*.

Kaitlentės rodmuo sekundės skaičiuojamos atgal. Pabaigoje Kaitlentės rodmuo pakaitomis rodoma *LDC* ir *OFF*. Mygtukų blokatorius išjungtas.

“Recall” – pakartotinis įjungimas

“Recall” aktyvinimas

Ši funkcija neveikia su “M Sense” maisto ruošimo indais.

Kaitlentę reikia dar kartą įjungti per 10 sekundžių nuo išjungimo.

- Dar kartą įjunkite kaitlentę.
- Įjungę iš karto palieskite mirksintį  *OK*.

Atkuriami visi nustatymai.

“Recall” atšaukimas

- Dar kartą įjunkite kaitlentę.
- Įjungę iš karto palieskite vieną iš **NE-MIRKSINČIŲ** Maisto ruošimo indų rodmenys.

Taikomas naujas nustatymas, visi kiti nustatymai atmetami.

Valymo apsauga

Valymo apsaugos aktyvinimas

Ši funkcija neveikia su “M Sense” maisto ruošimo indais.

- Palieskite  *Meniu*.
- Palieskite  *Valymo apsauga*.

Laikas, kai veikia valymo apsauga, Kaitlentės rodmuo skaičiuojamas atgal.

Valymo apsaugos išjungimas

- Lieskite mygtuką  *Valymo apsauga* tol, kol užges Kaitlentės rodmuo.

“M Sense” maisto ruošimo indų naudojimas

“M Sense” maisto ruošimo indų naudojimas aprašytas atitinkamoje naudojimo ir montavimo instrukcijoje.

“M Sense” maisto ruošimo indai leis naudotis visomis specialiosiomis kaitlentės funkcijomis, jei šioje naudojimo ir montavimo instrukcijoje nenurodyta kitaip.

Valdymas

Įvestims kaitlentėje teikiama pirmenybė prieš maisto ruošimo indų įvestis ir jos gali išjungti maisto ruošimo indo veiksmus.

“M Sense” maisto ruošimo indai: specialiųjų kaitlentės funkcijų aktyvinimas

- Aktyvinkite maisto ruošimo indo programą.
- Aktyvinkite specialias kaitlentės funkcijas.

Atitinkamame kaitlentės Maisto ruošimo indo rodmuo rodomos specialios funkcijos. Pakaitomis rodomas pagelbiklio naudojant “M Sense” maisto ruošimo indus *P* rodmuo.

“M Sense” maisto ruošimo indai: specialiųjų kaitlentės funkcijų išjungimas

- Išjunkite specialią kaitlentės funkciją.

“M Sense” maisto ruošimo indų pagelbiklis išjungiamas. Kaitlentė veikia pagal paskutinius nustatymus.

“M Sense” maisto ruošimo indų pagelbiklio išjungimas

Mes rekomenduojame “M Sense” maisto ruošimo indus visada naudoti pagelbiklio režime.

- Išjunkite “M Sense” maisto ruošimo indą.

Kaitlentės duomenys

Modelio žymens / serijos numerio rodmuo

Ant kaitlentės nėra maisto ruošimo indo.

- Išjunkite kaitlentę.

- ① *Jj. / išj.* lieskite apie 6 sekundes. Kaitlentės rodmenyje atgal skaičiuojamos sekundės.

Kaitlentės rodmenyje rodoma *P*.

Maisto ruošimo indų rodmenys pateikiami šie duomenys:

- *9* ir skaičius rodo pasirinktą spartųjų parametrą

- atsižvelgiant į modelį:

⌈ ir skaičius nurodo pasirinkto sparčiojo parametro pasirinktą kodą

Kiti mygtukai šviečia.

Rodmuo (☞) *NFC simbolis* šviečia ryškiai.

- Lieskite + *Pliusas* arba Slankiklis, esantį viršuje dešinėje, šalia Kaitlentės rodmuo tol, kol atitinkamame Maisto ruošimo indo rodmuo bus rodoma: *903*

- Palieskite ☑ *OK*.

Kaitlentės rodmuo vienas po kito rodomi brūkšneliu atskirti skaitmenys.

Pavyzdys: *12 34* (modelio žymuo KM 1234) – *1 23 45 67 89* (serijos numeris)

Programinės įrangos versijos rodmuo

Ant kaitlentės nėra maisto ruošimo indo.

- Išjunkite kaitlentę.
- ① *Jj. / išj.* lieskite apie 6 sekundes. Kaitlentės rodmenyje atgal skaičiuojamos sekundės.

Kaitlentės rodmenyje rodoma *P*.

Maisto ruošimo indų rodmenys pateikiami šie duomenys:

- 9 ir skaičius rodo pasirinktą spartųjį parametrą

- atsižvelgiant į modelį:

┌ ir skaičius nurodo pasirinkto spartiojo parametro pasirinktą kodą

Kiti mygtukai šviečia.

Rodmuo (☞) *NFC simbolis* šviečia ryškiai.

- Lieskite + *Pliusas* arba Slankiklis, esantį viršuje dešinėje, šalia Kaitlentės rodmuo tol, kol atitinkamame Maisto ruošimo indo rodmuo bus rodoma: 902

- Palieskite ✓ OK.

Kaitlentės rodmuo rodomi 3 skaitmenys:

Pavyzdys: 1.23 = programinės įrangos versija 1.23.

Parodomojo režimo įjungimo aktyvinimas / išjungimas

Ant kaitlentės nėra maisto ruošimo indo.

- Išjunkite kaitlentę.
- ① *Jj.* / *išj.* lieskite apie 6 sekundes. Kaitlentės rodmenyje atgal skaičiuojamos sekundės.

Kaitlentės rodmenyje rodoma P.

Maisto ruošimo indų rodmenys pateikiami šie duomenys:

- 9 ir skaičius rodo pasirinktą spartųjį parametrą

- atsižvelgiant į modelį:

┌ ir skaičius nurodo pasirinkto spartiojo parametro pasirinktą kodą

Kiti mygtukai šviečia.

Rodmuo (☞) *NFC simbolis* šviečia ryškiai.

- Lieskite + *Pliusas* arba Slankiklis, esantį viršuje dešinėje, šalia Kaitlentės rodmuo tol, kol atitinkamame Maisto ruošimo indo rodmuo bus rodoma: 910
- Palieskite ✓ OK.
- Lieskite + *Pliusas* arba Slankiklis, esantį apačioje dešinėje, šalia Kaitlentės rodmuo tol, kol atitinkamame Maisto ruošimo indo rodmuo bus rodoma: 001
- Palieskite dešinėje apačioje šalia Kaitlentės rodmuo esantį ✓ OK.

Kaitlentės rodmuo kelias sekundes mirksi:

- Pakaitomis *dE* ir *On* (įjungtas parodomasis režimas)
arba
- Pakaitomis *dE* ir *OFF* (parodomasis režimas išjungtas)

Parodomojo režimo įjungimas / išjungimas

- Parodomąjį režimą įjunkite / išjunkite naudodami nustatymus (P52).

Kaitlentės galios pakopų nustatymo diapazonai

Kaitlentės gamyklinis nustatymas – suprogramuotos 9 galios pakopos be tarpinių pakopų. Jei norite nustatyti visą skaičių galios lygių, tarpinius lygius galite išjungti nustatymuose.

	Rekomenduojami indai ¹	Nustatymų diapazonas ²	
		gamyklinis nustatymas 9 pakopos su tarpinėmis pakopomis	visas skaičius 9 lygiai be tarpinių pakopų
Sviesto lydymas	Puodas	1,0–1,5	1–2
Želatinos brinkinimas			
Lengvai sustingstančių patiekalų / maisto laikymas		1,0–2,0	
Šokolado tirpinimas		2,0–3,5	2–4
Nedidelio kiekio skysčio šildymas			
Ryžių šaltiniai			
Šaldytų daržovių atšildymas bloke			
Pieniškos košės virimas	3,5–5,5	4–6	
Skystų arba iš dalies kietų patiekalų / maisto šildymas			
Vaisių virimas garuose			
Bulvių virimas			
Lašinių lydymas	Keptuvė		
Omletų, keptų kiaušinių be plutos ir kt. gaminimas.	Keptuvė su daugiasluoksniu pagrindu ir nelimpančia danga	5,0–6,5	5–6
Žuvies troškinimas			
Daržovių troškinimas	Puodas	4,5–6,5	5–7
Makaronų ir ankštinių daržovių šaltiniai			
Padažų ir kremų, pvz., vyno putų arba olandiškojo padažo, plakimas.			
Šaldytų pusgaminių atitirpinimas ir pašildymas	žr. gamintojo instrukcijas		
Švelnus kepimas (pvz., visa žuvis)	Keptuvė su daugiasluoksniu pagrindu ir nelimpančia danga	6,0–6,5	6
švelnus kepimas (pvz., mėsos kukuliai, vištienos krūtinėlė)	Keptuvė	6,0–7,0	6–7
Kepsnys (pvz., žuvies filė, šnicelis, kepti kiaušiniai)			
Blynų ruošimas	Keptuvė su daugiasluoksniu pagrindu ir nelimpančia danga	6,0–7,0	6–7
stiprus / karštas kepimas (pvz., kepsnys, nedidelis kiekis mėsos, keptos bulvės, bulviniai blynai).	Keptuvė	7,0–8,5	7–8
Gruzdinimas, pvz., bulvyčių	Puodas su aukštu apvadu	8,5–9,0	9
Didelių mėsos kiekių apkepinimas	Puodas su aukštais šonais arba keptuvė		

Kaitlentės galios pakopų nustatymo diapazonai

	Rekomenduojami indai ¹	Nustatymų diapazonas ²	
		gamyklinis nustatymas 9 pakopos su tarpinėmis pakopomis	visas skaičius 9 lygiai be tarpinių pakopų
Verdantis vanduo	Puodas	“Booster”	“Booster”

¹Pagal galimybes maistą troškinkite tik uždengtuose puoduose arba keptuvuose. Tai padės apsaugoti nuo nereikalingo šilumos praradimo.

² Duomenys yra orientaciniai. Indukcinės ritės galia keičiasi atsižvelgiant į indo pagrindo dydį ir medžiagą. Todėl jūsų maisto ruošimo indams gali tekti parinkti kitą galios pakopą. Naudodami praktiškai, išsiaiškinkite tinkamus nustatymus. Jeigu ketinate išbandyti naujus maisto ruošimo indus, kurių savybės jums nežinomos, rinkitės žemesnę galios pakopą, nei nurodyta.

Duomenys priežiūros institucijoms

Bandomieji patiekalai pagal EN 60350-2

Bandomasis patiekalas	Ø Maisto ruošimo indo pagrindas (mm)	Gaubtas	Nustatymų diapazonas	
			Išankstinis įkaitinimas	Paruošimas
Aliejaus įkaitinimas	150	ne	–	1,0–1,5
Lietiniai	180 (“Sumuštinio tipo” daugiasluoksnis dugnas)	ne	9.0	6,0–7,0
Šaldytų bulvyčių gruzdinimas	180 mm (aliejaus puodas)	ne	9.0	9.0
Šiltas lęšių troškiny	150 (“Sumuštinio tipo” daugiasluoksnis dugnas)	taip (laikant)	7.0	Patiekalų pašildymas

Indukcinių kaitlenčių veikimas

Po stiklo keramikos plokšte yra indukcinė ritė. Ši ritė sukuria magnetinį lauką, kuris tiesiogiai veikia puodo dugną ir jį kaitina. Kaitvietė sušyla netiesiogiai, nuo per puodą perduodamos šilumos.

Indukcija automatiškai atpažįsta maisto ruošimo indo padėtį, dydį ir formą.

Indukcija veikia tik naudojant maisto ruošimo indus su įmagnetinamu pagrindu.

Garsai

Atsižvelgiant į indo dugno medžiagą ir apdirbimą, kaitlentė gali skleisti tokius garsus:

Įjungus aukštą galios pakopą, gali atsirasti burzgimas. Mažinant galios pakopą, burzgimas silpnėja arba išnyksta.

Naudojant maisto ruošimo indą, kurio dugnas yra iš įvairių medžiagų (pvz., keraminių sluoksnių), gali atsirasti traškėjimas.

Spragsėjimas gali atsirasti per elektrinius perjungimo procesus, ypač tada, kai naudojamos žemos galios pakopos.

Įjungus ventiliatorių, pasigirsta gurgėjimas. Jis įsijungia kaip elektronikos apsauga, kai kaitlentė intensyviai naudojama. Aušinimo ventiliatorius gali veikti net ir išjungus prietaisą.

Maisto ruošimo indai

Tinkami maisto ruošimo indai

- nerūdijančiojo plieno su įmagnetinamu dugnu;
- emaliuoto plieno;
- ketaus.

Indo pagrindo struktūra gali turėti įtakos maisto ruošimo tolygumui (pvz., apkepiant lietinius). Kepimo indo pagrindas

turėtų tolygiai paskirstyti karštį. Puikiai tinka maisto ruošimo indai, kurių pagrindą sudaro daugiasluoksnė medžiaga (sumuštinio tipo arba kapsulinis dugnas).

Maisto ruošimo indo padėtis ant kaitlentės ir indo pagrindo medžiaga veikia indukcinių ričių galią. Tai gali turėti įtakos ir maisto ruošimui.

Maisto ruošimo indų dydis

Jeigu naudojate **apvalius** maisto ruošimo indus, pirmenybę teikite indams, kurių dugno skersmuo nuo 145 mm iki maks. 350 mm. Ne visos kaitvietės atpažins maisto ruošimo indus, kurių dugno skersmuo nuo 100 mm iki 145 mm.

Maksimalus **ovalių / stačiakampių** maisto ruošimo indų dydis 380 mm x 300 mm.

Netinkami maisto ruošimo indai

- nerūdijančiojo plieno, su neįmagnetinamu dugnu;
- aliuminio arba vario;
- stiklo, keramikos arba fajanso.

Maisto ruošimo indų patikra

Jeigu nesate įsitikinę, kad puodas ir keptuvė tinka indukcinei kaitlentei, pridėkite prie dugno magnetą. Jeigu magnetas prikimba, indą galite naudoti.

Maisto ruošimo indų naudojimo patarimai

- Naudokite puodus ir keptuves lygiu dugnu. Šiurkštus puodus ir keptuvių dugnas gali subraižyti stiklo keramikos plokštę.
- Jei norite perkelti puodą, jo nestumkite. Tuomet dėl trinties ir įbrėžimų neliks dryžių. Įbrėžimai, atsiradę stumdant maisto ruošimo indus, neturi įta-

kos kaitlentės funkcijoms. Tokie įbrėžimai yra įprasti naudojimo požymiai, tai nėra priežastis reklamacijai.

- Įsigydami keptuves ir puodus turėkite omenyje, kad dažniausiai nurodomas maksimalus arba viršutinės indo dalies skersmuo. Jums svarbus pagrindo skersmuo (paprastai mažesnis).

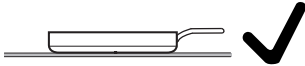

- Jei įmanoma, naudokite keptuves su lygiais kraštais. Jei keptuvių kraštai nuožulnūs, indukcija veikia ir keptuvės kraštų sritis. Dėl to gali nublukti keptuvės kraštai arba atsilupti jų danga.

Nustatymų pritaikymas

Nustatymų iškvietimas

Ant kaitlentės nėra maisto ruošimo indo.

- Išjunkite kaitlentę.
- ① *Jj. / išj.* lieskite apie 6 sekundes. Kaitlentės rodmenyje atgal skaičiuojamos sekundės.

Kaitlentės rodmenyje rodoma *P*.

Maisto ruošimo indų rodmenys pateikiami šie duomenys:

- *9* ir skaičius rodo pasirinktą spartųjį parametą
- atsižvelgiant į modelį:
 - ℓ ir skaičius nurodo pasirinkto sparčiojo parametro pasirinktą kodą

Kiti mygtukai šviečia.

Rodmuo (☞) *NFC simbolis* šviečia ryškiai.

- Palieskite **II ▶** “*Stop&Go*”.

Kaitlentės rodmuo rodoma *Pℓ*.

Maisto ruošimo indų rodmenys pateikiami šie duomenys:

- *P* ir skaičius nurodo pasirinktą parametą.

Parametrų nustatymas

Nustatymai buvo iškviešti.

- Lieskite + *Pliusas* arba Slankiklis viršuje dešinėje pusėje esantį Kaitlentės rodmuo tol, kol atitinkamame Maisto ruošimo indo rodmuo bus rodomas norimo parametro numeris.
- Palieskite ☑ *OK*.

Slankiklis, ☑ *OK* ir + *Pliusas* šviečia apačioje, dešinėje pusėje šalia Kaitlentės rodmuo.

Maisto ruošimo indo rodmuo dešinėje pusėje apačioje šalia Kaitlentės rodmuo rodomas šiuo metu nustatytas kodas.

Kodo nustatymas

Turi būti nustatytas parametras.

- Lieskite + *Pliusas* Kaitlentės rodmuo dešinėje apačioje tol, kol atitinkamoje Maisto ruošimo indo rodmuo bus rodomas norimas kodo numeris.
- Palieskite ☑ *OK*.

Nustatymas buvo išsaugotas. Dabar galite išeiti iš nustatymų arba keisti kitus nustatymus.

Nustatymų užbaigimas

Neišsaugoti pakeitimai netaikomi.

- Palieskite ① *Jj. / išj.*

Nustatymų pritaikymas

Parametras ¹		Kodas	Nustatymai ²
P01	Prisijungimas prie WLAN	C00	nejungtas / išjungtas
		C01	aktyvus be konfigūracijos
		C02	aktyvus ir sukonfigūruotas (nepasirenkamas, rodo, jeigu prisijungta sėkmingai)
		C03	Ryšio per “Bluetooth” pradžia
		C04	WLAN grąžinamas į numatytąjį (C01)
		C05	Iš naujo paleiskite radijo modulį
P03	Kaitlentės galios pakopų nustatymo diapazonas	C00	9 galios pakopos su tarpinėmis pakopomis + “Booster”
		C01	9 galios pakopos be tarpinių pakopų + “Booster”
P04	Patvirtinimo garsinis signalas palietus mygtuką	C00	išjungta ³
		C01	tylus
		C02	vidutinė
		C03	garsus
P05	Laiko funkcijų signalo tonas	C00	išj.
		C01	tylus
		C02	vidutinė
		C03	garsus
		C04	Papildoma funkcija
P06	Pranešimų ir klaidų signaliniai tonai	C00	išjungta (galima tik užuominoms)
		C01	tylus (minimalus garsumas dėl klaidų)
		C02	vidutinė
		C03	garsus
P07	Maksimali veikimo trukmė	C00	0 saugos lygis
		C01	1 saugos lygis
		C02	2 saugos lygis
P08	Paleidimo blokatorius	C00	Tik rankinis paleidimo blokatoriaus įjungimas
		C01	Automatinis paleidimo blokatoriaus įjungimas

Nustatymų pritaikymas

Parametras ¹		Kodas	Nustatymai ²
P09	Mygtukų reakcijos greitis	C00	greitas
		C01	įprastas
		C02	lėtas
P10	Mygtuko Šliaužiklis reakcijos greitis	C00	greitas
		C01	įprastas
		C02	lėtas
P12	Šilumos palaikymo lygio temperatūra	C00	65–75 °C
		C01	50–55 °C
		C02	80–90 °C
P14	Variklio dangčio valdymas per kaitlentę –“Con@ctivity” 3.0	C00	Suaktyvinta
		C01	Išaktyvinta
P15	Pagrindo apšvietimo kontrastas	C00	10 %
		C01	20 %
		C02	40 %
P16	Nustatymų atstata	C00	nieko neatkurti
		C01	atkurti visus nustatymus
		C02	atkurti vietinį belaidį tinklą
		C04	atkurti “M Sense” maisto ruošimo indai ryšį
P17	Gamyklinis nustatymas	C00	Neatkurti gamyklinių nustatymų
		C01	Atkurti gamyklinius nustatymus

Nustatymų pritaikymas

Parametras ¹		Kodas	Nustatymai ²
P21	Elektros energijos valdiklis ⁴	C00	išj.
		C01	1 000 W
		C02	2 000 W
		C03	3 000 W
		C04	3 680 W
		C05	4 000 W
		C06	4 500 W
		C07	5 000 W
		C08	6 000 W
		C09	7 000 W
		C10	7 400 W
		C11	8 000 W
		C12	9 000 W
		C13	10 000 W
P23	Profesionalo režimo perjungimo kryptis	C00	Iš priekio (pvz., 9) į galą (pvz., 1)
		C01	Iš galo (pvz., 9) į priekį (pvz., 1)
P24	Rodyti prastą indų padėtį	C00	Atpažinimas išjungtas
		C01	Aptikimas įjungtas
P40	“M Sense” maisto ruošimo indai: pastatymo aukštis	C00	0–300 m
		C01	301–600 m
		C02	601–900 m
		C03	901–1200 m
		C04	1201–1500 m
		C05	1501–1800 m
		C06	>1800 m
		C07	0–1800 m

Nustatymų pritaikymas

Parametras ¹	Kodas	Nustatymai ²
P41 “M Sense” puodas: kepimo tikslinė temperatūra	C00	140 °C
	C01	145 °C
	C02	150 °C
	C03	155 °C
	C04	160 °C
	C05	165 °C
	C06	170 °C
	C07	175 °C
	C08	180 °C
P42 “M Sense” keptuvė: kepimo tikslinė temperatūra I	C00	130 °C
	C01	135 °C
	C02	140 °C
	C03	145 °C
	C04	150 °C
	C05	155 °C
	C06	160 °C
	C07	165 °C
	C08	170 °C
P43 “M Sense” keptuvė: kepimo tikslinė temperatūra II	C00	170 °C
	C01	175 °C
	C02	180 °C
	C03	185 °C
	C04	190 °C
	C05	195 °C
	C06	200 °C
	C07	205 °C
	C08	210 °C

Nustatymų pritaikymas

Parametras ¹		Kodas	Nustatymai ²
P44	“M Sense” keptuvė: kepimo tikslinė temperatūra III	C00	190 °C
		C01	195 °C
		C02	200 °C
		C03	205 °C
		C04	210 °C
		C05	215 °C
		C06	220 °C
		C07	225 °C
		C08	230 °C
P52	Parodomasis režimas / parodomasis režimas	C00	Parodomasis režimas išj.
		C01	Parodomasis režimas jį. ⁵
		C02	Parodomasis režimas jį. ⁵

¹ Neišvardyti parametrai yra nepriskirti.

² Gamykliniai spausdinami paryškintu šriftu.

nu- spausdinami paryškintu šriftu.

st

a-

ty-

m

ai

³ Mygtukų  *Jj.* / *išj.* garso signalas neišjungiamas.

⁴ Galima sumažinti bendrą kaitlentės galią ir pritaikyti ją prie vietos tinklo teikėjo reikalavimų. Kodai, kurių vertės viršija prijungtos kaitlentės galią, nerodomi.

⁵ Įjungus kaitlentę, Kaitlentės rodmuo keletą sekundžių pakaitomis rodoma *dE* ir *On*.

Nustatymų pritaikymas

Modelio žymens / serijos numerio rodmuo

Ant kaitlentės nėra maisto ruošimo indo.

- Išjunkite kaitlentę.

- ① *Jj. / išj.* lieskite apie 6 sekundes. Kaitlentės rodmenyje atgal skaičiuojamos sekundės.

Kaitlentės rodmenyje rodoma *P*.

Maisto ruošimo indų rodmenys pateikiami šie duomenys:

- 9 ir skaičius rodo pasirinktą spartųjų parametrą
- atsižvelgiant į modelį:

┌ ir skaičius nurodo pasirinkto sparčiojo parametro pasirinktą kodą

Kiti mygtukai šviečia.

Rodmuo (☞) *NFC simbolis* šviečia ryškiai.

- Lieskite + *Pliusas* arba Slankiklis, esantį viršuje dešinėje, šalia Kaitlentės rodmuo tol, kol atitinkamame Maisto ruošimo indo rodmuo bus rodoma: 903

- Palieskite ✓ *OK*.

Kaitlentės rodmuo vienas po kito rodomi brūkšneliu atskirti skaitmenys.

Pavyzdys: 12 34 (modelio žymuo KM 1234) – 1 23 45 67 89 (serijos numeris)

Programinės įrangos versijos rodmuo

Ant kaitlentės nėra maisto ruošimo indo.

- Išjunkite kaitlentę.

- ① *Jj. / išj.* lieskite apie 6 sekundes. Kaitlentės rodmenyje atgal skaičiuojamos sekundės.

Kaitlentės rodmenyje rodoma *P*.

Maisto ruošimo indų rodmenys pateikiami šie duomenys:

- 9 ir skaičius rodo pasirinktą spartųjų parametrą
- atsižvelgiant į modelį:

┌ ir skaičius nurodo pasirinkto sparčiojo parametro pasirinktą kodą

Kiti mygtukai šviečia.

Rodmuo (☞) *NFC simbolis* šviečia ryškiai.

- Lieskite + *Pliusas* arba Slankiklis, esantį viršuje dešinėje, šalia Kaitlentės rodmuo tol, kol atitinkamame Maisto ruošimo indo rodmuo bus rodoma: 902

- Palieskite ✓ *OK*.

Kaitlentės rodmuo rodomi 3 skaitmenys:

Pavyzdys: 1.23 = programinės įrangos versija 1.23.

Programinės įrangos naujinys

Programinės įrangos naujinimo vykdymas

Daugiau informacijos apie programinės įrangos naujinimą ir jos turinį ieškokite “Miele” programėlėje.

1. Kaitlentė prijungta prie jūsų namų interneto tinklo
2. Kaitlentės rodmuo rodoma *UP*.

- Palieskite + *Pliusas*.

Kaitlentės rodmuo rodomas *UP*, o netrukus po to *┌┐┐...┌┐┐...┌┐┐....*

Kai kaitlentė išsijungs, atnaujinimas bus baigtas. Vėl galite įprastai naudotis kaitlente.

Programinės įrangos naujinimo atidėjimas

Daugiau informacijos apie programinės įrangos naujinimą ir jos turinį ieškokite “Miele” programėlėje.

“Miele” rekomenduoja įdiegti naujinius kuo greičiau.

1. Kaitlentė prijungta prie jūsų namų interneto tinklo
2. Kaitlentės rodmuo rodoma *UP*.

■ Palieskite — *Minusas*.

Galite naudoti kaitlentę įprastai.

Jei iš naujo paleisite kaitlentę ir neužsidegs liekamosios šilumos indikatorius, jums bus pasiūlyta dar kartą atlikti naujinimą.

Programinės įrangos naujinimo išjungimas

“Miele” rekomenduoja įdiegti naujinius.

■ Norėdami visam laikui išjungti naujinius, eikite į “Miele” programėlę arba kreipkitės į “Miele” klientų aptarnavimo skyrių.

Valymas ir priežiūra

Paviršiai

Kaitlenčių modeliuose su priedu “Matt-Finish” naudojama matinė juodos spalvos stiklo keramika. “MattFinish” kaitlentė skiriasi nuo stiklo keramikos kaitlentės savo šiurkštesne struktūra ir mažesniais šviesos atspindžiais. Dėl ypatingų stiklo keramikos savybių reikia laikytis specialių valymo instrukcijų.

Stiklo keramikos valymas:

**KM 8665 FR, KM 8665 FL,
KM 8685 FR, KM 8685 FL,
KM 8695 FR, KM 8695 FL**

“MattFinish” stiklo keramikos kaitlentės valymas aprašytas skyriaus “Valymas ir priežiūra”, poskyryje “MattFinish” stiklo keramikos kaitlentės valymas”.

Valymas ir priežiūros saugos nurodymai

⚠ Valant įprastą stiklo keramiką, pvz., “MattFinish” stiklo keramiką,

įprasta stiklo keramika gali būti pažeista.

Įprastą stiklo keramiką valykite pagal stiklo keramikos kaitlentės valymo instrukcijas.

⚠ Galite nusidegini prisilietę prie karštų paviršių.

Baigus ruošti maistą visos kaitlentės dalys gali būti labai karštos.

Išjunkite kaitlentę.

Prieš valydami leiskite kaitlentei atvėsti.

Naudojant netinkamus ploviklius paviršiai gali nusidažyti arba pakeisti spalvą, paviršius taip pati gali nudažyti ant kaitlentės pridedusios valymo priemonės. Paviršiai gali susibraizyti.

Palaukite, kol atvės paviršius, tada valykite kaitlentę.

Ploviklių likučius nedelsiant nuvalykite.

Nenaudokite šveičiančių ploviklių, galinčių subraizyti paviršių.

Valymui naudojamas indų ploviklis nepašalina visų nešvarumų ir likučių. Susiformuoja nematoma plėvelė, dėl kurios gali pakisti stiklo keramikos atspalvis. Šis spalvos pasikeitimas nenusivalo.

Stiklo keramikos plokštę reguliariai valykite specialiu stiklo keramikai skirtu valikliu.

► Niekada nevalykite kaitlentės gariniu valytuvu.

► Nevalykite jokiais smailiais daiktais.

Plovimo intervalas

- Kiekvieną kartą prieš naudojant: nuvalykite visą kaitlentę ir maisto ruošimo indų dugną.
- Po kiekvieno naudojimo: nuvalykite visą kaitlentę.
- 1 kartą per savaitę: kad valiklių likučiai nepridegtų, stiklo keramikos paviršių valykite “Miele” stiklo keramikos ir nerūdijančiojo plie-

no valikliu arba įprastu stiklo keramikai skirtu valikliu. Vadovaukitės ploviklio gamintojo nurodymais.

Stiklo keramikos paviršių valymas

Įprastų nešvarumų valymas

- Visą stiklo keramikos paviršių valykite drėgna, minkšta šluoste ir praskiestu indų plovikliu. Vadovaukitės ploviklio gamintojo nurodymais.

Įsisenėjusių nešvarumų šalinimas

- Visus stambius nešvarumus valykite drėgna šluoste, o pridžiuvusius pašalinkite stiklo grandikliu.
- Stiklo keramikos paviršių valykite "Miele" stiklo keramikos ir nerūdijančiojo plieno valikliu, įprastu stiklo keramikai skirtu valikliu arba šveitimo pieneliu. Vadovaukitės ploviklio gamintojo nurodymais.

Valymo pabaigoje

- Drėgna šluoste nuvalykite visus valiklių likučius.
- Kas kartą nuvalę stiklo keramikos paviršių nusauskinkite.

Netinkamos valymo priemonės

Kad nepažeistumėte paviršių, nenaudokite:

- valymo priemonių, kurių sudėtyje yra sodos, amoniako, rūgščių arba chloridų;
- dėmių ir rūdžių valiklių;
- šveitimo priemonių (pvz., šveičiamųjų miltelių, pienelio, valomojo akmens);
- valymo priemonių, kurių sudėtyje yra tirpiklių;
- indaplovėms skirtų ploviklių;
- keptuvų ir orkaitių valymui skirtų aerozolių;

- šveitimui skirtų šepečių;
- purvo trintukų;
- kempinių.

"MattFinish" stiklo keramikos kaitlentės valymas: KM 8685 FL MattFinish, KM 8695 FL MattFinish

Standartinių stiklo keramikos kaitlenčių valymas aprašytas skyriuje "Valymas ir priežiūra", dalyje "Stiklo keramikos kaitlentės valymas".

Valymas ir priežiūros saugos nurodymai

Jei "MattFinish" stiklo keramiką valysite taip pat, kaip ir įprastą, "MattFinish" stiklo keramika gali tapti nešvari.

"MattFinish" stiklo keramikos kaitlentes valykite pagal "MattFinish" stiklo keramikos kaitlentėms skirtas valymo instrukcijas.

 Galite nusideginti prisilietę prie karštų paviršių.

Baigus ruošti maistą visos kaitlentės dalys gali būti labai karštos.

Išjunkite kaitlentę.

Prieš valydami leiskite kaitlentei atvėsti.

Valymas ir priežiūra

Naudojant netinkamus ploviklius paviršiai gali nusidažyti arba pakeisti spalvą, paviršius taip pati gali nudažyti ant kaitlentės pridegusios valymo priemonės.

Palaukite, kol atvės paviršius, tada valykite kaitlentę.

Ploviklių likučius nedelsiant nuvalykite.



Atsargiai elkitės su chemiškai paviršiais! Kai kurios iš šių medžiagų yra esdinančios ir dirginančios.

Vadovaukitės cheminių ploviklių galiojančiomis saugos taisyklėmis ir gamintojų saugos duomenų lapais!

Naudokite apsaugines pirštines!

Nuo kosmetikos priemonių, ypač apsaugos nuo saulės priemonių arba rankų dezinfekavimo priemonių, ant stiklinių matinių paviršių gali likti dėmių.

Jeigu kosmetikos priemonių pateko ant stiklinio matinio paviršiaus, juos iš karto nuvalykite šiltu vandeniu, plovikliu ir švaria mikropuošto šluoste.

▶ Niekada nevalykite kaitlentės gariniu valytuvu.

▶ Nevalykite jokiais smailiais daiktais.

Plovimo intervalas

- Kiekvieną kartą prieš naudojant: nuvalykite visą kaitlentę ir maisto ruošimo indų dugną.
- Po kiekvieno naudojimo: nuvalykite visą kaitlentę.
- 1 kartą per savaitę: kad valiklių likučiai nepridegtų, stiklo keramikos paviršių valykite "Miele" stiklo keramikos ir nerūdijančio plieno valikliu arba įprastu stiklo keramikai skirtu valikliu. Vadovaukitės ploviklio gamintojo nurodymais.

"MattFinish" stiklo keramikos paviršių valymas

Įprastų nešvarumų valymas

- Visą stiklo keramikos paviršių valykite drėgna, minkšta šluoste ir praskiestu indų plovikliu. Vadovaukitės ploviklio gamintojo nurodymais.

Įsisenėjusių nešvarumų šalinimas

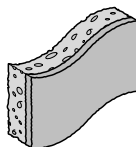

1. Plovimo kempinė su minkšta šveitimo puse pavyzdys.

- Visus stambius nešvarumus valykite drėgna šluoste, o pridžiuvusius pašalinkite stiklo grandikliu.
- Stiklo keramikos paviršių valykite "Miele" stiklo keramikos ir nerūdijančio plieno valikliu, įprastu stiklo keramikai skirtu valikliu arba šveitimo pieneliu. Vadovaukitės ploviklio gamintojo nurodymais.
- Labai nešvarias vietas 15 minučių suminkštinkite šveitimo pieneliu.

- Paveiktas vietas 2–5 minutes valykite plovimo kempinėlės minkšta šveitimo puse (1).
- Jei vis dar yra nešvarumų, procesą kartokite iki 3 kartų.

Labai įsisenėjusių nešvarumų šalinimas

- Jei nešvarumų labai daug, naudokite kaitlentėms pritaikytą stiprų šarminį orkaičių arba keptuvų valiklį. Palikite ploviklį veikti ne mažiau kaip 30 minučių.

Valymo pabaigoje

- Drėgna šluoste nuvalykite visus valiklių likučius.
- Kas kartą nuvalę stiklo keramikos paviršių nusauskite.

Netinkami plovikliai

Kad nepažeistumėte paviršių, nenaudokite:

- ploviklių, kurių sudėtyje yra sodos, amoniako, rūgščių arba chloridų;
- dėmių ir rūdžių valiklių;
- šveitimo miltelių ir šveitimo akmenų;
- ploviklių, kurių sudėtyje yra tirpiklių;
- indaplovėms skirtų ploviklių;
- šveitimui skirtų šepetėlių;
- purvo trintukų.

Problemų šalinimas

Daugumą veikimo sutrikimų ir klaidų galite pašalinti savarankiškai. Paprastai tai padeda sutaupyti laiko ir pinigų, nes nereikia kreiptis į klientų aptarnavimo skyrių.

Daugiau informacijos apie savarankišką veikimo sutrikimų šalinimą ieškokite: www.miele.lt/support/customer-assistance.



Rodmenų / ekrano pranešimai

Problema	Priežastis ir šalinimas
COL mirksi pakaitomis su Maisto ruošimo indo rodmuo nustatyta / sumažinta galia	Pasirinkta nepalanki maisto ruošimo indų padėtis. Maisto ruošimo indų nebuvo galima aiškiai priskirti valdymo elementui. Maisto ruošimo indai per arti vienas kito. Atstumas tarp maisto ruošimo indų yra nepakankamas ir nustatytos itin skirtingos galios pakopos. ■ Sukeiskite vietomis maisto ruošimo indus. Perkelkite maisto ruošimo indus vieną po kito, bet ne visus vienu metu.
Ijungus kaitlentę arba palietus mygtuką, Kaitlentės rodmuo kelias sekundes pakaitomis rodoma LOC ir On.	Ijungtas paleidimo blokatorius. ■ Išjunkite paleidimo blokatorių. Mygtukų blokatorius aktyvintas. ■ Išjunkite mygtukų blokatorių.
Ijungus kaitlentę, Kaitlentės rodmuo pakaitomis trumpai rodoma dE ir On. Maisto ruošimo indai nekaista.	Kaitlentė veikia parodomuoju režimu. ■ Išjunkite parodomąjo režimo įjungimą.
Kaitlentės rodmuo mirksi C ir kaitlentė automatiškai išsijungia.	Vienas arba keli mygtukai yra uždengti, pvz., uždėjus pirštą, išbėgus patiekalui arba uždėjus daiktą. ■ Pašalinkite daiktus arba nešvarumus.
Kaitlentės rodmuo rodoma UP	Jūsų kaitlentei paruoštas programinės įrangos naujinys. Palieskite — <i>Minusas</i> , jei norite atidėti naujinimą. Naujinį įdiekite kitą kartą arba visam laikui išjunkite naujinimus.

Problemų šalinimas

Problema	Priežastis ir šalinimas
Kaitlentės rodmuo pakaitomis mirksi <i>Err</i> ir <i>044</i> .	Suveikė apsauga nuo perkaitimo. <ul style="list-style-type: none"> ■ Leiskite kaitlentei atvėsti. ■ Pašalinkite perkaitimo priežastis. ■ Patikrinkite kaitlentės funkciją ■ Jeigu ir toliau rodomas klaidos pranešimas, kreipkitės į klientų aptarnavimo skyrių.
Kaitlentės rodmuo mirksi pakaitomis <i>Err</i> ir <i>710, 711, 712</i> arba <i>713</i> .	Kaitlentė neteisingai prijungta. <ul style="list-style-type: none"> ■ Atjunkite kaitlentę nuo elektros tinklo. ■ Kreipkitės į klientų aptarnavimo skyrių. Kaitlentę būtina prijungti pagal prijungimo schemą.
Kaitlentės rodmuo mirksi pakaitomis <i>Err</i> ir <i>725, 727, 728</i> arba <i>729</i> .	Ventiliatorius užblokuotas arba sugedęs. <ul style="list-style-type: none"> ■ Patikrinkite, ar ventiliatoriaus neblokuoja koks nors daiktas. ■ Jei taip, daiktą pašalinkite ■ Jeigu Kaitlentės rodmuo ir toliau rodomas klaidos pranešimas, kreipkitės į klientų aptarnavimo skyrių.
Kaitlentės rodmuo rodomas vienas iš šioje lentelėje nenurodytų pranešimų.	Elektroninės įrangos klaida. <ul style="list-style-type: none"> ■ Maždaug 1 minutei išjunkite elektros energijos tiekimą kaitlentei. ■ Jei atnaujinus elektros energijos tiekimą problema išlieka, kreipkitės į klientų aptarnavimo skyrių.

Nenumatytas veiksmas

Problema	Priežastis ir šalinimas
Uždėjus maisto ruošimo indą, atitinkamas slankusis reguliatorius nerodomas.	Puodas šioje padėtyje neatpažįstamas, nes jis per mažas. <ul style="list-style-type: none"> ■ Iš naujo sudėkite maisto ruošimo indus. Jeigu maisto ruošimo indas vis dar neatpažįstamas, naudokite kitus indus.
	Šis indas netinka indukcinėms kaitlentėms. <ul style="list-style-type: none"> ■ Naudokite tinkamus indus.
Perkėlus maisto ruošimo indus, pradeda mirksėti nustatytas galios lygis.	Maisto ruošimo indas neatpažįstamas. <ul style="list-style-type: none"> ■ Palieskite mirksintį galios lygį. ■ Jeigu ir toliau mirksi galios lygio indikatorius, perkelkite indą į kitą vietą.

Problemų šalinimas

Problema	Priežastis ir šalinimas
Sukeitus vietomis indus, užgęsta nustatytas galios lygis, užsidega "0".	Maisto ruošimo indas neatpažįstamas. <ul style="list-style-type: none"> ■ Dar kartą nustatykite galios lygį.
9 galios pakopa automatiškai sumažinama, jeigu sujungtai maisto ruošimo zonai taip pat nustatoma 9 galios pakopa.	Vienu metu naudojant 9 galios pakopą, viršijama leistina bendroji galia. <ul style="list-style-type: none"> ■ Naudokite kitą kaitvietę.
Automatiškai išsijungia viena maisto ruošimo zona arba visa kaitlentė.	Prietaisas buvo per ilgai įjungtas. <ul style="list-style-type: none"> ■ Dar kartą įjunkite kaitlentę arba sritį. <p>Suveikė apsauga nuo perkaitimo.</p> <ul style="list-style-type: none"> ■ Leiskite kaitlentei atvėsti. ■ Pašalinkite perkaitimo priežastis. ■ Patikrinkite, ar veikia kaitlentė. ■ Jei problema išlieka, kreipkitės į "Miele" klientų aptarnavimo skyrių.
Pasirinkus galios pakopą, kaitvietė veikia kitaip nei įprastai.	Suveikė apsauga nuo perkaitimo. <ul style="list-style-type: none"> ■ Leiskite kaitlentei atvėsti. ■ Pašalinkite perkaitimo priežastis. ■ Patikrinkite, ar veikia kaitlentė. ■ Jei problema išlieka, kreipkitės į "Miele" klientų aptarnavimo skyrių.
"Booster" pakopa automatiškai nutraukiama anksčiau laiko.	Suveikė apsauga nuo perkaitimo. <ul style="list-style-type: none"> ■ Leiskite kaitlentei atvėsti. ■ Pašalinkite perkaitimo priežastis. ■ Patikrinkite, ar veikia kaitlentė. ■ Jei problema išlieka, kreipkitės į "Miele" klientų aptarnavimo skyrių.

Netenkinantis rezultatas

Problema	Priežastis ir šalinimas
Įjungus užvirimo automatiką, maisto ruošimo indo turinys neužverda.	Kaitinami dideli maisto produktų kiekiai. <ul style="list-style-type: none"> ■ Užvirinkite nustatę aukščiausią galios pakopą, tada perjunkite atgal rankiniu būdu. <p>Maisto ruošimo indas prastai praleidžia šilumą.</p> <ul style="list-style-type: none"> ■ Naudokite kitą indą, kuris lengviau praleidžia šilumą.

Problemų šalinimas

Problema	Priežastis ir šalinimas
Panašiuose maisto ruošimo ir kepimo procesuose šiek tiek skiriasi kepimo trukmė ir apskrudinimo lygis.	Tai ne gedimas. Maisto ruošimo indo padėtis ant kaitlentės ir indo pagrindo medžiaga veikia indukcinį ričių galią. Tai paveikia ir maisto ruošimo procesą.
Neatpažįstamos maisto ruošimo indų padėtys ir (arba) netolygiai paskirstoma šiluma induose.	Kepimo indų padėtis nėra optimizuota. <ul style="list-style-type: none"> ■ Padėkite indus pagal instrukcijas. ■ Jei kepimo rezultatai ir toliau nepatenkinami, nustatymuose nustatykite prastų indų padėčių rodinį (P24). <p>Nepalankių indų padėčių nustatymas yra tiksliau sureguliuotas. Dabar kaitlentė praneša ir apie nepalankias indų padėtis, o ne tik apie neįmanomas indų padėtis.</p>

Bendrosios problemos arba techninės triktys

Problema	Priežastis ir šalinimas
Kaitlentė neįsijungia.	Sutriko elektros srovės tiekimas. <ul style="list-style-type: none"> ■ Patikrinkite, ar neišsijungė elektros instaliacijos saugiklis. Susisieki su įgaliotu elektriku arba "Miele" garantinio aptarnavimo skyriumi (vardinės saugiklio vertės nurodytos specifikacijų lentelėje).
	Gali būti, kad atsirado techninė triktis. <ul style="list-style-type: none"> ■ Maždaug 1 minutei atjunkite prietaisą nuo elektros tinklo: <ul style="list-style-type: none"> – galite išjungti atitinkamo saugiklio jungiklį, išsukti lydujį saugiklį arba – liekamosios srovės apsauginį jungiklį (FI apsauginį jungiklį). ■ Jei pakartotinai įjungus / įsukus saugiklį arba FI apsauginį jungiklį prietaisas vis tiek neįsijungia, kvieskite elektriką arba kreipkitės į garantinio aptarnavimo skyrių.

Problemų šalinimas

Problema	Priežastis ir šalinimas
<p>Naudojant naują kaitlentę, gali jaustis nemalonus kvapas ar pasklisti dūmai.</p>	<p>Metaliniai konstrukciniai elementai yra apsaugoti priežiūros priemone. Pirmą kartą naudojant prietaisą, gali pasklisti kvapas ir dūmai. Net ir indukcinų ričių medžiaga pirmomis eksploatavimo valandomis išskiria kvapą. Kiekvieną kartą naudojant, šis kvapas mažės, kol galutinai išnyks. Kvapas ir galimai pasklidę dūmai nereiškia, kad prietaisas netinkamai prijungtas arba sugedęs, jie nėra kenksmingi.</p>
<p>Išjungus kaitlentę, girdimas veikimo garsas.</p>	<p>Kol atvės kaitlentė, veiks ventiliatorius, tada išsijungs automatiškai.</p>
<p>Įvairios su nustatymais susijusios problemos, pvz., tinklo problemos.</p>	<p>Pakeitus nustatymus gali kilti tarpusavio konfliktų. Dėl belaidžio ryšio tinklo svyravimų gali kilti konfliktų.</p> <div data-bbox="404 596 1039 746" style="border: 1px solid gray; padding: 5px;"> <p>Jei atstatysite gamyklinius nustatymus, esami nustatymai bus ištrinti. Dokumentuoti esamus nustatymus, kad būtų atkurti esami nustatymai.</p> </div> <p>■ Iš naujo nustatykite gamyklinius nustatymus.</p> <p>Galite iš naujo nustatyti visus nustatymus arba tik atskirus nustatymus, pvz., “belaidžio ryšio tinklo” nustatymus.</p>

Klientų aptarnavimo skyrius

Užėję į www.miele.com/service rasite informacijos apie savarankišką sutrikimų šalinimą, taip pat apie atsargines “Miele” dalis.

Kontaktai pranešti apie triktis

Jeigu sutrikimų nepavyksta pašalinti savarankiškai, informuokite jums prietaisą pardavusį pardavėją arba kreipkitės į “Miele” garantinio aptarnavimo skyrių.

Su “Miele” klientų aptarnavimo skyriumi galima susisiekti internete, adresu www.miele.com/service.

“Miele” klientų aptarnavimo skyriaus kontaktiniai duomenys nurodyti šio dokumento gale.

Klientų aptarnavimo skyriui reikia nurodyti modelio pavadinimą ir serijos numerį (SN). Abu duomenis galima rasti vardinėje plokštelėje.

Specifikacijų lentelė

Specifikacijų lentelę galite priklijuoti čia. Atkreipkite dėmesį, kad modelio pavadinimas sutaptų su nurodytu kitoje šio dokumento pusėje.

Garantija

Garantinis laikotarpis yra 2 metai.

Daugiau informacijos nurodyta pridėtose garantinio aptarnavimo sąlygose.

Garantijos sąlygos

“Miele” Lietuva pirkėjui suteikia – papildomai prie pardavėjo pagal įstatymus suteikiamos garantijos ir jos neapribojant – teisę į garantiją naujiems prietaisams pagal toliau pateiktus garantinius įsipareigojimus:

I Garantijos trukmė ir pradžia

1. Garantija suteikiama šiam laikotarpiui:
 - a) 24 mėnesiai buitiniams prietaisams, naudojamiems pagal paskirtį;
 - b) 12 mėnesių profesionaliems prietaisams, naudojamiems pagal paskirtį.
2. Garantijos galiojimo terminas pradedamas skaičiuoti nuo datos, nurodytos ant prietaiso pirkimo sąskaitos.

Klientų aptarnavimo skyrius

Dėl suteiktų garantinių paslaugų ir pristatytų atsarginių dalių garantijos galiojimo terminas nepratęsiamas.

II Garantijos suteikimo sąlygos

1. Prietaisas buvo įsigytas specializuotoje parduotuvėje arba tiesiogiai iš “Miele” ES šalyje, Šveicarijoje arba Norvegijoje ir ten buvo naudojamas.
2. Klientų aptarnavimo tarnybos technikui pareikalavus, pateikiamas garantijos patvirtinimas (pirkimo sąskaita arba užpildyta garantijos kortelė).

III Garantijos turinys ir suteikiamos paslaugos

1. Prietaiso trūkumai pašalinami per numatytą terminą jį pataisant arba pakeičiant atitinkamą dalį. Susijusias išlaidas, pavyzdžiui, už transportavimą, naudojimąsi keliais, darbą ir atsargines dalis, padengia “Miele” Lietuva. Pakeistos dalys arba prietaisai tampa “Miele” Lietuva nuosavybe.
2. Remiantis šia garantija, bendrovei “Miele” Lietuva negalima pateikti pretenzijų dėl žalos atlyginimo, nebent “Miele” Lietuva paskirtos ir įgaliotos klientų aptarnavimo tarnybos darbuotojai žalą padarė tyčia arba dėl šiurkštaus aplaidumo.
3. Neteikiamos eksploatacinių medžiagų ir priedų pristatymo paslaugos.

IV Garantijos suteikimo apribojimai

Garantija netaikoma trūkumams arba triktims, kurių priežastys yra šios:

1. Netinkamas pastatymas arba įrengimas, pvz., galiojančių saugos potvarkių arba raštiškų naudojimo, įrengimo ir montavimo instrukcijų nepaisymas.
2. Naudojimas ne pagal paskirtį, netinkamas valdymas arba netinkamų medžiagų naudojimas, pvz., netinkamų skalbimo priemonių, ploviklių arba chemikalų naudojimas.
3. Kitoje ES šalyje, Šveicarijoje arba Norvegijoje įsigytas prietaisas dėl ypatingų techninių specifikacijų negali būti naudojamas arba naudojamas taikant tam tikrus apribojimus.
4. Išoriniai veiksniai, pvz., transportuojant padaryta žala, pažeidimas dėl smūgio arba sutrenkimo, žala dėl nepalankių oro sąlygų arba kitų gamtos veiksnių.
5. Remonto darbai ir pakeitimai, kuriuos atliko “Miele” nemokyti ir neįgalioti klientų aptarnavimo tarnybos darbuotojai.
6. Ne “Miele” originalių atsarginių dalių ir ne “Miele” patvirtintų priedų naudojimas.
7. Sudužęs stiklas ir perdegusios kaitinamosios lemputės.
8. Elektros srovės ir įtampos svyravimai, kai nepasiekiamos arba viršijamos gamintojo nurodytos paklaidos ribos.
9. Neatliekami naudojimo instrukcijoje nurodyti priežiūros ir valymo darbai.

V Duomenų apsauga

Asmeniniai duomenys naudojami tik vykdant užsakymą ir suteikiant garantiją, jei prireiks, atsižvelgiant į pagrindines duomenų apsaugos sąlygas.

Techniniai duomenys

Dažnis ISM juosta	2,400 GHz – 2,4835 GHz
Dažnis RFID / NFC	13,56 Mhz
Perdavimo galia belaidžio ryšio tinklu	≤ 100 mW
Perdavimo galia RFID / NFC	≤ 100 mW
Perdavimo galia BTLE	≤ 10 mW
Imamoji galia, kai prietaiso būseną yra išjungta	≤ 0,5 W
Energijos sąnaudos parengties režime, kai prietaisas prijungtas prie tinklo	≤ 2 W
Laikas iki automatinio perjungimo į išjungties būseną	10 Min.
Laikas iki automatinio perjungimo į parengties režimą, kai prietaisas yra prijungtas prie tinklo	10 Min.

Produktų duomenų lapai

Toliau pridedami šioje naudojimo ir montavimo instrukcijoje aprašytų modelių produktų duomenų lapai.

Informacija apie elektrines kaitlentes

pagal nurodytą potvarkį (ES) Nr. 66/2014

MIELE	
Tiekiamo modelio identifikavimo ženklas	KM 8665 FR, KM 8665 FL
Kaitvietės rūšis	Montavimas
Virimo vietų ir (arba) sričių skaičius	1
Esant apvalioms virimo vietoms: naudingosios virimo vietos / srities skersmuo Esant neapvalioms virimo vietoms arba sritims: naudingosios virimo vietos / srities ilgis / plotis L/ W	1. = 570 x 390 mm
Vienam kilogramui kiekvienoje virimo vietoje arba srityje suvartojamos energijos kiekis (EC _{electric cooking})	1. = 184,5 Wh/kg
Kaitvietės suvartojamos energijos kiekis vienam kilogramui (EC _{electric hob})	184,5 Wh/kg
- Viso paviršiaus / galima pasirinkti / Indukcija	

Techniniai duomenys

Informacija apie elektrines kaitlentes

pagal nurodytą potvarkį (ES) Nr. 66/2014

MIELE	
Tiekiamo modelio identifikavimo ženklas	KM 8685 FR, KM 8685 FL, KM 8685 FL MattFinish
Kaitvietės rūšis	Montavimas
Virimo vietų ir (arba) sričių skaičius	1
Esant apvalioms virimo vietoms: naudingosios virimo vietos / srities skersmuo Esant neapvalioms virimo vietoms arba sritims: naudingosios virimo vietos / srities ilgis / plotis L/ W	1. = 740 x 380 mm
Vienam kilogramui kiekvienoje virimo vietoje arba srityje suvartojamos energijos kiekis (EC _{electric cooking})	1. = 182,8 Wh/kg
Kaitvietės suvartojamos energijos kiekis vienam kilogramui (EC _{electric hob})	182,8 Wh/kg
- Viso paviršiaus / galima pasirinkti / Indukcija	

Informacija apie elektrines kaitlentes

pagal nurodytą potvarkį (ES) Nr. 66/2014

MIELE	
Tiekiamo modelio identifikavimo ženklas	KM 8695 FR, KM 8695 FL, KM 8695 FL MattFinish
Kaitvietės rūšis	Montavimas
Virimo vietų ir (arba) sričių skaičius	1
Esant apvalioms virimo vietoms: naudingosios virimo vietos / srities skersmuo Esant neapvalioms virimo vietoms arba sritims: naudingosios virimo vietos / srities ilgis / plotis L/ W	1. = 870 x 380 mm
Vienam kilogramui kiekvienoje virimo vietoje arba srityje suvartojamos energijos kiekis (EC _{electric cooking})	1. = 183,5 Wh/kg
Kaitvietės suvartojamos energijos kiekis vienam kilogramui (EC _{electric hob})	183,5 Wh/kg
- Viso paviršiaus / galima pasirinkti / Indukcija	

Atitikties deklaracija

Šiuo dokumentu "Miele" patvirtina, kad stiklo keramikos kaitlentė atitinka 2014/53/ES direktyvą.

Visą ES atitikties deklaracijos tekstą galima rasti interneto svetainėse:

- www.miele.lt – produktai atsisiųsti.
- www.miele.lt/namu-ukis/informacija-385.htm – paslaugos, rodyti daugiau informacijos, naudojimo instrukcijos; būtina nurodyti produkto pavadinimą arba gamyklinį numerį.



Vokietija - Miele & Cie. KG, Carl-Miele-Straße 29, 33332 Gütersloh

KM 8665 FR, KM 8665 FL, KM 8685 FR, KM 8685 FL,
KM 8685 FL MattFinish, KM 8695 FR, KM 8695 FL,
KM 8695 FL MattFinish