



## Instruções de utilização e montagem Garrafeira



Antes da montagem, instalação e colocação em funcionamento, é **imprescindível** que leia as instruções de utilização e montagem. Desta forma, não só se protege, como também evita danos.

# Índice

---

<b>Medidas de segurança e precauções</b> .....	<b>4</b>
<b>O seu contributo para a proteção do ambiente</b> .....	<b>13</b>
<b>Poupar energia</b> .....	<b>15</b>
<b>Descrição do aparelho</b> .....	<b>16</b>
<b>Acessórios</b> .....	<b>18</b>
Acessórios fornecidos em conjunto .....	18
Acessórios opcionais .....	18
<b>Ligar e desligar a garrafeira</b> .....	<b>19</b>
Antes da primeira utilização.....	19
Ligar a garrafeira .....	19
Desligar o sinal de alarme .....	19
Desligar a garrafeira .....	19
No caso de ausência prolongada.....	20
<b>Regulações suplementares</b> .....	<b>21</b>
Bloqueio  .....	21
Ligar/desligar o bloqueio .....	21
Alterar a intensidade de luminosidade da indicação de temperatura .....	22
<b>A temperatura e a humidade do ar correta</b> .....	<b>23</b>
Armazenar vinho de um modo ideal .....	23
A temperatura correta.....	23
Temperaturas de consumo recomendadas .....	23
Regular a temperatura.....	24
Valores de temperatura possíveis de seleccionar.....	25
Indicação de temperatura .....	25
Qualidade e humidade do ar.....	26
DynaCool (humidade constante do ar)  .....	26
Permuta de ar através do filtro Active AirClean .....	27
<b>Alarme de temperatura e de porta aberta</b> .....	<b>28</b>
Alarme de temperatura.....	28
Alarme de porta aberta.....	29
<b>Iluminação</b> .....	<b>30</b>
Ligar e desligar a iluminação interior .....	30
Ajustar a luminosidade da iluminação interior .....	30
<b>Armazenar garrafas de vinho</b> .....	<b>31</b>
Prateleiras em madeira.....	32
Mudar a posição das prateleiras .....	32
Capacidade máxima .....	33
<b>Descongelação automática</b> .....	<b>34</b>

<b>Limpeza e manutenção</b> .....	<b>35</b>
Indicações sobre o produto de limpeza .....	35
Antes da limpeza da garrafeira .....	35
Interior, acessórios, porta do aparelho .....	36
Limpar as zonas de arejamento e ventilação .....	36
Limpar a junta da porta .....	36
Limpar o filtro .....	37
Depois da limpeza .....	37
<b>Filtro Active AirClean</b> .....	<b>38</b>
Substituir o filtro Active AirClean .....	38
<b>Que fazer quando ...</b> .....	<b>39</b>
<b>Causa dos ruídos</b> .....	<b>44</b>
<b>Serviço técnico e garantia</b> .....	<b>45</b>
Contacto no caso de avarias .....	45
Base de dados EPREL .....	45
Garantia .....	46
<b>Ligação elétrica</b> .....	<b>47</b>
<b>Instruções de montagem</b> .....	<b>48</b>
Local de instalação .....	48
Side-by-side .....	49
Classe climática .....	49
Arejamento e ventilação .....	50
Antes de encastrar a garrafeira .....	50
Dimensões de montagem .....	51
Vista de cima .....	52
<b>Alterar o sentido de abertura da porta</b> .....	<b>53</b>
<b>Encastrar a garrafeira por baixo de um balcão</b> .....	<b>56</b>
Preparar a garrafeira .....	56
Ajustar a garrafeira às portas de móveis superiores .....	58
Deslizar o aparelho para o interior do nicho .....	60
Fixar a garrafeira no nicho .....	60
Alinhar lateralmente as portas do aparelho .....	61

## Medidas de segurança e precauções

Esta garrafeira cumpre as normas de segurança em vigor. A utilização inadequada pode, contudo, resultar em ferimentos para as pessoas e em danos materiais.

Leia as instruções de utilização e montagem atentamente antes de colocar a garrafeira em funcionamento. Estas contêm indicações importantes sobre a instalação, segurança, utilização e manutenção. Desta forma, não só se protege como evita danos na garrafeira.

Conforme a norma CEI 60335-1, a Miele chama expressamente a atenção para o facto de o capítulo para a instalação da garrafeira, assim como as indicações de segurança e os avisos deverem ser obrigatoriamente lidos e cumpridos.

A Miele não assume responsabilidade por danos ocorridos devido à inobservância destas indicações.

Guarde as instruções de utilização e de montagem e entregue a um eventual futuro proprietário.



Risco de ferimentos devido a quebra de vidros.

A uma altitude superior a 1.500 m, o vidro da porta do aparelho pode partir devido a mudanças de pressão de ar.

As arestas afiadas podem causar ferimentos graves.

### Utilização adequada

► A garrafeira destina-se a uso doméstico e usos similares, por exemplo:

- em lojas, escritórios e locais de trabalho semelhantes;
- em explorações agrícolas;
- por clientes em hotéis, motéis, estabelecimentos hoteleiros com meia-pensão e outros ambientes residenciais típicos.

Esta garrafeira não se destina a ser utilizada no exterior.

► Utilize a garrafeira somente no contexto doméstico para armazenar vinhos.

A garrafeira não é adequada para congelar alimentos.

Quaisquer outras utilizações não são permitidas.

## Medidas de segurança e precauções

---

▶ A garrafeira não é adequada para armazenamento e refrigeração de medicamentos, plasma sanguíneo, preparados laboratoriais ou de matérias e produtos semelhantes subjacentes à diretiva de dispositivos médicos. O uso inadequado da garrafeira pode ter como resultado danos ou a deterioração dos produtos armazenados. Além disso, a garrafeira não é adequada para funcionar em áreas onde exista risco de explosão.

A Miele não se responsabiliza por danos causados pelo uso inadvertido ou por utilização incorreta.

▶ As pessoas (incluindo as crianças) que, devido às suas capacidades físicas, sensoriais ou psíquicas ou ainda por inexperiência ou desconhecimento, não estejam em condições de utilizar a garrafeira com segurança, terão de estar sob vigilância durante a utilização. Estas pessoas só podem utilizar a garrafeira sem serem vigiadas se lhes foi explicado o seu funcionamento de forma que a possam utilizar com segurança e tenham capacidade para reconhecer os perigos daí resultantes.

## Medidas de segurança e precauções

---

### Crianças em casa

- ▶ As crianças menores de 8 anos devem ser mantidas afastadas da garrafeira, a menos que sejam continuamente supervisionadas.
- ▶ As crianças a partir dos 8 anos de idade só podem utilizar a garrafeira sem vigilância, se o seu funcionamento lhes foi explicado de forma que a possam utilizar com segurança. As crianças devem ter capacidade para reconhecer e compreender os possíveis perigos de uma utilização incorreta.
- ▶ As crianças não devem efetuar trabalhos de limpeza ou manutenção na garrafeira sem serem vigiadas.
- ▶ Vigie as crianças que estejam perto da garrafeira. Não permita que as crianças brinquem com a garrafeira.
- ▶ Risco de asfixia! As crianças ao brincarem com o material da embalagem (p. ex., películas) podem correr risco de asfixia caso se envolvam ou tapem a cabeça com esse material. Mantenha o material da embalagem fora do alcance das crianças.

## Segurança técnica

▶ O circuito de refrigeração foi testado quanto a fugas. A garrafeira cumpre as normas de segurança relevantes, bem como as diretivas da UE aplicáveis.



▶ Esta garrafeira contém refrigerante isobutano (R600a), um gás natural com elevada compatibilidade ambiental, mas inflamável. Este refrigerante não danifica a camada de ozono e não contribui para o aumento do efeito de estufa.

A utilização deste refrigerante ecológico causou, em parte, um aumento do ruído operacional. Além do ruído de funcionamento do compressor, pode ocorrer ruído do fluxo durante todo o circuito de refrigeração. Infelizmente, esses efeitos são inevitáveis, mas não afetam o desempenho da garrafeira.

Ao transportar e montar/instalar a garrafeira, certifique-se de que nenhuma peça do circuito de refrigeração é danificada. Fugas de produto refrigerante podem provocar lesões oculares.

No caso de danos:

- Evite acender ou fazer chamas.
- Desligue a garrafeira da rede elétrica.
- Ventile o local onde a garrafeira está instalada durante alguns minutos.
- Contacte o serviço de assistência técnica.

▶ Quanto maior for a quantidade de refrigerante numa garrafeira, maior tem de ser o espaço em que a mesma é instalada. No caso de eventual fuga, em espaços demasiados pequenos pode formar-se uma mistura de ar/gás inflamável. Por cada 8 g de produto refrigerante tem de existir um espaço mínimo de 1 m<sup>3</sup>. A quantidade de refrigerante está indicada na placa de características na parte interna da garrafeira.

## Medidas de segurança e precauções

---

▶ Os dados sobre a ligação elétrica (segurança, tensão e frequência) mencionados na placa de características da garrafeira devem corresponder com a tensão da rede elétrica, para que sejam evitadas avarias na garrafeira.

Compare estes dados antes de efetuar a ligação. Em caso de dúvida consulte, um electricista qualificado.

▶ A segurança elétrica da garrafeira só está garantida se a ligação à corrente for efetuada por meio de um sistema de condutor de proteção. Este dispositivo de segurança fundamental deve estar presente. Em caso de dúvidas, solicite a verificação da instalação elétrica a um electricista qualificado.

▶ É possível um funcionamento temporário ou permanente num sistema de alimentação energética autossuficiente ou não-síncrono de rede (por ex. microrredes, sistemas de reserva). O pré-requisito para o funcionamento é que o sistema de alimentação elétrica esteja em conformidade com as especificações da EN 50160 ou comparável. As medidas de proteção previstas na instalação doméstica e neste produto Miele devem também ser asseguradas na sua função e modo de funcionamento em funcionamento isolado ou em funcionamento não-síncrono ou ser substituídas por medidas equivalentes na instalação. Como descrito, por ex., na publicação atual do VDE-AR-E 2510-2.

▶ Se o cabo de ligação estiver danificado, somente um técnico autorizado Miele deverá efetuar a sua substituição evitando assim riscos para o utilizador.

▶ As tomadas múltiplas ou um cabo de prolongamento não garantem a segurança necessária (risco de incêndio). Não utilize estes dispositivos para ligar a garrafeira à corrente elétrica.

▶ Se a humidade entrar em contacto com componentes elétricos ou com o cabo de alimentação poderá causar curto-circuito. Por este motivo, a garrafeira não deve funcionar em espaços húmidos (por exemplo, garagem, lavandarias, etc.).



## Medidas de segurança e precauções

---

- ▶ Esta garrafeira não pode ser utilizada em locais móveis (por ex., navios/barcos).
- ▶ Os danos na garrafeira podem pôr em risco a sua segurança. Verifique se existe algum dano exterior visível. Nunca ponha uma garrafeira danificada em funcionamento.
- ▶ Utilize a garrafeira só após estar montada, para que o seu correto funcionamento fique garantido.
- ▶ Ao instalar ou ao efetuar trabalhos de manutenção ou de reparação deverá desligar a garrafeira da corrente elétrica. O aparelho só está desligado da corrente elétrica quando:
  - os disjuntores do quadro elétrico estiverem desligados; ou
  - os fusíveis roscados da instalação elétrica estiverem completamente desparafusados; ou
  - o cabo de ligação à corrente estiver desligado da tomada. Não puxe pelo cabo de ligação mas sim pela ficha para o desligamento da corrente.
- ▶ A instalação inadequada ou trabalhos de reparações e manutenção executados indevidamente podem ter consequências graves para o utilizador.  
Os trabalhos de instalação, manutenção ou de reparação só devem ser executados por técnicos autorizados Miele.
- ▶ Perde o direito à garantia se a garrafeira não for reparada pelo serviço de assistência técnica autorizado Miele.
- ▶ As peças com defeito só devem ser substituídas por peças de substituição originais da Miele. Só com estas peças é que a Miele garante plenamente o cumprimento das condições de segurança.
- ▶ Esta garrafeira está equipada com uma lâmpada especial devido a requisitos especiais (p. ex., relativas a temperatura, humidade, resistência química, resistência ao atrito e vibração). Esta lâmpada só pode ser utilizada para o fim previsto. A lâmpada não é adequada para iluminação ambiente. A substituição só pode ser efetuada por um técnico autorizado ou pelo serviço de assistência técnica da Miele. Esta garrafeira contém várias fontes de luz da classe de eficiência energética E, no mínimo.

## Medidas de segurança e precauções

---

### Utilização adequada

▶ A garrafeira foi concebida para uma determinada classe climática, (intervalo de temperatura ambiente), cujos limites devem ser cumpridos. A classe climática está indicada na placa de características situada no interior da garrafeira. Uma temperatura ambiente mais baixa provoca períodos de inatividade mais longos do compressor, fazendo com que a garrafeira possa não ser capaz de manter a temperatura necessária.

▶ As secções transversais de arejamento e ventilação não podem ser tapadas ou obstruídas. Não ficando garantida a circulação de ar adequada. O consumo de energia aumenta e algumas peças podem ficar danificadas.

▶ Se armazenar alimentos gordurosos ou oleaginosos na garrafeira, certifique-se de que a gordura ou o óleo que possam verter não entram em contacto com peças de plástico da garrafeira. Podem formar-se fissuras no plástico, de modo que o plástico quebre ou rompa.

▶ Perigo de incêndio e de explosão. Não guarde na garrafeira materiais explosivos ou qualquer outro produto que contenha gás propulsor inflamável (como, p. ex., latas de spray). As misturas de gases inflamáveis podem inflamar-se devido a componentes elétricos.

▶ Perigo de explosão. Não use aparelhos elétricos dentro da garrafeira. Pode ocorrer formação de faíscas.

### Acessórios e peças de substituição

▶ Utilize exclusivamente acessórios originais da Miele. Se forem montadas ou ligadas outras peças, fica excluído o direito à garantia e/ou a responsabilidade pelo produto.

▶ A Miele oferece-lhe uma garantia de entrega de até 15 anos, mas não inferior a 10 anos, para peças de substituição funcionais após o final de produção da série da sua garrafeira.

### Limpeza e manutenção

- ▶ Nunca deverá lubrificar a borracha de vedação da porta. Com o decorrer do tempo ficará porosa e terá de ser substituída.
- ▶ O vapor de aparelhos de limpeza a vapor pode atingir peças condutoras elétricas e provocar curto circuito. Para efetuar a limpeza da garrafeira nunca utilize um aparelho de limpeza a vapor.
- ▶ Os objetos pontiagudos ou afiados danificam o gerador de frio e a garrafeira fica inoperável. Por isso, não utilize objetos pontiagudos ou afiados para:
  - remover camadas de gelo;
  - soltar resíduos como, p. ex., restos de etiquetas.

# Medidas de segurança e precauções

---

## Transporte

- ▶ Transporte a garrafeira sempre em posição vertical e na embalagem de transporte para evitar danos.
- ▶ Risco de lesões e de danos. Devido ao peso elevado da garrafeira, efetue o seu transporte com a ajuda de uma segunda pessoa.

## Aparelhos em fim de vida útil

- ▶ Crianças a brincar podem fechar-se e asfixiarem-se na garrafeira.
  - Desmonte a porta do aparelho.
  - Deixe as prateleiras de madeira/metal na garrafeira de forma que as crianças não possam entrar facilmente.
  - Nas garrafeiras com fecho da porta: evite que as crianças corram risco de vida e que, ao brincarem, fiquem presas dentro do aparelho.
- ▶ Perigo de choque elétrico!
  - Corte a ficha do cabo de alimentação.
  - Corte o cabo de alimentação do aparelho antigo.

Descarte a ficha e o cabo de alimentação separadamente do aparelho antigo.

- ▶ Durante e após o descarte, certifique-se de que a garrafeira não é colocada perto de gasolina ou outros gases e líquidos inflamáveis.
- ▶ Risco de incêndio devido a fugas de óleo ou refrigerante!  
O refrigerante e o óleo contidos são inflamáveis. O refrigerante ou óleo que vaza pode inflamar-se se a concentração for suficientemente elevada e em contacto com uma fonte de calor externa.  
Durante o descarte, certifique-se de que o circuito de refrigeração não é danificado, para evitar fugas descontroladas de refrigerante (informações na placa de características) e de óleo.
- ▶ As fugas de produto refrigerante podem provocar lesões oculares. Não danifique peças do sistema de refrigeração, por exemplo:
  - perfurando os tubos de circulação do produto refrigerante;
  - dobrando os tubos;
  - raspando camadas protetoras de superfícies.

## Eliminação da embalagem

A embalagem é utilizada para o manuseamento e protege o aparelho contra danos que possam ocorrer durante o transporte. Os materiais da embalagem são selecionados do ponto de vista ecológico e de eliminação e são geralmente recicláveis.

A devolução da embalagem ao ciclo de reciclagem contribui para a economia de matérias-primas. Utilize pontos de recolha de resíduos com triagem de materiais e possibilidades de devolução das embalagens. O seu distribuidor Miele aceita de volta as embalagens de transporte.

## Eliminação do aparelho em fim de vida útil

Os equipamentos elétricos e eletrónicos contêm diversos materiais valiosos. Também contêm determinadas substâncias, misturas e componentes necessários para o seu funcionamento e segurança. No lixo doméstico, bem como no caso de tratamento incorreto, estes podem causar danos na saúde das pessoas e no ambiente. Por isso, não coloque o seu equipamento em fim de vida útil, em nenhuma circunstância, no lixo doméstico.



Certifique-se de que o seu aparelho de frio não é danificado até que possa ser devidamente eliminado de uma forma ecológica.

Desse modo fica garantido que tanto o refrigerante existente no circuito de refrigeração como o óleo existente no compressor não escapam para o ambiente.

Em vez disso, utilize os pontos oficiais de recolha criados para a entrega e reciclagem gratuita de equipamentos elétricos e eletrónicos da sua junta de freguesia, de distribuidores Miele ou da Miele. A eliminação de eventuais dados pessoais do equipamento em fim de vida útil é um processo, do ponto de vista legal, da sua responsabilidade. Está geralmente obrigado a retirar de forma não destrutiva as pilhas e as baterias usadas não fechadas de forma fixa no aparelho, bem como as lâmpadas que possam ser retiradas de forma não destrutiva. Entregue-as num ponto de recolha adequado onde possam ser entregues de forma gratuita. Mantenha o seu

## O seu contributo para a proteção do ambiente

---

equipamento em fim de vida útil fora do alcance de crianças, até ser transportado.

## Poupar energia

	<b>Consumo normal de energia</b>	<b>Consumo aumentado de energia</b>
<b>Instalação/Manutenção</b>	Em espaços ventilados.	Em espaços fechados, não ventilados.
	Protegida da incidência direta de raios solares.	Com incidência direta de raios solares.
	Não junto de uma fonte de calor (aquecimento, fogão).	Ao lado de uma fonte de calor (radiador, fogão).
	Temperatura ambiente ideal de 20 °C.	Com temperatura ambiente elevada a partir de 25 °C.
	Não tapar as secções transversais de arejamento e ventilação e limpar o pó regularmente.	Com grelhas de arejamento e ventilação tapadas ou com pó.
	Desmontar o filtro de ar, pelo menos, uma vez por ano e limpar com o aspirador de pó.	No caso de acumulação de pó no filtro de ar.
<b>Regulação da temperatura</b>	10 até 12 °C	Quanto mais baixa for a temperatura selecionada mais elevado será o consumo de energia!
<b>Utilização</b>	Colocação das prateleiras tal como fornecido de fábrica.	
	Abriu a porta só quando for necessário e durante o mais curto espaço de tempo possível. Arrumar as garrafas de forma organizada.	Aberturas frequentes da porta e por um longo período significa entrada de ar quente. O aparelho tenta arrefecer e o tempo de funcionamento do motor prolonga-se.
	Não encher demasiadamente os compartimentos para que o ar possa circular.	Um fluxo de ar deteriorado provoca uma perda de frio.

## Descrição do aparelho

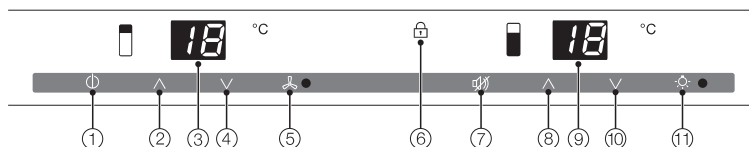

- ① Ligar/desligar a garrafeira completa
- ② Regular a temperatura na zona de refrigeração de vinho superior (^ para mais quente)
- ③ Indicação de temperatura da zona de refrigeração de vinho superior
- ④ Regular a temperatura na zona de refrigeração de vinho superior (v para mais frio)
- ⑤ Ligar/desligar a função DynaCool (humidade constante do ar) e lâmpada de controlo
- ⑥ Lâmpada de controlo para o bloqueio (apenas visível se bloqueio ligado)
- ⑦ Desligar o alarme de temperatura ou da porta
- ⑧ Regular a temperatura na zona de refrigeração de vinho inferior (^ para mais quente)
- ⑨ Indicação de temperatura da zona de refrigeração de vinho inferior
- ⑩ Regular a temperatura na zona de refrigeração de vinho inferior (v para mais frio)
- ⑪ Ligar/desligar a iluminação interior e lâmpada de controlo



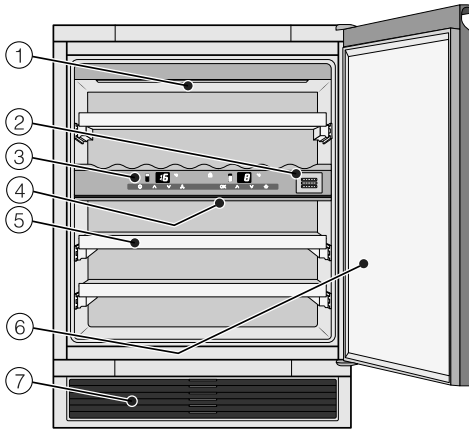

- ① Faixa de iluminação  
(disponível nas duas zonas de refrigeração de vinho)
- ② Filtro Active AirClean
- ③ Comando das zonas de refrigeração de vinho superior e inferior/  
Placa de isolamento para separação térmica das zonas de refrigeração
- ④ Régua isoladora para separação térmica das zonas de refrigeração
- ⑤ Prateleiras de madeira
- ⑥ Porta de vidro com vidro de segurança resistente aos raios UV
- ⑦ Grelha de arejamento com filtro de ar colocado por trás

## Acessórios

---

### Acessórios fornecidos em conjunto

#### Filtro contra odores (filtro Active AirClean)

O filtro Active AirClean contribui para uma excelente permuta de ar e assim para uma elevada qualidade do ar na garrafeira.

#### Filtro de ar

O filtro de ar a atrás da grelha de ventilação impede que a capacidade de arrefecimento fique reduzida, devido a acumulação de pó.

### Acessórios opcionais

Na Miele encontra uma série de acessórios e produtos de limpeza adequados à sua garrafeira.

#### Pano em microfibras

O pano em microfibras ajuda a eliminar dedadas e sujidade leve de frentes em aço inox, painéis de aparelhos, janelas, móveis, vidros de automóveis, etc.

#### Kit de MicroCloth

O kit MicroCloth é composto por um pano universal, um pano para vidro e um pano de alto brilho.

Os panos são extremamente resistentes e duradouros. Devido às suas microfibras muito finas, os panos alcançam um elevado desempenho de limpeza.

#### Filtro Active AirClean

Consulte a descrição em «Acessórios fornecidos em conjunto».

Os acessórios podem ser encomendados através da loja online Miele ou na assistência técnica ou distribuidores Miele.

Loja online Miele:  
**miele.pt**

# Ligar e desligar a garrafeira

## Antes da primeira utilização

### Material da embalagem

- Retire todo o material da embalagem do interior do aparelho.

### Efetuar a limpeza da garrafeira

Consulte as indicações mencionadas no capítulo «Limpeza e manutenção».

- Limpe o interior do aparelho e os acessórios.

## Ligar a garrafeira

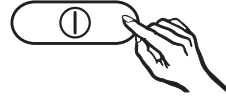

- Pressione a tecla para ligar/desligar a garrafeira completa para que as indicações de temperatura acendam.

Soa um sinal de alarme. A garrafeira começa a refrigerar e a iluminação interior acende quando a porta do aparelho é aberta.

## Desligar o sinal de alarme



- Pressione a tecla para desligar o alarme de temperatura ou da porta.

O sinal de alarme deixa de soar. As indicações de temperatura piscam até serem atingidas as temperaturas definidas.

## Desligar a garrafeira

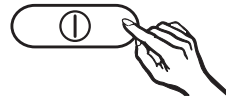

- Pressione a tecla para ligar/desligar a garrafeira completa até as indicações de temperatura ficarem escuras.

A refrigeração está desligada. (Se não for este o caso, o bloqueio (ver «Efetuar outras regulações: Bloqueio») está ligado!)

## Ligar e desligar a garrafeira

---

### No caso de ausência prolongada

Se a garrafeira for desligada durante um longo período de tempo e não for limpa previamente, pode haver formação de bolor se a porta ficar fechada.

Efetue indispensavelmente a limpeza da garrafeira.

Se não utilizar a garrafeira durante um longo período de tempo, então tenha em atenção o seguinte:

- Desligue a garrafeira.
- Desligue a ficha da tomada ou desligue os fusíveis do quadro elétrico.
- Para arejar suficientemente a garrafeira e evitar a formação de odores, limpe a garrafeira e mantenha-a aberta.

### Bloqueio

Através do bloqueio, pode impedir que a garrafeira seja desligada inadvertidamente.

### Ligar/desligar o bloqueio



- Mantenha a tecla para ligar/desligar a função DynaCool pressionada durante cerca de 5 segundos.

A lâmpada de controlo da tecla pisca e na indicação de temperatura para a zona de refrigeração de vinho inferior (indicação à direita) pisca um  $\epsilon$ .

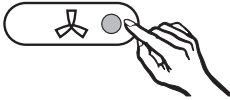

- Pressione novamente a tecla para ligar/desligar a função DynaCool.



- Ao pressionar as teclas de regulação para a temperatura, pode seleccionar entre  $\epsilon \bar{U}$  e  $\epsilon !$ :

$\bar{U}$ : o bloqueio está desligado,

! : o bloqueio está ligado.

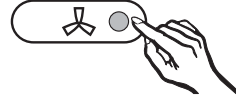

- Pressione a tecla para ligar/desligar a função DynaCool para guardar a regulação.

Se o bloqueio estiver ativado, acende a lâmpada de controlo de bloqueio .

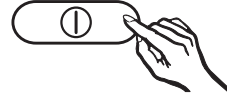

- Termine o modo de ajuste pressionando a tecla para ligar/desligar a garrafeira completa.

Caso contrário, o sistema eletrónico comuta ao fim de aproximadamente 2 minutos para funcionamento normal.

## Regulações suplementares

### Alterar a intensidade de luminosidade da indicação de temperatura

A intensidade de luminosidade da indicação de temperatura está definida para  $h7$  aquando da entrega da garrafeira.

Pode alterar a intensidade de luminosidade da indicação de temperatura (as indicações de temperatura são alteradas em conjunto):

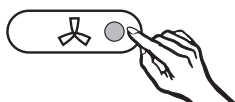

- Mantenha a tecla para ligar/desligar a função DynaCool pressionada durante cerca de 5 segundos.

A lâmpada de controlo da tecla pisca e na indicação de temperatura para a zona de refrigeração de vinho inferior (indicação à direita) pisca um  $\epsilon$ .



- Pressione uma das teclas de regulação da temperatura as vezes que forem necessárias até que apareça na indicação um  $h$ .

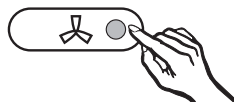

- Pressione novamente a tecla para ligar/desligar a função DynaCool. Na indicação acende  $h$ .
- Pressionando as teclas de regulação de temperatura pode alterar a intensidade de luminosidade da indicação. Pode seleccionar entre os níveis 1 a 5: 1: intensidade de luminosidade mínima, 5: intensidade de luminosidade máxima.

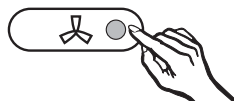

- Pressione a tecla para ligar/desligar a função DynaCool para guardar a regulação.

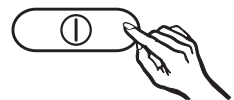

- Termine o modo de ajuste pressionando a tecla para ligar/desligar a garrafeira completa. Caso contrário, o sistema eletrónico comuta automaticamente para funcionamento normal ao fim de aproximadamente 2 minutos.

# A temperatura e a humidade do ar correta

## Armazenar vinho de um modo ideal

O vinho continua a amadurecer dependendo das condições envolventes. Desse modo, tanto a temperatura como a qualidade do ar são essenciais para a durabilidade do vinho.

Uma temperatura constante e adaptada ao vinho, uma humidade do ar ideal bem como uma atmosfera envolvente isenta de odores criam, na garrafeira, as condições ideais de armazenamento para os seus vinhos.

Adicionalmente, a garrafeira garante um ambiente de baixa vibração (ao contrário do frigorífico) de modo que o processo de maturação do vinho não seja perturbado.

## A temperatura correta

Pode armazenar vinhos a uma temperatura entre 6 e 18 °C. Se pretender armazenar vinhos tintos e brancos em conjunto, selecione uma temperatura entre os 12 e os 14 °C. Esta temperatura é adequada tanto para os vinhos brancos como tintos. O vinho tinto deve ser retirado e aberto, pelo menos, 2 horas antes de ser servido, para que o vinho adquira oxigénio e possa desenvolver o seu aroma.

Uma temperatura de armazenamento excessivamente elevada (superior a 22 °C) contribui para o amadurecimento mais rápido, de forma que os aromas não se desenvolvem. No entanto, a uma temperatura de armazenamento mais baixa (inferior a 5 °C), o vinho não amadurece de forma otimizada.

Com calor o vinho expande, com o frio contrai-se: as flutuações de temperatura têm influência negativa no vinho e a

maturação é, assim, interrompida. Por isso é muito importante manter uma temperatura quase isenta de oscilações.

## Temperaturas de consumo recomendadas

Tipo de vinho	Temperatura de servir recomendada*
Vinhos leves, tintos frutados:	14 °C a 16 °C
Tintos pesados:	18 °C
Vinho rosé:	8 °C a 10 °C
Vinhos brancos finos, aromáticos:	8 °C a 12 °C
Vinhos brancos pesados ou doces:	12 °C a 14 °C
Espumante, Prosecco:	7 °C a 9 °C
Champanhe:	5 °C a 7 °C

\* Armazene o vinho 1 a 2 °C mais frio do que a temperatura de servir recomendada, porque ao servir, o vinho irá aquecer no copo.

**Dica:** Os vinhos tintos pesados devem ser abertos 2 a 3 horas antes de servir, para que absorvam o oxigénio e assim possam libertar os aromas.

# A temperatura e a humidade do ar correta

---

## Dispositivo de segurança em caso de baixas temperaturas ambiente

Para proteger o vinho contra baixas temperaturas ambiente, há um termostato de segurança para garantir que a temperatura na garrafeira não desce demasiado. Se a temperatura ambiente descer, o aquecimento da garrafeira liga-se automaticamente e mantém constante a temperatura interna. Se a temperatura ambiente continuar a descer, a garrafeira desliga-se automaticamente.

## Placa de isolamento para separação térmica

O aparelho tem uma placa de isolamento fixa que divide o interior em duas zonas com temperaturas diferentes. Assim, pode armazenar em simultâneo diferentes tipos de vinho, como por ex. vinhos tintos e champanhe.

As réguas de isolamento no interior da porta de vidro evitam a transferência de temperatura entre as diferentes zonas.

## Regular a temperatura

Pode definir as temperaturas com as duas teclas por baixo das indicações de temperatura.

- Para isso, pressione as teclas por baixo da respetiva indicação de temperatura.

Ao premir a tecla



- a temperatura torna-se mais fria,



- a temperatura torna-se mais quente.

Durante a regulação, a temperatura de regulação é exibida intermitente.

Ao pressionar as teclas pode ver as seguintes alterações na respetiva indicação de temperatura:

- Pressionar pela primeira vez: o último valor da temperatura pretendido é exibido a piscar.
- Cada vez que voltar a pressionar: o valor da temperatura altera-se em passos de 1 °C.
- Manter a tecla pressionada: o valor da temperatura altera-se continuamente.

Aproximadamente 5 segundos após ter pressionado a tecla pela última vez, a indicação de temperatura altera-se automaticamente para o valor real da temperatura, que prevalece no momento na respetiva área.



## A temperatura e a humidade do ar correta

---

As duas áreas de temperatura são refrigeradas alternadamente, pelo que, dependendo da quantidade de vinho armazenada, pode demorar algumas horas para que a temperatura pretendida seja atingida e para que a indicação da temperatura seja regulada. Se, após este tempo, a temperatura estiver muito elevada ou muito baixa, volte a regular a temperatura.

### Valores de temperatura possíveis de selecionar

A temperatura é regulável para as duas zonas de refrigeração de 5 até 20 °C.

### Indicação de temperatura

As indicações de temperatura no painel de comandos apresentam as temperaturas reais na garrafeira durante o funcionamento normal.

A indicação de temperatura pisca quando

- é definida uma outra temperatura,
- a temperatura se desviar da temperatura definida em mais de 5 °C em qualquer área.

# A temperatura e a humidade do ar correta

## Qualidade e humidade do ar

Num frigorífico convencional, a humidade do ar é muito baixa para o vinho e, portanto, um frigorífico não é adequado para o armazenamento de vinho. Uma humidade do ar elevada é muito importante para o armazenamento de vinho, de modo que a rolha seja mantida húmida do lado de fora. Com baixa humidade do ar, a rolha fica seca no exterior e deixa de poder fechar a garrafa de modo estanque. Por esta razão, as garrafas de vinho também devem ser armazenadas numa posição horizontal, de modo a que o vinho mantenha a rolha húmida no interior. Se entrar ar na garrafa, o vinho ficará inevitavelmente estragado!

 Risco de danos devido a humidificação adicional.

A humidade do ar aumenta e condensa o interior. A água de condensação pode provocar danos na garrafeira como, por ex., corrosão.

**Não** humedeça adicionalmente o clima no interior da garrafeira colocando, p. ex., um recipiente com água.

## DynaCool (humidade constante do ar)



Com DynaCool aumenta a humidade relativa do ar em toda a garrafeira. Ocorre simultaneamente uma distribuição uniforme da humidade do ar e da temperatura, de forma a que todos os vinhos podem ser armazenados nas mesmas condições.

Desta forma é alcançado no interior um clima igual ao que existe nas caves de vinhos.

### Ligar a DynaCool

Se pretender utilizar a garrafeira para armazenar vinhos a longo prazo, recomendamos manter a função DynaCool sempre ligada.

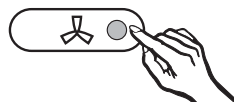

- Pressione a tecla para ligar/desligar a função DynaCool, de modo que a lâmpada de controlo acenda.

Além disso, se não tiver ativado a DynaCool, a garrafeira liga automaticamente os ventiladores sempre que a refrigeração se ligar. Deste modo é assegurado que é preservado o clima ideal para o seu vinho.

Quando a porta do aparelho estiver aberta, o ventilador desliga-se automaticamente de forma temporária!

# A temperatura e a humidade do ar correta

## Desligar a DynaCool

Visto que o consumo de energia com a DynaCool ativada aumenta um pouco e o ruído de funcionamento da garrafeira também será um pouco mais elevado, pode entretanto desligar a DynaCool permanentemente.



- Pressione a tecla para ligar/desligar a função DynaCool, de modo que a lâmpada de controlo se apague.

## Permuta de ar através do filtro Active AirClean

O filtro Active AirClean contribui para uma excelente permuta de ar e, assim, para uma elevada qualidade do ar.

Ar frio exterior chega à garrafeira através do filtro Active AirClean.

Em seguida, este é distribuído uniformemente no interior pelos ventiladores (função DynaCool).

A filtragem do ar exterior através do filtro Active AirClean assegura que apenas ar sem pó e inodoro entre na garrafeira. Desta forma, o seu vinho está adicionalmente protegido de uma possível transmissão de odores, porque os odores podem ser transmitidos ao vinho através das rolhas de cortiça.

O filtro Active AirClean deve ser trocado, pelo menos, a cada 12 meses. Os filtros Active AirClean podem ser adquiridos no serviço de assistência técnica da Miele, em revendedores especializados ou na Internet.

## Alarme de temperatura e de porta aberta

---

A garrafeira está equipada com um sistema de alarme, para que qualquer alteração de temperatura nas três zonas de refrigeração seja detectada atempadamente evitando assim a deterioração do vinho.

### Alarme de temperatura

Se a temperatura numa zona de refrigeração atingir um intervalo de temperatura demasiado quente ou demasiado frio, soa um sinal de alarme.

Em simultâneo pisca a respetiva indicação de temperatura.

O momento em que a garrafeira deteta um intervalo de temperatura demasiado quente ou demasiado frio depende da temperatura regulada.

O sinal sonoro e visual ocorre, p. ex.,

- ao ligar a garrafeira, logo que a temperatura numa das zonas de temperatura se desviar demasiado da temperatura definida,
- com a entrada de demasiado ar quente ao reorganizar e retirar garrafas de vinho,
- se armazenar novamente um grande número de garrafas de vinho,
- após ter havido falha de energia elétrica.

Assim que o estado de alarme estiver terminado, o sinal de aviso deixa de soar e as indicações de temperatura acendem de modo constante.

### Desligar o alarme de temperatura antecipadamente

Se o sinal de alarme o incomodar, pode desligá-lo antecipadamente.



- Pressione a tecla para desligar o alarme de temperatura.

O sinal de alarme deixa de soar.

A respetiva indicação de temperatura fica a piscar até que a situação de alarme termina.

# Alarme de temperatura e de porta aberta

---

## Alarme de porta aberta

Se uma das portas ficar aberta durante mais de 60 segundos, soa um sinal acústico.

Logo que a porta seja fechada, o sinal deixa de soar.

## Desligar antecipadamente o alarme da porta

Se o sinal de alarme o incomodar, pode desligá-lo antecipadamente.



- Pressione a tecla para desligar o alarme da porta.

O sinal de alarme deixa de soar.

# Iluminação

Caso queira mostrar as suas garrafas também quando a porta do aparelho está fechada, pode regular a iluminação interior de tal forma que esta fica ligada mesmo com a porta fechada.

Cada zona de refrigeração de vinho está equipada com a sua própria régua de iluminação para que a garrafeira seja perfeitamente iluminada.

Através da utilização de LED na régua de iluminação fica excluída a deterioração dos vinhos por calor ou luz UV.

## Ligar e desligar a iluminação interior

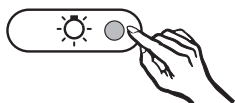

- Pressione a tecla para ligar e desligar a iluminação interior de forma a que a lâmpada de controlo acenda.

A iluminação interior fica ligada nas duas zonas de refrigeração mesmo com a porta fechada.

### Para voltar a desligar a iluminação interior,

- Pressione a tecla para ligar e desligar a iluminação interior de forma a que a lâmpada de controlo se apague.

A iluminação interior está agora desligada com a porta do aparelho fechada.

### Ajustar a luminosidade da iluminação interior

A luminosidade da iluminação interior pode ser alterada.

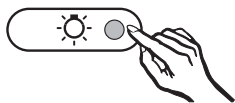

- Pressione a tecla para ligar e desligar a iluminação interior e mantenha-a pressionada.
- Pressione ao mesmo tempo as teclas de regulação da temperatura.

Ao premir a tecla



- a iluminação fica mais escura



- a iluminação fica mais clara.

⚠ Perigo de lesões através da iluminação LED.

Esta iluminação corresponde ao grupo de risco RG 2. Se a cobertura estiver com defeito, os olhos podem ser feridos.

Se a cobertura da lâmpada estiver com defeito, não olhe diretamente para a iluminação de perto usando instrumentos óticos (uma lupa ou similar).

## Armazenar garrafas de vinho

Vibrações e movimentos têm um efeito negativo sobre a maturação do vinho, o que por sua vez pode afetar o sabor do vinho.

Tanto quanto possível, coloque os vinhos da mesma qualidade na mesma prateleira de madeira e lado a lado para evitar grandes mexidas ao retirar as garrafas. Além disso, deve evitar sobrepor garrafas de vinho na prateleira de madeira.

Armazene, de preferência, as garrafas sempre deitadas para que as rolhas de cortiça sejam mantidas húmidas por dentro, evitando assim a passagem de ar para o interior da garrafa.

**Dica:** Além disso, no caso de garrafas de vinho com rolhas de cortiça recomendamos que aumente a humidade do ar na garrafeira (consulte o capítulo «A temperatura e qualidade do ar ideais», secção « Utilizar DynaCool (humidade constante do ar) »).

 Risco de ferimentos devido à queda de garrafas de vinho.

Em determinadas circunstâncias as garrafas de vinho podem ficar entaladas nas prateleiras de madeira por cima e cair da garrafeira ao puxar as prateleiras.

Puxe as prateleiras de madeira sempre lentamente e com cuidado.

 Perigo de danos e ferimentos devido a vidro partido.

As prateleiras de madeira e as garrafas expostas podem causar danos na porta de vidro se esta estiver fechada neste estado.

Certifique-se de que as prateleiras de madeira e as garrafas de vinho não ficam salientes.

Não tape as ranhuras de arejamento e ventilação no painel traseiro. Isto é importante para a capacidade de refrigeração.

# Armazenar garrafas de vinho

## Prateleiras em madeira

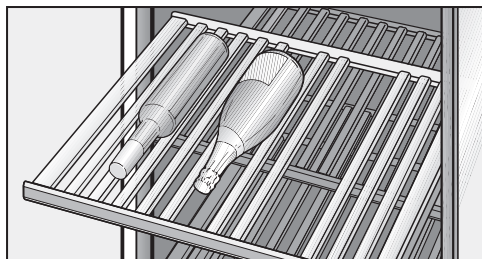

As prateleiras de madeira deslizam sobre calhas e podem ser puxadas para fora permitindo assim colocar ou retirar as garrafas de vinho comodamente.

### Mudar a posição das prateleiras

As prateleiras podem ser retiradas e voltar a serem colocadas.

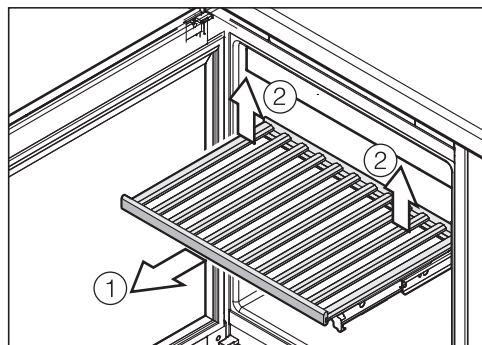

- Puxe a prateleira completamente para fora ① até ao batente.
- Desencaixe a prateleira atrás, levantando o lado posterior direito e o esquerdo ②.
- Retire a prateleira pela frente.

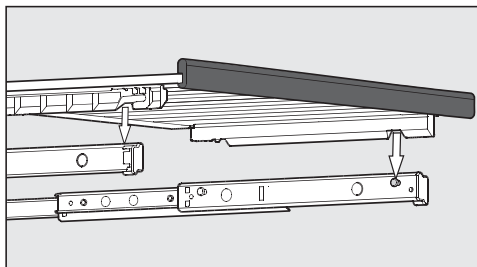

- Para voltar a colocar a prateleira de madeira, encaixe-a nas calhas puxadas para fora. As reentrâncias na prateleira de madeira encaixam nos pernos de fixação nas calhas.

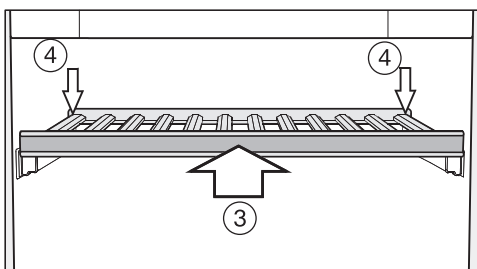

- Deslize a prateleira para o interior do aparelho ③ até ao batente.
- Empurre a prateleira completamente para trás, de forma que encaixe à frente.
- Pressione a prateleira atrás para baixo, de forma que encaixe atrás ④.



## Capacidade máxima

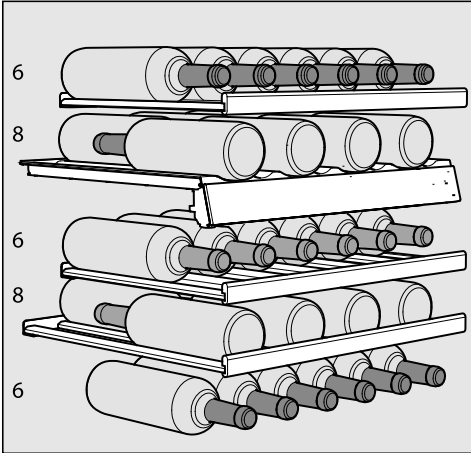

Pode colocar no máximo 34 garrafas (tipo Bordeaux e 0,75 l de capacidade) na garrafeira ou seja 14 na zona superior e 20 garrafas na zona inferior.

O total das 34 garrafas só pode ser alcançado utilizando todas as prateleiras disponíveis.



Cada prateleira pode ser carregada no máx. com 25 kg! No entanto deve evitar empilhar as garrafas de vinho sobre as prateleiras de madeira.

## Descongelação automática

---

A garrafeira descongela automaticamente.

Certifique-se de que não entra água no sistema eletrónico, na grelha de arejamento ou na iluminação.



Risco de danos devido a entrada de humidade.

O vapor de um aparelho de limpeza a vapor pode danificar plásticos e componentes elétricos.

Não utilize um aparelho de limpeza a vapor para limpar a garrafeira.

A placa de características no interior da garrafeira não deve ser retirada. Esta é necessária em caso de avaria!

## Indicações sobre o produto de limpeza

Utilize apenas detergentes e produtos de limpeza e manutenção no interior do aparelho que não sejam prejudiciais aos alimentos.

Para evitar danos em todas as superfícies **não** utilize na limpeza

- produtos de limpeza que contenham sódio, amoníaco, ácidos ou cloro;
- produtos de limpeza anticalcários;
- produtos de limpeza abrasivos (p. ex., pó para polimento, agente de polimento, esfregões);
- produtos de limpeza que contenham dissolventes;
- produtos de limpeza para aço inoxidável;
- produtos de limpeza para máquinas de lavar louça;
- sprays para limpeza de fornos;
- produtos de limpeza de vidros (exceto para o vidro da porta do aparelho);
- esfregões ou escovas abrasivas e duras (p. ex., esponjas com esfregão);
- esponja mágica;
- raspadores metálicos afiados.

Recomendamos que a limpeza seja efetuada com água morna, um pano esponja limpo e um pouco de detergente para lavar a louça à mão.

## Antes da limpeza da garrafeira

- Desligue a garrafeira.
- Retire as garrafas do interior da garrafeira e coloque-as num local fresco.
- Retire todas as outras peças que possam ser removidas para limpeza.

# Limpeza e manutenção

---

## Interior, acessórios, porta do aparelho

Efetue a limpeza da garrafeira com regularidade, no mínimo, uma vez por mês.

Não deixe secar a sujeira, remova-a de imediato.

- Efetue a limpeza do interior com água morna e um pouco de detergente de lavar a louça à mão.
- Efetue a limpeza de todas as peças em madeira com um pano meio húmido, mas **não** as molhe.
- Após a limpeza enxague o interior e os acessórios com água limpa e seque tudo com um pano. Mantenha a porta da garrafeira aberta durante um curto espaço de tempo.
- Limpe a porta do aparelho com um produto de limpeza de vidros.

## Limpar as zonas de arejamento e ventilação

A acumulação de pó contribui para o aumento do consumo de energia.

- Efetue a limpeza regular das zonas de arejamento e ventilação utilizando um pincel ou o aspirador (com um aspirador Miele, utilize a escova para móveis).

## Limpar a junta da porta

 Risco de danos devido a uma limpeza incorreta.

No tratamento da junta da porta com óleo ou gordura, esta pode ficar porosa.

Nunca deverá aplicar óleos ou gorduras na junta da porta.

- Limpe regularmente a junta da porta com água limpa e, de seguida, seque-a minuciosamente com um pano.

### Limpar o filtro

- Efetue a limpeza do filtro, situado por trás da grelha de arejamento, pelo menos uma vez por ano.
- Retire o filtro e aspire-o de ambos os lados com o aspirador. O filtro sujo pode contribuir para que o aparelho não arrefeça o suficiente.

### Depois da limpeza

- Coloque todas as peças na garrafeira.
- Ligue a garrafeira.
- Coloque as garrafas de vinho na garrafeira e feche a porta do aparelho.

## Filtro Active AirClean

Ar frio exterior chega à garrafeira através do filtro Active AirClean. A filtração do ar exterior através do filtro Active AirClean assegura que apenas ar sem pó e inodoro entre na garrafeira.

### Substituir o filtro Active AirClean

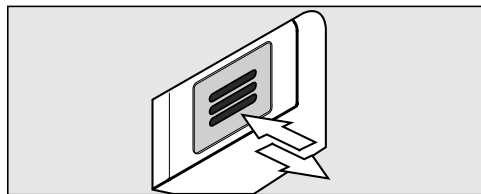

- Pressione o filtro para dentro e solte-o.

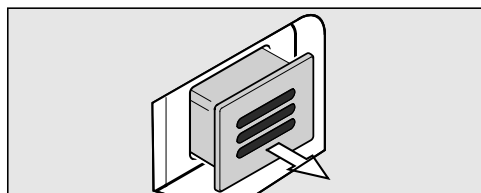

- Puxe o filtro para fora.

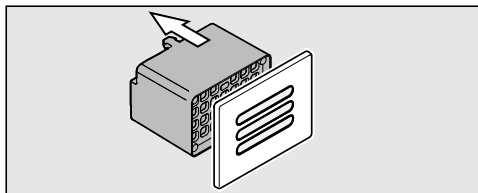

- Puxe a parte posterior do filtro retirando-o da cobertura.

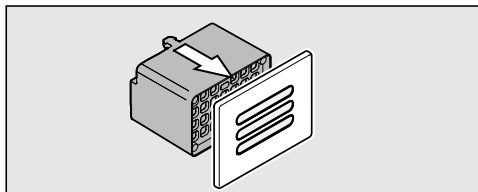

- Encaixe o novo filtro na cobertura.

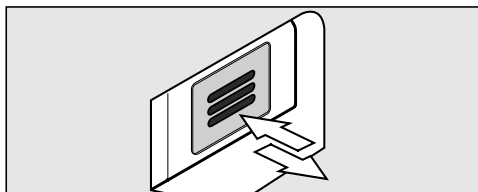

- Encaixe o filtro.
- Pressione o filtro para dentro e solte-o. O filtro bloqueia automaticamente, ouvindo-se um clique.

Os filtros Active AirClean podem ser adquiridos na assistência da Miele, em distribuidores especializados ou no site da Miele.

Consegue resolver por si próprio a maioria das anomalias e erros que podem ocorrer durante o funcionamento diário. Em muitos casos, pode economizar tempo e custos, pois não necessita de recorrer ao serviço de assistência técnica.

Em [www.miele.pt/service](http://www.miele.pt/service) pode obter informações relativas à resolução autónoma de anomalias.

As tabelas apresentadas seguintes devem ajudá-lo a detetar as causas de uma anomalia ou de um erro, apresentando as respetivas soluções.

Evite abrir a porta do aparelho até que a avaria seja solucionada para que a perda de frio seja mantida o mais baixo possível.

Problema	Causa e solução
<b>A garrafeira não tem capacidade de refrigeração, a iluminação interior não funciona com a porta aberta e a indicação da temperatura não se acende.</b>	A garrafeira não está ligada. ■ Ligue a garrafeira, as indicações de temperatura devem acender-se.
	A ficha não está bem inserida na tomada. ■ Ligue a ficha à tomada.
	Os disjuntores do quadro elétrico da sua habitação dispararam. A garrafeira, a tensão da rede ou outro aparelho qualquer podem estar com alguma avaria. ■ Solicite a intervenção de um electricista ou do serviço de assistência técnica.
<b>A garrafeira não tem capacidade de refrigeração, mas a iluminação interior e os comandos da garrafeira estão funcionais.</b>	O modo de demonstração está ligado. Permite ao distribuidor a demonstração da garrafeira sem que a refrigeração esteja ligada. Esta regulação não é necessária para utilização a nível particular. ■ Pergunte ao serviço de assistência técnica como desligar o modo de demonstração na sua garrafeira.

## Que fazer quando ...

Problema	Causa e solução
<b>O motor liga cada vez com maior frequência e durante mais tempo, de forma que a temperatura na garrafeira baixa.</b>	A temperatura seleccionada é muito baixa. ■ Altere a temperatura seleccionada.
	A porta do aparelho não está fechada. ■ Verifique se a porta do aparelho fecha corretamente.
	A porta do aparelho foi aberta várias vezes. ■ Abrir a porta do aparelho só quando for necessário e durante o mais curto espaço de tempo possível.
	As secções de ventilação estão tapadas ou com pó. ■ Não tapar as grelhas de arejamento e limpar o pó regularmente.
	O filtro tem pó. ■ Efetue a limpeza do filtro (consulte «Limpeza e manutenção»)
	A temperatura ambiente é demasiado elevada. ■ Providencie uma temperatura mais baixa para o espaço.
<b>O compressor liga raramente e cada vez durante menos tempo, a temperatura na garrafeira aumenta.</b>	Não é avaria. A temperatura está muito alta. ■ Corrija a regulação da temperatura. ■ Volte a controlar a temperatura ao fim de 24 horas.
	O filtro de ar na base do aparelho está sujo. ■ Limpe o filtro de ar (consulte o capítulo «Limpeza e manutenção»).





### Indicações no visor

Mensagem	Causa e solução
<b>No indicador de temperatura aparecer um traço com luz fixa/intermitente.</b>	Só será indicada uma temperatura, quando a temperatura na garrafeira se encontrar numa zona visualizável.
<b>Na indicação de temperatura aparece <i>F0</i> ou <i>F1</i>.</b>	Existe uma anomalia. ■ Contacte o serviço de assistência técnica.
<b>O sinal de alarme soa e a indicação de temperatura pisca.</b>	A zona de refrigeração de vinhos correspondente ou está muito quente ou muito fria dependendo da temperatura definida. As razões para isso podem ser, p. ex.: <ul style="list-style-type: none"><li>– a porta ter sido aberta várias vezes ou ainda estar aberta,</li><li>– as secções transversais de arejamento e ventilação estarem tapadas,</li><li>– ter havido falta de energia elétrica durante muito tempo.</li></ul> ■ Solucione a situação de alarme. A indicação de temperatura deixa de piscar e o sinal de alarme deixa de soar.

## Que fazer quando ...

### A iluminação interior não funciona.

Problema	Causa e solução
<b>A iluminação interior LED não funciona.</b>	<p>A garrafeira não está ligada. ■ Ligue a garrafeira.</p> <p>A iluminação LED desliga automaticamente ao fim de aprox. 15 minutos se a porta estiver aberta para evitar sobreaquecimento. Se esse não for o caso, então existe uma anomalia.</p> <div style="border: 1px solid gray; padding: 5px;"><p> Perigo de lesões devido a choque elétrico! Por baixo da cobertura da lâmpada encontram-se peças condutoras elétricas. A iluminação LED só pode ser substituída e reparada pelo serviço de assistência técnica da Miele.</p></div> <div style="border: 1px solid gray; padding: 5px;"><p> Perigo de lesões através da iluminação LED. Esta iluminação corresponde ao grupo de risco RG 2. Se a cobertura estiver com defeito, os olhos podem ficar feridos. Se a cobertura da lâmpada estiver com defeito, não olhe diretamente para a iluminação de perto usando instrumentos óticos (uma lupa ou similar).</p></div> <p>■ Contacte o serviço de assistência técnica!</p>
<b>A iluminação interior também acende com a porta do aparelho fechada.</b>	<p>Não se trata de um erro. A iluminação de apresentação está ligada. ■ Desligue a iluminação de apresentação (consulte o capítulo «Iluminação de apresentação»).</p>

### Problemas gerais com a garrafeira

Problema	Causa e solução
<b>Soa um sinal de alarme.</b>	A porta do aparelho está aberta há mais de 60 segundos. <ul style="list-style-type: none"> <li>■ Feche a porta do aparelho.</li> </ul>
<b>A garrafeira não desliga.</b>	O bloqueio está ligado. <ul style="list-style-type: none"> <li>■ Desligue o bloqueio (consulte o capítulo «Efetuar outras regulações», secção «Ligar/desligar o bloqueio »).</li> </ul>
<b>Os encaixes nas prateleiras de madeira estão a deformar-se.</b>	A alteração de volume, devido à absorção de humidade ou à secagem, é uma característica típica da madeira. Uma humidade do ar elevada na garrafeira faz com que as peças de madeira «trabalhem». Desta forma, as peças de madeira podem deformar-se e podem surgir fissuras. Veios e nós na madeira fazem parte das suas características.
<b>Nas etiquetas das garrafas existe formação de bolor.</b>	Conforme a cola utilizada pode haver uma leve formação de bolor nas etiquetas. <ul style="list-style-type: none"> <li>■ Elimine o bolor por completo. Lave as garrafas e retire a cola que possivelmente possa existir.</li> </ul>
<b>Nas rolhas das garrafas há formação de uma película branca.</b>	As rolhas oxidaram devido ao contacto com o ar. <ul style="list-style-type: none"> <li>■ Limpe a película utilizando um pano seco. Essa película não tem qualquer influência na qualidade do vinho.</li> </ul>

## Causa dos ruídos

Ruídos normais	O que os origina?
<b>Brrrrr...</b>	Os zumbidos provêm do motor (compressor). O zumbido pode aumentar brevemente quando o motor liga.
<b>Blubb, blubb...</b>	O borbulhar, gorgolejar ou zumbido é proveniente do produto refrigerante que flui através dos tubos.
<b>Clique...</b>	O clique ouve-se sempre que o termóstato liga e desliga o motor.
<b>Sssrrrrr...</b>	Numa garrafeira com várias zonas, pode ouvir-se um ruído muito baixo proveniente da corrente de ar no espaço interior.
<b>Crack...</b>	Este tipo de ruído ouve-se sempre que haja expansão do material no interior da garrafeira.
Lembre-se que o ruído do motor e do fluxo no circuito de refrigeração não podem ser evitados.	

Ruídos que podem ser facilmente solucionados	Causa	Resolução
<b>Batidas, chocalhar, tilintar</b>	A garrafeira não está nivelada.	Nivele a garrafeira com o auxílio de um nível de bolha de ar. Para o efeito, utilize os pés aparafusáveis por baixo do aparelho ou coloque algo por baixo.
	As prateleiras oscilam ou emperram.	Verifique as peças amovíveis e volte a encaixá-las de novo.
	As garrafas ou os recipientes estão encostados uns aos outros.	Separe ligeiramente as garrafas ou os recipientes uns dos outros.
	Os fixadores de cabos ainda estão pendurados nas costas do aparelho.	Remova o fixador de cabos.

Em [miele.pt/service](http://miele.pt/service) pode obter informações relativas à resolução autónoma de anomalias e às peças de substituição da Miele.

## Contacto no caso de avarias

Contacte, p. ex., o seu distribuidor Miele ou serviço de assistência técnica Miele quando não conseguir solucionar a avaria.

Pode reservar o serviço de assistência técnica da Miele online em [www.miele.pt/service](http://www.miele.pt/service).

Os dados de contacto do serviço de assistência técnica da Miele encontram-se no final do presente documento.

O serviço de assistência técnica precisa da designação do modelo e número de série (fabr./SN/N.º). Ambas as informações podem ser encontradas na placa de características dentro do aparelho de frio ou, dependendo do modelo, no modo de regulação em Informações **i**.

A placa de características encontra-se no interior da garrafeira.

## Base de dados EPREL

Desde 1 de março de 2021, as informações sobre a etiquetagem energética e os requisitos de conceção ecológica podem ser encontrados na base de dados sobre produtos europeia (EPREL). Clique na hiperligação <https://eprel.ec.europa.eu/> para aceder à base de dados sobre produtos. Ser-lhe-á aqui solicitada que insira a designação do modelo.

A designação do modelo pode ser encontrada na placa de características dentro do aparelho de frio ou, dependendo do modelo, no modo de regulação em Informações **i**.

<b>Miele</b>		N.º: XX/XXXXXXXXXX.	
XXXXXX			
WEINTEMPERSCHRANK-UNTERTISCHMODELL MULTITEMPERATURE WINE STORAGE CABINET-UNDERCOUNTER TOP ARMOIRE DE MISE EN TEMP. DES VINS/CO. ENCASTRABLE SOUS PLAN ARMARIO P. ACONDICIONAM.TO. VINS/CO.MODEN/POTREBAJO ENCIMERA BIRNHAU TEMPERATURVINSKABINAT			
Klasse/Class Classe/Classe SN-ST	Ap-Type/AP-Type AP-Type/AP-Type	BruttoNetto/Gross Capacity Volume Bruto/Capacidade Bruta XXX l	Gefrieremmoegen/Freezing Capacity Pouvoir de Congel./Capac. Congeladora
Nischenhøi Net.Capacity Volume U e Capac. Util	Ges /K /G /WEIN /KALT Tot /R /F /WINE /CHILL To /R /C /C Tot /F /C /WINE /CHILL	<b>R600a: XXg</b>	

## Serviço técnico e garantia

---

### Garantia

O presente produto está sujeito à garantia legalmente prevista pelo Decreto-lei nº 84/2021, de 18 de outubro, que regula os direitos do consumidor na compra e venda de bens, conteúdos e serviços digitais, ou por qualquer outra disposição legal que modifique ou substitua aquele diploma.

A garrafeira é fornecida em série com cabo de ligação pronto a ser ligado a uma tomada com ligação à terra.

Instale a garrafeira de forma a que a tomada fique facilmente acessível. Se a tomada não estiver facilmente acessível, certifique-se de que na instalação está disponível um dispositivo seccionador para cada polo.

 Perigo de incêndio devido a sobreaquecimento.

O funcionamento do aparelho de frio em tomadas múltiplas e cabos de extensão pode sobrecarregar os cabos.

Por motivos de segurança, não deve utilizar tomadas múltiplas ou cabos de extensão.

A instalação elétrica deve ser concebida de acordo com a VDE 0100.

Por motivos de segurança, recomendamos a utilização de um interruptor de corrente diferencial residual (RCD) do tipo  na instalação doméstica associada, para a ligação elétrica da garrafeira.

Um cabo de ligação à rede danificado só pode ser substituído por um cabo de ligação à rede especial do mesmo tipo (pode ser obtido no serviço de assistência técnica da Miele). Por motivos de segurança, a substituição só pode ser efetuada por um técnico qualificado ou pelo serviço de assistência técnica da Miele.

Consulte estas instruções de utilização ou a placa de características quanto aos disjuntores correspondentes e ao consumo nominal. Compare esses dados com os da ligação elétrica no local. Em caso de dúvidas, contacte um electricista qualificado.

É possível um funcionamento temporário ou permanente num sistema de alimentação energética autossuficiente ou não-síncrono de rede (por ex., redes separadas, sistemas de reserva). O pré-requisito para o funcionamento é que o sistema de alimentação elétrica esteja em conformidade com as especificações da EN 50160 ou comparável. As medidas de proteção previstas na instalação doméstica e neste produto Miele devem também ser asseguradas na sua função e modo de funcionamento em funcionamento isolado ou em funcionamento não-síncrono ou ser substituídas por medidas equivalentes na instalação. Como descrito, por ex., na publicação atual da VDE-AR-E 2510-2.

# Instruções de montagem

Se a garrafeira não estiver encastrada poderá tombar!

Mantenha as portas do aparelho fechadas até que o aparelho esteja definitivamente montado e fixo no nicho de acordo com as indicações mencionadas no livro de instruções e montagem.

 Risco de incêndio e de danos! A garrafeira não pode ser encastrada por baixo de uma placa de cozinhar.

## Local de instalação

O local da instalação deve ser seco e bem ventilado.

Ao escolher o local de instalação, tenha em atenção que o consumo de energia da garrafeira aumenta se esta for instalada perto de um aquecimento, uma lareira ou outra fonte de calor. Também deve ser evitada a incidência direta da luz do sol.

Quanto mais elevada for a temperatura ambiente, mais tempo o compressor fica a funcionar e maior é o consumo de energia.

Ao encastrar a garrafeira tome também nota do seguinte:

- A tomada tem de se encontrar em local de acesso fácil e nunca atrás do aparelho, para que fique acessível em caso de emergência.
- Tanto a ficha como o cabo de ligação não devem estar em contato com a parte de trás da garrafeira, porque podem ficar danificados pelas vibrações do aparelho.
- Outros aparelhos também não devem ser ligados a tomadas situadas na zona posterior do aparelho.

 Risco de ferimentos através de vidros partidos.

A uma altitude superior a 1500 m, o vidro da porta da garrafeira pode partir devido a mudanças de pressão de ar. Vidros partidos podem causar ferimentos graves!



## Side-by-side

Esta garrafeira pode ser instalada com outro aparelho de frio ao lado «Side-by-side».

O kit de montagem Side-by-side pode ser adquirido através dos serviços Miele.

Contacte o seu distribuidor Miele para saber que modelo de aparelho combina com a sua garrafeira!

A fixação dos aparelhos está descrita no livro de instruções do conjunto de montagem Side-by-side.

## Classe climática

A garrafeira foi concebida para uma determinada classe climática, (intervalo de temperatura ambiente), cujos limites devem ser cumpridos. A classe climática está indicada na placa de características situada no interior da garrafeira.

Classe climática	Temperatura ambiente
SN	10 até 32 °C
N	16 até 32 °C
ST	16 até 38 °C
T	16 até 43 °C
SN-ST	10 até 38 °C
SN-T	10 até 43 °C

Uma temperatura ambiente mais baixa provoca períodos de inatividade mais longos do compressor, fazendo com que a garrafeira possa não ser capaz de manter a temperatura necessária.

 Risco de danos devido a elevada humidade do ar.

No caso de humidade do ar elevada, a água condensada pode ficar depositada nas paredes exteriores da garrafeira e conduzir à corrosão.

Instale a garrafeira num espaço seco e/ou climatizado com ventilação suficiente.

Após a instalação certifique-se de que a porta do aparelho fecha corretamente, de que as secções transversais de ventilação e arejamento foram mantidas e a garrafeira foi instalada tal como descrito nestas instruções de utilização e montagem.

# Instruções de montagem

## Arejamento e ventilação

A ventilação e arejamento da garrafeira é feita através da secção transversal de ventilação e arejamento na base do aparelho. Esta não deve ser tapada ou bloqueada por objetos. Além disso devem ser limpas regularmente para retirar o pó acumulado.

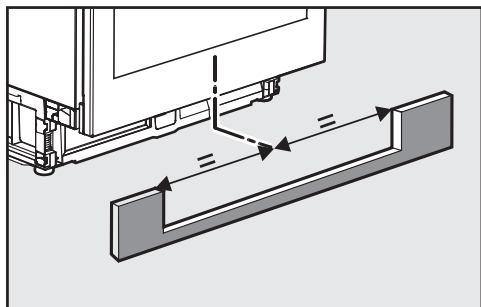

O recorte no rodapé tem de ficar centrado com a garrafeira.

## Antes de encastrar a garrafeira

- Retire os acessórios de dentro da garrafeira antes de efetuar a montagem.

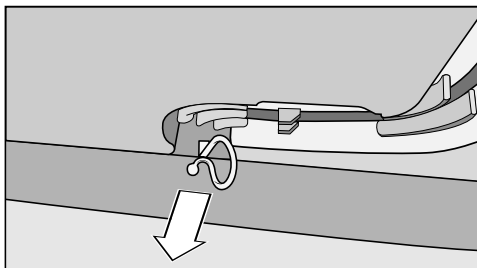

- Retire o fixador do cabo da zona posterior do aparelho (conforme o modelo).
- Verifique se todas as peças na parede posterior do aparelho podem oscilar livremente. Se necessário, dobre as peças cuidadosamente para fora.

## Dimensões de montagem

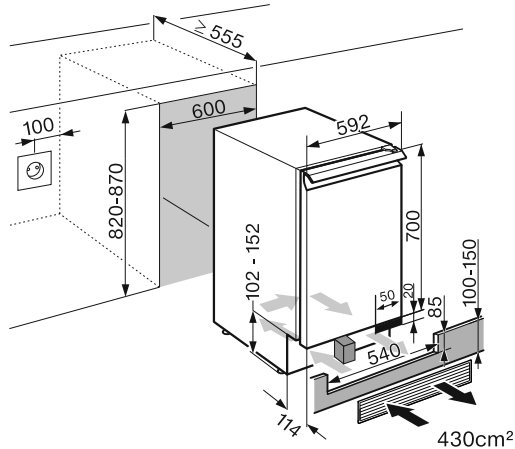

Antes da montagem, certifique-se de que o nicho de montagem corresponde exatamente às dimensões de instalação especificadas. As seções transversais de arejamento e ventilação devem ser rigorosamente respeitadas e o recorte no painel do rodapé da grelha de arejamento inclusa deve estar centrado com a garrafeira, a fim de assegurar um funcionamento correto da garrafeira.

A **grelha de arejamento fornecida** deve ser impreterivelmente instalada e usada juntamente com o **bloco de espuma incluso**.

# Instruções de montagem

---

## Vista de cima

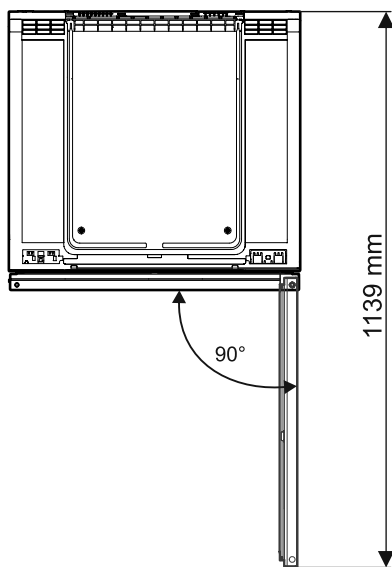

## Alterar o sentido de abertura da porta

A garrafeira é fornecida com um batente à direita. Se for necessário um batente de abertura à esquerda, o batente de porta tem de ser mudado.

**Para a mudança do batente da porta necessita das seguintes ferramentas:**

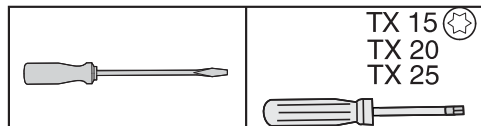

 Risco de lesões e de danos!

A porta de vidro pode partir!

A porta de vidro é pesada. Execute a mudança do batente de porta obrigatoriamente com a ajuda de uma segunda pessoa.

 Risco de lesões e de danos!

A porta de vidro pode cair!

Certifique-se de que aparafusa firmemente todas as peças de fixação ao mudar o batente da porta.

**Dica:** Para proteger a porta de vidro e o seu pavimento durante a mudança do batente da porta, coloque uma base adequada sobre o pavimento junto à garrafeira.

Garanta que não danifica a junta da porta. Se a junta da porta estiver danificada, a porta do aparelho talvez não feche corretamente e a refrigeração não será suficiente!

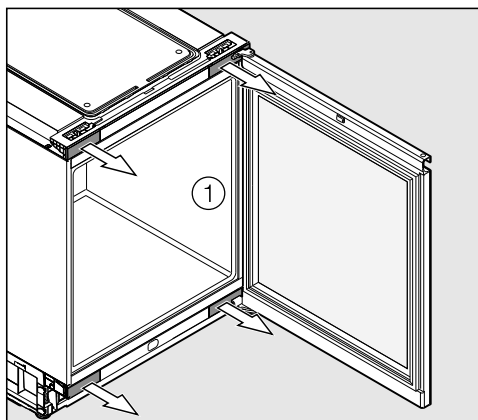

- Remova as coberturas ① utilizando uma chave de parafusos.

 Risco de lesões e de danos!

Assim que os parafusos nos ângulos de retenção sejam retirados, a porta do aparelho deixa de estar segura! Uma segunda pessoa deve segurar a porta.

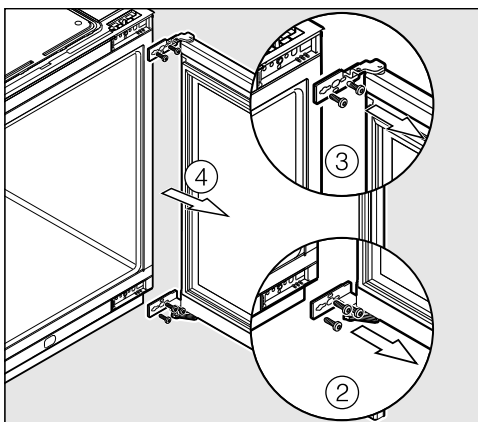

- Desaperte os parafusos. Primeiro os parafusos inferiores ②, depois os parafusos superiores ③.
- Retire a porta do aparelho ④.

## Alterar o sentido de abertura da porta

- Coloque a porta desmontada com a parte exterior voltada para cima, sobre uma base estável.

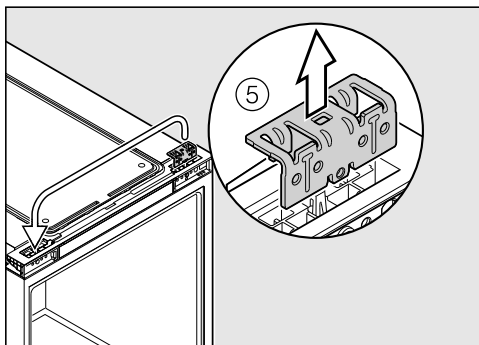

- Retire o ângulo de retenção superior (5) e coloque-o no lado oposto.

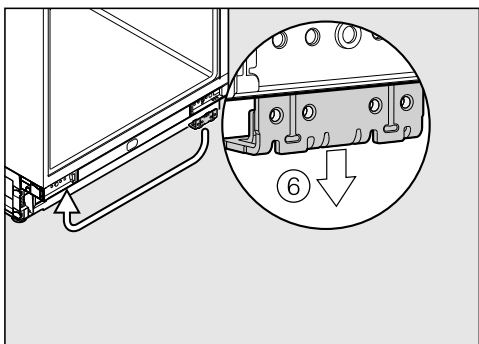

- Retire o ângulo de retenção inferior (6) à direita e coloque-o no lado esquerdo. Os orifícios devem coincidir.

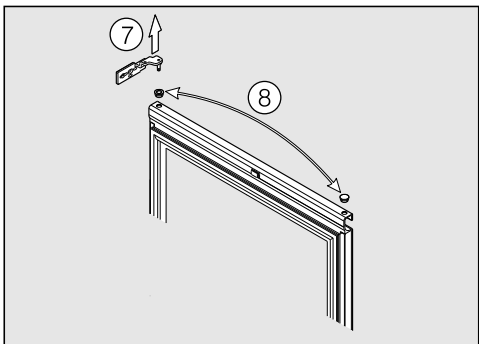

- Retire o suporte da dobradiça superior (7) e a tampa de cobertura (8) do lado oposto.

- Empurre o perno para fora.

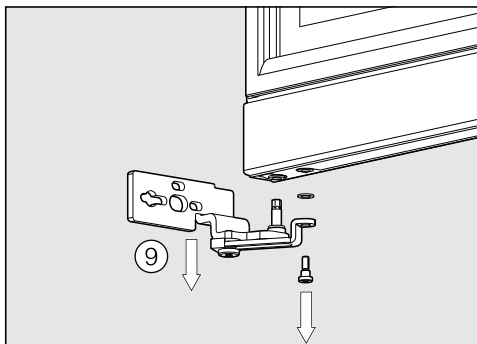

- Troque o lugar da tampa de cobertura e do perno.

- Desaparafuse o suporte da dobradiça inferior (9).

- Remova a arruela do pino da dobradiça e a arruela do parafuso.

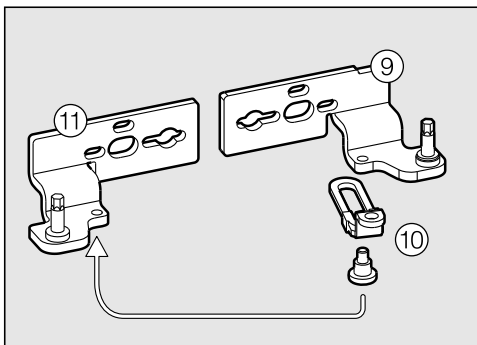

- Desaparafuse o limitador de abertura da porta (10) do suporte da dobradiça inferior (9).

- Aparafuse o limitador de abertura da porta (10) no outro suporte da dobradiça (11).

- Coloque uma arruela no pino da dobradiça e a outra arruela entre a porta do aparelho e o parafuso.

## Alterar o sentido de abertura da porta

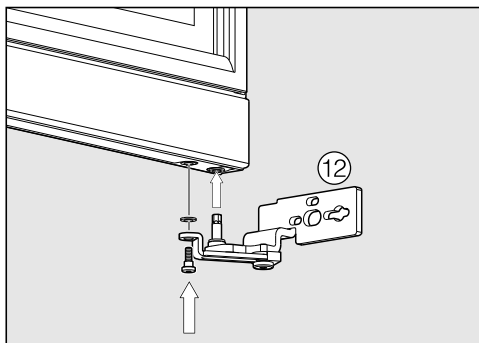

- Coloque a porta do aparelho ⑬.
- Aparafuse a porta do aparelho nos orifícios de fixação ⑭.
- Agora encaixe a garrafeira.

- Aparafuse o suporte da dobradiça com limitador de abertura da porta na parte inferior esquerda da porta do aparelho ⑫.
- Insira o outro suporte da dobradiça na parte superior esquerda da porta do aparelho.

Uma segunda pessoa deve agora segurar a porta!

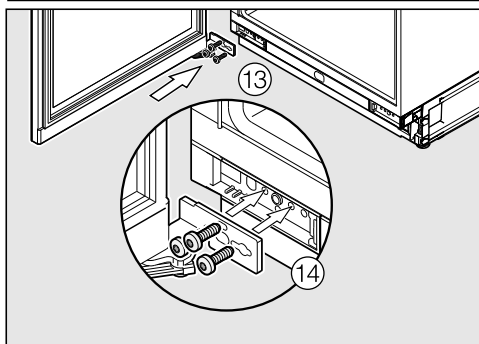
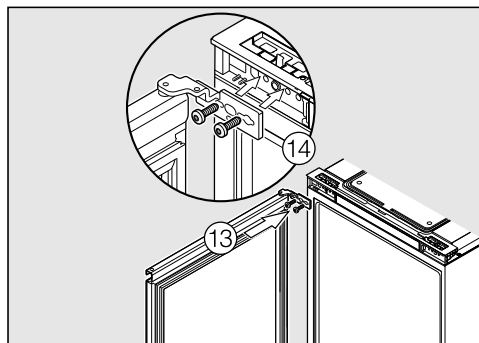

## Encastrar a garrafeira por baixo de um balcão

 Perigo de danos e ferimentos devido a queda da garrafeira.

Se a garrafeira for instalada por uma única pessoa, haverá um risco maior de ferimentos e danos.

Instale a garrafeira indispensavelmente com a ajuda de uma segunda pessoa.

- Instale a garrafeira apenas num móvel de cozinha de encastrar estável, resistente, que esteja apoiado sobre uma superfície plana e horizontal.
- O nicho deve estar nivelado na horizontal e na vertical.
- Manter imperativamente as secções transversais de ventilação e arejamento (consulte o capítulo «Instruções», secção «Arejamento e ventilação» e «Dimensões de montagem»).

### Para a montagem da garrafeira necessita das seguintes ferramentas:

- Chave de fendas de diversos tamanhos
- um nível de bolha de ar
- uma fita métrica.

### Necessita das seguintes peças de montagem fornecidas para a montagem no nicho:

- Grelha de ventilação
- Filtro de ar
- Bloco de espuma para a condução do ar na sapata
- Aperte a fixação no nicho
- Chave para o ajuste de alturas no nicho

## Preparar a garrafeira

O filtro de ar impede a sujidade no espaço do motor. Desta forma evita uma anomalia de funcionamento do aparelho.

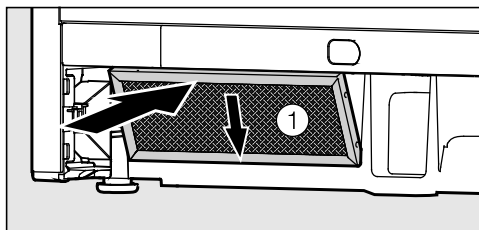

- Retire a folha de proteção do filtro ①.
- Encaixe o filtro do ar à esquerda no rodapé.
- Ligue a garrafeira à corrente através do cabo de ligação (consulte «Ligação elétrica»).
- Coloque a garrafeira à frente do nicho.



## Encastrar a garrafeira por baixo de um balcão

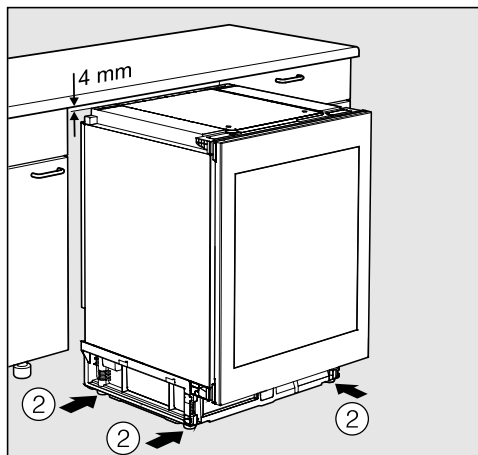

- Rode os pés ② no sentido horário até ficarem 4 mm salientes em relação à altura do nicho.

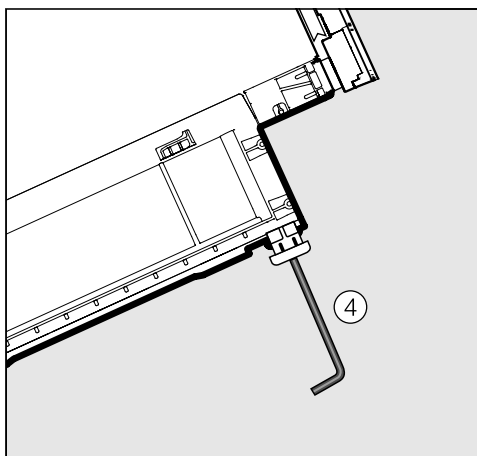
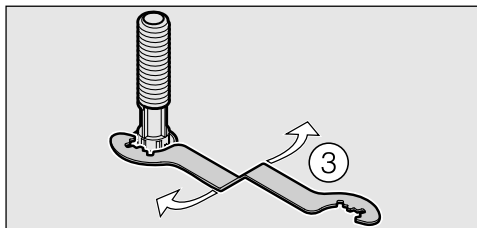

- Os pés do aparelho podem ser rodados para fora com a chave fornecida junto ③ ou com uma chave hexagonal ④.

## Encastrar a garrafeira por baixo de um balcão

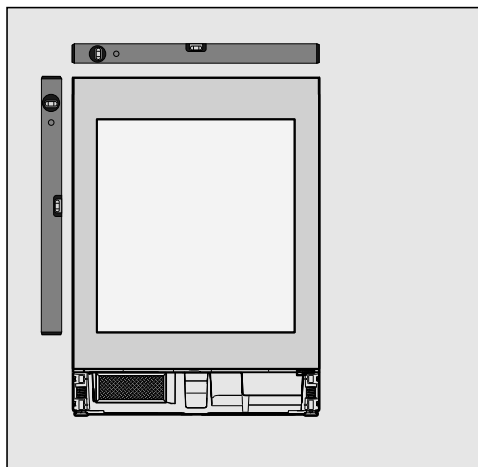

- Nivele a garrafeira na horizontal e na vertical. Uma garrafeira desnivelada pode deformar-se.
- Verifique se as portas dos móveis situados ao lado estão à mesma altura que a frente do aparelho. Se a altura dos móveis ao lado for diferente, siga o indicado em «Nivelar o aparelho em altura com as portas dos móveis».

### Ajustar a garrafeira às portas de móveis superiores

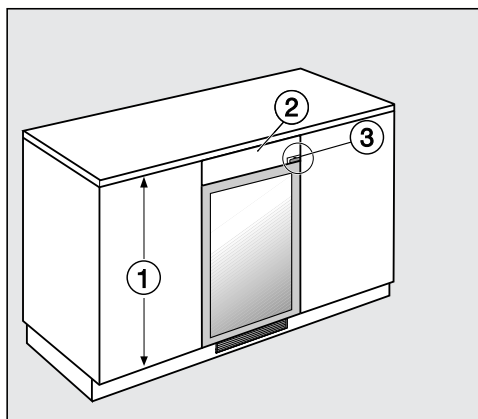

Se as portas dos móveis de cozinha (1) circundantes forem mais altas do que a porta da garrafeira, a garrafeira pode ser ajustada às portas circundantes com um perfil de compensação (2).

O perfil de compensação deve ser adequar-se exatamente a esta situação. Tenha em conta a dobradiça da porta (3) ao ajustar o perfil de compensação.

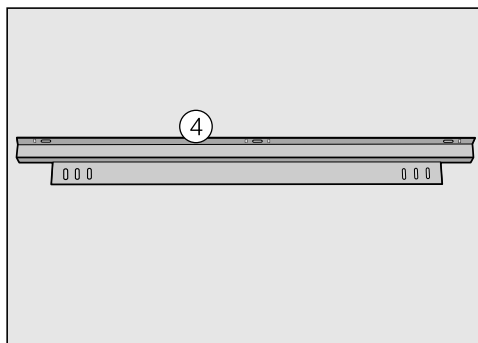

Para fixar o perfil de compensação, precisa do ângulo de fixação (4). Este está disponível na assistência técnica da Miele ou num distribuidor. Pode montar, conforme o necessário, o ângulo de fixação sobre ou sob a garrafeira:

## Encastrar a garrafeira por baixo de um balcão

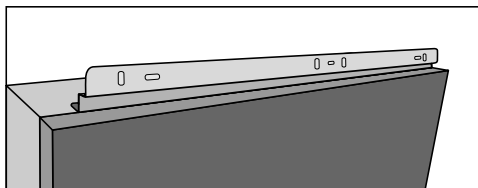

- Agora pode deslizar a garrafeira para o interior do nicho.



Para evitar danos na garrafeira, a grelha de arejamento deve estar exatamente na frente da abertura de descarga! Caso deseje cobrir a parte inferior da garrafeira, será necessário garantir a ventilação e arejamento.

O perfil de compensação deve ser adequar-se exatamente a esta situação.

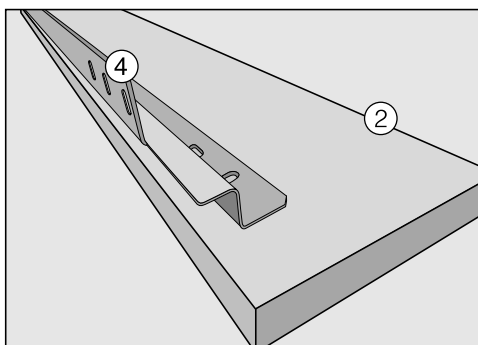

- Fixe o ângulo de fixação ④ na parte posterior do perfil de compensação ②.
- Puxe a garrafeira para fora do nicho o suficiente para que a possa inclinar.
- Fixe o ângulo de fixação ④ à garrafeira com o perfil de compensação ②, apertando os parafusos ligeiramente.
- Nivele o perfil de compensação sobre os orifícios oblongos com a porta da garrafeira, para que a frente fique lisa.
- Aperte os parafusos.

# Encastrar a garrafeira por baixo de um balcão

## Deslizar o aparelho para o interior do nicho



Ao deslizar o aparelho preste atenção ao cabo de ligação para que não fique preso ou seja danificado. No caso de chão mais sensível deslize a garrafeira com cuidado para não danificar o chão.

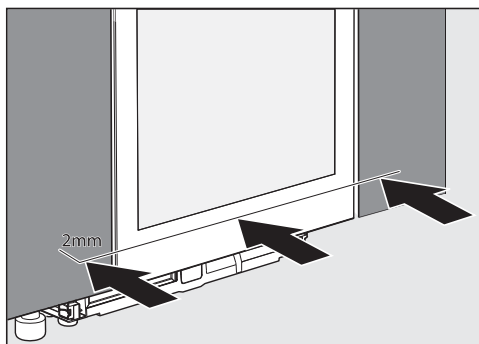

- Deslize a garrafeira para o interior do nicho até que a superfície frontal da porta fique à face dos móveis situados ao lado.
- Puxe a garrafeira para a frente de forma a ficar 2 mm saliente em relação à frente do móvel.

## Fixar a garrafeira no nicho

- A garrafeira sobressai uniformemente 2 mm da frente do móvel.
- Abra a porta do aparelho.

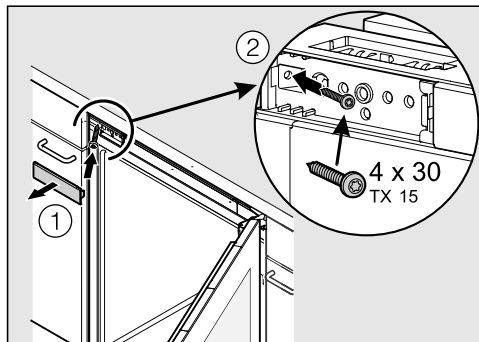

- Retire a cobertura ① e aparafuse a garrafeira primeiro na parte superior esquerda ② aos móveis adjacentes.

Puxar a garrafeira para a esquerda para caber no nicho. A frente da porta está nivelada com a frente do móvel.

- Volte a montar a cobertura ①.

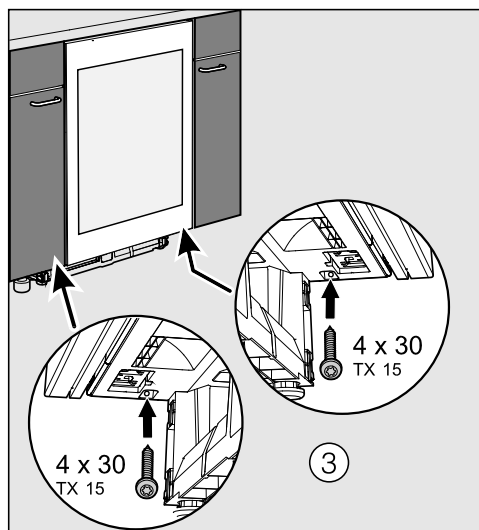

## Encastrar a garrafeira por baixo de um balcão

- Aparafuse a garrafeira na parte superior esquerda e direita com os móveis adjacentes.
- Se necessário, pode aparafusar a garrafeira em cima à direita no batente da porta com um quarto parafuso.

Neste caso, deve desmontar a porta do aparelho para inserir o parafuso adicional.

- Feche a porta do aparelho e verifique se as arestas laterais da porta do aparelho estão em linha com as paredes laterais da garrafeira.

### Alinhar lateralmente as portas do aparelho

Se a porta do aparelho não estiver alinhada com as paredes laterais da carcaça, pode usar os parafusos abaixo das dobradiças para alinhá-la.

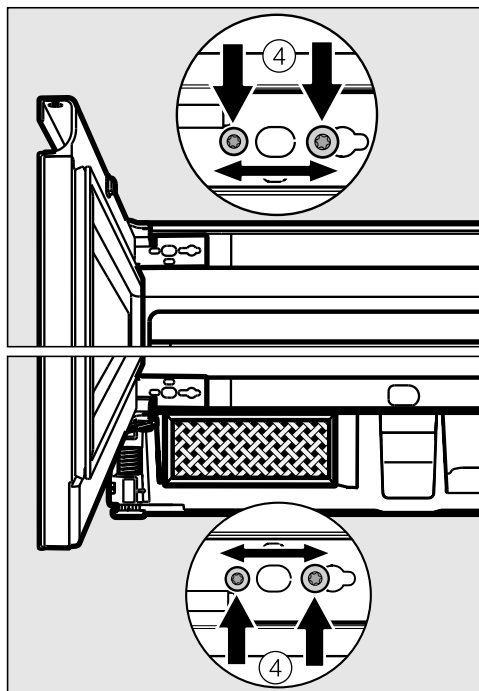

- Solte os parafusos ④ e deslize a porta do aparelho.
- Aperte de novo os parafusos ④.

## Encastrar a garrafeira por baixo de um balcão

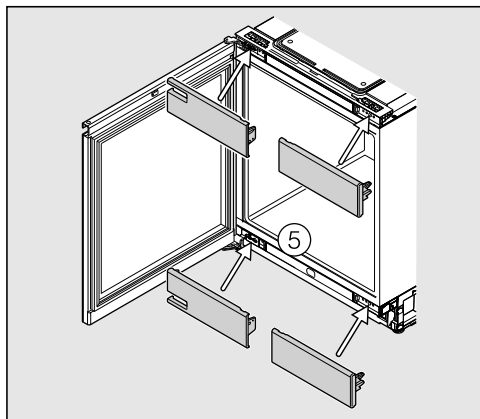

- Coloque as coberturas (5).

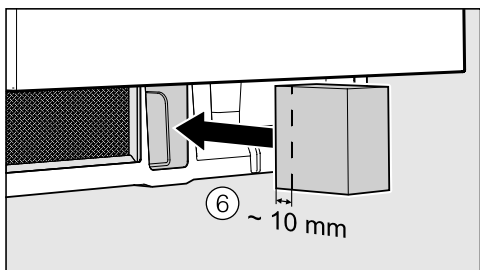

- Coloque o bloco de espuma incluído (6) na base do aparelho.



Se o bloco de espuma não for usado, a garrafeira não atingirá a capacidade de refrigeração total e a garrafeira pode ficar eventualmente danificada.

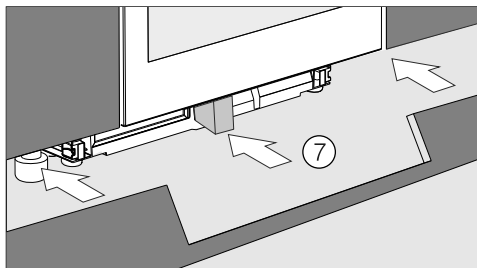

- Encaixe o painel do rodapé (7).



O recorte no painel do rodapé deve estar centrado com a garrafeira.

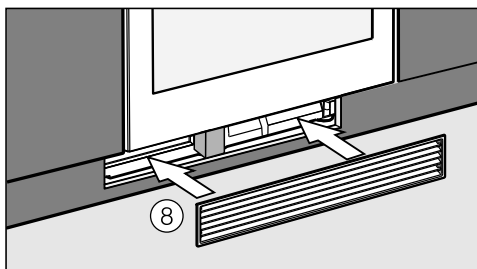

- Encaixe a grelha de arejamento (8) no painel do rodapé. O bloco de espuma será deslocado para trás.



O bloco de espuma deve assentar na grelha de arejamento, a fim de garantir uma condução de ar separada.

**Miele Portuguesa, Lda.**

Av. do Forte, 5  
2790-073 Carnaxide

**Contactos:**

Telf.: 214248100

**Apoio ao cliente**

[info@miele.pt](mailto:info@miele.pt)

**Serviço técnico**

[miele.pt/service](http://miele.pt/service)

**Website**

[miele.pt](http://miele.pt)

**Miele Experience Center em Carnaxide**

Av. do Forte, 5  
2790-073 Carnaxide  
Telf.: 214248400

Sede Alemanha:  
Miele & Cie. KG  
Carl-Miele-Straße 29  
33332 Gütersloh  
Alemanha

KWT 6321 UG

pt-PT

M.-Nr. 09 887 030 / 05