

## Touchdisplay mit Sensortasten

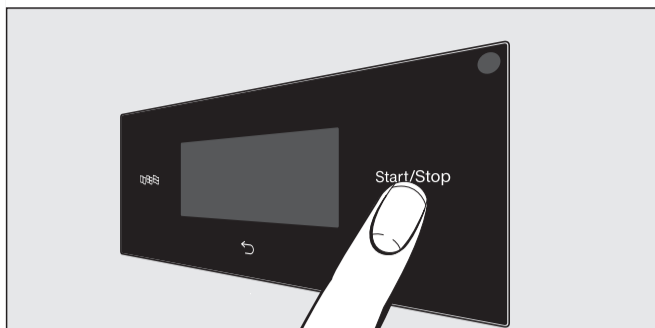

■ Einschalten: Taste drücken.  
Die Sensortasten , , *Start/Stop* sowie die Sensortasten im Display reagieren auf Berührung mit den Fingerspitzen.

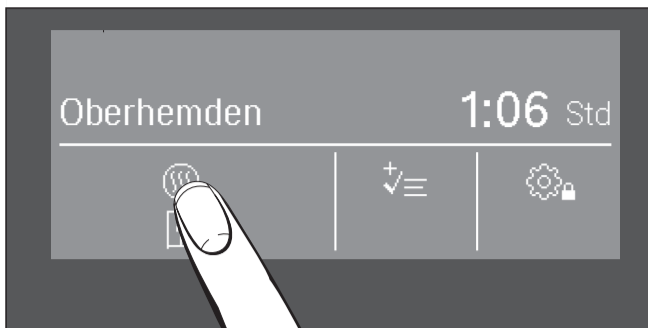

**Beispiel:** Trockenstufe wählen bei Auswahl ☆ Spezialprogramme  
■ Sensortaste berühren.  
■ Trockenstufe mit Taste – oder + wählen und mit OK bestätigen.

## 1 Sprache auswählen

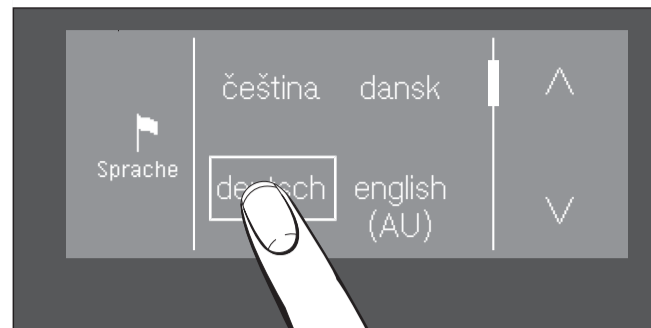

■ Sensortaste berühren.  
■ Sensortaste oder berühren, bis die gewünschte Sprache erscheint.  
■ Sprache auswählen.

## 2 Wäsche sortieren und einfüllen

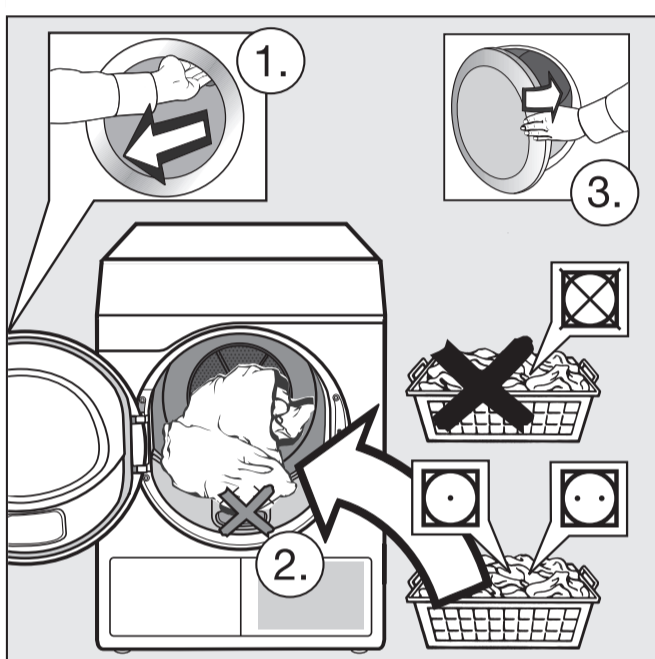

Pflegesymbole:  
 = nicht trocknen,  
 = normale/niedrige Temperatur (beides zusammen möglich).

■ Wäsche einfüllen.

## 3 Programm wählen und starten

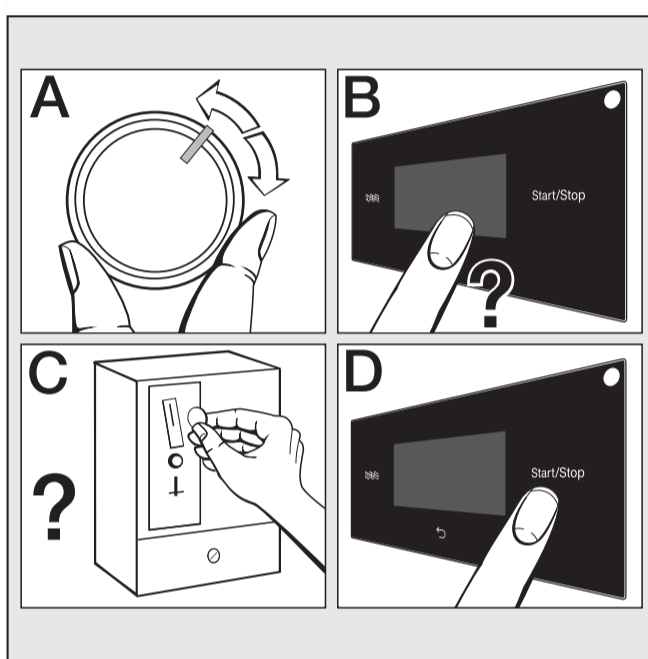

■ Programm wählen (A).  
■ Eventuell weitere Programmeinstellungen wählen (B).  
■ Bezahlvorgang beachten (C).  
■ Sensortaste *Start/Stop* berühren (D).

## 4 Wäsche entnehmen

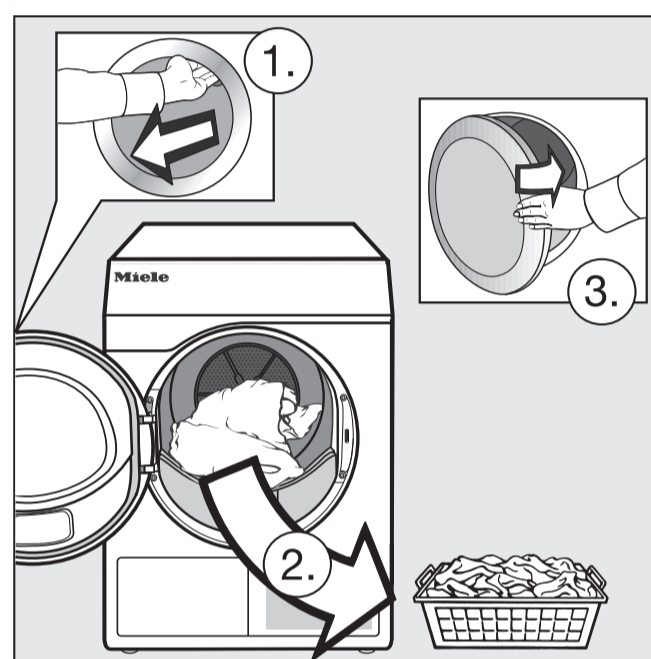

*Ende* wird im Display angezeigt.

■ Tür öffnen.  
■ Wäsche entnehmen.

Programme	max.*	Textilien / Hinweise / Tipps	+	⊞
<b>Express</b> Schranktrocken	4 kg	Unempfindliche Textilien, wie für das Programm <i>Koch-/Buntwäsche</i> .	-	
<b>Pflegerleicht</b> + Schranktrocken plus Schranktrocken Bügeltrocken	4 kg	Berufskleidung, Kittel, Pullover, Kleider, Hosen, Tischwäsche, Strümpfe – Bei gemischtem Wäscheposten (Pflegerleichtes und Koch-/Buntwäsche): Programm <i>Automatic plus</i> wählen.		
<b>Wolle</b>	2 kg	Pullover, Strickjacken, Strümpfe aus Wolle	-	-
<b>Zeitprogramm</b> warm	8 kg	Jacken, Kissen, Schlafsäcke, mehrlagige Textilien, schwere Baumwolltischdecken, kleine Einzelstücke – Zeit wählen:  berühren – Zeit mit   wählen – OK berühren.		
<b>Koch-/Buntwäsche</b> + Schranktrocken plus Schranktrocken Bügeltrocken Mangeln trocken	8 kg	Jacken, Berufskleidung, Kittel, Schürzen, Säuglingswäsche, T-Shirts, Unterwäsche, Decken, Frottier-/Leinentücher, Frottier-Handtücher, Frottier-Badetücher, Frottier-Bademäntel, Biber-/Frottierbettwäsche, kochfeste Tischwäsche – Mangelwäsche bis zum Mangeln aufrollen, so bleibt sie feucht. – Bei vollständigem Frottierposten: Programm <i>Frottierwäsche</i> wählen.		
<b>PRO</b> Schranktrocken	8 kg	Normal nasse Baumwollwäsche, wie unter <i>Koch-/Buntwäsche</i> beschrieben.	-	
<b>ECO</b> Schranktrocken	8 kg	Normal nasse Baumwollwäsche, wie unter <i>Koch-/Buntwäsche</i> beschrieben (Prüfprogramm gemäß Verordnung).	-	

\* Gewicht der Trockenwäsche

⊞ Extra *Schon plus* = Reduzierte Mechanik beim Trocknen (weniger Trommeldrehungen).

⊞ Extra *Knitterschutz* (falls freigeschaltet) = Knitterreduzierung, wenn Textilien nach Programmende nicht sofort entnommen werden.

### ☆ Spezialprogramme

Frottierwäsche, Oberhemden, Feinwäsche, Schonglätten, Jeans, Seide, Kopfkissen, Microfaser, Automatic plus, Korbprogramm

Wenn freigeschaltet: Sportwäsche, Outdoor, Imprägnieren, Bettware Daunen, Bettware Synthetik, Grosstextilien, Baumwolle Hygiene, Pflegerleicht Hygiene, Zeitprogramm warm Hygiene, Baumwolle

### Écran tactile avec touches sensibles

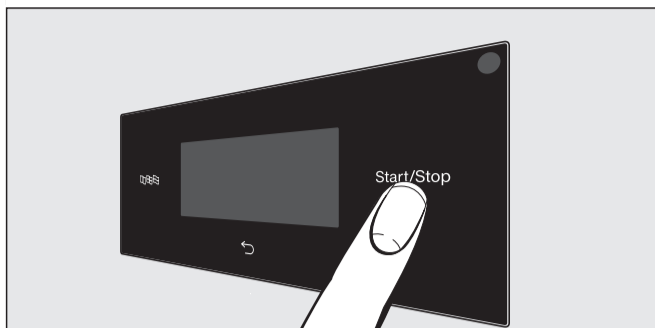

- Mise en marche : appuyer sur la touche ①.

Les touches sensibles *Start/Stop*, ainsi que les touches sensibles de l'écran réagissent au contact des doigts.

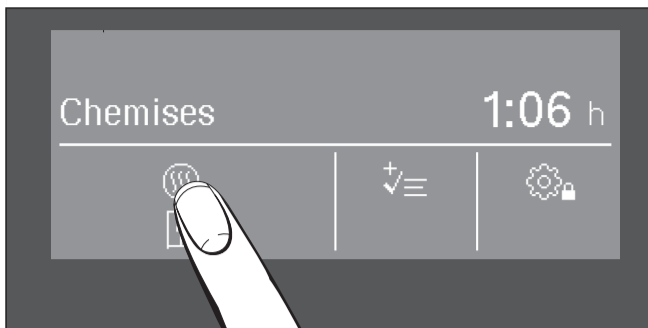

**Exemple** : Palier de séchage lors de la sélection ☆ Program. spéciaux

- Effleurer la touche sensible .
- Sélectionner le palier de séchage avec la touche - ou + puis confirmer en appuyant sur la touche OK.

### 1 Sélectionner la langue

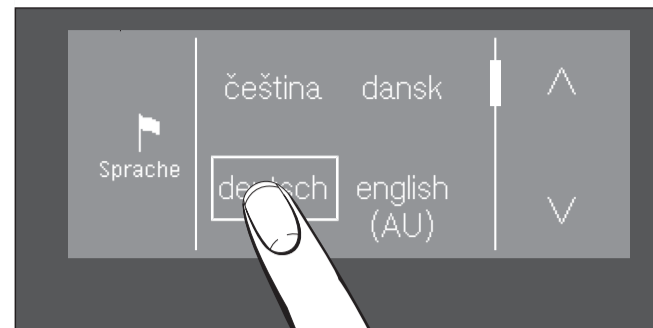

- Effleurer la touche sensible .
- Effleurer la touche sensible ^ ou v jusqu'à ce que la langue souhaitée apparaisse.
- Sélectionner la langue.

### 2 Trier et charger le linge

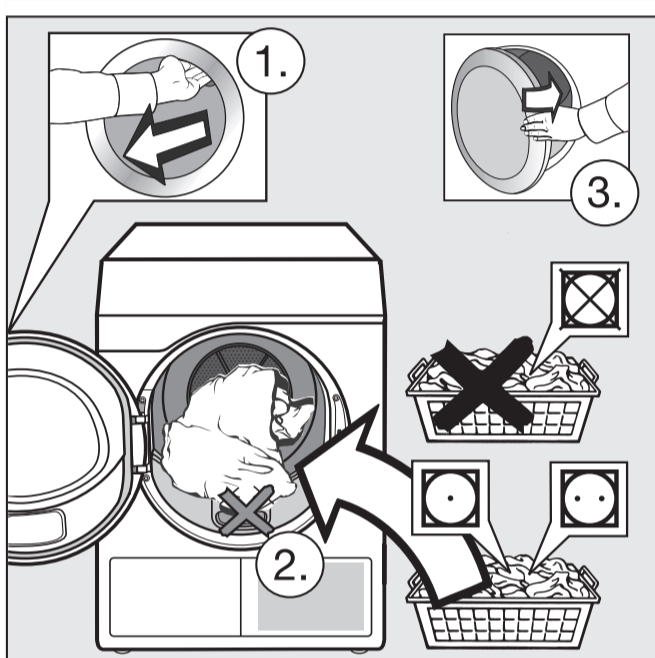

Symbole d'entretien :

= ne pas sécher,  
 / = Température normale/basse  
 (les deux sont possibles ensemble).

- Charger le linge.

### 3 Sélectionner le programme et le lancer

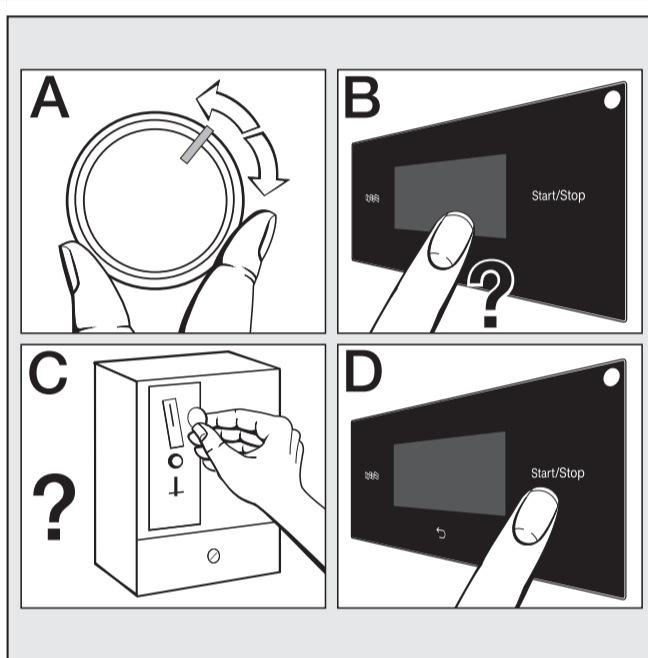

- Sélectionner le programme (A).
- Sélectionner les paramètres du programme (B), le cas échéant.
- Insérer de l'argent (C).
- Effleurer la touche sensible *Start/Stop* (D).

### 4 Décharger le linge

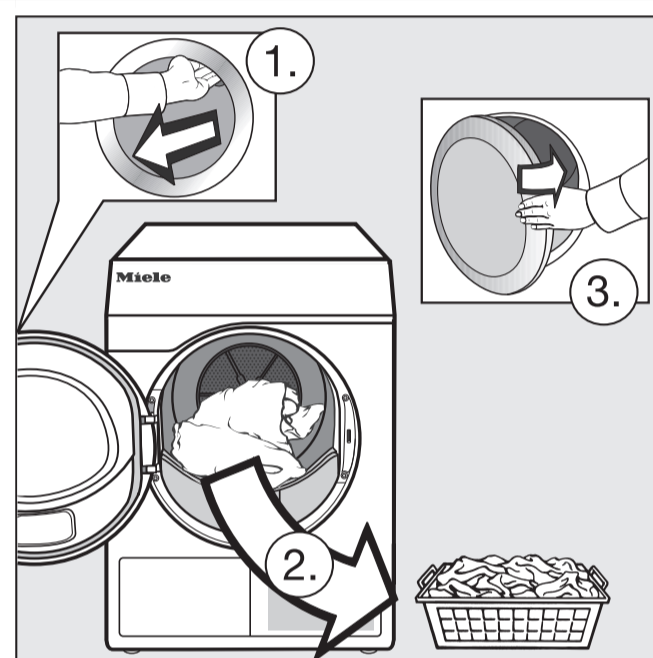

*Fin* s'affiche à l'écran.

- Ouvrir la porte.
- Décharger le linge.

Programmes	max.*	Textiles/Instructions/Conseils	↑	⌂
<b>Express</b> Séchage normal	4 kg	Textiles non délicats pour le Programme <i>Blanc/Couleurs</i>	-	(⌂)
<b>Synthétique</b> Séchage normal + Séchage normal Fer à repasser	4 kg	Vêtements de travail, blouses, pulls, robes, pantalons, linge de table, chaussettes - Pour des charges mixtes (synthétique et blanc/couleurs) : sélectionner le programme <i>Automatic plus</i> .		(⌂)
<b>Laine</b>	2 kg	Pulls, gilets, chaussettes en laine	-	-
<b>Minuterie</b> chaud	8 kg	Vestes, coussins, sacs de couchage, textiles multicouches, nappes en coton épais, petites pièces de linge - Sélectionner le temps : effleurer  - Sélectionner le temps avec ^ v - Effleurer OK.		(⌂)
<b>Blanc/couleurs</b> Séchage normal + Séchage normal Séchage fer à repasser Séchage repasseuse	8 kg	Vestes, vêtements de travail, blouse, tabliers, layette, t-shirts, sous-vêtements, couvertures, draps et draps en éponge, serviettes en éponge, draps de bain en éponge, peignoir en éponge, linge de lit en flanelle et en éponge, - Enroulez le linge à repasser jusqu'à ce que vous le passiez à la repasseuse afin qu'il reste humide. - Pour des charges en éponge uniquement : sélectionner le programme <i>Linge éponge</i> .		(⌂)
<b>PRO</b> Séchage normal	8 kg	Coton normalement humide, tel que décrit au chapitre <i>Blanc/Couleurs</i>	-	(⌂)
<b>ECO</b> Séchage normal	8 kg	Coton normalement humide, tel que décrit au chapitre <i>Blanc/Couleurs</i> (programme test conformément à la directive).	-	(⌂)

\* Poids du linge sec

↑ Options *Rythme délicat* = mécanique réduite pour le séchage (moins de rotations de tambour).

↑ Option *Rotation infroissable* (si disponible) = réduit le froissage si le linge n'est sorti immédiatement après la fin du programme.

### ☆ Programmes spéciaux

Linge éponge, Chemises, Fin, Défroissage doux, Jeans, Soie, Oreillers, Microfibres, Automatic plus, Programme panier  
 Si disponible : Textiles sport, Textiles modernes, Imperméabilisation, Literie duvets, Literie synthétique, Grands textiles, Coton Hygiène, Synthétique hygiène, Minuterie chaud Hygiène, Coton

**Tipp: Staubsauger bereithalten**

**Reinigen: nach dem Trocken – und bei Displaymeldung Luftwege reinigen (mit OK bestätigen).**

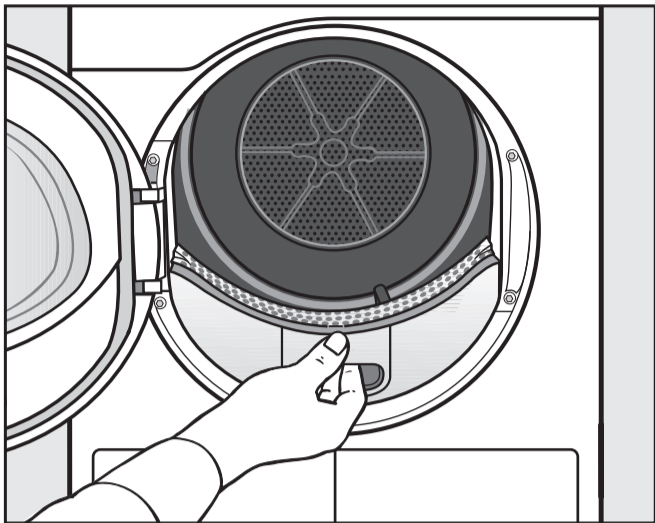

- Flusenfilter herausziehen.

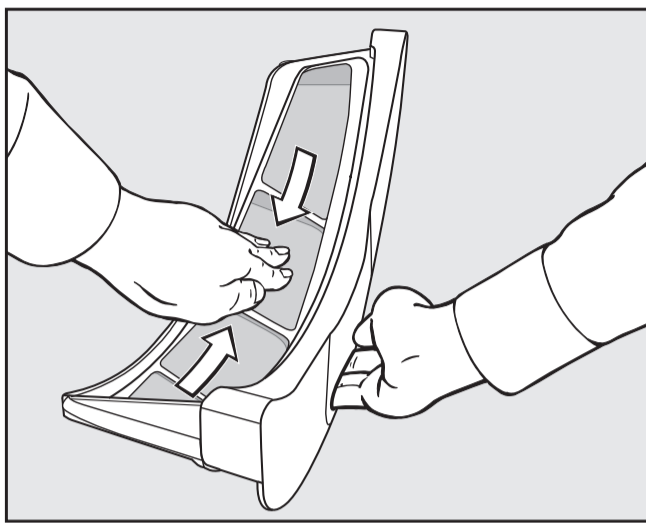

- Flusen abstreifen oder absaugen.
- Bei starker Verschmutzung: siehe Gebrauchsanweisung.

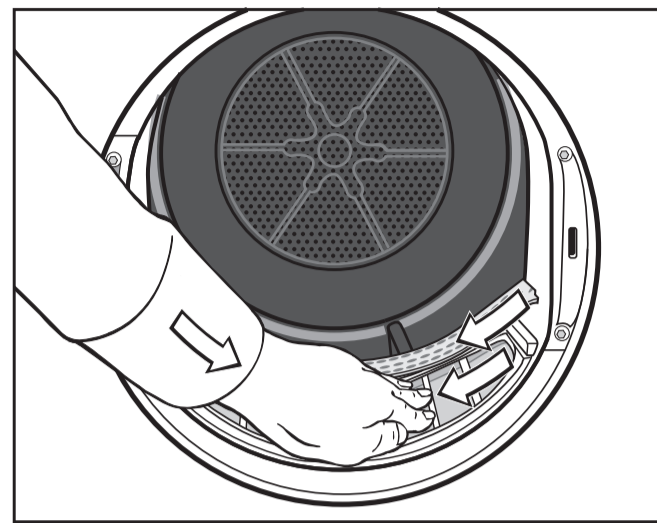

- Flusen abstreifen oder absaugen.
- Bei starker Verschmutzung: siehe Gebrauchsanweisung.

**Reinigen: 1 x am Tag bei Dauerbetrieb – und bei Displaymeldung Luftwege reinigen (mit OK bestätigen).**

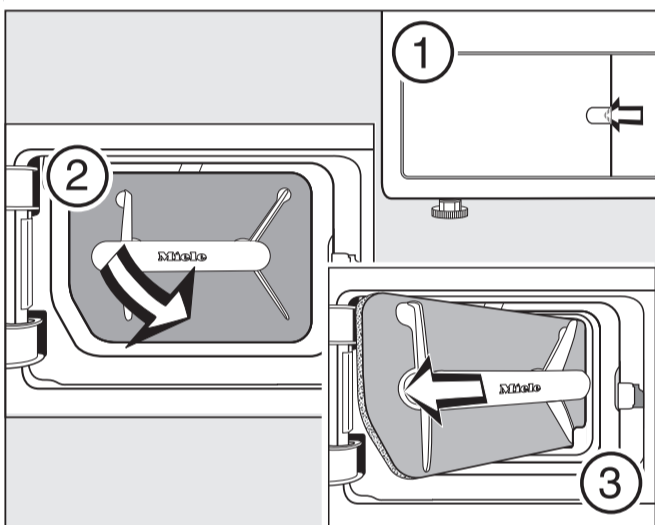

- Klappe öffnen ①.
- Flusenfilter am Griff schräg nach rechts vorne ziehen ②.
- Flusenfilter schräg herausziehen ③.
- Flusenfilter regelmässig auf Verschleisspuren prüfen.

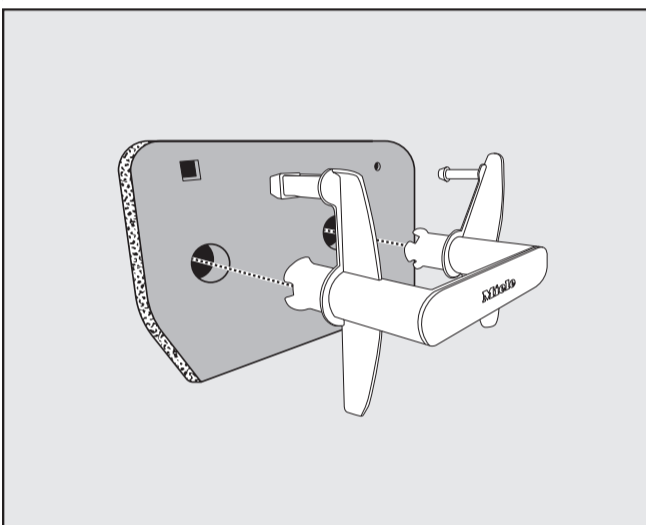

- Griff aus dem Filter ziehen.
- Filter ausspülen, behutsam ausdrücken und trocknen lassen.
- Griff aufstecken.

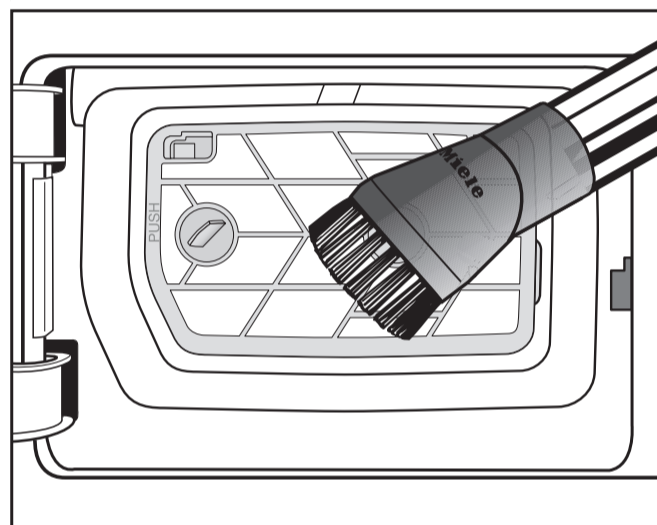

- Flusen vorsichtig absaugen.
- Bei starker Verschmutzung: siehe Gebrauchsanweisung.
- Filter einsetzen: siehe Bild links, Reihenfolge ③-②-①.

**Reinigen: Nur bei Displaymeldung Gitter unten rechts öffnen, Wärmetauscher reinigen (mit OK bestätigen)**

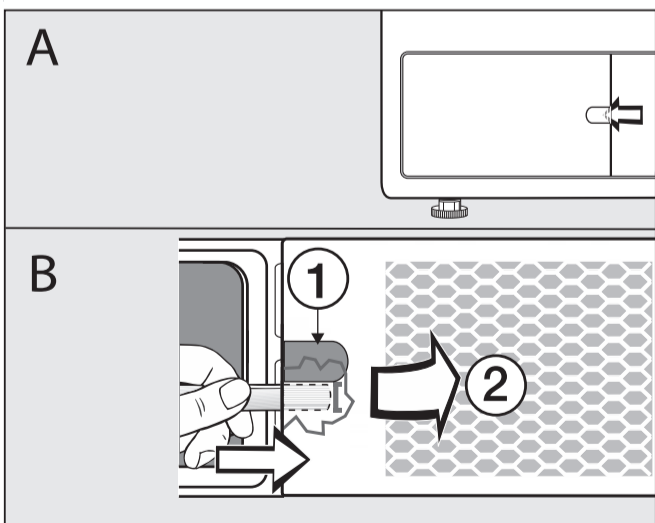

- (A) Klappe öffnen.
- (B) z. B. einen Löffelstiel unter den Rand stecken ① und leicht hebeln.
- Gitter aufklappen ② und abnehmen.

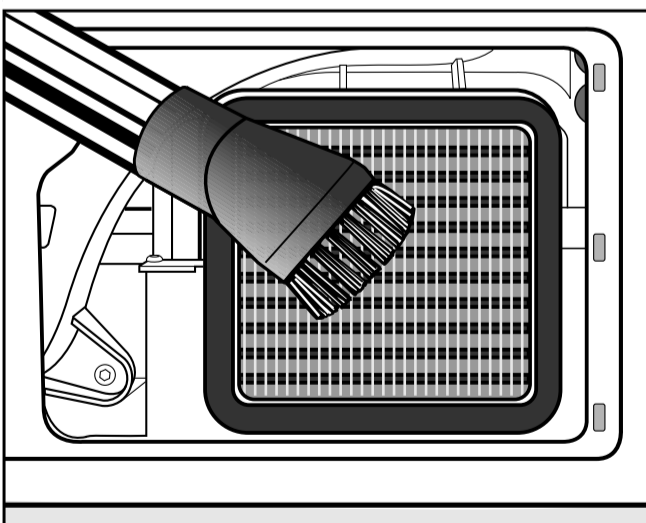

- ⚠ Verletzungsgefahr: Kühlrippen nicht mit den Händen berühren. Sie können sich schneiden.
- Flusen/Staub vorsichtig absaugen.

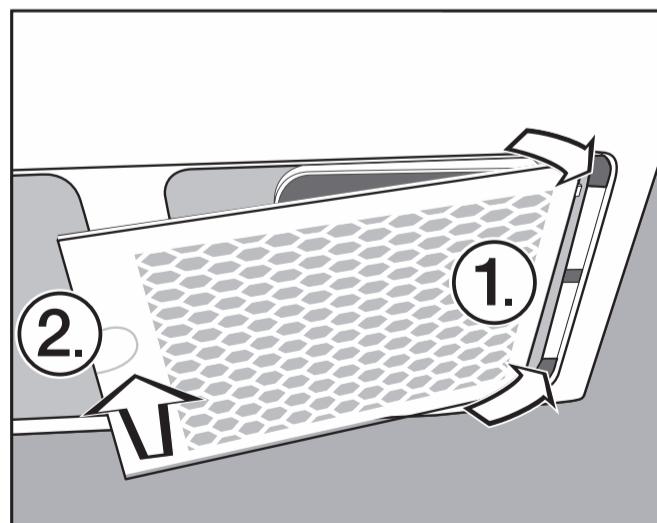

- Gitter rechts einsetzen ①.
- Gitter links fest andrücken ②.

**Conseil : prévoir un aspirateur**

**Nettoyage : après le séchage – et lorsque le message Nettoyer filtres s'affiche à l'écran (confirmer avec OK).**

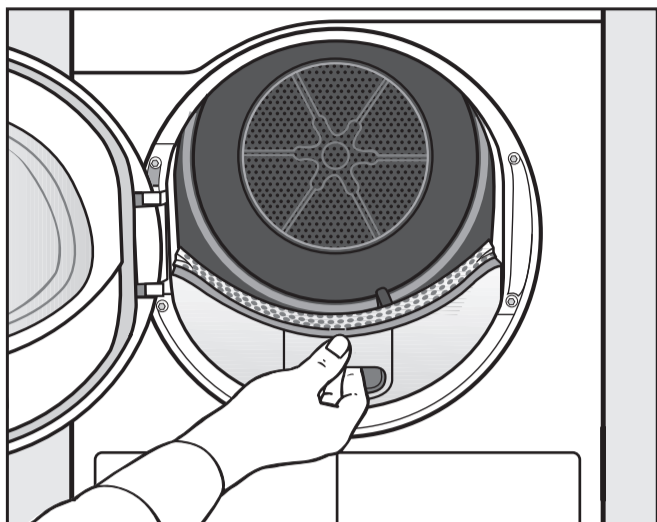

- Retirer le filtre à peluches.

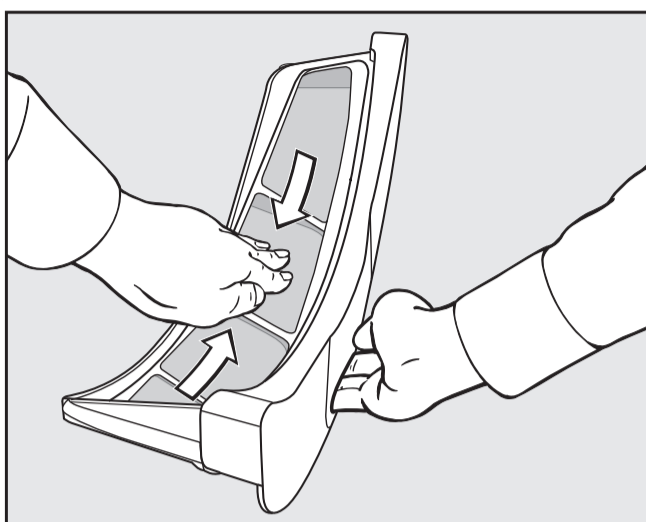

- Racler et aspirer les peluches.
- En cas de fort encrassement : voir le mode d'emploi.

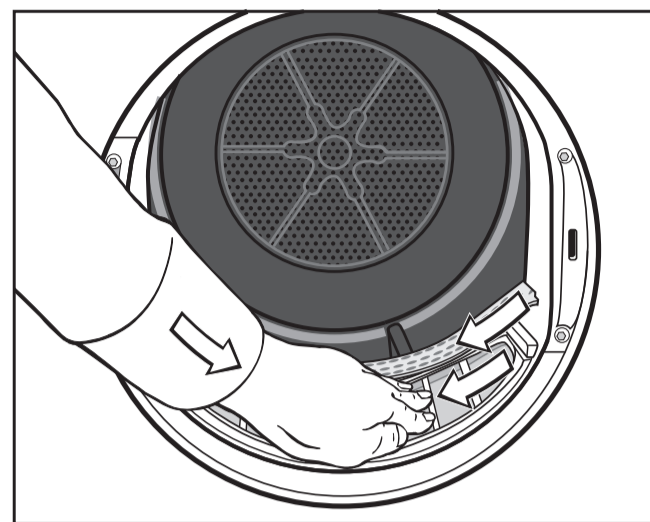

**Nettoyage : 1 fois par jour en mode continu – et lorsque le message Nettoyer filtres s'affiche à l'écran (confirmer avec OK).**

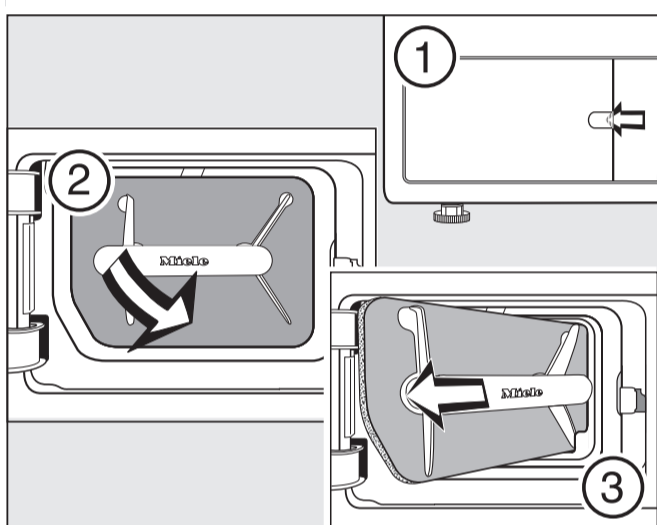

- Ouvrir le clapet ①.
- Sortir le filtre à peluches en le tirant par la poignée et en l'inclinant vers la droite ②.
- Retirer le filtre à peluches ③.
- Contrôler régulièrement le filtre à peluches pour vérifier s'il présente des traces d'usure.

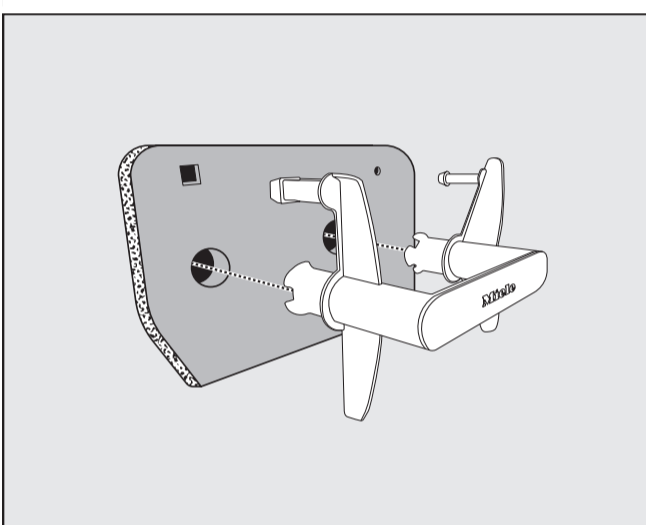

- Tirer sur la poignée pour la sortir du filtre.
- Rincer le filtre, l'essorer avec précaution et le laisser sécher.
- Enficher la poignée.

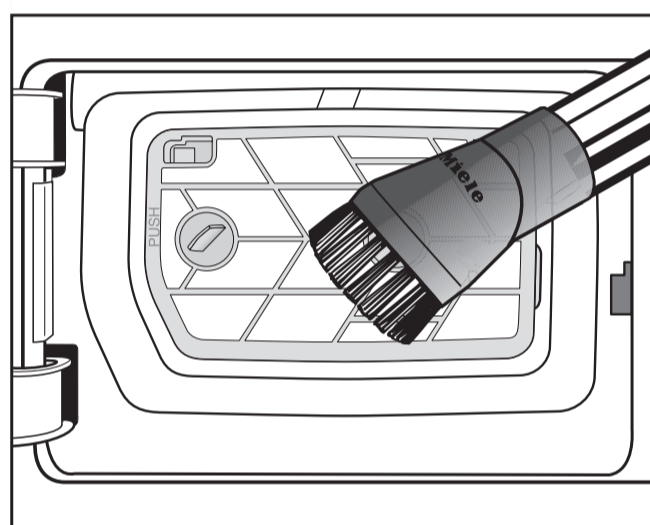

- Aspirer prudemment les peluches.
- En cas de fort encrassement : voir le mode d'emploi.
- Mettre le filtre en place : voir la figure de droite, ordre ③-②-①.

**Nettoyage : uniquement lorsque le message Ouvrir les grilles en cas à droite, nettoyer l'échangeur de chaleur s'affiche à l'écran (confirmer avec OK).**

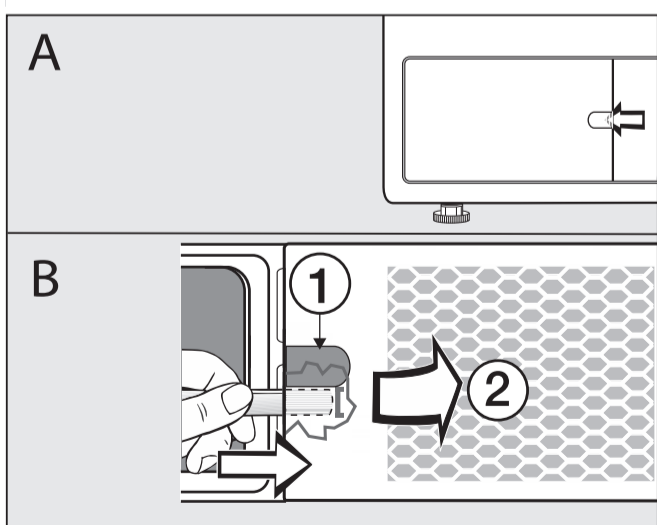

- (A) Ouvrir le clapet.
- (B) par ex. en passant le manche d'une cuillère sous le bord ① et en le soulevant légèrement.
- Ouvrir les grilles ② et les retirer.

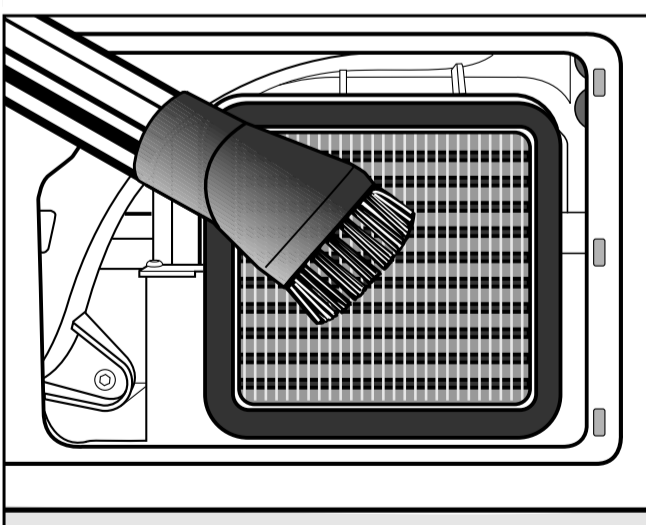

- ⚠ Risque de blessure : ne jamais toucher les ailettes de refroidissement avec les mains. Risque de coupure.
- Aspirer prudemment les peluches/la poussière.

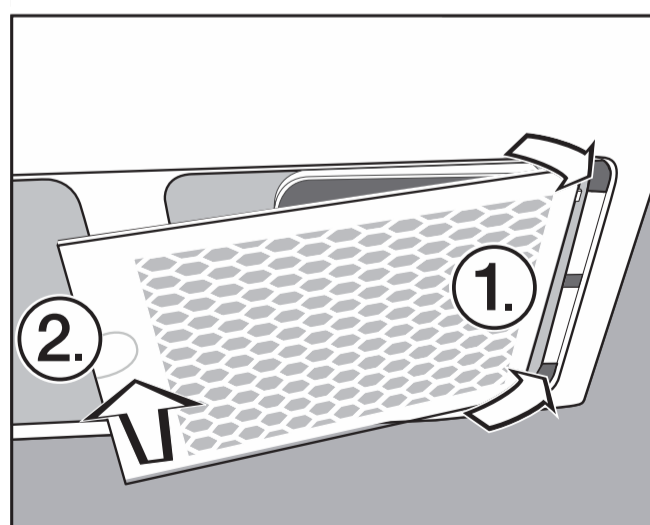

- Insérer la grille droite ①.
- Appuyer fermement sur la grille gauche ②.