

# A 503

<b>de</b>	Gebrauchsanweisung Wagen
<b>cs</b>	Návod k obsluze vozíku
<b>el</b>	Οδηγίες χρήσης ειδικό συρόμενο βαγονέτο με εγχυτήρες
<b>ja</b>	取扱説明書 モバイルユニット
<b>ko</b>	사용 설명서: 모바일 장치
<b>pl</b>	Instrukcja użytkowania Wózek
<b>ru</b>	Инструкция по эксплуатации и гарантия качества Тележка
<b>sk</b>	Návod na použitie vozíka
<b>tr</b>	Kullanım Kılavuzu Mobil raf ünitesi
<b>uk</b>	Інструкція з експлуатації Візок
<b>zh</b>	操作说明书：移动装置

**de** ..... 4  
**cs** ..... 15  
**el** ..... 25  
**ja** ..... 36  
**ko** ..... 46  
**pl** ..... 56  
**ru** ..... 67  
**sk** ..... 78  
**tr** ..... 88  
**uk** ..... 99  
**zh** ..... 110

---

<b>Hinweise zur Anleitung</b> .....	<b>4</b>
<b>Zweckbestimmung</b> .....	<b>5</b>
Fragen und technische Probleme .....	5
<b>Lieferumfang</b> .....	<b>6</b>
Beladungsträger .....	6
Entsorgung der Transportverpackung .....	6
Nachkaufbares Zubehör .....	7
<b>Sicherheitshinweise und Warnungen</b> .....	<b>8</b>
Medizinprodukte.....	8
Laborglas und Laborutensilien.....	8
<b>Anwendungstechnik</b> .....	<b>9</b>
Kontrollieren Sie bei der Beladung und vor jedem Programmstart.....	9
Programmauswahl.....	9
Module.....	10
Leiste .....	10
Strebe .....	10
Module einsetzen .....	11
Module entnehmen.....	12
2/3-Ebene A 606 einsetzen .....	12
2/3-Ebene A 606 entnehmen .....	13

### Warnungen

 Warnungen enthalten sicherheitsrelevante Informationen. Sie warnen vor möglichen Personen- und Sachschäden. Lesen Sie die Warnungen sorgfältig durch und beachten Sie die darin angegebenen Handlungsaufforderungen und Verhaltensregeln.

### Hinweise

Hinweise enthalten Informationen, die besonders beachtet werden müssen.

### Zusatzinformationen und Anmerkungen

Zusätzliche Informationen und Anmerkungen sind durch einen einfachen Rahmen gekennzeichnet.

### Handlungsschritte

Jedem Handlungsschritt ist ein schwarzes Quadrat vorangestellt.

#### Beispiel:

■ Wählen Sie eine Option mit Hilfe der Pfeiltasten aus und speichern Sie die Einstellung mit *OK*.

### Display

Im Display angezeigte Ausdrücke sind durch eine besondere Schriftart, die der Displayschrift nachempfunden ist, gekennzeichnet.

#### Beispiel:

Menü Einstellungen .

Mit Hilfe dieses Wagens können maschinell wiederaufbereitbare Medizinprodukte, Laborgläser und Laborutensilien in einem Miele Reinigungs- und Desinfektionsgerät aufbereitet werden. Hierzu sind auch die Gebrauchsanweisung des Reinigungs- und Desinfektionsgerätes sowie die Informationen der Hersteller der Medizinprodukte bzw. der Laborgläser und Laborutensilien zu beachten.

Der Wagen A 503 kann sowohl mit als auch ohne anwendungsspezifische Module und weitere Einsätze verwendet werden.

Der Wagen ist in folgenden Reinigungs- und Desinfektionsgeräten einsetzbar:

- PLW 8615
- PLW 8616
- PLW 8617
- PWD 8626
- PWD 8628

Im weiteren Verlauf dieser Gebrauchsanweisung wird das Reinigungs- und Desinfektionsgerät als Reinigungsautomat bezeichnet. Wiederaufbereitbare Medizinprodukte sowie aufbereitbare Laborgläser und Laborutensilien werden in dieser Gebrauchsanweisung allgemein als Spülgut bezeichnet, wenn die aufzubereitenden Gegenstände nicht näher definiert sind.

### **Fragen und technische Probleme**

Bei Rückfragen oder technischen Problemen wenden Sie sich bitte an Miele. Die Kontaktdaten finden Sie auf der Rückseite der Gebrauchsanweisung Ihres Reinigungsautomaten oder unter [www.miele-professional.com](http://www.miele-professional.com).

### Beladungsträger

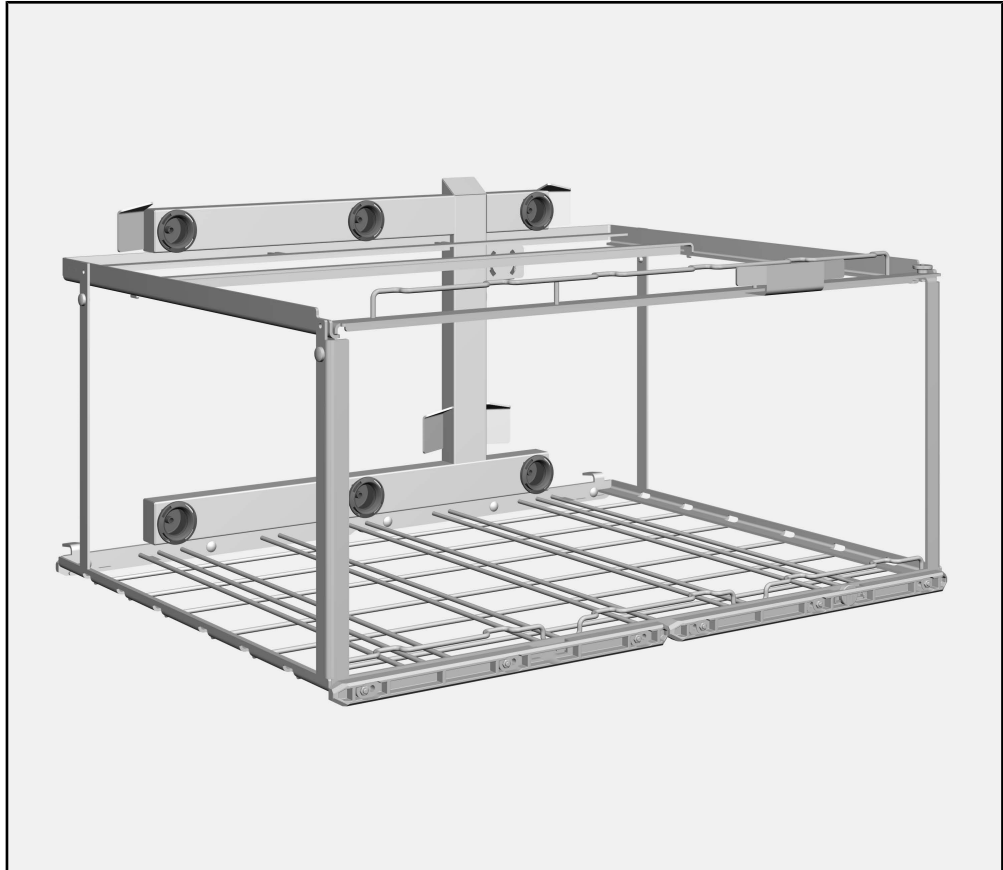

Wagen A 503, Höhe 433 mm, Breite 650 mm, Tiefe 790 mm  
Ohne eingesetzte Module und ohne Strebe in der oberen Ebene be-  
tragen die Beladungsmaße Höhe 670 mm, Breite 565 mm, Tie-  
fe 770 mm.

### Entsorgung der Transportverpa- ckung

Die Verpackung schützt vor Transportschäden. Die Verpackungsmate-  
rialien sind nach umweltverträglichen und entsorgungstechnischen  
Gesichtspunkten ausgewählt und deshalb recycelbar.

Das Rückführen der Verpackung in den Materialkreislauf spart Roh-  
stoffe und verringert das Abfallaufkommen. Ihr Fachhändler nimmt die  
Verpackung zurück.

### **Nachkaufbares Zubehör**

Weiteres Zubehör ist optional bei Miele erhältlich, z. B.:

#### Medizinprodukte

- Modul A 606, einschiebbare 2/3–Ebene mit Sprüharm, Höhe 97 mm, Breite 505 mm, Tiefe 606 mm
- Modul A 611, für Rohrschaftinstrumente, Höhe 187 mm, Breite 245 mm, Tiefe 614 mm
- Modul A 618 für maximal 10 Atemanbeutel oder Atemmasken, Höhe 352 mm, Breite 142 mm, Tiefe 614 mm
- Modul A 619 für maximal 10 Intubationsmaterialien, Höhe 138 mm, Breite 142 mm, Tiefe 614 mm

#### Laborglas und Laborutensilien

- Modul A 605 z. B. für Vials, kleine Reagenzgläser oder Zentrifugenröhrchen, Höhe 140 mm, Breite 255 mm, Tiefe 611 mm
- Modul A 612 für großes Laborglas, Höhe 361 mm, Breite 255 mm, Tiefe 614 mm
- Modul A 613 für Pipetten bis 450 mm Länge, Höhe 195 mm, Breite 255 mm, Tiefe 614 mm
- Modul A 620 für maximal 10 Laborgläser, Höhe 113 mm, Breite 142 mm, Tiefe 614 mm
- Modul A 621 für maximal 20 Laborgläser, Höhe 113 mm, Breite 184 mm, Tiefe 614 mm
- Modul A 622 für maximal 36 Laborgläser, Höhe 113 mm, Breite 208 mm, Tiefe 614 mm

## de - Sicherheitshinweise und Warnungen

---

Lesen Sie die Gebrauchsanweisung aufmerksam durch, bevor Sie diesen Wagen benutzen. Dadurch schützen Sie sich und vermeiden Schäden am Wagen.  
Bewahren Sie die Gebrauchsanweisung sorgfältig auf.

 Beachten Sie unbedingt die Gebrauchsanweisung des Reinigungsautomaten, insbesondere die darin enthaltenen Sicherheitshinweise und Warnungen.

- ▶ Der Wagen ist ausschließlich für die in dieser Gebrauchsanweisung im Kapitel „Anwendungstechnik“ genannten Anwendungen zugelassen. Darüber hinausgehende Anwendungen sowie die Verwendung des Wagens mit weiteren Komponenten aus dem Miele Produktprogramm sind in den Gebrauchsanweisungen der Komponenten beschrieben oder mit Miele abzustimmen.
- ▶ Vor dem ersten Gebrauch müssen neue Wagen und Körbe ohne Spülgut im Reinigungsautomaten ab gespült werden.
- ▶ Kontrollieren Sie täglich alle Wagen, Körbe, Module und Einsätze gemäß den Angaben im Kapitel „Instandhaltungsmaßnahmen“ in der Gebrauchsanweisung ihres Reinigungsautomaten.
- ▶ Glas- und Keramikbruch kann beim Be- und Entladen zu gefährlichen Verletzungen führen. Beschädigtes Spülgut aus Glas oder Keramik darf nicht im Reinigungsautomaten aufbereitet werden.

### **Medizinprodukte**

- ▶ Das verwendete Aufbereitungsprogramm mit thermischer Desinfektion und die eingesetzte Prozesschemie muss auf die Materialqualitäten des Spülguts abgestimmt sein.
- ▶ Mindestens der letzte Spülgang muss mit vollentsalztem Wasser erfolgen.
- ▶ Kontrollieren Sie das Reinigungsergebnis des Spülgutes mittels Sichtkontrolle. Zusätzlich sollte das Reinigungsergebnis stichprobenartig, z. B. wöchentlich, durch proteinanalytische Kontrollen überprüft werden.

### **Laborglas und Laborutensilien**

- ▶ Das Aufbereitungsergebnis ist gegebenenfalls einer besonderen, nicht nur visuellen Prüfung zu unterziehen.

Miele haftet nicht für Schäden, die infolge von Nichtbeachtung der Sicherheitshinweise und Warnungen verursacht werden.



Halten Sie stets das im Rahmen der Validierung festgelegte Beladungsmuster ein.

## Kontrollieren Sie bei der Beladung und vor jedem Programmstart

- Ist der eingeschobene Wagen richtig an die Wasserversorgung des Reinigungsautomaten angekoppelt?
- Sind die eingesetzten Module richtig an die Wasserversorgung des Wagens angekoppelt?











## Programmauswahl

Bei der manuellen Programmauswahl am Reinigungsautomaten muss zuerst der verwendete Wagen ausgewählt werden. Dazu werden im Display Piktogramme der Wagen angezeigt.

Das Piktogramm des Wagens ohne eingesetzte Module befindet sich auf einer Strebe an der Vorderseite des Wagens.

Für den Wagen A 503 werden mehrere Piktogramme angezeigt, abhängig von den eingesetzten Modulen.

Nach der Auswahl eines Piktogramms wird die Liste der zugeordneten Aufbereitungsprogramme angezeigt.

A 503 + Modul	Piktogramm
A 503	
A 503 + A 605	
A 503 + A 606	
A 503 + A 606 + 4 x A 611	
A 503 + 6 x A 611	
A 503 + A 612	
A 503 + A 613	
A 503 + A 614	
A 503 + A 618 + A 619	
A 503 + A 620, A 621, A 622	

### Brandgefahr durch Überhitzung

Ohne eingesetzte Module sind in dem Wagen A 503 alle Wasserkopplungen geschlossen. Während der Trocknung kommt es dadurch zu einem Stau der heißen Luft. Die Trocknungsaggregate können überhitzen und in Brand geraten.

Verwenden Sie für den Wagen A 503 ohne eingesetzte Module ausschließlich Aufbereitungsprogramme ohne den Programmblock Trocknen.

### Module

In den Wagen A 503 können bis zu 6 Module eingesetzt werden. Die mögliche Anzahl der Module hängt unter anderem von der Höhe des Spülgutes in der unteren Ebene des Wagens ab.

#### Beispiel:

Für die Aufbereitung von großen Laborgläsern, langen Pipetten oder Atembeuteln werden 3 Module in die untere Ebene eingesetzt.

Für die Aufbereitung von kleinen Reagenzgläsern, Vials oder Intubationsmaterial werden in der oberen und der unteren Ebene jeweils 3 Module eingesetzt.

### Leiste

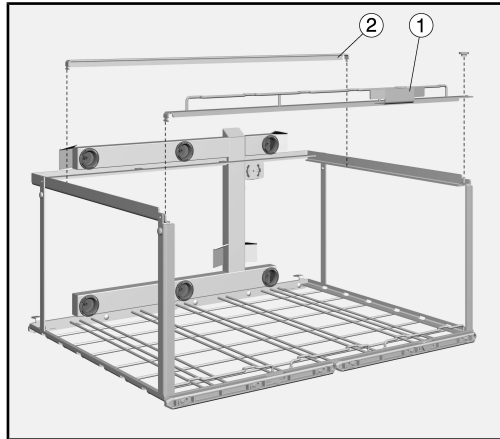

Um besonders hohe Module in der unteren Ebene einsetzen zu können, kann die eine Leiste ① des Wagens entfernt werden.

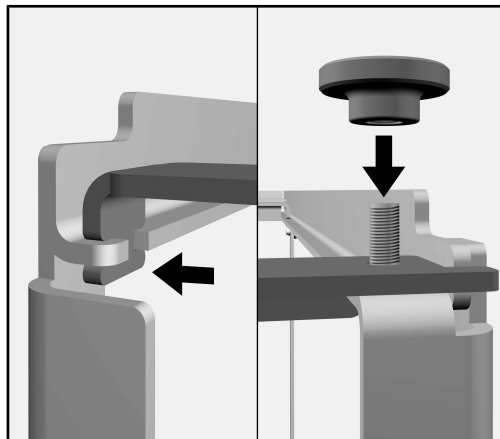

- Die Rändelmutter an der rechten Seite der Leiste abschrauben.
- Die Leiste von der Schraube heben und auf der linken Seite aus der Führung ziehen.
- Die Leiste in umgekehrter Reihenfolge wieder einsetzen, nachdem die Module in der unteren Ebene eingesetzt wurden.

⚠ Schaden durch verbiegen.

Ohne vordere Leiste kann der Wagen beim Transport verbiegen.

Verwenden Sie den Wagen nur mit eingesetzter Leiste.

Tragen Sie den Wagen nur mit eingesetzter Leiste.

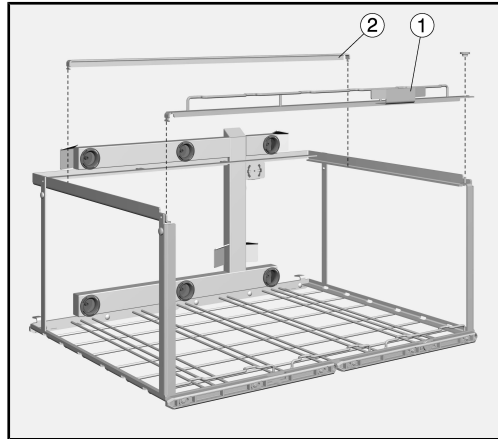
**Strebe**

In der oberen Ebene des Wagens ist eine Strebe ② eingesetzt. Die Strebe verhindert, dass Module in die untere Ebene kippen, wenn sie aus der Wasserankopplung herausgezogen werden. Wenn in der unteren Ebene höheres Spülgut aufbereitet werden soll, muss die Strebe entnommen werden.

- Die Strebe an der rechten Seite aus der Ausparung nach oben ziehen.
- Die linke Seite der Strebe aus der Führung ziehen.

Die Strebe sollte immer dann in der oberen Ebene eingesetzt sein, wenn das Spülgut in der unteren Ebene dies ermöglicht.

**Module einsetzen**

In der oberen Ebene kann eine Strebe eingesetzt werden. Die Strebe unterstützt Module, die aus der Wasserankopplung der oberen Ebene herausgezogen werden. Damit wird verhindert, dass ein Modul auf Spülgut in der unteren Ebene des Wagens fällt.

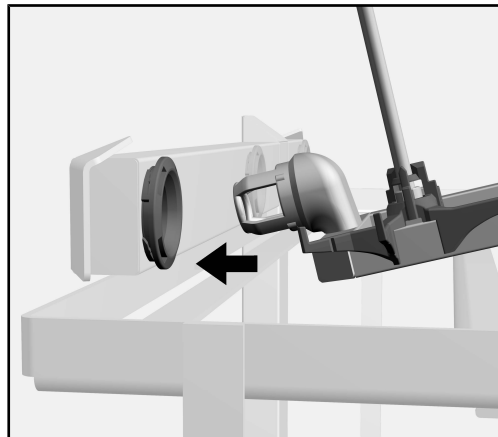

- Den Anschlussstutzen des Moduls in einem flachen Winkel in die Wasserankopplung des Wagens stecken.

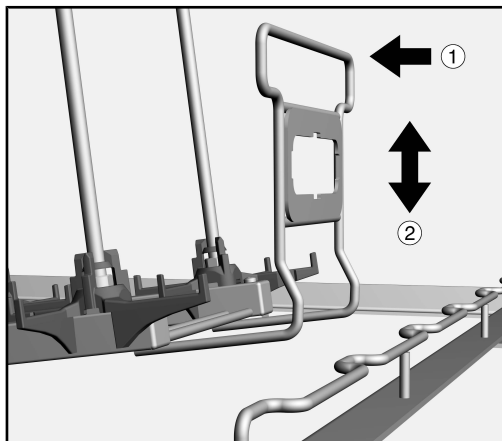

- Anschließend den Haltebügel des Moduls leicht in Richtung der Wasserzuführung drücken ① und das Modul absenken ②, um das Modul hinter den Verstreben des Wagens einzurasten.

### Module mit Haltegitter

In der unteren Ebene des Wagens zuerst die Module auf den beiden äußeren Positionen einsetzen, damit sie hinter die seitlichen Streben des Wagens geschoben werden können. Danach das Modul auf der mittleren Position einsetzen.

### Module entnehmen

- Den Haltebügel des Moduls leicht in Richtung der Wasserzuführung drücken ① und hinter den Verstreben des Wagens hervorziehen ②.
- Das Modul aus der Wasserankopplung des Wagens herausziehen und entnehmen.

### 2/3-Ebene A 606 einsetzen

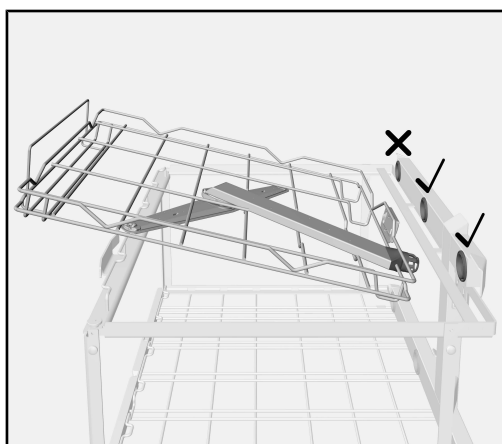

Die 2/3-Ebene A 606 ist in der oberen Ebene des Wagens A 503 einsetzbar.

Der Anschlussstutzen der Ebene kann mit der mittleren oder der rechten Wasserankopplung des Wagens verbunden werden. Neben der 2/3-Ebene kann ein weiteres Modul eingesetzt werden.

Damit der Sprüharm der 2/3-Ebene nicht blockiert wird muss der Wagen ohne die Strebe in der oberen Ebene verwendet werden.

- Die Strebe aus der oberen Ebene des Wagens nehmen.
- Den Anschlussstutzen der Ebene in einem flachen Winkel in die Wasserankopplung des Wagens stecken.

### **2/3-Ebene A 606 entnehmen**

- Anschließend den Haltebügel der Ebene leicht in Richtung der Wasserzuführung drücken und die Ebene absenken, um das Modul hinter den Verstrebungen des Wagens einzurasten.
- Den Haltebügel der 2/3-Ebene in Richtung der Wasserzuführung drücken und hinter den Verstrebungen des Wagens hervorziehen.
- Die 2/3-Ebene aus der Wasserankopplung des Wagens herausziehen und entnehmen.

## cs - Obsah

---

<b>Upozornění k návodu</b> .....	<b>15</b>
<b>Stanovený účel</b> .....	<b>16</b>
Dotazy a technické problémy .....	16
<b>Součásti dodávky</b> .....	<b>17</b>
Mycí koše.....	17
Likvidace obalového materiálu .....	17
Příslušenství k dokoupení .....	18
<b>Bezpečnostní pokyny a varovná upozornění</b> .....	<b>19</b>
Zdravotnické prostředky .....	19
Laboratorní sklo a laboratorní pomůcky .....	19
<b>Technika používání</b> .....	<b>20</b>
Při plnění a před každým spuštěním programu zkontrolujte .....	20
Volba programu.....	20
Moduly .....	21
Lišta .....	21
Příčka .....	21
Nasazení modulů .....	22
Vyjímání modulů .....	23
Nasazení 2/3úrovně A 606.....	23
Vyjmutí 2/3úrovně A 606.....	23

### Varovná upozornění

 Varovná upozornění obsahují informace důležité pro bezpečnost. Varují před možným poraněním osob a věcnými škodami. Varovná upozornění si pozorně přečtěte a respektujte požadavky na jednání a pravidla chování, které jsou v nich uvedeny.

### Upozornění

Upozornění obsahují informace, které musíte obzvlášť respektovat.

### Doplňující informace a poznámky

Doplňující informace a poznámky jsou vyznačeny jednoduchým rámečkem.

### Kroky jednání

Před každým krokem jednání je umístěný černý čtvereček.

#### Příklad:

■ Pomocí tlačítek se šipkou vyberte některou volbu a nastavení uložte pomocí *OK*.

### Displej

Výrazy zobrazené na displeji se vyznačují zvláštním typem písma napodobujícím písmo na zobrazovačích.

#### Příklad:

Menu Nastavení .

Pomocí tohoto vozíku lze v mycím a dezinfekčním přístroji Miele strojově připravovat zdravotnické prostředky, laboratorní sklo a laboratorní pomůcky vhodné pro opakovanou přípravu. Je přitom nutné respektovat také návod k obsluze mycího a dezinfekčního přístroje a informace výrobců zdravotnických prostředků příp. laboratorního skla a laboratorních pomůcek.

Vozík A 503 lze používat jak s moduly specifickými dle aplikace a dalšími nástavci, tak také bez nich.

Vozík se může používat v následujících mycích a dezinfekčních automatech:

- PLW 8615
- PLW 8616
- PLW 8617
- PWD 8626
- PWD 8628

V tomto návodu k obsluze se tento mycí a dezinfekční přístroj nadále označuje jako mycí automat. Zdravotnické prostředky vhodné pro opakovanou přípravu stejně jako laboratorní sklo a laboratorní pomůcky, které lze připravovat, se v tomto návodu k obsluze obecně označují jako „myté předměty“, pokud nejsou blíže definovány.

### **Dotazy a technické problémy**

Při zpětných dotazech nebo technických problémech se prosím obračejte na Miele. Kontaktní údaje naleznete na zadní straně návodu k obsluze svého mycího automatu nebo na adrese [www.miele-professional.com](http://www.miele-professional.com).



## Mycí koše

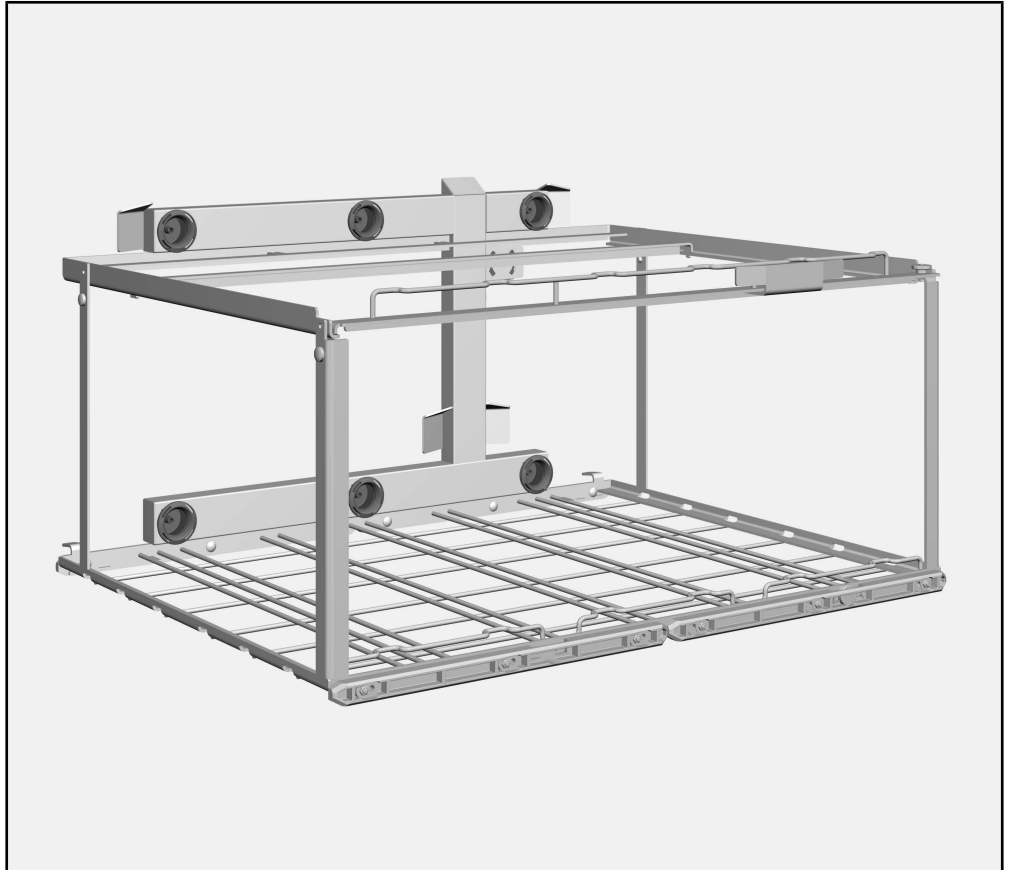

Vozík A 503, výška 433 mm, šířka 650 mm, hloubka 790 mm

Bez nasazených modulů a bez příčky v horní úrovni činí rozměry vsázky: výška 670 mm, šířka 565 mm, hloubka 770 mm.

### **Likvidace obalového materiálu**

Obal chrání před poškozením během přepravy. Obalové materiály byly zvoleny s přihlédnutím k aspektům ochrany životního prostředí a k možnostem jejich likvidace, a jsou tedy recyklovatelné.

Vrácení obalů do materiálového cyklu šetří suroviny a snižuje množství odpadů. Váš specializovaný prodejce odebere obal zpět.

## cs - Součásti dodávky

---

### **Příslušenství k dokoupení**

Zdravotnické  
prostředky

Další příslušenství je volitelně k dostání u Miele, např.:

- modul A 606, zásuvná 2/3 úroveň s ostříkovacím ramenem, výška 97 mm, šířka 505 mm, hloubka 606 mm
- modul A 611, pro nástroje s trubkovou hřídelí, výška 187 mm, šířka 245 mm, hloubka 614 mm
- modul A 618 pro maximálně 10 dýchacích vaků a dýchacích masek, výška 352 mm, šířka 142 mm, hloubka 614 mm
- modul A 619 pro maximálně 10 kusů intubačního materiálu, výška 138 mm, šířka 142 mm, hloubka 614 mm

Laboratorní sklo  
a laboratorní po-  
můcky

- modul A 605 např. pro vialky, malé zkumavky nebo odstředovací trubičky, výška 140 mm, šířka 255 mm, hloubka 611 mm
- modul A 612 pro velké laboratorní sklo, výška 361 mm, šířka 255 mm, hloubka 614 mm
- modul A 613 pro pipety do délky 450 mm, výška 195 mm, šířka 255 mm, hloubka 614 mm
- modul A 620 pro maximálně 10 kusů laboratorního skla, výška 113 mm, šířka 142 mm, hloubka 614 mm
- modul A 621 pro maximálně 20 kusů laboratorního skla, výška 113 mm, šířka 184 mm, hloubka 614 mm
- modul A 622 pro maximálně 36 kusů laboratorního skla, výška 113 mm, šířka 208 mm, hloubka 614 mm

Než budete tento vozík používat, pročtěte si pozorně návod k obsluze. Tím ochráníte sebe a zabráníte poškození vozíku. Návod k obsluze pečlivě uschovejte.

 Bezpodmínečně dbejte návodu k obsluze mycího automatu, zvláště v něm obsažených bezpečnostních pokynů a varovných upozornění.

- ▶ Vozík je schválený výhradně pro použití uvedená v tomto návodu k obsluze v kapitole „Technika používání“. Použití nad tento rámec a použití vozíku s dalšími komponenty ze sortimentu produktů Miele je popsáno v návodech k obsluze komponentů nebo je třeba je odsouhlasit s Miele.
- ▶ Před prvním použitím musí být nové vozíky a koše omyty v mycím automatu bez předmětů k mytí.
- ▶ Denně kontrolujte všechny vozíky, koše, moduly a nástavce podle údajů v kapitole „Opatření pro údržbu“ v návodu k obsluze svého mycího automatu.
- ▶ Rozbité sklo a keramika mohou vést při ukládání a vyjímání k nebezpečným zraněním. Poškozené skleněné nebo keramické předměty se v mycím a dezinfekčním automatu nesmí připravovat.

### Zdravotnické prostředky

- ▶ Použitý program přípravy s termickou dezinfekcí a použitá procesní chemie musí být přizpůsobeny jakosti materiálu mytých předmětů.
- ▶ Přínejmenším poslední oplachování se musí provádět plně demineralizovanou vodou.
- ▶ Vizuálně kontrolujte výsledek čištění předmětů. Navíc by se měl výsledek čištění zkontrolovat namátkově, například jednou týdně, analýzou na proteiny.

### Laboratorní sklo a laboratorní pomůcky

- ▶ Výsledek přípravy je případně nutné podrobit zvláštní, ne jen vizuální kontrole.

Miele neručí za škody, které vzniknou v důsledku nedbání bezpečnostních pokynů a varovných upozornění.

Dodržujte stále vzorové plnění stanovené v rámci validace!

### Při plnění a před každým spuštěním programu zkontrolujte











- Je zasunutý vozík správně napojený na rozvod vody mycího automatu?
- Jsou nasazené moduly správně napojené na rozvod vody vozíku?

### Volba programu

Při manuální volbě programu na mycím automatu se nejprve musí zvolit použitý vozík. K tomu se na displeji zobrazují piktogramy vozíků. Piktogram vozíku bez nasazených modulů se nachází na příčce na přední straně vozíku.

Pro vozík A 503 se zobrazuje více piktogramů v závislosti na nasazených modulech.

Po zvolení piktogramu se zobrazí seznam přiřazených programů přípravy.

A 503 + modul	piktogram
A 503	
A 503 + A 605	
A 503 + A 606	
A 503 + A 606 + 4 x A 611	
A 503 + 6 x A 611	
A 503 + A 612	
A 503 + A 613	
A 503 + A 614	
A 503 + A 618 + A 619	
A 503 + A 620, A 621, A 622	

#### Nebezpečí požáru v důsledku přehřátí

Bez nasazených modulů jsou ve vozíku A 503 zavřené všechny vodní přípojky. Během sušení tím dochází k hromadění horkého vzduchu. Sušicí agregáty se mohou přehřát a vzplanout.

Pro vozík A 503 bez nasazených modulů používejte výhradně programy přípravy bez programového bloku sušení.

## Moduly

Do vozíku A 503 lze nasadit až 6 modulů. Možný počet modulů závisí mezi jiným na výšce mytých předmětů ve spodní úrovni vozíku.

### Příklad:

Pro přípravu velkého laboratorního skla, dlouhých pipet nebo dýchacích vaků se nasazují 3 moduly do spodní úrovně.

Pro přípravu malých zkumavek, vialek nebo intubačního materiálu se v horní a spodní úrovni nasazují vždy 3 moduly.

## Lišta

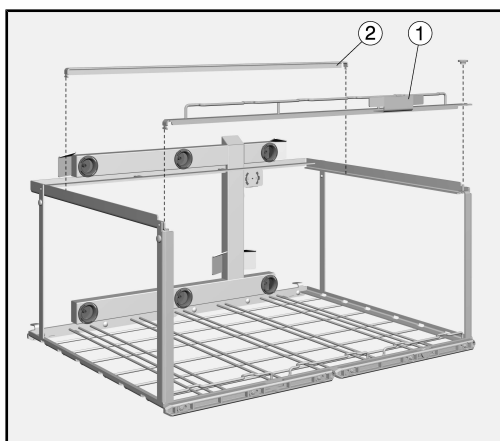

Aby bylo možné nasadit zvláště vysoké moduly ve spodní úrovni, lze odstranit jednu lištu ① vozíku.

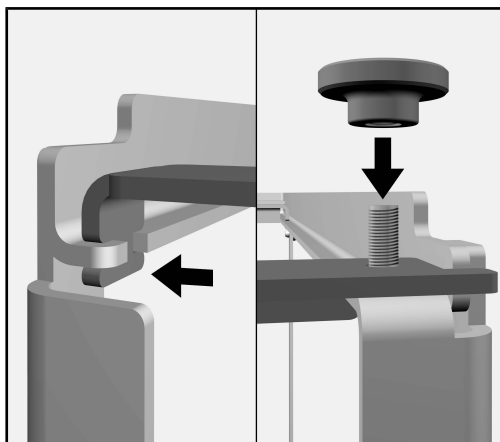

- Odšroubujte rýhovanou matici na pravé straně lišty.
- Zvedněte lištu ze šroubu a na levé straně ji vytáhněte z vodítka.
- Lištu opět nasadte v opačném pořadí poté, co byly nasazeny moduly ve spodní úrovni.

⚠ Poškození ohnutím.

Bez přední lišty se vozík může zdeformovat při přepravě.

Používejte vozík jen s nasazenou lištou.

Přenášejte vozík jen s nasazenou lištou.

### Příčka

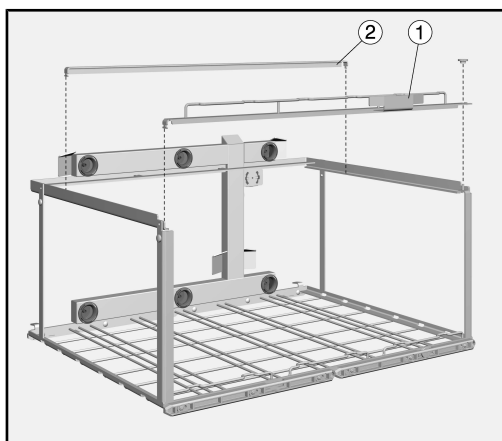

V horní úrovni vozíku je nasazená příčka ②. Příčka brání převržení modulů do spodní úrovně, když jsou vytahovány z vodní přípojky. Když se ve spodní úrovni mají připravovat vyšší předměty k mytí, musí se příčka vyjmout.

- Vytáhněte příčku na pravé straně nahoru z vybrání.
- Vytáhněte levou stranu příčky z vodítka.

Příčka by v horní úrovni měla být nasazená vždy, když to umožňují předměty k mytí ve spodní úrovni.

### Nasazení modulů

V horní úrovni lze nasadit příčku. Příčka podpírá moduly, které se vytahují z vodní přípojky horní úrovně. Tím se brání pádu modulu na myté předměty ve spodní úrovni vozíku.

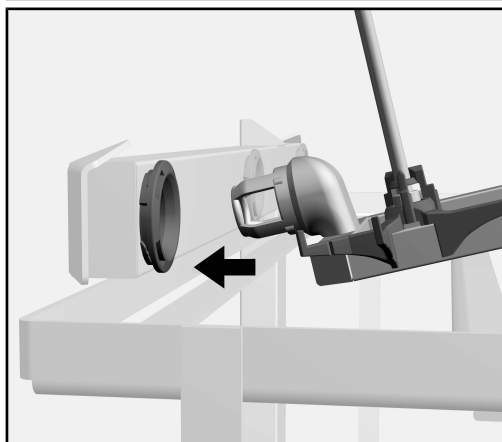

- Nasuňte přípojovací hrdlo modulu v plochém úhlu do vodní přípojky vozíku.

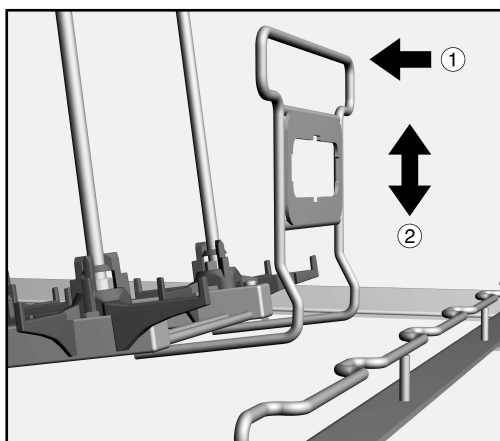

- Potom lehce zatlačte přídržný třmen modulu ve směru přívodu vody ① a modul spusťte dolů ②, aby zapadl za výztuhami vozíku.

#### Moduly s mřížkovým držákem

Ve spodní úrovni vozíku nasadíte moduly nejprve na obou vnějších pozicích, aby je bylo možné posunout za boční příčky vozíku. Potom nasadíte modul na prostřední pozici.

#### Vyjímání modulů

- Lehce zatlačte přídržný třmen modulu ve směru přívodu vody ① a vytáhněte zpoza výztuh vozíku ②.
- Vytáhněte modul z vodní přípojky vozíku a vyjměte ho.

#### Nasazení 2/3úrovně A 606

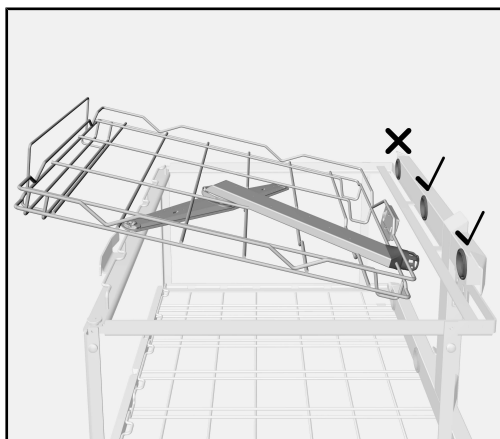

2/3úroveň A 606 lze nasadit v horní úrovni vozíku A 503. Připojovací hrdlo úrovně lze spojit s prostřední nebo pravou vodní přípojkou vozíku. Vedle 2/3úrovně lze nasadit další modul. Aby nebylo blokováno ostříkovací rameno 2/3úrovně, musí se vozík používat bez přepážky v horní úrovni.

- Vyjměte přepážku z horní úrovně vozíku.
- Nasuňte připojovací hrdlo úrovně v plochém úhlu do vodní přípojky vozíku.
- Potom lehce zatlačte přídržný třmen úrovně ve směru přívodu vody a úroveň spusťte dolů, abyste modul zaklapli za výztuhami vozíku.

#### Vyjmutí 2/3úrovně A 606

- Zatlačte přídržný třmen úrovně ve směru přívodu vody a vytáhněte zpoza výztuh vozíku.
- Vytáhněte úroveň z vodní přípojky vozíku a vyjměte ji.

## ει - Πίνακας περιεχομένων

---

<b>Υποδείξεις οδηγίων</b> .....	<b>25</b>
<b>Σκοπός</b> .....	<b>26</b>
Ερωτήσεις και τεχνικά προβλήματα .....	26
<b>Περιεχόμενα συσκευασίας</b> .....	<b>27</b>
Φορέας φορτίου.....	27
Αξιοποίηση της συσκευασίας .....	27
Πρόσθετα εξαρτήματα .....	28
<b>Υποδείξεις ασφαλείας και προειδοποιήσεις</b> .....	<b>29</b>
Ιατροτεχνολογικά προϊόντα .....	29
Γυάλινα είδη και σκεύη εργαστηρίου .....	29
<b>Τεχνική εφαρμογής</b> .....	<b>30</b>
Έλεγχος κατά τη διάρκεια της φόρτωσης και πριν από κάθε έναρξη του προγράμματος ..	30
Επιλογή προγράμματος .....	30
Μονάδες .....	31
Ράγα.....	31
Βραχίονας .....	32
Τοποθέτηση μονάδων .....	32
Αφαίρεση μονάδων .....	33
Τοποθέτηση επιπέδου 2/3 A 606.....	33
Αφαίρεση επιπέδου 2/3 A 606.....	34



### Προειδοποιήσεις

 Οι προειδοποιήσεις περιέχουν πληροφορίες που αφορούν την ασφάλεια. Προειδοποιούν για πιθανές βλάβες σε ανθρώπους και αντικείμενα.  
Διαβάζετε προσεκτικά τις προειδοποιήσεις και λάβετε υπόψη σας τις υποδείξεις χειρισμού και τους κανόνες συμπεριφοράς που αναφέρονται σε αυτές.

### Υποδείξεις

Οι υποδείξεις περιέχουν πληροφορίες που θα πρέπει να προσέξετε ιδιαίτερα.

### Πρόσθετες πληροφορίες και παρατηρήσεις

Επιπρόσθετες πληροφορίες και παρατηρήσεις διακρίνονται από ένα απλό πλαίσιο.

### Βήματα χειρισμού

Πριν από κάθε βήμα χειρισμού έχει τοποθετηθεί ένα μαύρο τετράγωνο.

#### Παράδειγμα:

■ Επιλέγετε με τη βοήθεια των πλήκτρων με βέλη και αποθηκεύετε τη ρύθμιση με *OK*.

### Οθόνη

Οι όροι που εμφανίζονται στην οθόνη διακρίνονται από ειδική γραμματοσειρά η οποία προσομοιάζει τη γραφή της οθόνης.

#### Παράδειγμα:

Μενού ρυθμίσεις .

Χρησιμοποιώντας αυτό το συρόμενο κάνιστρο είναι δυνατή η μηχανική επεξεργασία καθαρισμού-απολύμανσης ιατροτεχνολογικών προϊόντων, γυάλινων ειδών και εργαλείων εργαστηρίου σε μια συσκευή καθαρισμού και απολύμανσης Miele. Στο πλαίσιο αυτό θα πρέπει να λαμβάνονται υπόψη οι οδηγίες χρήσης της συσκευής καθαρισμού και απολύμανσης καθώς και οι πληροφορίες του κατασκευαστή των ιατροτεχνολογικών προϊόντων και/ή των γυάλινων ειδών και εργαλείων εργαστηρίου.

A 503 Το συρόμενο κάνιστρο μπορεί να χρησιμοποιηθεί με ή χωρίς ειδικές για την εκάστοτε χρήση μονάδες και άλλα ένθετα.

Το συρόμενο κάνιστρο μπορεί να τοποθετηθεί στις ακόλουθες συσκευές καθαρισμού και απολύμανσης:

- PLW 8615
- PLW 8616
- PLW 8617
- PWD 8626
- PWD 8628

Στη συνέχεια αυτών των οδηγιών χρήσης η συσκευή καθαρισμού και απολύμανσης ονομάζεται αυτόματη συσκευή καθαρισμού. Τα επανεπεξεργάσιμα ιατροτεχνολογικά προϊόντα καθώς και τα επεξεργάσιμα γυάλινα είδη και εργαλεία εργαστηρίου αναφέρονται γενικά ως σκεύη προς πλύση στις παρούσες οδηγίες χρήσης, εάν τα προς επανεπεξεργασία αντικείμενα δεν ορίζονται λεπτομερέστερα.

### **Ερωτήσεις και τεχνικά προβλήματα**

Σε περίπτωση ερωτήσεων ή τεχνικών προβλημάτων να απευθύνεστε στη Miele. Θα βρείτε τα στοιχεία επικοινωνίας στην πίσω πλευρά των οδηγιών χρήσης της δικής σας συσκευής καθαρισμού ή στη διεύθυνση [www.miele-professional.com](http://www.miele-professional.com).

### Φορέας φορτίου

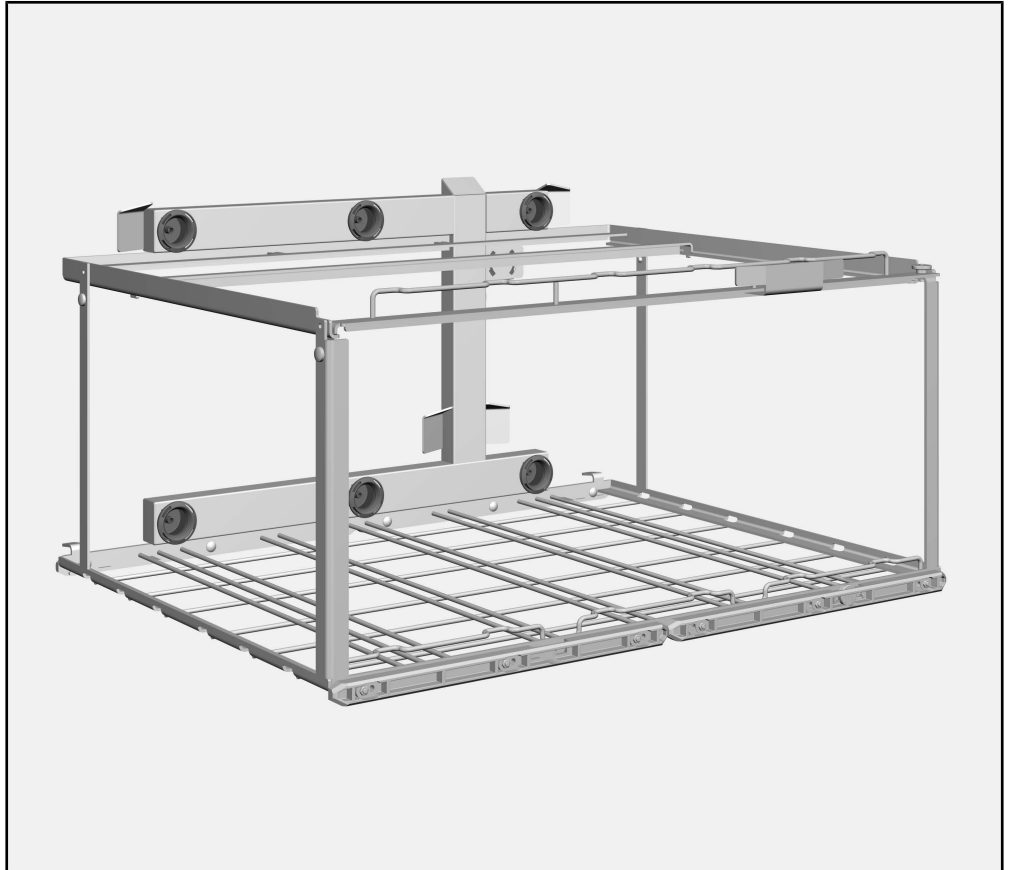

Συρόμενο κάμιστρο A 503, ύψος 433 mm, πλάτος 650 mm, βάθος 790 mm

Χωρίς τοποθετημένες μονάδες και χωρίς βραχίονες στο ανώτερο επίπεδο, οι διαστάσεις τοποθέτησης έχουν ύψος 670 mm, πλάτος 565 mm, βάθος 770 mm.

### Αξιοποίηση της συσκευασίας

Η συσκευασία προστατεύει από τυχόν ζημιές κατά τη μεταφορά της. Τα υλικά συσκευασίας έχουν επιλεγεί με ειδικά κριτήρια, που υποστηρίζουν τον οικολογικό παράγοντα και την τεχνολογία ανακύκλωσης απορριμμάτων.

Αυτά τα υλικά μην τα πετάτε στα σκουπίδια, αλλά στον πιο κοντινό σας χώρο συγκέντρωσης απορριμμάτων προς ανακύκλωση.

## el - Περιεχόμενα συσκευασίας

---

<b>Πρόσθετα εξαρτήματα</b>	Διατίθενται πρόσθετα εξαρτήματα τα οποία είναι προαιρετικά από τη Miele, π. χ.:
Ιατροτεχνολογικά προϊόντα	<ul style="list-style-type: none"><li>- Μονάδα A 606, συρόμενο επίπεδο 2/3 με βραχίονα πλύσης, ύψος 97 mm, πλάτος 505 mm, βάθος 606 mm</li><li>- Μονάδα A 611, για όργανα με στέλεχος σωλήνα, ύψος 187 mm, πλάτος 245 mm, βάθος 614 mm</li><li>- Μονάδα A 618 για έως 10 αναπνευστικούς σάκους ή αναπνευστικές μάσκες, ύψος 352 mm, πλάτος 142 mm, βάθος 614 mm</li><li>- Μονάδα A 619 για έως 10 υλικά διασωλήνωσης, ύψος 138 mm, πλάτος 142 mm, βάθος 614 mm</li></ul>
Γυάλινα είδη και σκεύη εργαστηρίου	<ul style="list-style-type: none"><li>- Μονάδα A 605 π.χ. για φιαλίδια, μικρούς δοκιμαστικούς σωλήνες ή σωλήνες φυγοκέντρωσης, ύψος 140 mm, πλάτος 255 mm, βάθος 611 mm</li><li>- Μονάδα A 612 για μεγάλα γυάλινα είδη εργαστηρίου, ύψος 361 mm, πλάτος 255 mm, βάθος 614 mm</li><li>- Μονάδα A 613 για πιπέτες μήκους έως 450 mm, ύψος 195 mm, πλάτος 255 mm, βάθος 614 mm</li><li>- Μονάδα A 620 για έως 10 γυάλινα είδη εργαστηρίου, ύψος 113 mm, πλάτος 142 mm, βάθος 614 mm</li><li>- Μονάδα A 621 για έως 20 γυάλινα είδη εργαστηρίου, ύψος 113 mm, πλάτος 184 mm, βάθος 614 mm</li><li>- Μονάδα A 622 για έως 36 γυάλινα είδη εργαστηρίου, ύψος 113 mm, πλάτος 208 mm, βάθος 614 mm</li></ul>

Διαβάζετε προσεκτικά ολόκληρες τις οδηγίες χρήσης πριν χρησιμοποιήσετε το παρόν βαγονέτο. Με αυτόν τον τρόπο προστατεύετε και αποφεύγετε ζημιές στο βαγονέτο.  
Να φυλάσσονται οι οδηγίες χρήσης σε ασφαλές μέρος.

 Λάβετε οπωσδήποτε υπόψη τις οδηγίες χρήσης της συσκευής, ειδικότερα τις υποδείξεις ασφαλείας και τις προειδοποιήσεις που συμπεριλαμβάνονται σε αυτές.

- ▶ Το κάνιστρο επιτρέπεται να χρησιμοποιηθεί αποκλειστικά και μόνο για τις εφαρμογές που περιγράφονται σε αυτές τις οδηγίες χρήσης, στο κεφάλαιο «Τεχνική εφαρμογής». Οποιαδήποτε περαιτέρω εφαρμογή καθώς και η χρήση του κάνιστρου με άλλα εξαρτήματα της σειράς προϊόντων Miele περιγράφεται στις οδηγίες χρήσης των αντίστοιχων εξαρτημάτων ή πρέπει να συμφωνηθεί σε συνεννόηση με τη Miele.
- ▶ Πριν την πρώτη χρήση, τα νέα ειδικά συρόμενα κάνιστρα και τα κάνιστρα πρέπει να ξεπλυθούν στη συσκευή χωρίς ιατροτεχνολογικά εργαλεία.
- ▶ Ελέγχετε καθημερινά όλα τα βαγονέτα, τα κάνιστρα, τις μονάδες και τις θήκες σύμφωνα με τα στοιχεία στο κεφάλαιο «Μέτρα συντήρησης» στις οδηγίες χρήσης της συσκευής σας.
- ▶ Η θραύση γυαλιού και κεραμικών μπορεί να οδηγήσει σε επικίνδυνους τραυματισμούς κατά τη φόρτωση και εκφόρτωση. Δεν επιτρέπεται η διαδικασία καθαρισμού και απολύμανσης γυαλίνου εξοπλισμού που εμφανίζουν φθορές στην αυτόματη συσκευή καθαρισμού.

### Ιατροτεχνολογικά προϊόντα

- ▶ Το πρόγραμμα καθαρισμού με θερμική απολύμανση και τα χημικά προϊόντα που χρησιμοποιούνται πρέπει να ενδείκνυνται για τα χαρακτηριστικά των υλικών των εργαλείων προς πλύση.
- ▶ Τουλάχιστον το τελευταίο ξέβγαλμα πρέπει να γίνεται με απιονισμένο νερό.
- ▶ Ελέγχετε το αποτέλεσμα καθαρισμού των ιατροτεχνολογικών εργαλείων με οπτικό έλεγχο. Επιπρόσθετα θα πρέπει το αποτέλεσμα καθαρισμού να ελέγχεται δειγματοληπτικά π.χ. εβδομαδιαίως με ελέγχους πρωτεϊνικής ανάλυσης.

### Γυάλινα είδη και σκεύη εργαστηρίου

- ▶ Εφόσον απαιτείται το αποτέλεσμα καθαρισμού θα πρέπει να υποβάλλεται όχι μόνο σε οπτικό αλλά και σε ειδικό έλεγχο.

Η Miele δεν ευθύνεται για ζημιές που προκύπτουν λόγω μη τήρησης των υποδείξεων ασφαλείας και των προειδοποιήσεων.

Διατηρείτε συνεχώς το φορτίο που καθορίζεται στα πλαίσια του ελέγχου εγκυρότητας.

### Έλεγχος κατά τη διάρκεια της φόρτωσης και πριν από κάθε έναρξη του προγράμματος

- Είναι σωστά συνδεδεμένο το τοποθετημένο βαγονέτο στην παροχή νερού της συσκευής καθαρισμού;
- Έχουν συνδεθεί σωστά οι τοποθετημένες μονάδες με την παροχή νερού του συρόμενου κάνιστρου;











### Επιλογή προγράμματος

Κατά τη χειροκίνητη επιλογή προγράμματος στην αυτόματη συσκευή καθαρισμού, πρέπει πρώτα να επιλεγεί το συρόμενο κάνιστρο που χρησιμοποιείται. Για αυτό, στην οθόνη εμφανίζονται τα εικονογράμματα των συρόμενων κανίστρων.

Το εικονόγραμμα του συρόμενου κανίστρου χωρίς τοποθετημένες μονάδες βρίσκεται σε έναν βραχίονα στο μπροστινό μέρος του συρόμενου κανίστρου.

Εμφανίζονται διάφορα εικονογράμματα για το συρόμενο κάνιστρο A 503, ανάλογα με τις τοποθετημένες μονάδες.

Αφού επιλέξετε ένα εικονόγραμμα, εμφανίζεται η λίστα με τα προγράμματα καθαρισμού-απολύμανσης.

A 503 + μονάδα	Εικονόγραμμα
A 503	
A 503 + A 605	
A 503 + A 606	
A 503 + A 606 + 4 x A 611	
A 503 + 6 x A 611	
A 503 + A 612	
A 503 + A 613	
A 503 + A 614	
A 503 + A 618 + A 619	
A 503 + A 620, A 621, A 622	

#### Κίνδυνος πυρκαγιάς λόγω υπερθέρμανσης

Χωρίς τοποθετημένες μονάδες, όλες οι συνδέσεις νερού στο συρόμενο κάνιστρο A 503 είναι κλειστές. Αυτό προκαλεί τη συσσώρευση θερμού αέρα κατά τη διάρκεια της διαδικασίας στεγνώματος. Οι μονάδες στεγνώματος μπορεί να υπερθερμανθούν και να πάρουν φωτιά.

Χρησιμοποιείτε μόνο προγράμματα καθαρισμού-απολύμανσης χωρίς το μπλοκ προγράμματος στεγνώματος για το συρόμενο κάνιστρο A 503 χωρίς τοποθετημένες μονάδες.

## Μονάδες

Στο συρόμενο κάνιστρο A 503 μπορούν να τοποθετηθούν μέχρι 6 μονάδες. Ο πιθανός αριθμός των μονάδων εξαρτάται, μεταξύ άλλων, από το ύψος των σκευών προς πλύση στο κατώτερο επίπεδο του συρόμενου κάνιστρου.

### Παράδειγμα:

Για τον καθαρισμό-απολύμανση μεγάλων γυάλινων ειδών εργαστηρίου, μακριών πιπετών ή αναπνευστικών σάκων, 3 μονάδες τοποθετούνται στο κάτω επίπεδο.

Για τον καθαρισμό-απολύμανση μικρών δοκιμαστικών σωλήνων, φιαλιδίων ή υλικού διασωλήνωσης, τοποθετούνται 3 μονάδες τόσο στο άνω όσο και στο κάτω επίπεδο.

## Ράγα

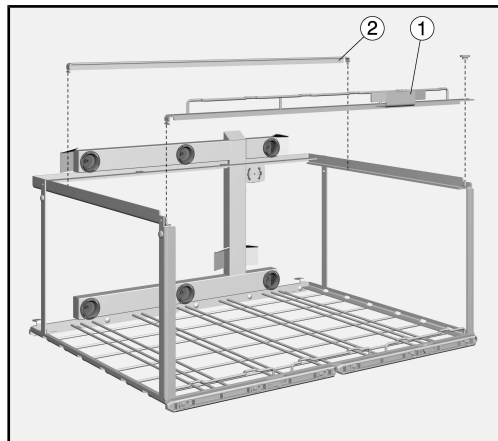

Για να είναι δυνατή η χρήση ιδιαίτερα υψηλών μονάδων στο κάτω επίπεδο, μπορεί να αφαιρεθεί η μία ράγα ① του συρόμενου κάνιστρου.

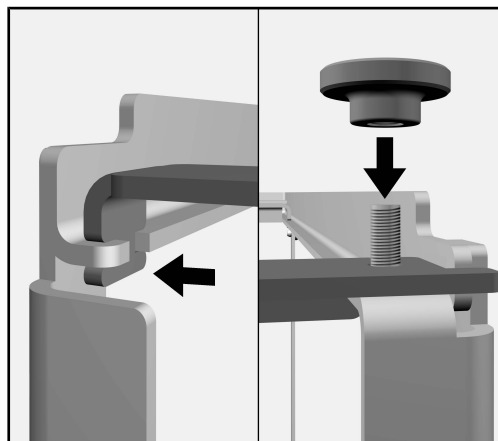

- Ξεβιδώστε το ραβδωτό περικόχλιο στη δεξιά πλευρά της ράγας.
- Ανασηκώστε τη ράγα από τη βίδα και τραβήξτε την από τον οδηγό στην αριστερή πλευρά.
- Επανατοποθετήστε τη ράγα με αντίστροφη σειρά μετά την τοποθέτηση των μονάδων στο κάτω επίπεδο.

⚠ Ζημιά λόγω λυγίσματος.

Χωρίς την μπροστινή ράγα, το συρόμενο κάνιστρο μπορεί να λυγίσει κατά τη μεταφορά.

Χρησιμοποιείτε το συρόμενο κάνιστρο μόνο με τοποθετημένη τη ράγα.

Μεταφέρετε το συρόμενο κάνιστρο μόνο με τοποθετημένη τη ράγα.

### Βραχίονας

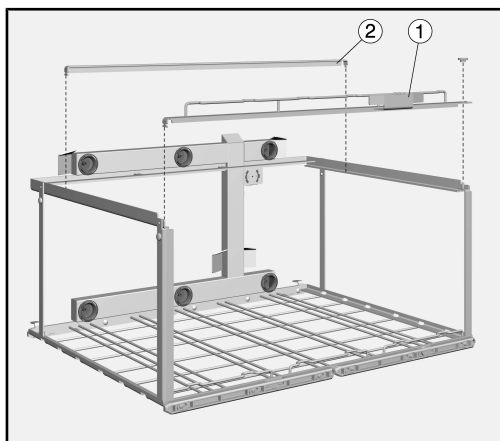

Στο άνω επίπεδο του συρόμενου κάνιστρου είναι τοποθετημένος ένας βραχίονας ②. Ο βραχίονας αποτρέπει την ανατροπή των μονάδων στο κάτω επίπεδο όταν αυτές τραβιούνται προς τα έξω από στον σύνδεσμο νερού.

Εάν πρόκειται να γίνει καθαρισμός-απολύμανση υψηλότερων σκευών προς πλύση στο κάτω επίπεδο, ο βραχίονας πρέπει να αφαιρεθεί.

- Τραβήξτε τον βραχίονα στη δεξιά πλευρά προς τα πάνω από την εσοχή.
- Τραβήξτε την αριστερή πλευρά του βραχίονα από τον οδηγό.

Ο βραχίονας πρέπει πάντα να τοποθετείται στο άνω επίπεδο, εάν το επιτρέπουν τα σκεύη προς πλύση στο κάτω επίπεδο.

### Τοποθέτηση μονάδων

Στο άνω επίπεδο μπορεί να τοποθετηθεί ένας βραχίονας. Ο βραχίονας στηρίζει τις μονάδες που τραβιούνται προς τα έξω από στον σύνδεσμο νερού. Αυτό αποτρέπει την πτώση μιας μονάδας πάνω στα σκεύη προς πλύση που βρίσκονται στο κάτω επίπεδο του συρόμενου κάνιστρου.

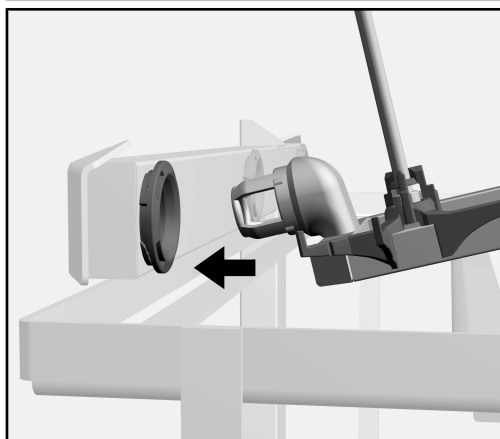



- Εισάγετε το συνδετικό στόμιο της μονάδας σε μια επίπεδη γωνία στον σύνδεσμο νερού του συρόμενου κανίστρου.

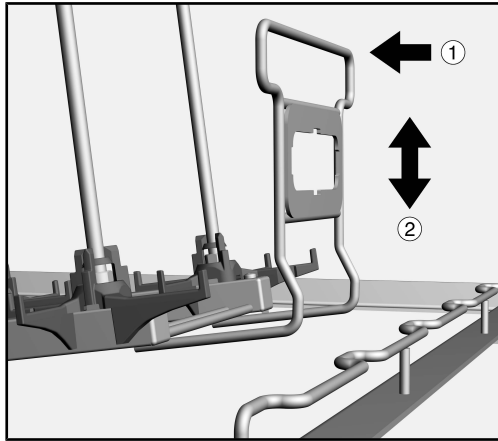

- Στη συνέχεια, πιέστε ελαφρά το άγκιστρο συγκράτησης της μονάδας προς την κατεύθυνση της παροχής νερού ① και χαμηλώστε τη μονάδα ②, για να ασφαλίσει η μονάδα πίσω από τα στηρίγματα του συρόμενου κανίστρου.

### Μονάδες με πλέγμα συγκράτησης

Στο κάτω επίπεδο του συρόμενου κανίστρου, τοποθετήστε πρώτα τις μονάδες στις δύο εξωτερικές θέσεις, ώστε να μπορούν να ωθηθούν πίσω από τους πλευρικούς βραχίονες του συρόμενου κανίστρου. Στη συνέχεια τοποθετήστε τη μονάδα στην κεντρική θέση.

### Αφαίρεση μονάδων

- Πιέστε ελαφρά το άγκιστρο συγκράτησης της μονάδας προς την κατεύθυνση της παροχής νερού ① και τραβήξτε προς τα έξω πίσω από τα στηρίγματα του συρόμενου κανίστρου ②.
- Τραβήξτε τη μονάδα από τον σύνδεσμο νερού του συρόμενου κανίστρου και αφαιρέστε την.

### Τοποθέτηση επιπέδου 2/3 A 606

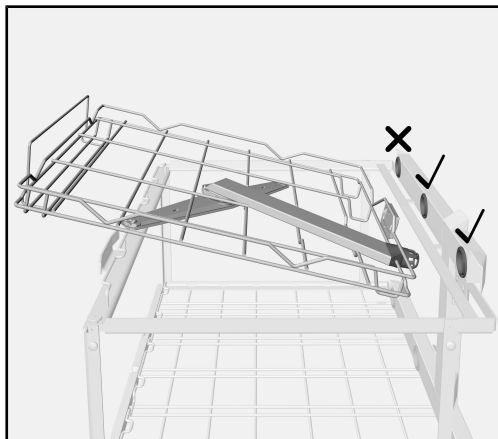

Το επίπεδο 2/3 A 606 τοποθετείται στο άνω επίπεδο του συρόμενου κανίστρου A 503.

Το συνδετικό στόμιο του επιπέδου μπορεί να συνδεθεί στον κεντρικό ή στον δεξί σύνδεσμο νερού του συρόμενου κανίστρου. Μια επιπλέον μονάδα μπορεί να τοποθετηθεί δίπλα στο επίπεδο 2/3.

Για να διασφαλιστεί ότι ο βραχίονας πλύσης του επιπέδου 2/3 δεν μπλοκάρεται, το συρόμενο κανίστρο πρέπει να τοποθετείται χωρίς τον βραχίονα στο άνω επίπεδο.

### **Αφαίρεση επιπέδου 2/3 A 606**

- Αφαιρέστε τον βραχίονα από το άνω επίπεδο του συρόμενου κανίστρου.
- Εισάγετε το συνδετικό στόμιο του επιπέδου σε μια επίπεδη γωνία στον σύνδεσμο νερού του συρόμενου κανίστρου.
- Στη συνέχεια, πιέστε ελαφρά το άγκιστρο συγκράτησης του επιπέδου προς την κατεύθυνση της παροχής νερού και χαμηλώστε το επίπεδο, για να ασφαλίσει η μονάδα πίσω από τα στηρίγματα του συρόμενου κανίστρου.
- Πιέστε ελαφρά το άγκιστρο συγκράτησης του επιπέδου 2/3 προς την κατεύθυνση της παροχής νερού και τραβήξτε προς τα έξω πίσω από τα στηρίγματα του συρόμενου κανίστρου.
- Τραβήξτε το επίπεδο 2/3 από τον σύνδεσμο νερού του συρόμενου κανίστρου και αφαιρέστε το.

<b>本説明書に関する注意事項</b> .....	36
<b>使用目的</b> .....	37
ご質問および技術的な問題 .....	37
<b>付属品</b> .....	38
搭載キャリア .....	38
梱包材の廃棄 .....	38
オプションのアクセサリ .....	39
<b>警告と安全に関する注意事項</b> .....	40
医療機器 .....	40
ラボ用ガラス製品および器具 .....	40
<b>アプリケーション分野</b> .....	41
機器にアイテムを搭載してプログラムを開始する前の確認 .....	41
プログラム選択 .....	41
モジュール .....	42
ストリップ .....	42
バー .....	42
モジュールの取り付け .....	43
モジュールの取り外し .....	44
A 606 2/3 レベルの取り付け .....	44
A 606 2/3 レベルの取り外し .....	44

### 重要な警告

⚠ 安全のため、重要な情報は、太枠のフレームボックスに入れ、警告マークで強調されています。この注意は、人体の怪我または器物破損の潜在的危険に対する警告です。  
これらの警告を注意深く読み、説明されている指示および実施基準を厳守してください。

### 注意

厳守しなければならない特に重要な情報は、太枠のフレームボックスで強調されています。

### 追加情報とコメント

追加情報とコメントは、細枠のフレームに入っています。

### 操作手順

操作手順は黒い四角で簡条書きになっています。

例：

- 矢印ボタンを使ってオプションを選択し、OK を押して選択内容を保存します。

### ディスプレイ

特定の機能は、ディスプレイに機能として使用されるのと同じフォントを使用して、ディスプレイメッセージに表示されます。

例：

設定 ▾ メニュー

このモバイルユニットは、ミーレの洗浄消毒機で、機械による再生処理が可能な医療機器、ラボ用ガラス製品または器具の再生処理を行う目的に使用できます。本洗浄消毒機の操作説明書、ならびに医療機器メーカー、ガラス製品およびガラス器具メーカーが推奨する機械による再生処理手順に従ってください。

A 503 モバイルユニットは、特定の用途のモジュールを取り付けずに使用することも、モジュールやインサートを取り付けて使用することもできます。

このモバイルユニットは 次の機器に使用できます。

- PLW 8615
- PLW 8616
- PLW 8617
- PWD 8626
- PWD 8628

この操作説明書では、洗浄消毒機を「機器」と称しています。再生処理可能な医療機器、ラボ用ガラス製品やガラス器具は、詳細な定義が与えられている場合を除き「アイテム」と呼ばれます。

### **ご質問および技術的な問題**

ご質問または技術的な問題がある場合は、ミーレまでお問い合わせください。お問い合わせ先の詳細は、お使いの洗浄消毒機の操作説明書の背面をご覧くださいか、[www.miele-professional.com](http://www.miele-professional.com) にアクセスしてください。

## 搭載キャリア

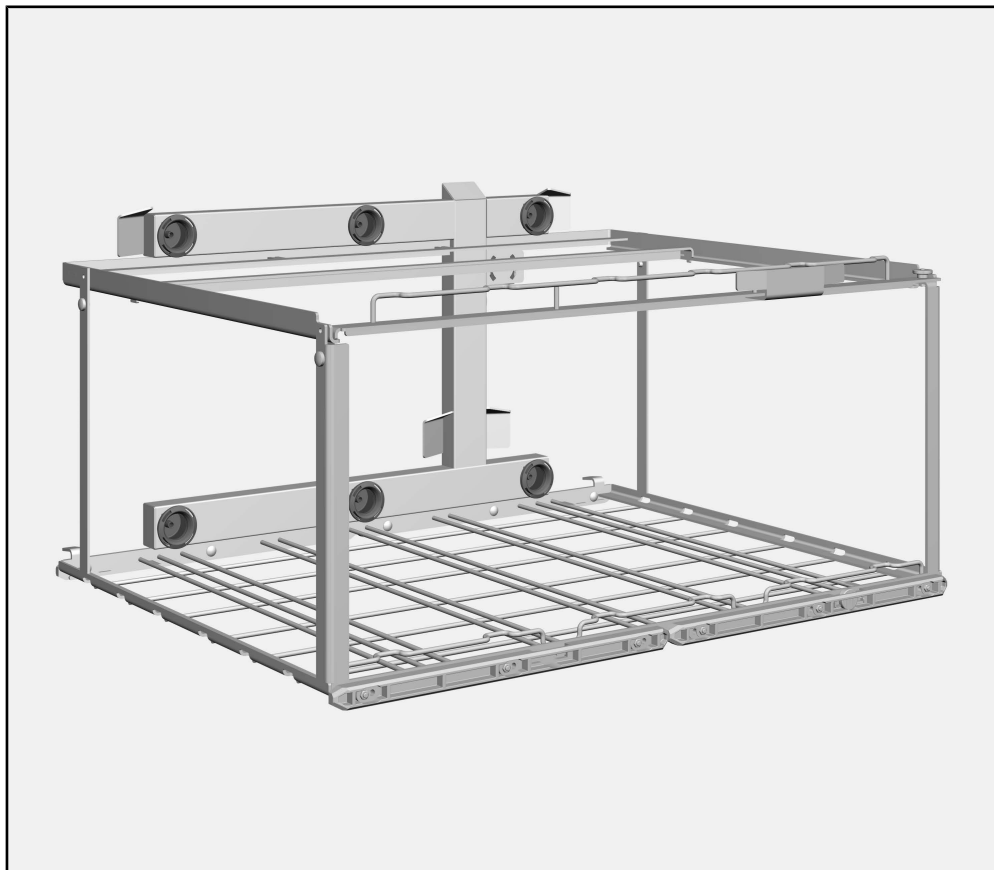

モバイルユニット A 503 (高さ 433 mm、幅 650 mm、奥行き 790 mm)  
一番上のレベルにモジュールやバーが取り付けられていないときの積載寸法は、高さ 670 mm、幅 565 mm、奥行き 770 mm です。

## 梱包材の廃棄

梱包は輸送中の損傷から保護するように設計されています。梱包材は、廃棄時に環境に配慮し、リサイクルを前提とした素材が選定されています。

梱包材をリサイクルすることで、製造工程における原材料の使用や、埋め立て地での廃棄物の量を削減することができます。

**オプションの  
アクセサリ**

下記およびその他のアクセサリは、Mieleにご注文ください。

**医療機器**

- モジュール A 606、スプレーアーム付き、着脱可能 2/3 レベル（高さ 97 mm、幅 505 mm、奥行き 606 mm）
- モジュール A 611：中空器具向け（高さ 187 mm、幅 2454 mm、奥行き 614 mm）
- モジュール A 618：最高 10 個の呼吸袋または呼吸マスク用（高さ 352 mm、幅 142 mm、奥行き 614 mm）
- モジュール A 619：最高 10 個の挿管器具用（高さ 138 mm、幅 142 mm、奥行き 614 mm）

**ラボ用ガラス製品および  
器具**

- モジュール A 605、小ビン、小型試験管、遠心分離管など向け（高さ 140 mm、幅 255 mm、奥行き 611 mm）
- モジュール A 612：ラボ用の大型ガラス製品向け（高さ 361 mm、幅 255 mm、奥行き 614 mm）
- モジュール A 613：最長 450 mm のピペット用（高さ 195 mm、幅 255 mm、奥行き 614 mm）
- モジュール A 620：最高 10 個のラボ用ガラス器具用（高さ 113 mm、幅 142 mm、奥行き 614 mm）
- モジュール A 621：最高 20 個のラボ用ガラス器具用（高さ 113 mm、幅 184 mm、奥行き 614 mm）
- モジュール A 622：最高 36 個のラボ用ガラス器具用（高さ 113 mm、幅 208 mm、奥行き 614 mm）

事故またはこのモバイルユニットへの損傷の危険を避けるために、初めて使用する前にこの説明書をよくお読みください。  
この操作説明書は、ユーザーがいつでもアクセスできる安全な場所に保管してください。

 また、ご使用の取扱機の操作説明書をよく読み、特に警告および安全指示に注意してください。

このモバイルユニットは、本取扱説明書の「アプリケーション分野」の章に明記された用途の使用のみ承認されています。記載された以外の用途で、ミーレ製の一連のアクセサリからいずれかをコンポーネントとして追加してモバイルユニットを使用する場合は、それらのコンポーネントの取扱説明書をご覧になったうえで、ミーレとの合意が必要です。

新しいモバイルユニットやバスケットを初めてお使いになる前に、洗浄消毒機に設置し、洗浄アイテムを搭載せず洗浄する必要があります。

洗浄機の取扱説明書の「メンテナンス」セクションの説明に従い、モバイルユニット、バスケット、モジュール、インサートはすべて毎日点検してください。

割れたガラスは、積み降ろし時に重傷を招く可能性があります。破損したガラスのアイテムは機器に搭載して再生処理してはいけません。

### 医療機器

使用する再生処理プログラムには化学熱消毒を含め、使用する化学薬品は洗浄アイテムの材料品質に適合するものでなければなりません。

目視チェックを実施し、洗浄結果を点検してください。週毎などに無作為抽出法でタンパク質分析チェックを追加実施することをおすすめします。

### ラボ用ガラス製品および器具

必要に応じて、目視チェックだけでなく適切な試験法を用いて再生処理の結果を確認する必要があります。

ミーレはこれらの警告や安全上の指示に従わないことにより生じる損傷には責任を負いません。



## 機器にアイテムを搭載してプログラムを開始する前の確認

- モバイルユニットがチェンバーの水路に正しく接続されていることを確認します。
- 取り付けたモジュールはモバイルユニットの給水に正しく接続されていますか？

## プログラム選択

機器のプログラムを手動で選択する場合、最初に該当するモバイルユニットを選択する必要があります。ディスプレイに、モバイルユニットを示すピクトグラム（シンボル）が表示されます。

モジュールがインサートされていないモバイルユニットのピクトグラムは、モバイルユニット前面のバーの上にあります。

インサートされたモジュールに応じて、A 503 モバイルユニットに複数のピクトグラムが表示されます。

ピクトグラムを選択すると、選定された再生処理プログラムの一覧が表示されます。

A 503 + モジュール	ピクトグラム
A 503	
A 503 + A 605	
A 503 + A 606	
A 503 + A 606 + 4 x A 611	
A 503 + 6 x A 611	
A 503 + A 612	
A 503 + A 613	
A 503 + A 614	
A 503 + A 618 + A 619	
A 503 + A 620, A 621, A 622	

### オーバーヒートに起因する火災の危険性

モジュールを取り付けず A 503 モバイルユニットを使用すると、給水接続はすべて閉じた状態になります。乾燥中、この状態は高温の蓄積を招きます。乾燥ユニットが過熱され火災を引き起こす恐れがあります。

乾燥ブロックを含まないプログラムの場合のみ、A 503 モバイルユニットをモジュールなしで使用できます。

## モジュール

A 503 モバイルユニットにはモジュールを 6 つまで取り付けできます。取り付け可能なモジュールの数は、モバイルユニットの下のレベルの積載物の高さ特に左右されます。

### 例:

ラボ用の大型ガラス製品、長いピペット、呼吸袋などの再生処理では、下のレベルにモジュールを 3 つ挿入します。

小型の試験管、小ビン、挿管器具の再生処理では、上と下の各レベルにモジュールを 3 つ挿入します。

## ストリップ

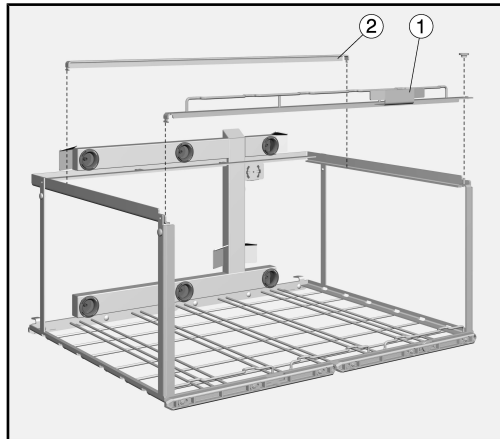

モバイルユニットのストリップ ① は、特に下のレベルに背の高いモジュールを取り付ける場合に取り外すことができます。

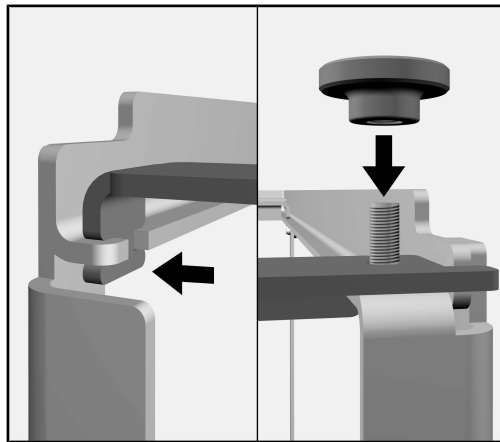

- ストリップの右側にあるきざみ付きナットを緩めます。
- ネジからストリップを持ち上げ、左側のガイドから引き出します。
- 下のレベルにモジュールを取り付けた後、上記の手順を逆に実行してストリップを元どおりに取り付けます。

### ⚠ 湾曲による損傷。

前面のストリップを取り付けなければ、輸送中にモバイルユニットが湾曲する恐れがあります。

ストップを所定の位置に取り付けた状態でのみモバイルユニットを使用してください。

ストップを所定の位置に取り付けた状態でのみモバイルユニットを輸送してください。

## バー

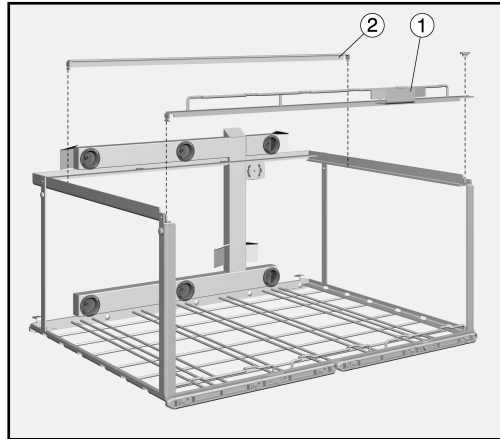

バー②は、モバイルユニットの上のレベルに取り付けます。モジュールを給水接続から切り離れたときに、傾いて下のレベルに落ちるのを防ぐのがバーの役目です。背の高い搭載物を下のレベルに入れて再生処理する場合は、バーを取り外す必要があります。

- 右側の凹みからバーを引き出します。
- バーの左側をガイドから引き出します。

下のレベルの搭載物の高さに余裕がある場合は、常に上のレベルにバーを取り付けておく必要があります。

## モジュールの取り付け

バーは上のレベルに取り付けることができます。上のレベルの給水接続から切り離れたモジュールを支えるのがバーの役目です。これにより、モバイルユニットの下のレベルの搭載物の上にモジュールが落下するのを防ぎます。

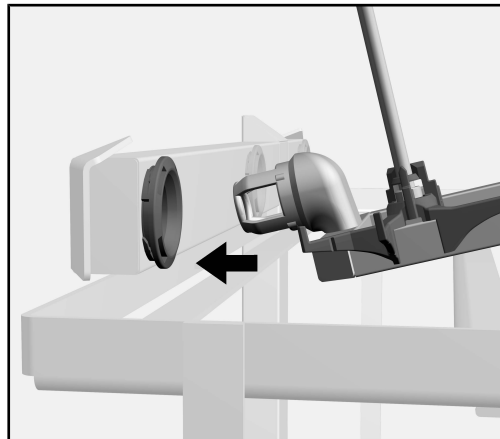

- モジュールコネクタを上下逆さまにして、モバイルユニットの給水接続に差し込みます。

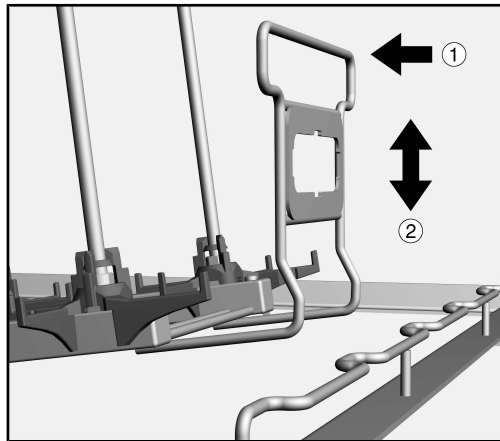

- 次に、モジュールの固定部を給水方向に向かって少し押し込み ①、モジュールを下げて ② モバイルユニットの支柱の背後側にはめ込みます。

#### ホルダーラック付きモジュール

モバイルユニットの下のレベルで、まず外側の 2 か所にモジュールを取り付け、モバイルユニットのサイドバーの背後に押し込めるようにします。次に、真ん中の位置にモジュールを取り付けます。

#### モジュールの取り外し

- モジュールの固定具を給水方向に向かって少し押し込み ①、モバイルユニットの支柱の背後から引き出します ②
- モバイルユニットの給水接続からモジュールを切り離して取り外します。

#### A 606 2/3 レベルの取り付け

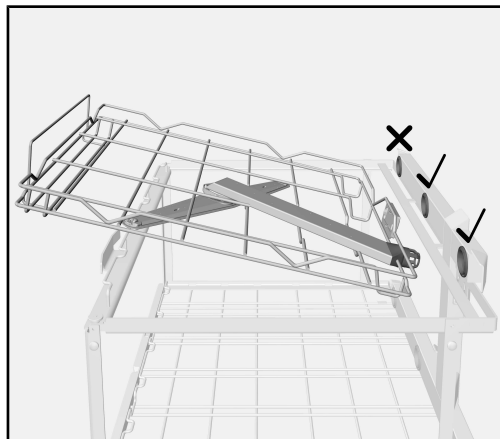

A 606 2/3 レベルは、A 503 モバイルユニットの最上レベルに取り付けることができます。

レベルコネクタは、モバイルユニットの真ん中か右側の給水接続につなぐことができます。2/3 レベルに加え、別のモジュールを取り付けることもできます。

2/3 レベルのスプレーアームが確実にブロックされないようにするには、最上レベルにバーを取り付けずにモバイルユニットを使用する必要があります。

- モバイルユニットの最上レベルからバーを外します。
- レベルコネクタを上下逆さまにして、モバイルユニットの給水接続に差し込みます。
- 次に、レベルの固定部を給水方向に向かって少し押し込み、レベルを下げて モバイルユニットの支柱の背後側にモジュールをはめ込みます。

#### A 606 2/3 レベルの取り外し

- レベルの固定具を給水方向に向かって少し押し込み、モバイルユニットの支柱の背後から引き出します。
- モバイルユニットの給水接続からレベルを切り離して取り外します。

설명서에 대한 참고 사항.....	46
용도.....	47
질문 및 기술 문제.....	47
제공되는 품목.....	48
로드 캐리어.....	48
포장재 폐기 .....	48
추가 구매 가능한 액세서리.....	49
경고 및 안전 사항.....	50
의료 기기.....	50
실험실 유리 용기 및 기구.....	50
적용 분야.....	51
기계에 세척 품목 투입 전 및 프로그램 시작 전 점검.....	51
프로그램 선택.....	51
모듈.....	52
스트립.....	52
바.....	52
모듈 삽입.....	53
모듈 제거.....	54
A 606 2/3층 삽입.....	54
A 606 2/3층 제거.....	54

### 중요 경고

⚠️ 안전을 위해 중요한 정보는 경고 기호가 있는 굵은 줄의 상자로 강조 표시되어 있습니다. 이는 개인의 부상 또는 재산 손해의 잠재적 위험을 경고합니다.  
이 경고 사항을 주의 깊게 읽고 설명하는 절차적 지침 및 관행 규약에 따르십시오.

### 참고사항

따라야 하는 특히 중요한 정보는 굵은 선의 상자로 강조 표시되어 있습니다.

### 추가 정보 및 의견

추가 정보 및 의견은 일반 굵기 선의 상자 안에 나와 있습니다.

### 작동 단계

작동 단계는 검은 사각형의 중요 표시에 설명되어 있습니다.

예시:

■ 화살표 버튼을 사용해 옵션을 선택하고 OK로 선택 항목을 저장합니다.

### 디스플레이

특정 기능은 디스플레이 메시지에 디스플레이 자체 기능에 사용된 것과 동일한 폰트로 표시됩니다.

예시:

설정 ▾ 메뉴.

이 모바일 장치는 기계 재처리가 가능한 의료 기기, 실험실 유리 용기 및 식기를 실험실 유리 용기 및 기구용 밀레 세척기에서 재처리하는 데 사용할 수 있습니다. 기계로 해당 품목을 재처리하는 방법은 세척기용 사용 설명서와 의료 기기 또는 유리 용기 및 기구 제조사 설명서를 따르십시오.

A 503 모바일 장치는 의도한 목적에 적합한 모듈과 추가 다른 인서트 유무에 관계 없이 사용할 수 있습니다.

모바일 장치는 다음 살균세척기에서 사용할 수 있습니다.

- PLW 8615
- PLW 8616
- PLW 8617
- PWD 8626
- PWD 8628

본 사용 설명서에서는 살균 세척기를 보통 “기계”로 지칭합니다. 재처리 가능한 의료 기기, 실험실 유리 용기 및 기구는 세밀하게 정의되지 않은 경우 “품목”으로 지칭합니다.

### 질문 및 기술 문제

논의하고자 하는 질문 또는 기술 문제가 있는 경우 밀레에 연락해 주십시오. 연락처 상세 정보는 살균 세척기 사용 설명서 후면 또는 [www.miele-professional.com](http://www.miele-professional.com)에서 확인할 수 있습니다.

로드 캐리어

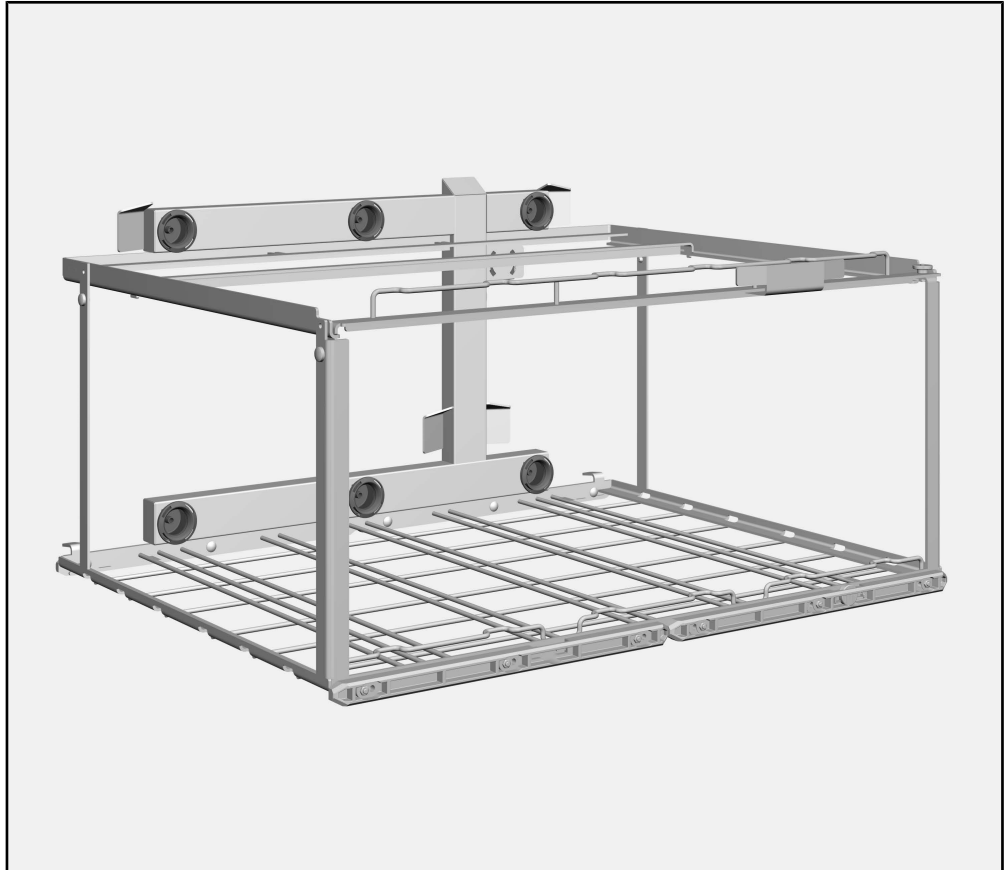

모바일 장치 A 503, 높이 433mm, 너비 650mm, 깊이 790mm  
최상층에 모듈과 바를 삽입하지 않은 경우, 로딩 치수는 높이 670mm,  
너비 565mm, 깊이 770mm 입니다.

포장재 폐기

포장재는 운송 중 손상으로부터 제품을 보호하기 위한 것입니다. 포장재의 소재는 환경친화적이므로 폐기 후 재활용되어야 합니다. 포장재를 재활용하면 제조 공정에서 원료의 사용을 줄일 수 있으며 또한 쓰레기 처리장에 모이는 쓰레기의 양도 줄일 수 있습니다.



추가 구매 가능한  
액세서리  
의료 기기

다음 및 기타 액세서리는 밀레에서 구매하실 수 있습니다.

- A 606 모듈, 스프레이 압을 포함하여 삽입 가능한 2/3층, 높이 97 mm, 너비 505 mm, 깊이 606 mm
- 속이 비어 있는 샤프트 기구를 위한 A 611 모듈, 높이 187mm, 너비 2454mm, 깊이 614mm
- 최대 10개의 호흡 주머니 또는 호흡 마스크용 A 618 모듈, 높이 352mm, 너비 142mm, 깊이 614mm
- 최대 10개의 인튜베이션 재료용 A 619 모듈, 높이 138mm, 너비 142mm, 깊이 614mm

실험실 유리 용기  
및 기구

- A 605 모듈, 약병, 소형 시험관 또는 원심관용, 높이 140mm, 너비 255mm, 깊이 611mm
- 대형 실험실 유리 용기용 A 612 모듈, 높이 361mm, 너비 255mm, 깊이 614mm
- 최대 450 mm 길이의 피펫용 A 613 모듈, 높이 195 mm, 너비 255 mm, 깊이 614 mm
- 최대 10개 품목 실험실 유리 용기용 A 620 모듈, 높이 113 mm, 너비 142 mm, 깊이 614 mm
- 최대 20개 품목 실험실 유리 용기용 A 621 모듈, 높이 113 mm, 너비 184 mm, 깊이 614 mm
- 최대 36개 품목 실험실 유리 용기용 A 622 모듈, 높이 113 mm, 너비 208 mm, 깊이 614 mm

본 모바일 장치에 대한 사고 발생이나 손상을 피하려면 제품을 처음 사용하기 전에 본 설명서를 읽으십시오.  
본 설명서를 안전하며 항상 모든 사용자가 이를 확인할 수 있는 장소에 보관하십시오.

⚠ 또한 해당 식기세척기 또는 살균세척기의 사용 설명서를 읽고, 경고 및 안전 지침에 주의를 기울이시기 바랍니다.

- ▶ 본 모바일 장치는 사용 설명서의 “적용 분야” 챕터에 명시되어 있는 분야에 대해서만 승인을 받았습니다. 밀레 제품군의 추가 부품이 포함된 모바일 유닛에 대해 명시된 항목을 벗어나는 적용 및 사용은 액세서리 사용 설명서에 설명되어 있거나 밀레와 합의해야 합니다.
- ▶ 새로운 모바일 장치 및 바스켓은 최초 사용 전 세척물 없이 세척기에서 세척해야 합니다.
- ▶ 세척기 사용 설명서의 “유지관리” 섹션에 설명된 바와 같이 모든 모바일 장치, 바스켓, 모듈 및 인서트를 매일 검사하십시오.
- ▶ 세척 품목을 넣거나 뺄 때 부서진 유리는 심각한 부상으로 이어질 수 있습니다. 손상된 유리 품목은 기기 내에서 재처리하면 안 됩니다.

### 의료 기기

- ▶ 사용하는 재처리 프로그램은 열 살균을 포함해야 하며, 사용하는 화학 세제는 세척물의 재질의 품질에 적합해야 합니다.
- ▶ 최종 행금은 최소한 DI 워터로 수행해야 합니다.
- ▶ 세척 결과를 확인하기 위해 육안 검사를 실시해야 합니다. 추가 단백질 점검은 예를 들어 주간, 무작위 샘플링을 기준으로 실시해야 합니다.

### 실험실 유리 용기 및 기구

- ▶ 재처리 결과는 필요한 경우 육안 확인뿐 아니라 적합한 시험 방식을 통해 확인해야 합니다.

밀레는 경고 및 안전 지침을 준수하지 않아 발생한 손상에 대해서는 책임지지 않습니다.

검증을 위해 템플릿에 나와 있는 투입 지침을 따르십시오.

### 기계에 세척 품목 투입 전 및 프로그램 시작 전 점검

- 모바일 장치가 챔버의 급수 경로에 올바르게 도킹되어 있는지 확인하십시오.
- 모바일 장치의 급수관과 삽입된 모듈이 올바르게 연결되었습니까?











### 프로그램 선택

기계에서 수동으로 프로그램을 선택하는 경우 관련된 모바일 장치를 먼저 선택해야 합니다. 모바일 장치를 나타내는 픽토그램이 액정판에 표시됩니다.

삽입된 모듈이 없는 모바일 장치의 픽토그램은 해당 모바일 장치 전면부의 바에서 확인할 수 있습니다.

삽입된 모듈에 따라 A 503 모바일 장치에 대한 다양한 픽토그램이 표시됩니다.

픽토그램을 선택하면 할당된 재처리 프로그램이 표시됩니다.

A 503 + 모듈	픽토그램
A 503	
A 503 + A 605	
A 503 + A 606	
A 503 + A 606 + 4 x A 611	
A 503 + 6 x A 611	
A 503 + A 612	
A 503 + A 613	
A 503 + A 614	
A 503 + A 618 + A 619	
A 503 + A 620, A 621, A 622	

#### ⚠ 과열로 인한 화재 발생 위험

A 503 모바일 장치를 모듈 없이 사용하는 경우, 모든 급수 연결부는 닫힙니다. 건조단계 중에는 열기가 발생합니다. 건조 장치가 과열되어 화재를 일으킬 수 있습니다.

A 503 모바일 장치는 건조 프로그램 블록을 포함하지 않는 프로그램에서만 모듈 없이 사용할 수 있습니다.

**모듈**

A 503 모바일 장치에는 최대 6개 모듈까지 장착할 수 있습니다. 특히, 사용 가능한 모듈의 수는 모바일 장치 바닥층의 로드 높이에 따라 달라집니다.

**예시:**

대형 실험실 유리 용기, 긴 피펫 또는 호흡 주머니를 재처리할 경우 3개의 모듈이 바닥층에 삽입됩니다.

소형 시험관, 약병 또는 인튜베이션 재료를 재처리할 경우 3개의 모듈이 최상층 및 바닥층에 각각 삽입됩니다.

**스트립**

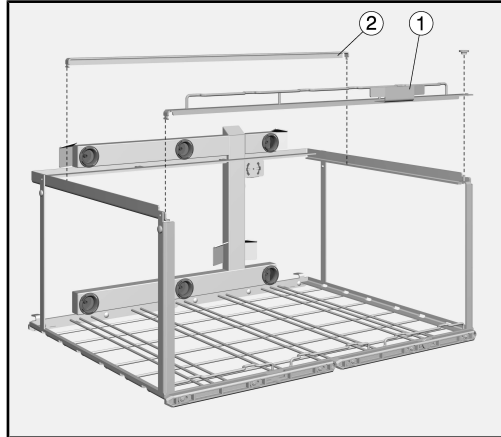

모바일 장치의 ① 스트립은 바닥층에 특정 높이의 모듈을 삽입하기 위한 목적으로만 제거할 수 있습니다.

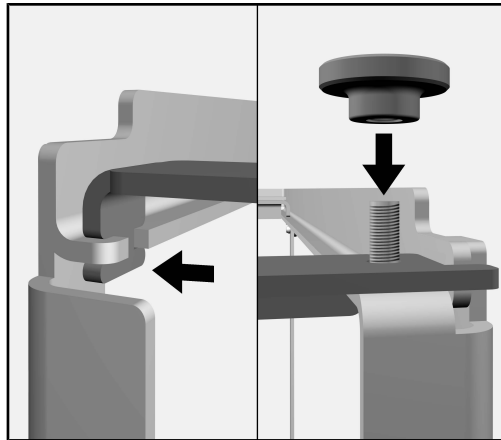

- 이 경우 스트립 우측 너링너트를 풀고 나사를 제거합니다.
- 나사의 스트립을 들어올리고 좌측 가이드에서 잡아당깁니다.
- 모듈을 바닥층에 삽입한 후에는 지침을 역순으로 진행하여 스트립을 재삽입하십시오.

⚠ 휘어질 경우 손상 발생.

전면 스트립이 없으면 모바일 장치를 이동하는 중에 휘어질 수 있습니다.

모바일 장치는 스트립을 제자리에 위치시킨 경우에만 사용하십시오.

모바일 장치는 스트립을 제자리에 위치시킨 경우에만 이동하십시오.

바

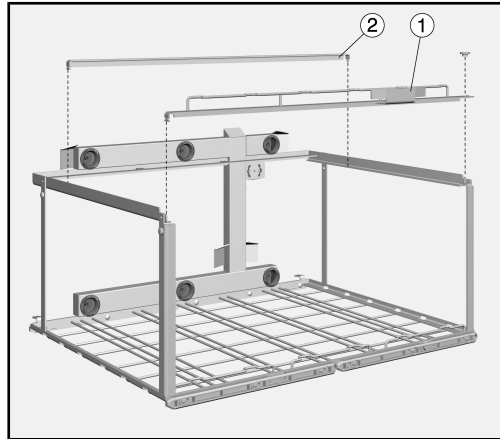

바②는 모바일 장치의 최상층에 삽입합니다. 이때 바는 모듈이 급수 연결부와 연결되지 않았을 때 바닥층에 들어가지 않도록 방지합니다. 바는 바닥층에서 더 높은 로드를 재처리해야 하는 경우에만 제거해야 합니다.

- 우측 홈에서 바를 잡아당깁니다.
- 가이드에서 바 좌측을 잡아당깁니다.

바닥층에서 로드하는 경우, 반드시 바를 최상층에 삽입해야 합니다.

모듈 삽입

바는 모바일 장치의 최상층에 삽입할 수 있습니다. 이때 바는 모듈이 최상층의 급수 연결부와 연결되지 않도록 합니다. 따라서 모듈이 모바일 장치의 바닥층에 있는 로드 위로 떨어지지 않도록 방지합니다.

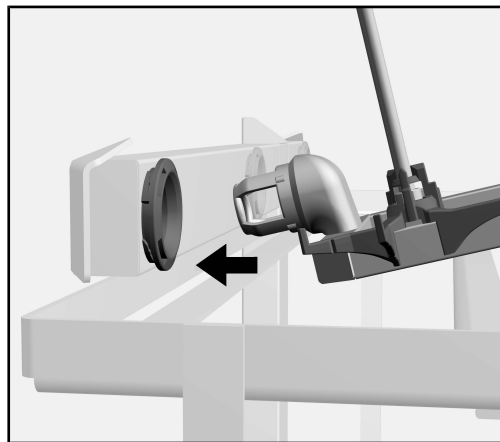

- 모바일 장치의 급수 연결부로 모듈 커넥터를 수평하게 꽂습니다.

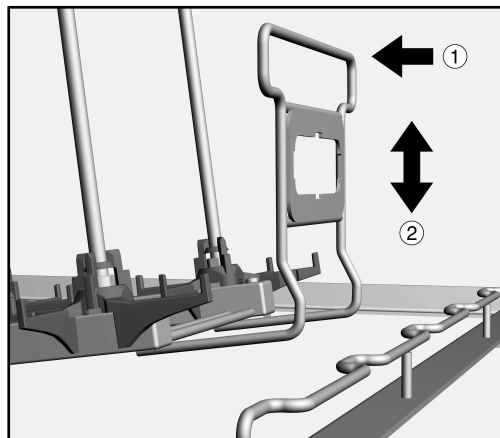

## ko - 적용 분야

- 그 후 모듈 리테이너를 급수부 ① 및 모듈 하단 ②으로 조심스럽게 밀어 넣어 모바일 장치 스트럿 뒤편에 고정되도록 합니다.

### 고정 선반이 있는 모듈

모바일 장치 바닥층에서 바깥 위치 두 부분에 모듈을 먼저 삽입하여 모듈이 모바일 장치의 사이드 바 뒤쪽으로 들어갈 수 있도록 합니다. 그 후 모듈을 중앙 위치에 삽입합니다.

### 모듈 제거

- 모듈 리테이너를 급수부 쪽으로 살짝 밀고 ① 모바일 장치 스트럿 뒤편에서 당깁니다 ②.
- 모바일 장치의 급수 연결부에서 모듈을 분리하여 제거합니다.

### A 606 2/3층 삽입

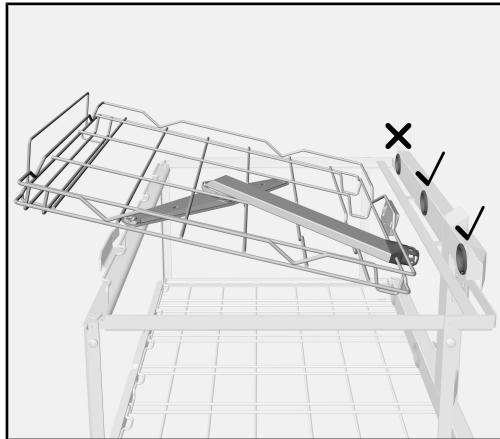

A 606 2/3층은 바는 A 503 모바일 장치의 최상층에 삽입할 수 있습니다. 이 층은 모바일 장치의 급수 연결부 중앙 또는 우측에 연결할 수 있습니다. 다른 모듈은 2/3층에 추가적으로 삽입할 수 있습니다. 2/3층의 스프레이 암이 막히지 않도록 하려면 모바일 장치를 최상층 바 없이 사용해야 합니다.

- 모바일 장치의 최상층에서 바를 제거합니다.
- 모바일 장치의 급수 연결부로 해당 층의 커넥터를 수평하게 끼웁니다.
- 그 후 해당 층의 리테이너를 급수부 및 층 하단으로 조심스럽게 밀어 넣어 모듈이 모바일 장치 스트럿 뒤편에 고정되도록 합니다.

### A 606 2/3층 제거

- 해당 층의 리테이너를 급수부로 조심스럽게 밀어 넣고 모바일 장치 스트럿 뒤편에서 잡아당깁니다.
- 모바일 장치의 급수 연결부에서 해당 층을 분리하여 제거합니다.

---

<b>Wskazówki dotyczące instrukcji</b> .....	<b>56</b>
<b>Przeznaczenie</b> .....	<b>57</b>
Pytania i problemy techniczne .....	57
<b>Zawartość zestawu</b> .....	<b>58</b>
Nośnik ładunku .....	58
Utylizacja opakowania transportowego .....	58
Wyposażenie dodatkowe .....	59
<b>Wskazówki bezpieczeństwa i ostrzeżenia</b> .....	<b>60</b>
Produkty medyczne.....	60
Szkoło i utensylia laboratoryjne .....	60
<b>Technika zastosowań</b> .....	<b>61</b>
Skontrolować przy załadunku i przed każdym uruchomieniem programu .....	61
Wybieranie programów .....	61
Moduły.....	62
Listwa .....	62
Poprzeczka.....	62
Zakładanie modułów .....	63
Wymywanie modułów .....	64
Zakładanie poziomu 2/3 A 606.....	64
Wymywanie poziomu 2/3 A 606.....	64

### Ostrzeżenia

 Ostrzeżenia zawierają informacje dotyczące bezpieczeństwa. Ostrzegają one przed możliwymi szkodami rzeczowymi i osobowymi. Ostrzeżenia należy starannie przeczytać i przestrzegać podanych w nich wymagań i zasad dotyczących postępowania.

### Wskazówki

Wskazówki zawierają informacje, na które należy zwrócić szczególną uwagę.

### Informacje dodatkowe i uwagi

Informacje dodatkowe i uwagi są oznaczone przez zwykłą ramkę.

### Działania

Każde działanie jest poprzedzone czarnym kwadratem.

#### Przykład:

■ Wybrać opcję przyciskami strzałek i zapamiętać ustawienie za pomocą *OK*.

### Wyświetlacz

Komunikaty pokazywane na wyświetlaczu są oznaczone szczególnym krojem pisma, przypominającym czcionkę na wyświetlaczu.

#### Przykład:

Menu Ustawienia .



Za pomocą tego wózka można przygotowywać maszynowo wielorazowe wyroby medyczne, szkło laboratoryjne i utensylia laboratoryjne w urządzeniach myjąco-dezynfekujących Miele. Należy tutaj również przestrzegać instrukcji użytkowania urządzenia myjąco-dezynfekującego oraz informacji producenta wyrobów medycznych ew. szkła laboratoryjnego i utensyliów laboratoryjnych.

Wózek A 503 może być stosowany zarówno z dedykowanymi modułami i dalszymi wkładami, jak i bez nich.

Wózek może być używany w następujących urządzeniach myjąco-dezynfekujących:

- PLW 8615
- PLW 8616
- PLW 8617
- PWD 8626
- PWD 8628

W dalszej części tej instrukcji użytkowania urządzenie myjąco-dezynfekujące jest określane jako myjnia. Wyroby medyczne wielorazowego użytku oraz szkło laboratoryjne i utensylia laboratoryjne są opisywane w tej instrukcji użytkowania ogólnie jako ładunek, gdy przedmioty przeznaczone do przygotowania nie są bliżej zdefiniowane.

### **Pytania i problemy techniczne**

W razie pytań lub problemów technicznych proszę się zwrócić do Miele. Dane kontaktowe znajdują się na okładce instrukcji użytkowania myjni lub na stronie [www.miele-professional.pl](http://www.miele-professional.pl).

### Nośnik ładunku

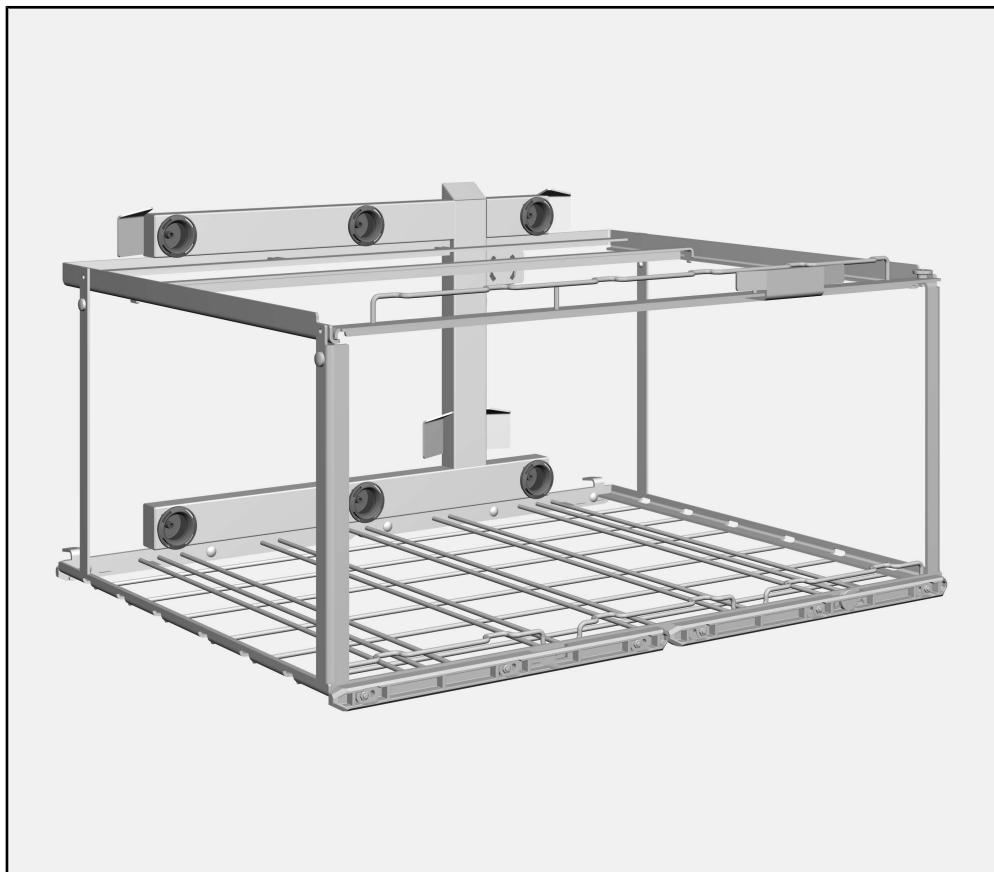

Wózek A 503, wysokość 433 mm, szerokość 650 mm, głębokość 790 mm

Bez założonego modułu i bez prętów na górnym poziomie wymiary ładunkowe wynoszą: wysokość 670 mm, szerokość 565 mm, głębokość 770 mm.

#### **Utylizacja opakowania transportowego**

Opakowanie chroni urządzenie przed uszkodzeniami podczas transportu. Materiały, z których wykonano opakowanie zostały specjalnie dobrane pod kątem ochrony środowiska i techniki utylizacji i dlatego nadają się do ponownego wykorzystania.

Zwrot opakowań do obiegu materiałowego pozwala na zaoszczędzenie surowców i zmniejsza nagromadzenie odpadów.

### Wyposażenie dodatkowe

Produkty medyczne

Dalsze wyposażenie jest opcjonalnie do nabycia w Miele, np.:

- Moduł A 606, wsuwany poziom 2/3 z ramieniem spryskującym, wysokość 97 mm, szerokość 505 mm, głębokość 606 mm
- Moduł A 611, dla narzędzi z uchwytem rurkowym, wysokość 187 mm, szerokość 245 mm, głębokość 614 mm
- Moduł A 618 dla maksymalnie 10 worków oddechowych lub masek oddechowych, wysokość 352 mm, szerokość 142 mm, głębokość 614 mm
- Moduł A 619 dla maksymalnie 10 materiałów intubacyjnych, wysokość 138 mm, szerokość 142 mm, głębokość 614 mm

Szkło i utensylia laboratoryjne

- Moduł A 605 np. dla fiolek, małych probówek lub rurek wirówek, wysokość 140 mm, szerokość 255 mm, głębokość 611 mm
- Moduł A 612 dla większego szkła laboratoryjnego, wysokość 361 mm, szerokość 255 mm, głębokość 614 mm
- Moduł A 613 dla pipet do 450 mm długości, wysokość 195 mm, szerokość 255 mm, głębokość 614 mm
- Moduł A 620 dla maksymalnie 10 sztuk szkła laboratoryjnego, wysokość 113 mm, szerokość 142 mm, głębokość 614 mm
- Moduł A 621 dla maksymalnie 20 sztuk szkła laboratoryjnego, wysokość 113 mm, szerokość 184 mm, głębokość 614 mm
- Moduł A 622 dla maksymalnie 36 sztuk szkła laboratoryjnego, wysokość 113 mm, szerokość 208 mm, głębokość 614 mm

Proszę uważnie przeczytać instrukcję użytkowania przed rozpoczęciem użytkowania tego wózka. Dzięki temu można uniknąć zagrożeń i uszkodzeń wózka.

Proszę zachować instrukcję do dalszego wykorzystania.

 Proszę koniecznie przeczytać instrukcję użytkowania automatu myjącego, w szczególności zawarte w niej wskazówki bezpieczeństwa i ostrzeżenia.

- ▶ Wózek jest dopuszczony wyłącznie do zastosowań określonych w tej instrukcji użytkowania w rozdziale „Technika zastosowań”. Zastosowania wykraczające poza ten zakres oraz stosowanie wózka z kolejnymi komponentami z programu produktowego Miele są opisane w instrukcjach użytkowania komponentów lub należy je uzgodnić z Miele.
- ▶ Przed pierwszym użyciem nowe wózki i kosze muszą zostać wypłukane w myjni bez ładunku.
- ▶ Skontrolować codziennie wszystkie wózki, kosze, moduły i wkłady zgodnie ze wskazówkami w rozdziale „Czynności serwisowe” w instrukcji użytkowania myjni.
- ▶ Stłuczenie szkła i ceramiki może prowadzić do niebezpiecznych obrażeń podczas załadunku i rozładunku. Uszkodzony ładunek ze szkła lub ceramiki nie może być przygotowywany w automacie myjącym.

### Produkty medyczne

- ▶ Zastosowany program przygotowywania z dezynfekcją termiczną i użytą chemią procesową musi być dostosowany do jakości materiałowej ładunku.
- ▶ Przynajmniej ostatnie płukanie musi zostać przeprowadzone wodą dejonizowaną.
- ▶ Skontrolować rezultat czyszczenia ładunku za pomocą kontroli wzrokowej. Dodatkowo należy przeprowadzać wyrywkową kontrolę rezultatów czyszczenia, np. raz w tygodniu, przy wykorzystaniu analitycznych testów proteinowych.

### Szkło i utensyia laboratoryjne

- ▶ W razie potrzeby rezultaty przygotowywania należy poddać szczególnej, nie tylko wzrokowej, kontroli.

Miele nie odpowiada za szkody powstałe wskutek nieprzestrzegania wskazówek bezpieczeństwa i ostrzeżeń.

Należy bezwzględnie zachować wzory załadunkowe ustalone w ramach walidacji.

### Skontrolować przy załadunku i przed każdym uruchomieniem programu

- Czy wózek jest prawidłowo podłączony do doprowadzenia wody myjni?
- Czy założone moduły są prawidłowo podłączone do doprowadzenia wody w wózku?

### Wybieranie programów

Przy ręcznym wybieraniu programu na myjni musi najpierw zostać wybrany zastosowany wózek. W tym celu na wyświetlaczu pokazywany jest piktogram wózka.

Piktogram wózka bez założonego modułu znajduje się na przęcie na przodzie wózka.

Dla wózka A 503 są pokazywane różne piktogramy, w zależności od zastosowanych modułów.

Po wybraniu jakiegoś piktogramu zostaje wyświetlona lista przyporządkowanych programów.

A 503 + Moduł	Piktogram
A 503	
A 503 + A 605	
A 503 + A 606	
A 503 + A 606 + 4 x A 611	
A 503 + 6 x A 611	
A 503 + A 612	
A 503 + A 613	
A 503 + A 614	
A 503 + A 618 + A 619	
A 503 + A 620, A 621, A 622	

#### Zagrożenie pożarowe przez przegrzanie.

Bez założonych modułów wszystkie przyłącza wodne w wózku A 503 są zamknięte. Podczas suszenia dochodzi przez to do zatoru gorącego powietrza. Agregaty suszące mogą się przegrzać i zapalić. Do wózka A 503 bez założonych modułów stosować wyłącznie programy bez bloku Suszenie.

### Moduły

W wózku A 503 można zastosować do 6 modułów. Możliwa ilość modułów zależy między innymi od wysokości ładunku na dolnym poziomie wózka.

#### Przykład:

Do przygotowywania dużego szkła laboratoryjnego, długich pipet lub worków oddechowych stosuje się 3 moduły na dolnym poziomie.

Do przygotowywania małych probówek, fiolek lub materiałów intubacyjnych stosuje się po 3 moduły na górnym i dolnym poziomie.

### Listwa

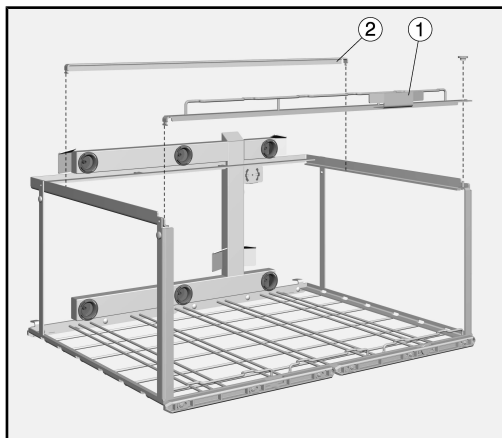

Aby móc umieścić na dolnym poziomie szczególnie wysokie moduły, można usnąć listwę ① wózka.

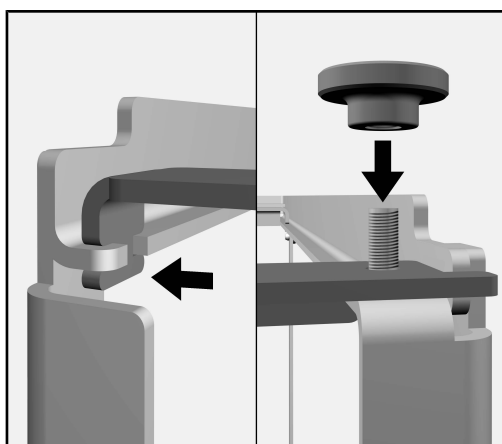

- Odkręcić nakrętkę radełkową po prawej stronie listwy.
- Unieść listwę ze śruby i wyciągnąć z prowadnicy po lewej stronie.
- Założyć z powrotem listwę w odwrotnej kolejności po umieszczeniu modułów na dolnym poziomie.

⚠ Szkodę przez wygięcie.

Bez przedniej listwy wózek może się wygiąć przy transporcie.

Stosować wózek tylko z założoną listwą.

Przenosić wózek tylko z założoną listwą.

## Poprzeczka

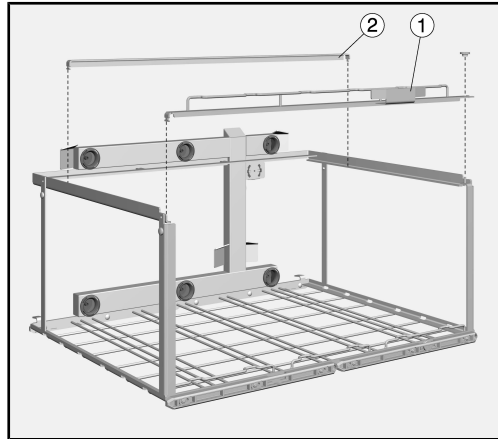

Na górnym poziomie wózka jest umieszczona poprzeczka ②. Poprzeczka zapobiega przechyleniu modułu na dolnym poziomie, gdy zostanie on wyciągnięty ze sprzęgła wodnego. Gdy na dolnym poziomie ma być przygotowywany wyższy ładunek, poprzeczka musi zostać wyjęta.

- Wyjąć poprzeczkę do góry z wycięcia po prawej stronie.
- Wyciągnąć lewą stronę poprzeczki z prowadnicy.

Poprzeczka powinna być założona na górnym poziomie zawsze wtedy, gdy ładunek na dolnym poziomie to umożliwiał.

## Zakładanie modułów

Na górnym poziomie może zostać założona poprzeczka. Poprzeczka podpira moduły, które zostaną wyciągnięte ze sprzęgła wodnego na górnym poziomie. Dzięki temu zapobiega się spadnięciu modułu na ładunek znajdujący się na dolnym poziomie wózka.

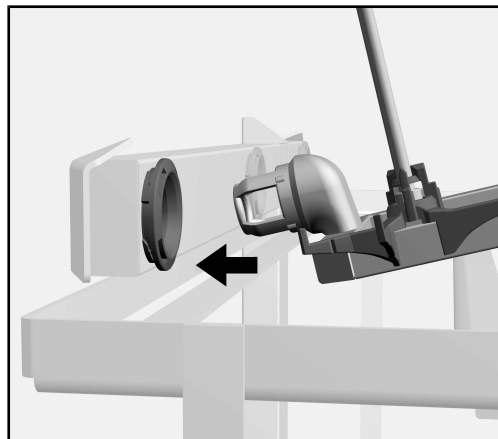

- Króciec przyłączeniowy modułu w płaskim kątowniku włożyć do sprzęgła wodnego wózka.

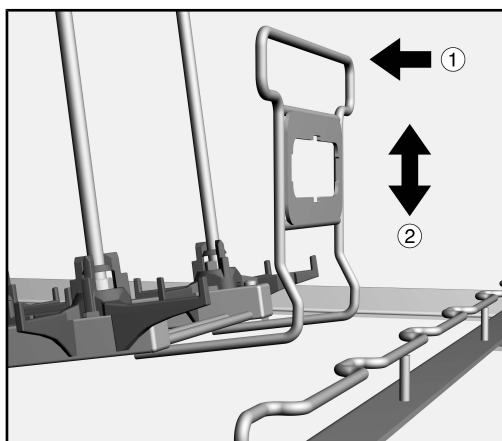

- Następnie lekko docisnąć pałąk przytrzymujący modułu w kierunku doprowadzenia wody ① i obniżyć moduł ②, żeby zaczepić moduł za prętami wózka.

### Moduły z kratką przytrzymującą

Na dolnym poziomie wózka najpierw założyć moduły na obu zewnętrznych pozycjach, żeby mogły zostać wsunięte za boczne pręty wózka. Następnie założyć moduł na środkowej pozycji.

### Wymywanie modułów

- Lekko docisnąć pałąk uchwytu modułu w kierunku doprowadzenia wody ① i wyciągnąć zza prętów wózka ②.
- Wyciągnąć moduł ze sprzęgła wodnego wózka i go wyjąć.

### Zakładanie poziomu 2/3 A 606

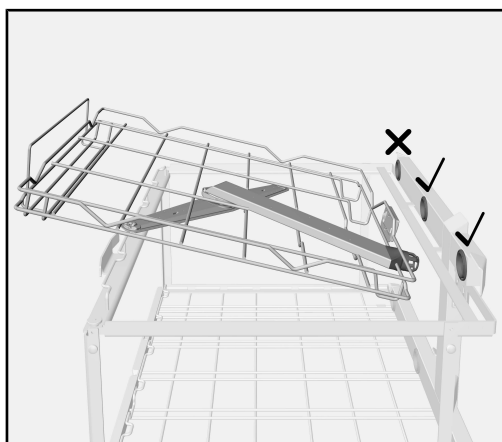

Poziom 2/3 A 606 zakłada się w górnym poziomie wózka A 503. Króciec przyłączeniowy poziomu może zostać połączony ze środkowym lub prawym sprzęgłem wodnym wózka. Obok poziomu 2/3 można założyć kolejny moduł. Aby ramię spryskujące poziomu 2/3 nie zostało zablokowane, wózek musi być stosowany bez poprzeczki.

- Wyjąć poprzeczkę z górnego poziomu wózka.
- Króciec przyłączeniowy poziomu w płaskim kątowniku włożyć do sprzęgła wodnego wózka.
- Następnie lekko docisnąć pałąk przytrzymujący poziom w kierunku doprowadzenia wody i obniżyć poziom, żeby zaczepić moduł za prętami wózka.



### Wymowanie poziomu 2/3 A 606

- Lekko docisnąć pałąk uchwytu poziomu w kierunku doprowadzenia wody i wyciągnąć za prętów wózka.
- Wyciągnąć poziom ze sprzęgła wodnego wózka i go wyjąć.

## ru - Содержание

---

<b>Указания по инструкции</b> .....	<b>67</b>
<b>Назначение прибора</b> .....	<b>68</b>
Вопросы и технические проблемы.....	68
<b>Комплект поставки</b> .....	<b>69</b>
Загрузочный модуль .....	69
Утилизация транспортной упаковки .....	69
Дополнительно приобретаемые принадлежности .....	70
<b>Указания по безопасности и предупреждения</b> .....	<b>71</b>
Медицинские изделия .....	71
Лабораторная посуда и принадлежности.....	71
<b>Особенности используемой техники</b> .....	<b>72</b>
Каждый раз перед загрузкой и запуском программы выполняйте следующие проверки.....	72
Выбор программ.....	72
Модули.....	73
Рейка.....	73
Распорка .....	74
Вставка модулей .....	74
Извлечение модулей .....	75
Вставка уровня 2/3 А 606.....	75
Снятие уровня 2/3 А 606 .....	76

### Предупреждения

 Отмеченные таким значком указания содержат важную для техники безопасности информацию, предупреждающую об опасности получения травм персоналом и возможности материального ущерба.  
Внимательно прочитайте предупреждения и соблюдайте приводимые в них требования по эксплуатации и правила поведения.

### Указания

Указания содержат информацию, на которую следует обращать особое внимание.

### Дополнительная информация и примечания

Дополнительная информация и примечания помечаются с помощью простой рамки.

### Действия

Перед описанием каждого действия стоит значок в виде черного квадратика.

#### Пример:

■ Выберите опцию с помощью кнопок со стрелкой и сохраните установку с помощью *OK*.

### Дисплей

Появляющаяся на дисплее информация отображается особым шрифтом, который имеет дисплейный вид.

#### Пример:

Меню Установки .

С помощью этой тележки можно проводить механическим способом подготовку медицинского инструментария, предназначенного для повторного использования, лабораторных стёкол и изделий из стекла, а также лабораторных принадлежностей в приборе для мойки и дезинфекции Miele. Для этого следует ознакомиться с инструкцией по эксплуатации автомата для мойки и дезинфекции, а также с информацией производителей медицинских изделий, лабораторных стёкол, изделий из стекла и лабораторных принадлежностей.

Тележка А 503 может использоваться как с модулями, предназначенными для конкретного применения и прочими вставками, так и без таковых.

Тележку можно использовать в следующих автоматах для мойки и дезинфекции:

- PLW 8615
- PLW 8616
- PLW 8617
- PWD 8626
- PWD 8628

В дальнейшем в настоящей инструкции прибор для мойки и дезинфекции будет обозначаться просто как автомат для мойки. Медицинские принадлежности для повторного использования, а также лабораторная посуда и принадлежности, предназначенные для повторного использования, в целом в данной инструкции обозначены как обрабатываемый материал, если обрабатываемые предметы не называются более конкретно.

### **Вопросы и технические проблемы**

При возникновении вопросов или технических проблем обращайтесь, пожалуйста, в компанию ТОО Миле. Контактная информация приводится на последней странице инструкции по эксплуатации Вашего автомата для мойки и дезинфекции.

## Загрузочный модуль

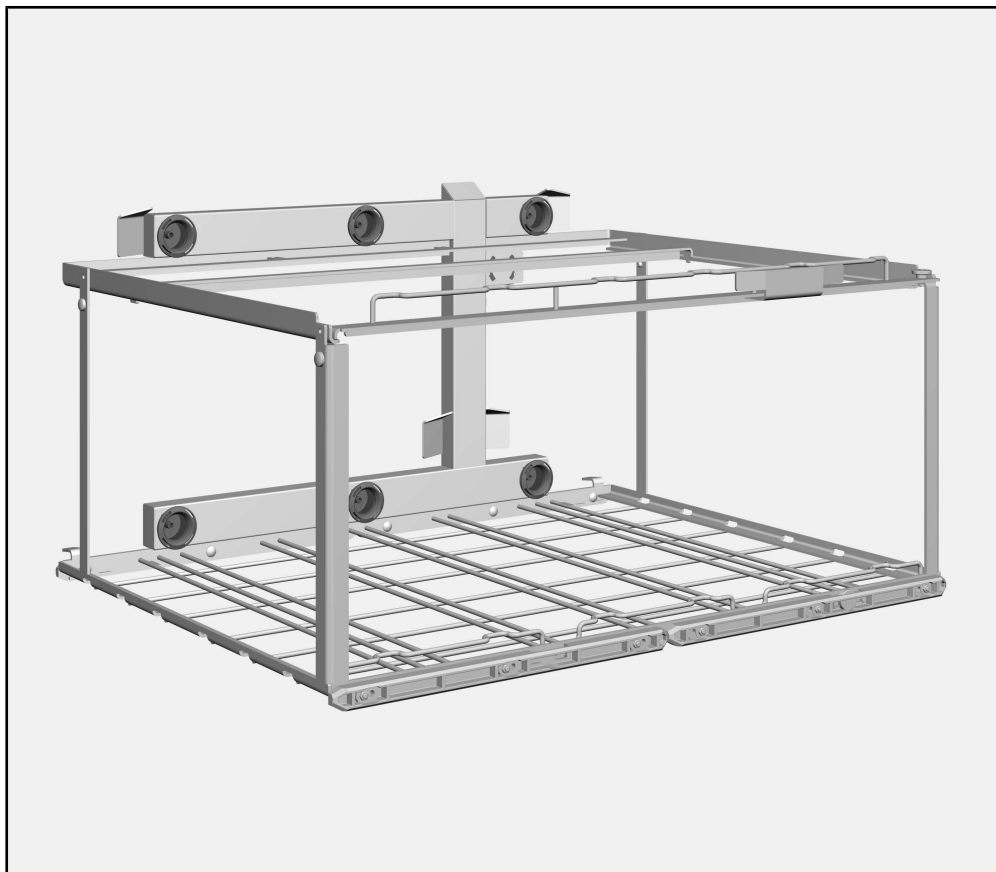

Тележка А 503, высота 433 мм, ширина 650 мм, глубина 790 мм  
Без вставленных модулей и без распорки в верхнем уровне загрузочные размеры тележки составляют: высота 670 мм, ширина 565 мм, глубина 770 мм.

### Утилизация транспортной упаковки

Упаковка защищает от повреждений при транспортировке. Материалы упаковки безопасны для окружающей среды и легко утилизируются, поэтому они подлежат переработке.

Возвращение упаковки для ее вторичной переработки приводит к экономии сырья и уменьшению количества отходов. Просим Вас по возможности сдать упаковку в пункт приема вторсырья.

## ru - Комплект поставки

---

### **Дополнительно приобретаемые принадлежности**

Медицинские изделия

Остальные принадлежности заказываются опционально у компании ТОО Миле например,

- Модуль А 606, выдвижной уровень 2/3 с распылительным коромыслом, высота 97 мм, ширина 505 мм, глубина 606 мм
- Модуль А 611, для инструментов с полрой ручкой, высота 187 мм, ширина 245 мм, глубина 614 мм
- Модуль А 618 для дыхательных мешков или масок, максимальной ёмкостью 10 дыхательных мешков или масок, высота 352 мм, ширина 142 мм, глубина 614 мм
- Модуль А 619 для максимально 10 комплектов интубационного материала, высота 138 мм, ширина 142 мм, глубина 614 мм

Лабораторная посуда и принадлежности

- Модуль А 605, например, для пробирок, небольших реакгентных стёкол или трубочек для центрифуг, высота 140 мм, ширина 255 мм, глубина 611 мм
- Модуль А 612 для стеклянной лабораторной посуды большого размера, высота 361 мм, ширина 255 мм, глубина 614 мм
- Модуль А 613 для пипеток длиной до 450 мм, высота 195 мм, ширина 255 мм, глубина 614 мм
- Модуль А 620 для стеклянной лабораторной посуды для максимум 10 предметов из стекла, высота 113 мм, ширина 142 мм, глубина 614 мм
- Модуль А 621 для стеклянной лабораторной посуды для максимум 20 предметов из стекла, высота 113 мм, ширина 184 мм, глубина 614 мм
- Модуль А 622 для стеклянной лабораторной посуды для максимум 36 предметов из стекла, высота 113 мм, ширина 208 мм, глубина 614 мм

Внимательно прочитайте инструкцию по эксплуатации, прежде чем пользоваться этой тележкой. Благодаря этому Вы защитите себя и избежите повреждений тележки.  
Бережно храните инструкцию по эксплуатации.

 Обязательно учитывайте сведения, содержащиеся в инструкции по эксплуатации на автомат для мойки и дезинфекции, особенно касающиеся указаний по безопасности и предупреждений.

- ▶ Тележка допущена исключительно к применению, описанному в главе «Особенности используемой техники» в данной инструкции по эксплуатации. Более широкое применение тележки, а также применение с другими компонентами из программы продуктов Miele описано в инструкциях по эксплуатации компонентов, или его необходимо согласовывать с Miele.
- ▶ Перед первым использованием новые тележки и корзины должны быть промыты в автомате для мойки без загрузки их обрабатываемым материалом.
- ▶ Ежедневно проверяйте все тележки, корзины, модули и вставки согласно указаниям в главе «Меры по содержанию оборудования в исправности» в инструкции по эксплуатации на Ваш автомат для мойки.
- ▶ Стеклобой может привести к опасным травмам при загрузке и разгрузке. Повреждённый материал из стекла не следует мыть в моечном автомате.

### Медицинские изделия

- ▶ При необходимости используемая программа обработки с термической дезинфекцией и используемые моющие средства должны соответствовать качеству материала обрабатываемых изделий.
- ▶ Как минимум последний этап обработки должен выполняться с использованием полностью обессоленной воды.
- ▶ Проверьте визуально результат обработки. Дополнительно результат обработки необходимо проверять выборочно согласно СанПиН 2.1.3.2630-10, глава II, ст. 2 с помощью постановки азопириновой и фенолфталеиновой пробы.

### Лабораторная посуда и принадлежности

- ▶ В определенных случаях результат обработки подвергается специальной, а не только визуальной проверке.

Miele не несёт ответственность за повреждения, причиной которых было игнорирование приведённых указаний по безопасности и предупреждений.

Всегда соблюдайте величины загрузки, установленные в рамках валидации.

### Каждый раз перед загрузкой и запуском программы выполняйте следующие проверки

- Правильно ли подсоединена тележка к водоснабжению автомата для мойки и дезинфекции?
- Правильно ли подключены используемые модули к системе водоснабжения тележки?











### Выбор программ

При выборе программ на автомате для мойки вручную сначала необходимо выбрать используемую тележку. Для этого на дисплей выводятся пиктограммы тележек.

Пиктограмма тележки без встроенных модулей находится на стойке с передней стороны тележки.

Для тележки А 503 отображаются несколько пиктограмм в зависимости от вставленных модулей.

После выбора пиктограммы отображается список соответствующих программ мойки.

А 503 + модуль	Пиктограмма
А 503	
А 503 + А 605	
А 503 + А 606	
А 503 + А 606 + 4 x А 611	
А 503 + 6 x А 611	
А 503 + А 612	
А 503 + А 613	
А 503 + А 614	
А 503 + А 618 + А 619	
А 503 + А 620, А 621, А 622	

#### Опасность пожара из-за перегрева

Без установленных модулей стыковочные узлы подачи воды в тележке А 503 закрыты. Во время сушки это ведёт к застою горячего воздуха. Сушильные агрегаты могут перегреться и воспламениться.

Используйте для тележки А 503 без установленных модулей исключительно программы обработки без программного блока «Сушка».



### Модули

В тележку А 503 можно вставить до 6 модулей. Возможное число модулей зависит, среди прочего, от высоты обрабатываемой лабораторной посуды, находящейся на нижнем уровне тележки.

#### Пример:

Для обработки лабораторной посуды большого размера, длинных пипеток или дыхательных мешков в нижний уровень вставляются 3 модуля.

Для обработки небольших по размеру реакгентных стёкол, пробирок или интубационного материала в верхний и нижний уровни вставляются по 3 модуля.

### Рейка

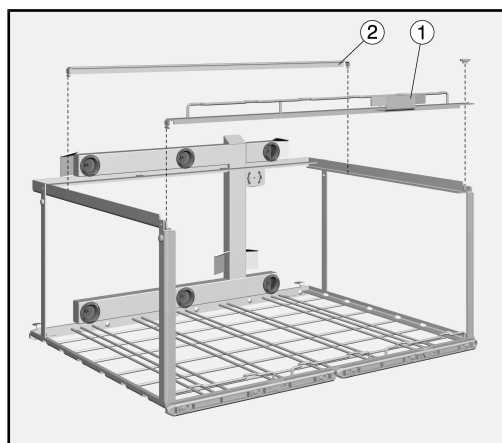

Чтобы иметь возможность ставить на нижний уровень особо высокие модули, можно снять рейку ① тележки.

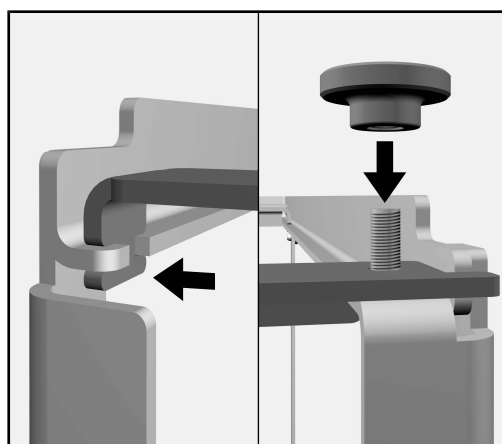

- Отвинтить гайку с накаткой с правой стороны рейки.
- Приподнять рейку с винта и вытянуть с левой стороны из направляющей.
- Вновь вставить рейку в обратном порядке, после того, как установите модули на нижний уровень тележки.

⚠ При перегибе рейка будет повреждена.  
Без передней рейки тележка при движении будет деформирована.  
Используйте тележку только со вставленной рейкой.  
Переносите тележку только со вставленной рейкой.

### Распорка

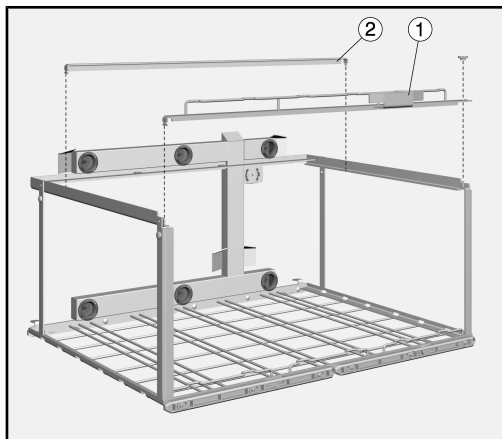

На верхнем уровне тележки установлена одна распорка ②. Распорка предотвращает опрокидывание модулей на нижний уровень, когда их нужно извлечь из стыковочных узлов для воды. Если на нижнем уровне необходимо обработать более высокие предметы, распорку необходимо снять.

- Потяните кверху распорку с правой стороны из выемки.
- Левую сторону распорки вытяните из направляющей.

Распорку следует вставлять на верхний уровень всегда в тех случаях, если обрабатываемый материал на нижнем уровне позволяет это делать.

### Вставка модулей

На верхнем уровне тележки можно установить одну распорку. Распорка поддерживает модули, которые извлекаются из стыковочного узла для воды на верхнем уровне. Тем самым предотвращается падение модуля на обрабатываемый материал на нижнем уровне тележки.

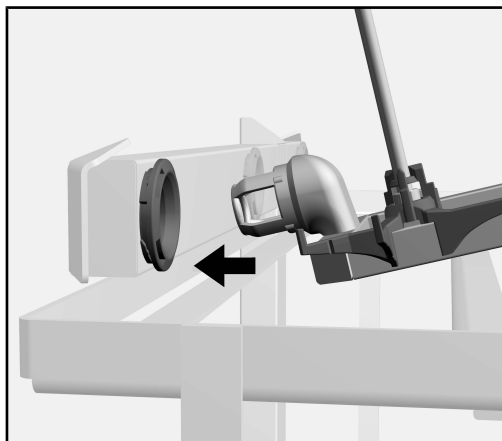

- Соединительный патрубок модуля вставьте под небольшим углом в стыковочный узел для воды тележки.

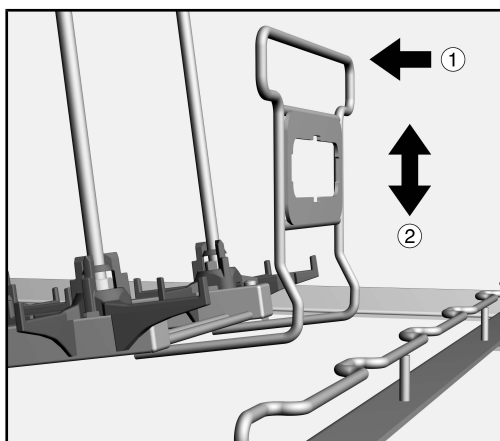

- Затем удерживающую скобу модуля слегка прижмите в направлении подачи воды ① и опустите модуль ②, чтобы модуль зафиксировался за распорками тележки.

### Модули с прижимной решёткой

На нижнем уровне тележки сначала вставьте модули в двух положениях, чтобы их можно было протолкнуть за боковые распорки. Затем вставьте модуль в среднем положении.

### Извлечение модулей

- Удерживающую скобу модуля слегка прижмите в направлении подачи воды ① и извлеките модуль за распорки тележки ②.
- Извлеките модуль из стыковочного узла подключения воды тележки и вытащите его.

### Вставка уровня 2/3 А 606

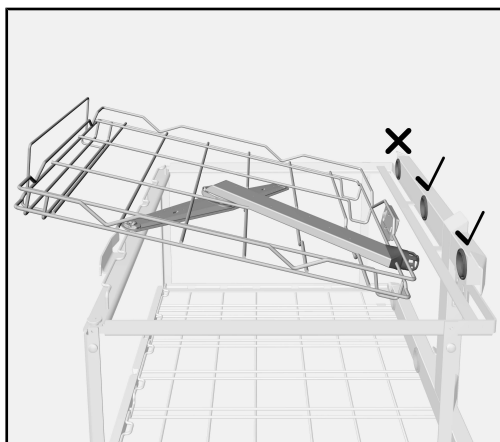

Уровень 2/3 А 606 можно вставить на верхнем уровне тележки А 503.

Соединительный патрубок уровня можно соединить со средним или правым стыковочным узлом тележки. Кроме уровня 2/3 можно установить другой модуль.

Для того, чтобы распылительное коромысло не заблокировало уровень 2/3, тележку необходимо использовать на верхнем уровне без распорки.

- Снимите распорку с верхнего уровня тележки.
- Соединительный патрубок уровня вставьте под плоским углом в стыковочный узел для воды тележки.

### **Снятие уровня 2/3 A 606**

- Затем удерживающую скобу уровня слегка прижмите в направлении подачи воды и опустите уровень, чтобы модуль зафиксировался за распорками тележки.
- Удерживающую скобу уровня слегка прижмите в направлении подачи воды и извлеките модуль за распорки тележки.
- Извлеките уровень из стыковочного узла для воды тележки и снимите его.

<b>Upozornenia k návodu</b> .....	<b>78</b>
<b>Stanovený účel</b> .....	<b>79</b>
Otázky a technické problémy.....	79
<b>Súčasti dodávky</b> .....	<b>80</b>
Umývacie koše.....	80
Likvidácia obalového materiálu .....	80
Príslušenstvo na dokúpenie .....	81
<b>Bezpečnostné pokyny a varovné upozornenia</b> .....	<b>82</b>
Zdravotnícke prostriedky .....	82
Laboratórne sklo a laboratórne pomôcky.....	82
<b>Technika používania</b> .....	<b>83</b>
Skontrolujte pri nakládke a pred každým spustením programu .....	83
Voľba programu .....	83
Moduly .....	84
Lišta .....	84
Priečka.....	84
Nasadenie modulov.....	85
Odobratie modulov.....	86
Nasadenie 2/3 úrovne A 606 .....	86
Vybratie 2/3 úrovne A 606 .....	86

### Varovné upozornenia

⚠ Varovné upozornenia obsahujú informácie dôležité pre bezpečnosť. Varujú pred možným poranením osôb a vecnými škodami. Varovné upozornenia si pozorne prečítajte a rešpektujte požiadavky na konanie a pravidlá chovania, ktoré sú v nich uvedené.

### Upozornenia

Upozornenia obsahujú informácie, ktoré musíte obzvlášť rešpektovať.

### Doplňujúce informácie a poznámky

Doplňujúce informácie a poznámky sú vyznačené jednoduchým rámečkom.

### Kroky konania

Pred každým krokom konania je umiestnený čierny štvorček.

#### Príklad:

■ Pomocou tlačidiel so šípkou vyberte niektorú voľbu a nastavenie uložte pomocou *OK*.

### Displej

Výrazy zobrazené na displeji sa vyznačujú špeciálnym typom písma napodobňujúcim písmo na zobrazovačoch.

#### Príklad:

Menu Nastavenia .

Pomocou tohto vozíka je možné v umývacom a dezinfekčnom prístroji Miele strojovo pripravovať zdravotnícke prostriedky, laboratórne sklo a laboratórne pomôcky vhodné pre opakovanú prípravu. K tomu je nutné tiež dodržiavať návod na obsluhu umývacieho a dezinfekčného prístroja a informácie výrobcu zdravotníckych prostriedkov príp. laboratórneho skla a laboratórnych pomôcok.

Vozík A 503 je možné používať s modulmi špecifickými podľa aplikácie a ďalšími nadstavcami, ale aj bez nich.

Vozík je možné používať v nasledujúcich čistiacich a dezinfekčných prístrojoch:

- PLW 8615
- PLW 8616
- PLW 8617
- PWD 8626
- PWD 8628

V tomto návode na obsluhu sa tento umývací a dezinfekčný prístroj naďalej označuje ako umývací automat. Zdravotnícke prostriedky vhodné na opakovanú prípravu rovnako ako laboratórne sklo a laboratórne pomôcky, ktoré je možné pripravovať sa v tomto návode na obsluhu všeobecne označujú ako predmety na umývanie, pokiaľ nie sú bližšie definované.

### **Otázky a technické problémy**

Pri spätných otázkach alebo technických problémoch sa prosím obracajte na Miele. Kontaktné údaje nájdete na zadnej strane návodu na použitie Vášho umývacieho automatu alebo na adrese [www.miele-professional.com](http://www.miele-professional.com).

### Umývacie koše

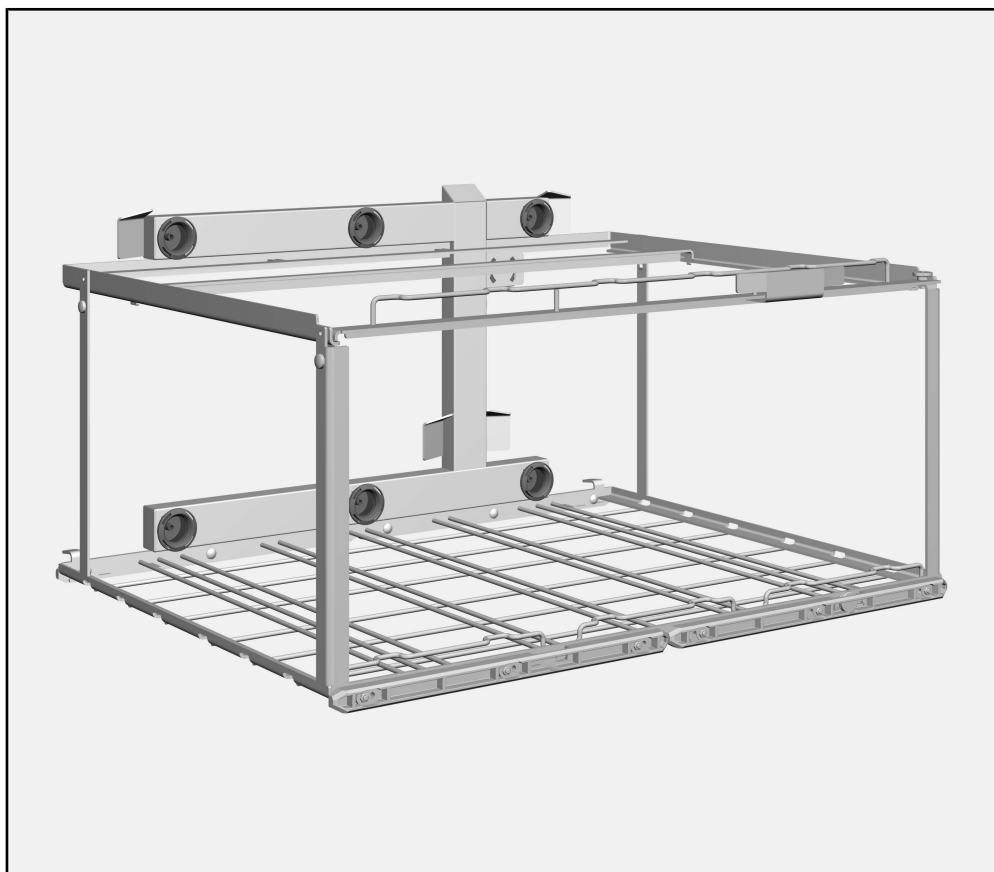

Vozík A 503 výška 433 mm, šírka 650 mm, hĺbka 790 mm

Bez nasadených modelov a bez priečky v hornej úrovni sú rozmery naložky výška 670 mm, šírka 565 mm, hĺbka 770 mm.

#### **Likvidácia obalového materiálu**

Obal chráni pred poškodením počas prepravy. Obalové materiály boli zvolené s prihliadnutím k aspektom ochrany životného prostredia a k možnostiam ich likvidácie, sú teda recyklovateľné.

Vrátenie obalov do materiálového cyklu šetrí suroviny a znižuje množstvo odpadov. Váš špecializovaný predajca odoberie obal späť.



### Príslušenstvo na dokúpenie

Zdravotnícke prostriedky

Ďalšie príslušenstvo je voliteľne možné dostať u Miele, napr.:

- modul A 606, zásuvná 2/3 úroveň s ostrekovacím ramenom, výška 97 mm, šírka 505 mm, hĺbka 606 mm
- modul A 611, pre nástroje s trubkovým hriadeľom, výška 187 mm, šírka 245 mm, hĺbka 614 mm
- modul A 618 pre maximálne 10 dýchacích vakov alebo dýchacích masiek, výška 352 mm, šírka 142 mm, hĺbka 614 mm
- modul A 619 pre maximálne 10 intubačného materiálu, výška 138 mm, šírka 142 mm, hĺbka 614 mm

Laboratórne sklo a laboratórne pomôcky

- modul A 605 napr. pre ampulky, malé skúmavky alebo odstredovacie trubičky, výška 140 mm, šírka 255 mm, hĺbka 611 mm
- modul A 612 pre veľké laboratórne sklo, výška 361 mm, šírka 255 mm, hĺbka 614 mm
- modul A 613 pre pipety do dĺžky 450 mm, výška 195 mm, šírka 255 mm, hĺbka 614 mm
- modul A 620 pre maximálne 10 kusov laboratórneho skla, výška 113 mm, šírka 142 mm, hĺbka 614 mm
- modul A 621 pre maximálne 20 kusov laboratórneho skla, výška 113 mm, šírka 184 mm, hĺbka 614 mm
- modul A 622 pre maximálne 36 kusov laboratórneho skla, výška 113 mm, šírka 208 mm, hĺbka 614 mm

Než budete tento vozík používať, prečítajte si pozorne návod na použitie. Tým ochránite seba a zabránite poškodeniu vozíka. Návod na použitie starostlivo uschovajte.

 Bezpodmienečne dodržiavajte návod na použitie umývacieho automatu, zvlášť v ňom obsiahnuté bezpečnostné pokyny a varovné upozornenia.

- ▶ Vozík je schválený výlučne pre použitia uvedené v tomto návode na použitie v kapitole „Technika používania“. Použitie nad tento rámec ako aj použitie vozíka s ďalšími komponentami z programu produktov Miele je popísané v návode na obsluhu komponentov, alebo je potrebné odsúhlasenie s Miele.
- ▶ Pred prvým použitím musia byť nové vozíky a koše umyté v umývacom automate bez predmetov na umývanie.
- ▶ Denne kontrolujte všetky vozíky, koše, moduly a nadstavce podľa údajov v kapitole „Opatrenia na údržbu“ v návode na použitie Vášho umývacieho automatu.
- ▶ Rozbité sklo a keramika môžu pri nakladaní a vykladaní spôsobiť nebezpečné poranenia. Poškodené sklenené alebo keramické predmety sa nesmú v umývacích a dezinfekčných automatoch pripravovať.

### Zdravotnícke prostriedky

- ▶ Použitý program prípravy s termickou dezinfekciou a použitá procesná chémia musí byť prípadne prispôbena kvalite materiálu umývaných predmetov.
- ▶ Minimálne posledný krok umývania by sa mal pokiaľ možno vykonávať s plne demineralizovanou vodou.
- ▶ Vizualne kontrolujte výsledok čistenia predmetov. Navyše by sa mal výsledok čistenia skontrolovať náhodne, napríklad raz týždenne, analýzou na proteíny.

### Laboratórne sklo a laboratórne pomôcky

- ▶ Výsledok prípravy je prípadne nutné podrobiť špeciálnej, nie len vizualnej kontrole.

Miele nezodpovedá za škody, ktoré vzniknú v dôsledku nedodržania bezpečnostných pokynov a varovných upozornení.

Dodržujte stále vzorové plnenie stanovené v rámci validácie.

### Skontrolujte pri nakládke a pred každým spustením programu

- Je zasunutý vozík správne napojený na rozvod vody umývacieho automatu?
- Sú nasadené moduly správne napojené na rozvod vody vozíka?











### Voľba programu

Pri manuálnej voľbe programu na umývacom automate sa najskôr musí zvoliť použitý vozík. K tomu sa na displeji zobrazujú piktogramy vozíkov.

Piktogram vozíka bez nasadených modulov sa nachádza na priečke na prednej strane vozíka.

Pre vozík A 503 sa zobrazuje viacej piktogramov v závislosti od nasadených modulov.

Po zvolení piktogramu sa zobrazí zoznam priradených programov prípravy.

A 503 + modul	piktogram
A 503	
A 503 + A 605	
A 503 + A 606	
A 503 + A 606 + 4 x A 611	
A 503 + 6 x A 611	
A 503 + A 612	
A 503 + A 613	
A 503 + A 614	
A 503 + A 618 + A 619	
A 503 + A 620, A 621, A 622	

#### Nebezpečenstvo požiaru prehriatím

Bez nasadených modulov sú vo vozíku A 503 zavreté všetky vodné pripojenia. Počas sušenia dochádza preto k nahromadeniu horúceho vzduchu. Agregáty na sušenie sa môžu prehriať a začať horieť.

Používajte pre vozík A 503 bez nasadených modulov výlučne programy prípravy bez programového bloku sušenie.

### Moduly

Do vozíka A 503 je možné nasadiť až 6 modulov. Možný počet modulov závisí okrem iného na výške umývaných predmetov v spodnej úrovni vozíka.

#### Príklad:

Na prípravu veľkého laboratórneho skla, dlhých pipiet alebo dýchacích vakov sa nasadzujú 3 moduly do spodnej úrovne.

Na prípravu malých skúmaviek, ampuliek alebo intubačného materiálu sa nasadzujú v hornej a spodnej úrovni vždy 3 moduly.

### Lišta

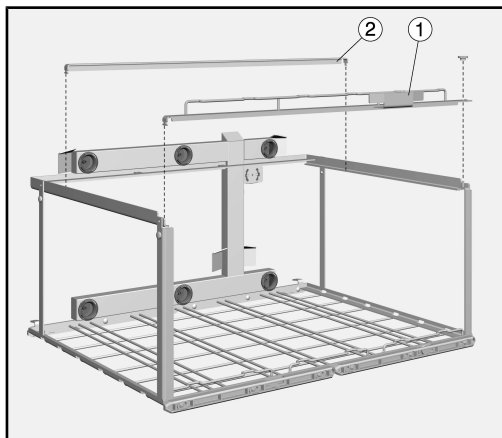

Aby bolo možné nasadiť obzvlášť vysoké moduly v spodnej úrovni, je možné odstrániť jednu lištu ①.

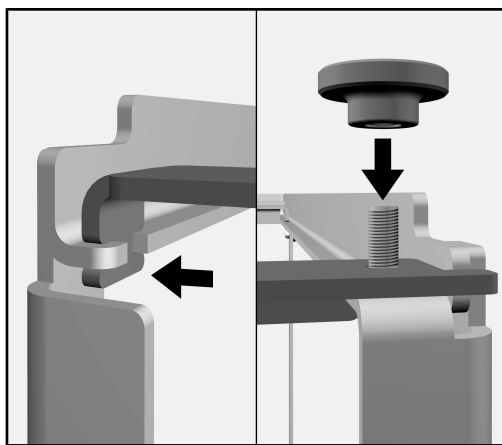

- Odskrutkujte ryhovanú maticu na pravej strane lišty.
- Zdvihnite lištu zo skrutky a na ľavej strane ju vytiahnite z vodítka.
- Lištu opäť nasadte v opačnom poradí keď budú nasadené moduly v spodnej úrovni.

⚠ Poškodenia ohnutím.

Vozík sa môže bez prednej lišty pri preprave zdeformovať.

Používajte vozík len s nasadenou lištou.

Prenášajte vozík len s nasadenou lištou.

## Priečka

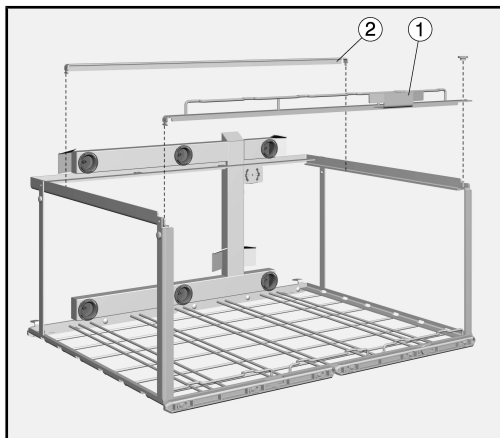

V hornej úrovni je nasadená priečka ②. Priečka bráni prevráteniu modulov do spodnej úrovne pri vyťahovaní z vodnej prípojky. Ak sa v spodnej úrovni majú pripravovať vyššie predmety na umývanie, musí sa priečka vybrať.

- Vytiahnite priečku na pravej strane z výrezu.
- Vytiahnite ľavú stranu priečky z vedenia.

Priečka by mala byť v hornej úrovni nasadená vždy, pokiaľ to umožňujú predmety určené na umývanie v spodnej úrovni.

## Nasadenie modulov

V hornej úrovni je možné nasadiť priečku. Priečka podopiera moduly, ktoré sa vyťahujú z vodnej prípojky hornej úrovne. Tým sa zabráni pádu modulu na umývané predmety v spodnej úrovni.

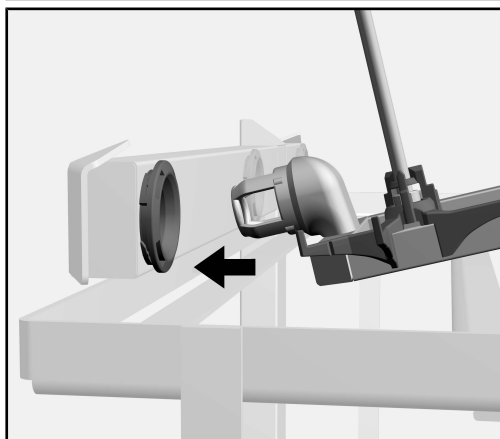

- Nasuňte pripojovacie hrdlo modulu v plochom uhle do vodnej prípojky vozíka.

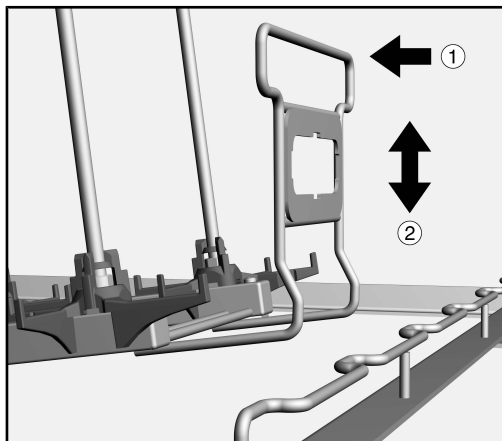

- Potom ľahko zatlačte sponku modulu v smere prívodu vody ① a modul spustite dolu ②, aby zaklapol za výstupami vozíka.

### Moduly s mriežkovým držiakom

V spodnej úrovni vozíka nasadíte moduly najprv na obe vonkajšie pozície, aby ich bolo možné posunúť za bočné priečky vozíka. Potom nasadíte modul na prostrednú pozíciu.

- Odobratie modulov**
- Ľahko zatlačte sponku modulu v smere prívodu vody ① a modul vytiahnite spoza výstuh vozíka ②.
  - Vytiahnite modul z vodnej prípojky vozíka a vyberte ho.

### Nasadenie 2/3 úrovne A 606

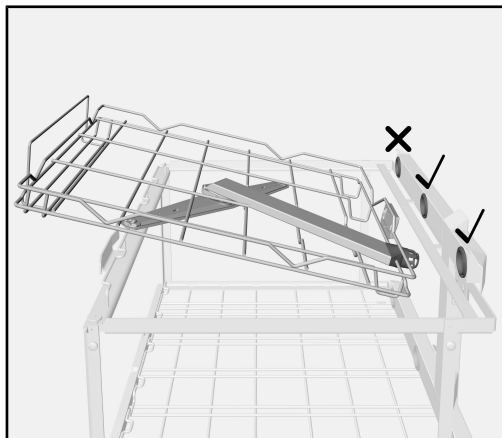

2/3 úroveň A 606 je možné nasadiť v hornej úrovni vozíka A 503. Pripojovacie hrdlo úrovne je možné spojiť s prostrednou alebo pravou vodnou prípojkou. Vedľa 2/3 úrovni je možné nasadiť ďalší modul. Aby nebolo blokované ostrekovacie rameno 2/3 úrovne, musí sa vozík používať bez prepážky v hornej úrovni.

- Vyberte prepážku z hornej úrovne vozíka.
- Nasuňte pripojovacie hrdlo úrovne v plochom uhle do vodnej prípojky vozíka.
- Potom ľahko zatlačte sponku úrovne v smere prívodu vody a úroveň spustite dolu, aby modul zaklapol za výstupami vozíka.

### Vybratie 2/3 úrovne A 606

- Ľahko zatlačte úroveň modulu v smere prívodu vody a modul vytiahnite spoza výstuh vozíka.
- Vytiahnite úroveň z vodnej prípojky vozíka a vyberte ju.

<b>Kılavuza ilişkin bilgiler</b> .....	<b>88</b>
<b>Kullanım alanları</b> .....	<b>89</b>
Sorular ve Teknik Problemler .....	89
<b>Teslimat kapsamı</b> .....	<b>90</b>
Yük taşıyıcı .....	90
Ambalajın bertaraf edilmesi .....	90
Sonradan Alınabilen Aksesuarlar .....	91
<b>Güvenlik talimatları ve uyarılar</b> .....	<b>92</b>
Tıbbi Malzemeler .....	92
Laboratuvar Cam Malzemeleri ve Laboratuvar Gereçleri .....	92
<b>Uygulama tekniği</b> .....	<b>93</b>
Doldurma sırasında ve bir program başlatmadan önce kontrol etmeniz gerekenler .....	93
Program seçimi .....	93
Modüller .....	94
Çıta .....	94
Destek çubuğu .....	94
Modülün takılması .....	95
Modüllerin çıkarılması .....	96
A 606 2/3 seviyenin takılması .....	96
A 606 2/3 seviyenin çıkarılması .....	96

### Uyarılar

⚠ Uyarılar güvenlik ile ilgili bilgiler içerirler. Olası bedensel yaralanmalara ve mal zararlarına dikkat çekerler. Uyarıları dikkatle okuyunuz ve içerdikleri işlem talimatları ve davranış kurallarını dikkate alınız.

### Önemli notlar

Önemli notlar bilhassa dikkate alınması gereken bilgiler içerir.

### Ek bilgiler ve açıklamalar

İlave bilgiler ve açıklamalar basit bir çerçevede gösterilir.

### İşlem adımları

Her bir işlem adımının önünde siyah bir kare işareti bulunur.

#### Örnek:

- Ok tuşlarıyla bir seçenek belirleyiniz ve bu ayarı *OK* ile kaydediniz.

### Ekran

Ekranında gösterilen ifadeler, ekran yazısı olarak geliştirilmiş olan özel bir yazı fontu ile gösterilir.

#### Örnek:

Ayarlar  Menüsü.



Bu ünite yardımıyla makineyle yeniden işlenebilir tıbbi ürünler, laboratuvar cam malzemeleri ve laboratuvar aletleri yeniden kullanım için bir Miele Yıkama ve Dezenfeksiyon makinesinde işlenebilir. Buna ilişkin olarak yıkama ve dezenfeksiyon makinesinin kullanım kılavuzunun yanı sıra tıbbi ürün üreticileri veya laboratuvar cam malzemeleri ve laboratuvar aletleri üreticileri tarafından verilen bilgiler de dikkate alınmalıdır.

A 503 mobil raf ünitesi, hem uygulamaya özel modüller ve ek bölmelemlerle hem de bunlar olmaksızın kullanılabilir.

Mobil raf ünitesinin kullanılabileceği yıkama ve dezenfeksiyon makinelemleri:

- PLW 8615
- PLW 8616
- PLW 8617
- PWD 8626
- PWD 8628

Kullanım kılavuzunun bundan sonraki bölümlerinde Yıkama ve Dezenfeksiyon Makinesi, Yıkama Makinesi olarak anılacaktır. Yeniden kullanım için işlenebilir tıbbi ürünler, laboratuvar cam malzemeleri ve laboratuvar aletleri, daha ayrıntılı tanımlanmadılarsa, bu kullanım kılavuzunda genel olarak yıkanacak malzeme olarak tanımlanacaktır.

### **Sorular ve Teknik Problemler**

Sorularınız veya teknik problemler için lütfen Miele'ye başvurunuz. İletişim bilgilerinizi otomatik yıkama makinenize ait kullanım kılavuzunun arka sayfasında veya [www.miele.com.tr](http://www.miele.com.tr) adresinde bulabilirsiniz.

### Yük taşıyıcı

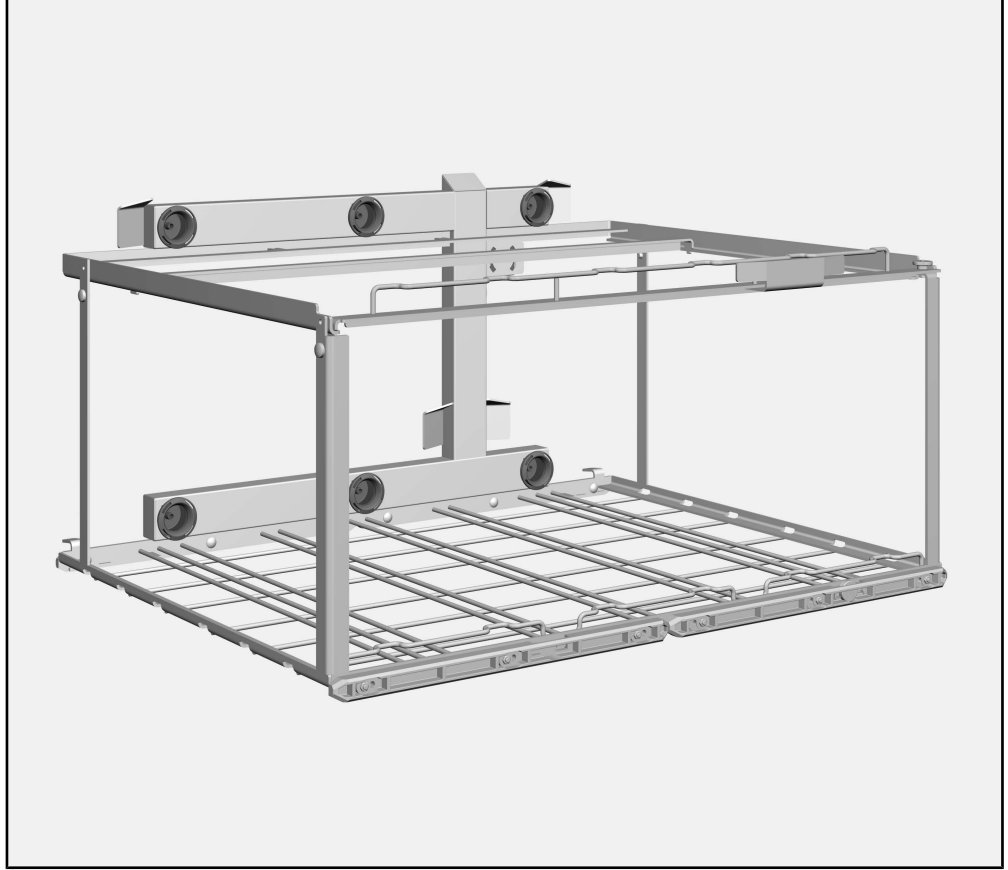

Mobil raf ünitesi A 503, yükseklik 433 mm, genişlik 650 mm, derinlik 790 mm

Modül takılı değilken ve en üst seviyedeki destek çubuğu olmaksızın doldurma ölçüleri şunlardır: yükseklik 670 mm, genişlik 565 mm, derinlik 770 mm.

### Ambalajın bertaraf edilmesi

Ambalaj nakliye sırasında meydana gelebilecek hasarlardan korur. Ambalaj malzemesi tasfiyeye yönelik olarak çevre dostu malzemelerden seçilmiştir ve geri dönüştürülebilir.

Ambalajın malzeme döngüsüne geri kazandırılması hammadde tasarrufu sağlar ve atık oluşumunu azaltır.

### Sonradan Alınabilen Aksesuarlar

#### Tıbbi Malzemeler

Aşağıdaki ve daha başka aksesuarlar Miele'den sipariş edilebilir:

- A 606 modülü, püskürtme kollu takılabilir 2/3 raf seviyesi, yükseklik 97 mm, genişlik 505 mm, derinlik 606 mm
- Modül A 611, içi boş aletler için, yükseklik 187 mm, genişlik 245 mm, derinlik 614 mm
- En fazla 10 adet solunum torbası veya maskesi için modül A 618, yükseklik 352 mm, genişlik 142 mm, derinlik 614 mm
- En fazla 10 adet intübasyon malzemesi için modül A 619, yükseklik 138 mm, genişlik 142 mm, derinlik 614 mm

#### Laboratuvar Cam Malzemeleri ve Laboratuvar Gereçleri

- Flakonlar, küçük test tüpleri veya santrifüj tüpleri için modül A 605, yükseklik 140 mm, genişlik 255 mm, derinlik 611 mm
- Büyük laboratuvar cam malzemeleri için modül A 612, yükseklik 361 mm, genişlik 255 mm, derinlik 614 mm
- En fazla 450 mm uzunluğunda pipetler için A 613 modülü, yükseklik 195 mm, genişlik 255 mm, derinlik 614 mm
- En fazla 10 adet laboratuvar cam malzemesi için A 620 modülü, yükseklik 113 mm, genişlik 142 mm, derinlik 614 mm
- En fazla 20 adet laboratuvar cam malzemesi için A 621 modülü, yükseklik 113 mm, genişlik 184 mm, derinlik 614 mm
- En fazla 36 adet laboratuvar cam malzemesi için A 622 modülü, yükseklik 113 mm, genişlik 208 mm, derinlik 614 mm

Bu üniteyi kullanmadan önce kullanım kılavuzunu dikkatle okuyunuz. Böylece kendinizi korumuş ve ünitenin zarar görmesini önlemiş olursunuz. Kullanım kılavuzunu özenle saklayınız.

⚠ Otomatik yıkama makinesinin kullanım kılavuzunu ve özellikle Güvenlik Talimatları ve Uyarılar bölümünü mutlaka dikkate alınız.

- ▶ Mobil ünite sadece bu kullanım kılavuzunun “Uygulama tekniği” bölümünde belirtilen uygulamalara yöneliktir. Bunun dışındaki uygulamalar ve mobil ünitenin Miele ürün programından başka bileşenler ile kullanımı, bileşenlerin kullanım kılavuzlarında açıklanmıştır veya Miele ile kararlaştırılmalıdır.
- ▶ İlk kullanımdan önce yeni mobil üniteler ve sepetler malzemesiz olarak otomatik yıkama makinesinde yıkanmalıdır.
- ▶ Mobil raf ünitelerini, modülleri ve ek bölmeleri her gün yıkama makinesinin kullanım kılavuzunun “Bakım tedbirleri” bölümündeki bilgilere göre kontrol ediniz.
- ▶ Doldurma ve boşaltma sırasında kırılan camlar ve seramikler tehlikeli yaralanmalara yol açabilir. Hasarlı cam veya seramik malzemeler yıkama makinesinde işleme tabi tutulmamalıdır.

### Tıbbi Malzemeler

- ▶ Kullanılan termal dezenfeksiyonlu yıkama programının ve proses kimyasallarının yıkanan malzemelerin materyal kalitesine uygun olması gerekir.
- ▶ En azından son yıkama işlemi tam demineralize su ile gerçekleştirilmelidir.
- ▶ Yıkanan malzemelerin yıkama sonucunu görsel olarak kontrol ediniz. Ayrıca temizlik sonucu örneğin haftada bir gerçekleştirilen protein kontrolleri vasıtasıyla rastgele numuneler alınarak da denetlenmelidir.

### Laboratuvar Cam Malzemeleri ve Laboratuvar Gereçleri

- ▶ Yıkama sonucu sadece görsel kontrole değil, gerekmesi halinde özel bir kontrole de tabi tutulmalıdır.

Miele, güvenlik talimatları ve uyarılarının dikkate alınmaması sonucunda ortaya çıkan zararların sorumluluğunu üstlenmez.

Validasyon kapsamında belirlenen doldurma örneklerine mutlaka uyulmalıdır!

### Doldurma sırasında ve bir program başlatmadan önce kontrol etmeniz gerekenler

- İçeri sokulmuş olan mobil ünite, yıkama makinesinin su beslemesine doğru bir şekilde bağlı mı?
- Takılan modüller mobil raf ünitesinin su girişine doğru bağlanmış mı?











### Program seçimi

Yıkama makinesinde manuel program seçimi sırasında öncelikle kullanılan mobil raf ünitesi seçilmelidir. Bunun için ekranda mobil raf ünitesinin piktogramları gösterilir.

Modül takılmamış mobil raf ünitesinin piktogramı mobil raf ünitesinin ön yüzündeki dikmelerden birinin üzerinde bulunur.

A 503 mobil raf ünitesi için, takılı modüllere bağlı olarak birden fazla piktogram görüntülenir.

Piktogramlardan biri seçildikten sonra atanmış olan yeniden işleme programları görüntülenir.

A 503 + Modül	Piktogram
A 503	
A 503 + A 605	
A 503 + A 606	
A 503 + A 606 + 4 x A 611	
A 503 + 6 x A 611	
A 503 + A 612	
A 503 + A 613	
A 503 + A 614	
A 503 + A 618 + A 619	
A 503 + A 620, A 621, A 622	

#### ⚠ Aşırı ısınma sonucu yangın tehlikesi

Modül takılı değilken A 503 mobil raf ünitesinde tüm su bağlantıları kapalıdır. Bunun sonucunda, kurutma sırasında sıcak hava birikmesi olur. Kurutma üniteleri aşırı ısınıp tutuşabilir.

Modül takılı olmayan A 503 mobil raf ünitesi için sadece kurutma program blođunu içermeyen programlar kullanınız.

### Modüller

A 503 mobil raf ünitesine en fazla 6 modül takılabilir. Olası modül sayısı diğerlerinin yanı sıra mobil ünitenin en alt seviyesindeki yıkanacak malzemelerin yüksekliğine de bađlıdır.

### Örnek;

Büyük laboratuvar cam malzemelerinin, uzun pipetlerin ve solunum torbalarının yeniden işlenmesi için en alt seviyeye 3 modül takılır.

Küçük test tüplerinin, flakonların veya intübasyon malzemelerinin yeniden işlenmesi için en üst ve en alt seviyeye 3'er modül takılır.

### Çıta

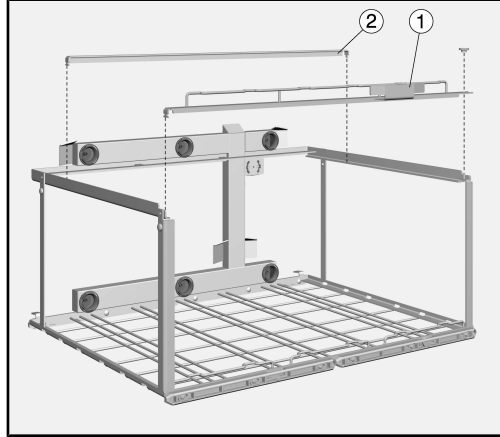

Alt seviyeye bilhassa yüksek modülleri yerleştirebilmek için, mobil raf ünitesinin çıtası ① çıkarılabilir.

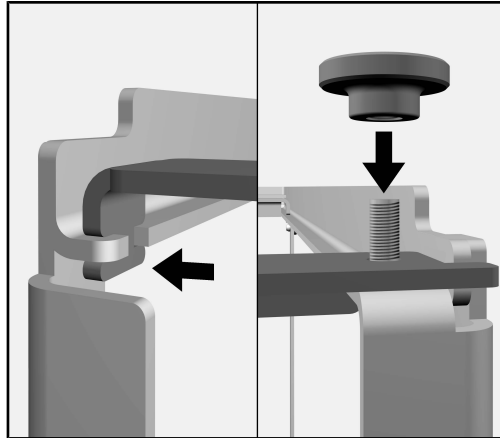

- Çıtanın sağındaki çentikli somunu sökünüz.
- Çıta'yı vidadan kaldırınız ve sol taraftan yuvadan çekip çıkarınız.
- Çıta'yı modül en alt seviyeye takıldıktan sonra işlemleri ters sıralamayla uygulayarak takınız.

⚠ Bükülme sonucu hasar.

Mobil raf ünitesi ön çıta olmadan taşınırsa bükülebilir.

Mobil raf ünitesini sadece çıta takılı olarak kullanınız.

Mobil raf ünitesini sadece çıta takılı olarak taşıyınız.

### Destek çubuğu

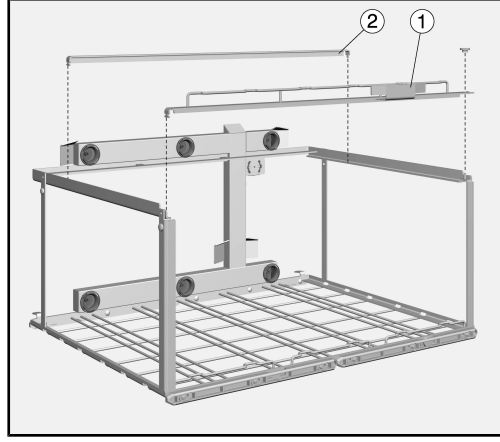

Mobil raf ünitesinin en üst seviyesinde bir destek çubuğu ② takılıdır. Bu çubuk modülün su bağlantısından çekilirken alt seviyeye devrilmesini engeller. Alt seviyede yüksek malzemelerin işlenmesi gerektiğinde çubuk çıkarılmalıdır.

- Çubuğu sağ tarafından yukarı doğru çekerek çıkarınız.
- Çubuğun sol tarafını oyuktan çekiniz.

Çubuk, alt seviyedeki malzemeler buna olanak veriyorsa üst seviyeye daima takılı olmalıdır.

### Modülün takılması

Üst seviyeye bir destek çubuğu takılabilir. Bu çubuk üst seviyenin su bağlantısından çekilen modülleri destekler. Bu şekilde modülün mobil raf ünitesinin alt seviyesindeki malzemelerin üzerine düşmesi önlenir.

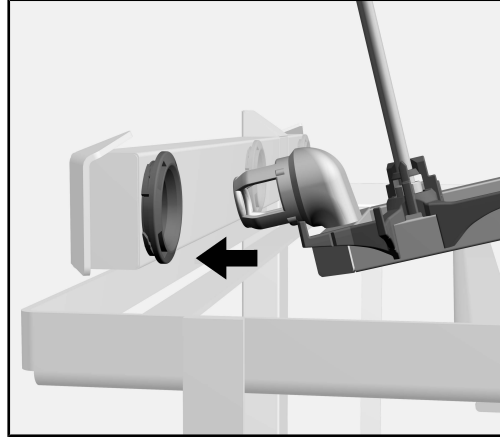

- Modülün bağlantı uçlarını mobil ünitenin su bağlantısına düz bir açıyla sokunuz.

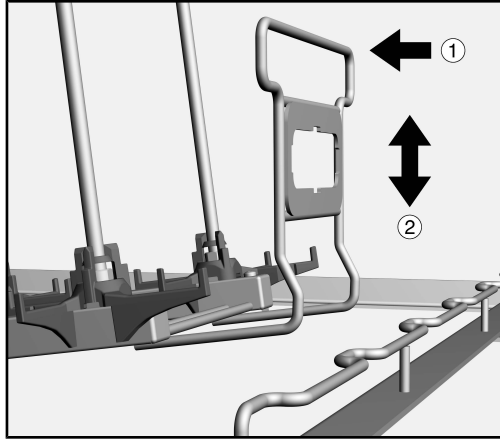

- Ardından modülün askısını su girişı yönünde hafifçe bastırınız ① ve modülü aşıđıya dođru indirerek ②, mobil raf ünitesinin desteklerinin arkasına kenetleyiniz.

### Tutucu kafesli modüller

Mobil raf ünitesinin alt seviyesinde modülü önce, mobil raf ünitesinin yan desteklerinin arkasına itilebilmesi için dıřtaki iki konuma takınız. Ardından modülü orta konuma takınız.

### Modüllerin çıkarılması

- Modülün askısını su girişı yönünde hafifçe bastırınız ① ve mobil raf ünitesinin destekleri arkasından öne dođru çekiniz ②.
- Modülü mobil raf ünitesinin su bađlantısından çekip çıkarınız.

### A 606 2/3 seviye- nin takılması

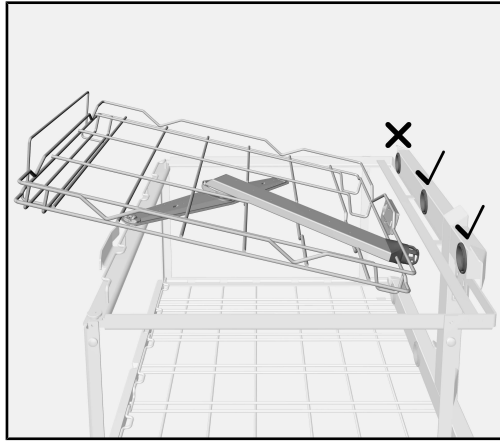

A 606 2/3 seviye A 503 mobil raf ünitesinin üst seviyesine takılabilir. Seviyenin bađlantı uçları mobil raf ünitesinin ortadaki ve sađdaki su bađlantısına bađlanabilir. 2/3 seviyenin yanına ek bir modül takılabilir. 2/3 seviyenin püskürtme kolunun engellenmemesi için mobil raf ünitesinin üst seviyedeki çıta olmaksızın kullanılması gerekir.

- Mobil raf ünitesinin üst seviyesindeki çıtayı çıkarınız.
- Seviyenin bađlantı uçlarını mobil ünitenin su bađlantısına düz bir aşıyla sokunuz.
- Ardından seviyenin askısını su girişı yönünde hafifçe bastırınız ve seviyeyi aşıđıya dođru indirerek, mobil raf ünitesinin dikmelerinin arkasına kenetleyiniz.

### A 606 2/3 seviye- nin çıkarılması

- Raf seviyesinin askısını su girişı yönünde hafifçe bastırınız ve mobil raf ünitesinin desteklerinin arkasından öne dođru çekiniz.



- Raf seviyesini mobil raf ünitesinin su bağlantısından çekip çıkarınız.

<b>Вказівки до інструкції</b> .....	<b>99</b>
<b>Призначення</b> .....	<b>100</b>
Питання й технічні проблеми .....	100
<b>Комплект постачання</b> .....	<b>101</b>
Піддон .....	101
Утилізація транспортувальної упаковки .....	101
Устаткування, яке можна придбати додатково .....	102
<b>Заходи безпеки та застереження</b> .....	<b>103</b>
Медичне устаткування.....	103
Лабораторні скельця та інструменти.....	103
<b>Особливості устаткування</b> .....	<b>104</b>
Під час кожного завантаження та перед запуском програми перевіряйте: .....	104
Вибір програми .....	104
Модуль .....	105
Планка .....	105
Опорна стійка.....	105
Установка модулів.....	106
Виймання модулів .....	107
Установка рівня 2/3 A 606 .....	107
Виймання рівня 2/3 A 606.....	108

### Застереження

 Позначені значком вказівки містять важливу для техніки безпеки інформацію, що попереджає про небезпеку отримання травм персоналом і можливості матеріального збитку. Уважно прочитайте заходи безпеки та дотримуйтесь вимог експлуатації та правил поведінки.

### Вказівки

Вказівки містять інформацію, на яку варто звертати особливу увагу.

### Додаткова інформація та коментарі

Додаткова інформація та коментарі представлені у вузькій рамці.

### Етапи управління

Перед описом кожної дії стоїть значок у вигляді чорного квадрата.

#### Приклад:

■ Оберіть опцію за допомогою стрілок і збережіть за допомогою *OK*.

### Дисплей

Інформація, що з'являється на дисплеї, відображається особливим шрифтом, який має дисплейний вигляд.

#### Приклад:

Меню Установки .

За допомогою цього візка можна механічним способом обробляти медичне устаткування, лабораторні скельця й інструменти багаторазового використання в автоматі для миття й дезінфекції від Miele. Для цього слід ознайомитися з інструкцією з експлуатації автомата для миття та дезінфекції, а також дотримуватись інформації виробників медичного устаткування, лабораторних скелець та інструментів.

Модуль А 503 може використовуватися як із модулями, призначеними для конкретного застосування, та іншими вставками, так і без них.

Візок можна використовувати в таких автоматах для миття та дезінфекції:

- PLW 8615
- PLW 8616
- PLW 8617
- PWD 8626
- PWD 8628

Далі в цій інструкції автомат для миття й дезінфекції називається просто автоматом для миття. У цій інструкції з експлуатації медичне устаткування, лабораторні скельця й інструменти багаторазового використання зазвичай називають посудом та інструментарієм, у випадку, якщо немає детального опису.

### **Питання й технічні проблеми**

У разі виникнення питань або технічних проблем звертайтеся до компанії Miele. Контактні дані наведено на звороті інструкції з експлуатації автомата для миття або за веб-адресою [www.miele-professional.com](http://www.miele-professional.com).

## Піддон

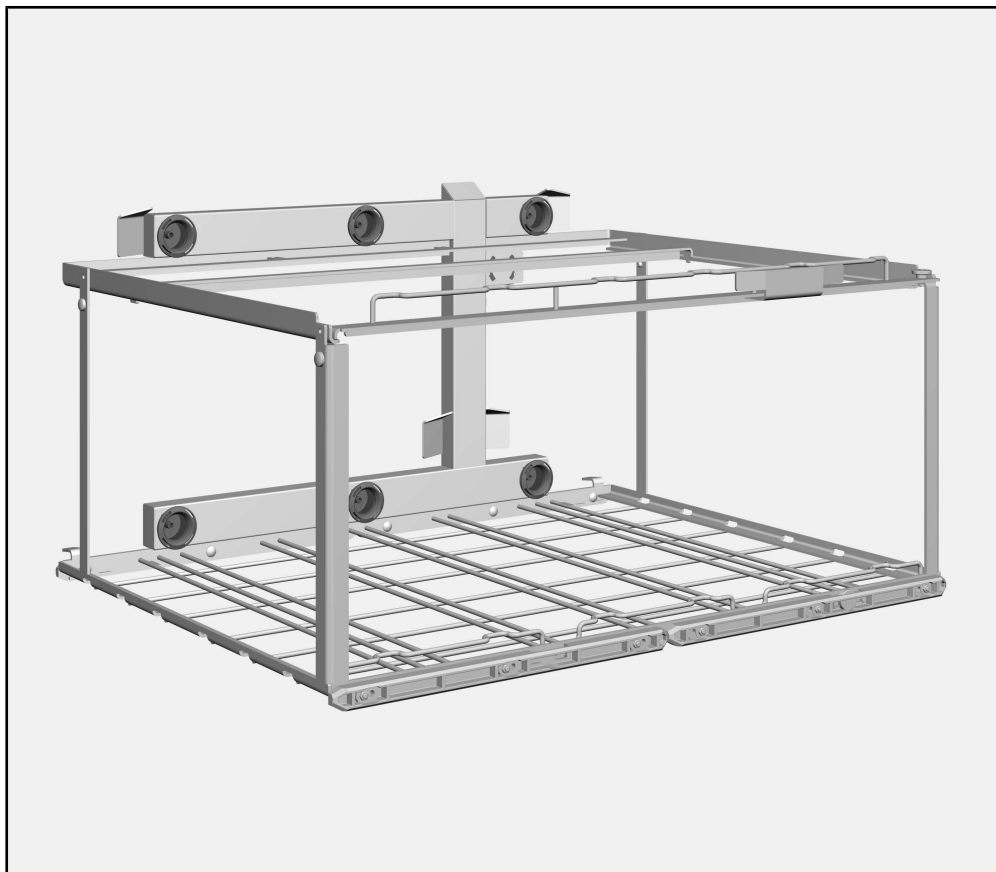

Візок А 503, висота 433 мм, ширина 650 мм, глибина 790 мм  
Без вставлених модулів і опорної стійки у верхньому рівні завантажувальні розміри становлять: висота 670 мм, ширина 565 мм, глибина 770 мм.

### **Утилізація транспортувальної упаковки**

Упаковка захищає від пошкоджень під час транспортування. Матеріали, з яких виготовлена упаковка, безпечні для навколишнього середовища й легко утилізуються, тому підлягають переробці. Повернення упаковки для її вторинної переробки дозволяє економно витратити сировину та зменшувати кількість відходів. Ваш продавець забере упаковку.

## uk - Комплект постачання

---

### Устаткування, яке можна придбати додатково

Інші аксесуари можна придбати в компанії Miele додатково, наприклад:

#### Медичне устаткування

- Модуль А 606, висувний рівень на 2/3 із коромислом, висота 97 мм, ширина 505 мм, глибина 606 мм
- Модуль А 611, для інструментів із порожнистою ручкою, висота 187 мм, ширина 245 мм, глибина 614 мм
- Модуль А 618 щонайбільше для 10 дихальних мішків або масок, висота 352 мм, ширина 142 мм, глибина 614 мм
- Модуль А 619 щонайбільше для 10 комплектів інтубаційного матеріалу, висота 138 мм, ширина 142 мм, глибина 614 мм

#### Лабораторні скельця та інструменти

- Модуль А 605, наприклад, для пробірок, невеликих реагентних скелець або трубок для центрифуг, висота 140 мм, ширина 255 мм, глибина 611 мм
- Модуль А 612 для великих лабораторних скелець, висота 361 мм, ширина 255 мм, глибина 614 мм
- Модуль А 613 для піпеток довжиною до 450 мм, висота 195 мм, ширина 255 мм, глибина 614 мм
- Модуль А 620 щонайбільше для 10 лабораторних скелець, висота 113 мм, ширина 142 мм, глибина 614 мм
- Модуль А 621 щонайбільше для 20 лабораторних скелець, висота 113 мм, ширина 184 мм, глибина 614 мм
- Модуль А 622 щонайбільше для 36 лабораторних скелець, висота 113 мм, ширина 208 мм, глибина 614 мм

Перед експлуатацією візка уважно прочитайте цю інструкцію з експлуатації. Так можна запобігти травмуванню та пошкодженню візка.  
Зберігайте інструкцію з експлуатації в надійному місці.

 **Обов'язково дотримуйтесь інструкції з експлуатації автомата для миття, особливо наведених у ній заходів безпеки та застережень.**

- ▶ Візок дозволено використовувати виключно в тих цілях, які визначені в розділі «Технологія застосування» в інструкції з експлуатації. Більш широке застосування візка з іншими компонентами із програми асортименту продукції Miele описано в інструкціях з експлуатації компонентів, або його необхідно погоджувати з компанією Miele.
- ▶ Перед першим використанням нові візки та корзини потрібно промити в автоматі для миття, не завантажуючи їх інструментарієм для обробки.
- ▶ Щодня перевіряйте всі візки, корзини, модулі та вставки, як описано в розділі «Заходи з обслуговування та ремонту обладнання» в інструкції з експлуатації Вашого автомата для миття.
- ▶ Биття скла може призвести до небезпечних травм під час завантаження та розвантаження. Пошкоджений інструментарій зі скла не слід мити в автоматі для миття.

### Медичне устаткування

- ▶ Використовувана програма обробки з термічною дезінфекцією та хімічні засоби мають відповідати якості матеріалу інструментарію, який потрібно обробити.
- ▶ Хоча б останній етап обробки має виконуватися з використанням повністю знесоленої води.
- ▶ Перевірте візуально результат обробки. Крім цього, результати миття необхідно вибірково перевіряти відповідно до аналізу наявності протеїнів.

### Лабораторні скельця та інструменти

- ▶ У певних випадках результат обробки піддається спеціальній, а не тільки візуальній перевірці.

Компанія Miele не може нести відповідальності за пошкодження, причиною яких стало ігнорування вищенаведених заходів безпеки та застережень.

Обов'язково дотримуйтеся завантаження, що встановлено в рамках валідації.

### Під час кожного завантаження та перед запуском програми перевіряйте:

- Чи правильно під'єднано вставлений візок до системи водопостачання автомата для миття?
- Чи правильно під'єднано використовувані модулі до системи водопостачання візка?











### Вибір програми

Під час вибору програми вручну на автоматі для миття спочатку потрібно вибрати використовуваний візок. Для цього на дисплеї відображаються піктограми візків.

Піктограма візка без вбудованих модулів знаходиться на опорній стійці на передній стороні візка.

Для візка А 503 відображаються кілька піктограм, залежно від вставлених модулів.

Після вибору піктограми відображається список відповідних програм обробки.

А 503 + модуль	Піктограма
А 503	
А 503 + А 605	
А 503 + А 606	
А 503 + А 606 + 4 x А 611	
А 503 + 6 x А 611	
А 503 + А 612	
А 503 + А 613	
А 503 + А 614	
А 503 + А 618 + А 619	
А 503 + А 620, А 621, А 622	

#### Небезпека займання внаслідок перегрівання

Без вставлених модулів усі стикувальні вузли для подачі води у візку А 503 закриті. Під час сушіння це призводить до застою гарячого повітря. Сушильні агрегати можуть перегрітися та спалахнути.

Використовуйте для візка А 503 без вставлених модулів виключно програми обробки без програмного блоку «Сушіння».



### Модуль

У візок А 503 можна вставити щонайбільше 6 модулів. Можлива кількість модулів залежить від висоти інструментів, розміщених на нижньому рівні візка.

### Приклад

Для обробки великих лабораторних скелець, довгих піпеток або дихальних мішків на нижній рівень вставляється 3 модулі.

Для обробки невеликих реагентних скелець, пробірок або інтубаційного матеріалу на верхній і нижній рівні вставляється по 3 модулі.

### Планка

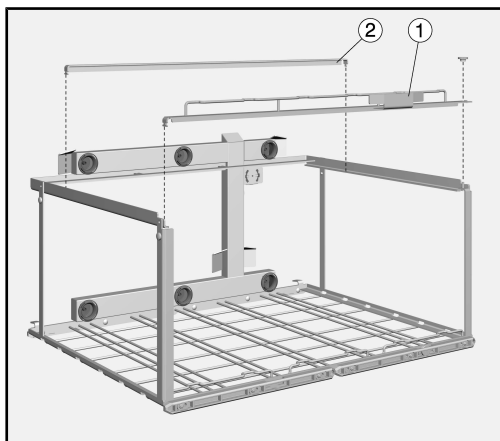

Щоб на нижній рівень можна було ставити особливо високі модулі, можна зняти планку ① візка.

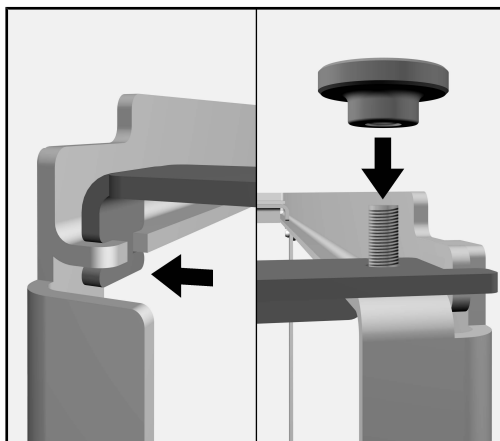

- Відкрутіть гайку з накаткою із правої сторони планки.
- Зніміть планку із гвинта й витягніть її з прямої з лівої сторони.
- Після установки модуля на нижній рівень візка знову вставте планку, виконавши дії у зворотному порядку.



Пошкодження внаслідок перегинання.

Під час транспортування без передньої планки візок може деформуватись.

Використовуйте візок тільки зі вставленою планкою.

Переносьте візок тільки зі вставленою планкою.

## uk - Особливості устаткування

### Опорна стійка

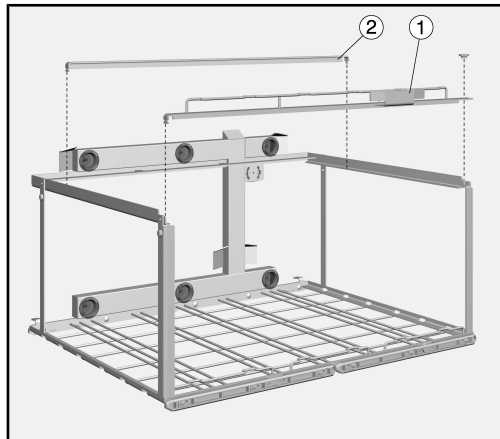

На верхньому рівні візка вставлено опорну стійку ②. Опорна стійка запобігає перекиданню модулів на нижній рівень, коли їх потрібно витягнути зі стикувальних вузлів для подачі води. Якщо на нижньому рівні необхідно обробити вищі інструменти, опорну стійку потрібно зняти.

- Потягніть опорну стійку за праву сторону з виїмки догори.
- Ліву сторону опорної стійки витягніть із напрямної.

Опорну стійку слід завжди вставляти на верхній рівень, якщо інструментарій на нижньому рівні дає змогу це робити.

### Установка модулів

На верхньому рівні візка можна встановити опорну стійку. Опорна стійка підтримує модулі, які витягуються зі стикувальних вузлів для подачі води на верхньому рівні. Таким чином можна запобігти падінню модуля на інструментарій, який обробляється на нижньому рівні візка.

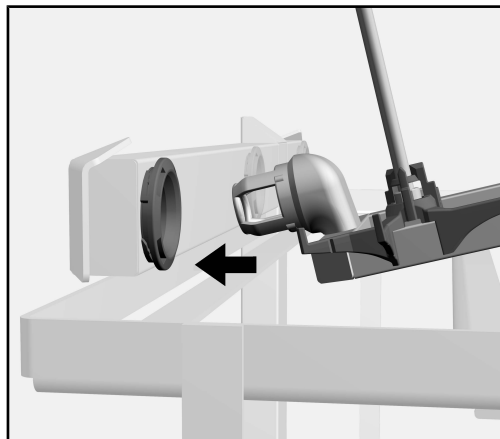

- Вставте з'єднувальні патрубки модуля під плоским кутом у вузол для подачі води у візку.

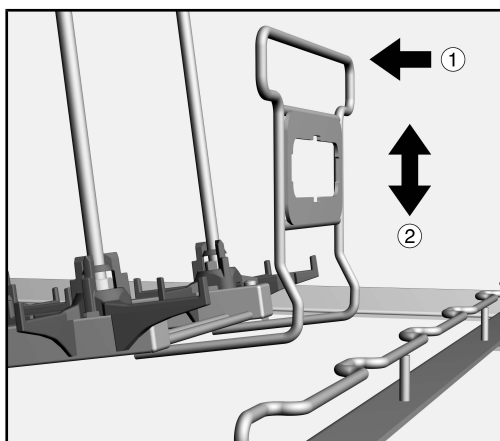

- Потім злегка притисніть підтримуючу скобу модуля в напрямку подачі води ① і опустіть модуль ②, щоб він зафіксувався за боковими розпірками візка.

### Модулі із притискною решіткою

На нижньому рівні візка спочатку вставте модулі в обидва зовнішні положення, щоб їх можна було проштовхнути за бокові розпірки. Потім вставте модуль у середнє положення.

### Виймання модулів

- Злегка притисніть підтримуючу скобу модуля в напрямку подачі води ① і вийміть модуль за боковими розпірками візка ②.
- Вийміть модуль зі стикувального вузла для подачі води у візку та зніміть його.

### Установка рівня 2/3 A 606

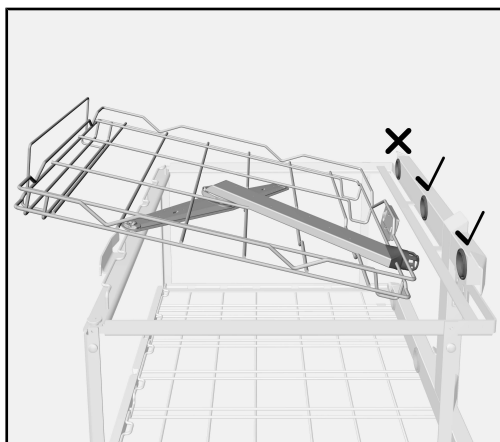

Рівень 2/3 A 606 можна встановити на верхньому рівні візка А 503.

З'єднувальний патрубок рівня можна з'єднати із середнім або правим стикувальним вузлом для подачі води у візку. Крім рівня 2/3, можна встановити інший модуль.

Щоб коромисло не заблокувало рівень 2/3, візок потрібно використовувати без опорної стійки на верхньому рівні.

- Зніміть опорну стійку з верхнього рівня візка.
- Вставте з'єднувальні патрубки рівня під плоским кутом у вузол для подачі води у візку.
- Потім злегка притисніть підтримуючу скобу рівня в напрямку подачі води й опустіть рівень, щоб він зафіксувався за боковими розпірками візка.

## uk - Особливості устаткування

---

### **Виймання рівня 2/3 A 606**

- Злегка притисніть підтримуючу скобу рівня в напрямку подачі води та вийміть модуль за боковими розпірками візка.
- Вийміть рівень зі стикувального вузла для подачі води у візку та зніміть його.

<b>关于本说明书的解释</b> .....	<b>110</b>
<b>预期用途</b> .....	<b>111</b>
查询和技术问题.....	111
<b>提供的物品</b> .....	<b>112</b>
负载支架.....	112
包装材料的处理 .....	112
可选配件.....	113
<b>警告和安全注意事项</b> .....	<b>114</b>
医疗产品.....	114
实验室玻璃器皿和器具.....	114
<b>应用领域</b> .....	<b>115</b>
在向机器中放入装载物之前以及在启动某个程序之前进行检查 .....	115
程序选择.....	115
模块.....	116
条带.....	116
支杆.....	116
插入模块.....	117
拆卸模块.....	118
插入 A 606 2/3 液位计 .....	118
取下 A 606 2/3 液位计 .....	118

### 重要警告

⚠ 重要安全信息在带有警告符号的厚边框中突出显示。这些信息旨在提醒您会发生人身伤害或财产损失的潜在危险。  
仔细阅读这些警告注意事项，并遵守所描述的程序说明和操作规程。

### 注意事项

必须遵守厚边框中突出显示的特别重要信息。

### 其他信息和注释

在简框内包含其他信息和注释。

### 操作步骤

操作步骤以黑色正方形号点句表示。

示例：

■使用箭头按钮选择某个选项，然后点击 **确定** 保存您的选择。

### 显示屏

在显示屏消息中会显示某些功能，所采用的字体与显示屏中显示的功能字体相同。

示例：

设置  菜单。

该移动装置可用于在 Miele 清洗消毒机中对可借由机器进行再处理的医疗产品、实验室玻璃器皿和器具进行再处理。请遵循清洗消毒机的操作说明书及医疗产品或玻璃器皿和器具的制造商说明，以了解如何使用机器对产品进行再处理。

移动设备 A 503 可以与适用于预期用途的模块以及其他插件一并使用，也可以单独使用。

此款移动装置可用于下列清洗机中：

- PLW 8615
- PLW 8616
- PLW 8617
- PWD 8626
- PWD 8628

清洗消毒机在操作说明书中通常被称为“机器”。如果没有更密切的定义，可进行再处理的医疗产品、实验室玻璃器皿和器具被称为“物品”。

### **查询和技术问题**

若您有任何疑问或需要探讨任何技术问题，请联系 Miele。详细联系信息可见清洗机操作说明书的背面，或访问网站：[www.miele-professional.com](http://www.miele-professional.com)。

### 负载支架

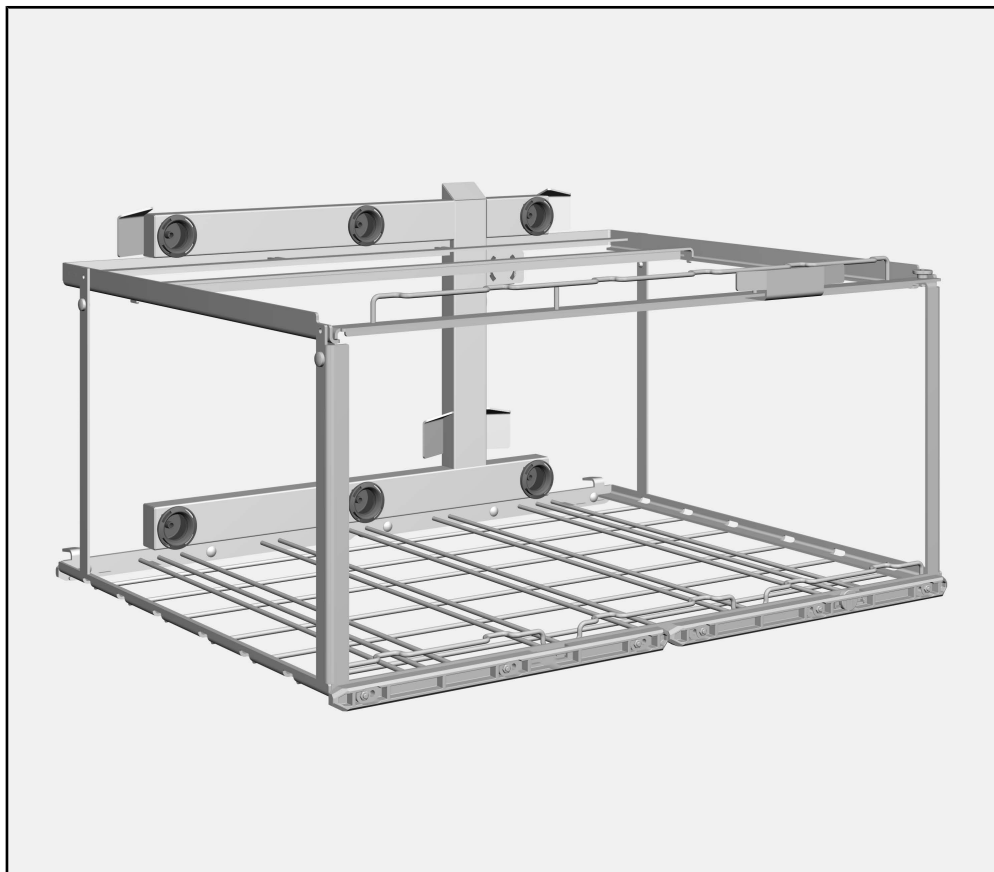

移动设备 A 503：高 433 毫米，宽 650 毫米，深 790 毫米  
顶层没有插入模块和支杆的情况下，装载尺寸为高 670 毫米、  
宽 565 毫米、深 770 毫米。

### 包装材料的处理

此包装旨在防止在运输过程中损坏。所用的包装材料选用在处置时对环境无害的材料，应被回收利用。

回收包装可减少制造过程中原材料的使用，并减少垃圾填埋场的废料量。



**可选配件**

下列配件及其他配件均可从 Miele 订购：

**医疗产品**

- 模块 A 606，带喷淋臂的可插入 2/3 液位计：高 97 毫米，宽 505 毫米，深 606 毫米
- 空心带轴器械模块 A 611：高 187 毫米，宽 2454 毫米，深 614 毫米
- 最多可容纳 10 个呼吸气囊或呼吸面具的模块 A 618：高 352 毫米，宽 142 毫米，深 614 毫米
- 最多可容纳 10 个插管材料的模块 A 619：高 138 毫米，宽 142 毫米，深 614 毫米

**实验室玻璃器皿和器具**

- 小瓶、小试管或离心机试管之类的模块 A 605：高 140 毫米，宽 255 毫米，深 611 毫米
- 大型实验室玻璃器皿模块 A 612：高 361 毫米，宽 255 毫米，深 614 毫米
- 最长 450 毫米移液管模块 A 613，高 195 毫米，宽 255 毫米，深 614 毫米
- 最多 10 件实验室玻璃器皿模块 A 620，高 113 毫米，宽 142 毫米，深 614 毫米
- 最多 20 件实验室玻璃器皿模块 A 621，高 113 毫米，宽 184 毫米，深 614 毫米
- 最多 36 件实验室玻璃器皿模块 A 622，高 113 毫米，宽 208 毫米，深 614 毫米

为避免意外或损坏此款移动装置，安装和首次使用之前请务必仔细阅读此类说明书。  
请将此类说明书保存在方便使用者随时取拿的安全位置。

⚠ 同时，还请阅读洗碗机或清洗机的操作说明，尤其要注意警告和安全说明。

- ▶ 此款移动装置仅获准用于操作说明书“应用领域”章节中指定的应用。在组件操作说明书中介绍了超出所列范围的应用及将此款移动装置与其他Miele产品系列中的组件搭配使用的情况，或如遇此种情况，可征得Miele的同意。
- ▶ 在首次使用前，必须将未装载清洗物的新移动装置和篮架放入清洗机中进行彻底清洗。
- ▶ 根据清洗机操作说明书“维护”部分所述，要每日检查所有移动装置、篮架、模块及插件。
- ▶ 若在装取玻璃器皿时发生破损，可能会造成重伤。不得将损坏的玻璃物品放在机器中再处理。

### 医疗产品

- ▶ 使用的再处理程序应包括热力消毒，而使用的化学制剂必须适用于所装清洗物的材料质量。
- ▶ 至少须用去离子水进行最后一次冲洗。
- ▶ 应目视检查清洁效果。同时，还应随机抽样，进行额外的蛋白质分析检查（如每周）。

### 实验室玻璃器皿和器具

- ▶ 必要时，还可采用适当的检测方法对再处理效果进行检查，而不仅仅是通过目视检查。

对于因不遵守这些警告和安全说明而造成电器损坏的情况，Miele 概不负责。

出于验证预期用途之目的，请确保遵循模板上给出的装载量说明。

## 在向机器中放入装载物之前以及在启动某个程序之前进行检查

- 检查移动装置是否与腔体中的水路正确对接。
- 插入的模块与移动设备的供水系统连接是否正确？











## 程序选择

在电器上手动选择程序时，必须先选择相应的移动设备。显示器上显示了表示移动设备的图形。

没有插入模块的移动设备，其图形位于移动设备的前杆上。

根据插入模块，移动设备 A 503 可显示多个图形。

选择图形后，便会显示指定的再处理程序列表。

A 503 + 模块	图形
A 503	
A 503 + A 605	
A 503 + A 606	
A 503 + A 606 + 4 x A 611	
A 503 + 6 x A 611	
A 503 + A 612	
A 503 + A 613	
A 503 + A 614	
A 503 + A 618 + A 619	
A 503 + A 620, A 621, A 622	

### ⚠ 过热可引发火灾

如果使用的设备 A 503 没有模块，所有的水接头都保持关闭。烘干过程中，会导致热空气积聚。烘干设备可能会因过热而着火。

移动设备 A 503 必须仅在没有干燥程序块的程序中没有模块的情况下使用。

### 模块

A 503 移动设备最多可容纳 6 个模块。其中，模块的可能数量取决于移动设备底层负载的高度。

示例：

对于大型实验室玻璃器皿、长移液管或呼吸气囊的再处理，底层插入三个模块。

对于小试管、小瓶或插管材料的再处理，在顶层和底层各插入三个模块。

### 条带

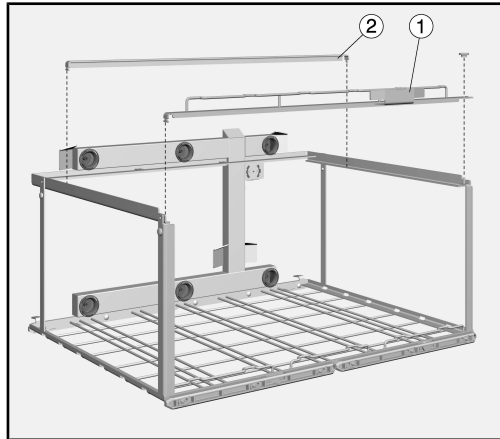

为了将特别高的模块插入底层，可以去除掉移动设备上的条带 ①。

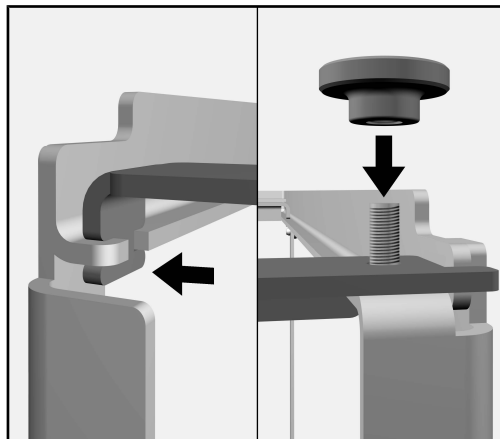

- 拧开条带右侧的滚花螺母。
- 把条带从螺丝上提起来，然后从左边的导轨上拉出。
- 模块插入底层后，按照相反的指示重新插入条带。

⚠ 弯曲会造成损坏。

无前条带的情况下，可以在运输过程中弯曲移动设备。

只有在条带位置适当的情况下，方可使用移动设备。

只有在条带位置适当的情况下，方可挪动移动设备。

## 支杆

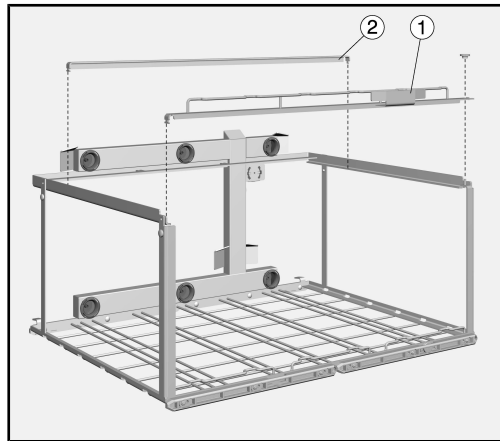

在移动设备的顶层插入支杆 ②。当模块与水连接断开时，支杆可防止模块掉入底层。

如欲在底层再处理较重的负载，则必须取下支杆。

- 将支杆从右边的凹槽里拉出。
- 将支杆的左侧从导轨中拉出。

如果底层的负载允许，则必须始终将支杆插入顶层中。

## 插入模块

支杆可以插入顶层。支杆会在模块从顶层的水连接断开时，起到支撑作用。这可以防止模块落在移动设备底层的负载上。

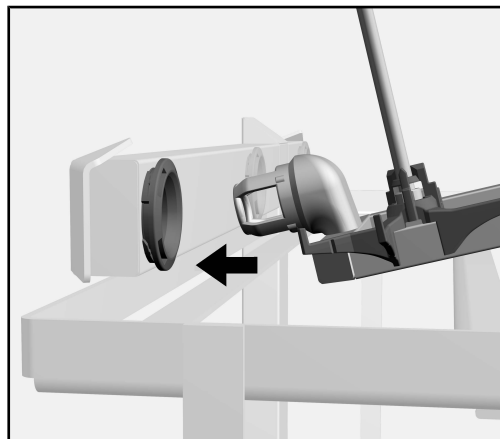

- 将模块连接器平角插入移动设备的水连接上。

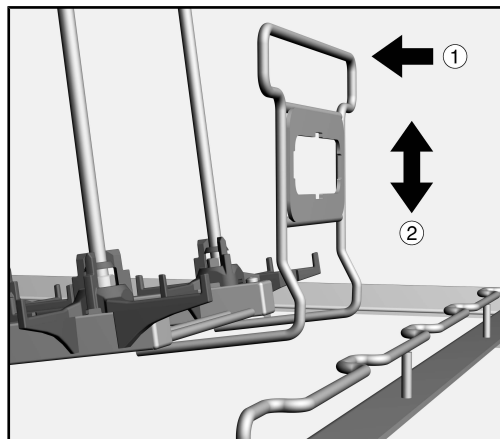

- 然后将模块的固定器轻轻推向进水口 ①，然后压低模块 ②，将其锁定在移动设备支杆的后面。

### 带托架的模块

在移动设备底层，首先将模块插入到外部的两个位置，以便将模块推到移动设备侧向支杆的后面。然后将模块插入到中间位置。

### 拆卸模块

- 将模块的固定器轻轻推向进水口 ①，然后从移动设备 ② 的支杆后拉出。
- 断开模块与移动设备的水连接，然后取出模块。

### 插入 A 606 2/3 液位计

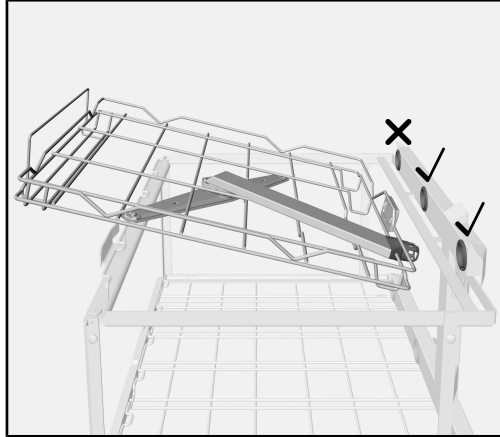

将 2/3 液位计 A 606 插入移动设备 A 503 的顶层。

液位连接器可连接到移动设备中间或右侧的水连接。除了 2/3 液位计，还可以再插入一个模块。

为保证 2/3 液位计的喷淋臂不发生堵塞，必须在顶层没有支杆的情况下使用移动设备。

- 从移动设备的顶层取下支杆。
- 将液位连接器平角插入移动设备的水连接上。
- 然后将液位计的固定器轻轻推向进水口，然后压低液位计，将模块锁定在移动设备支杆的后面。

### 取下 A 606 2/3 液位计

- 将液位计的固定器轻轻推向进水口，然后从移动设备的支杆后拉出。
- 断开液位计与移动设备的水连接，然后取出液位计。



**Manufacturer:**

Miele & Cie. KG  
Carl-Miele-Straße 29  
33332 Gütersloh  
Germany

**Manufacturing site:**

Miele & Cie. KG  
Mielestraße 2  
33611 Bielefeld  
Germany

Internet: [www.miele.com/professional](http://www.miele.com/professional)