

Használati és szerelési utasítás Hűtőkészülékek



A használati útmutatót **feltétlenül** olvassa el felállítás, telepítés, üzembe helyezés előtt. Ezáltal megvédi önmagát, valamint elkerüli a károkat.

Tartalom

Biztonsági utasítások és figyelmeztetések	5
Az ön hozzájárulása a környezetvédelemhez	15
Telepítés	16
Felállítási hely	16
Klímaosztály	16
Útmutatások a beépítéshez	17
Bútorok/beépítmények	17
A fülke aljának terhelhetősége	18
Szellőzés	18
Az ajtó nyitási iránya	18
Egymás melletti felállítás	19
Beépítési méretek	21
Méretek nyitott készülékajtónál (a készülékajtó nyitási szöge 90°/115°)	23
A bútorfront mérete	24
A hűtőkészülék beépítése	25
Mielőtt elkezdi	25
Szükséges szerszámok	25
A bútorfront tömege	26
A beépítőfülke beállítása	26
A beépítő fülke ellenőrzése	27
Beépítés előtt	27
A beépítőfülke előkészítése	29
Hűtőkészülék betolása a beépítőfülkébe	31
A hűtőkészülék beállítása	32
A hűtőkészülék rögzítése a beépítőfülkében	35
A bútorfront szerelésének előkészítése	37
Bútorfront rögzítése és beállítása	40
A burkolatok rögzítése	44
A lábazati szellőzőrács és a lábazati takaró rögzítése	46
A készülékajtó nyitási szögének korlátozása	46
Elektromos csatlakozás	47
Energiamegtakarítás	48
Készülék-leírás	50
Főképernyő	52
Beállítási üzemmód 	53
Tartozékok	55
Mellékelt tartozékok	55
Utólag vásárolható tartozékok	55

Első üzembe helyezés	57
Az első használat előtt	57
A helyes ajtó asszisztens kiválasztása (Push2open/Pull2open)	57
Az Active AirClean szűrő behelyezése	57
Miele@home	58
A hűtőkészülék kezelése	58
Első üzembe helyezés elvégzése	60
A hűtőkészülék be- és kikapcsolása	61
Hosszabb távollét esetén	61
További beállítások elvégzése	62
A(z) Billentyűzár  /  be- vagy kikapcsolása	62
Hőmérséklet beállítása a MasterFresh zónában (száraz rekesz) 	62
A(z) Eco mód  be- vagy kikapcsolása	63
Önteszt <input checked="" type="checkbox"/> végrehajtása	63
Ajtó asszisztens  bekapcsolása	64
Ajtó asszisztens  kikapcsolása	66
Miele@home	67
Bemutatótermi üzemmód  kikapcsolása	68
Kiszállítási állapot  beállításainak visszaállítása	69
Sabbat mód  be- vagy kikapcsolása	71
Active AirClean szűrő kijelző  be-, kikapcsolása vagy visszaállítása	72
A helyes hőmérséklet	74
... a hűtőzónában és a MasterFresh-zónában	74
Automatikus hőmérséklet-elosztás (DynaCool)	74
A hőmérséklet beállítása	75
Hőmérséklet beállítása a MasterFresh zóna száraz rekeszében	75
A hőmérséklet lehetséges beállítási értékei	75
A Szuperhűtés használata	76
Ajtóriasztás	77
A belső tér kialakítása	78
A készülékajtóban található tároló kivétele vagy áthelyezése	78
Rakodópalcok kivétele vagy áthelyezése	78
A függesztett fiók kivétele	79
A hűtőzóna rekeszeinek kivétele	80
Élelmiszerek tárolása a hűtőzónában	81
Különböző hűtési tartományok	81
A hűtőzónában nem tárolható élelmiszerek	82
Megjegyzések élelmiszer vásárlásához	83
Az élelmiszerek helyes tárolása	83

Tartalom

Élelmiszerek tárolása a MasterFresh zónában	84
MasterFresh zóna.....	84
Állítható páratartalmú nedves rekesz.....	84
Száraz rekesz állítható hőmérséklettel	86
Automatikus leolvasztás	88
Tisztítás és ápolás	89
Útmutatások a tisztítóeszközökhöz	89
A hűtőkészülék tisztítása előtt.....	90
Belső tér, tartozékok	90
Az ajtótomítás tisztítása	91
A szellőzőrések tisztítása	91
Az Active AirClean szűrők cseréje.....	91
A tisztítás után	92
Mi a teendő, ha	93
Zajok okai	98
Ügyfélszolgálat	99
Kapcsolat üzemzavar esetén	99
EPREL-adatbázis	99
Garancia.....	99
Megfelelőségi nyilatkozat	100
Szerzői jogok és licencek	101

Biztonsági utasítások és figyelmeztetések

Ez a hűtőkészülék megfelel a kötelező biztonsági előírásoknak. Szakszerűtlen használata azonban személyi sérülésekhez és anyagi károkhoz vezethet.

Olvassa el figyelmesen a használati és szerelési útmutatót, mielőtt a hűtőkészüléket üzembe helyezi. Fontos útmutatásokat tartalmaz a beépítéssel, a biztonsággal, a használattal és a karbantartással kapcsolatban. Ezáltal megvédi önmagát, valamint elkerüli a hűtőkészülék károsodását.

Az IEC 60335-1 szabványnak megfelelően a Miele kifejezetten felhívja a figyelmet arra, hogy a hűtőkészülék telepítéséről szóló valamennyi rendelkezésre álló információt, valamint a biztonsági utasításokat és figyelmeztetéseket feltétlenül el kell olvasni és be kell tartani.

A Miele nem tehető felelőssé azokért a károkért, amelyek ezeknek az útmutatásoknak a figyelmen kívül hagyásából származnak.

Őrizze meg a használati és szerelési útmutatót, és adja azt tovább az esetleges következő tulajdonosnak.

 Sérülés- és károsodásveszély az eldőlő hűtőkészülék miatt!

A hűtőkészülék nagyon nehéz, és nyitott készülékajtónál könnyen előredőlhet.

Tartsa csukva a készülékajtót addig, amíg a hűtőkészüléket be nem építették és a Használati és szerelési utasításnak megfelelően a fülkébe nem rögzítették.

Rendeltetésszerű használat

► A hűtőszekrény háztartási vagy háztartáshoz hasonló környezetben való használatra alkalmas, mint például

- üzletekben, irodákban vagy hasonló munkakörülmények között
- gazdaságokon

- a hotel, motel, reggeli panzió vendégei használatára és további tipikus lakókörülmények között.

Ez a hűtőszekrény nem alkalmas a szabadban történő alkalmazásra.

Biztonsági utasítások és figyelmeztetések

▶ A hűtőgépet kizárólag háztartási keretek között, élelmiszerek hűtésére és tárolására használja.

Az összes többi használati cél tilos.

▶ A hűtőkészülék nem alkalmas gyógyszerek, vérplazma, laborkészítmények vagy más hasonló, az orvostechikai eszközökről szóló irányelv alapját képező anyagok vagy termékek tárolására és hűtésére. A hűtőkészülék nem rendeltetésszerű használata a benne tárolt áru károsodását, ill. megromlását eredményezheti. Ezenkívül a hűtőkészülék nem alkalmas robbanásveszélyes területeken való alkalmazásra.

A Miele nem vállal felelősséget a nem rendeltetésszerű használatból vagy hibás kezeléssel eredő károkért.

▶ Azok a személyek (gyerekeket is beleértve), akik fizikai, érzékelési vagy szellemi képességeik vagy tapasztalatlanságuk vagy tájékozatlanságuk miatt nem tudják a hűtőkészüléket biztonságosan kezelni, a kezeléskor felügyelni kell őket.

Ezeknek a személyeknek csak akkor szabad a hűtőkészüléket felügyelet nélkül használniuk, ha a működését úgy elmagyarázták nekik, hogy azt biztonságosan kezelni tudják. Fel kell tudniuk ismerni és meg kell tudniuk érteni a helytelen használat lehetséges veszélyeit.

Gyermekek a háztartásban

- ▶ A 8 év alatti gyermekeket tartsa távol a hűtőkészüléktől, kivéve ha állandó felügyelet alatt állnak.
- ▶ Nyolc év feletti gyermekeknek csak akkor szabad a hűtőkészüléket felügyelet nélkül használni, ha a hűtőkészüléket úgy elmagyarázták nekik, hogy azt biztonságosan kezelni tudják. A gyermekeknek fel kell tudni ismerni és meg kell tudni érteni a helytelen használat lehetséges veszélyeit.
- ▶ Gyermekeknek nem szabad a hűtőkészüléket felügyelet nélkül tisztítaniuk vagy karbantartaniuk.
- ▶ Ügyeljen azokra a gyermekekre, akik a hűtőkészülék közelében tartózkodnak. Soha ne hagyja a gyermekeket a hűtőkészülékkel játszani.
- ▶ A készülék ajtajának zsanérjai sérülést okozhatnak. Különösen a gyerekeket kell távol tartani.
- ▶ Fulladásveszély! A gyermekek játék közben a csomagolóanyagokat (pl. fólia) magukra tekerhetik, vagy a fejükre húzhatják és megfulladhatnak. A csomagolóanyagokat tartsa távol a gyermekektől.

Biztonsági utasítások és figyelmeztetések

Műszaki biztonság

▶ A hűtőkör ellenőrizve van tömítettség szempontjából. A hűtőkészülék megfelel a vonatkozó biztonsági előírásoknak, valamint a megfelelő uniós irányelveknek.



▶ Figyelem: tűzveszély/éghető anyagok. Ez a szimbólum a kompresszoron található, és a gyúlékony anyagokat jelzi. Ne távolítsa el ezt a matricát.

A készülékben lévő hűtőközeg (adatai a típusablán található) környezetbarát, azonban gyúlékony.

A környezetbarát hűtőközeg használata miatt részben megnövekedhet a működési zaj. A kompresszor üzemelési zaján kívül a teljes hűtőkörben is előfordulhatnak áramlási zajok. Ezek a hatások sajnos elkerülhetetlenek, de nem befolyásolják a hűtőszekrény teljesítményét.

A hűtőszekrény szállításakor és beépítésekor/felállításakor ügyeljen arra, hogy a hűtőkör egyetlen része se károsodjon. A kispriccelő hűtőközeg szemkárosodást okozhat, a kiszivárgó hűtőközeg meggyulladhat.

Károsodások esetén:

- Kerülje a nyílt láng vagy gyújtóforrások használatát.
- Válassza le a hűtőszekrényt a villamos hálózatról.
- Szellőztesse néhány percre a helyiséget, ahol a hűtőszekrény áll.
- Értse meg az ügyfélszolgálatot.

▶ Minél több hűtőközeg van egy hűtőkészülékben, annál nagyobb helyiségben kell a készüléket felállítani. Túl kicsi helyiségekben egy esetleges szivárgás során éghető gáz-levegő keverék képződhet. 8 g hűtőközegenként 1 m³ (légméter) térigénnyel kell számolni. A hűtőközeg mennyisége a hűtőkészülék belsejében lévő típusablán van feltüntetve.

▶ A készülék adattábláján található csatlakozási adatoknak (frekvencia és feszültség) feltétlenül meg kell egyeznie a villamos hálózat adataival, hogy a hűtőkészülék ne károsodjon.

Hasonlítsa össze ezeket az adatokat csatlakoztatás előtt. Kétség esetén kérdezzen meg elektrotechnikai szakembert.

Biztonsági utasítások és figyelmeztetések

- ▶ A hűtőkészülék elektromos biztonsága csak akkor garantált, ha azt egy szabályszerűen kiépített védővezetékes (földelt) hálózati rendszerhez csatlakoztatja. Ennek az alapvető biztonsági berendezésnek meg kell lennie. Kétséges esetben elektrotechnikai szakemberrel ellenőriztesse az elektrotechnikai hálózatot.
- ▶ Lehetséges az önálló vagy a hálózattal nem szinkronban álló energiaellátó rendszer időszakos vagy folyamatos üzemeltetése (például szigethálózatok, biztonsági tartalékrendszerek). Az üzemeltetés feltétele, hogy az energiaellátó rendszer megfeleljen az EN 50160 vagy hasonló szabvány előírásainak.
A házi elosztórendszerrel és ezzel a Miele termékkel kapcsolatban előírányzott óvintézkedéseket a működést és a működési módot tekintve sziget üzemben vagy a hálózattal nem szinkronban álló üzem esetén is biztosítani kell, illetve azonos intézkedésekkel kell helyettesíteni a telepítésnél. Mint például a VDE-AR-E 2510-2 aktuális kiadványában leírtak szerint.
- ▶ Annak érdekében, hogy a hűtőkészüléket vészhelyzet esetén gyorsan le lehessen választani a hálózatról, a dugaszoló aljzatnak a készülék hátoldala által elfedett területen kívül kell elhelyezkednie és könnyen hozzáférhetőnek kell lennie.
- ▶ Amennyiben a mellékelt hálózati csatlakozóvezeték sérült, a hálózati csatlakozóvezeték egy eredeti alkatrészre kell kicserélni a felhasználó veszélyeztetésének elkerülése érdekében. Csak eredeti tartozékok esetén garantálja a Miele, hogy a biztonsági követelményeket teljesíti. A cserét biztonsági okokból csak a Miele ügyfélszolgálat vagy egy megfelelően képzett szakember végezheti el.
- ▶ Az elosztó vagy hosszabbító nem garantálják a szükséges biztonságot (tűzveszély). Ne csatlakoztassa ezeken keresztül a hűtőkészüléket a villamos hálózatra.
- ▶ Ha a feszültség alatt lévő részeket vagy a hálózati csatlakozó kábelt nedvesség éri, rövidzárlathoz vezethet. Ezért a készüléket ne tartsa nedves környezetben, vagy ahol fröcskölő víz érheti (pl. garázs, mosókonyha).
- ▶ Jelen hűtőkészüléket nem szabad nem mozdulatlan felállítási helyeken (pl. hajókon) üzemeltetni.
- ▶ A hűtőkészülék sérülései veszélyeztethetik az ön biztonságát. Ellenőrizze a hűtőkészülék látható sérülésmentességét. Soha ne helyezzen üzembe sérült hűtőkészüléket.

Biztonsági utasítások és figyelmeztetések

- ▶ A hűtőkészüléket csak beépítve használja, hogy a biztonságos működése szavatolva legyen.
- ▶ Telepítési és karbantartási munkák vagy javítások előtt a hűtőkészüléket le kell választani az elektromos hálózatról. A hűtőkészülék elektromosan csak akkor van leválasztva a hálózatról, ha:
 - az épületvillamossági biztosítók ki vannak kapcsolva, vagy
 - az épületvillamossági becsavarható biztosítók teljesen ki vannak csavarva, vagy
 - a hálózati csatlakozókábel le van választva az elektromos hálózatról. A csatlakozó dugasszal ellátott csatlakozóvezetékeket ne a kábelnél, hanem a dugasznál fogva húzza ki az elektromos hálózathoz.
- ▶ A szakszerűtlen beépítési és karbantartási munkák, vagy javítások a felhasználóra jelentős veszélyeket jelenthetnek. Beszerelési és karbantartási munkákat vagy javításokat csak a Miele által felhatalmazott szakemberek végezhetnek.
- ▶ A garancia igény elvész, ha a hűtőkészülék javítását nem a Miele által felhatalmazott ügyfélszolgálat végzi el.
- ▶ A hibás alkatrészeket csak eredeti Miele pótalkatrészekre szabad kicserélni. Csak ezeknél az alkatrészeknél garantálja a Miele, hogy a biztonsági követelmények teljes mértékben teljesülnek.
- ▶ A hűtőkészülék sajátos követelményei miatt (pl. hőmérséklet, nedvesség, kémiai ellenálló képesség, kopásállóság és rezgés) speciális világítóeszközzel van felszerelve. Ezt a világítóeszközt csak rendeltetésszerűen szabad használni. A világítóeszköz nem alkalmas helyiségek megvilágítására. A cserét csak felhatalmazott szakember vagy a Miele Ügyfélszolgálat végezheti el. A hűtőkészülékben több fényforrás található, melyek legalább „F” energiahatékonysági osztályúak.

Szakszerű használat

- ▶ A hűtőkészüléket egy meghatározott klímaosztályra (a környezeti hőmérséklet egy adott tartományára) méretezték, amelynek a határértékeit be kell tartani. A klímaosztály a hűtőkészülék belső terében lévő típus táblán található. Alacsonyabb környezeti hőmérséklet esetén a kompresszor ritkábban kapcsol be, így a hűtőkészülék nem fogja tudni tartani a szükséges hőmérsékletet.
- ▶ A légbe- és kifúvó nyílásokat nem szabad eltakarni, vagy eltorlaszolni. Úgy többé nem garantált a megfelelő légvezetés. Növekszik az energiafogyasztás és nem kizárt az alkatrészek károsodása.

Biztonsági utasítások és figyelmeztetések

▶ Ha a hűtőkészülékben vagy a készülék ajtajában zsír-, ill. olajtartalmú élelmiszert tárol, ügyeljen arra, hogy az esetleg kiömlő zsír, ill. olaj ne érintkezzen a hűtőgép műanyag alkatrészeivel. Feszültség okozta repedések keletkezhetnek a műanyagban úgy, hogy a műanyag törik vagy reped.

▶ Tűz- és robbanásveszély! Ne tartson a hűtőkészülékben robbanékony anyagokat és éghető hajtógázzal működő termékeket (pl. spray-ket). A gyúlékony gázkeverékek az elektromos alkatrészek hatására meggyulladhatnak.

▶ Robbanásveszély! Ne használjon elektromos készüléket a hűtőkészülékben (például lágy fagylalt készítéséhez). Szikraképződés történhet.

▶ Túl sokáig tárolt élelmiszerek fogyasztásakor fennáll az ételmérgezés veszélye.

A tárolási idő sok tényezőtől függ, mint pl. a frissesség foka, az élelmiszer minősége és a tárolási hőmérséklet. Vegye figyelembe a lejáratási időt, és az élelmiszer gyártójának tárolási utasításait!

Biztonsági utasítások és figyelmeztetések

Tartozékok és pótalkatrészek

▶ Kizárólag eredeti Miele tartozékokat használjon. Amennyiben más alkatrészek kerülnek fel- vagy beszerelésre, akkor a garanciára, jótállásra és/vagy termékfelelősségre vonatkozó igények érvényüket veszítik.

▶ A Miele a hűtőkészülék sorozatgyártásának befejezését követően még legfeljebb 15 évig, de legalább 10 évig garantálja a berendezés működéséhez szükséges pótalkatrészek rendelkezhetőségét.

Tisztítás és ápolás

▶ Ne kezelje az ajtók tömítését olajokkal vagy zsírokkal. Ezáltal az ajtótömítés az idő folyamán porózussá válik.

▶ A gőztisztító készülék gőze az áramvezető alkatrészekre juthat és rövidzárlatot okozhat.

A hűtőkészülék tisztításához és leolvasztásához soha ne használjon gőztisztító készüléket.

▶ Figyelem. A leolvasztási folyamat felgyorsítására ne használjon mechanikus vagy egyéb olyan eszközöket, amelyeket a gyártó nem javasol.

▶ A hegyes vagy éles tárgyak megsérítik a hűtőgenerátort és a hűtőkészülék működésképtelenné válik. Ezért ne használjon hegyes vagy éles tárgyakat a:

- dér-és jégréteg eltávolítására,
- lefagyott jégkockák vagy élelmiszerek megemelése.

▶ A leolvasztáshoz soha ne tegyen elektromos fűtőkészüléket vagy gyertyát a hűtőkészülékbe. A műanyag megsérül.

▶ Ne használjon felolvasztó spray-t vagy jégtelenítőt. Ezek robbanó gázokat képezhetnek, műanyag-károsító oldószert vagy hajtóanyagot tartalmazhatnak vagy egészségre károsak lehetnek.

Szállítás

- ▶ A hűtőkészüléket mindig függőlegesen felállítva és a szállítási csomagolásában szállítsa, hogy ne tudjon megsérülni.
- ▶ Sérülés és károsodás veszélye. A nagy súly miatt a hűtőkészüléket egy második személy segítségével szállítsa.

Régi készülékének leselejtezése

- ▶ A játszó gyermekek bezárhatják magukat a hűtőkészülékbe és megfulladhatnak.
 - Szerelje le a készülékajtó(ka)t.
 - Vegye ki a fiókokat.
 - Hagyja a tárolópolcokat a hűtőkészülékben úgy, hogy a gyerekek ne tudjanak könnyen bemászni.
 - Adott esetben tegye tönkre régi hűtőkészüléke ajtózáráját. Ezáltal megakadályozza, hogy a gyerekek játék közben bezárhassák magukat, és életveszélybe kerülhessenek.
- ▶ Elektromos áramütés veszélyének elkerülése!
 - Vágja le a hálózati dugót a hálózati csatlakozókábelről.
 - Vágja le a régi készülék hálózati csatlakozókábelét.
- ▶ A hálózati csatlakozót és a hálózati kábelt a régi készüléktől elkülönítve ártalmatlanítsa.
- ▶ Az ártalmatlanítás során és azt követően ügyeljen arra, hogy a hűtőkészüléket ne helyezze benzin vagy más gyúlékony gázok és folyadékok közelébe.
- ▶ Tűzveszély a kiömlő olaj vagy hűtőközeg miatt!
A készülékben lévő hűtőközeg és olaj gyúlékony. A kiömlő hűtőközeg vagy olaj meggyulladhat, ha a koncentráció elég magas, és külső hőforrással érintkezik.
Az ártalmatlanítás során gondoskodjon arról, hogy a hűtőkör ne sérüljön meg, hogy elkerülje a hűtőközeg (információk a típus táblán) és az olaj ellenőrizetlen szivárgását.
- ▶ A kifröccsenő hűtőközeg szemsérüléseket okozhat! Ne sértse meg a hűtőkör elemeit, pl.
 - a párologtató hűtőközeg-csatornáinak kiszúrásával,
 - a csővezetékek megtörésével,
 - a felületek bevonó rétegeinek lekaparása által.

Biztonsági utasítások és figyelmeztetések

Szimbólumok a kompresszoron (modelltől függően)

Ennek az utasításnak csak az újrahasznosítás szempontjából van jelentősége. Normál üzemmódban nem áll fenn veszély.



► A kompresszorban lévő olaj lenyelés vagy a légutakba való bejutás esetén halálos lehet.

A csomagolás ártalmatlanítása

A csomagolás a kezelést szolgálja, és megvédi a készüléket a szállítási sérülésektől. A csomagolóanyagokat környezetvédelmi és hulladékkezelés-technikai szempontok alapján választottuk ki, és általában újrahasznosíthatók.

A csomagolásnak az anyagkörforgásba való visszavezetése nyersanyagot takarít meg. Használja az újrafelhasználható anyagok anyagspecifikus gyűjtőhelyeit, és vegye igénybe az anyagspecifikus visszajuttatási lehetőségeket. A szállítási csomagolást a Miele szakkereskedő visszaveszi.

A régi készülék ártalmatlanítása

Az elektromos és elektronikus készülékek számos értékes anyagot tartalmaznak. Ugyanakkor tartalmazznak olyan anyagokat, elegyeket és alkatrészeket is, amelyek működésükhöz és biztonságosságukhoz voltak szükségesek. A háztartási szemétbe kerülve, illetve nem szakszerű kezelés esetén ezek veszélyeztethetik az emberi egészséget és károsíthatják a környezetet. Ezért régi készülékét semmi esetre se dobja a háztartási szemétbe.



Ügyeljen arra, hogy hűtőkészüléke a szakszerű, környezetkímélő ártalmatlanításig ne sérüljön meg.

Így ugyanis a hűtőkörben található hűtőközeg és a kompresszorban lévő olaj nem kerülhet ki a környezetbe.

Helyette az önkormányzatoknál, a kereskedőknél vagy a Mielénél hivatalosan kijelölt, az elektromos és elektronikus készülékek ingyenes leadására és hasznosítására szolgáló gyűjtő- és visszavételi

helyeket használja. Az esetlegesen az ártalmatlanítani kívánt régi készüléken maradt személyes adatok törléséért törvényileg ön felel. Önnek törvényi kötelessége, hogy a készülék által nem szorosra körülrzárt, roncsolás nélkül kivehető elhasznált elemeket és akkumulátorokat, valamint lámpákat roncsolás nélkül vegye ki. Vigye el ezeket egy megfelelő gyűjtőhelyre, ahol ingyenesen leadhatja őket. Gondoskodjon arról, hogy a régi készülékét az elszállításig gyermekek elől biztosan elzárt helyen tárolják.

Telepítés

Felállítási hely

A felállításra egy száraz, jól szellőző helyiség alkalmas.

A készülék felállítási helyének kiválasztásakor vegye figyelembe, hogy a hűtőkészülék energiafogyasztása nő, amennyiben fűtés, sütő vagy egyéb hőforrás közvetlen közelében van elhelyezve. Kerülje a közvetlen napsugárzást is.

Minél magasabb a helyiség hőmérséklete, annál hosszabb ideig jár a kompresszor és annál nagyobb a hűtőkészülék energiafogyasztása.

A hűtőkészülék beépítéskor a következőkre is ügyeljen:

- A dugaszoló aljzatnak a készülék hátoldala által lefedett területen kívül, és vészhelyzetben könnyen hozzáférhető helyen kell lennie.
- A hálózati csatlakozó és a hálózati kábel nem érintkezhet a hűtőkészülék hátoldalával, mivel a hálózati csatlakozót és a hálózati kábelt a készülék rezgései károsíthatják.
- Más készülékeket sem szabad a hűtőkészülék háta mögött lévő dugaszoló aljzathoz csatlakoztatni.

Ha elkerülhetetlen a hőforrás közelében történő felállítás, akkor tartsa be a következő minimális távolságokat a hőforrástól:

- legalább 3 cm-re az elektromos vagy gáztűzhelytől
- legalább 30 cm-re az olaj- vagy szénkályháktól.

Ha ezek a minimális távolságok nem teljesülnek, a hűtőkészülék és a hőforrás közé egy lemezt kell felszerelni a szigetelés biztosítása érdekében.

Klímaosztály

A hűtőkészüléket egy meghatározott klímaosztályra (környezeti hőmérséklet-tartományra) méretezték, amelynek a határértékeit be kell tartani. A klímaosztály a hűtőkészülék belső terében lévő típus táblán látható.

Klímaosztály	Környezeti hőmérséklet
SN	10 és 32 °C között
N	16 és 32 °C között
ST	16 és 38 °C között
T	16 és 43 °C között
SN-ST	10 és 38 °C között
SN-T	10 és 43 °C között

Alacsonyabb környezeti hőmérséklet esetén a kompresszor ritkábban kapcsol be. Ez a hűtőkészülékben a hőmérsékletek megemelkedéséhez, és ebből adódó károkhoz vezethet.

 A magas páratartalom károsodást okozhat.

Magas páratartalom esetén kondenzvíz csapódhat le a hűtőkészülék külső felületein, és ez korrózióhoz vezethet.

A hűtőkészüléket jól szellőző, száraz és/vagy klimatizált helyiségben helyezze el.

A felállítás után bizonyosodjon meg arról, hogy a készülékajtó jól zár-e, a szellőzőrések szabadok-e, és hogy a hűtőkészüléket a Használati és szerelési utasításnak megfelelően állították-e fel.

Útmutatások a beépítéshez

 Károsodás- és sérülésveszély az eldőlő hűtőkészülék miatt!

A hűtőkészülék nagyon nehéz, és nyitott készülékajtó(k)nál könnyen eldőlhethet.

Tartsa zárva a készülékajtó(ka)t, amíg a hűtőkészüléket be nem építették és a Használati és szerelési utasításnak megfelelően a fülkébe nem rögzítették.

A készülék tömege és nagysága miatt a hűtőkészülék szerelését feltétlenül egy második személy segítségével kell elvégezni.

Bútorok/beépítmények

A hűtőkészüléket csavarok segítségével szorosan rögzíteni kell a szomszédos és felső bútorokhoz/beépítményekhez. A rögzítésre szánt bútorokat/beépítményeket a padlóhoz vagy a falhoz kell rögzíteni.

Telepítés

A fülke aljának terhelhetősége

A hűtőkészülék biztonságos felállításához és a funkciók biztosításához a fülke aljának simának és vízszintesnek kell lennie.

A fülke aljának kemény, merev anyagból kell lennie.

A teljesen feltöltött hűtőkészülék nagy tömege miatt rendkívül stabil alagra van szükség. Szükség esetén kérdezzen meg egy építésszt vagy egy építőipari szakértőt.

Egy teljesen feltöltött hűtőkészülék tömege megközelítőleg:

K 2602 Vi, K 2612 Vi	325 kg
K 2802 Vi, K 2812 Vi	380 kg
K 2902 Vi, K 2912 Vi	448 kg

Szellőzés

 A nem megfelelő szellőztetés tűz- és sérülésveszélyt okoz.

Ha a hűtőkészülék szellőztetése nem megfelelő, a kompresszor gyakrabban kapcsol be, és hosszabb ideig működik.

Ennek következtében megnő az energiafogyasztás és az üzemi hőmérséklet, ami a kompresszor károsodásához vezethet.

Ügyeljen a hűtőkészülék megfelelő szellőzésére.

Mindenképpen tartsa be a megadott szellőzési keresztmetszeteket. A szellőzőréseket nem szabad letakarni vagy elzárni.

Az ajtó nyitási iránya

 Az ajtó nyitási irányának megváltoztatása károsodásokat és sérüléseket okozhat.

Az ajtó nyitási irányának saját kezű megváltoztatása károsodásokhoz és sérülésekhez vezethet.

A hűtőkészüléket meghatározott ajtónyitási iránnyal szállítják. Az ajtó nyitási irányának megváltoztatását semmilyen körülmények között ne végezze el egyedül.

Amennyiben az ajtó nyitási irányának megváltoztatása szükséges, hívja az Ügyfélszolgálatot.

Egymás melletti felállítás

Ez a hűtőkészülék egy másik hűtőkészülék mellé, „Side-by-side” módon is felállítható. A következő áttekintésben megnevezheti, hogy melyik Side-by-side beépítési lehetőségek állnak az ön hűtőkészülékénél rendelkezésre.

A beépítési situációtól függően szűksége lesz a Side-by-side szereléshez a Side-by-side szerelőkészletre (lásd a „Tartozékok” fejezet „Utólag vásárolható tartozékok” részét).

A hűtőkészülékek rögzítését a Side-by-side szerelőkészlet szerelési útmutatója ismerteti.

... válaszfallal

Az **a** falnak az egymás mellett felállított hűtőkészülékek között **legalább 16 mm** vastagnak kell lennie.

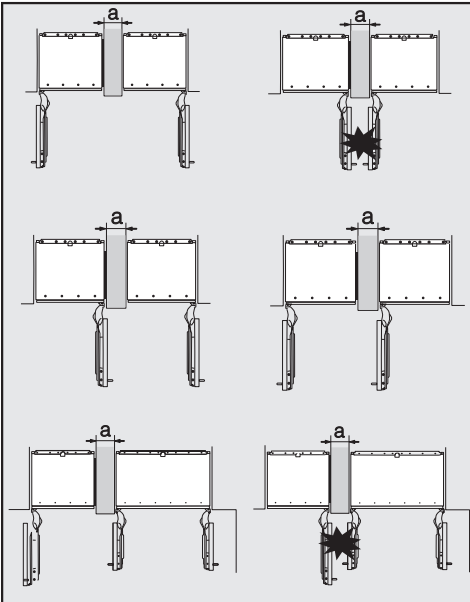

Ha a hűtőkészülékek ajtózsanározása egymás mellett van, feltétlenül figyelembe kell vennie a bútorfrontok és a fogantyúk vastagságát, hogy a készülékajtók az egyidejű nyitással ne ütközzenek és ne károsodjanak.

A hűtőkészülékek egyesével kerülnek rögzítésre a mellékelt szerelési anyaggal a beépítőfülkébe.

Ha az **a válaszfal keskenyebb, mint 160 mm**, szükség van az oldalfali fűtésre a Side-by-side szerelőkészletből, hogy a kondenzvíz képződést, és az esetleg ebből adódó károkat elkerülje.

A beépítőfülke tervezésekor vegye figyelembe, hogy a beépítőfülkének, amelybe a hűtőkészüléket az oldalfalfűtéssel beépíti, alapvetően **4 mm**-rel szélesebbnek kell lennie (lásd a „Telepítés” fejezet „Beépítési méretek” részét).

Ha az **a válaszfal vastagabb, mint 160 mm**, akkor nincs szüksége se a Side-by-side szerelőkészletre, se az oldalfalfűtésre.

Telepítés

... válaszfal nélkül

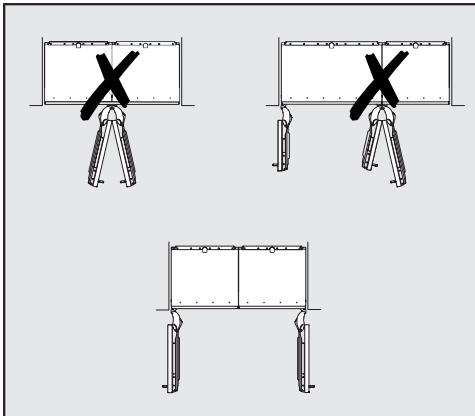

Ha az egymás mellett felállított hűtő-
szülékek között nincs válaszfal, akkor a
hűtőszülékeket a Side-by-side sze-
relőkészlettel egymással kell összekötni.
Végül fel kell szerelni az oldalfalfűtést a
kondenzvíz-képződés és az esetleg eb-
ből adódó károk elkerülése érdekében.

Beépítési méretek

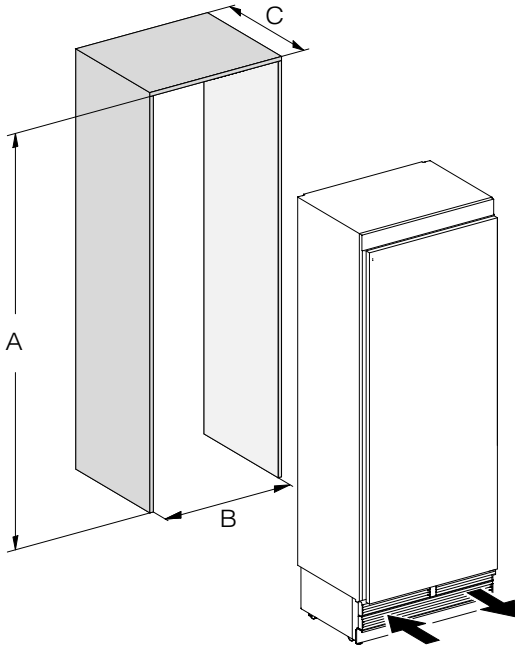

	A	B	C
K 2602 Vi, K 2612 Vi	2.134–2.164 mm	610 mm	610 mm + bútorfront (19–38 mm)
K 2802 Vi, K 2812 Vi	2.134–2.164 mm	762 mm	610 mm + bútorfront (19–38 mm)
K 2902 Vi, K 2912 Vi	2.134–2.164 mm	915 mm	610 mm + bútorfront (19–38 mm)

Telepítés

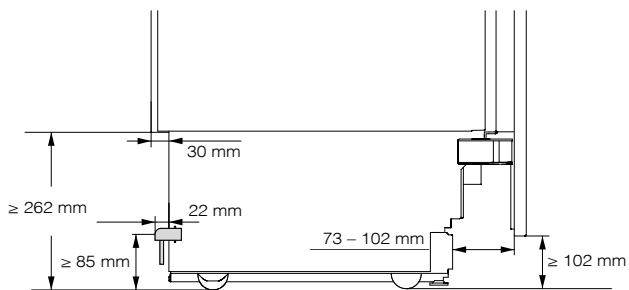

Oldalnézet

Méretetek nyitott készülékajtónál (a készülékajtó nyitási szöge 90°/115°)

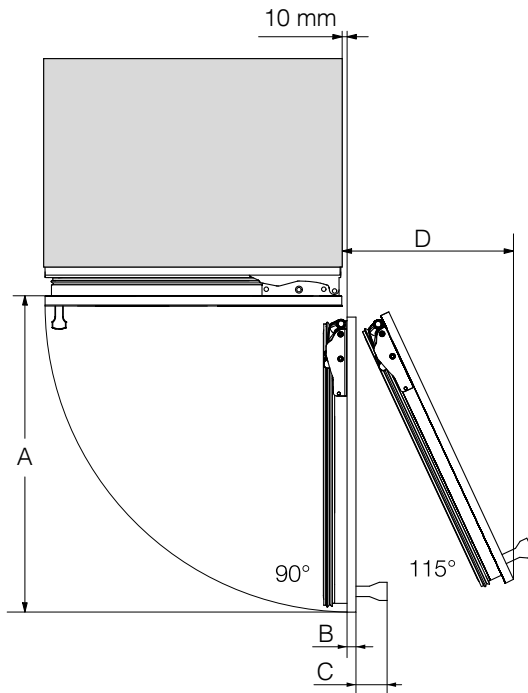

	A	B*	C*	D (19 mm-es bútorfront esetén)
K 2602 Vi, K 2612 Vi	677 mm	Bútorfront (19–38 mm)	Ajtófogantyú	296 mm
K 2802 Vi, K 2812 Vi	829 mm	Bútorfront (19–38 mm)	Ajtófogantyú	363 mm
K 2902 Vi, K 2912 Vi	982 mm	Bútorfront (19–38 mm)	Ajtófogantyú	428 mm

*A bútorfront és az ajtófogantyú mérete a konyha kialakításától függően változik.

Telepítés

A bútorfront mérete

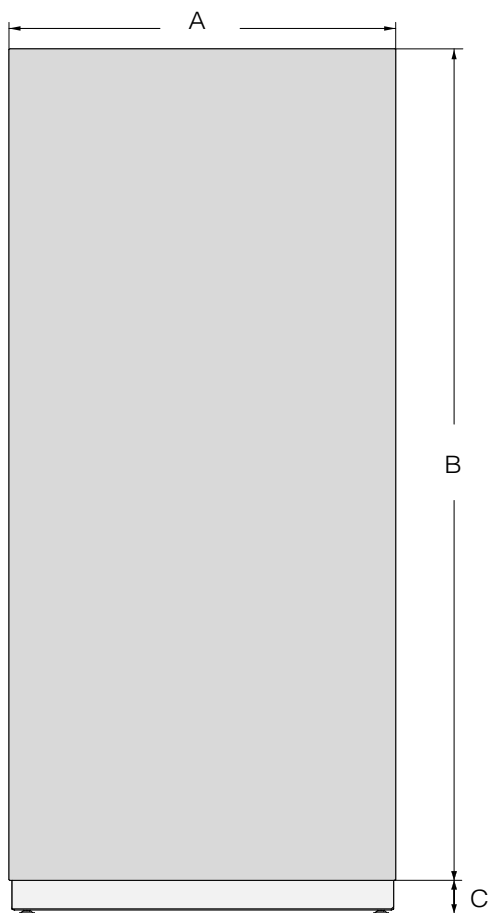

	A	B	C
K 2602 Vi, K 2612 Vi	604 mm	2.029 mm	≥ 102–132 mm
K 2802 Vi, K 2812 Vi	756 mm	2.029 mm	≥ 102–132 mm
K 2902 Vi, K 2912 Vi	908 mm	2.029 mm	≥ 102–132 mm

A hűtőkészülék beépítése

Mielőtt elkezdi...

Olvassa el figyelmesen a Használati és szerelési utasítást, mielőtt a hűtőkészülék beépítését elkezdi.

A hűtőkészüléket szakképzett szerelőnek kell telepítenie a Használati és szerelési utasításoknak megfelelően. A hűtőkészülék biztonságos működése csak akkor garantált, ha a hűtőkészüléket a Használati és szerelési utasításoknak megfelelően telepítik és csatlakoztatják.



Károsodás- és sérülésveszély az eldőlő hűtőkészülék miatt!

A hűtőkészülék nagyon nehéz, és nyitott készülékajtónál könnyen előredőlhet.

Tartsa csukva a készülékajtót, amíg a hűtőkészüléket be nem építették és a Használati és szerelési utasításnak megfelelően a fiukébe nem rögzítették.

A készülék tömege és nagysága miatt a hűtőkészülék szerelését **feltétlenül egy második személy segítségével** kell elvégezni.

Szükséges szerszámok

- Akkumulátoros fúró-csavarozó
- Csavarhúzó (TX 20)
- Fúrókalapács
- Fúró az anyagtól függően különböző méretekben
- Kalapács
- Villáskulcs
- Racsnis csókulcs, rátét: dugófej, 8 mm
- Ragasztószalag
- Tapétavágó kés
- Vízpumpafogó
- Vízmérték
- Mérőszalag
- Ceruza

Egyebek

- Létra
- Kézikocsi

Telepítés

A bútorfront tömege

A bútorfront felszerelése előtt győződjön meg arról, hogy a felszerelendő bútorfront tömege nem nagyobb a megengedettnél:

Hűtőkészülék	A bútorfront max. tömege
K 2602 Vi, K 2612 Vi	48 kg
K 2802 Vi, K 2812 Vi	27 kg
K 2902 Vi, K 2912 Vi	48 kg

 A túl nehéz bútorfront károsodást okozhat.

Ha a felszerelt bútorfront tömege nagyobb a megengedettnél, az károsodásokat okozhat a csuklópántokon. Ezek a károsodások többek között

működési zavarokhoz vezethetnek.

A bútorfront felszerelése előtt győződjön meg arról, hogy a felszerelendő bútorfront tömege nem nagyobb a megengedettnél.

A beépítőfülke beállítása

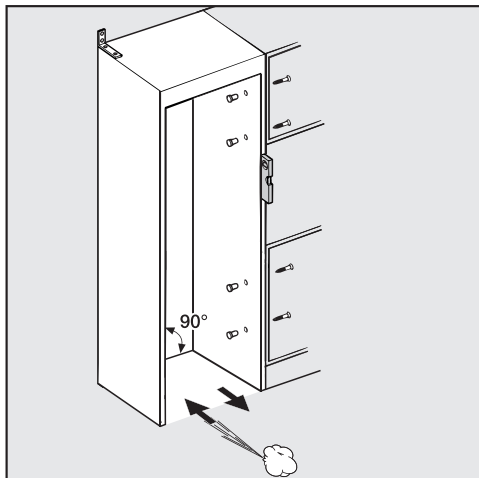

A hűtőkészülék beépítése előtt gondosan állítsa be a beépítőfülkét egy vízmérték segítségével. A beépítőfülke szögeinek 90°-os szögben kell állniuk, ellenkező esetben a bútorfront nem fekszik fel a beépítőfülke mind a négy sarkára.

A beépítő fülke ellenőrzése

- Ellenőrizze a szerelési méreteket (lásd a „Telepítés“ fejezet „Beépítési méretek“ című részét).
- Ellenőrizze az elektromos csatlakozás helyét. A hálózati csatlakozóvezeték hossza 3 m.

A dugaszolóaljzatnak a készülék hátoldala által elfedett területen kívül, vészhelyzetben könnyen hozzáférhető helyen kell lennie.

- Ellenőrizze a készülék telepítési környezetét, nem ütközik-e neki valaminek a készülék (lásd a „Telepítés“ fejezet „Méretek nyitott készülékajtó esetén“ című részét).
- Csak olyan stabil, biztosan álló beépítő fülkébe szerelje be a hűtőkészüléket, amely vízszintes és sík padlón áll.
- Ellenőrizze továbbá a beépítő fülkét a következő kritériumok alapján:
 - A beépítő fülke oldalfalainak simának kell lenniük.
 - A beépítő fülke környező falainak legalább 16 mm vastagnak kell lenniük.
 - A környező falakat a padlóhoz vagy a falhoz kell rögzíteni.
 - A lerövidített oldalfalak mélységének legalább 100 mm-nek kell lennie.

Beépítés előtt

- Beépítés előtt távolítsa el a tartozékokat a készülék külső oldaláról.

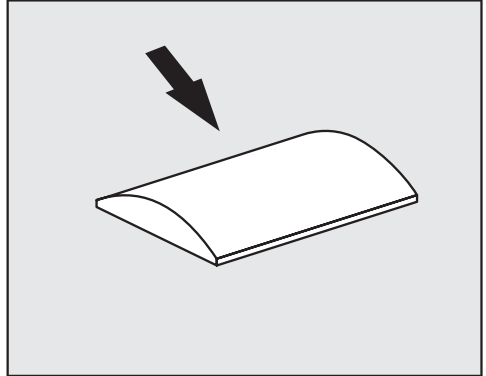

⚠ A nem megfelelő szellőzés sérülésveszélyt okoz.

A hűtőkészülék nem megfelelő szellőzése penészképződéshez és hosszú távon a készülék külső oldalán, valamint a beépítőfülkében károsodáshoz vezethet.

Semmilyen körülmények között ne távolítsa el a készülék külső oldaláról a távolságtartókat.

Semmilyen körülmények között ne nyomja be a távolságtartókat.

A távolságtartók garantálják a hűtőkészülék és a beépítőfülke között szükséges távolságot.

- Ellenőrizze, hogy szállításkor nem sérült-e meg a hűtőkészülék.

Sérült hűtőkészüléket ne állítson fel.

- Ellenőrizze, hogy a készülék hátsó falán lévő összes alkatrész szabadon lenghet-e.
- Annak érdekében, hogy a padlót a telepítés során a sérülésektől megóvjaa, rögzítsen megmaradt padlóburkolatot

Telepítés

vagy valamilyen hasonló anyagot a padlóhoz a tervezett telepítési hely elé.

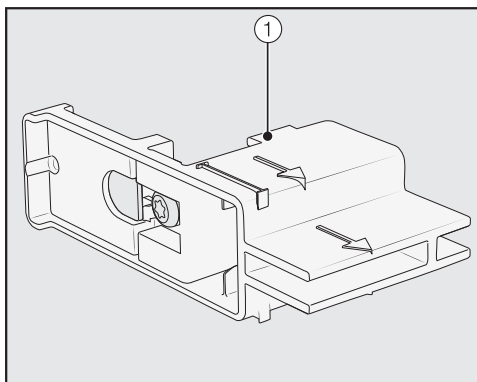

- **Ne** távolítsa el a beállítási segédletet ① a készülék ajtajáról. A beállítási segédletre később szükség lesz a beépítőfülkébe való beállításhoz.

⚠ Károsodás- és sérülésveszély az előlő hűtőkészülék miatt!

A hűtőkészülék többé nem biztonságos, ha kicsavarja a rögzítőidomokat, amelyekkel a hűtőkészülék a raklapra volt erősítve.

A készülék tömege és nagysága miatt a hűtőkészülék beépítését **feltétlenül egy második személy** segítségével végezze.

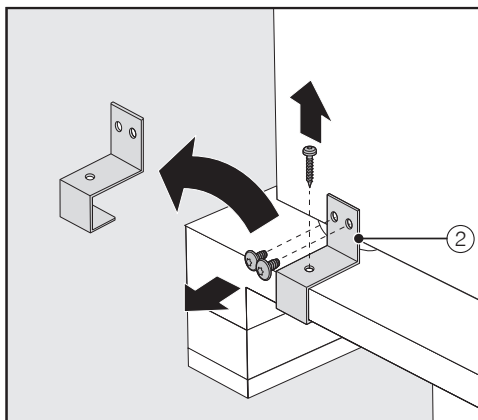

- Csavarozza le a rögzítőidomokat ②.
- A hűtőkészüléket óvatosan, több ember segítségével, először a készülék hátoldalánál emelje fel a raklapról.

⚠ A padló sérülésének veszélye áll fenn a terhelés miatt!

A hűtőkészülék mozgatása a padló károsodását okozhatja.

Érzékeny padlófelületen óvatosan mozgassa a hűtőkészüléket.

Miután felállította a hűtőkészüléket, azt az alján lévő görgők segítségével mozgathatja.

A beépítőfülke előkészítése

 Károsodás- és sérülésveszély az eldőlt hűtőkészülék miatt!

A hűtőkészülék nagyon nehéz, és nyitott készülékajtóknál könnyen előredőlhet.

Nagyon fontos, hogy a beépítőfülkét több ponton kell a mögötte és/vagy felette lévő falhoz csavarozni. Csak így biztosítható később, hogy a beépítőfülkébe rögzített hűtőkészülék ne billenjen ki.

A beépítőfülke rögzítéséhez használja ezen kívül a mellékelt billenésvédő idomokat.



A hűtőkészülék beszereléséhez szükséges szerelési anyagok mellékelve vannak a hűtőkészülékhez. A mellékelt műanyag zacskók betűjelzéssel vannak ellátva.

- Az egyes szerelési lépések során vegye figyelembe az adott betűket, és a megfelelő műanyag zacskót használja a szükséges rögzítőanyaggal.

A billenésvédő idomok megakadályozzák a hűtőkészülék kibillenését.

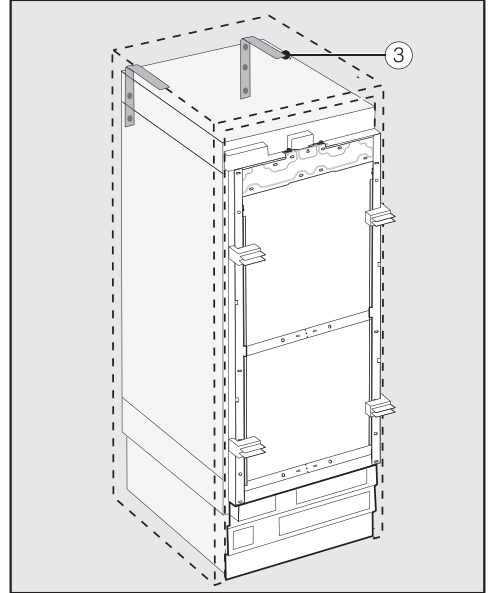
Továbbá a billenésvédő idomok segítségével a beépítőfülke jobban rögzül a körülvevő falakhoz.



- Minden egyes hűtőkészülékhez 2 darab billenésvédő idomot  használjon, 2 készülékből álló készülékkombináció esetén (Side-by-Side) ennek megfelelően 4 darab billenésvédő idomot használjon.
- Helyezze a billenésvédő idomokat  a beépítőfülkébe jobbról és balról.

A billenésvédő idomok elhelyezésekor alkalmazandó magasság az állítható lábak későbbi beállításától függően a fülke aljától számítva 2134–2164 mm.

Telepítés

⚠ Sérülés- és károsodásveszély az eldőlt hűtőkészülék miatt!

Ha a billenésvédő idomokat túl magasra szerelték fel, akkor nem védik meg a hűtőkészüléket a kibillenéstől. A billenésvédő idomok és a hűtőkészülék közötti távolság nem lehet több, mint 8 mm.

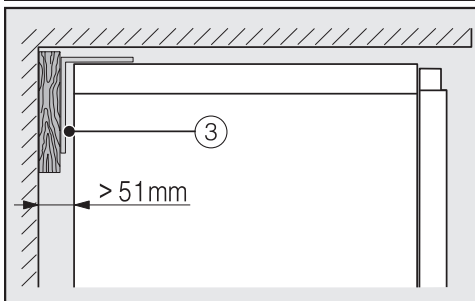
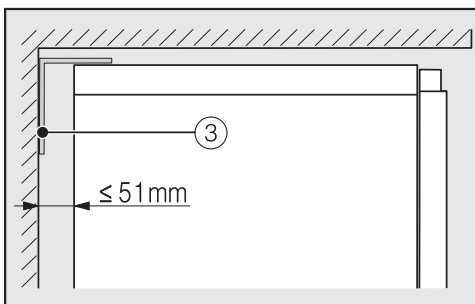

- Ügyeljen arra, hogy a hűtőkészülék hátsó fala és a beépítőfülke közötti rés ne legyen több, mint 51 mm.
- Szükség esetén helyezzen fából készült éket a billenésvédő idomok ③ mögé.
- Jelölje meg a fúrólukakat a billenésvédő idomok segítségével a beépítőfülke hátsó falán.



A mellékelt tartozécsomagokban rögzítőcsavarok állnak rendelkezésre a különböző alkalmazásokhoz/anyagokhoz.

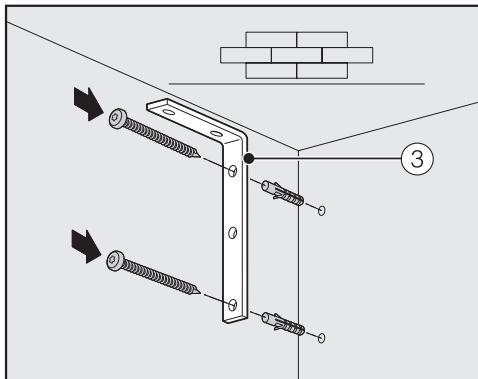

Betonfalhoz való rögzítés

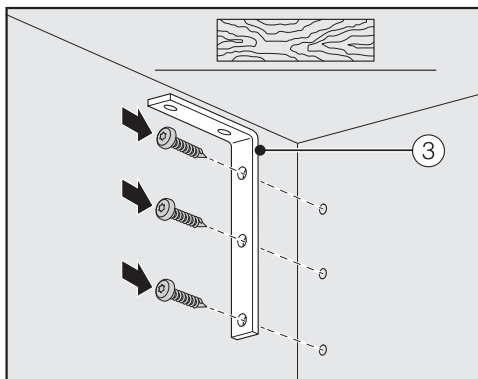

Fából készült falhoz való rögzítés

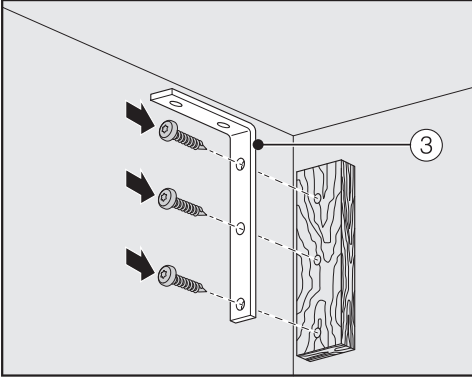

Rögzítés faékkal

- A billenésvédő idomok ③ segítségével csatlakoztassa a beépítőfülkét igény szerint a mögötte és/vagy fölötte lévő falhoz.

Hűtőkészülék betolása a beépítőfülkébe

Ügyeljen arra, hogy a hűtőkészülék fülkébe történő betolásakor az elektromos csatlakozás ne sérüljön meg.

Amennyiben több hűtőkészülék Side-by-Side felállítására van igény, kösse össze a hűtőkészülékeket egymással most (lásd a Side-by-Side szerelőkészlet szerelési útmutatóját).

- A hűtőkészülék beigazítása érdekében a lábazati szellőzőrácst el kell távolítani a készülék lábazatáról:

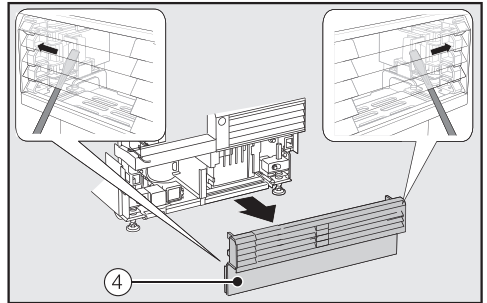

- Óvatosan helyezzen be egy lapos csavarhúzózt mindkét oldalon a lábazati szellőzőrácson keresztül ④, és nyomja a belső műanyag füleket kifelé, hogy a lábazati szellőzőrács kiugorjon.
- Tegye félre a lábazati szellőzőrácst.

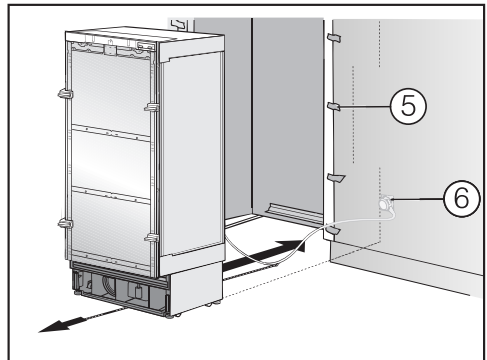

Telepítés

- Védje élvédővel ⑤ a környező bútorfrontokat.
- Dugja be a készülék csatlakozóját a hűtökészülék hátoldalán (lásd a „Telepítés“ fejezet „Elektromos csatlakozás“ című részét).
- Dugja be a hálózati csatlakozót ⑥ a dugaszolóaljzatba.

A dugaszolóaljzatnak a készülék hátoldala által elfedett területen kívül, vérsz helyzetben könnyen hozzáférhető helyen kell lennie.

⚠ Károsodás veszélye az elektromos hálózat túlterhelése miatt.

Az elektromos hálózat túlterhelése rövidzárlathoz, és ezáltal a hűtökészülék károsodásához vezethet. Side-by-Side kombináció esetén minden hűtökészüléket egy külön dugaszolóaljzatba csatlakoztasson.

Tanács: Annak érdekében, hogy a hálózati kábel ne szorulhasson be, rögzítsen egy fonalszálat a hálózati kábel közepére, és húzza a kábelt előre a hűtökészülék alatt a hűtökészülék betolásakor.

- Óvatosan tolja be a hűtökészüléket a beépítőfülkébe.
- Ha a hűtökészülék nem tolható be egyből a beépítőfülkébe, mert pl. a padló egyenetlen, tekerje egy kicsivel kijebb a hátsó szintezőlábakat (lásd a „Telepítés“ fejezet „A hűtökészülék beállítása“ című részét), és tolja a hűtökészüléket a beépítőfülkébe.
- Távolítsa el az élvédőket ⑤ a környező bútorfrontokról.

A hűtökészülék beállítása

A készülékajtón található beállítási segédlet ① segít a hűtökészülék beépítőfülkébe történő beállításában.

A beállítási segédletet 19 mm-es vagy 38 mm-es bútorfront vastagságra tervezték.

- Igazítsa a következőkben a hűtökészüléket a mellette lévő bútorfrontokhoz.

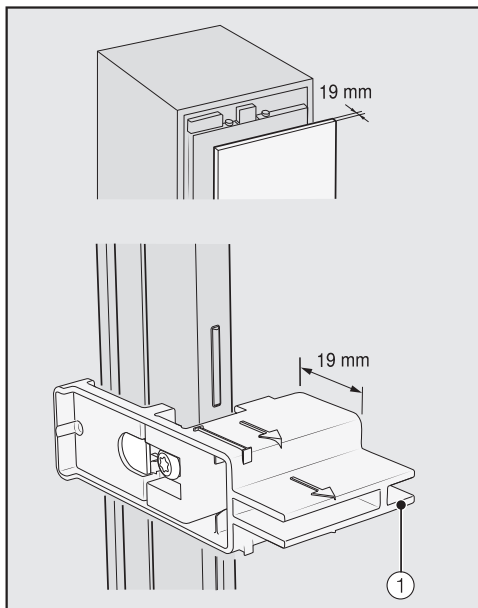

19 mm-es bútorfront vastagság

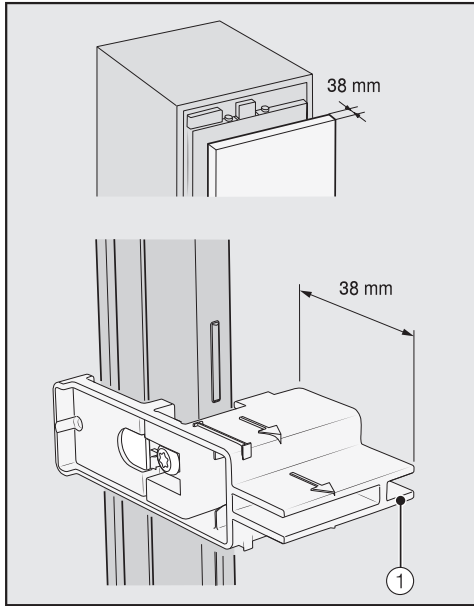

38 mm-es bútorfront vastagság

Az elülső és a hátsó lábak magassága állítható, és a készülék elejétől állíthatók be.

 A lábak szakszerűtlen beállítása károkat okozhat.

A lábak beállítása akkumulátoros csavarhúzó használata miatt károsodhat. Az elülső és a hátsó lábakat kézzel állítsa be.

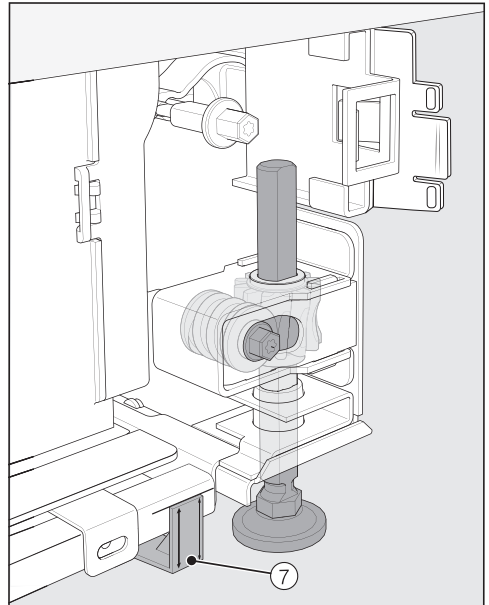

- Helyezze a mellékelt távtartókat ⑦ mindkét oldalon a lábak melletti jelölésekre a hűtőkészülék elé.

Telepítés

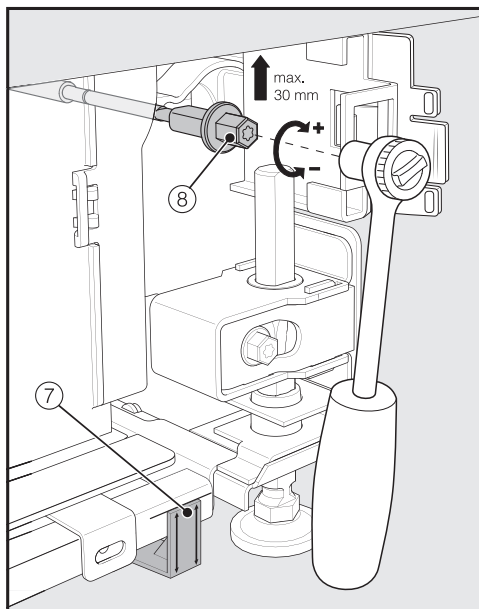

- Állítsa be a hátsó lábakat egy racsnis csőkulccsal (rátét: dugófej, 8 mm) vagy egy csavarhúzóval (TX 20) ⑧.

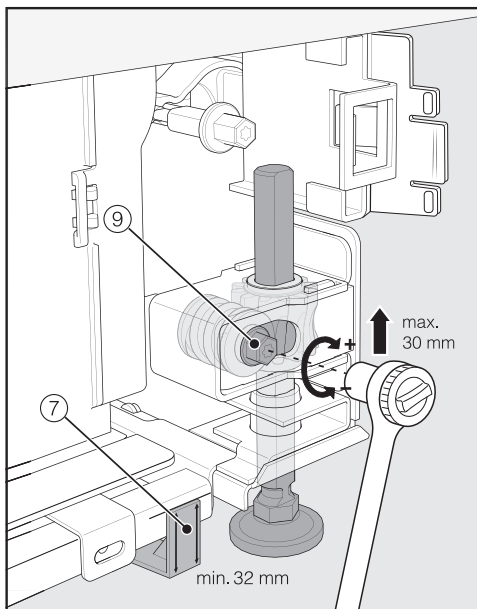

- Állítsa be az elülső lábakat egy racsnis csőkulccsal (rátét: dugófej, (8 mm)) vagy egy csavarhúzóval (TX 20) ⑨.

Tanács: Az állítható lábak kicsavarása-kor lépésről lépésre járjon el: folyamatosan váltokozva balra és jobbra stb.

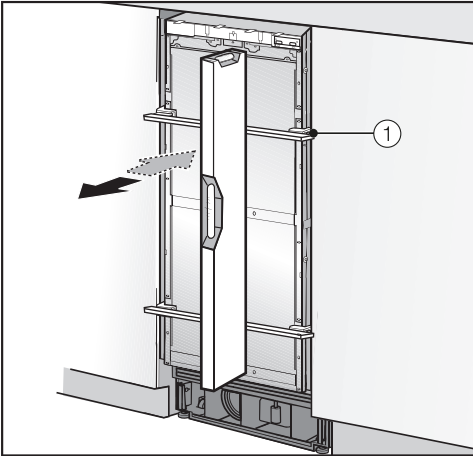

- A hűtőkészülék beállításához helyezzen egy vízmértéket a készülék ajtaján található beállítási segédletre ①.
- Fordítsa el a ⑧ és ⑨ állítható lábakat mindkét oldalon legalább addig, amíg a lábazon lévő jelölés el nem éri a távtartón ⑦ meghatározott 32 mm-t. A 32 mm-es szabványmeret a 2134 mm-es fülkema­gasságra vonatkozik.

Az állítható lábakat legalább 32 mm-es magasságba kell állítani a hűtőkészülék alján át történő szellőzés biztosításához.

⚠ Sérülésveszély a kiegyenlítő lábak túlzott elállítása miatt.

A hátsó lábak károsodhatnak.

Csak annyira csavarja ki az állítható lábat, amíg az a lábazon lévő jelölésen eléri a 62 mm-es értéket (max. 2164 mm-es fülkema­gasság).

- Állítsa be újra vízszintbe a hűtőkészüléket a beállítási segédletre ① helyezett vízmérték segítségével.

A hűtőkészülék rögzítése a beépítőfülkében

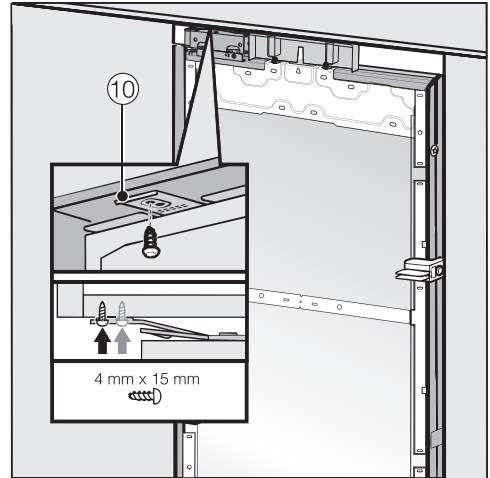

- Csavarozza a rögzítőlemez füleit ⑩ fe­lül a felette lévő bútorokhoz/beépít­ményekhez.

Telepítés

Ha nincs lehetőség a hűtőkészüléket a felső résznél rögzíteni, akkor a hűtőkészülék az oldalsó rögzítőpántokkal a beépítőfülkébe rögzíthető:

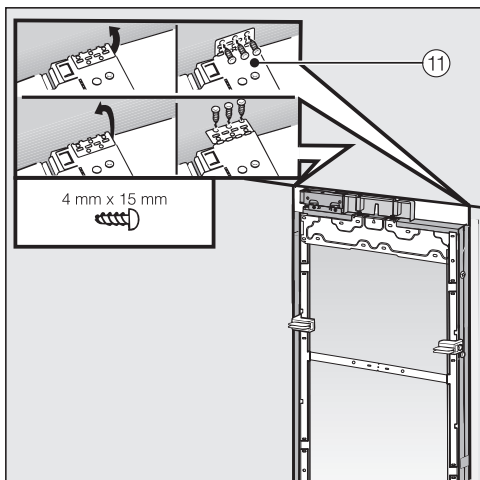

- Hajtsa ki az oldalsó rögzítőpántokat ⑪.
- Csavarozza az oldalsó rögzítőpántokat ⑪ a mellette lévő bútorokhoz/átépítményekhez.

- Nyissa ki a készülék ajtaját.

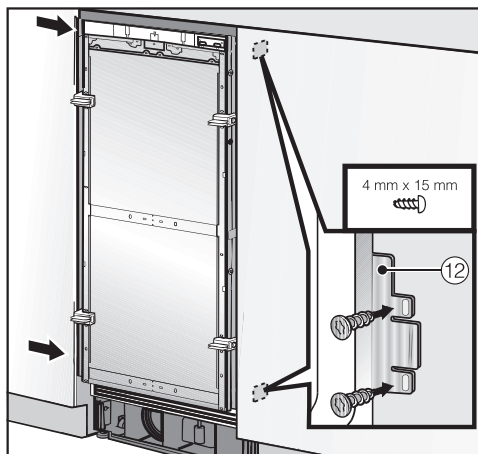

- Csavarozza a rögzítőlemez ⑫ nyelveit alul és felül a mellette lévő bútorokhoz/beépítményekhez.

A side-by-side kombinációban a hűtőkészülékeket csak a bútorfal külső oldalához lehet rögzíteni.

A bútorfront szerelésének előkészítése

- Nyissa ki a készülék ajtaját ütközésig.

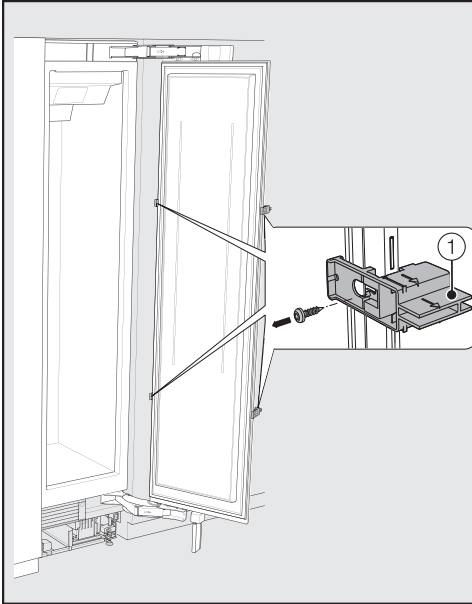

- Csavarja le a készülékajtó beállítási segédletét ①.

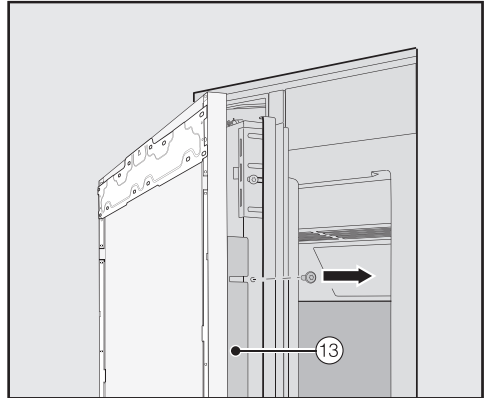

- Csavarozza le a sarokléceket ⑬ a készülékajtó mindkét oldaláról, és tegye félre a léceket és a csavarokat – később szükség lesz rá.

- Csukja be a készülék ajtaját.

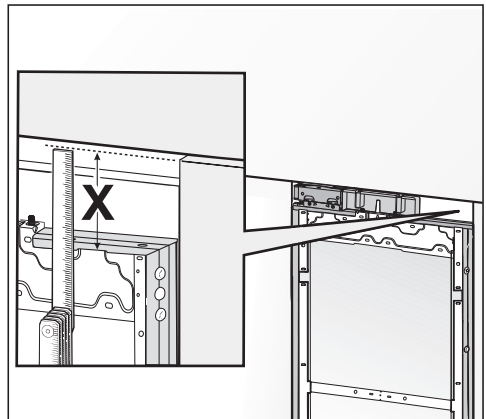

- Mérje meg az X távolságot a szerelőkeret és a szomszédos bútorfrontok felső szélé között.

Telepítés

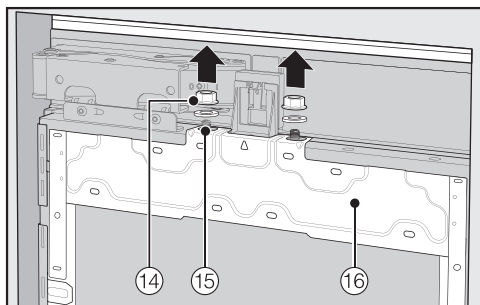

- Lazítsa meg a menetes csapok (15) anyáit és alátétjeit (14), és tegye félre őket – később szükség lesz rájuk.
- Vegye le a szerelőkeretet (16) felfelé leemelve a készülék ajtajáról.

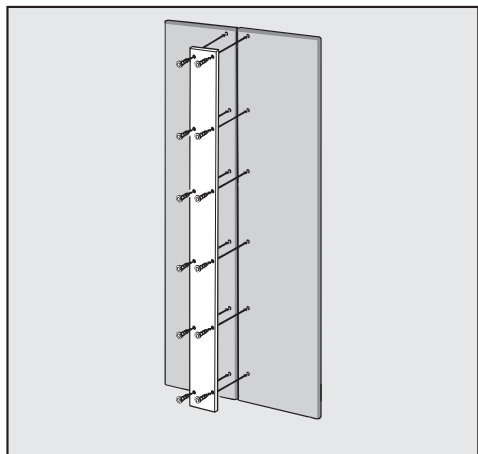

- Kazettás front esetén: feltétlen ügyeljen a fémlemez bútorfrontra történő rögzítésekor a csavarok hosszára.

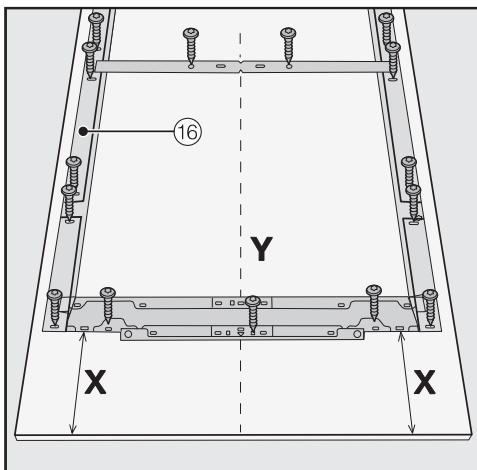

- Helyezze a felszerelendő bútorfrontot a belső oldalával felfelé egy szilárd felületre (a karcolások elkerülése érdekében tegyen alá egy takarót).
- Jelölje be az **X**-3 mm távolságot a bútorfront belső oldalán.
- Határozza meg és jelölje be emellett a bútorfront közepét **Y**.
- Helyezze a szerelőkeretet (16) a jelölésnek megfelelően a bútorfrontra.
- Fúrja elő a lyukakat.



- Csavarozza fel a szerelőkeretet (16) a bútorfrontra: rögzítse a szerelőkeretet (16) minden rögzítési ponton legalább egy csavarral.

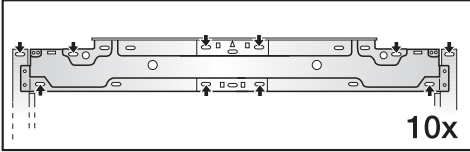
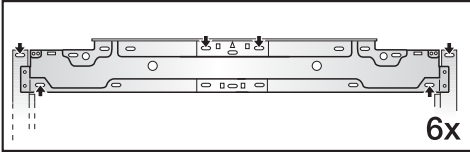

- Rögzítse a szerelőkeretet ⑯ felül a bútorfronton a mérettől függően hat vagy tíz csavarral.

A szerelőkeret különféle furatokkal van ellátva a különböző bútorfront variációkhoz.

A szerelőkeret rögzítésekor mindig a bútorfront legstabilabb anyagába csavarozzon. Olyan csavarhosszt válasszon, amely kisebb, mint a bútorfront vastagsága.

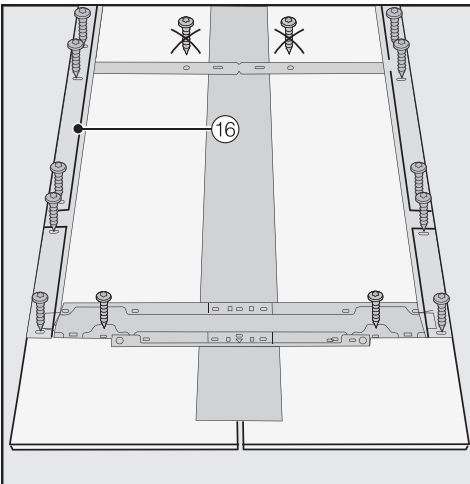

- Kazettás front esetén: a szerelőkeretet ⑯ a csavarokkal csak a külső keretre rögzítse.

- Szükség esetén (fogantyú nélküli konyhánál ne) a készülék fogantyúját a belső oldalról csavarozza rá a bútorfrontra.

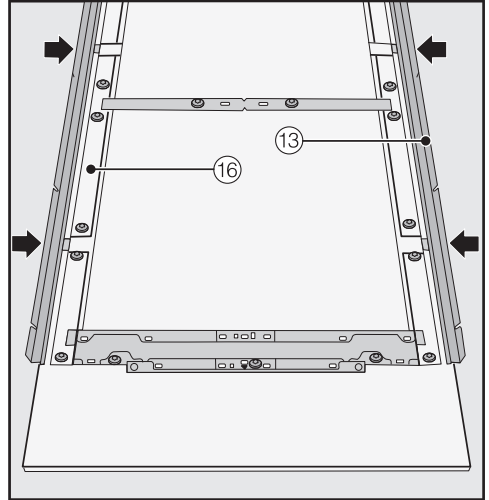

- Nyomja be a sarokléceket ⑬ mindkét oldalon a szerelőkeretben ⑯ lévő nyílásokba ütközésig.

Telepítés

Bútorfront rögzítése és beállítása

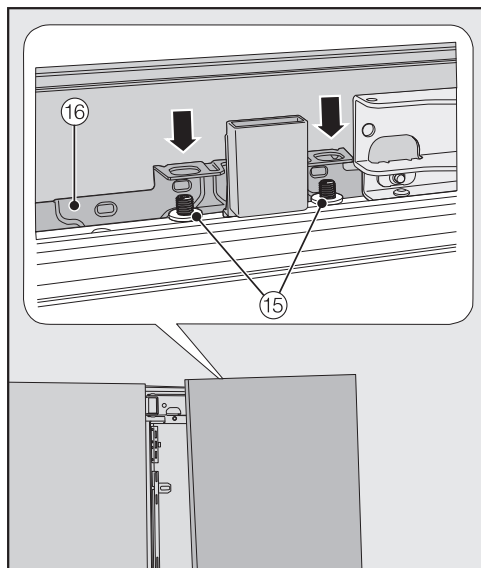

- Nyissa ki a készülék ajtaját és akassza a bútorfrontot a szerelőkerettel 16 felelőről a menetes csapokra 15.

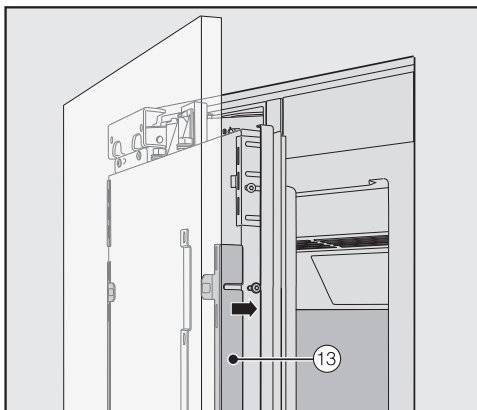

- Nyomja a sarokléceket 13 mindkét oldalon a fehér műanyag keretbe, és először csak lazán húzza meg őket. A műanyag zacskóban található pótcsapvarok E betűvel vannak ellátva.

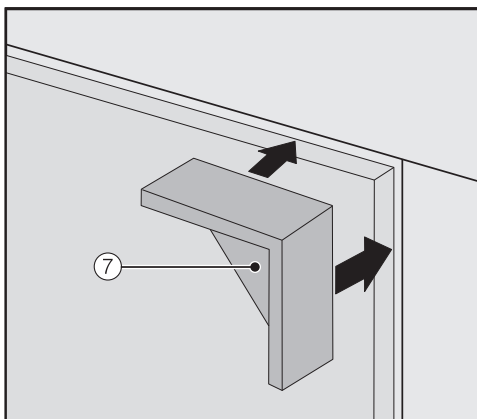

- Helyezze rá a távtartókat 7 mindkét oldalon felül a bútorfront sarkaira.
- Csuksa be a készülékajtót, és ellenőrizze a távolságot a szomszédos bútorfrontoktól.

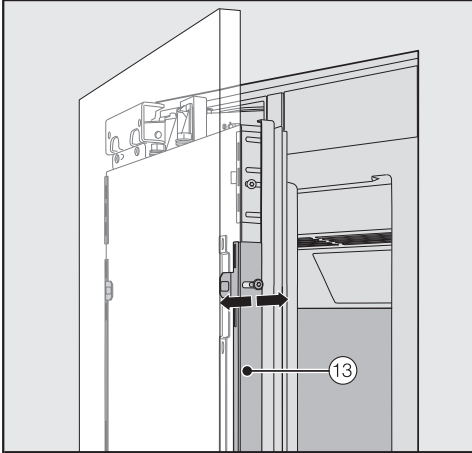

- Állítsa be a bútorfront mélységét a saroklécek **13** mélyedéseihez.

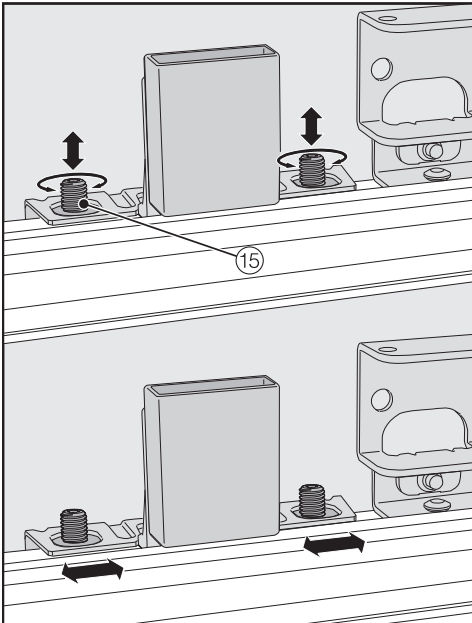

- Állítsa be a bútorfront magasságát és oldalait a menetes csapokkal **15**.
- Csatolja be a készülékajtót, és ellenőrizze a távolságot a szomszédos bútorfrontoktól.

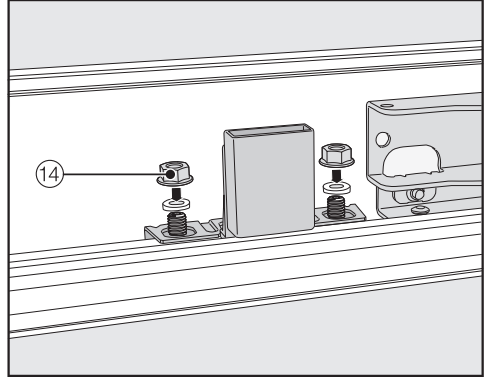

- Helyezze vissza az alátéteket és anyákat **14**, és húzza meg az anyákat **14**. Ezáltal rögzül a bútorfront.

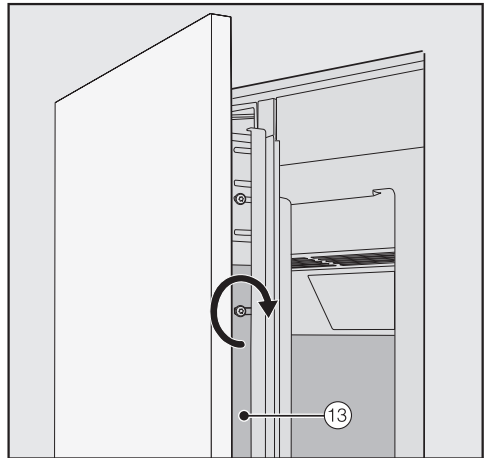

- Húzza meg a saroklécekben **13** a csavarokat.
- Nyissa ki a készülék ajtaját.
- Távolítsa el a távtartókat **7** a bútorfrontról.

Telepítés

A rögzítőidom szerelése



A rögzítőidommal a bútorfront alulról a készülék ajtajához fogatható, ezzel még stabilabban a készülékre rögzíthető.

Csak azután szerelje fel a rögzítőidomot, hogy a hűtőkészüléket (adott esetben Side-by-side) beépítette, és a bútorfrontot beállította.

- Nyissa ki a készülék ajtaját ütközésig.

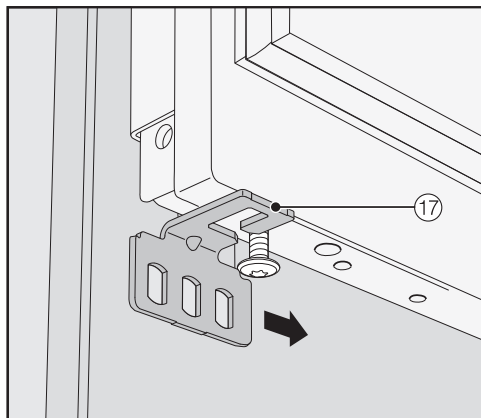

- Csúsztassa a rögzítőidomot ⑰ oldalról a készülék ajtajának alján lévő csavarra.

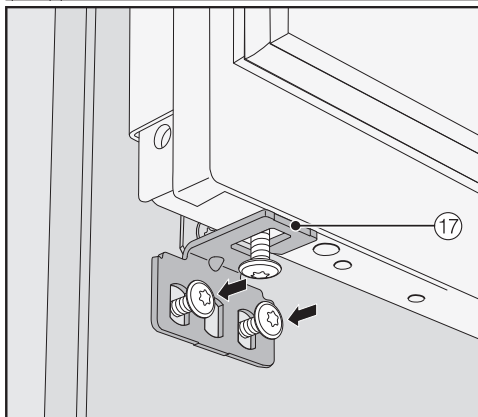
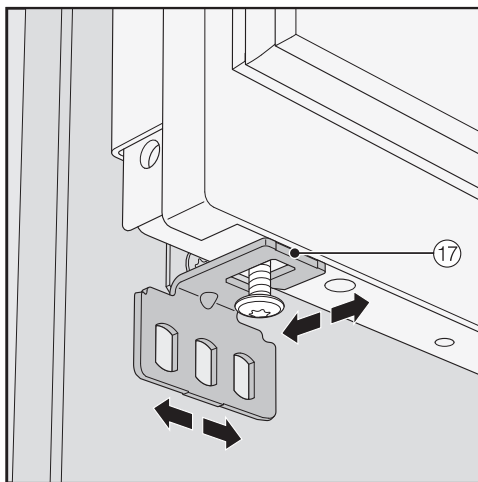

- Csavarozza a rögzítőidomot ⑰ a bútorfrontra.

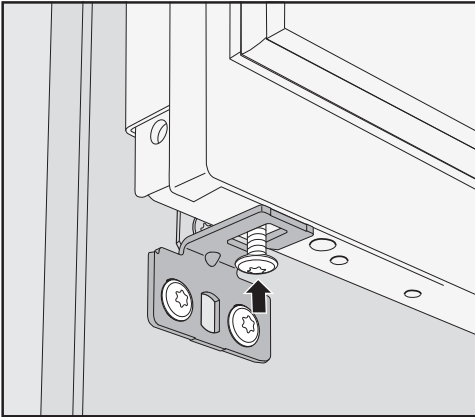

- Csavarja be a csavart a készülék ajtajának aljába.

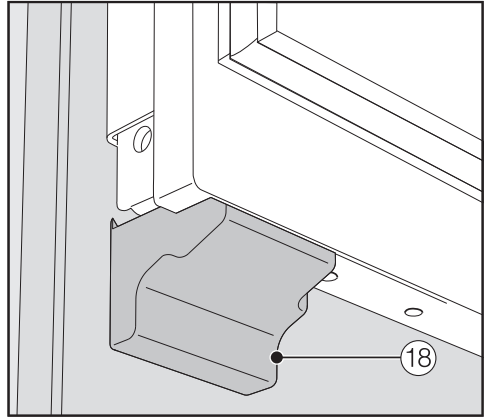

- Tegye a burkolatot ⑱ a rögzítődombra úgy, hogy az kattanással rögzüljön.

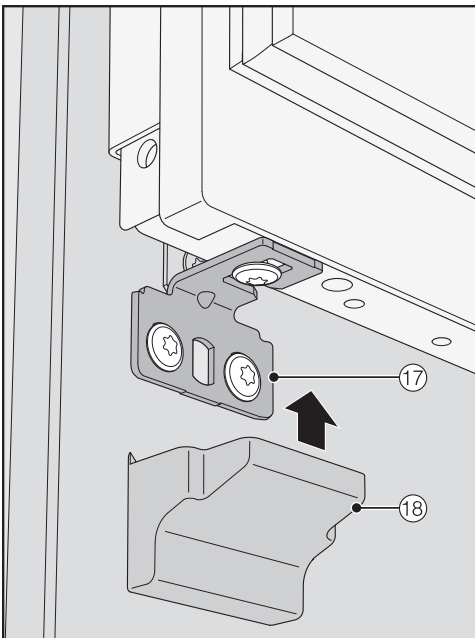

- Helyezze fel a burkolatot ⑱ a rögzítődombra ⑰.

Telepítés

A burkolatok rögzítése

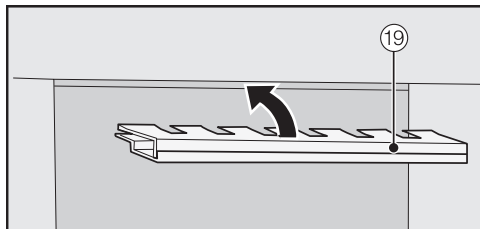

- Mielőtt behelyezi a burkolatot ⑲ a hűtőkészülék fölötti részbe, a burkolatot a következőképpen kell összeilleszteni:

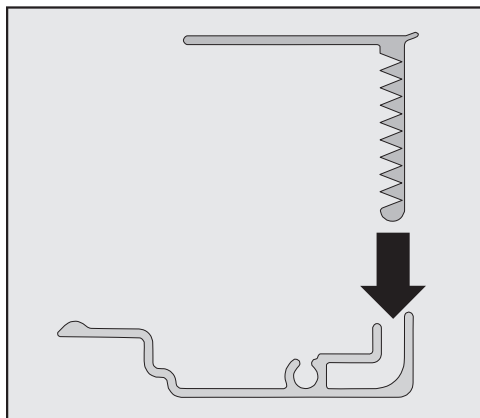

- Illesse egymásba a burkolat mindkét részét.

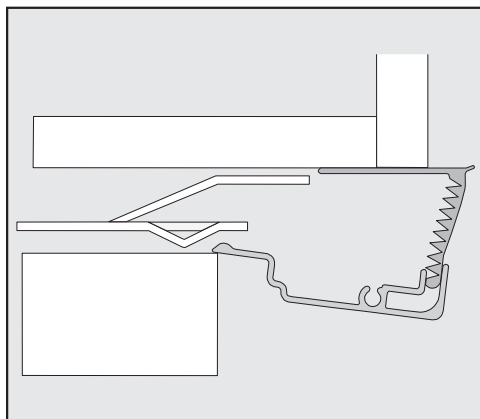

Oldalsó burkolat

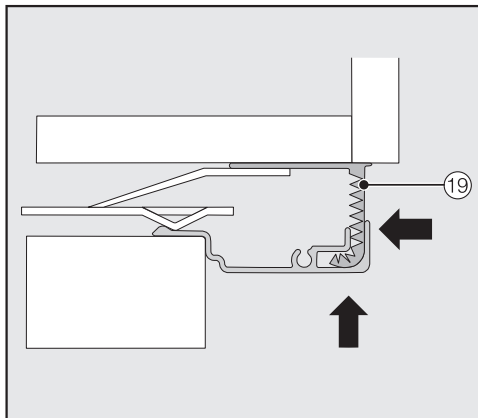

- Helyezze az összeillesztett burkolatot ⑲ a hűtőkészülék felett található részbe, amíg az kattanással rögzül. Tolja a burkolat mindkét részét amennyire csak lehet egymásba.

Burkolat szerelése Side-by-side kombináció esetén

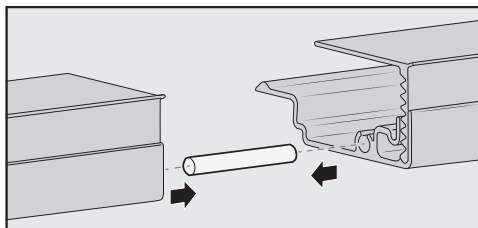

- Helyezze be a csapot (a Side-by-side szerelőkészlethez mellékelve van) félig a bal oldalon álló hűtőkészülék burkolatának vezetésébe.
- Helyezze a második burkolatot a csapra, és nyomja össze a két burkolatot.
- Helyezze mindkét burkolatot együtt a hűtőkészülékek fölötti részbe, amíg a helyükre nem kattannak.

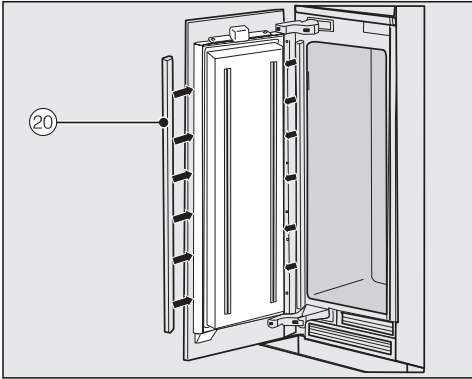

- Szerelje be a műanyag burkolatokat (20) az ajtó mindkét oldalára úgy, hogy alulról felfelé nyomja őket a készülék ajtaja és a bútorfront közötti részbe.

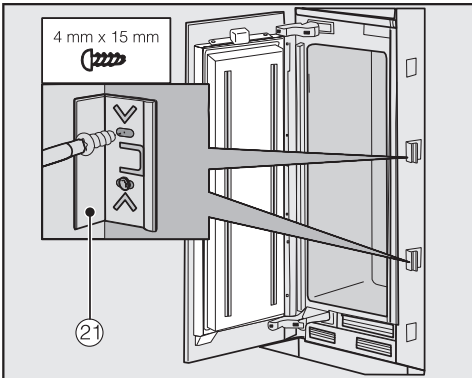

- Csatlakoztasson legalább 3 kapcsot (21) a hűtőkészülékek mindkét oldalára a részborítások számára.

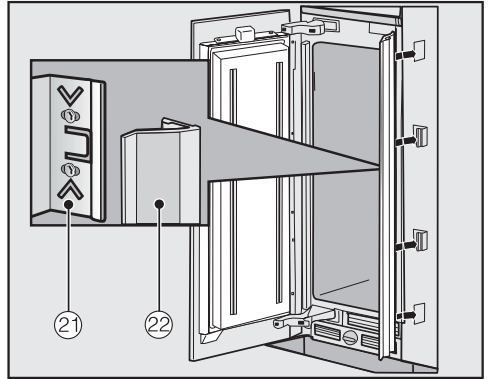

- Helyezze mindkét oldalon a részborításokat (22) a kapcsokra (21). Side-by-side kombinációban ezek a részborítások csak kívülről helyezhetők be.

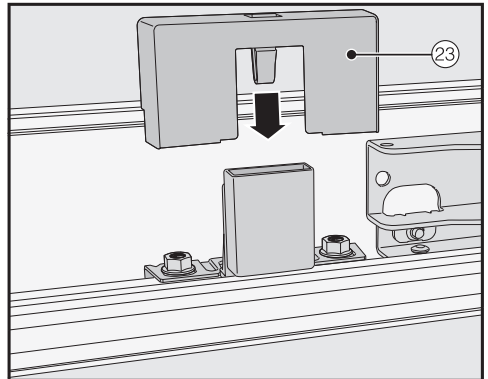

- Tegye fel a burkolatot (23) a lámpa kapcsolójára.

Telepítés

A lábazati szellőzőrács és a lábazati takaró rögzítése

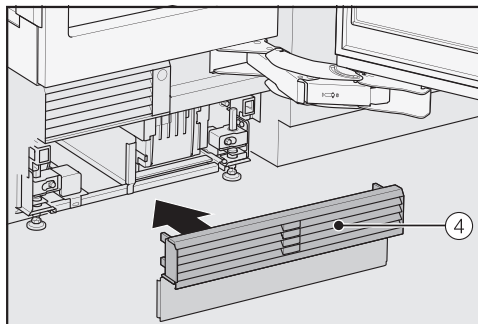

- Pattintsa be a lábazati szellőzőrácsot ④ a készülék lábazatának aljába.

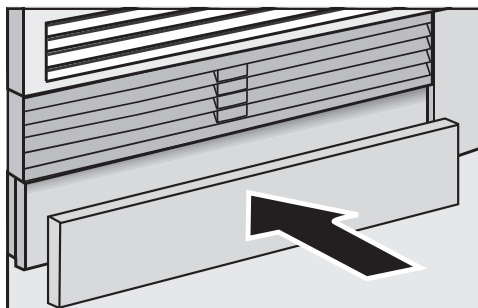

- Szükség esetén vágja a lábazati takarót a kívánt hosszra és magasságra (a lábazat alsó széle és a padló között).
- Rögzítse a lábazati takarót a lábazati szellőzőrács aljánál.

A készülékajtó nyitási szögének korlátozása



Az ajtópántokat gyárilag úgy állították be, hogy a készülék ajtaja szélesen nyitható legyen.

Ha a készülék ajtaja pl. nyitáskor a szomszédos falnak ütközne, a nyílásszög kb. 90°-ra kell csökkenteni.

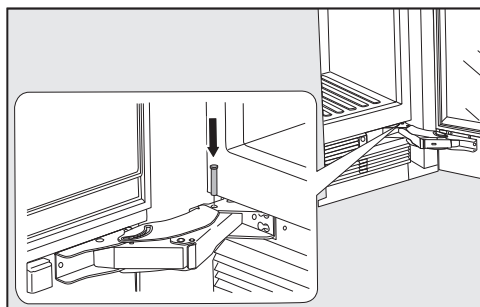

- Nyissa ki a készülék ajtaját.
- Helyezze az ütközőcsapot felülről az alsó zsanérba.

Ezzel kb. 90°-ra csökkenti a nyílásszöget.

Elektromos csatlakozás

A hűtőkészülék csak a mellékelt csatlakozóvezetékkel csatlakoztatható egy védőérintkezős aljzathoz.

Úgy állítsa fel a hűtőkészüléket, hogy a dugaszolóaljzat szabadon hozzáférhető legyen. Ha a csatlakozóaljzat nem szabadon hozzáférhető, akkor gondoskodjon arról, hogy hálózati oldalról minden pólusnál legyen megszakító berendezés.

⚠ A túlmelegedés tüzet okozhat.
A hűtőkészülék elosztókkal és hosszszabítókábelekkel való üzemeltetése a kábelek túlterheléséhez vezethet. Biztonsági okokból ne használjon elosztókat és hosszabbító kábeleket.

Az elektromos hálózatnak a VDE 0100 szerinti kialakításúnak kell lennie.

Biztonsági okokból az otthoni hálózatban a hűtőkészülék elektromos csatlakoztatására szolgáló körön  típusú hibaáram-védőkapcsoló (FI relé, ÉV relé) használatát javasoljuk.

Sérült csatlakozókábelt csak ugyanolyan típusú speciális csatlakozókábellel szabad helyettesíteni (a Miele Ügyfélszolgálatán kapható). Biztonsági okokból a cserét csak a Miele Ügyfélszolgálat vagy egy megfelelően képzett szakember végezheti el.

A névleges teljesítményfelvételtől és a megfelelő biztosítékról ez a használati útmutató vagy a típustábla ad felvilágosítást. Ezeket az adatokat vesse össze a helyszíni elektromos csatlakozás paramétereivel. Kétség esetén kérdezzen meg egy elektrotechnikai szakembert.

Önálló vagy a hálózattal nem szinkronban álló energiaellátó rendszeren időszakos vagy folyamatos üzemeltetés (például szigetálózatok, biztonsági tartalékrendszerek) lehetséges. Az üzemel-

tetés feltétele, hogy az energiaellátó rendszer megfeleljen az EN 50160 vagy hasonló szabvány előírásainak.

A házi elosztórendszerrel és ezzel a Miele termékkel kapcsolatban előírányzott óvintézkedéseket a működést és a működési módot tekintve sziget üzemben vagy a hálózattal nem szinkronban álló üzem esetén is biztosítani kell, illetve azonos intézkedésekkel kell helyettesíteni a telepítésnél. Mint például a VDE-AR-E 2510-2 aktuális kiadványában leírtak szerint.

A hűtőkészülék csatlakoztatása

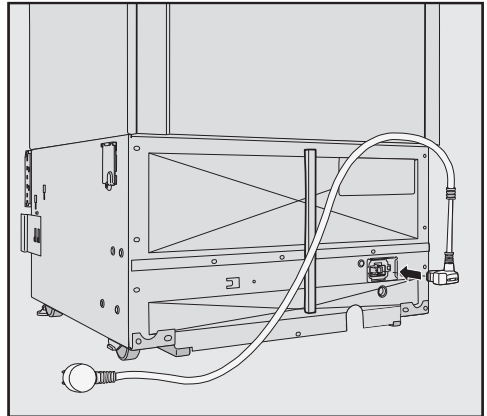

■ Dugja be a készülék csatlakozóját a hűtőkészülék hátoldalán.

Ügyeljen arra, hogy a csatlakozó megfelelően bekattanjon.

■ Dugja be a hűtőkészülék hálózati csatlakozóját a dugaszoló aljzatba.

A hűtőkészülék most már csatlakoztatva van az elektromos hálózathoz.

Energiamegtakarítás

	normál energiafogyasztás	megnövekedett energiafogyasztás
Felállítás / Karbantartás	Szellőztetett helyiségekben.	Zárt, nem szellőző helyiségekben.
	Védve a közvetlen napsugárzástól.	Közvetlen napsugárzás esetén.
	Nem hőforrás mellett (fűtőtest, tűzhely).	Hőforrás mellett (fűtőtest, tűzhely).
	Ideális, 20 °C-os szobahőmérséklet esetén.	Magas, 25 °C feletti szobahőmérséklet mellett.
	A szellőző réseket ne takarja le, és rendszeresen tisztítsa meg a portól.	Letakart vagy poros szellőző rések esetén.
Hőmérséklet-beállítás	Hűtőzóna 4 - 5 °C	Minél alacsonyabb a beállított hőmérséklet, annál magasabb az energiafogyasztás!
	A MasterFresh zóna száraz rekeszében a hőmérséklet kb. 0 °C.	

	normál energiafogyasztás	megnövekedett energiafogyasztás
Használat	Fiókok, rakodó és tároló felületek elrendezése a kiszállítási állapot szerint.	
	A készülékajtót csak igény esetén és a lehető legrövidebb ideig nyissa ki. Az élelmiszereket megfelelően osztályozva helyezze el.	A gyakori és hosszú ideig tartó ajtónyitás hideg veszteséget okoz és beáramlik a meleg levegő a készülékbe. A készülék megpróbál lehűteni és a kompresszor futási ideje megnövekszik.
	Bevásárláshoz vigyen magával hűtőtáskát, és az élelmiszereket gyorsan helyezze be a készülékbe. A kivett árut a lehető leggyorsabban helyezze vissza, mielőtt az túlságosan felmelegszik. Meleg ételeket és italokat először a készüléken kívül hagyja kihűlni.	Meleg ételek és a kinti hőmérsékleten felmelegedett élelmiszerek meleget visznek a hűtőkészülékbe. A készülék megpróbál lehűteni és a kompresszor futási ideje megnövekszik.
	Az élelmiszert jól becsomagolva vagy jól letakarva helyezze be.	A folyadékok elpárolgása és lecsapódása a hűtőzónában a hűtési teljesítmény csökkenését okozza.
	A fagyasztott árut felolvasztáshoz helyezze a hűtőzónába.	
	A rekeszeket ne rakja meg túlságosan, hogy a levegő keringeni tudjon.	A rossz légkeringés a hűtési teljesítmény csökkenéséhez vezet.

Készülék-leírás

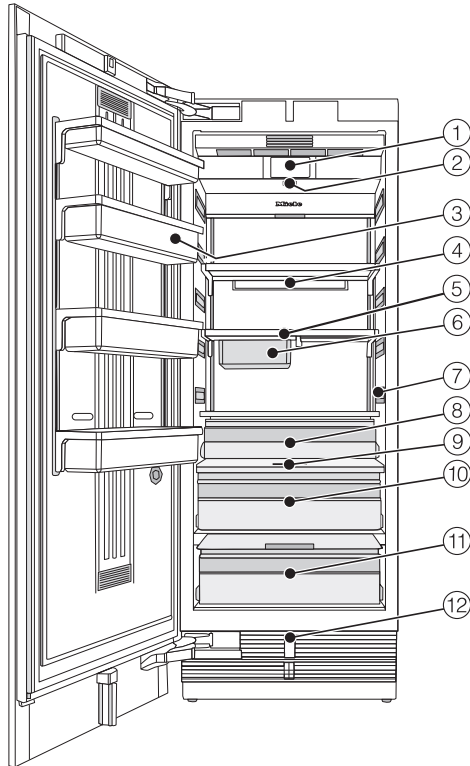

- ① Kijelző
- ② Be-/kikapcsoló
- ③ A készülékajtóban található tároló
- ④ Active AirClean szűrő tartó
- ⑤ Rakodópalcok
- ⑥ Függesztett fiók kis élelmiszerek tárolására
- ⑦ Belső világítás
- ⑧ Gyümölcs- és zöldségfiók
- ⑨ Páratartalom szabályozó
- ⑩ Nedves rekesz állítható páratartalommal a gyümölcsök és zöldségek számára
- ⑪ Száraz rekesz hőmérséklet-állítással a könnyen romlandó élelmiszerekhez
- ⑫ Automatikus ajtónyitás (Push2open/Pull2open)

A MasterFresh zónában található száraz rekesz megfelel az EN ISO 15502 szerinti hűtő-tároló rekeszek követelményeinek.

Készülékleírás

Főképernyő

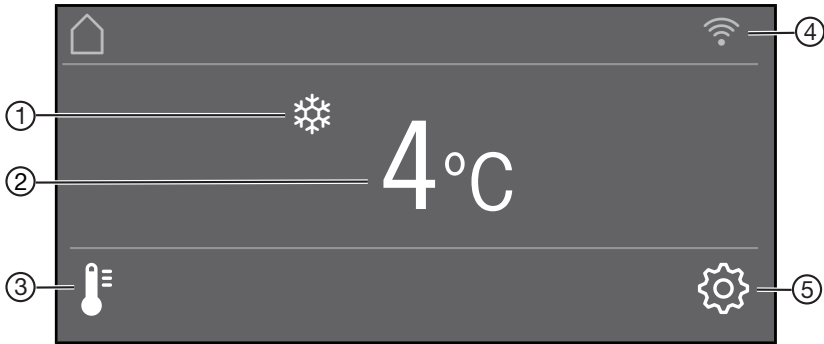







- ① Szuperhűtés kijelzés
(csak akkor látható, ha a Szuperhűtés funkció be van kapcsolva)
- ② Hőmérséklet kijelzés (névleges hőmérséklet)
- ③ 🌡 Érintógomb
a hőmérséklet beállításához
- ④ Miele@home kapcsolati állapot kijelzése
(csak akkor látható, ha a Miele@home funkció üzemel)
- ⑤ Beállítási üzemmód érintógombja ⚙
különböző funkciók Beállítási üzemmódban történő kiválasztásához

Beállítási üzemmód





A következő funkciókat tudja kiválasztani, és a beállításait megváltoztatni a Beállítási módban:

Piktogram		Funkció
	Nyelv	Beállítás
	Kijelző fényereje	Beállítás (sötétől világosig)
	Színséma	Beállítás (sötét vagy világos)
	Hangjelzések	Hangerő beállítása vagy a Hangjelzések kikapcsolása (például az ajtóriasztásnál)
	Gomb hang	Hangerő beállítása vagy a Gomb hang kikapcsolása
	Hőmérsékletegység	Beállítás (Fahrenheit-fok vagy Celsius-fok)
	Billentyűzár	Be- vagy kikapcsolás (lásd a „További beállítások elvégzése“ fejezetet)
	MasterFresh	Hőmérséklet beállítása a száraz rekeszben (lásd „További beállítások elvégzése“ fejezet)
	Eco mód	Be- vagy kikapcsolás (lásd a „További beállítások elvégzése“ fejezetet)
	Önteszt	A rendszer újraindul és ellenőrzi a hibákat és zavarokat (lásd a „További beállítások elvégzése“ fejezetet)

Készülék-leírás

	Ajtó asszisztens	(Push2open vagy Pull2open) Be- vagy kikapcsolás (lásd a „További beállítások elvégzése“ fejezetet)
	Miele@home	Beállítás, deaktiválás vagy Wi-Fi kapcsolati állapot lekérdezése (lásd a „További beállítások elvégzése“ fejezetet)
	Bemutatótermi üzemmód	Kikapcsolás * (csak bekapcsolt Bemutatótermi üzemmód esetén látható, lásd a „További beállítások elvégzése“ fejezetet)
	Gyári beállítások	A beállítások visszaállítása a kiszállítási állapotra (lásd a „További beállítások elvégzése“ fejezetet)
	Sabbat mód	Be- vagy kikapcsolás (lásd a „További beállítások elvégzése“ fejezetet)
	Active AirClean szűrő kijelző	Be-, kikapcsolás vagy visszaállítás (lásd a „További beállítások elvégzése“ fejezetet)

Piktogramok a Beállítási üzemmódban

	Lapozás a Beállítási módban vagy egy beállítás kiválasztása
	Egy beállítás módosítása (például kijelző fényereje)
	Egy beállítás jóváhagyása
	Kilépés a menüszintből

Mellékelt tartozékok

Készülékcsatlakozó

Active AirClean szűrő

Az Active AirClean szűrő semlegesíti a szagokat a hűtőzónában, és megóvjaa az élelmiszereket az esetleges szagátvételtől.

Helyezze be a mellékelt Active AirClean szűrőt a „Tisztítás és ápolás“ fejezet „Active AirClean szűrő cseréje“ részében leírtaknak megfelelően.

Az Active AirClean szűrő cseréje hat havonta ajánlott.

Utólag vásárolható tartozékok

A hűtőkészülékhez praktikus tartozékok, valamint tisztító- és ápolószerek kaphatók a Miele termékválasztékában.

Univerzális mikroszálas kendő

A mikroszálas kendő segít az ujjlenyomatok és enyhébb szennyeződések eltávolításában a nemesacél előlapokon, készülékpaneelen, ablakokon, bútorokon, autóüvegen stb.

Active AirClean szűrő

A leírást lásd a „Mellékelt tartozékok“ részben.

ActiveAir Clean szűrők tartóval

Az Active AirClean szűrők semlegesítik a szagokat a hűtőzónában, és megóvják az élelmiszereket az esetleges szagátvételtől.

Az Active AirClean szűrők tartóját a hűtőzóna bármely rakodópolca alá felszerelheti.

Nemesacél előlapburkolat

A nemesacél előlapok csúcsminőségű megjelenést kölcsönöznek hűtőkészülékének.

Az összhatás teljessé tételéhez nemesacél külsejű fogantyúk és lábazati takarók is kaphatók.

Tartozékok

Fémlemez kazettás fronthoz

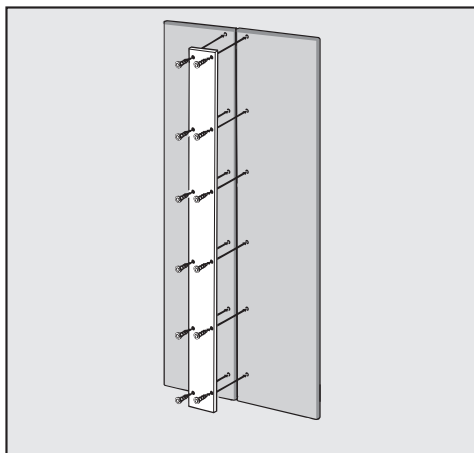

Ha egy bútorfront helyett kettőt szeretne felszerelni, akkor ezeket egy fémlemezrel kell egymáshoz csatolni.

Szerelőkészlet egymás melletti felállításhoz

Kettő vagy több hűtőkészülék egymás mellé történő beépítéséhez szüksége lesz a Side-by-side szerelőkészletre (lásd a „Telepítés“ fejezet „Side-by-side“ részét).

Zsanérfészek

Ha hűtőkészülékén módosítani szeretné az ajtó nyitási irányát, akkor ehhez át kell szerelni a felső lábazati szellőzőrácsot. Ehhez új zsanérfészekre van szükség.

Az ajtó nyitási irányának megváltoztatását kizárólag az Ügyfélszolgálat végezheti el.

Utólag vásárolható tartozékokat rendelhet a Miele webshopjában. Ezek a termékek kaphatók a Miele Ügyfélszolgálatánál is (lásd a használati útmutató végét), és a Miele szakkereskedőknél.

Az első használat előtt

Hagyja a hűtőkészüléket a szállítás után kb. egy óráig állni, mielőtt csatlakoztatná.

Ezáltal megelőzheti a hűtőkészülék esetleges működési zavarait.

Csomagolóanyagok

- Távolítsa el az összes csomagolóanyagot a belső térből.

A hűtőkészülék bekapcsolása **előtt** feltétlenül távolítsa el az összes csomagolást, beleértve a ragasztófóliát is. A hideg felületekről nehéz eltávolítani a ragasztófóliát.

Tisztítás

Vegye figyelembe ehhez a „Tisztítás és karbantartás” fejezet megfelelő útmutatásait.

- Tisztítsa le a szekrény belsejét és a tartozékokat.

A helyes ajtó asszisztens kiválasztása (Push2open/Pull2open)

Az ajtó asszisztens támogatja önt a készülék ajtajának kinyitásában.

A Push2open és Pull2open ajtó asszisztensek közül választhat (lásd „További beállítások elvégzése” fejezet „Ajtó asszisztens  bekapcsolása” című rész).

Gyárilag a Push2open ajtó asszisztens van beállítva.

- Válassza ki a Pull2open ajtó asszisztent, amennyiben a hűtőkészüléke fogantyúval rendelkező bútorfronttal rendelkezik.
- Válassza ki a Push2open ajtó asszisztent, amennyiben a hűtőkészüléke fogantyú nélküli bútorfronttal rendelkezik.

Az Active AirClean szűrő behelyezése

A hűtőkészüléke két darab Active AirClean szűrővel van felszerelve, amelyek semlegesítik a kellemetlen szagokat a hűtőzónában.

- Helyezze be a mellékelt Active AirClean szűrőt a „Tisztítás és ápolás” fejezet „Az Active AirClean szűrő cseréje” részében leírtaknak megfelelően.

Első üzembe helyezés

Miele@home

A hűtőkészülék integrált Wi-Fi-modullal van felszerelve.

Gyárilag a hálózati funkció deaktiválva van.

A használatához szüksége van a következőkre:

- Wi-Fi-hálózat
- Miele App,
- Miele felhasználói fiók. A felhasználói fiókot a Miele App segítségével tudja létrehozni.

A Miele App végigvezeti önt a hűtőkészülék és az otthoni Wi-Fi-hálózat közötti kapcsolat létrehozásán.

Miután csatlakoztatta a hűtőkészüléket a Wi-Fi-hálózatához, az App segítségével pl. a következőket tudja elvégezni:

- információk lehívása hűtőkészüléke üzemi állapotáról
- hűtőkészüléke beállításainak módosítása

A hűtőkészülék Wi-Fi-hálózatba történő csatlakoztatásával növekszik az energiafogyasztás – akkor is, ha a hűtőkészülék ki van kapcsolva.

Gondoskodjon arról, hogy a hűtőkészüléke felállítási helyén a Wi-Fi-hálózat jelerőssége megfelelő legyen.

A Wi-Fi kapcsolat elérhetősége

A Wi-Fi kapcsolat egy frekvencia tartományt oszt meg más készülékekkel (pl. mikrohullámú sütő, távirányítású játékok). Ezért időszakos vagy állandó kapcsolódási zavarok léphetnek fel. A kínált funkciók állandó rendelkezésre állását ezért nem lehet biztosítani.

A Miele@home elérhetősége

A Miele App használata a Miele@home szolgáltatások elérhetőségétől függ az ön országában.

A Miele@home szolgáltatás nem minden országban elérhető.

Információkat az elérhetőségről a www.miele.com weboldalon talál.

Miele alkalmazás

A Miele alkalmazást ingyenesen letöltheti az Apple AppStore-ból vagy a Google Play áruházból.



A hűtőkészülék kezelése

Az érintőkijelzőt hegyes vagy éles tárgyak, mint pl. ceruzák, tollak megkarcolhatják.

Az érintőkijelzőt csak ujjal érintse meg.

Ha az ujjai hidegek, akkor előfordulhat, hogy az érintőkijelző nem reagál.

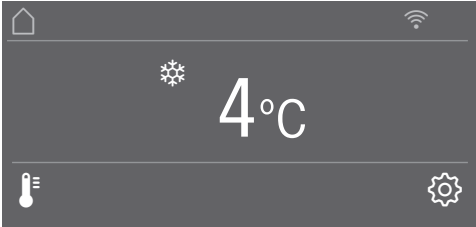

Azok az érintőgombok, amik a hőmérséklet-kijelző alatt találhatóak, egy érintéssel közvetlenül **kiválaszthatók**, a hőmérséklet-kijelzőn vagy afelett található piktogramok és szövegek azonban csak **megtekinthetők**.

Beállítási üzemmód

A beállítási móddal  a hűtőkészülék különböző funkcióit választhatja ki, és bizonyos beállításait is módosíthatja (lásd a „További beállítások végrehajtása” fejezetet).

- Érintse meg a(z)  érintőgombot, hogy a Beállítási módba jusson.
- Válassza ki a(z) < és > érintőgombok segítségével azt a funkciót, amelyben beállításokat szeretne végrehajtani.
- Hagyja jóvá a kiválasztást az *OK* gombbal.
- Módosítsa a beállításokat a választási módnak megfelelően a(z) < és > vagy a(z) + és – érintőgombok segítségével.
- Hagyja jóvá a kiválasztást az *OK* gombbal.

A **színnel** jelölt beállítás mindig a **kiválasztott** beállítás, ezt közvetlenül az *OK* gombbal hagyhatja jóvá.

- Érintse meg a(z)  érintőgombot, ha a korábbi menüszintre szeretne váltani, vagy ha meg akarja szakítani a műveletet.

A kijelző minden megérintését gombhang hagyja jóvá. A gombhangot a Beállítási módban  kapcsolhatja ki.

Első üzembe helyezés

Első üzembe helyezés elvégzése

- Nyissa ki a készülék ajtaját.

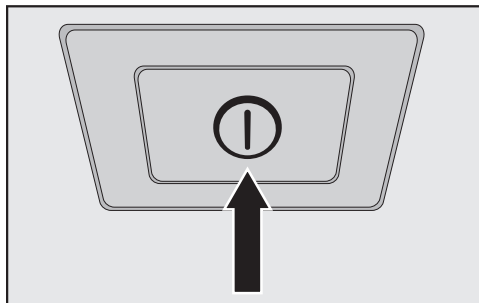



- Kapcsolja be a hűtőkészüléket a Be/Ki kapcsológomb megnyomásával.

A Be/Ki kapcsológomb a kijelző alatt található.

A hűtőkészülék hűteni kezd, és a belső világítás nyitott készülékajtónál világít.

A hűtőkészülék kijelzőjén megjelenik a Miele felirat.

- Ha a hűtőkészüléket első alkalommal kapcsolja be, akkor a következő beállítások végrehajtására szólítja fel a készülék:

- A(z) Nyelv beállítása (amennyiben véletlenül egy hibás Nyelv lett kiválasztva, lépjen be ismét a Beállítási módba , és keresse meg a nemzeti nyelv beállításának szimbólumát )
- A(z) Hőmérséklet egység beállítása: °C (Celsius-fokban) vagy °F (Fahrenheit-fokban)
- Miele@home beállítása:

- Válassza ki a(z) tovább funkciót, ha a(z) Miele@home funkciót most szeretné beállítani. A kijelző és a Miele App végigvezetik önt a további lépéseken.

Amint sikeresen csatlakoztatta a hűtőkészülékét az Appon keresztül a Wi-Fi hálózathoz, megjelenik a hűtőkészülék kijelzőjén a(z) Kapcsolat sikeresen létrehozva felirat.

- Hagyja jóvá ismét a műveletet az OK gombbal.

Aktív Wi-Fi kapcsolat esetén megjelenik a kijelzőn: .

- Válassza ki a(z) átugrás funkciót, ha a(z) Miele@home funkciót később szeretné beállítani.

- Érintse meg a(z)  érintógombot, ha a korábbi menüszintre szeretne váltani.

A kijelzőn a következő üzenet jelenik meg: Első használatba vétel sikeresen lezárult..

- Hagyja jóvá az első üzembe helyezést az OK gombbal.

A kijelzőn megjelenik a főképernyő (lásd a „A készülék leírása“ fejezet „Főképernyő“ részét).

Az első üzembe helyezést nem lehet megszakítani. A hűtőkészülék kikapcsolásával megszakítható, azonban a hűtőkészülék újbóli bekapcsolása után folytatni kell az első üzembe helyezést.

A hűtőkészülék be- és kikapcsolása

A hűtőkészülék bekapcsolása

- Nyissa ki a készülék ajtaját.
- Kapcsolja be a hűtőkészüléket a Be/Ki kapcsoló gomb megnyomásával.

A hűtőkészülék hűteni kezd, és a belső világítás nyitott készülékajtónál világít.

A hűtőkészülék kijelzőjén megjelenik a Miele felirat, majd a főképernyő:

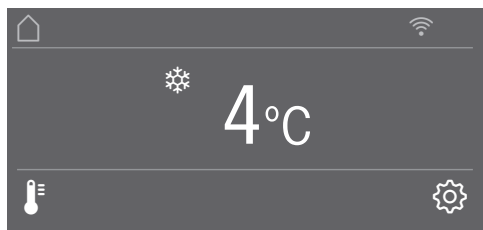

Annak érdekében, hogy a hőmérséklet elég alacsony legyen, hagyja a hűtőkészüléket néhány órán keresztül előhűteni, mielőtt első alkalommal élelmiszert helyez be.

A hűtőkészülék kikapcsolása

- Kapcsolja ki a hűtőkészüléket a Be/Ki kapcsoló gomb megnyomásával.

A hűtés és a belső világítás kikapcsol.

Kérjük, vegye figyelembe az alábbiakat. A hűtőkészülék nincs leválasztva a hálózatról, ha a Be/Ki kapcsoló gombbal kikapcsolja.

Hosszabb távollét esetén

Ha hosszabb ideig nem használja a hűtőkészüléket, akkor:

- Kapcsolja ki a hűtőgépet.
- Húzza ki a csatlakozó dugót, vagy kapcsolja ki a ház biztosítóját.
- Tisztítsa ki a hűtőgépet.
- A megfelelő szellőzés és a szagképződés elkerülése érdekében hagyja nyitva a készülék ajtaját.

Ha hosszabb távollét esetén kikapcsolja a hűtőkészüléket, de nem tisztítja ki, akkor zárt hűtőajtónál fennáll a penészesedés veszélye.

Mindenképpen tisztítsa ki a hűtőkészüléket.

További beállítások elvégzése

A Beállítási módban  a hűtőkészülék különböző funkcióit választhatja ki és változtathatja meg a beállításokat, így az igényeihez igazíthatja a hűtőkészülékét.

A következőkben a Beállítási módban  található azon funkciók leírása következik, amelyek további magyarázatot igényelnek.

Beállítási módban  az ajtóriasztás és más figyelmeztető jelzések is automatikusan le vannak tiltva.

A(z) Billentyűzár / be- vagy kikapcsolása

Ha bekapcsolja a(z) Billentyűzár funkciót, akkor megelőzheti a hőmérséklet vagy a beállítási mód  paramétereinek véletlen elállítását.

- Válassza ki a Beállítási módban  a(z) < és > érintőgombokkal a(z) Billentyűzár lehetőséget, és hagyja jóvá az OK gombbal.
- A billentyűzár funkciót a(z) < és > érintőgombok segítségével kapcsolja be vagy ki helyzetbe, és hagyja jóvá az OK gombbal.
- A billentyűzár a készülék ajtajának becsukása után kapcsol be.



A bekapcsolt billentyűzár a kijelző nem mutatja.

Amennyiben bekapcsolt billentyűzár esetén kiválaszt egy érintőgombot, a kijelzőn a(z) A feloldásához nyomja az OK-gombot 6 másodpercig üzenet jelenik meg.

- Kövesse a kijelző utasításait.

A kijelző rövid ideig felold, és elvégezheti a kívánt beállítást. A készülék ajtajának becsukásával a billentyűzár ismét bekapcsol.

Hőmérséklet beállítása a MasterFresh zónában (száraz rekesz)

- Válassza ki a beállítási módban  a < és > érintőgombokkal a MasterFresh lehetőséget, és hagyja jóvá az OK gombbal.
- Válassza ki a – és + érintőgombokkal a helyes hőmérsékletet, és hagyja jóvá az OK gombbal.
- Érintse meg a  érintőgombot, ha a folyamatot meg akarja szakítani.

A szegmens sáv öt szegmensből áll, a hőmérséklet beállítása kb. 1 °C-os lépésekben történik.

A száraz rekesz hőmérséklete gyárilag 0 °C-ra van beállítva.

A(z) Eco mód be- vagy kikapcsolása

Akkor érdemes a(z) Eco mód funkciót használni, ha például a nyaralás alatt nem akarja teljesen kikapcsolni a hűtőkészüléket, vagy nincs szüksége nagy hűtőteljesítményre. A(z) Eco mód esetén alacsonyabb az energiafogyasztás, mint normál üzemmódban.

A hűtőzóna 6 °C-os hőmérsékletre áll be, míg a száraz rekesz a MasterFresh zónában 1 °C-ra.

Amennyiben a Szuperhűtés  funkció be van kapcsolva, akkor ez a(z) Eco mód esetén automatikusan kikapcsol.

- Válassza ki a Beállítási módban  a(z) < és > érintőgombokkal a(z) Eco mód lehetőséget, és hagyja jóvá az OK gombbal.
- Kapcsolja a(z) Eco mód funkciót a(z) < és > érintőgombok segítségével be vagy ki, majd hagyja jóvá az OK gombbal.



A bekapcsolt Eco mód funkciót a kijelzőn csak a megváltozott hőmérséklet jelzi.

Tanács: Azzal is kikapcsolhatja a(z) Eco mód funkciót, ha a hőmérsékletet  közvetlenül beállítja (lásd a „A helyes hőmérséklet“ fejezet „A hőmérséklet beállítása“ című részét).

Ha az élelmiszereket tartósan 6 °C-on tárolja, az ronthatja a tartósságukat és minőségüket.

Önteszt végrehajtása

Végezze el a(z) Önteszt beállítást, ha úgy érzi, hogy a hűtőkészülék nem megfelelően működik és ellenőrizni kell, hogy vannak-e esetleges meghibásodások.

- Válassza ki a Beállítási módban  a(z) < és > érintőgombokkal a(z) Önteszt lehetőséget, és hagyja jóvá az OK gombbal.
- Érintse meg a(z)  érintőgombot, ha a folyamatot meg akarja szakítani.

A(z) Önteszt elindul, és ellenőrzi, hogy vannak-e esetleg meghibásodások a hűtőkészülékben.

- Amennyiben az önteszt során nem található meghibásodás, a kijelzőn a Rendszer újraindítás üzenet jelenik meg.
- Amennyiben az önteszt során meghibásodások találhatók, ezek a hibaüzenetek megjelennek a kijelzőn.

Kiegészítőleg megszólal egy figyelmeztető hang.

- Ha zavarja a figyelmeztető hang, akkor korábban is kikapcsolhatja a(z)  érintőgomb megérintésével.
- Jegyezze fel a kijelzett hibaüzenet(ek)et.
- Hívja fel az Ügyfélszolgálatot, és tájékoztassa őket a kijelzett hibaüzenet(ek)ről.
- Hagyja jóvá az üzenetet az OK gombbal.

A kijelzőn a Rendszer újraindítás üzenet jelenik meg.

A hűtőkészülék rövid időre automatikusan ki-, majd ismét bekapcsol.

A kijelzőn az Önteszt befejeződött üzenet jelenik meg.

- Hagyja jóvá az üzenetet az OK gombbal.

További beállítások elvégzése

A kijelzőn ismét a főképernyő jelenik meg.

Ajtó asszisztens bekapcsolása

A Push2open és Pull2open ajtó asszisztensek közül választhat.

Gyárilag a Push2open ajtó asszisztens van beállítva.

A Push2open ajtó asszisztens alkalmas fogantyú nélküli bútorfrontokhoz. A készülék ajtaja automatikusan kinyílik, ha enyhén megnyomja.



A Pull2open ajtó asszisztens alkalmas fogantyúval rendelkező bútorfrontoknál. A készülék ajtaja könnyen és kis erőfeszítéssel kinyitható.

 A készülékajtó idő előtti becsukása sérülésveszélyt okozhat!

Bekapcsolt ajtó asszisztens esetén a készülék ajtajának ismételt idő előtti becsukása károkhoz és funkcionális károsodásokhoz vezethet.



Mellőzze a készülék ajtajának megtartását vagy becsukását, amíg az automatikus ajtónyitás üzemel. Ha a készülék ajtaját mégis becsukta, hagyja öt percig csukva. Az automatikus ajtónyitás újra beáll.

Push2open bekapcsolása

- Válassza ki a Beállítási módban  a(z) < és > érintőgombokkal a(z) Ajtó asszisztens lehetőséget, és hagyja jóvá az OK gombbal.
- Válassza ki a(z) < és > érintőgombokkal a(z) Mód lehetőséget, és hagyja jóvá az OK gombbal.
- Válassza ki a(z) < és > érintőgombokkal a(z) Push2open lehetőséget, és hagyja jóvá az OK gombbal.
- Az előző menüszinthez történő visszatéréshez érintse meg a(z)  érintőgombot.



– Intenzitás beállítása

Beállíthatja a(z) Push2open funkció intenzitását. Minél alacsonyabb a beállított intenzitás, annál kevesebb erőt kell kifejtenie a készülék ajtajának benyomásakor.

- Válassza ki a Beállítási módban  a(z) < és > érintőgombokkal a(z) Ajtó asszisztens lehetőséget, és hagyja jóvá az OK gombbal.
- Válassza ki a Beállítási módban  a(z) < és > érintőgombokkal a(z) Intenzitás lehetőséget, és hagyja jóvá az OK gombbal.
- Válassza ki a(z) < és > érintőgombokkal a helyes intenzitást (alacsony, közepes, magas), és hagyja jóvá az OK gombbal.



– AutoClose időtartamának beállítása

Beállíthatja azt az időtartamot is, hogy meddig maradjon nyitva a készülék ajtaja, mielőtt automatikusan becsukódik.

- Válassza ki a Beállítási módban  a(z) < és > érintőgombokkal a(z) Ajtó asszisztens lehetőséget, és hagyja jóvá az OK gombbal.
- Válassza ki a Beállítási módban  a(z) < és > érintőgombokkal a(z) AutoClose lehetőséget, és hagyja jóvá az OK gombbal.
- Válassza ki a(z) + és – érintőgombokkal a megfelelő időtartamot (5–30 másodperc), és hagyja jóvá az OK gombbal.

Akaratlan nyitás elleni védelem: ha nem tárja ki a készülékajtót, akkor az az ön által meghatározott időtartam után magától becsukódik.



Pull2open bekapcsolása

- Válassza ki a Beállítási módban  a(z) < és > érintőgombokkal a(z) Ajtó asszisztens lehetőséget, és hagyja jóvá az OK gombbal.
- Válassza ki a(z) < és > érintőgombokkal a(z) Mód lehetőséget, és hagyja jóvá az OK gombbal.
- Válassza ki a(z) < és > érintőgombokkal a(z) Pull2open lehetőséget, és hagyja jóvá az OK gombbal.
- Az előző menüszinthez történő visszatéréshez érintse meg a(z)  érintőgombot.



– Intenzitás beállítása

Beállíthatja a(z) Pull2open funkció intenzitását. Minél alacsonyabb a beállított intenzitás, annál kevesebb erőt kell kifejtenie a készülék ajtajának húzásakor.

További beállítások elvégzése

- Válassza ki a Beállítási módban  a(z) < és > érintőgombokkal a(z) Ajtó asszisztens lehetőséget, és hagyja jóvá az *OK* gombbal.
- Válassza ki a Beállítási módban  a(z) < és > érintőgombokkal a(z) Intenzitás lehetőséget, és hagyja jóvá az *OK* gombbal.
- Válassza ki a(z) < és > érintőgombokkal a helyes intenzitást (alacsony, közepes, magas), és hagyja jóvá az *OK* gombbal.

Ajtó asszisztens kikapcsolása

- Válassza ki a Beállítási módban  a(z) < és > érintőgombokkal a(z) Ajtó asszisztens lehetőséget, és hagyja jóvá az *OK* gombbal.
- Válassza ki a(z) < és > érintőgombokkal a(z) Mód lehetőséget, és hagyja jóvá az *OK* gombbal.
- Válassza ki a(z) < és > érintőgombokkal a(z) ki lehetőséget, és hagyja jóvá az *OK* gombbal.
- Az előző menüszinthez történő visszatéréshez érintse meg a(z)  érintőgombot.

Miele@home

A Miele@home beállítása

A(z) Miele@home beállítása üzenet csak akkor jelenik meg, ha a hűtőkészülék még nem volt csatlakoztatva a Wi-Fi hálózatra.

- Kapcsolja össze a hűtőkészüléket az „Első üzembe helyezés” című fejezetben leírtak szerint.

Miele@home deaktiválása

- Válassza ki a Beállítási módban  a(z) < és > érintőgombokkal a(z) Miele@home lehetőséget, és hagyja jóvá az OK gombbal.
- Válassza ki a(z) < és > érintőgombokkal a(z) deaktiválás lehetőséget, és hagyja jóvá az OK gombbal.

A kijelzőn a Deaktiválás sikeres üzenet jelenik meg.

- Hagyja jóvá az üzenetet az OK gombbal.

A hűtőkészülék leválasztásra kerül a Wi-Fi-hálózatról.

A  piktogram kialszik a kijelzőn.

Miele@home aktiválása

Újra engedélyeznie kell a hálózatra kapcsolást, ha a Miele@home korábban aktiválva volt, majd a kapcsolat le lett választva.

- Válassza ki a Beállítási módban  a(z) < és > érintőgombokkal a(z) Miele@home lehetőséget, és hagyja jóvá az OK gombbal.
- Válassza ki a(z) < és > érintőgombokkal a(z) aktiválás lehetőséget, és hagyja jóvá az OK gombbal.

A kijelzőn az Aktiválás sikeres üzenet jelenik meg.





- Hagyja jóvá az üzenetet az OK gombbal.

Aktív Wi-Fi-kapcsolat esetén megjelenik a kijelzőn: .

Wi-Fi-kapcsolati állapot ellenőrzése

- Válassza ki a Beállítási módban  a(z) < és > érintőgombokkal a(z) Miele@home lehetőséget, és hagyja jóvá az OK gombbal.
- Válassza ki a(z) < és > érintőgombokkal a(z) Kapcsolat státusza lehetőséget, és hagyja jóvá az OK gombbal.

A kijelzőn megjelenik a Wi-Fi-kapcsolat állapotáról szóló információ:

-  csatlakoztatva: erős kapcsolat,
-  csatlakoztatva: közepesen erős kapcsolat,
-  csatlakoztatva: gyenge kapcsolat,
- : nincs kapcsolat.

További beállítások elvégzése

Miele@home újbóli beállítása

Ha a Wi-Fi-hálózata módosult, a Miele@home-ot újra beállíthatja a hűtőkészülékéhez.

■ Válassza ki a Beállítási módban  a(z) < és > érintőgombokkal a(z) Miele@home lehetőséget, és hagyja jóvá az OK gombbal.

■ Válassza ki a(z) < és > érintőgombokkal a(z) Új beállítás lehetőséget, és hagyja jóvá az OK gombbal.

A kijelzőn a Konfiguráció visszaállítása? üzenet jelenik meg.

■ Válassza ki a(z) < és > érintőgombokkal a(z) igen vagy nem lehetőséget, és hagyja jóvá az OK gombbal.

A hálózati konfiguráció visszaállítása

Állítsa vissza a hűtőkészülék kiszállítási állapotban érvényes beállításait, ha a hűtőkészüléket ártalmatlanítja, eladja, vagy használt hűtőkészüléket helyez üzembe. Ezzel a hálózati konfiguráció visszaállítása is megtörténik, így az összes személyes adat törlődik a hűtőkészülékből. Ezenkívül a korábbi tulajdonos nem férhet már hozzá a hűtőkészülékhez.

■ Állítsa vissza a hűtőkészülék beállításait a „Kiszállítási állapot beállításainak  visszaállítása“ fejezetben leírtaknak megfelelően.

Bemutatótermi üzemmód ki- kapcsolása

A bemutató üzemmód lehetővé teszi a szakkereskedőknek a hűtőkészülék **be-
kapcsolt hűtés nélküli** bemutatását. Magán használatban erre a beállításra nincs szüksége.

Ha a bemutató üzemmód gyárilag került beállításra, a  jelenik meg a kijelzőn.

■ Válassza ki a Beállítási módban  a(z) < és > érintőgombokkal a(z) Bemutatótermi üzemmód lehetőséget, és hagyja jóvá az OK gombbal.

A kijelzőn az Aktiválás feloldásához nyomja az OK-gombot 4 másodpercig üzenet jelenik meg.

■ Kövesse a kijelző utasításait.

A kijelzőn megjelenik a visszaszámlálás: Bemutatótermi üzemmód deaktiválása mp. múlva.

A kijelzőn a Bemutatótermi üzemmód deaktiválva. A készülék hűt üzenet jelenik meg.

■ Hagyja jóvá ezt az üzenetet az OK gombbal.

A kijelzőn ismét a főképernyő jelenik meg.

Kiszállítási állapot beállításainak visszaállítása

Visszaállíthatja a hűtőkészülék beállításait a kiszállítási állapotra.

Állítsa vissza a hűtőkészülék kiszállítási állapotban érvényes beállításait, ha a hűtőkészüléket ártalmatlanítja, eladja, vagy használt hűtőkészüléket helyez üzembe. Ezzel a hálózati konfiguráció visszaállítása is megtörténik, így az összes személyes adat törlődik a hűtőkészülékből. Ezenkívül a korábbi tulajdonos nem férhet már hozzá a hűtőkészülékhez.

- Válassza ki a Beállítási módban  a(z) < és > érintőgombokkal a(z) Gyári beállítások lehetőséget, és hagyja jóvá az OK gombbal.
- Válassza ki a(z) < és > érintőgombokkal a(z) visszaállítás lehetőséget, és hagyja jóvá az OK gombbal.

Rövid várakozási idő után megjelenik a kijelzőn a Beállítások visszaállítása üzenet.

- Hagyja jóvá az üzenetet az OK gombbal.

Az első üzembe helyezés újra elindul (lásd az „Első üzembe helyezés“ fejezet „Első üzembe helyezés elvégzése“ című részét).

A hűtőkészülék beállításai a következő értékekre állnak vissza:

További beállítások elvégzése

Funkció		Kiszállítási állapot beállítása
	Nyelv	angol
	Kijelző fényereje	közepes érték (a 7 szegmensből a 4.)
	Színséma	sötét
	Hangjelzések	közepes érték (a 7 szegmensből a 4.)
	Gomb hang	közepes érték (a 7 szegmensből a 4.)
	Hőmérséklet egység	Celsius-fok
	Billentyűzár	kikapcsolva
	MasterFresh	0 °C (az 5 szegmensből a 2.)
	Eco mód	kikapcsolva
	Ajtó asszisztens	Push2open
	Miele@home	kikapcsolva
	Sabbat mód	kikapcsolva
	Active AirClean szűrő kijelző	bekapcsolva
	Hűtőzóna hőmérséklete	4 °C
	Hőmérséklet a száraz rekeszben	0 °C

Sabbat mód be- vagy kikapcsolása

A hűtőkészülék a vallási szokások támogatása érdekében Sabbath mód üzemmóddal rendelkezik.

Ha a Sabbath mód be van állítva, akkor nem hajthat végre egyetlen beállítást sem a hűtőkészülékén.

Ügyeljen arra, hogy a készülékajtó fixen zárva legyen, mivel az optikai és akusztikus figyelmeztetések ki vannak kapcsolva Sabbath mód esetén.

- Válassza ki a Beállítási módban  a(z) < és > érintőgombokkal a(z) Sabbath mód lehetőséget, és hagyja jóvá az OK gombbal.
- Válassza ki a(z) < és > érintőgombokkal a(z) be vagy ki lehetőséget, és hagyja jóvá az OK gombbal.

Bekapcsolt Sabbath mód esetén a kijelzőn a(z)  jelenik meg, és a kijelző fényereje lecsökken (a kijelző nem változik meg a készülék ajtajának becsukásával).

Bekapcsolt Sabbath mód  esetén a következők kikapcsolnak:

- ajtó asszisztens (fogantyú nélküli bútorfront esetén a készülékajtó alulról vagy oldalról nyitható)
- a világítás
- az összes hang- és optikai jelzés
- a hőmérséklet-kijelző
- a Szuperhűtés funkció (ha előzőleg be lett kapcsolva)

Továbbra is kiválasztható:

- beállítási mód  érintőgombja a(z) Sabbath mód kikapcsolásához.

A(z) Sabbath mód funkció kb. 125 óra után automatikusan kikapcsol.

 A megromlott élelmiszer veszélyeztetheti az egészséget.

Mivel a Sabbath mód alatt bekövetkező esetleges áramszünet nem jelenik meg, ezért az élelmiszerek bizonyos körülmények között hosszabb ideig magasabb hőmérsékletnek vannak kitéve. Ezáltal az élelmiszer eltarthatósága lerövidül.

Ha a Sabbath mód alatt áramszünet volt, ellenőrizze az élelmiszerek minőségét.

További beállítások elvégzése

Active AirClean szűrő kijelző be-, kikapcsolása vagy visszaállítás

A(z) Active AirClean szűrő kijelző emlékezteti önt minden 6. hónapban, hogy az Active AirClean szűrőt ki kell cserélnie. A kijelzőn megjelenik: Active AirClean szűrő cseréje.

Az Active AirClean szűrő cseréjéről a „Tisztítás és ápolás“ fejezet „Active AirClean szűrő cseréje“ részében olvashat.

Az Active AirClean szűrő cseréjére felszólító utasítás automatikusan megjelenik az első alkalommal, nem kell külön bekapcsolni.

Active AirClean szűrő kijelző bekapcsolása

Amennyiben a(z) Active AirClean szűrő kijelző funkciót egyszer kikapcsolta, szükség esetén újra be kell kapcsolni.

- Válassza ki a Beállítási módban  a(z) < és > érintőgombokkal a(z) Active AirClean szűrő kijelző lehetőséget, és hagyja jóvá az OK gombbal.
- Válassza ki a(z) < és > érintőgombokkal a(z) be lehetőséget, és hagyja jóvá az OK gombbal.

A(z) Active AirClean szűrő kijelző be lett kapcsolva.

Active AirClean szűrő kijelző kikapcsolása

Amennyiben nem szeretné az Active AirClean szűrő kijelző funkciót, kikapcsolhatja.

- Válassza ki a Beállítási módban  a(z) < és > érintőgombokkal a(z) Active AirClean szűrő kijelző lehetőséget, és hagyja jóvá az OK gombbal.
- Válassza ki a(z) < és > érintőgombokkal a(z) ki lehetőséget, és hagyja jóvá az OK gombbal.

A(z) Active AirClean szűrő kijelző ki lett kapcsolva.

Active AirClean szűrő kijelző visszaállítás

Miután kicserélte az Active AirClean szűrőt, vissza kell állítani az Active AirClean szűrő kijelző funkciót, hogy hat hónap elteltével ismét megjelenjen.

Amennyiben a kijelzőt nem állítja vissza, újra és újra meg fog jelenni.

- Válassza ki a Beállítási módban  a(z) < és > érintőgombokkal a(z) Active AirClean szűrő kijelző lehetőséget, és hagyja jóvá az OK gombbal.
- Válassza ki a(z) < és > érintőgombokkal a(z) visszaállítás lehetőséget, és hagyja jóvá az OK gombbal.

Az Active AirClean szűrő cseréje üzenet kialszik a kijelzőn.

A(z) Active AirClean szűrő kijelző funkció az Active AirClean szűrő következő cseréjéhez aktiválva lett.

A helyes hőmérséklet

A helyes hőmérséklet beállítása nagyon fontos az élelmiszer tárolásához. A mikroorganizmusok hatására az élelmiszerek gyorsan megromlanak, amit a helyes tárolási hőmérséklet megakadályozhat vagy késleltethet. A hőmérséklet befolyásolja a mikroorganizmusok növekedési sebességét. A csökkenő hőmérséklettel ezek a folyamatok lassulnak.

Annál jobban emelkedik a hőmérséklet a hűtőkészülékben:

- minél gyakrabban és hosszabb ideig nyitják ki a készülék ajtaját
- minél több élelmiszert tárolnak
- minél melegebb a frissen behelyezett élelmiszer
- minél magasabb a hűtőkészülék környezetének hőmérséklete. A készüléket egy meghatározott klímaosztályra (a helyiség hőmérséklet-tartománya) méretezték, amelynek a határértékeit be kell tartani.

... a hűtőzónában és a MasterFresh-zónában

A hűtőzónában 4 °C-os hűtési hőmérsékletet ajánlunk.

A MasterFresh zóna száraz rekeszében 0 °C-os hőmérséklet ajánlott.

Automatikus hőmérséklet-elosztás (DynaCool)

A hűtőgép mindig automatikusan hozzákapcsolja a ventilátort, amikor a hűtőzóna hűtése bekapcsolódik. Ezáltal a hideget a hűtőzónában egyenletesen osztja el úgy, hogy a hűtőszekrényben betárolt minden élelmiszert megközelítően ugyanazzal a hőmérséklettel hűti.

A hőmérséklet beállítása

- Érintse meg a(z)  érintőgombot a hőmérséklet beállításához.

Megjelenik a korábban beállított hőmérséklet.

- Állítsa be a + és – érintőgombok segítségével a hőmérsékletet. Amennyiben nyomva tartja az érintőgombokat, folyamatosan változik a hőmérséklet.
- Hagyja jóvá a hőmérséklet-beállítást az OK gombbal vagy az utolsó gombnyomást követően várjon kb. nyolc másodpercet. A hőmérséklet automatikusan beállításra kerül.

Tanács: Az újonnan beállított hőmérsékletet a készülékajtó bezárásával is jóvá hagyhatja és rögzítheti.

A hőmérséklet-kijelző a kijelzőn mindig a **kívánt** hőmérsékletet mutatja.

Ha elállította a hőmérsékletet, akkor a hőmérséklet-kijelző ellenőrzését **kevésbé telepakolt hűtőkészülék esetén kb. 6 óra után, teli készülék esetén pedig kb. 24 óra után végezze el.** Csak ezután áll be a tényleges hőmérséklet.

- Ha ezután a hőmérséklet túl magas vagy túl alacsony lenne, állítsa be újra a hőmérsékletet.

Hőmérséklet beállítása a MasterFresh zóna száraz rekeszében

A MasterFresh zóna száraz rekeszében a hőmérséklet kb. 0 °C.

Amennyiben magasabb vagy alacsonyabb értéket akar beállítani, akkor csekély mértékben módosíthatja a hőmérsékletet (lásd „További beállítások elvégzése” „Hőmérséklet beállítása a MasterFresh zónában (száraz rekesz) ”).

Tanács: Ha pl. különösen érzékeny halat szeretne eltárolni, alacsonyabb beállítást választhat ki. A kissé magasabb hőmérsékletet akkor érdemes választani, ha például készételt szeretne berakni a hűtőkészülékbe.

A hőmérséklet lehetséges beállítási értékei

A hűtőzónában a hőmérséklet 2 °C és 8 °C között állítható be.

A MasterFresh zóna száraz rekeszének hőmérséklete kb. -1 °C és 3 °C között állítható.

A Szuperhűtés használata

Szuperhűtés ❄️ funkció

A szuperhűtés funkcióval a hűtőzóna nagyon gyorsan lehűl a lehidegebb értékre (a helyiség hőmérsékletétől függően).

A Szuperhűtés bekapcsolása különösen akkor ajánlott, ha nagy mennyiségű, frissen behelyezett élelmiszert vagy italt szeretne gyorsan lehűteni.

A Szuperhűtés bekapcsolása

■ Érintse meg a 🌡️ érintőgombot a hőmérséklet beállításához.

■ Érintse meg a ❄️ érintőgombot a Szuperhűtés funkció bekapcsolásához.

A ❄️ piktogram színes, és a hőmérséklet-kijelzőn megjelenik az újonnan beállított 2 °C-os hőmérséklet.

■ Hagyja jóvá a beállítást az *OK* gombbal, vagy az utolsó gombnyomást követően várjon kb. 8 másodpercet. A beállítás automatikusan beállításra kerül.

Most a ❄️ piktogram világít a kijelzőn.

A készülék a lehető legnagyobb hűtési teljesítménnyel működik.

A Szuperhűtés kikapcsolása

■ Érintse meg a 🌡️ érintőgombot a hőmérséklet beállításához.

A ❄️ piktogram színes, és a hőmérséklet-kijelzőn a 2 °C-os hőmérséklet látható.

■ Érintse meg a ❄️ érintőgombot a Szuperhűtés funkció kikapcsolásához.

A ❄️ piktogram már nem színes, és a hőmérséklet-kijelzőn ismét a korábban beállított hőmérséklet jelenik meg.

■ Hagyja jóvá a beállítást az *OK* gombbal, vagy az utolsó gombnyomást követően várjon kb. 8 másodpercet. A beállítás automatikusan beállításra kerül.

A ❄️ piktogram kialszik a hőmérséklet-kijelzőn.

A hűtőgép hűtése ismét normal teljesítménnyel dolgozik.

Ha a Szuperhűtés funkciót nem kapcsolja ki, kb. hat óra után automatikusan kikapcsol. A készülék újra normal teljesítménnyel működik.

Tanács: Energiatakarékossági okból a Szuperhűtés funkciót saját maga is kikapcsolhatja, amint az élelmiszerek, vagy az italok kellően hidegek.

A hűtőkészülék egy figyelmeztető rendszerrel van ellátva, hogy elkerülhető legyen az energiaveszteség nyitva maradt készülékajtónál.

Ajtóriasztás

Ha a készülékajtó több mint két percig nyitva van, megszólal a figyelmeztető hang.

Továbbá a kijelzőn megjelenik a következő üzenet: Zárja be az ajtót..

Amint a készülékajtó bezáródik, elhallgat a figyelmeztető hang, és eltűnik a kijelzőről az üzenet.

Az ajtóriasztás idő előtti kikapcsolása

Ha zavarja a figyelmeztető hang, akkor korábban is kikapcsolhatja.

■ Érintse meg az *OK* érintőgombot.

A figyelmeztető hang elhallgat, és eltűnik a kijelzőről az üzenet.

A figyelmeztető hang és az üzenet egy bizonyos idő után újra megjelenik a kijelzőn, amíg a készülékajtó be nem csukódik.

A belső tér kialakítása

A készülékajtóban található tároló kivétele vagy áthelyezése

A készülékajtóban lévő tárolót csak üres állapotban vegye ki vagy helyezze át.

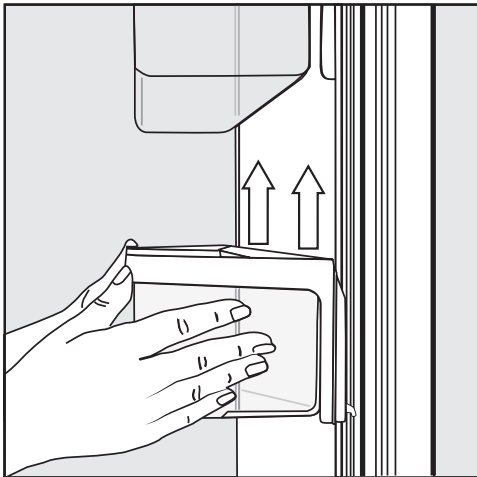

- Tartsa a tárolót mindkét kezével a tartókereten, és emelje fel egy kicsit úgy, hogy a tároló az akasztóhorgokkal mindkét oldalon a vezetősín fölé emelkedjen.
- Vegye ki a tárolót vagy helyezze a kívánt pozícióba úgy, hogy az akasztóhorgokat azonos magasságban visszaakasztja a vezetősínekbe.
- Ügyeljen arra, hogy a tárolót egyenesen helyezze be.

Tanács: A tárolóban található tálcákat a be- és kikapcsoláshoz vagy a tisztításhoz teljesen kiveheti a tartókeretből.

Rakodópolek kivétele vagy áthelyezése

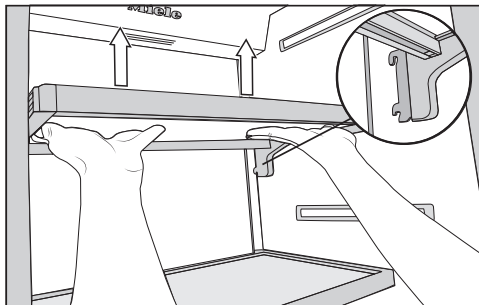

- Nyúljon mindkét kezével a rakodópolec alá, és emelje fel egy kicsit úgy, hogy a rakodópolec hátul az akasztóhorgokkal mindkét oldalon a vezetősín fölé emelkedjen.
- Húzza előre a rakodópolecot.
- Vegye ki a rakodópolecot vagy helyezze a kívánt pozícióba úgy, hogy az akasztóhorgokat visszaakasztja a vezetősínbe.
- Ügyeljen arra, hogy a rakodópolecot egyenesen helyezze be.

A függesztett fiók kivétele

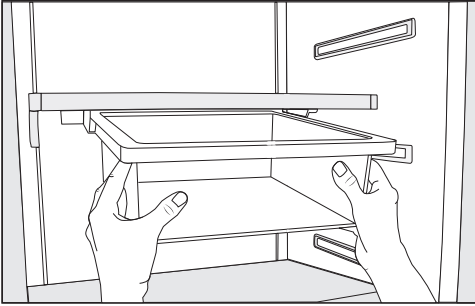

- Húzza ki egyenesen a függesztett fiókot úgy, hogy mindkét oldalon felemeli a kihúzásgátló ütközők fölé.
- A behelyezéshez tolja bele a függesztett fiókot egyenesen a vezetősínbe.

A függesztett fiókot tetszés szerint eltolhatja balra vagy jobbra.

A függesztett fiók áthelyezése

A függesztett fiókot a hűtőzóna bármely rakodópólca alá felszerelheti.

- Húzza ki a függesztett fiókot.
- A függesztett fiók tartójának eltávolításához nyomja meg a tartó mindkét oldalán hátulról a rögzítőfüleket, és húzza le ferdén lefelé a tartót a tartókeretről.
- A tartó ismételt behelyezéséhez nyomja meg mindkét oldalon hátulról a tartón lévő rögzítőfüleket, és akasztza be őket a tartókeret részébe alulról.
- Helyezze ismét be a függesztett fiókot.

Tanács: A függesztett fiókot a rakodópólccal együtt is áthelyezheti.

A belső tér kialakítása

A hűtőzóna rekeszeinek kivétele

- Kissé húzza ki az adott rekeszt.

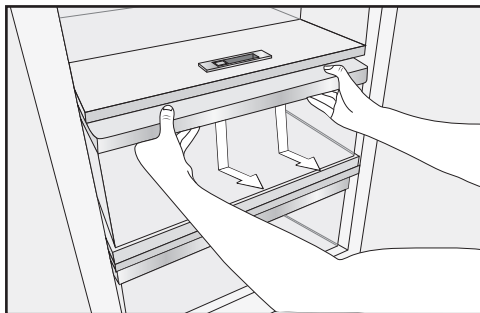

- Fogja körül mindkét kezével alulról a rekesz tartókeretét, és nyomja a rekeszt határozott mozdulattal lefelé úgy, hogy hátul felfelé kiugorjon.
- Húzza ki a rekeszt előre.

Ezután tolja vissza a teleszkópsíneket. Így elkerülheti a károsodásokat.

A hűtőkészülék tisztításánál ügyeljen arra, hogy a speciális zsír a teleszkópos sínekből ne mosódjon ki. Nedves kendővel tisztítsa a teleszkópos síneket.

- A rekesz behelyezéséhez tegye a rekeszt a teleszkópos sínekre úgy, hogy az hallható kattanással rögzüljön.

 Gyúlékony gázkeverékek robbanást okozhatnak.

Gyúlékony gázkeverékek az elektromos alkatrészek hatására meggyulladhatnak.

Ne tartson a hűtőkészülékben robbanékony anyagokat és éghető hajtógázzal működő termékeket (pl. spray-eket). Az ilyen spray-eket a rányomtatott összetevőkről vagy a láng szimbólumról ismerheti fel. Az esetlegesen kiszivárgó gázok az elektromos alkatrészek hatására meggyulladhatnak.

 A zsír- vagy olajtartalmú élelmiszerek károsodást okozhatnak.

Ha a hűtőkészülékben vagy a készülék ajtajában zsír- vagy olajtartalmú élelmiszert tárol, akkor az esetleg kiömlő zsír vagy olaj miatt feszültség okozta repedések keletkezhetnek a műanyagban, és ezáltal a műanyag eltörhet vagy megrepedhet.

Ügyeljen arra, hogy az esetleg kiömlő zsír vagy olaj ne érintkezzen a készülék műanyag alkatrészeivel.

Különböző hűtési tartományok

A természetes levegőkeringés miatt különböző hőmérsékletű területek alakulnak ki a hűtőzónában.

A hideg, nehéz levegő a hűtőzóna alsó részébe süllyed. Használja a különböző hűtőzónákat az élelmiszer betárolásakor!

Tanács: Ne tárolja az élelmiszereket túl sűrűn egymás mellett, hogy a levegő jól tudjon keringeni.

Ha a levegő keringése nem kielégítő, a hűtési teljesítmény csökken, és az energiafogyasztás nő.

Ne takarja le a ventilátort a készülék hátfalán.

Tanács: Úgy tárolja az élelmiszert, hogy ne érjen hozzá a hűtőzóna hátfalához. Ellenkező esetben ráfagyhatnak a hátfalra.

Ez egy automatikus dinamikus hűtés-sel rendelkező hűtőkészülék, melynél működő ventilátor mellett beállítódik az egyenletes hőmérséklet. A különböző hűtőzónák így kevésbé erősen hang-súlyosak.

Élelmiszerek tárolása a hűtőzónában

A legmelegebb tartomány

A legmelegebb tartomány a hűtőzónában egészen fent, a készülékajtónál van. Ezt a területet pl. vaj tárolására használja, így kenhető marad, és sajt számára, hogy megtartsa az aromáját.

A lehidegebb tartomány

A hűtőzónában a lehidegebb terület közvetlenül a gyümölcs- és zöldségfiók fölött és a hátfalnál található. Még ennél is alacsonyabb a hőmérséklet a MasterFresh zóna száraz rekeszében.

A hűtőzónában és a MasterFresh zóna száraz rekeszében ezt a területet érzékeny és könnyen romló élelmiszerhez használhatja, mint pl.:

- hús, hal, szárnyas,
- kolbászaruk, készételek,
- tojásos- vagy tejszínes ételek/sütemények,
- friss tészta, sütemény-, pizza-, Quiche-tészta,
- nyers tejből készült sajt és más nyers tejből készült termékek,
- fóliába csomagolt kész zöldségek és általában minden friss élelmiszer, amelynek eltarthatóságához legalább 4 °C-os tárolási hőmérséklet szükséges.

Tanács: Mindenek előtt az elkészített ételeket tárolhatja itt, mivel a már esetlegesen jelenlévő mikroorganizmusok szaporodását megakadályozza.

A hűtőzónában nem tárolható élelmiszerek

Nem minden élelmiszer alkalmas 5 °C alatti tárolásra, mert hidegre érzékenyek. Ilyen hidegre érzékeny élelmiszerek többek között:

- ananász, avokádó, banán, gránátalma, mangó, dinnyefajták, papaya, maracuja, citrusfélék (pl. citrom, narancs, mandarin, grapefruit),
- gyümölcsök, amelyek utánérést igényelnek,
- padlizsán, uborka, burgonya, paprika, paradicsom, cukkini,
- kemény sajt (pl. parmezán, hegyi sajt)

Megjegyzések élelmiszer vásárlásához

A hosszú eltarthatóság legfontosabb feltétele az élelmiszer frissessége a betároláskor.

Ügyeljen a lejárat dátumra és a megfelelő tárolási hőmérsékletre.

A hűtési láncot lehetőleg ne szakítsa meg, ha pl. az élelmiszert meleg autóban szállítja.

Az élelmiszerek helyes tárolása

Az élelmiszert a hűtőzónában becsomagolva vagy jól betakarva tárolja (a MasterFresh zónában vannak kivételek).

Így elkerülhető az idegen szagok és az esetlegesen jelenlévő baktériumok áttérése és az élelmiszer kiszáradása.

Ezt különösen az állati eredetű élelmiszer tárolásakor kell figyelembe venni.

Ügyeljen arra, hogy különösen az olyan élelmiszerek, mint a nyers hús vagy a hal ne érintkezzenek más élelmiszerekkel.

A hőmérséklet helyes beállítása esetén és megfelelő higiénia mellett az élelmiszer eltarthatóságát jelentősen növelni lehet, és így csökkenhet a kidobott élelmiszerek mennyisége is.

Gyümölcs és zöldség

A gyümölcs és a zöldség azonban csomagolatlanul tárolható a gyümölcs- és zöldségfiókban.

Élelmiszerek tárolása a MasterFresh zónában

MasterFresh zóna

A MasterFresh zónában optimálisak a feltételek a gyümölcs, zöldség, hal, hús és tejtermékek tárolására. Az élelmiszerek lényegesen hosszabb ideig maradnak frissek, ízük és vitamintartalmuk pedig tovább megmarad.

A MasterFresh zóna egy nedves és egy száraz rekeszből áll.

- A **nedves rekesz** a páratartalom-szabályozó beállításától függően különösen alkalmas **gyümölcsök és zöldségek tárolására**.
- A **száraz rekesz** különösen **könnyen romlandó élelmiszerek tárolására** alkalmas, mint például a hal, a hús és a tejtermékek.
Ezen kívül mindenféle élelmiszert tárolhat, feltéve, hogy be vannak csomagolva.

	MasterFresh zóna rekeszeinek max. terhelhetősége
K 2602 Vi, K 2612 Vi	25 kg
K 2802 Vi, K 2812 Vi	35 kg
K 2902 Vi, K 2912 Vi	45 kg

Állítható páratartalmú nedves rekesz

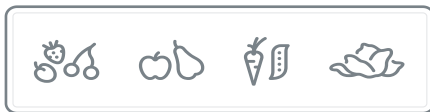

A behelyezett élelmiszerek által kibocsátott páratartalmat tartja meg a nedves rekesz. Minél jobban megfelel a nedves rekeszben található páratartalom az élelmiszer saját nedvességtartalmának, annál ropogósabb és frissebb marad az élelmiszer hosszú időn át is, mivel az élelmiszer víztartalma nagymértékben megmarad.

A páratartalom mértéke alapvetően a behelyezett élelmiszerek fajtájától és mennyiségétől függ, ha azokat csomagolás nélkül tárolja.

A nedves rekeszben lévő hőmérséklet megközelíti a hagyományos hűtőzóna hőmérsékletét.

Vegye figyelembe, hogy az élelmiszerek hosszú eltarthatóságának egyik fontos feltétele, hogy maga az élelmiszer is jó minőségű legyen.

Élelmiszerek tárolása a MasterFresh zónában

A páratartalom-szabályozó segítségével szabályozhatja a nedves rekeszben található páratartalmat a(z) Δ és $\Delta\Delta\Delta$ beállítással.

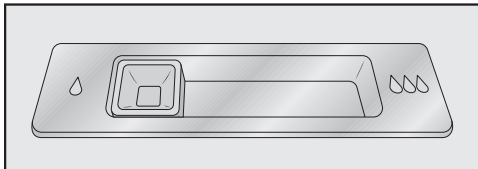

Páratartalom-szabályozó Δ állása = enyhén megnövelt páratartalom

Akkor válassza ezt a beállítást Δ , ha **nagyon sok** gyümölcsöt és zöldséget tárol a nedves rekeszben. A páratartalom-szabályozó részben lezárja a rekeszhez vezető nyílásokat, hogy a nedvességtartalom egy része megmaradjon.

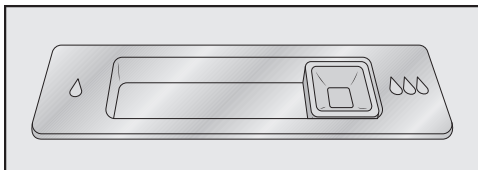

Páratartalom-szabályozó $\Delta\Delta\Delta$ állása = megnövelt páratartalom

Akkor válassza ezt a beállítást $\Delta\Delta\Delta$, ha **kevés és sok** közötti mennyiségű gyümölcsöt és zöldséget tárol a nedves rekeszben. A páratartalom-szabályozó teljesen lezárja a rekeszhez vezető nyílásokat, hogy a teljes nedvességtartalom megmaradjon.

Tanács: Ha a páratartalom túl magas és nagyobb mennyiségű pára összegyűlik a rekeszben, válassza a(z) Δ beállítást.

Kis tárolási mennyiség esetén a páratartalom túl alacsony lehet. Kis mennyiség esetén tegye az élelmiszereket légzáró csomagolásba.

Megnövelt páratartalom esetén bizonyos esetekben a nedves rekeszben kondenzvíz keletkezhet.

Távolítsa el a kondenzvizet egy kendővel.

Nedves rekesz páratartalmának szabályozása

- Mozgassa a nedvességszabályozót balra Δ vagy jobbra $\Delta\Delta\Delta$, a kívánt beállításnak megfelelően.

Élelmiszerek tárolása a MasterFresh zónában

Száraz rekesz állítható hőmérséklettel



A száraz rekeszben a hőmérséklet -1 és 3 °C között van. Ez alacsonyabb, mint a hagyományos hűtőzónában, azonban a hidegre nem érzékeny élelmiszerek számára ez az optimális tárolási hőmérséklet.

Mivel az élelmiszerek eltarthatósága ezen a hőmérsékleten hosszabb, az élelmiszerek lényegesen tovább tárolhatók frissességük elvesztése nélkül, így a bevásárlásra is később kerülhet sor.

Amennyiben viszont magasabb vagy alacsonyabb értéket akar beállítani, mert pl. halat szeretne tárolni, akkor csekély mértékben módosíthatja a hőmérsékletet (lásd „További beállítások elvégzése” fejezet „Hőmérséklet beállítása a MasterFresh zónában (száraz rekesz) ⚡” című része).

A száraz rekeszben lévő páratartalom megközelíti a hagyományos hűtőzónában lévő páratartalmat.

Tanács: Mindenekelőtt a saját készítésű ételeit tárolhatja itt, mivel a már esetlegesen jelenlévő mikroorganizmusok szaporodását megakadályozza.

A száraz rekesz különösen könnyen romlandó élelmiszerek tárolására alkalmas, például:

- tejtermékek, például joghurt, sajt, tejszín, túró stb.
- saláták
- hús, szárnyas, felvágott
- friss hal, kagyló és rákfélék
- Ezen kívül mindenféle élelmiszert tárolhat, feltéve, hogy be vannak csomagolva.

Vegye figyelembe, hogy a fehérjében gazdag élelmiszerek gyorsabban romlanak.

Ez azt jelenti, hogy a kagylók és rákok pl. gyorsabban romlanak meg, mint a hal, a hal pedig gyorsabban romlik meg, mint a hús.

Az élelmiszert ebben a rekeszben higiéniai okokból csak **jól betakarva vagy becsomagolva** tárolja.

Az élelmiszereket kb. 30–60 perccel az elfogyasztásuk előtt vegye ki a száraz rekeszből. Csak szobahőmérsékleten bontakozik ki a megfelelő aroma és íz.

Ha a helyiségben meleg van, és az élelmiszer érzékeny, akkor előnyös az élelmiszereket egy időre a hűtőzónába helyezni.

Élelmiszerek tárolása a MasterFresh zónában

Ha nem elégedett az élelmiszerek tárolásával (például, ha az élelmiszerek rövid tárolási idő után ernyedtek vagy fonnyadtak lesznek), vegye figyelembe az alábbi utasításokat:

- Csak friss ételeket tároljon. Az élelmiszerek tárolási állapota döntő fontosságú a frissességhez.
- Az élelmiszerek tárolása előtt tisztítsa ki a MasterFresh zónát.
- A nagyon nedves élelmiszereket csepegtesse le a nedves rekeszbe történő tárolás előtt.
- Ne tároljon hidegre érzékeny ételeket a száraz rekeszben (lásd „Élelmiszer tárolása a hűtőzónában“, „Hűtőzónához nem alkalmas élelmiszerek“).
- Adja meg a megfelelő beállítást a tárolni kívánt élelmiszerhez (nedves vagy száraz tárolás).
- A nedves rekeszben az élelmiszereket csomagolás nélkül tárolja.
A nedves rekesz magas páratartalmát kizárólag a tárolt élelmiszerek nedvessége biztosítja.
Ha a páratartalom nem elég magas, mert pl. túl kevés élelmiszert tárol, a páratartalmat pl. nedves szivaccsal növelni kell.
- Ha úgy érzi, hogy a száraz rekesz hőmérséklete túl magas vagy túl alacsony, állítsa be a száraz rekesz hőmérsékletét (lásd „A megfelelő hőmérséklet“, „A hőmérséklet lehetséges beállítási értékei“ fejezet). Legkésőbb, amikor jégkristályok képződnek a száraz rekesz alján, meg kell növelni a hőmérsékletet, különben a hideg tárolás során az élelmiszer megsérül.
- Ha túl sok víz gyűlt össze a nedves rekesz alján, itassa fel azt egy kendővel. Szükség esetén csepegtesse le az élelmiszereket a tárolás előtt, vagy tegyen a nedves rekesz aljára egy sűrűrácsot, hogy a nedvesség elszivárogasson.

Automatikus leolvasztás

Hűtőzóna és MasterFresh zóna

A hűtőzóna és a MasterFresh zóna automatikusan leolvasztanak.

A kompresszor működése alatt funkcionális okokból a hűtőzóna és a MasterFresh zóna hátsó falán dér- és vízcseppek keletkezhetnek. Ezeket nem szükséges eltávolítani, mert ezek a kompresszor melegétől automatikusan elpárolognak.

Ügyeljen arra, hogy ne jusson víz az elektronikába vagy a világításba.



A befolyó nedvesség károsodást okozhat.

A gőztisztító készülék gőze a műanyag részeket és az elektromos alkatrészeket károsíthatja.

Ne használjon gőztisztító készüléket a hűtőkészülék tisztításához.

A készülék belsejében lévő típustáblát nem szabad eltávolítani! A típustáblára hiba esetén szükség van.

Útmutatások a tisztítóeszközök-höz

Hogy a felületek károsodását elkerülje, **ne** használjon a tisztításhoz

- szóda-, ammónia-, sav- vagy kloridtartalmú tisztítószereket,
- vízkőoldó tisztítószereket,
- dörzsölő tisztítószereket (pl. súrolóport, folyékony súrolószert, tisztítóköveket),
- oldószertartalmú tisztítószereket,
- nemesacél-tisztító szereket,
- mosogatógép-tisztítót,
- sütőtisztító spray-eket,
- üvegtisztítót,
- dörzsölő, kemény szivacsot és kefét (pl. edénysúroló szivacsot),
- tisztító radírt,
- éles fémpengét.

A hűtőkészülék belsejében csak élelmiszerekre ártalmatlan tisztító- és ápolószereket használjon.

A tisztításhoz langyos vizet és kevés kézi mosogatószert ajánlunk.

Tisztítás és ápolás

A hűtőkészülék tisztítása előtt

- Kapcsolja ki a hűtőkészüléket a Be/Ki kapcsoló gomb megnyomásával.
- Vegye ki az élelmiszereket a hűtőkészülékből, és tárolja azokat hűvös helyen.
- Vegyen ki a tisztításhoz minden olyan további alkatrészt, amelyet ki lehet (lásd a „Belső tér kialakítása“ fejezetet).

Belső tér, tartozékok

Rendszeresen, legalább havonta egyszer tisztítsa meg a hűtőkészüléket. A szennyeződések ne hagyja megszáradni, hanem azonnal távolítsa el őket.

- A hűtőkészülék belső terét langyos vízzel és egy kevés kézi mosogatószerrel tisztítsa meg. Minden alkatrészt kézzel tisztítson meg, ne a mosogatógépben.
- Tisztítás után töröljön át mindent tiszta vízzel, majd szárítsa meg mindent puha kendővel.
- A megfelelő szellőzés és a szagképződés elkerülése érdekében hagyja még egy kis időre nyitva a készülék ajtaját.

Alumínium keretek

A készülékajtóban található rakodópolicok és tárolók keretei részben alumíniumból vannak.

Az alumínium élő anyag. A látószög, a fény beszűrődése és a környezet határozza meg a hűtőkészülék fényvisszaverő hatását és így módon az optikáját. Az alumínium érzékeny a karcolásokra és a vágásokra.

Az alumínium keretek elszíneződhetnek vagy megváltozhatnak, ha hosszabb ideig vannak szennyeződések kitéve.

Ezért azonnal távolítsa el a szennyeződések az alumínium keretéről.

Az ajtó tömítés tisztítása

 A helytelen tisztítás károkat okozhat.

Az ajtó tömítés olajjal vagy zsírokkal való kezelése porózussá teheti az ajtó tömítést.

Ne olajozza vagy zsírozza be az ajtó tömítést.

- Csak tiszta vízzel tisztítsa meg rendszeresen az ajtó tömítést, majd alaposan törölje szárazra egy kendővel.

A szellőzőrések tisztítása

A porlerakódások növelik az energiafogyasztást.

- Tisztítsa rendszeresen a szellőzőréseit egy ecsettel vagy porszívóval (ehhez használja pl. a Miele porszívókhoz való szívóecsetet).

Az Active AirClean szűrők cseréje

A hűtőzónában található Active AirClean szűrőket kb. 6 havonta ki kell cserélni.

A kijelzőn a következő jelenik meg: Active AirClean szűrő cseréje.

- Hagyja jóvá az üzenetet az OK gombbal.

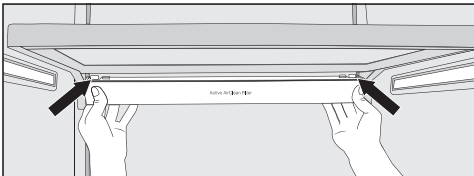

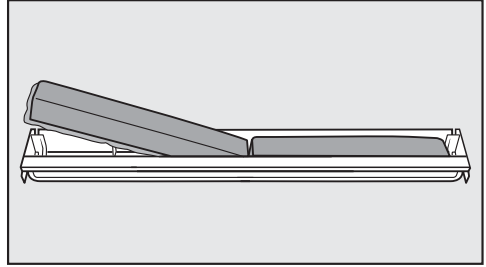

- Az Active AirClean szűrő tartójának eltávolításához nyomja meg a tartó mindkét oldalán hátulról a rögzítőfüleket, és húzza ferdén lefelé a tartót a tartókeretről.



- Vegye ki az elhasznált Active AirClean szűrőket, és tegye be az új Active AirClean szűrőket a körbefutó peremmel lefelé a tartóba.
- A tartó ismételt behelyezéséhez nyomja meg mindkét oldalon hátulról a tartón lévő rögzítőfüleket, és akassza be őket a tartókeret részébe alulról.

A tartót a hűtőzóna bármely rakodópólca alá felszerelheti.

Miután az Active AirClean szűrőket kicserélte, az Active AirClean szűrők kijelzőjét  vissza kell állítani a beállítási módban  a kijelzőn (lásd a „További beállítások elvégzése“ fejezet „Active AirClean szűrő kijelző  visszaállítása“ részét).

Az új Active AirClean szűrőket (tartóval vagy anélkül) a Miele Ügyfélszolgálatánál, a szaküzletekben vagy a Miele webáruházában szerezheti be.

Tisztítás és ápolás

A tisztítás után

- Tegyen vissza minden alkatrészt a hűtőkészülékbe.
- Kapcsolja be ismét a hűtőkészüléket.
- Kapcsolja be egy kis időre a Szuperhűtés ❄️ funkciót, hogy a hőmérséklet a hűtőkészülékben gyorsan lecsökkenjen.
- Amint elég alacsony a hőmérséklet, helyezze be az élelmiszereket a hűtőkészülékbe.
- Csukja be a készülék ajtaját/ajtóit.

A legtöbb üzemzavart és hibát, amelyek a napi üzemeltetés során felléphetnek, saját maga is el tudja háritani. Sok esetben időt és költséget takaríthat meg, mivel nem kell hívnia az ügyfélszolgálatot.

A www.miele.hu/service oldalon tájékozódhat a hibák önálló elhárításának módjáról.







A következő táblázatok segítenek önnek abban, hogy megtalálja az üzemzavar vagy a hiba okát, és elhárítsa azt.

Lehetőleg ne nyissa ki a készülék ajtaját a hiba elhárításáig, hogy a hidegvesztést olyan kis értéken tartsa, amennyire csak lehetséges.



Probléma	Ok és elhárítás
<p>Ha úgy érzi, hogy a hűtőkészüléke nem megfelelően működik, végrehajthatja az Önteszt funkciót. A hűtőkészülék ekkor ellenőrzi hogy vannak-e esetleg meghibásodások.</p>	<p>Az öntesztet követően minden hiba megjelenik a kijelzőn.</p> <ul style="list-style-type: none"> ■ Végezze el az öntesztet (lásd a „További beállítások“ fejezet „Önteszt <input checked="" type="checkbox"/> végrehajtása“ részét). ■ Adott esetben hívja fel az Ügyfélszolgálatot, és tájékoztassa őket a kijelzett hibaüzenetről.
<p>A hűtőkészülékben nincs hűtőtéljesítmény, a belső világítás nem működik, ha a készülék ajtaja nyitva van.</p>	<p>A hűtőkészülék nincs bekapcsolva.</p> <ul style="list-style-type: none"> ■ Kapcsolja be a hűtőkészüléket. A kijelzőn megjelenik a hőmérséklet kijelzése. <p>A hálózati csatlakozó nincs megfelelően bedugva a dugaszoló aljzatba.</p> <ul style="list-style-type: none"> ■ Dugja be a hálózati csatlakozót a dugaszoló aljzatba. <p>A házi villamos hálózat biztosítója leoldott. A hűtőkészülék, a házfeszültség vagy más készülék hibás lehet.</p> <ul style="list-style-type: none"> ■ Hívjon elektrotechnikai szakembert vagy hívja az Ügyfélszolgálatot.

Mi a teendő, ha ...







Probléma	Ok és elhárítás
A kompresszor egyre gyakrabban és hosszabb időre kapcsol be, a hőmérséklet a készülékben túl alacsony.	<p>A levegő be- és kiszellőző keresztmetszetei a beépítő szekrényben el vannak takarva vagy porosak.</p> <ul style="list-style-type: none"> ■ Ne takarja el a szellőzőréseket. ■ Rendszeresen portalanítsa a szellőzőréseket.
	<p>A készülékajtót gyakran kinyitották, vagy nagyobb mennyiségű élelmiszert frissen betároltak.</p> <ul style="list-style-type: none"> ■ A készülékajtót csak szükség esetén és csak a lehető legrövidebb ideig nyissa ki. <p>A szükséges hőmérséklet kis idő után magától visszaáll.</p>
	<p>A készülékajtó nincs rendesen bezárva.</p> <ul style="list-style-type: none"> ■ Csukja be az ajtót. <p>A szükséges hőmérséklet kis idő után magától visszaáll.</p>
	<p>A helyiség hőmérséklete túl magas. Minél magasabb a helyiség hőmérséklete, annál hosszabb ideig jár a kompresszor.</p> <ul style="list-style-type: none"> ■ Vegye figyelembe a „Szerelési utasítások” fejezet „Felállítási hely” rész útmutatásait.
	<p>A hűtőgép nem megfelelően van beépítve a beépítő fülkébe.</p> <ul style="list-style-type: none"> ■ Vegye figyelembe a „Telepítés” fejezet „Hűtőkészülék beépítése” részben található megjegyzéseket.
	<p>A hőmérséklet a hűtőgépben túl alacsonyra van beállítva.</p> <ul style="list-style-type: none"> ■ Javítsa ki a hőmérséklet beállítását.
A kompresszor egyre gyakrabban és hosszabb időre kapcsol be, a hőmérséklet a készülékben túl alacsony.	<p>A szuperhűtés funkció még be van kapcsolva.</p> <ul style="list-style-type: none"> ■ A szuperhűtés funkciót idő előtt Ön is kikapcsolhatja energia megtakarítás céljából:
A kompresszor egyre ritkábban és rövidebb időre kapcsol be, a hőmérséklet a hűtőgépben emelkedik.	<p>Nem hiba! A hőmérséklet túl magas.</p> <ul style="list-style-type: none"> ■ Állítsa be a helyes hőmérsékletet. ■ 24 óra elteltével még egyszer ellenőrizze a hőmérsékletet.
A kompresszor folyamatosan működik.	<p>Nem hiba. Energiatakarékosság céljából a kompresszor kis hűtési igény esetén egy alacsonyabb fordulatszámra kapcsol. Ezáltal növekszik a kompresszor működési ideje.</p>

Probléma	Ok és elhárítás
Egy figyelmeztető hangjelzés hangzik fel.	A készülék ajtaja több mint két perce nyitva van. <ul style="list-style-type: none"> ■ Csukja be a készülék ajtaját.
Nyitott készülékajtó ellenére sincs figyelmeztető hang.	Kikapcsolta a jelzőhangot. <ul style="list-style-type: none"> ■ Kapcsolja be ismét a jelzőhangot a Beállítási módban . <p>A(z) Sabbath mód  funkció be van kapcsolva: a hőmérséklet-kijelző sötét, a kijelzőn a(z)  piktogram világít.</p> <ul style="list-style-type: none"> ■ A Sabbath módot bármikor kikapcsolhatja (lásd a „További beállítások elvégzése“ fejezet „Sabbat mód  be- vagy kikapcsolása“ című részét).
A készülékajtót nem lehet kinyitni.	A Pull2open ajtó asszisztens be van kapcsolva, a hűtőkészülék azonban fogantyú nélküli bútorfronttal rendelkezik. <ul style="list-style-type: none"> ■ Fogantyú nélküli bútorfrontok esetén kapcsolja be a Push2open ajtó asszisztent (lásd a „További beállítások végrehajtása“ fejezet „Ajtó asszisztens  bekapcsolása“ részét).
A készülék ajtaja bekapcsolt Sabbath mód  esetén nem nyitható ki.	A Push2open ajtó asszisztens be van kapcsolva, továbbá a Sabbath mód funkció is be van kapcsolva. <ul style="list-style-type: none"> ■ Bekapcsolt Sabbath mód funkció esetén az ajtó asszisztens deaktiválódik. ■ Nyissa ki a készülék ajtaját alulról vagy oldalról.





Üzenetek a kijelzőn

	Ok és elhárítás
A figyelmeztető hang megszólal, és a kijelzőn megjelenik a Zárja be az ajtót. üzenet.	A készülék ajtaja nyitva van. <ul style="list-style-type: none"> ■ Csukja be a készülék ajtaját. ■ Ha a figyelmeztető hangot korábban ki szeretné kapcsolni, érintse meg a kijelzőn az OK érintőgombot. <p>A figyelmeztető hang elhallgat.</p>
A hőmérséklet-kijelző sötét, a kijelzőn a  piktogram világít.	A Sabbath mód  funkció be van kapcsolva: a belső világítás kikapcsol, a hűtőkészülék hűt. <ul style="list-style-type: none"> ■ A Sabbath módot bármikor kikapcsolhatja (lásd a „További beállítások elvégzése“ fejezet „Sabbat mód  be- vagy kikapcsolása“ részét).

Mi a teendő, ha ...

	Ok és elhárítás
<p>A kijelzőn megjelenik a „F Kérjük, hívja a Miele ügyfélszolgálatot.” üzenet, és kiegészítőleg megszólal egy figyelmeztető hang.</p>	<p>Egy hiba áll fenn.</p> <ul style="list-style-type: none"> ■ Adott esetben jegyezze fel a hibaüzenetet. ■ Hívja az Ügyfélszolgálatot. ■ A figyelmeztető hang kikapcsolásához érintse meg a  piktogramot. <p>A hibaüzenet csak akkor alszik ki a kijelzőn, ha a készülékhibát kiküszöbölték.</p>
	<p>Alacsony vagy túlfeszültség van.</p> <ul style="list-style-type: none"> ■ Vegye figyelembe a „Telepítés“ fejezet „Elektromos csatlakozás“ részében található csatlakozási adatokat. ■ Adott esetben hívja az Ügyfélszolgálatot. ■ A figyelmeztető hang kikapcsolásához érintse meg a  piktogramot. <p>A hibaüzenet csak akkor alszik ki a kijelzőn, ha a készülékhibát kiküszöbölték.</p>
<p>A  piktogram világít a kijelzőn. A hűtőkészüléknek nincs hűtőteljesítménye, ugyanakkor a hűtőkészülék kezelése működőképes.</p>	<p>A(z) Bemutatótermi üzemmód  be van kapcsolva. A bemutató üzemmód lehetővé teszi a szakkereskedőknek a hűtőkészülék bekapcsolt hűtés nélküli bemutatását. Magán használatban erre a beállításra nincs szüksége.</p> <ul style="list-style-type: none"> ■ Kapcsolja ki a bemutató üzemmódot  (lásd a „További beállítások elvégzése“ fejezet „Bemutatótermi üzemmód  kikapcsolása“ részét).

A belső világítás nem működik

Probléma	Ok és elhárítás
<p>A belső világítás nem működik.</p>	<p>A hűtőkészülék nincs bekapcsolva. ■ Kapcsolja be a hűtőkészüléket.</p>
	<p>A(z) Sabbat mód funkció be van kapcsolva: a hőmérséklet-kijelző sötét, a kijelzőn a  piktogram világít. ■ A(z) Sabbat mód funkciót bármikor kikapcsolhatja a Beállítási módban .</p>
	<p>Egy hiba áll fenn.</p> <div style="border: 1px solid gray; padding: 5px;"> <p> A szabadon lévő áramvezető részek áramütést okozhatnak. Ha leveszi a lámpaburkolatot, érintkezésbe kerülhet az áramvezető részekkel. Ne távolítsa el a lámpaburkolatot. A LED-es világítást kizárólag az Ügyfélszolgálat javíthatja és cserélheti ki.</p> </div>
	<div style="border: 1px solid gray; padding: 5px;"> <p> Sérülésveszély a LED-es világítás miatt! Ez a világítás az RG 2 rizikóbesorolásnak felel meg. Ha a burkolat hibás, károsíthatja a szemet. Hibás lámpaburkolat esetén ne nézzen optikai eszközökkel (nagyítóval stb.) közelről közvetlenül a világításba.</p> </div> <p>■ Hívja az Ügyfélszolgálatot.</p>

Zajok okai

Normális zajok	Mi okozza azokat?
Zzzzz ...	A brummogást a kompresszor okozza. A kompresszor bekapcsoláskor rövid ideig kissé hangosabbá válhat.
Bugy, bugy ...	A bugyborékoló, bugyogó vagy suhogó hangot a csöveken keresztül áramló hűtőközeg okozza.
Katt ...	A kattanás mindig akkor hallható, ha a termosztát be- vagy kikapcsolja a kompresszort.
Reccs ...	Mindig akkor hallható reccsenés, amikor valamelyik anyag kitágul a hűtőkészülékben.

Vegye figyelembe, hogy a hűtőkörben a kompresszor és az áramlási zajok elkerülhetetlenek.

Zajok	Ok és elhárítás
Csattogás, zörgés, csörgés	A hűtőkészülék nem áll vízszintesen. Állítsa vízszintes helyzetbe egy vízmérték segítségével. Ehhez használja a hűtőkészülék állítólabait.
	A hűtőkészülék hozzáér más bútorokhoz vagy készülékekhez. Tolja el a készüléket.
	A fiókok, kosarak vagy rakodópalcok mozognak vagy szorulnak. Vizsgálja meg a kivehető alkatrészeket, és szükség esetén újra helyezze be azokat.
	A palackok vagy tartályok egymáshoz érnek. Távolítsa el kissé egymástól őket.

A www.miele.hu/service weboldalon tájékozódhat a hibák önálló elhárításának módjáról és a Miele alkatrészekről.

Kapcsolat üzemzavar esetén

Ha olyan meghibásodást észlel, amelyet saját maga nem tud elhárítani, értesítse pl. a Miele szaktereskedőjét vagy a Miele Ügyfélszolgálatát.

A Miele Ügyfélszolgálatához időpontot foglalhat az interneten a www.miele.hu/service oldalon.

A Miele Ügyfélszolgálat elérhetőségei megtalálhatók ennek a dokumentumnak a végén.

Az Ügyfélszolgálatnak szüksége lesz a modellazonosítóra és a sorozatszámra (sor.sz./azon./sz.). Mindkét adat megtalálható a hűtőkészülék belsejében elhelyezett típustáblán vagy modelltől függően a beállítási módban az Információk **i** részben.

Ezt az információt a típustáblán találja, a hűtőkészülék belső terében.

EPREL-adatbázis

2021. március 1-jétől az energiacímkézésel és a környezettudatos tervezésre vonatkozó követelményekkel kapcsolatos információk az európai termékadatbázisban (EPREL) található meg. A termékadatbázis a <https://eprel.ec.europa.eu/> linken érhető el. A felületen a rendszer megkéri, hogy adja meg a modellazonosítót.

A modellazonosító megtalálható a hűtőkészülék belsejében elhelyezett típustáblán vagy modelltől függően a beállítási módban az Információk **i** részben.



Garancia

További információkat a mellékelt garancia feltételekben talál.

Megfelelőségi nyilatkozat

A Miele ezúton kijelenti, hogy ez a hűtő-készülék a 2014/53/EU irányelvnek megfelel.

Az EU-megfelelőségi nyilatkozat teljes szövege a következő weboldalak egyikén érhető el:

- Termékek, letöltések: www.miele.hu
- Ügyfélszolgálat, információs anyagok, használati utasítások elérhetősége a termék nevének vagy gyári számának megadásával:
<https://miele.hu/manual>

Frekvenciasáv	2,4000 GHz – 2,4835 GHz
---------------	----------------------------

Maximális adótel-
jesítmény < 100 mW

A készülék kezeléséhez és vezérléséhez a Miele saját vagy külső szoftvert használ, amelyek nem tartoznak az úgynevezett nyílt forráskódú licencfeltételek alá. Ezek a szoftverek és szoftverkomponensek szerzői jogi védelem alá tartoznak. Tartsa tiszteltben a Miele és a harmadik felek szerzői jogait.

A jelen készülék továbbá olyan szoftverkomponenseket tartalmaz, amelyek a nyílt forráskódú licencfeltételek mellett kerülnek továbbadásra. Ezeket a nyílt forráskódú komponenseket a hozzájuk tartozó szerzői jogi nyilatkozatokkal, a mindenkori érvényes licencfeltételek másolatával együtt, valamint adott esetben további információkat a „Nyílt forráskóddal kapcsolatos információk és licenck” című dokumentumban tekintheti meg. A nyílt forráskódú licencfeltételek ott feltüntetett felelősségi és jótállási szabályozásai csak a mindenkori jogtulajdonosokkal összefüggésben érvényesek.

A készülék különösen olyan szoftverkomponenseket tartalmaz, amelyeket a jogtulajdonosok GNU General Public License, 2. verzió, ill. a GNU Lesser General Public License, 2.1 verzió alatt licenclenek. A Miele a készülék vásárlásától, ill. kiszállításától számított legalább 3 évig felajánlja, hogy Önnek vagy harmadik félnek egy adathordozón (CD-ROM, DVD vagy USB-pendrive) rendelkezésére bocsátja a készülékbe beépített azon nyílt forráskódú komponensek forráskódjának géppel olvasható másolatát, amelyek a GNU General Public License, 2. verzió vagy a GNU Lesser General Public License, 2.1 verzió alatt kerülnek licenclésre. Ha szeretné megszerezni a forráskódot, akkor a termék nevének, sorozatszámának és a vásárlás dátumának megadásával e-mailen (info@miele.com) vagy a következő postai címen forduljon hozzánk:

Miele & Cie. KG
Open Source
GTZ/TIM
Carl-Miele-Straße 29
33332 Gütersloh

Felhívjuk a figyelmet a jogtulajdonosok általi, GNU General Public License, 2. verzió és a GNU Lesser General Public License, 2.1 verzió feltételei szerinti korlátozott jótállásra:

This program is distributed in the hope that it will be useful, but WITHOUT ANY WARRANTY, without even the implied warranty of MERCHANTABILITY of FITNESS FOR A PARTICULAR PURPOSE. See the GNU General Public License and GNU Lesser General Public License for more details.

Miele Kft.

H – 1027 Budapest

Bem József u. 1/B.

Tel: (06-1) 880-6400

E-mail: info@miele.hu

Internet: www.miele.hu

Gyártó:**Miele & Cie. KG**

Carl-Miele-Straße 29

33332 Gütersloh

Németország

K 2602 Vi, K 2802 Vi, K 2902 Vi

hu-HU

M.-Nr. 11 550 510 / 01