



Пайдалану нұсқаулары Жылу сорғысы бар кептіргіш машина



Апаттарды немесе құрал зақымын болдырмау үшін, оны алғаш орнату және пайдалану алдында осы нұсқауларды оқу **керек**.

Мазмұны

Қоршаған ортаға қамқорлық	6
Ескерту және қауіпсіздік нұсқаулықтары	7
Кептіргіш машинаны пайдалану	16
Басқару панелі	16
Сенсорлық дисплей және сенсорлар	16
Негізгі мәзір	17
Құрылғыны пайдалану мысалдары	18
Бағдарламаларды жылжыту	18
Алғаш рет пайдалану алдында	20
Орнату	20
Орнатудан кейінгі кідіріс	20
Miele@home	20
Тілді орнату	21
Энергия үнемдеу бойынша кеңестер	23
Энергия үнемдеу бойынша кеңестер.....	23
Кері байланыс.....	25
1. Киімге дұрыс күтім жасау туралы ескертпелер	26
Жуылған киімге қатысты ескерілетін жайттар	26
Кептіру алдында киімді дайындау	26
Кептіру.....	27
Күтім белгілері	28
Дұрыс кептіру деңгейін таңдау	28
2. Кептіргіш машинаға кір салу	29
Кір киімді салу	29
FragranceDos функциясын тексеру.....	29
3. Бағдарламаны таңдау	30
Кептіргіш машинаны қосу.....	30
Бағдарламаны таңдау.....	30
4. Бағдарлама параметрлерін таңдау	31
Кептіру деңгейін таңдау	31
Уақыт бағдарламалары үшін жұмыс уақытын таңдау	32
Қосымшаларды таңдау	32
5. Бағдарламаны бастау	33
Бағдарламаны бастау	33
6. Бағдарламаның соңы – барабанды түсіру	34
Бағдарламаның соңы.....	34
Барабанды босату.....	34
Бағдарлама сызбасы	35
Қосымшалар	43
DryFresh	43
PowerFresh	43
DryCare 40.....	44
Бірқалыпты айналдыру.....	44

Жылдам (Quick).....	44
Есо	44
Сергіту	44
Кептіру бағдарламасына шолу - Қосымшалар	45
Wash2Dry 	46
Пайдалануға қойылатын талаптар	46
Wash2Dry функциясын  таңдау	46
Таңдаулы бағдарламалар	47
Таңдаулы бағдарламаны жасау үшін.....	47
1 опция	47
2 опция	47
Атын енгізу үшін.....	47
Таңдаулы бағдарламаны өзгерту үшін	47
Кептіру көмекшісі	48
Таймер	49
Таймерді орнату	49
Таймерді өзгерту.....	49
Таймерді жою.....	49
Таймерді іске қосу	49
SmartStart.....	50
Уақыт аралығын орнату	50
Бағдарлама ретін өзгерту	51
Кірді қосу немесе алу	51
Конденсат контейнері	52
Конденсат контейнерін босату.....	52
Конденсатқа арналған контейнерді толтыру	53
Иіссү құтысы	54
FragranceDos.....	54
Иіссү құтысынан қорғаныш тығыздағышын алу	54
Иіссү құтысын салу.....	55
Иіссү құтысын ашу.....	56
Иіссү құтысын жабу.....	56
Иіссү құтысын алу/ауыстыру	57
Тазалау және күтім жасау	58
Қылшық сүзгілері.....	58
Иіссү құтысын алу	58
Көрінетін қылшықты алып тастау	58
Қылшық сүзгілері мен ауа ағыны саңылауларын дұрыстап тазалау	59
Қылшық сүзгілерін сумен тазалау	60
Негіз сүзгісін тазалау	60
Негіз сүзгісін алып тастау	60
Негіз сүзгісін тазалау	61
Негіз сүзгісінің кіру панелін тазалау	62

Мазмұны

Кептіргішті тазалау	63
Мәселені шешу нұсқаулығы	64
Бағдарлама тоқтатылған кезде дисплейде ақаулық туралы хабарлар көрсетіледі.....	64
Дисплейдегі хабарлар	65
Кептіру нәтижелері қанағаттандырмайды.....	67
Кептіру циклі өте ұзақ	68
Кептіру барабанының жалпы мәселелері	69
Негіз сүзгісін ауыстыру.....	71
Негіз сүзгісін қайта іске қосу.....	72
Жылу алмастырғышты тексеру.....	72
Конденсатқа арналған контейнерде талшық сүзгісін тазалау.....	73
Конденсацияланған су бүріккіш саптамасын алмастыру	74
Қызмет көрсету	75
Ақау шыққан жағдайда хабарласу.....	75
Қосымша керек-жарақтар	76
Кепілдік	76
Сәйкестік құжаттары	76
Орнату	77
Алдыңғы жақ көрінісі	77
Артқы көрінісі.....	78
Кептіргіш машинаны тасымалдау	78
Кептіргіш машинаны орнату орнына тасымалдау	78
Орнату	79
Кептіргіш машинаны туралау	79
Орнатудан кейінгі кідіріс	79
Желдету.....	79
Кептіргіш машинаны қайтадан жылжитпас бұрын (мысалы, үйді ауыстырған кезде).....	79
Қосымша берілген орнату талаптары	80
Конденсаттың сыртқа шығуы	81
Кері клапанды қажет ететін орнату шарттары	81
Ағызатын шлангіні орналастыру	82
Мысалдар	82
Есіктің топсасын ауыстыру.....	84
Топсаны ауыстыру	84
Қайта орнату.....	88
Электрлік қосылым	89
Техникалық деректер	91
Тұтыну туралы деректер	92
Параметрлер	93
Параметрлер мәзіріне кіру.....	93

Жұмыс/дисплей	93
Язык	93
ПИН-код	93
Время на дисплее	94
Расход	94
Память	94
Громкость звука	94
Парам. сигн. окон-ия	94
Яркость дисплея	94
Wash2Dry	95
Реж. откл. индикации	95
Желілік қосылым	95
Miele@home	95
SmartGrid	96
Дистанц. управл.	96
RemoteUpdate	96
Бағдарлама реттілігі	97
Защита от сминания	97
Температ. охлаждения	98
Степени сушки	98
Машина параметрлері	98
Индик. очист. возд. канала	98
Проводи- мость воды	99
Часы эксплуатации	100
Заводские настройки	100
Правовая информация	100
Өнім сапасына берілетін кепілдік	102
Miele туралы байланыс ақпараты	104

Қоршаған ортаға қамқорлық

Қаптама материалдарын кәдеге жарату

Қаптама материалы тасымалдау үшін қолданылады және тасымалдау кезінде құрылғыны зақымданудан қорғайды. Пайдаланылатын қаптама материалы кәдеге жарату бойынша қоршаған ортаға зиянды емес материалдардан жасалған және әдетте оларды қайта өңдеуге болады.

Қаптама материалын қайта өңдеу шикізатты пайдалануды азайтады. Арнайы құнды материалдарды жинау орындарын қолданыңыз және қайтару мүмкіндігін пайдаланыңыз. Сіздің Miele дилеріңіз қаптама материалын алып кетеді.

Ескі құралыңызды кәдеге жарату

Электрлік және электронды құрылғылар көптеген құнды материалдардан тұрады. Сондай-ақ олардың ішінде дұрыс жұмыс істеуі мен қауіпсіздігі үшін маңызды кейбір материалдар, қосылыстар мен компоненттер болады. Олар тұрмыстық қалдықтармен бірге кәдеге жаратылған немесе дұрыс пайдаланбаған кезде адам денсаулығы мен қоршаған ортаға қауіпті болуы мүмкін. Сондықтан ескі құрылғыны тұрмыстық қалдықтармен бірге тастамаңыз.



Оның орнына жергілікті қоғамдастықта, дилеріңізбен немесе Miele компаниясымен электрлік және электрондық құрылғыларды кәдеге жарату және қайта өңдеу үшін арнайы жинау және кәдеге жарату орындарын

пайдаланыңыз. Заң бойынша кәдеге жарату үшін ескі құрылғыдан қандай да бір жеке деректердің жойылуы үшін жеке жауапкершілікте боласыз. Заң бойынша, сіз құрылғыға мықтап бекітілмеген барлық ескі батареяларды алып тастауыңыз керек және мүмкін болса, барлық шамдарды жоймай алып тастауыңыз керек. Оларды тегін тапсыруға болатын қолайлы жинау орнына апару керек. Ескі құрылғыны қоқысқа тастау үшін сақтаған кезде балаларға қауіп төндірмейтінін тексеріңіз.

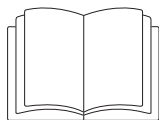

- ▶ Осы нұсқауларды оқып шығу маңызды болып табылады.

Кептіргіш машина барлық ағымдағы жергілікті және ұлттық қауіпсіздік талаптарына сәйкес. Дегенмен дұрыс пайдаланбау әрекеті жарақат алуға және меншіктің зақымдануына әкелуі мүмкін.

Кептіргіш машинаны пайдалану алдында пайдалану нұсқаулығын мұқият оқыңыз. Олар қауіпсіздік, орнату, пайдалану және техникалық қызмет көрсету туралы маңызды ақпаратты қамтиды. Сіз өзіңізді қауіпсіздендіресіз және аспаптың зақымдалуының алдын аласыз.

Miele компаниясы IEC 60335–1 стандартына сәйкес кептіргіш машинаны орнату тарауындағы нұсқауларды және қауіпсіздік нұсқаулары мен ескертулерін оқып шығып, орындауды қатаң түрде ұсынады.

Miele компаниясы осы нұсқауларды орындамау салдарынан болатын зақымдар үшін жауапты болмайды.

Бұл пайдалану нұсқаулықтарын қауіпсіз орында сақтап, машинаның келесі иесіне беріңіз.

Дұрыс қолдану

- ▶ Бұл кептіргіш машина үй шаруашылығында және соған ұқсас жұмыс және тұрғын үй-жайларында пайдалануға арналған.

- ▶ Кептіргіш машинаны сыртта пайдалануға болмайды.

- ▶ Оны су ерітіндісінде жуылған және өндірушінің күтім туралы жапсырмасында кептіргіш машинаға үйлесімді белгіленген заттарды кептіруге арналған тұрмыстық құрылғы ретінде пайдалану керек. Егер құрғақ тазалау жинақтарын пайдалансаңыз, өзіңіз жауапкершілік аласыз және қаптамада берілген нұсқауларды орындаңыз.

Кез келген басқа мақсатта қолдану қауіпті болуы мүмкін. Miele компаниясы бұрыс не басқа мақсатта қолдану немесе басқару нәтижесінде болатын зақым үшін жауапты болмайды.

Ескерту және қауіпсіздік нұсқаулықтары

▶ Кептіргіш машинаны физикалық, сезу не ойлау мүмкіндіктері шектеулі немесе тәжірибесі не білімі жоқ адамдар тек ересектердің қадағалауымен немесе қауіпсіз түрде пайдалану жолы көрсетілгенде және қате пайдалану салдарын түсінгенде ғана пайдалана алады.

Балалар қауіпсіздігі

▶ 8 жастан кіші балалар кептіргіш машинадан алыс әрі үнемі бақылауда болуы керек.

▶ 8 және одан үлкен жастағы балалар кептіргіш машинаны қауіпсіз пайдалану жолын біліп, дұрыс емес қолдану салдарымен танысқан жағдайда ғана ересектердің бақылауынсыз пайдалана алады.

▶ Балаларға кептіргіш машинаны бақылаусыз тазалауға немесе техникалық қызмет көрсетуге рұқсат етілмейді.

▶ Кептіргіш машинаға жақын жүрген балаларды қадағалаңыз және кептіргіш машинамен ойнауға жол бермеңіз.

Техникалық қауіпсіздік

▶ "Орнату" және "Техникалық деректер" бөліміндегі нұсқауларды қарастырыңыз.

▶ Кептіргіш машинаны орнату алдында, оның зақымдалмағанын сырттай көзбен тексеріңіз.

Зақымдалған кептіргіш машинаны орнатуға немесе пайдалануға болмайды.

▶ Кептіргіш машинаны қоспас бұрын, зауыттық тақтайшада көрсетілген қосылым ақпараты (сақтандырғыш номиналы, кернеу және жиілік) электр желісінің параметрлеріне сәйкес келетініне көз жеткізіңіз. Күдіктенген жағдайда білікті электр маманымен ақылдасыңыз.

► Дербес электр қуат көзі жүйесінде немесе негізгі электр желісімен синхрондалмаған электр қуат көзі жүйесінде (мысалы, оқшауланған желілер, резервтік жүйелер) уақытша немесе тұрақты түрде пайдалануға болады. Электр қуат көзі жүйесінің EN 50160 немесе соған баламалы стандарттың сипаттамаларына сәйкестігі құрылғыны пайдалану үшін міндетті шарт болып табылады.

Тұрмыстық электр қондырғысында және осы Miele өнімінде берілген қорғау шараларының функциясы мен пайдаланылуы оқшауланған жұмыс режимінде де немесе негізгі қуат көзімен синхрондалмаған жұмыс кезінде де сақталуы тиіс немесе бұл шаралар қондырғыдағы баламалы шаралармен ауыстырылуы тиіс. Мысалы, BS OHSAS 18001–2 ISO 45001 стандартының ағымдағы нұсқасында сипатталған сияқты.

► Бұл кептіргіш машинаның электр қауіпсіздігіне жерге дұрыс тұйықталған жағдайда ғана кепілдік беріледі. Осы стандартты қауіпсіздік талабын ұстанған дұрыс. Егер қиындық туындаса, тұрмыстық электр сым желісін білікті электр маманына тексертіңіз. Miele компаниясы жерге дұрыс тұйықталмау салдарларына (мысалы, электр ток соғуына) жауапты болмайды.

► Құрылғыны ұзартқыш, көпұялы адаптер немесе соған ұқсас заттар арқылы электр тогына қоспаңыз. Олар қызып кетуі мүмкін және өрт қаупі бар.

► Ақауы бар құрамдастарды тек түпнұсқа Miele қосалқы бөлшектерімен ауыстыру керек. Miele ауыстырылатын бөлшектерін пайдаланған кезде ғана өндіруші құрылғының қауіпсіздігіне кепілдік беруі мүмкін.

► Рұқсатсыз жөндеу жұмыстары пайдаланушы үшін күтпеген қауіптерге әкелуі мүмкін, бұл үшін Miele компаниясы жауапкершілік алмайды. Жөндеу жұмыстарын тек Miele растаған қызмет көрсету технигі орындауы керек, әйтпесе орын алған қандай да бір зақымдарға кепілдік жүрмейді.

► Кептіргіш машинаны ток көзінен ажырату үшін, ашаның қолжетімділігі үнемі қамтамасыз етілуі қажет.

► Электр қосылымы кабелінде ақау болса, пайдаланушыны қауіптен қорғау үшін Miele өкілетті қызмет көрсетуші маманы ғана ауыстыруы қажет.

► Кептіргіш машинаны тазалау, техникалық қызмет көрсету кезінде және ақаулық жағдайында электр тогынан оқшаулау қажет.

Ескерту және қауіпсіздік нұсқаулықтары

► Жылу сорғысы технологиясы және хладагент: бұл кептіргіш машина компрессормен конденсацияланған газ тәрізді хладагентті пайдаланады. Жоғары температураға жеткізілетін және конденсация арқылы сұйылтылған хладагент айналмалы кептіру ауасымен жылу алмасу жүретін жылу алмастырғыш арқылы тұйық тізбек арқылы өтеді.

⚠ Кептіргіш машинаны ерте қосудан болған зақымдану жағдайы.

Бұл жылу сорғысына зақым келтіруі мүмкін.

Кептіргіш машинаны орнатқаннан кейін, оны қосу алдында кемінде бір сағат күтіңіз.

- Жылу сорғысымен кептіру барысында болатын ызылдаған шулар қалыпты болып есептеледі. Олар кептіргіштің тиімді жұмыс істеуіне әсер етпейді.
- Хладагент жанғыш немесе жарылғыш емес.
- Бұл кептіргіш машинада фторланған парниктік газдар бар. Герметикалық тығыздалған.

Хладагенттің тағайындалуы	R134a	R134a	R450A
Хладагент мөлшері	0,48 кг	0,30 кг	0,31 кг
Хладагенттің ғаламдық жылыну әлеуеті	1430 кг CO ₂ e	1430 кг CO ₂ e	605 кг CO ₂ e
Құрылғының ғаламдық жылыну әлеуеті	686 кг CO ₂ e	429 кг CO ₂ e	188 кг CO ₂ e

Осы кептіргіш машинада қолданылатын хладагенттің атауы мен мөлшері, сондай-ақ оның ғаламдық жылыну әлеуеті тақтайшада (кептіргіш машинаның артқы жағында) көрсетілген.

► Кептіргіш машина мен еден арасындағы саңылауды плинтус бетімен, қалың кілеммен, т.б. құралмен бітеуге болмайды. Бұл кептіргішке жеткілікті ауа ағынының баруына кедергі келтіреді.

► Орнатқаннан кейін кептіргіштің есігі кедергісіз ашылатынына көз жеткізіңіз.

► Кептіргіш машинаны стационарлық емес орында пайдалануға болмайды (мысалы, кемеде).

- ▶ Miele компаниясы рұқсат бермейінше, кептіргіш машинаға өзгерістер жасауға болмайды.
- ▶ Кептіргіш машина белгілі бір жағдайларда қолданылатын арнайы шаммен жабдықталған. Осы арнайы шамды арнайы мақсатына ғана пайдалану керек. Ол бөлмені жарықтандыруға арналмаған. Ауыстырылатын шамдарды тек Miele өкілетті тұлғасы немесе Miele қызмет көрсету бөлімі бекітуі керек.

Дұрыс пайдалану

- ▶ Мұздану қаупі бар бөлмеге кептіру барабанын орнатуға болмайды. Мұздау нүктесі айналасындағы температура көрсеткіштерінде кептіру барабаны дұрыс жұмыс істемеуі мүмкін. Сорғыда немесе шлангілерде конденсацияланған су қатып қалатын болса, зақымдану қаупі бар. Бөлме температурасы 2 °C және 35 °C аралығында болуы керек.
- ▶ Кептіргіш машинаның ең жоғарғы жүктеме мөлшері –9,0 кг (құрғақ салмағы). Жеке бағдарламаларға ұсынылған максималды жүктемелер Бағдарламалар кестесінде берілген.
- ▶ Өрт шығу қаупінің алдын алу үшін кептіргіш машинаны басқарылатын розетка (мысалы, таймер немесе максималды жүктемеде өшіру құрылғысы) арқылы жалғамаңыз. Салқындату фазасы аяқталмай тұрып, кептіру бағдарламасы тоқтатылса, ол киімдердің өздігінен тұтанып кетуіне себеп болуы мүмкін.
- ▶ **Ескерту:** Кептіру бағдарламасы аяқталмай тұрып кептіргішті өшірмеңіз. Бұл жағдайда кірді салқындату үшін іліп немесе жайып қою керек.
- ▶ Көптеген бағдарламада заттарды алған кезде олардың тым ыстық болмауын қамтамасыз ету үшін қыздыру фазасынан кейін суыту фазасы жүреді (сонымен қатар бұл киімнің өздігінен жануына жол бермейді). Суыту фазасы толығымен аяқталмайынша бағдарлама аяқталмайды. Бағдарлама аяқталған кезде барлық киімді барабаннан алып тастаңыз.

Ескерту және қауіпсіздік нұсқаулықтары

► Осы кептіргіш машинада өрт қаупін болдырмау үшін келесі тоқыма бұйымдарын кептіруге тыйым салынады:

- Жуылмаған заттар.
- Дұрыс тазаланбаған және маймен, майлағышпен немесе басқа шөгінділермен (мысалы, косметика, лосьондер, т.б.) ластанған жұмыс киімі сияқты заттар. Егер заттар дұрыс тазаланбаған болса, олар бағдарлама аяқталғаннан кейін кептіргіштен шығарылғаннан кейін де қызған кезде тұтануы мүмкін.
- Жанғыш жуғыш құралдармен өңделген немесе құрамында ацетон, алкоголь, бензол, бензин, керосин, дақ кетіргіш, скипидар, балауыз және балауыз кетіргіш немесе басқа химиялық заттар бар заттар (мысалы, еден жуғыш пен еден шүберектері).
- Шашқа арналған лакпен, шаш спрейімен, лак кетіргішпен немесе ұқсас заттармен себілген заттар.

Қатты ластанған заттарды жуу кезінде жуғыш құрал жеткілікті мөлшерде қолданғаныңызға және жоғары температураны таңдағаныңызға көз жеткізіңіз. Күдіктенсеңіз, заттарды бірнеше рет жуыңыз.

► Қалталардан барлық заттарды (мысалы, оттықты, сіріңкені) алып тастаңыз.

► Осы кептіргіш машинада өрт қаупін болдырмау үшін келесі тоқыма бұйымдарын кептіруге тыйым салынады:

- Химиялық құралдардың көмегімен тазартылған заттар (мысалы, кәсіби құрғақ жуғыш құралдар).
- Құрамында резеңке, көбік резеңке немесе резеңке тәрізді материалдардың көп бөлігі бар заттар. Мысалы, латексті поролоннан жасалған өнімдер, душ қалпақтары, су өткізбейтін тоқыма бұйымдары, резеңкелі бұйымдар және поролон толтырғыштан жасалған киім-кешек пен жастықтар.
- Ішіне толтырма немесе төсеме салынған зақымдалған заттар (мысалы, жастықтар, күрткелер). Зақымдалған жағдайда толтырма кептіргіштің тұтану қаупін тудыруы мүмкін.

Ескерту және қауіпсіздік нұсқаулықтары

- ▶ Қолданғаннан кейін есікті әрқашан жабыңыз. Бұл:
 - Балалардың кептіргіш үстіне өрмелеу немесе үстіне бірдеңе қою;
 - Оның үстіне үй жануарлары немесе басқа да кішкентай жануарлардың өрмелеу қаупінің алдын алады.
- ▶ Ешкімге отыруға немесе есікке сүйенуге жол бермеңіз, себебі бұл кептіргіш машинаның аударылуына әкелуі мүмкін.
- ▶ Әр кептіру циклынан кейін қылшық сүзгілерін тазалау керек.
- ▶ Тазалағаннан кейін, қылшық сүзгісін немесе негіз сүзгісін толықтай кептіру керек. Дымқыл қылшық сүзгісі/негіз сүзгілерін кептіру барысында бұзылуға әкелуі мүмкін.
- ▶ Кептіргіш машина қылшық сүзгісінсіз немесе
 - зақымдалған қылшық сүзгілерімен немесе
 - зақымдалған негіз сүзгісімен пайдаланылмауы қажет.

Бұл қылшықтардың шамадан көп жиналып, кептіргіш машинада ақау шығуына себеп болуы мүмкін.

▶ Егер су конденсат контейнеріне жиналудың орнына ағызатын шлангіден сыртқа ағызылса, шлангінің сырғымауы және судың зақымдамауы үшін ағызатын шланг мықтап бекітілгеніне көз жеткізіңіз.

▶ Конденсат ауыз су емес.

Ондай суды адамдар мен жануарлар тұтынса, денсаулықтарына кері әсер етуі мүмкін.

▶ Кептіргіш машина айналасындағы аймақты шаңсыз және ластамай ұстаңыз.

Кептіргіш машинаға түскен шаң уақыт өте келе жылу алмастырғыштың бітеліп қалуына әкелуі мүмкін.

▶ Кептіргіш машинаны шлангідегі ағынды сүмен жууға болмайды.

▶ Тоқыма кондиционері мен соған ұқсас өнімдерді өндіруші бумасындағы нұсқауларға сәйкес пайдалану қажет.

Иіссу құтысын пайдалану (қосымша керек-жарақ)

▶ Тек түпнұсқа Miele иіссу құтыларын пайдаланыңыз.

▶ Иіссу құтысын қорабында сақтау қажет, сол себепті оны сақтап қойыңыз.

Ескерту және қауіпсіздік нұсқаулықтары

- ▶ Сақ болыңыз. Құтыдан иіссу төгілуі мүмкін. Құтыны немесе қылшық сүзгісін тасымалдау кезінде үнемі көлденең күйінде сақтаңыз және оны кез келген бетке қоюға немесе салуға болмайды.
- ▶ Құтыдан еденге, кептіргішке немесе кептіргіш құрамдастарына (мысалы, қылшық сүзгісі) төгілген иіссуды сүртуге сіңіргіш шүберекті пайдаланыңыз.
- ▶ Құтыдан аққан иіссу: **теріге** тисе – теріні сабынды сумен жақсылап жуыңыз; **көзге** тисе – көзді таза сумен кемінде 15 минут шайыңыз; жұтып қойған жағдайда – **ауызды** таза сумен жақсылап шайыңыз. Көзге тисе немесе иіссуді жұтып қойған жағдайда, медициналық көмекке жүгініңіз.
- ▶ Құтыдан аққан иіссу киімге тисе, киімді бірден ауыстырыңыз. Иісті кетіруге пайдаланылатын киімді немесе шүберекті судың көп мөлшерімен және жуғыш құралмен дұрыстап жуыңыз.
- ▶ Келесі нұсқаулар орындалмаса, кептіру барабанының өртену немесе зақымдалу қаупі бар:
 - Құтыны иіссумен қайта толтыруға болмайды.
 - Жарамсыз иіссу құтысын пайдалануға болмайды.
- ▶ Бос иіссу құтысын тұрмыстық қалдықпен қоқысқа тастаңыз, оны басқа мақсатқа пайдаланбаңыз.
- ▶ Сонымен қатар иіссу құтысымен берілген ақпаратты қараңыз.

Керек-жарақтар

- ▶ Бұл құрылғымен тек түпнұсқа Miele қосалқы бөлшектері мен керек-жарақтарын пайдаланыңыз. Miele өндірмейтін басқа бөлшектер пайдаланылса, кепілдік, өнімділік және өнім сапасы туралы шағымдар жойылады.
- ▶ Кептіргіш машинаны Miele кептіргіш машинасымен бірге жалғағыш бағана етіп біріктіруге болады. Кептіргіш машина мен кір жуғыш машинаны сәйкестендіру үшін тиісті «WTV» байланыстыру жинағы талап етіледі.
- ▶ Бұл кептіргіш машина үшін дұрыс негізге тапсырыс бергеніңізге көз жеткізіңіз (Miele компаниясында қосымша керек-жарақ ретінде қолжетімді).
- ▶ Miele компаниясы функционалды қосалқы бөлшектерді кем дегенде 10 жыл ішінде және кептіргіш машинаны пайдалануды тоқтатқаннан кейін 15 жылға дейін жеткізуге кепілдік береді.

Ескерту және қауіпсіздік нұсқаулықтары

 Miele компаниясы осы ескерту мен қауіпсіздік нұсқауларын сақтамау салдарынан болатын зақымға жауапты болмайды.

Кептіргіш машинаны пайдалану

Басқару панелі

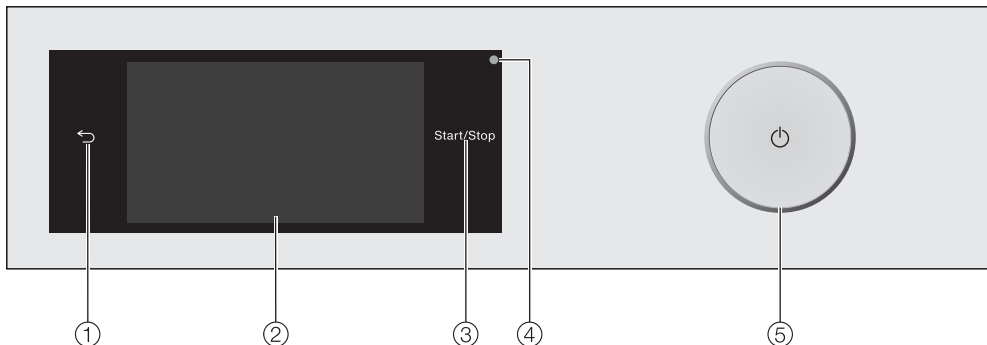

① ↶ **сенсорлық басқару элементі**

Сізді мәзірде бір деңгейге кері қайтарады.

② **Сенсорлық дисплей**

③ **Бастау/Тоқтату сенсоры**

Бастау/Тоқтату сенсорын түрту таңдалған бағдарламаны іске қосады немесе әлдеқашан іске қосылған бағдарламадан бас тартады. Бағдарлама іске қосылғаннан кейін сенсор баяу жыпылықтайды, содан кейін бағдарлама іске қосылғаннан кейін үнемі жанады.

④ **Оптикалық интерфейс**

Бұл Қызмет көрсету бөлімінде тасымалдау нүктесі ретінде пайдаланылады.

⑤ **Түймесі**

Кептіргіш машинаны қосу және өшіруге арналған. Кептіргіш машина қуатты үнемдеу үшін автоматты түрде өшеді. Бұл бағдарлама/қыртыстанудан қорғау фаза аяқталғаннан кейін 15 минуттан кейін немесе қосымша таңдау жасалмаса, қосылғаннан кейін орын алады.

Сенсорлық дисплей және сенсорлар

↶ және *Бастау/Тоқтату* сенсорлары және дисплейдегі сенсорлар саусақ ұшымен жанасуға жауап береді.

Сенсорлық дисплейді үшкір немесе өткір заттармен сызып тастауға болады, мысалы, қаламдар.

Сенсорлық дисплейді тек саусақтарыңызбен түртіңіз.

Негізгі мәзір

Кептіргіш машинаны қосқаннан кейін дисплейде негізгі мәзір пайда болады.

Негізгі мәзірден барлық маңызды ішкі мәзірлерге қол жеткізуге болады.

Негізгі мәзірге оралу үшін кез келген уақытта  сенсорлық басқару элементін түртіңіз. Бастапқы орнатылған мәндер сақталмайды.

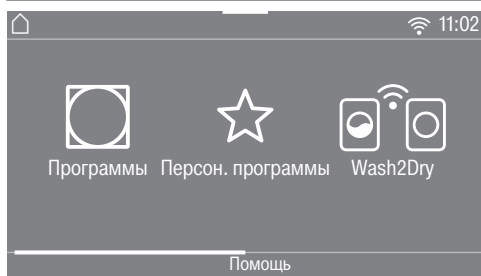

Негізгі мәзір 1-бет

Дисплейде саусағыңызды сырғыту арқылы негізгі мәзірдің екінші бетіне жылжуға болады.



Негізгі мәзір 2-бет

Кептіргіш машина желіге қосылған кезде тәулік уақытының жанындағы  белгісі көрсетіледі.

Бағдарламалар

Кептіру бағдарламаларын таңдауға арналады.

☆ Персоналды бағдарламалар

Сіз өзіңіздің жеке кептіру бағдарламаларыңыздың 12 дейін сақтай аласыз ("Персоналды бағдарламалар" бөлімін қараңыз).

Wash2Dry

Кір жууға бейімделген кептіру бағдарламасы жалғанған кір жуғыш машинамен бірге орнатылады.

Кеңес: Wash2Dry функциясын кептіргіш машина желіге қосылған жағдайда ғана пайдалануға болады.

MobileStart

MobileStart арқылы кептіргіш машинаны Miele қолданбасы арқылы қашықтан басқаруға болады.

Қашықтан басқару параметрі қосулы болуы керек.

MobileStart сенсорлық басқару элементін түртіп, дисплейдегі нұсқауларды орындаңыз.

Кептіру көмекшісі

Кептіру көмекшісі сізге кіріңіз үшін оңтайлы кептіру бағдарламасын таңдауға болатындай қадам бойынша нұсқаулық береді ("Кептіру көмекшісі" бөлімін қараңыз).

Параметрлер

Кір кептіргіш машинаның электроникасын Параметрлер мәзіріндегі өзгеретін талаптарға сәйкес өзгертуге болады ("Параметрлер" бөлімін қараңыз).

Кептіргіш машинаны пайдалану

Құрылғыны пайдалану мысалдары

Тізімдер

Бағдарламалар мәзірі

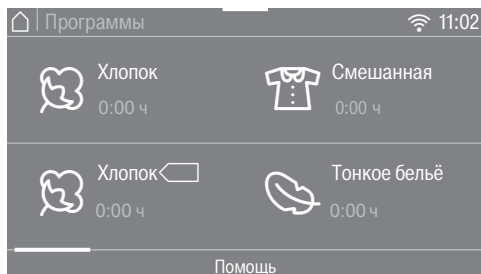

Саусағыңызды экран бойымен сырғыту арқылы оңға немесе солға айналдыруға болады. Бұны істеу үшін, сенсорлық дисплейге саусағыңызды қойып, оны қажетті бағытта сырғытыңыз.

Қызғылт сары айналдыру жолағы қосымша таңдауға болатын опциялар бар екендігін көрсетеді.

Кептіру бағдарламасын таңдау үшін бағдарлама атауын түртіңіз.

Дисплей осы бағдарламаның стандартты мәзіріне өзгереді.

Қосымшалар мәзірі

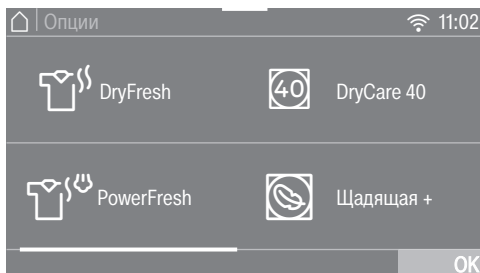

Саусағыңызды экран бойымен сырғыту арқылы оңға немесе солға айналдыруға болады. Саусағыңызды сенсорлық дисплейге қойып, оны қалаған бағытта сырғытыңыз.

Қызғылт сары айналдыру жолағы қосымша таңдауға болатын опциялар бар екендігін көрсетеді.

Қосымшаны таңдау үшін сәйкес сенсорлық басқару элементін түртіңіз.

Таңдалған қосымша қызғылт сары түспен бөлектеледі.

Қосымша таңдауды алып тастау үшін тиісті сенсорлық басқару элементін қайтадан түртіңіз.

Бөлектелген қосымшаны іске қосу үшін *OK* сенсорлық басқару элементін түртіңіз.

Бағдарламаларды жылжыту

Бағдарламалар көрсетілетін ретін өзгерту үшін мәзірдегі бағдарламаларды жылжытуға болады.

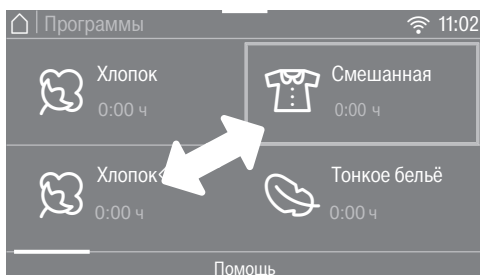

Кептіргіш машинаны пайдалану

- Саусағыңызды айналасында жақтау пайда болғанша жылжитқыңыз келетін бағдарламаға бағыттаңыз.
- Бағдарламаны жылжыту үшін саусағыңызды дұрыс бағытта сырғытыңыз.
- Бағдарлама жаңа орынға жеткенде саусағыңызды алыңыз.

Бағдарлама жылжытылды.

Сандық мәндерді орнату

Кейбір мәзірлерде сандық мәндерді орнатуға болады.

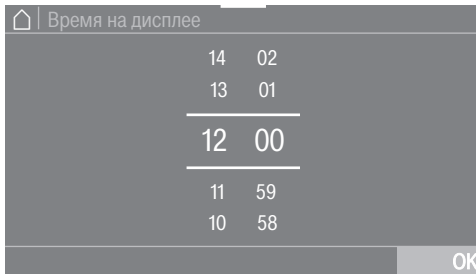

Сандарды жоғары немесе төмен сырғыту арқылы енгізіңіз. Саусағыңызды өзгерткіңіз келетін санға қойып, саусағыңызды қалаған бағытқа жылжытыңыз. Барлық орнатылған сандарды қабылдау үшін ОК сенсорын пайдаланыңыз.

Еңес: Екі жолдың арасындағы қызғылт сары сандарды қысқа уақытқа түрту сандық пернетақтаны шығарады. Жарамды сан енгізілгеннен кейін ОК сенсоры жасыл түспен бөлектеледі.

Ашылмалы мәзір

Ашылмалы мәзір ақпаратты көрсету үшін пайдаланылуы мүмкін, мысалы: кептіру бағдарламасы туралы.

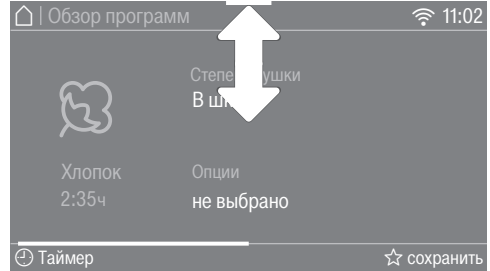

Экранның жоғарғы жиегін ортасынан түртіп, саусағыңызбен төмен қарай сүйреңіз.

Анықтама дисплейі

Дисплейдің төменгі сызық бойынша кейбір мәзірлер Помощь пайда болады.

- Мәтінді көрсету үшін Помощь сенсорын түртіңіз.
- Алдыңғы экранға оралу үшін закрыть сенсорын түртіңіз.

Мәзірден шығу

- Алдыңғы экранға оралу үшін ↶ сенсорын түртіңіз.

Бұған дейін ОК арқылы расталмаған жазбалар сақталмайды.

Алғаш рет пайдалану алдында

Орнату

Құрылғыны бірінші рет қолданар алдында, «Орнату» бөліміндегі барлық нұсқауларды орындағаныңызды тексеріңіз. «Орнату» бөлімінде берілген ақпаратқа ерекше назар аударатырып, осы пайдалану нұсқауларын оқып шығыңыз.

Қорғаныш пленкасын және жапсырмаларды алып тастау

- Төменде көрсетілгендерді алып тастаңыз:
- Есіктегі кез келген қорғаныш пленкасы (бар болса)
- Алдыңғы жағындағы және қақпағындағы кез келген жапсырма (бар болса)

Есікті ашқан кезде көрінетін белгілерді (мысалы, деректер кестесі) алып тастамаңыз.

Орнатудан кейінгі кідіріс

 Кептіргіш машинаны ерте қосудан болған зақымдану жағдайы. Бұл жылу сорғысына зақым келтіруі мүмкін. Кептіргіш машинаны орнатқаннан кейін, оны қосу алдында кемінде бір сағат күтіңіз.

Miele@home

Кептіргіш машинаңыз біріктірілген WiFi модулімен жабдықталған.

Оны пайдалану үшін сізге мыналар қажет:

- WiFi желісі

- Miele қолданбасы
- Miele пайдаланушы тіркелгісі. Miele қолданбасымен пайдаланушы тіркелгісін жасауға болады.

Miele қолданбасы кептіргіш машинаны үйдегі WiFi желісіне қосуға қатысты нұсқаулық береді.

Кептіргіш машина WiFi желісіне қосылғаннан кейін қолданбаны келесі әрекеттерді орындау үшін пайдалануға болады, мысалы:

- Кептіргіш машинаны қашықтан басқару
- Кептіргіш машинаның жұмыс күйі туралы ақпаратты алу
- Кептіргіш машинаның бағдарлама реті туралы ақпаратты алу

Кептіргіш машина WiFi желісіне қосылған болса, өшірулі болса да, энергия тұтынысын арттырады.

Кептіргіш машинаны ақырғы орнына орнатпас бұрын, WiFi желісі үшін сигнал күші жеткілікті екеніне көз жеткізіңіз.

WiFi қосылымының қолжетімділігі

WiFi қосылымы арқылы жиілік ауқымы басқа құрылғыларға беріледі (қысқа толқынды пештер мен қашықтан басқарылатын ойыншықтарды қоса алғанда). Бұл қосылымның кездейсоқ немесе тіпті толық ақаулықтарына әкелуі мүмкін. Сондықтан аталмыш функциялардың қолжетімділігіне кепілдік берілмейді.

Miele@home қолжетімділігі

Miele қолданбасын пайдалану мүмкіндігі еліңізде Miele@home қызметінің қолжетімділігіне байланысты.

Алғаш рет пайдалану алдында

Miele@home қызметі барлық елдерде қолжетімді емес.

Қолжетімділік туралы ақпаратты алу үшін www.miele.kz сайтынан қараңыз.

Miele қолданбасы

Miele қолданбасын Apple App Store® немесе Google Play Store™ сервистерінен тегін жүктеп алуға болады.

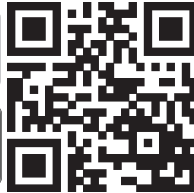

Кептіргіш машинаны қосу

- ① түймесін басыңыз.

Сәлемдесу экраны жанады.

Дисплей сізге бастапқы іске қосу процесі бойынша қадам-қадаммен бағыттайды.

Тілді орнату

Сізден дисплейге қажетті тілді таңдау сұралады. Тілді кез келген уақытта Параметрлер мәзірі арқылы өзгертуге болады.

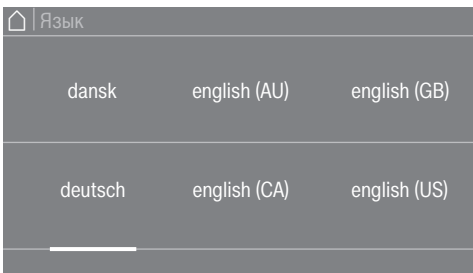

- Қажетті тіл пайда болғанша солға немесе оңға айналдырыңыз.
- Қажетті тіл үшін сенсорды түртіңіз.

Таңдалған тіл қызғылт сары түспен бөлектеледі және дисплей келесі параметрге өзгереді.

Miele@home реттеу



- Miele@home қолданбасын қазір орнату үшін: Жалғастыру сенсорлық басқару элементін түртіңіз.

Кеңес: Орнатуды кейінге қалдыру үшін: Өткізіп жіберу сенсорлық басқару элементін түртіңіз. Содан кейін дисплейде келесі хабарлама пайда болады:

i В дальнейшем настройки возможны в меню «Настройки / Miele@home»
ОК сенсорлық басқару элементімен растаңыз.

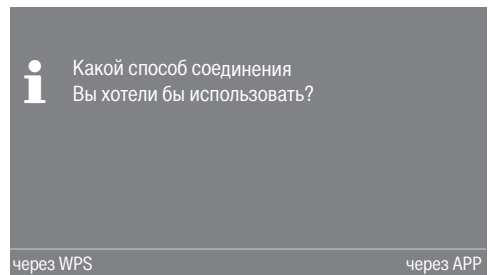

- Пайдаланғыңыз келетін қосылым әдісін таңдаңыз.

Содан кейін сіз дисплей мен Miele қолданбасын басшылыққа аласыз.

через WPS қосылым түрі үшін сізге WPS-үйлесімді маршрутизатор қажет болады.

Алғаш рет пайдалану алдында

- Маршрутизатордағы WPS функциясын 2 минут ішінде іске қосыңыз.

Сағат форматын орнату

Тәулік уақытын 24 сағат немесе 12 сағаттық сағат ретінде көрсетуге болады.

- Қажетті сағат форматын таңдап, оны ОК сенсорымен растаңыз.

Дисплей келесі параметрге ауысады.

Тәулік уақытын орнату

Бұл хабарлама кептіргіш машина WiFi желісіне әлі қосылмаған жағдайда ғана пайда болады. Егер WiFi желісімен байланыс орнатылса, тәулік уақыты автоматты түрде орнатылады.



- Саусағыңызды өзгерткіңіз келетін санға қойып, саусағыңызды қалаған бағытқа жылжытыңыз.
- ОК сенсорымен растаңыз.

Дисплейде қосымша ақпарат көрсетіледі.

Пайдалануға беруді жалғастыру

- "1. Киімге дұрыс күтім жасау туралы ескертпелер" бөлімін қараңыз.

- Содан кейін сіз бағдарламаны таңдап, кептіргіш машинасын "2. Кептіргіш машинаны жүктеу" және "3. Бағдарламаны таңдау" бөлімдерінде сипатталғандай жүктей аласыз.

Бір сағаттан астам уақытқа созылатын бағдарлама толық орындалғанда, бірінші рет пайдалану процедурасы аяқталады.

Энергия үнемдеу бойынша кеңестер

Жылу сорғысы технологиясы бар кептіргіш машина қуатты үнемдейтін кептіру циклдарына арналып жасалған. Дегенмен кептіру уақыты қажетсіз ұзартылмайтындықтан, келесі шаралар арқылы қуатты аздап үнемдеуге болады.

Қылшық сүзгілері мен негіз сүзгісін тазалау туралы ақпаратты «Тазалау және күтім көрсету» бөлімінен қараңыз.

- Кептіру алдында кірдің максималды сығу жылдамдығында екендігіне көз жеткізіңіз. Сығу жылдамдығы неғұрлым жоғары болса, кептіру кезінде қуат пен уақытты үнемдеуге болады, мысалы, шамамен 1000 айн/мин орнына 1600 айн/мин жылдамдықпен айналдырса, қуатты шамамен 20 % үнемдеуге болады.
- Әрқашан мүмкіндігінше бағдарлама үшін белгіленген максималды жүктеме көлемін пайдаланып кептіріңіз. Энергияны үнемдеуде толық барабан көмектеседі, себебі басқа кептіру бағдарламасын бастаудың қажеті жоқ. Бұл киімнің мөлшеріне жұмсалатын қуат тұтынысының ең үнемді деңгейде екенін білдіреді.
- Бөлме температурасы тым жоғары еместігіне көз жеткізіңіз. Максимум 25 °С. Кептіргіш орналасқан бөлмеде басқа жылу шығарғыш құрылғылар болса, бөлме жақсы желдетілгеніне және басқа құрылғылар өшірілгеніне көз жеткізіңіз.
- Әр кептіру циклынан кейін есік саңылауындағы қылшық сүзгілерін тазалаңыз.

Энергия үнемдеу бойынша кеңестер

- Мүмкін болса, уақыт бойынша өзгертін, арзан электр энергиясының тарифтерін пайдаланыңыз. Қосымша ақпарат алу үшін энергия жеткізушіңізден сұраңыз. Бұл жағдайда кептіргіш машинаның таймері сізге көмектеседі, өйткені кептіру процесі автоматты түрде басталатын келесі 24 сағат ішінде уақытты таңдауға болады.

Кері байланыс

Кептіргіш машинаның электр энергиясын тұтынуы туралы ақпаратты ашылмалы мәзірден көруге болады.

Дисплейде келесі ақпарат пайда болады:

- Бағдарлама басталарға дейінгі электр энергиясын тұтынуды бағалау.
- Бағдарлама барысында немесе бағдарламаның соңында нақты электр энергиясын тұтынуы.

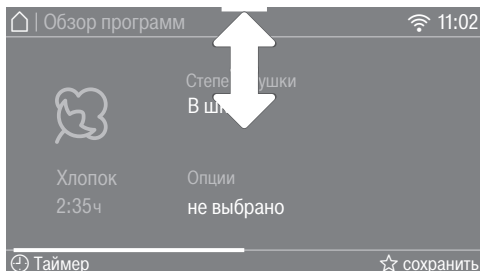

- Ашылмалы мәзірді ашыңыз.

1. Бағалау

Энергияны тұтынудың болжамды деңгейі бағдарлама басталғанға дейін гистограмма түрінде көрсетіледі.

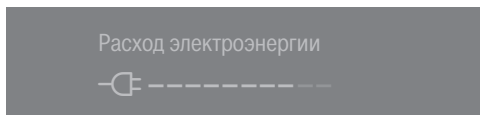

Жолақтар неғұрлым көп көрінсе, электр энергия тұтынуы соғұрлым жоғары болады.

Бағалау кептіру бағдарламасына, температураға және кез келген қосымша таңдалған опцияларға байланысты өзгереді.

2. Нақты тұтыну

Нақты энергия тұтынуды мен шығындарын бағдарлама барысында немесе бағдарламаның соңында көруге болады.

Егер энергияны тұтыну тым төмен болса, $< 0,1$ Квт/сағ және Құны 0,00 көрсетіледі. Шығындар туралы толығырақ ақпаратты "Параметрлер - Тұтыну" бөлімінен қараңыз.

Бағдарлама алға жылжыған сайын тұтыну мен шығындар өзгереді.

Бағдарламаның соңында есікті ашпас бұрын дисплейде сүзгінің ластану деңгейін % түрінде де көрсетуге болады.

Загрязнение фильтра

0 % = жеңіл

50 % = орташа

100 % = қатты

Ластанудың жоғарылауы

бағдарламаны іске қосу уақытын арттырады, бұл өз кезегінде электр энергиясын тұтынуды арттырады.

Бағдарламаның соңында есік ашық болса немесе машина автоматты түрде өшсе, деректер болжалды тұтынуға оралады.

Кеңес: Соңғы кептіру бағдарламасы мен жалпы тұтыну үшін тұтыну деректерін көруге болады ("Параметрлер – Тұтыну" бөлімін қараңыз).

1. Киімге дұрыс күтім жасау туралы ескертпелер

Жуылған киімге қатысты ескерілетін жайттар

- Қатты ластанған заттарды жуған кезде жеткілікті жуғыш құрал қолданылғанына көз жеткізіп, жоғары температураны таңдаңыз. Күдіктенсеңіз, заттарды бірнеше рет жуыңыз.
- Кептіргіш машинаға өте ылғал заттарды салмаңыз. Кептіру алдында киімнің мұқият айналдырылғанына көз жеткізіңіз. Сығу жылдамдығы неғұрлым жоғары болса, кептіру кезінде қуат пен уақытты үнемдеуге болады.
- Түстердің ағып кетуіне және кептіргіштегі басқа киімдердің, тіпті пластик компоненттердің түссізденуіне жол бермеу үшін, жаңа қара түсті киімдерді ашық түсті киімдерден бөлек жуып, кептіру керек. Сонымен қатар қара түсті талшықтар ашық түсті киімдерде қалып, керісінше болуы мүмкін.
- Крахмалданған киімді кептіргіш машинада кептіруге болады. Қарапайым нәтижеге қол жеткізу үшін крахмалдың екі еселенген мөлшерін пайдалану керек.

Кептіру алдында киімді дайындау

 Киімнен алынбаған бөгде заттарға байланысты зақымдану. Бөгде заттардың еруі, жануы немесе жарылуы мүмкін. Киімнен жуғыш құралдарды мөлшерлейтін шарлар, оттықтар, т.б. сияқты бөгде нысандар алынғанына көз жеткізіңіз.

 Дұрыс емес қолдану мен басқаруға байланысты өрт қаупі бар.

Киім жанып, кептіргіш пен оның айналасындағы заттарды күйдіріп, бұзуы мүмкін.

Қосымша ақпарат алу үшін «Ескерту және қауіпсіздік» нұсқауларын қараңыз.

- Киімді талшық пен мата түріне, өлшеміне, киім күтімі жапсырмасының таңбасына және қажетті кептіру деңгейіне қарай сұрыптаңыз.
- Астар маталар мен төсемдердің бүтіндігіне көз жеткізу үшін тігістерді тексеріңіз. Бұл толтырманың шығу қаупінің алдын алады. Бұлар кептіру кезінде жануы мүмкін.
- Киімдерді жазыңыз.
- Тоқыма белдіктері мен алжапқыштарды бір-біріне байлаңыз.
- Кішкентай заттар ішіне кіріп кетпес үшін, жамылғылар мен жастық тыстарының түймелерін ағытыңыз.
- Ілгектер мен көздерді бекітіңіз.
- Тоқыма бұйымдары біркелкі кебуі үшін күртелерді ашық қалдырып, ұзын сыдырмаларды шешіңіз.
- Кеудешедегі төсемді тігіп қойыңыз немесе алып тастаңыз.
- Қажет болса, матаның осы түрлеріне арналған жүктеме өлшемін азайтыңыз. Күтімі оңай болатын мата көбірек мыжылады, сондықтан жүктеме соғұрлым көп болады. Бұл әсіресе жейде немесе блузка сияқты өте жұқа тоқылған матадан жасалған киімдерге қатысты.

1. Киімге дұрыс күтім жасау туралы ескертпелер

Кептіру



Кеңес: Бағдарламалар мен жүктеме өлшемдері туралы білуіңіз керек барлық нәрсені қамтитын "Бағдарлама кестесін" қараңыз.

- Әр бағдарлама үшін әрқашан ұсынылатын жүктеменің максималды көлемін сақтаңыз. Бұл киімнің мөлшеріне жұмсалатын қуат тұтынысының ең үнемді деңгейде екенін білдіреді.
- Заттардың сапасына қарай, мамық маталарда жиырылатын астарлары болады. Осы тоқыма бұйымдары үшін тек *Жеңіл тегістеу* бағдарламасын пайдаланыңыз.
- Күтім жапсырмасында жарамды деп көрсетілген болса ғана, таза зығыр матаны кептіргіш машинада кептіруге болады. Әйтпесе матаның беті бұдырлануы мүмкін. Осы тоқыма бұйымдары үшін тек *Жеңіл тегістеу* бағдарламасын пайдаланыңыз.
- Жүннен жасалған материалдар және жүн қоспалары күңгірттенуге немесе жиырылуға бейім. Осы тоқыма бұйымдары үшін *Жүннен жасалған бұйымдар* бағдарламасын ғана қолданыңыз.
- Трикотаж маталар (мысалы, жеңіл жейделер, іш киім) бірінші рет жуылған кезде жиырылуға бейім болып келеді. Одан әрі жиырылуын болдырмау үшін трикотаж маталарын шамадан тыс кептіруден аулақ болыңыз. Мүмкін болса, трикотаж маталарынан жасалған киімдерді сатып алғанда, сәл үлкенірек өлшемді таңдаңыз.



- Егер маталар ыстыққа сезімтал болса немесе қыртыстарға сезімтал болса, жүктеме мөлшерін азайтыңыз. Сондай-ақ, *Ұқыпты* қосымшасын және әсіресе нәзік маталар үшін *DryCare 40* қосымшасын таңдау керек.

1. Киімге дұрыс күтім жасау туралы ескертпелер

Күтім белгілері

Кептіру	
	Температура
	Қалыпты немесе жоғары
	Азайтылған*
	Кептіргіш машинада кептірмеңіз

* Ұсыныс: *DryCare 40* немесе
Ұқыпты таңдаңыз

Үтіктеу	
	Температура
	••• ыстық, •• орташа, • төмен
	Үтіктеуге болмайды

Дұрыс кептіру деңгейін таңдау

- Созылғыш маталарды кептіру кезінде арнайы гигиеналық талаптарға арналған *HygieneDry*
- Бірнеше қабатты және өте қалың маталар үшін *Қосымша кептіру* параметрі
- Бірден алып тастау керек барлық маталар үшін *Қалыпты плюс*
- *Қалыпты* отыруы мүмкін тоқыма бұйымдарына арналған. Немесе жеңіл мақта немесе трикотажды маталар
- *Үтіктеу үшін* немесе *Машиналық үтіктеу*, оларды қоймас бұрын басылатын немесе үтіктелетін маталарға арналған

Кеңес: *Мақта, Аралас* және *Автоматты* бағдарламалары үшін кептіру деңгейлерін (ылғалдау немесе құрғақтау) өзгерте аласыз. Қосымша ақпарат алу үшін "Параметрлер – Бағдарлама реттілігі" бөлімін қараңыз.

2. Кептіргіш машинаға кір салу

Кір киімді салу

Матаның зақымдалуының алдын алу.

Кептіргіш машинаға салмас бұрын «1. Киімге дұрыс күтім жасау туралы ескертпелер» тарауын оқыңыз.



- Есікті ашыңыз.
- Барабанның ішінде қалған барлық затты алып тастаңыз.
- Кір киімді жайып, барабанға бос күйінде салыңыз.

Барабанды шамадан тыс жүктеуге болмайды. Бұл киімнің мерзімінен бұрын тозуына және дұрыс кептірілмеуіне әкелуі мүмкін. Сонымен қатар көбірек қыртыстануы мүмкін.

Кір заттар есік жабылған кезде қысылып қалса, зақымдалуы мүмкін.

FragranceDos функциясын тексеру

Иіссу құтысын пайдаланбасаңыз, 2 FragranceDos ұяшықтарының жабылғанын тексеріңіз.

„Иіссу құтысы“ тарауында иіссу құтысын пайдалану жолы сипатталған.

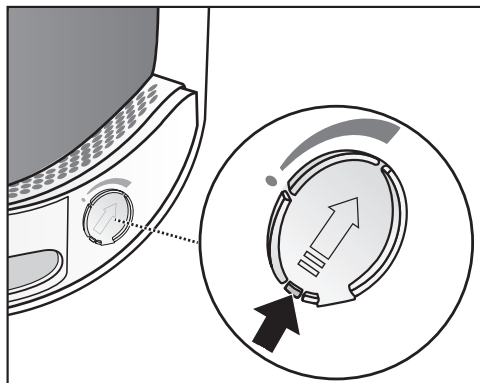

- Ұяшық жабылғанша қойындыны төмен басыңыз (көрсеткіні қараңыз). Әйтпесе осында қылшық жиналады.

Есікті жабыңыз

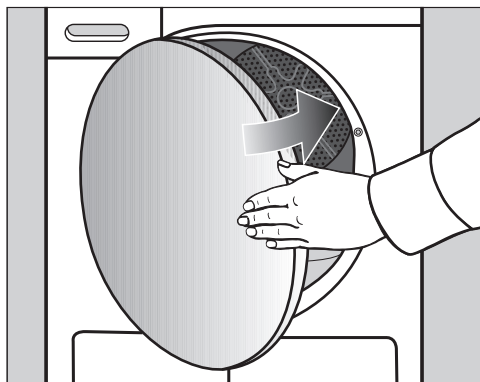

- Есікті ақырын жабыңыз.

3. Бағдарламаны таңдау

Кептіргіш машинаны қосу

- Кептіргіш машинаны қосу үшін  сенсорын түртіңіз.

Кеңес: Белгілі бір бағдарламалар пайдаланылған кезде қоюландырылған суды қайта өңдеуге болады.

"Конденсатқа арналған контейнер — конденсатқа арналған контейнерді толтыру" бөлімін қараңыз.

Конденсацияланған суды белгілі бір бағдарламалардың бөлігі ретінде қашан пайдалануға болатынын білу үшін "Бағдарламалар кестесі" және "Қосымшалар" бөлімін қараңыз.

Бағдарламаны таңдау

Бағдарламаны таңдаудың әртүрлі тәсілдері бар.

- Программы сенсорын түртіңіз.

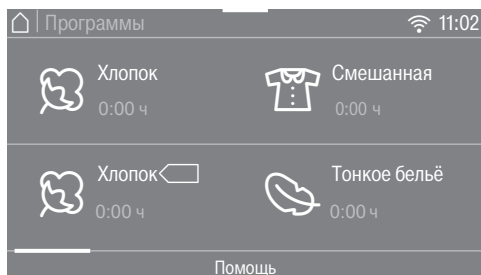

- Қажетті бағдарлама пайда болғанша дисплейдің оң жағына жылжыңыз.
- Осы бағдарлама үшін сенсорды түртіңіз.

Содан кейін дисплей Обзор программ мәзірін көрсету үшін өзгереді.

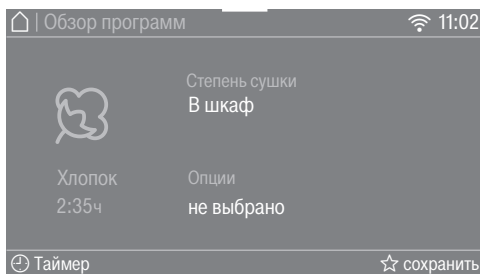

Кеңес: Ашылмалы мәзірден сіз таңдаған бағдарлама үшін ұсынылған максималды жүктемені таңдай аласыз.

Бағдарламаны таңдаудың тағы 4 әдісі бар.

1. Wash2Dry функциясы
2. Дербес бағдарламалар
3. Кептіру көмекшісі
4. MobileStart

4. Бағдарлама параметрлерін таңдау

Кептіру деңгейін таңдау

Қандай бағдарлама үшін кептіру деңгейін таңдауға болатынын және қандай кептіру деңгейі сіздің талаптарыңызға сәйкес келетінін білу үшін "Бағдарлама кестесін" тексеріңіз.

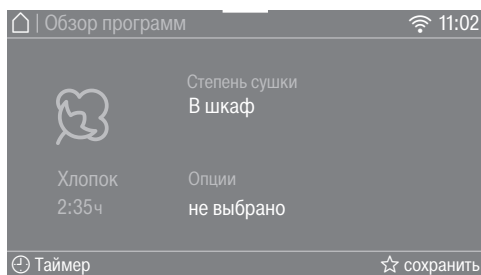

- Степень сушки сенсорлық басқару элементін түртіңіз.

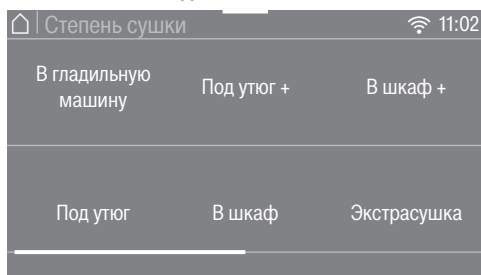

- Дисплейде қажетті кептіру деңгейі пайда болғанша айналдырыңыз.
- Кептіру деңгейі үшін сенсорлық басқару элементін түртіңіз.

HygieneDry құрғату деңгейі

Кеңес: ☺ күтім белгісі бар төзімді киімдерге арналған арнайы гигиена талаптарының орындалуы үшін құрғату деңгейін таңдаңыз.

Заттар ұзақ уақыт бойы тұрақты температурада кептіріледі (температураны ұстау уақыты ұзартылады). Бұл (микробтар немесе

шаң кенелері сияқты) микроағзаларды өлтіріп, киімдегі аллергиялардың санын азайтады.

Кеңес: Пайдалану нұсқаулықтарында көрсетілгендей сәйкес бағдарлама үшін жүктеме көлемін максималды жүктеме көлемінің жартысына дейін азайтыңыз.

HygieneDry температураны ұстау уақыты

- Бағдарламаның болжамды істеу уақыты бағдарламаның басында көрсетіледі.
- Бағдарлама, алдымен, кір киімге күтім жасауға арналған қалыпты кептіру процесін аяқтайды. Кептіру уақыты 0 минутқа дейін есептеледі. Содан кейін температураны ұстау уақыты басталады.
- Температураны ұстау уақыты басталғанда, гигиеналық кептіру нәтижесі бағдарламаның қалған іске қосу уақыты 85 минутқа ұзартылады.

HygieneDry құрғату деңгейіне арналған бағдарлама үзіліп қалмауы керек, себебі бұл микроағзалардың жойылуының алдын алады. Кептіру бағдарламасынан бас тартпаңыз.

4. Бағдарлама параметрлерін таңдау

Уақыт бағдарламалары үшін жұмыс уақытын таңдау

Ұзақтығын 10 минуттық қадаммен өзгертуге болады.

Бағдарламалар:

Салқын ауа: 20 мин – 1:00 сағ

Жылы ауа: 20 мин – 2:00 сағ

Себет бағдарламасы: 40 мин – 2:30 сағ

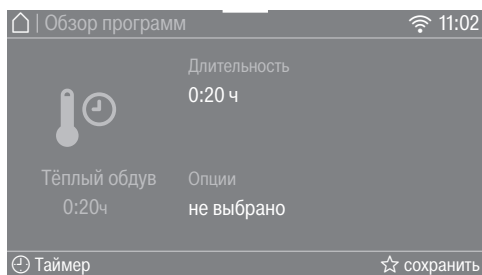

- Длительность сенсорлық басқару элементін түртіңіз (тек *Жылы ауа* бағдарламасында).

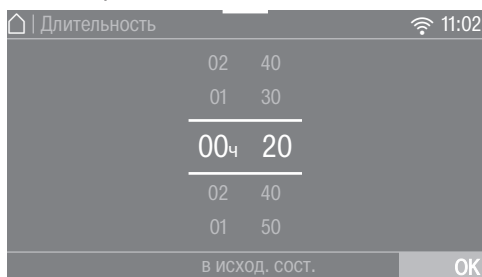

- Саусағыңызды өзгерткіңіз келетін санға қойып, саусағыңызды қалаған бағытқа жылжытыңыз.

- Ыстық ауа

- OK сенсорлық басқару элементімен растаңыз.

- Салқын ауа, Себет бағдарламасы

- *Бастау/Тоқтату* сенсорлық басқару элементін түртіңіз.

Бағдарлама іске қосылады.

Қосымшаларды таңдау

Қандай бағдарламалар қосымша бағдарламаны таңдауға мүмкіндік беретінін және қайсысы сіздің қажеттіліктеріңізге сәйкес келетінін білу үшін "Қосымшалар" бөлімін қараңыз.

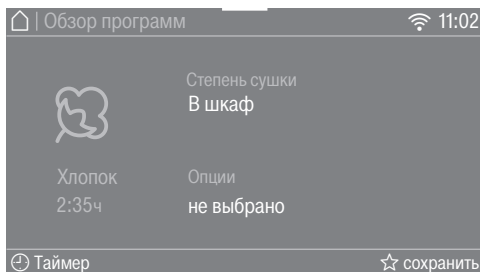

- Опции сенсорлық басқару элементін түртіңіз.

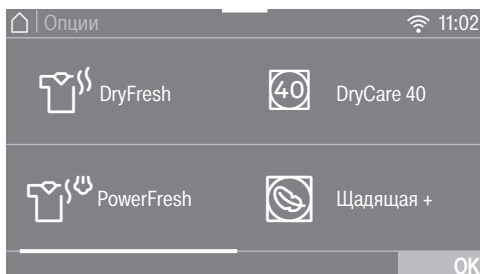

- Қажетті қосымша үшін сенсорлық басқару элементін түртіңіз.

Қеңес: Қосымша үшін сенсорлық басқару элементін қайта түрту оны алып тастауға мүмкіндік береді.

- Тағы қосымшаларды көру үшін дисплейді айналдырыңыз.

- OK сенсорлық басқару элементімен растаңыз.

Таңдалған қосымша үшін белгі көрсетіледі.

5. Бағдарламаны бастау

Бағдарламаны бастау

Бағдарламаны *Бастау/Тоқтату* сенсорлық басқару элементі қосулы және өшірулі кезде іске қосуға болады.

- *Бастау/Тоқтату* сенсорлық басқару элементін түртіңіз.

Бастау/Тоқтату сенсорлық басқару элементі үнемі жанып тұрады.

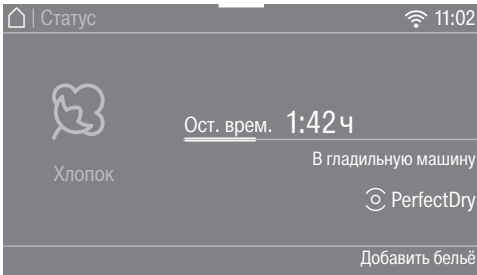



Кептіру және бағдарламаның қалған ұзақтығы дисплейде жанады.

Кір киім бағдарлама аяқталғанға дейін салқындатылады.

Кеңес: Ашылмалы мәзірде таңдалған кептіру деңгейін немесе ұзақтығын және қуат тұтынуды көруге болады.

[PerfectDry дисплейі тек таңдаулы кептіру деңгейлері бар бағдарламалармен жанады:](#)

- Бағдарлама басталғаннан кейін  бос нүкте
Қол жеткізілген кептіру деңгейі кейінірек көрсетіледі.
- Кептіру деңгейіне жеткенде  толық нүкте

PerfectDry[®] кірдегі қалған ылғалдылықты өлшейді. Таңдаулы кептіру деңгейлері бар бағдарламаларда PerfectDry кірді таза кептіреді, дегенмен нәтижеге судағы кальций мөлшері де әсер етеді.

PerfectDry үнемі бейімделіп отырады, қалған уақыттың дәлдігін үнемі арттырады.

Егер кептіргіш машинаға ештеңе салмасаңыз немесе оған құрғақ киім салсаңыз, бұл барабанның бос екендігін сездіреді. Жүктемені автоматты түрде тану функциясы таңдалған бағдарлама басталғаннан кейін оның жұмыс уақытын шектейді және кірді немесе тоқыма бұйымдарыңызды жеңіл түрде кептіруді немесе желдетуді жалғастырады.

Киімнің және тоқыма өнімдерінің тозбауы үшін шамадан тыс кептірмеңіз.

Энергия үнемдеу

10 минуттан кейін индикаторлар күңгірттеніп, *Бастау/Тоқтату* сенсоры жыпылықтай бастайды.

- Индикаторларды қайта қосу үшін *Бастау/Тоқтату* сенсорын түртіңіз (бұл жұмыс істеп тұрған бағдарламаға ешқандай әсер етпейді).

Барабан жарығы бағдарлама басталған кезде өшіріледі.

Кір қосу

Бағдарлама іске қосылғаннан кейін, жуылатын заттарды қоса аласыз.

- «Бағдарлама ретін өзгерту – Кір қосу немесе алу» бөліміндегі сипаттаманы орындаңыз.

6. Бағдарламаның соңы – барабанды түсіру

Бағдарламаның соңы

Бағдарлама дисплейде *Конец/защита* от *смин.* немесе *Конец/охлаждение* пайда болған кезде аяқталады. *Бастау/Тоқтату* сенсорлық басқару элементі енді жанбайды.

Кептіру машинасы Қыртыстанудан қорғау фазасы аяқталғаннан кейін 15 минуттан кейін автоматты түрде өшеді (Қыртыстанудан қорғау фазасы жоқ бағдарламаларда ол бағдарлама аяқталғаннан кейін 15 минуттан кейін өшеді).

Барабанды босату

Есікті тек кептіру процесі аяқталғаннан кейін ашыңыз. Әйтпесе киім дұрыс кептірілмейді және суытылмайды.

- Есікті бүйір жағынан қызғылт сары маркермер тартыңыз.

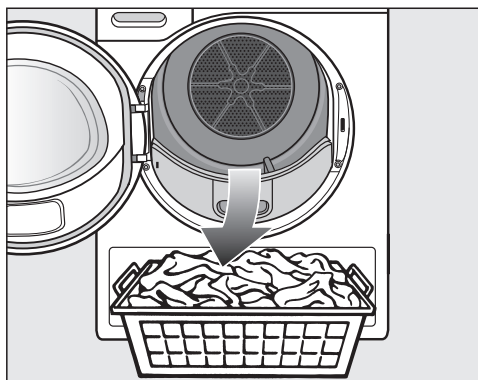

- Кірді шығарыңыз.

Кептіргіште қалған заттар оны келесі рет пайдаланған кезде артық кебу салдарынан зақымдалуы мүмкін.

Барабаннан барлық затты үнемі алып тастаңыз.

- Кептіргіш машинаны өшіру үшін  сенсорын түртіңіз.
- Есік саңылауындағы 2 қылшық сүзгісіндегі қылшықты алып тастаңыз: "Тазалау және күтім көрсету – Қылшық сүзгілері" бөлімін қараңыз.
- Есікті ақырын жабыңыз.
- Конденсатқа арналған контейнерді босатыңыз.

Мақта және *Мақта*  бағдарламаларын пайдаланып, толық жүктемені кептіру кезінде, ағызатын шланг арқылы конденсат контейнерін сыртқа ағызуды ұсынамыз. Бұл бағдарлама кезінде конденсат контейнерін босап қалуын болдырмайды.

Барабан жарығы

Кептіргіш машинаның есігін ашқанда, барабан кептіргіштің алдындағы аймақпен бірге бірден жарықтандырылады. Бұл барабанда немесе киім себетінде кездейсоқ заттарды қалдыруға жол бермейді. Қуатты үнемдеу үшін барабан жарығы автоматты түрде өшіп қалады.





Кеңес: Жарықты қайта қосу үшін шолу мәзірінен ашылмалы мәзірді ашып,  сенсорды түртіңіз.

Бағдарлама сызбасы

* таңбасымен белгіленген барлық салмақтар құрғақ кір салмағына байланысты.

Мақта		макс. 9 кг*
HygieneDry		
Келесілер үшін қолданыңыз:	<ul style="list-style-type: none"> - Мысалы, іш киім, сәби киімдері, төсек-орын жабдығы, орамал сияқты мақта мен зығыр маталары терімен тікелей жанасады. - Арнайы гигиена талаптары бар басқа да қатты маталар. 	
Кеңес	Арнайы гигиена талаптары үшін пайдаланыңыз.	
Қосымша кептіру, Қалыпты плюс, Қалыпты		
Келесілер үшін қолданыңыз:	Бір және бірнеше қабатты мақта-мата заттар. Мысалы, жеңіл жейделер, іш киім, сәби киімдері, жұмыс киімі, күртешелер, жамылғылар, алжапқыштар, комбинезондар, қол сүлгілері, ванна сүлгілері, халаттар және түкті матадан жасалған төсек-орын жабдық кіреді.	
Кеңес	<ul style="list-style-type: none"> - Бірнеше қабатты және өте қалың маталар үшін <i>Қосымша кептіру</i> параметрін таңдаңыз. - Трикотаж маталар үшін <i>Қосымша кептіру</i> параметрін пайдалануға болмайды (мысалы, жеңіл жейделер, іш киім, сәби киімдері), себебі олар жиырылып қалуы мүмкін. 	
Үтіктеу үшін Δ, Үтіктеу үшін ΔΔ, Машиналық үтіктеу		
Келесілер үшін қолданыңыз:	Өрі қарай үтіктеуді қажет ететін барлық мақта немесе зығыр маталар. Мысалы, үстел жабдығы, төсек-орын жабдығы, крахмалданған киім.	
Кеңес	Киім кеуіп кетпеуі үшін, үтіктеуге дайын болғанға дейін, оралып тұруы керек.	

Бағдарлама сызбасы

Мақта 		макс. 9 кг*
Бұйым	Қалыпты қалдық ылғалы бар, <i>Мақта</i> , <i>Шкафқа</i> бағдарламасында сипатталған мақтадан жасалған заттар.	
Ескертпе	<ul style="list-style-type: none"> - Бұл бағдарламада тек <i>Шкафқа</i> деңгейіне дейін кептірілетін болады. - <i>Мақта</i>  бағдарламасы қалыпты қалдық ылғал деңгейіндегі мақта заттарды кептіру үшін қуат үнемдеу жағынан ең тиімдісі болып табылады. 	
Сынақ мекемеле рiне ескертпе	<ul style="list-style-type: none"> - <i>Мақта</i>  бағдарламасы EN 61121 стандартына сай өлшенген қуат тиімділігі таңбасына арналған 392/2012/EO ережесіне сай сынақ бағдарламасы. - <i>Мақта</i> және <i>Мақта</i>  бағдарлама параметрлерімен ағызатын шланг арқылы конденсатты сыртқа ағызыңыз. 	
Аралас		макс. 4 кг*
HygieneDry, Қалыпты плюс, Қалыпты, Үтіктеу үшін Δ, Үтіктеу үшін $\Delta\Delta$		
Келесілер үшін қолданыңыз:	Синтетикадан, мақтадан немесе аралас талшықтан жасалған маталарды. Мысалы, жұмыс киімі, комбинезондар, пуловерлер, көйлектер, шалбар, үстел жабдығы және колготкалар.	
Keңec	<i>HygieneDry</i> функциясын арнайы гигиена талаптары бар қатты маталар үшін пайдаланыңыз.	
Нәзік заттар		макс. 2,5 кг*
Қалыпты, Үтіктеу үшін Δ, Үтіктеу үшін $\Delta\Delta$		
Келесілер үшін қолданыңыз:	Синтетикалық, аралас мата, вискоза талшықтары және күтімі оңай мақтадан жасалған күтім жапсырмасында  белгісі бар нәзік маталар. Мысалы, жейделер, блузкалар, іш киімдер және аппликациялары бар маталар.	
Keңec	Қыртыссыз кептіру үшін жүктемені одан әрі азайту қажет.	

Бағдарлама сызбасы

Төсек-орын жабдығы		макс. 4 кг*
HygieneDry, Қосымша кептіру, Қалыпты плюс, Қалыпты, Үтіктеу үшін Δ, Үтіктеу үшін ΔΔ, Машиналық үтіктеу		
Келесілер үшін қолданыңыз:	Төсек-орын жабдығы, жастық тыстары	
Кеңес	<i>HygieneDry</i> функциясын арнайы гигиена талаптары бар қатты маталар үшін пайдаланыңыз.	
Автоматты		макс. 5 кг*
Қалыпты плюс, Қалыпты, Үтіктеу үшін Δ, Үтіктеу үшін ΔΔ		
Келесілер үшін қолданыңыз:	<i>Мақта</i> және <i>Аралас</i> бағдарламаларына сәйкес келетін киімдердің аралас жүктемелері.	
Тоқыма бұйымдар		макс. 2 кг*
Бұйым	Жүннен және жартылай жүннен жасалған бұйымдар: пуловер, тоқылған кофта, олардың затбелгісінде машинамен кептіруге жарамды деп өндірушімен көрсетілген.	
Ескертпе	<ul style="list-style-type: none"> - Бұйым қысқа уақытқа жылы ауамен үрленіп, жайылады және үлпілдек болады. Алайда толығымен кептірілмейді. - Бағдарлама аяқталғаннан кейін киімді машинадан шығарып, бұйым өндірушісі ұсынған қолмен кептіру тәсілін қолданыңыз. 	
Жібек матаға қолмен күтім жасау		макс. 1 кг*
Келесілер үшін пайдаланыңыз	Кептіргіш машинасында кептіруге жарамды жібек киімдер, мысалы, блузкалар мен жейделер	
Ескертпе	<ul style="list-style-type: none"> - Бұл бағдарлама қыртыстарды азайтады. Бұл бағдарламада заттар толығымен кептірілмейді. - Бағдарлама аяқталғаннан кейін киімді машинадан шығарып, бұйым өндірушісі ұсынған қолмен кептіру тәсілін қолданыңыз. 	

Бағдарлама сызбасы

Экспресс		макс. 4 кг*
Қосымша кептіру, Қалыпты плюс, Қалыпты, Үтіктеу үшін Δ, Үтіктеу үшін ΔΔ, Машиналық үтіктеу		
Келесілер үшін қолданыңыз:	☉ белгісі жоғары температураға және механикалық әсерге сезімтал мақта маталар <i>Мақта</i> бағдарламасына сәйкес.	
Ескертпе	Бағдарлама ұзақтығы қысқа.	
Жейделер		макс. 2 кг*
Қалыпты плюс, Қалыпты, Үтіктеу үшін Δ, Үтіктеу үшін ΔΔ		
Келесілер үшін қолданыңыз:	Жейделер және блузкалар	
Джинс мата		макс. 3 кг*
Қалыпты плюс, Қалыпты, Үтіктеу үшін Δ, Үтіктеу үшін ΔΔ		
Келесілер үшін қолданыңыз:	Барлық джинс киімдер, мысалы күрткелер, джинсылар, жейделер, белдемшелер.	

Бағдарлама сызбасы

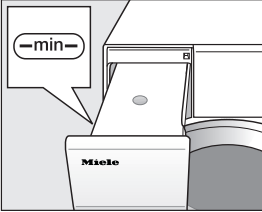
Бу күтімі		макс. 1 кг*
Қалыпты, Үтіктеу үшін ∅∅		
Келесілер үшін қолданыңыз:	<ul style="list-style-type: none"> - Мақтадан немесе зығырдан жасалған барлық заттар - Мақтадан, аралас немесе синтетикалық талшықтан жасалған аз үтіктелетін заттар. Мысалы, мақтадан жасалған шалбар, анорақтар және жейделер. 	
Кеңес	<ul style="list-style-type: none"> - Үтіктеу алдында маталарды ылғалдандыруға арналған - Мыжылған маталарды тегістеуге арналған - Кептіруден кейін үтіктелетін заттар болса, <i>Үтіктеу үшін</i> тармағын таңдаңыз. - Бұл бағдарлама маталарды сергіту үшін де қолданылады. Әсерді күшейту үшін DryFresh иіссу құтысын (қосымша керек-жарақ) пайдалануға болады. 	
Ескертпе	 <p>The diagram shows a cross-section of a Miele dryer drum. A speech bubble points to a horizontal line inside the drum, labeled 'min', indicating the maximum level for condensate. The Miele logo is visible on the drum's front panel.</p> <ul style="list-style-type: none"> - Бағдарламаның басында конденсат контейнерінде жиналған конденсат бүріккіш саптама арқылы барабанға шашылады. Сондықтан конденсат контейнері кем дегенде —min— белгісіне дейін сумен толтырылуы керек. - Сіз барабанға су шашып жатқанын естисіз. 	
Спорттық киім		макс. 3 кг*
Қалыпты плюс, Қалыпты, Үтіктеу үшін ∆, Үтіктеу үшін ∅∅		
Келесілер үшін қолданыңыз:	Кептіргіш машинада кептіруге жарамды спорттық киімдер.	

Бағдарлама сызбасы

Себет бағдарламасы		Максималды себет жүктемесі 3,5 кг
Ескертпе	<ul style="list-style-type: none"> - Бұл бағдарлама тек Miele кептіру себетімен (қосымша керек-жарақ) пайдаланылуы мүмкін. - Кептіргіш машинасында кептіруге үйлесімді, бірақ механикалық әрекет көмегіне кептіруге үйлесімсіз заттарды кептіруге немесе желдетуге осы бағдарламаны пайдаланыңыз. - Кептіру барабаны себетін пайдалану нұсқаулықтарын үнемі орындаңыз! 	
Маталар/заттар	Қосымша ақпаратты кептіру себетімен берілген пайдалану нұсқаулықтарынан қараңыз.	
Сыртқы киім		макс. 2,5 кг*
Шкафқа салуға дайын, Үтіктеу үшін 0		
Келесілер үшін пайдаланыңыз	Барабанда құрғатуға арналған сыртқы киім.	
Сіндіру		макс. 2,5 кг*
Бұйым	Кептіргіш машинада кептіруге жарамды маталар, мысалы, микроталшықты маталар; шаңғы киімі; сыртқы киім; жұқа, тығыз тоқылған мақта-мата киімдер (поплин) және дастархан.	
Ескертпе	<ul style="list-style-type: none"> - Бұл бағдарламамен заттар тек <i>Шкафқа</i> деңгейіне дейін кептіріледі. - Бұл бағдарламаға қосымша сіндіру фазасы кіреді. - Өндірушінің «мембраналық маталарда пайдалануға арналған» деп мәлімдеген қорғаныш құралдарын ғана пайдаланыңыз. Бұл агенттердің құрамында фтор-химиялық қосылыстар бар. - Құрамында парафині бар қорғаныш құралдарымен маталарды кептіруге болмайды. Бұл өрт қаупін тудырады. 	

Бағдарлама сызбасы

Жылы ауа		макс. 9 кг*
Келесілер үшін пайдаланыңыз	<ul style="list-style-type: none"> - Өртүрлі кептіру сипаттамаларына ие бірнеше қабатты маталар, мысалы, бешпеттер, жастықтар, ұйықтайтын сөмкелер және басқа да көлемді заттар. - Ванна сүлгілері, шомылуға киетін киім және шай сүлгілері сияқты жеке заттарды кептіруге арналған. 	
Кеңес	Іске қосу үшін ең ұзақ кептіру уақытын таңдауға болмайды. Оңтайлы уақытты табу үшін кептірілетін заттарды тексеріңіз.	
Салқын желдету		макс. 9 кг*
Келесілер үшін пайдаланыңыз	Тек желдету қажет кез келген зат.	
Стандартты жастықтар		1-2 жастық 40 x 80 см немесе
Үлкен жастықтар		1 жастық 80 x 80 см
HygieneDry, Қалыпты		
Келесілер үшін қолданыңыз:	Жастықтар кептіргіш машинада кептіруге жарамды, құсжастық, мамықты немесе синтетикалық толтырғыштары бар.	
Кеңес	<i>HygieneDry</i> арнайы гигиена талаптары үшін.	
Ескертпе	<ul style="list-style-type: none"> - Қауырсындар жылыған кезде күшті иіс шығарады. Кептіргіш машинада кептіргеннен кейін төсек-орынның кір кептіргіш машинадан тыс ауаға шығуына рұқсат етіңіз. - Кептіруден кейін жастықтар әлі де ылғалды сезінуі мүмкін. Бұл бағдарламаны жастық құрғағанша бірнеше рет қолдануға болады. 	

Бағдарлама сызбасы

Мақталар гигиенасы		макс. 4 кг*
HygieneDry		
Келесілер үшін қолданыңыз:	Мысалы, іш киім, сәби киімдері, төсек-орын жабдығы, орамал сияқты мақта мен зығыр маталары терімен тікелей жанасады.	
Ескертпе	<ul style="list-style-type: none"> - <i>HygieneDry</i> функциясын арнайы гигиена талаптары бар қатты маталар үшін пайдаланыңыз. - Бұл бағдарламада өнімдер ұзақ уақыт бойы тұрақты температурада кептіріледі. Бұл температураға төтеп беру уақыты бактериялар немесе шаң кенелері сияқты микроағзаларды өлтіреді және кірдегі аллергендердің мөлшерін азайтады. Сондықтан бұл бағдарламаны тоқтатуға болмайды, өйткені бұл микроағзалардың жойылуына жол бермейді. 	
Қосымша тыныштық		макс. 9 кг*
Қалыпты плюс, Қалыпты, Үтіктеу үшін Δ, Үтіктеу үшін $\Delta\Delta$, Машиналық үтіктеу		
Келесілер үшін қолданыңыз:	<i>Мақта және Аралас</i> бағдарламаларына сәйкес келетін киімдердің аралас жүктемелері.	
Кеңес	Тыныш кезеңдерде кептіргіш машинаның шуын азайту үшін пайдаланыңыз.	
Жеңіл тегістеу		макс. 1 кг*
Шкафқа салуға дайын, Үтіктеу үшін $\Delta\Delta$		
Келесілер үшін пайдаланыңыз	<ul style="list-style-type: none"> - Мақта және зығыр маталар. - Мақтадан, аралас немесе синтетикалық талшықтан жасалған аз үтіктелетін заттар. Мысалы, мақтадан жасалған шалбар, анорактар және жейделер. 	
Кеңес	<ul style="list-style-type: none"> - Бұл бағдарлама кір жуғыш машинадағы айналдыру циклі барысында қыртыстарды кетіреді. - Бұл бағдарлама құрғақ материалдарға да жарай береді. - Бағдарлама аяқтала салысымен киімдерді шығарып алыңыз. 	

Кептіру бағдарламаларын әртүрлі қосымша опциялармен толықтыруға болады. Кестеде таңдау параметрлері келтірілген.

DryFresh

Шкафқа салуға дайын құрғату деңгейін таза және құрғақ киімді ылғалдандырмай сергіту үшін пайдалануға болады.

Функция синтетикалық талшықтардан жасалған маталармен пайдаланылғанда тиімділігі азырақ болады.

Кеңес: Әсерді күшейту үшін сіз сонымен қатар *DryFresh* иіссу құтысын (қосымша керек-жарақ) пайдалана аласыз және жүктеменің көлемін азайта аласыз.

DryCare функциясы барлық құрғату деңгейлері үшін қолжетімді емес.

PowerFresh

Бұл опцияны бұды пайдалану арқылы таза және құрғақ киімді тазарту үшін пайдалануға болады.

Маталар автоматты түрде ылғалданады. Зат кептірген кезде пайда болған су буының жылуы матада иіс молекулаларын оңай босату үшін стратегиялық түрде элементке беріледі.

Функция синтетикалық талшықтардан жасалған маталармен пайдаланылғанда тиімділігі азырақ болады.

Жүктің өлшемін 1 кг-ға дейін азайтыңыз.

PowerFresh функциясы барлық құрғату деңгейлері үшін қолжетімді емес.

Кеңес: Әсерді одан ары күшейту үшін сонымен қатар *DryFresh* иіссу құтысын (қосымша керек-жарақ) пайдалануға болады.

Конденсатқа арналған контейнердегі конденсацияланған су барабанға шашырайды. Сондықтан конденсатқа арналған контейнер кем дегенде —min— белгісіне дейін толтырылуы керек.



■ Конденсатқа арналған контейнерді толтырыңыз.

"Конденсатқа арналған контейнер — конденсатқа арналған контейнерді толтыру" бөлімін қараңыз.

Қосымшалар

DryCare 40

Бұл опция маталарды өте төмен температурада ақырын кептіреді.

Оны жүні жоқ және 40 °C және одан жоғары температурада жууға болатын барлық маталар үшін пайдалануға болады.

Ең жақсы кептіру нәтижесі үшін: пайдалану нұсқаулықтарында көрсетілгендей сәйкес бағдарлама үшін жүктеме көлемін максималды жүктеме көлемінің жартысына дейін азайтыңыз.
Ерекшелігі: максималды жүктеме көлемі 9 кг-нан 4 кг-ға дейін бағдарламаларды азайту керек.

DryCare 40 функциясы барлық құрғату деңгейлері үшін қолжетімді емес.

Бірқалыпты айналдыру

Заттар жұмсақ температурада кептіріледі.

 белгісі бар барлық заттарға, мысалы, акрилден жасалған заттарға жарамды.

Бағдарламаның жұмыс істеу уақыты ұзағырақ.

Жылдам (Quick)

 Күтім белгісі бар берік киімдерді кептіру уақыты қысқарған кезде кептіруге болады.

Компрессордың қуаты артады, бұл жұмыс шуының жоғарылауына әкеледі (ызылдау/шуылдау).

Есо

Компрессордың қуаты азаяды, бұл энергияны үнемдейді. Бұл бағдарламаның ұзақтығын арттырады.







Сергіту

Таза киімде иістер азаяды.

Тоқыма бұйымдары *Шкафқа салуға дайын* кептіру деңгейіне дейін желдетіледі.

Кеңес: Киімді сулаңыз және сергітетін әсерді күшейту үшін хош иіссу құтысын қолданыңыз.

Кептіру бағдарламасына шолу - Қосымшалар

							
Хлопок 	–	–	–	–	–	–	–
Хлопок	Х	Х	Х	Х	Х	Х	Х
Смешанная	Х	Х	Х	Х	Х	Х	Х
Тонкое бельё	–	–	✓	–	–	–	–
Постельное бельё	–	–	–	–	–	–	–
Автомати-ческая	Х	Х	Х	Х	Х	Х	–
Шерсть	–	–	–	–	–	–	–
Шёлк	–	–	✓	–	–	–	–
Экспресс	–	–	–	–	–	–	–
Сорочки	Х	Х	Х	Х	Х	Х	Х
Джинсы	Х	Х	Х	Х	Х	Х	Х
Окончательная обраб. паром	–	–	–	–	–	–	–
Спортивная одежда	–	–	Х	Х	Х	Х	–
Сушка в корзине	–	–	–	–	–	–	–
Верхняя одежда	–	–	Х	Х	–	–	–
Пропиты-вание	–	–	–	–	–	–	–
Тёплый обдув	–	–	Х	Х	–	–	–
Холодный обдув	–	–	–	–	–	–	–
Подушки большие	–	–	–	–	–	–	–
Хлопок Гигиена	–	–	–	–	–	–	–
Особенно тихо	–	–	–	–	–	–	–
Лёгкое разглаживание	–	–	✓	–	–	–	–

Қосымшаларды бір-бірімен біріктіруге болмайды.

 = DryFresh

 = PowerFresh

 = DryCare 40

 = Щадящая +

 = Жылдам (Quick)

 = Eco

 = Serpity

Х = Таңдауға болады

– = Таңдау мүмкін емес

✓ = Автоматты түрде қосылады

Бағдарлама дұрыс аяқталғаннан кейін, Miele кір жуғыш машинасы бағдарлама деректерін желілік кептіргіш машина қосылған роутер арқылы оны Miele Cloud бұлтына жібереді. Кептіргіш машина берілген бағдарлама деректері негізінде кірге бейімделген кептіру бағдарламасын автоматты түрде орнатады.

Кептіргіш машинаны жүктегеннен кейін кептіру бағдарламасын іске қосу жеткілікті. Кептіргіш машинаға қосымша бағдарлама параметрлері қажет емес.

Кеңес: Кептіру бағдарламасын жуу бағдарламасы аяқталғаннан кейін 24 сағат ішінде іске қосу керек. Осы уақыт ішінде деректер кептіргіш машина үшін қолжетімді болады, бірақ жаңа жуу бағдарламасы аяқталғанда қайта жазылады.

Кеңес: Кептіргіш машинаны желіден ажыратпаңыз. *Wash2Dry* таңдаған бойда кір жуғыш машина арқылы жіберілетін бағдарлама деректерін кептіргіш машина қабылдайды. Құрылғыны желіден алдын ала ажыратқан болсаңыз, бұл деректерді қабылдаудың кешігуіне алып соғады.

Пайдалануға қойылатын талаптар

Wash2Dry функциясын пайдалану үшін Miele кір жуғыш машинасы мен кептіргіш машина Miele@home қызметтері арқылы желіге қосылуы қажет.

Кеңес: Miele@home "Алғаш рет қолданар алдында" сипатталғандай етіп орнатыңыз.

Wash2Dry функциясын таңдау

Жуу бағдарламасы жұмыс істеп тұрған кезде кептіргіш машинаның дисплейінде ∴ Подождите жанады.

Кір жуғыш машина бағдарламасы дұрыс аяқталғаннан кейін кір жууға арналған кептіру бағдарламасы көрсетіледі.

- Жуу циклі аяқталғаннан кейін таза киімді кептіргіш машинаға салыңыз.
- Бағдарламаны іске қосу үшін кептіргіш машинаны *Бастау/Тоқтату* сенсорлық басқару элементін басу жеткілікті.

Бағдарлама нәзік тоқыма бұйымдарын (мысалы, перделерді) арнайы жуу бағдарламаларында жуғаннан кейін бұл кептіргіш машинада басталмайды.

Таңдаулы бағдарламаны жасау үшін

Сіз өзіңіздің жеке бағдарламаларыңызды таңдаған атауларыңызбен сақтай аласыз.

Таңдаулы бағдарламаны жасаудың 2 жолы бар.

1 опция

- Негізгі мәзір дисплейде көрінуі керек. Персональн. программасы сенсорлық басқару элементін түртіңіз.

Дисплей Персоналды бағдарламалар мәзірін көрсету үшін өзгереді.

- создать сенсорлық басқару элементін түртіңіз.

Дисплей созд. персон. програму мәзіріне өзгереді.

- Пайдаланғыңыз келетін бағдарламаны таңдаңыз.
- Қажетті бағдарламаның барлық параметрлерін таңдаңыз.
- Содан кейін сохранить тармағын таңдаңыз.
- Атын енгізіңіз.

2 опция

Таңдаулы бағдарлама ретінде таңдалған бағдарламаны бастамас бұрын сақтауға болады.

- Бағдарлама басталмас бұрын ☆ сохранить сенсорын түртіңіз.
- Атын енгізіңіз.

Егер 12 Таңдаулы бұрыннан сақталған болса, создать немесе ☆ сохранить сенсоры көрінбейді. Жаңасын жасағыңыз келсе, бар Таңдаулыны жойыңыз.

Атын енгізу үшін

Қысқа, есте қаларлық атауларды таңдаған дұрыс.

- Қажетті әріптерді немесе таңбаларды түртіңіз.
- сохранить сенсорымен растаңыз.

Содан кейін бағдарлама Персоналды бағдарламалар бағдарламалар тізіміне сақталады.

Таңдаулы бағдарламаны өзгерту үшін

Таңдаулы бағдарламаның атын өзгертуге, жоюға немесе жылжытуға болады.

- Негізгі мәзірден Персональн. программасы сенсорлық басқару элементін таңдаңыз.
- Мәтінмәндік мәзір ашылғанша өзгерткіңіз келетін Таңдаулы бағдарламаны түртіңіз.
- переименовать, удалить немесе переместить тармағын таңдаңыз.

Кептіру көмекшісі

Кептіру көмекшісі сізге әртүрлі заттарды кептіруге көмектеседі. Кір кептіргіш машинада тиісті кептіру бағдарламасын жасау үшін заттар тізімі пайдаланылады.

- Негізгі мәзірдегі екінші бетке айналдырыңыз.
- Кептіру көмекшісінің сенсорын түртіңіз.

Тізім ашылады. Кептіру мақсаты әртүрлі аймақтарға топтастырылған.

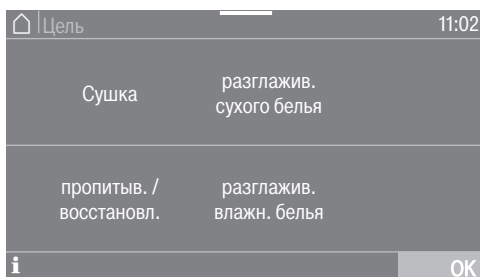

Кеңес: Әрбір мақсат туралы көбірек білу үшін **i** сенсорын түртіңіз.

- Кептіру қажеттілігіне сәйкес келетін Мақсат үшін сенсорды түртіңіз.

Заттар тізімі пайда болады.



- Кір жууға арналған тиісті сенсорды түртіңіз.

Таңдалған зат қызғылт сары түспен бөлектеледі. Сіз бірнеше затты таңдай аласыз.

Кейбір заттарды таңдалған кезде дисплейде пайдалы ақпарат пайда болады.

- ОК сенсорымен растаңыз.
- Дисплейдегі нұсқауларды орындаңыз.

Содан кейін дисплейде таңдалған параметрлердің қысқаша мазмұны пайда болады.

- ОК сенсорымен растаңыз немесе кез келген өзгертулер енгізгіңіз келсе, өзгертуді таңдаңыз.

Кір жууға бейімделген бағдарлама іске қосылуға дайын.

Кеңес: Бағдарламаны бастамас бұрын бағдарламаның жеке параметрлерін, мысалы, Қосымшаларды қосуға болады.



Таймерді бағдарламаның аяқталуын немесе басталуын қалайтын уақытты орнату үшін пайдалануға болады. Бағдарламаның басталуы 24 сағатқа дейін кейінге қалдыру мүмкін.

Таймерді орнату

-  Таймер сенсорын түртіңіз.
- Аяқтау немесе Бастау опциясын таңдаңыз.
- ОК сенсоры арқылы сағаттар мен минуттарды орнатыңыз.



Таймерді өзгерту

Таймер үшін таңдалған уақыттарды бағдарлама басталғанға дейін өзгертуге болады.

-  немесе  сенсорлық басқару элементін түртіңіз.
- Қажет болса, көрсетілген уақытты өзгертіңіз және ОК сенсорлық басқару элементімен растаңыз.

Таймерді жою

Таймер үшін таңдалған уақытты бағдарлама басталғанға дейін өзгертуге болады.

-  немесе  сенсорлық басқару элементін түртіңіз.

Таймер үшін таңдалған уақыт дисплейде пайда болады.

- Жою сенсорлық басқару элементін түртіңіз.
- ОК сенсорлық басқару элементімен растаңыз.

Таймер үшін таңдалған уақыт енді жойылады.

Таймерді іске қосу

- *Бастау/Тоқтату* сенсорлық басқару элементін түртіңіз.

Бағдарлама басталғанға дейінгі уақыт дисплейде пайда болады.

Бағдарлама басталғаннан кейін таймер үшін таңдалған уақытты тек бағдарламаны кідірту арқылы өзгертуге немесе жоюға болады.

Бағдарламаны кез келген уақытта бірден бастауға болады.

- Бірден бастау сенсорлық басқару элементін түртіңіз.

Кешіктіріп бастау мерзімінде кір киімді қосу

- „Бағдарлама ретін өзгерту – Кірді қосу немесе алу“ бөліміндегі сипаттаманы орындаңыз.

Таймерге ұзағырақ уақыт орнатылса, барабан кірді шешу үшін мерзімді айналады. Бұл қате емес.

Таймер

SmartStart

SmartStart функциясы кептіргіш машина автоматты түрде қосылатын уақыт аралығын орнатуға мүмкіндік береді. Құрылғы, мысалы, электр энергиясын жеткізушіден сигнал алған кезде қосылады, бұл электр қуатының тарифі әсіресе үнемді екенін көрсетеді.

Бұл функция SmartGrid параметрі қосылған кезде белсенді болады.

Уақыт аралығын 1 минуттан 24 сағатқа дейін орнатуға болады. Осы кезеңде кептіргіш машина энергия жеткізушіден сигнал күтеді. Көрсетілген мерзімде сигнал қабылданбаса, кептіргіш машина кептіру бағдарламасын іске қосады.

Уақыт аралығын орнату

Егер сіз параметрлерде *SmartGrid* функциясын іске қосқан болсаңыз, дисплейде *Таймер* сенсорлық басқару элементін түрткенде  *Бастау* немесе *Аяқтау* орнына *SmartStart* немесе *SmartFinish* көрсетіледі ("Параметрлер – SmartGrid" бөлімін қараңыз).

Процедура таймердің уақытын орнатумен бірдей.

- Енді қалаған уақытты орнатыңыз және OK сенсорлық басқару элементімен растаңыз.
- SmartStart көмегімен кептіру бағдарламасын бастау үшін *Бастау/Тоқтату* сенсорлық басқару элементін түртіңіз.

Таңдалған бағдарлама энергия жеткізушісі сигнал жібергеннен кейін немесе соңғы есептелген іске қосу уақыты келгенде автоматты түрде іске қосылады.

SmartStart функциясын өзгерту немесе жою процедурасы "Таймерді өзгерту" және "Таймерді жою" бөлімдерінде сипатталғандай.

Бағдарлама іске қосылған кезде оны өзгерту

Бағдарлама басталғаннан кейін басқа бағдарламаға ауыса алмайсыз (бұл кездейсоқ өзгертулердің алдын алады).

Жаңа бағдарламаны таңдамас бұрын, ағымдағы бағдарламадан бас тартуыңыз керек.

Бағдарламаны тоқтату

- *Бастау/Тоқтату* сенсорын түртіңіз.

Дисплейде келесілер пайда болады:

i Вы хотели бы прервать программу?

- Иә тармағын таңдаңыз.

Дисплейде келесі пайда болады:
Программа прервана.

- Есікті ашыңыз.

Басқа бағдарламаны таңдау

- Есікті жабыңыз.
- Қажетті бағдарламаны таңдаңыз.
- *Бастау/Тоқтату* сенсорын түртіңіз.

Кірді қосу немесе алу

Бір нәрсені ұмытып кеттіңіз, бірақ бағдарлама жұмыс істеп тұр.

- Добавить бельё сенсорлық басқару элементін түртіңіз.

Дисплейде Добавить бельё және Открывание дверцы возможно пайда болады. *Бастау/Тоқтату* сенсорлық басқару элементі баяу жыпылықтайды.

- Есікті ашыңыз.
- Кір заттарды қосыңыз немесе алыңыз.
- Есікті жабыңыз.
- *Бастау/Тоқтату* сенсорлық басқару элементін түртіңіз.

Бағдарлама жалғасады.

Киім қосқан кездегі ерекше жағдайлар

Кейбір жағдайларда, мысалы, салқындату фазасында немесе *Сіңдіру* бағдарламасы кезінде кір заттар қосылмайды.

Ерекше жағдайларда бағдарлама жұмыс істеп тұрған кезде есікті ашуға болады.

Конденсат контейнері

Конденсат контейнерін босату

Конденсатты контейнеріне сұйытылған су жиналады.

Босату аралығы: конденсатты контейнерді әрбір кептіру бағдарламасынан кейін босатыңыз.

Конденсат су контейнерінің максималды деңгейге жеткенде дисплейде келесі хабар жанады: Очистите контейнер от содержимого или проверьте слив.

- Хабарламаны өшіру үшін кір кептіргіш машина қосулы күйде есікті ашып, жабыңыз.

⚠ Конденсат контейнерін алу кезіндегі есік пен басқару тақтасының зақымдалуы. Есік пен басқару тақтасы зақымдалуы мүмкін. Әрдайым есікті толығымен жабыңыз.

* Бұл оң жақ топсалы үлгілерге қолданылмайды.

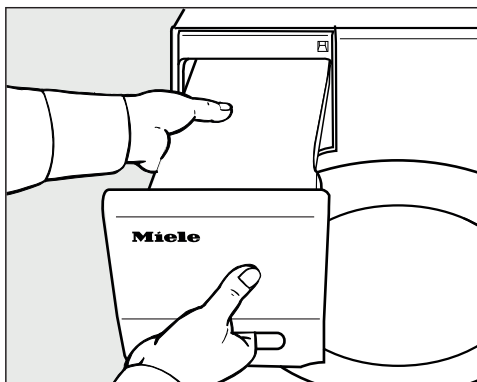

- Конденсат контейнерін алып тастаңыз.

- Судың ағып кетпеуі үшін, оны тасымалдау кезінде көлденең күйде ұстаңыз. Конденсат контейнерін алдыңғы тақтадан және артқы жағынан ұстаңыз.

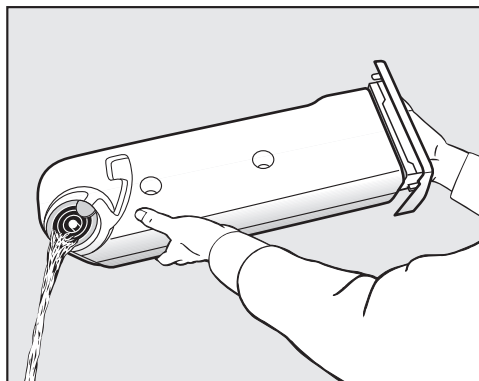

- Конденсат контейнерін босатыңыз.
- Кептіргіш машинадағы конденсат контейнерін ауыстырыңыз.

Конденсат адамдар мен жануарлар денсаулығына зиян болуы мүмкін. Конденсатты ішпеңіз.

Кеңес: Белгілі бір бағдарламалар пайдаланылған кезде, конденсатқа арналған контейнерден алынып, қайта өңделеді. Ол үшін конденсатқа арналған контейнерді белгілі бір деңгейге дейін толтыру керек, "Конденсатқа арналған контейнерді толтыру" бөлімін қараңыз.

Кеңес: Конденсат контейнері үтіктеу үшін қайта пайдалануға болады. Ол үшін сұйытылған суды жұқа електен немесе кофе сүзгісінен құйып алу керек. Бүмен үтікте немесе ылғалдатқышта конденсацияланған суды қайта пайдаланғыңыз келсе, өндірушінің нұсқауларын орындаңыз.

Конденсатқа арналған контейнерді толтыру

Белгілі бір бағдарламалар пайдаланылған кезде кептіру кезінде пайда болған конденсацияланған су қайта өңделеді және бүріккіш саптама арқылы барабанға шашылады.

Сондықтан конденсатқа арналған контейнер кем дегенде —min— белгісіне дейін толтырылуы керек. Кері жағдайда, бұл ақаулыққа әкелуі мүмкін.

—min— белгісі контейнердің алдыңғы сол жағында орналасқан. Құрылғыны конденсацияланған су ағызылатындай етіп орнатқан болсаңыз, конденсатқа арналған контейнер бос болады.

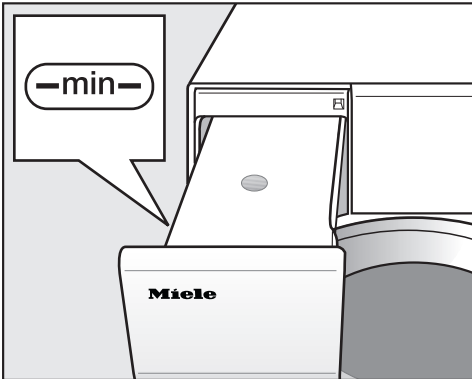

- Конденсатқа арналған контейнердің толтыру деңгейін тексеріңіз.
- Оны тек коммерциялық конденсацияланған сумен толтырыңыз (үтіктеу үшін).

Таза суды ерекше жағдайларда ғана пайдалану керек. Таза су жиі пайдаланылса, есік саңылауындағы бүріккіш ағында қақ жиналуы мүмкін.

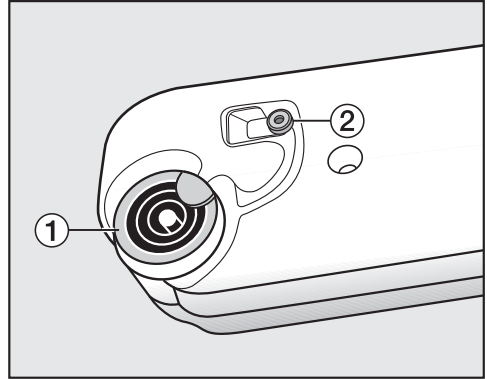

1 шүмек, 2 резеңке тығыздағыш

- Конденсацияланған суды шүмегіндегі 1 сақиналар арқылы құйыңыз.

Есік саңылауындағы бүріккіш ағын бітеліп қалуы мүмкін. Оны тек таза сумен толтыру керек. Судың құрамында иіс, жуғыш құрал немесе басқа заттар болмауы керек.

Конденсатқа арналған контейнеріндегі талшық сүзгісі конденсацияланған судан кез келген талшықтың сорылуына жол бермейді.

Резеңке тығыздағышты тазалау

Таза су жиі пайдаланылса, резеңке тығыздағышта 2 қақ шөгінділері жиналуы мүмкін.

Тазалауға арналған ұсыныс: тиісінше жылына бір немесе екі рет тазалап отырыңыз.

- Резеңке тығыздағыштағы қақ қалдықтарын абайлап кетіру үшін дымқыл тазалағыш шүберекті пайдаланыңыз 2.

Иіссу құтысы

FragranceDos

Киімге жағымды иіс беру үшін иіссу құтыларын (қосымша керек-жарақтар) пайдалануға болады.

Бұл кептіргіштің иіссу құтысын салуға арналған 2 орны бар. Бұл сізге оларды қалай пайдалану керектігін таңдауға мүмкіндік береді.

- Бір иістен екіншісіне ауысқыңыз келсе, екі күйді де пайдалана аласыз. Иіссу құтысын пайдаланбасаңыз, жаба аласыз.
- Егер бірдей қарқынды иіс болғанын қаласаңыз екі күйді де пайдаланыңыз. Немесе киімді жаңарту үшін қалыпты кірге арналған иіс пен DryFresh арасында ыңғайлы ауысуды қаласаңыз.
- Тек бір иіс үшін бір ұяшықты пайдаланыңыз.

⚠ Иіссу құтылары дұрыс пайдаланылмаса, өрт қаупі орын алып, денсаулыққа зақым келуі мүмкін.

Төгілген иіссу денеңізге тисе, денсаулығыңызға зақым келтіруі мүмкін. Төгілген иіссу өрт тудыруы мүмкін.

Иіссу құтысын пайдалану алдында, „Ескертулер мен қауіпсіздік жөніндегі ескерту“, „Иіссу құтысын (қосымша керек-жарақ) пайдалану“ бөлімін оқыңыз.

Иіссу құтысынан қорғаныш тығыздағышын алу

Иіссу құтысын тек суретте көрсетілгендей ұстаңыз. Оны бұрышынан ұстауға немесе тесуге болмайды, себебі иіссу төгіледі.

- Иіссу құтысын қаптамасынан алыңыз.

Иіссу құтысын ашуға тырыспаңыз.

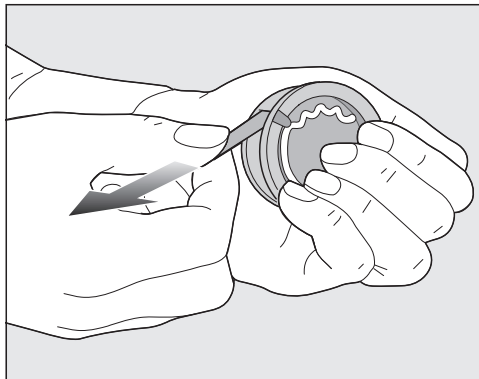

- Иіссу құтысын кездейсоқ ашып алмас үшін, оны берік ұстаңыз.
- Қорғаныш тығыздауыштан тартыңыз.

Иіссу құтысын салу

- Кептіргіш машинаның есігін ашыңыз.

Үстіңгі ластану сүзгісіне иіссу құтысы салынады. Оларды ашқыштың жанына оң және сол жағына бекітуге болады.

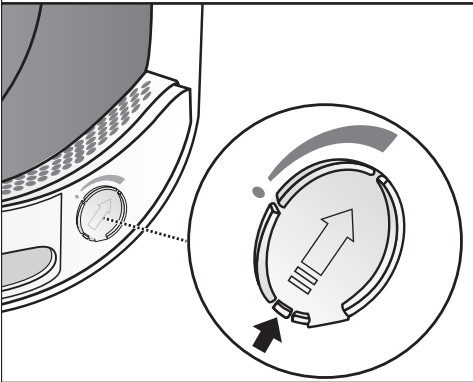
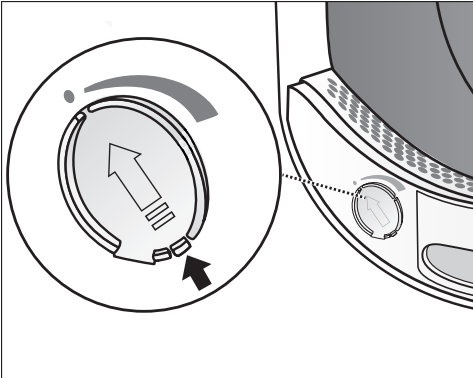

- Көрсетілгендей, ілмек үстіңгі жақта болғанда қақпақты оның көмегімен ашыңыз.

Қылшықтардың жиналуын болдырмас үшін пайдаланылмайтын ұяшықтың қақпағын жауып қою қажет. Қақпақтың қойындысын орнына түскені естілгенше төмен басыңыз (көрсеткіні қараңыз).

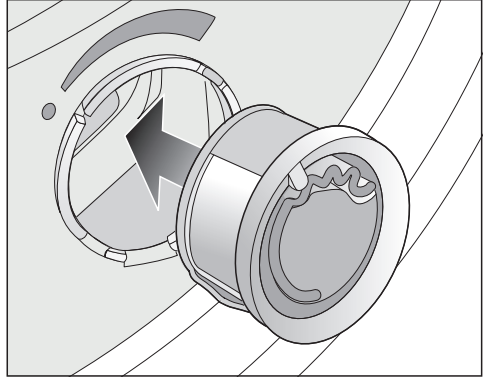

- Иіссу құтысын ұяшыққа барынша кіргенше салыңыз.

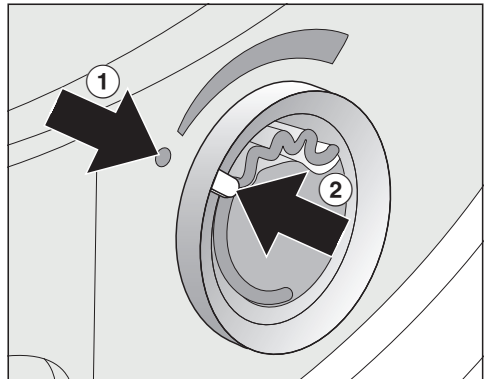

① және ② маркерлері бір-бірімен туралануы қажет.

Иіссу құтысы

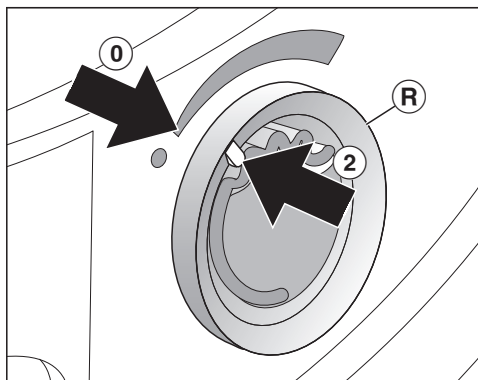

- Сыртқы сақинаны ② сағат тілімен шамалы бұраңыз.

Иіссу құтысы шығып кетуі мүмкін. Сыртқы сақинаны ② және ① маркерлері тураланатындай етіп бұраңыз.

Иіссу құтысын ашу

Кептіру алдында иіссу қарқындылығын таңдай аласыз.

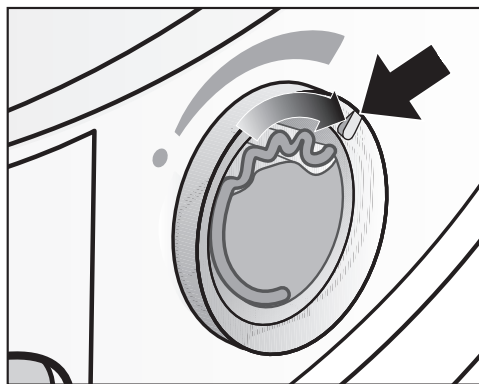

- Сыртқы сақинаны сағат тілімен бұраңыз: иіссу құтысын көбірек ашсаңыз, иісі күштірек болады.

Киімге иісрудың тиімді сіңуі үшін киім дымқыл болуы және жеткілікті жылумен ұзағырақ кептіру қажет болады. Сонымен қатар процесс

барысында бөлмеде иіс байқалады. *Салқын желдету* бағдарламасы иісті қолданбайды.

Иіссу құтысын жабу

Кептіргеннен кейін иістің қажетсіз шықпауы үшін иіссу құтысын жабу керек.

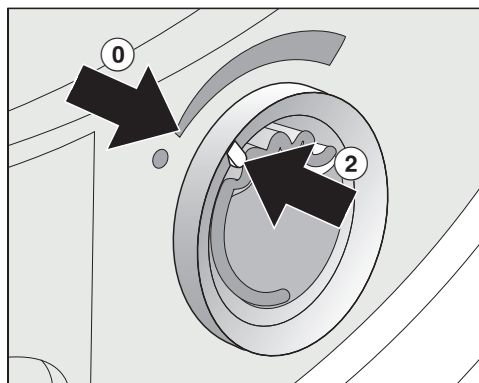

- Сыртқы сақинаны ② маркері ① позициясына келгенше сағат тіліне қарсы бұраңыз.

Иіссіз кептіру қажет болса, иіссу құтысын алып, түпнұсқа бумасында сақтаңыз.

Иіс күші жеткілікті болмаса, иіссу құтысын жаңа данасымен ауыстырыңыз.

Иіссу құтысын алу/ауыстыру

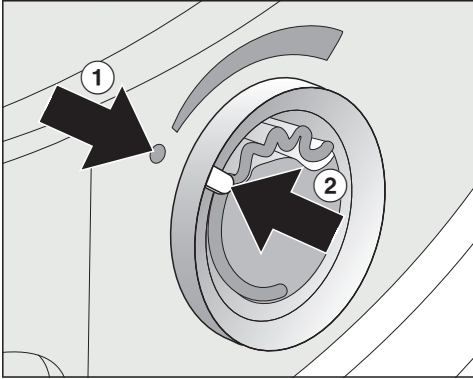

- Сыртқы сақинаны ① және ② маркерлері бір біріне сәйкес болғанша бұраңыз.

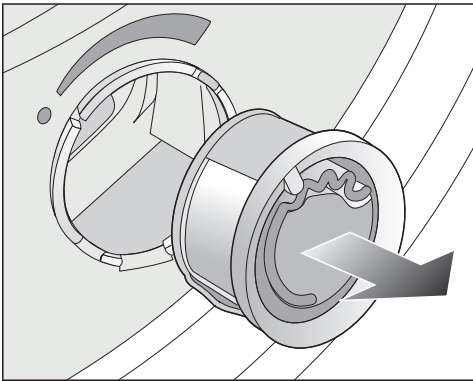

- Иіссу құтысын жаңа біреуімен ауыстырыңыз.

Иіссу құтысы пайдаланылмаған жағдайда оны түпнұсқа бумасында сақтай аласыз.

Ауыстыру мерзімі: иісі жеткілікті болмаса немесе бос болса иіссу құтысын ауыстырыңыз.

Иіссу құтыларын алуға Miele компаниясының дилерінен, Клиенттерге қызмет көрсету бөлімінен немесе интернеттен тапсырыс бере аласыз.

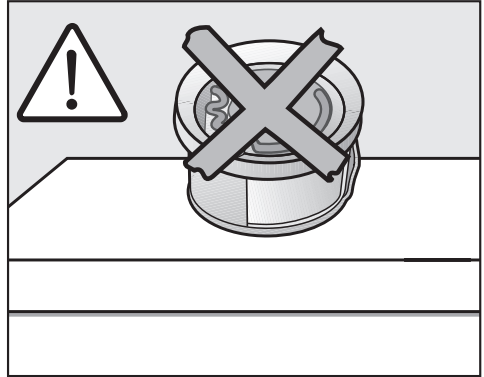

Құтыдан иіссу төгілуі мүмкін. Иіссу құтысын бір жағына еңкейтіп қюға болмайды.

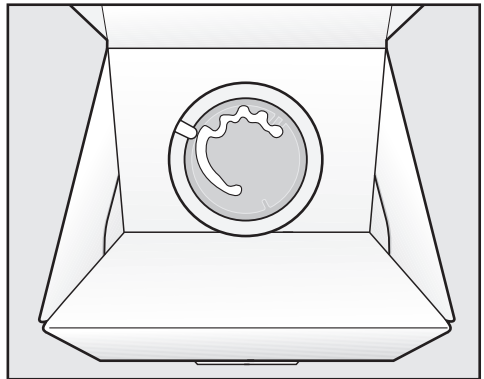

- Иіссу құтысын түпнұсқа бумасында сақтайтын болсаңыз, буманы шетінен тік немесе жоғарыдан төмен қаратып сақтауға болмайды. Иіссу төгіліп қалуы мүмкін.
- Тікелей күн сәулесінен алыс суық, құрғақ орында сақтаңыз.
- Жаңа иіссу құтыларын сатып алған кезде, қорғаныш тығыздағышты тек қолданар алдында алыңыз.

Тазалау және күтім жасау

Қылшық сүзгілері

Кептіргіш машина есігінің жүктеу аймағында 2 қылшық сүзгісі бар. Екі қылшық сүзгісі де кептіру барысында шыққан қылшықтарды жинайды.

Тазалау аралығы: әрбір кептіру бағдарламасынан кейін қылшық сүзгілерін тазалаңыз.

Сондай-ақ дисплейде келесі хабар жанған кезде қылшық сүзгілерін тазалаңыз: Очистить ворсовый и цокольный фильтры. Более подробную информацию Вы найдёте в инструкции по эксплуатации.

Сүзгілерді тазаламасаңыз, бағдарламаның жұмыс уақыты ұзартылады.

Бағдарлама тоқтатылып, ақау пайда болады.

- Хабарды жою үшін ОК арқылы растаңыз.

Иіссу құтысын алу

Қылшық сүзгілері мен негіз сүзгісі тазаланбаса, иіссу күші төмендейді.

- Иіссу құтысын алып тастаңыз. «Иіссу құтысын алу/алмастыру» бөлімдерін қараңыз.

Көрінетін қылшықты алып тастау

Кеңес: Сонымен қатар қылшықты түртпей алып тастау үшін шаңсорғышты пайдалануға болады.

- Есікті ашыңыз.

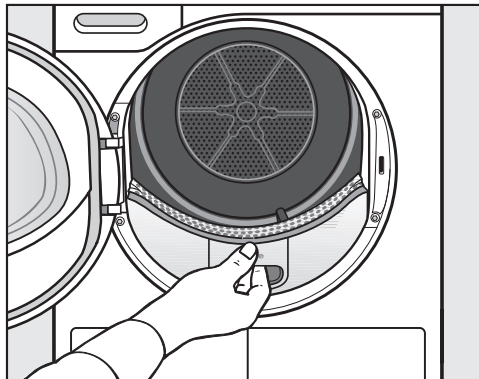

- Жоғарғы қылшық сүзгісін алу үшін алға тартыңыз.

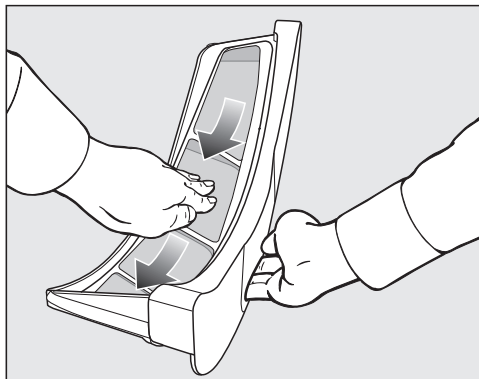

- Қылшықты алып тастаңыз (көрсеткілерді көріңіз).

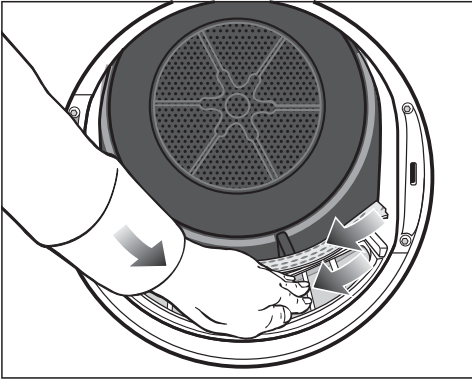

- Қылшық сүзгілерінің бетінен және перфорацияланған киім дефлекторынан қылшықтарды (көрсеткілерді қараңыз) алып тастаңыз.
- Жоғарғы қылшық сүзгісін орнына сырт еткенше кері басыңыз.
- Есікті жабыңыз.

Қылшық сүзгілері мен ауа ағыны саңылауларын дұрыстап тазалау

Кептіру уақыты ұзағырақ болса немесе сүзгілер бетінен қылшық байқалса, келесі тазалау процедурасын орындауыңыз керек.

- Иіссу құтысын алып тастаңыз. «Иіссу құтысы» бөлімін қараңыз.
- Жоғарғы қылшық сүзгісін алу үшін алға тартыңыз.

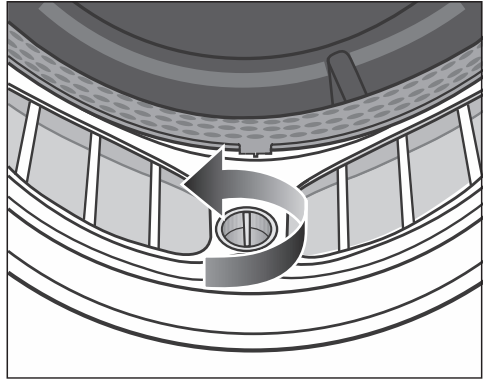

- Төменгі қылшық сүзгісіндегі сары айналмалы тетігін көрсеткен бағытымен (сырт еткенін естігенше) айналдырыңыз.

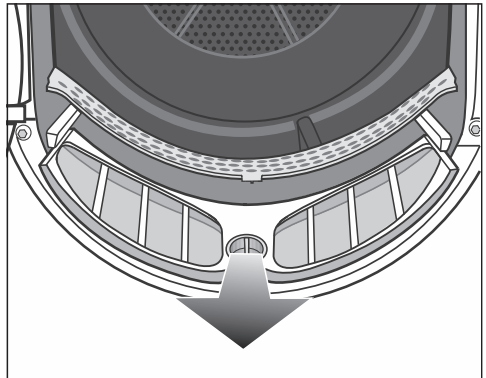

- Қылшық сүзгісін шығару үшін айналмалы тетікті ұстап тұрып, алға қарай тартыңыз.

Тазалау және күтім жасау

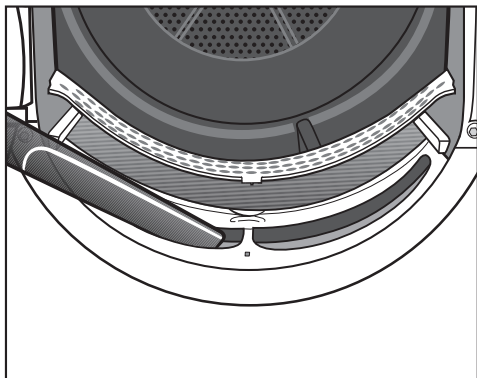

- Үстіңгі ауа ағыны саңылауларындағы қылшықтарды кетіру үшін бекітілген ұзын саңылаулы саптамасы бар шаңсорғышты пайдаланыңыз.

Қылшық сүзгілерін сумен тазалаңыз.

Қылшық сүзгілерін сумен тазалау

- Қылшық сүзгілерінің тегіс пластик беттерін сулы шүберекпен сүртіп тазалаңыз.
- Сүзгілерді жылы ағын су астында шайыңыз.
- Қылшық сүзгілерін дұрыстап шайқап, мұқият кептіріңіз.

Сүзгілерді ауыстырмас бұрын олардың құрғақ екеніне көз жеткізіңіз. Суланған сүзгілер жұмыста ақаулар тудыруы мүмкін.

- Төменгі қылшық сүзгісін толығымен басып, оны сары тұтқамен құлыптаңыз.
- Жоғары қылшық сүзгісін толықтай итеріңіз.
- Есікті жабыңыз.

Негіз сүзгісін тазалау

Тазалау аралығы: бағдарламаның жұмыс істеу уақыты әдеттегіден ұзағырақ болғанда немесе дисплейде келесі хабар жанып тұрса, негіз сүзгісін тазалаңыз: Очистить ворсовый и цокольный фильтры. Более подробную информацию Вы найдёте в инструкции по эксплуатации.

Сүзгіні тазаламасаңыз, бағдарламаның жұмыс уақыты ұзартылады. Бағдарлама тоқтатылып, ақау пайда болады.

- Хабарды жою үшін ОК арқылы растаңыз.

Негіз сүзгісін алып тастау

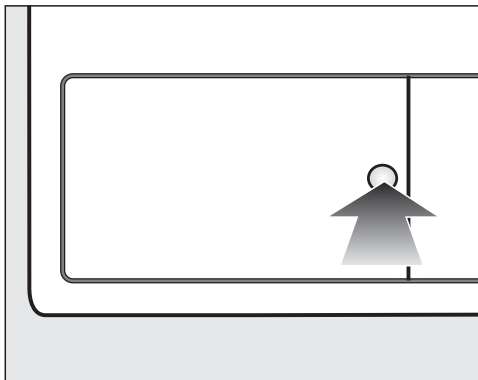

- Оны ашу үшін жылу алмастырғышты ашу панеліндегі дөңгелек арнайы аймақты басыңыз. Қайырмалы қақпақ ашылады.

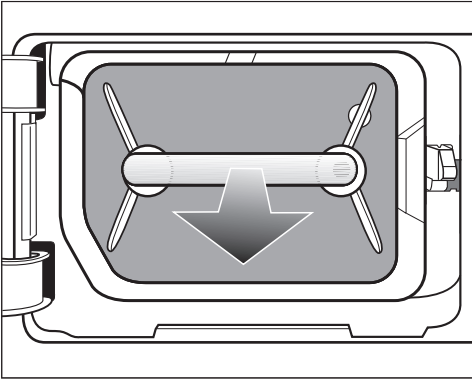

- Негіз сүзгісін тұтқасынан ұстап тартыңыз.

Оң жақ бағыттағыш штифт негіз сүзгісін алып тастаған кезде пайда болады. Бағыттағыш штифт кіру панелінің негіз сүзгісінсіз жабылуына жол бермейді.

Негіз сүзгісін тазалау

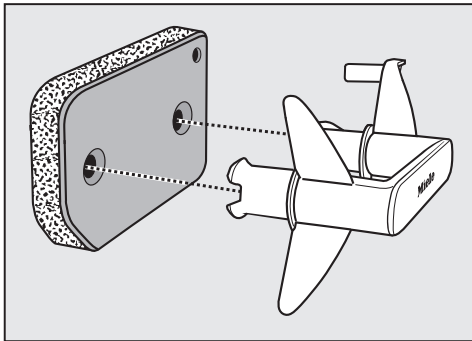

- Тұтқаны негіз сүзгісінен тартыңыз.
- Негіз сүзгісін ағын судың астында мұқият және дұрыстап тазалаңыз.

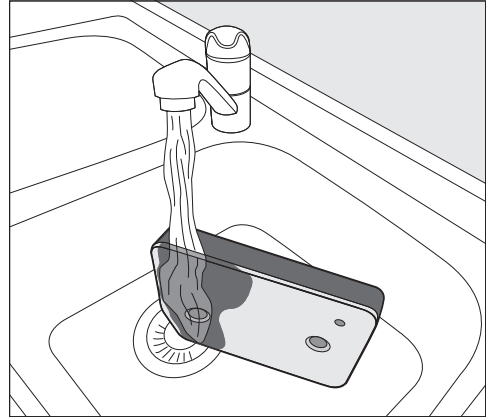

Кеңес: Бетінен қалдықтың кетуін тездету үшін, су ағынын негіз сүзгісінің алдынан тігінен өткізіңіз.

- Негіз сүзгісін шайған сайын оны бірнеше рет мұқият сығыңыз.
- Негіз сүзгісін барлық көрінетін қалдық жойылғанша мұқият шайыңыз. Сүзгіні толықтай құрғатыңыз.
- Негіз сүзгісін су толық кеткенше мұқият шаюды жалғастырыңыз.

Кеңес: Дымқыл шүберекпен тұтқадағы қылшықты тазалаңыз. Тегіс бетте негіз сүзгісін қолыңызбен ақырын басыңыз. Бұл негіз сүзгісін тезірек құрғатады.

Негіз сүзгісі суланған күйінде орнатылмауы қажет. Кері жағдайда, бұл ақаулыққа әкелуі мүмкін. Суды негіз сүзгісінен абайлап сығып алыңыз.

Тазалау және күтім жасау

Егер таза негіз сүзгісі орнатылғаннан кейін кептіру бағдарламасы ақаулық хабарынан үзілсе, негіз сүзгісі орнатылған кезде тым сулы болған. Суды негіз сүзгісінен қайта абайлап сығып алыңыз. Негіз сүзгісін ауада кептіріңіз.

Егер осыған қарамастан ақаулық қайталанса, бұл жуғыш құралдардың қатты қалдықтарынан болуы мүмкін. Кір жуғыш машинадағы негіз сүзгісін қайта іске қосыңыз. «Мәселені шешу нұсқаулығы — Негіз сүзгісін қайта іске қосу» бөлімін қараңыз.

 Зақымдалған немесе тозған сүзгіден пайда болған бітелулер. Жылу алмастырғыш бітеліп, зақымдалуы мүмкін. Бұл аспаптың зақымдалуына әкелуі мүмкін. «Мәселелерді шешу нұсқаулығы — Негіз сүзгісін ауыстыру» бөлімінде берілген нұсқауларды орындап, негіз сүзгісін тексеріңіз. Қажет болса, негіз сүзгісін ауыстырыңыз.

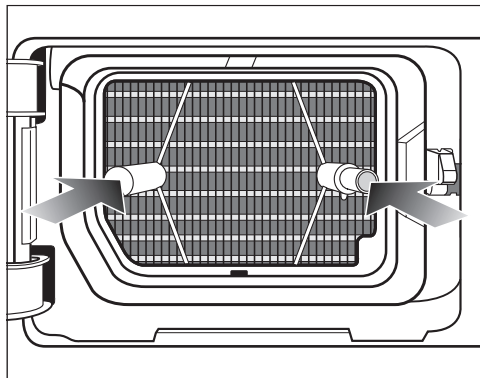

■ Негіз сүзгісін толықтай итеріңіз.

Оң жақ бағыттағыш штифт те сол уақытта итеріледі.

Негіз сүзгісінің кіру панелін тазалау

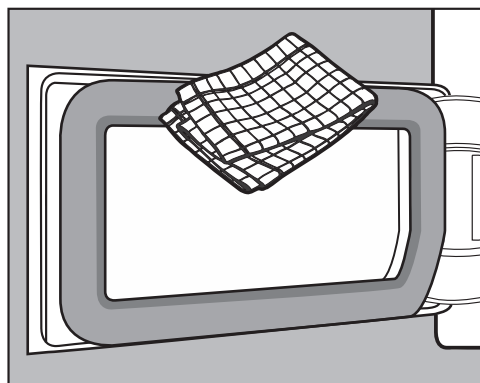

- Қылшықты кетіру үшін сулы шүберекті пайдаланыңыз. Осы кезде резеңке тығыздағышқа зақым келмегеніне көз жеткізіңіз.
- Жылу алмастырғыштың кіру панелін жабыңыз.

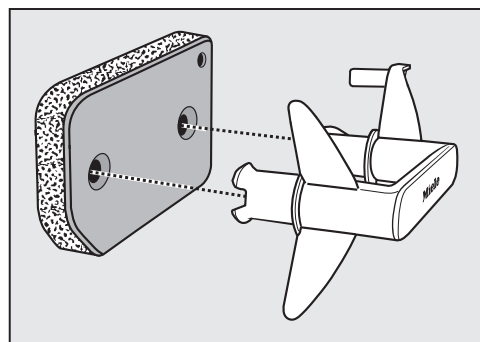

- Тұтқадағы қылшықты кетіру үшін сулы шүберекті пайдаланыңыз.
- Негіз сүзгісін тұтқаға қайта орнатыңыз. Оның дұрыс айналатынына көз жеткізіңіз.

⚠ Негіз сүзгісі болмаса немесе жылу алмастырғыштың кіру панелі ашық болса, зақымдалуы немесе киім дұрыс кеппей қалуы мүмкін. Қылшық шамадан тыс көп жиналып қалса, кептіргіш машина зақымдалуы мүмкін. Егер жүйе бітеу болмаса, кептіру процесі тиімсіз болуы мүмкін. Кептіргіш машинаны негіз сүзгісі орнатылған кезде ғана қолданыңыз және жылу алмастырғыштың кіру панелін жауып қояуыңыз керек.

Кептіргішті тазалау

Кептіргіш машинаны электр тогынан ажыратыңыз.

⚠ Сәйкес келмейтін күтім өнімдерін пайдаланудан болған зақым. Сәйкес келмейтін күтім өнімдері пластик беттер мен басқа бөлшектерге зақым келтіруі мүмкін. Еріткіштерді, абразивті тазалау құралдарын немесе барлық мақсаттағы тазалау құралдарын пайдалануға болмайды.

Тазалауға арналған ұсыныс: тиісінше жылына бір немесе екі рет тазалап отырыңыз.

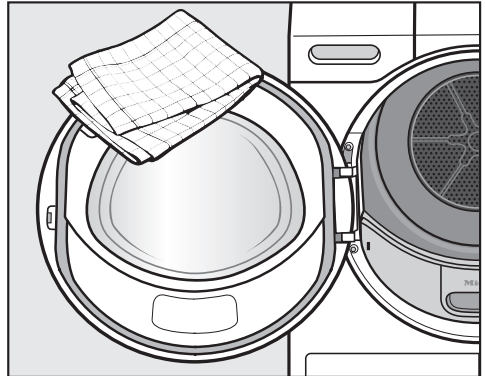

- Кептіргіш машина мен есік ішіндегі тығыздағышты аздап дымқыл жұмсақ шүберекпен, жуғыш сұйықтық және сабынды судың орташа ерітіндісімен тазалаңыз.
- Барлық бөлшектерді жұмсақ шүберекпен кептіріңіз.



Мәселені шешу нұсқаулығы

Күнделікті жұмыста орын алуы мүмкін көптеген ақаулықтар мен ақаулар оңай түзетілуі мүмкін. Көп жағдайда уақыт пен ақшаңызды үнемдей аласыз, себебі Miele клиенттік қызмет бөліміне хабарласудың қажеті болмайды.

Ақаулықтарды өзіңіз шешуге көмектесетін ақпаратты www.miele.kz/service сайтынан табуға болады.

Келесі кестелер ақаулық немесе ақау себебін табуға және оны шешуге көмектеседі.

Бағдарлама тоқтатылған кезде дисплейде ақаулық туралы хабарлар көрсетіледі

Хабар	Себебі мен шешімі
 Очистите контейнер от содержимого или проверьте слив.	Конденсат контейнері толтырылған немесе ағызатын шланг бүгіліп қалған. ■ Хабарламаны жою үшін кептіргіш машина қосылған кезде есікті ашып, жабыңыз. Немесе кептіргіш машинаны өшіріп, қайта қосыңыз. ■ Конденсат контейнерін босатыңыз. ■ Ағызатын шлангін тексеріңіз.
 Определено заблокирование. Расправьте бельё и снова запустите программу.	Кір біркелкі жайылмаған немесе оралып қалған. ■ Есікті ашып, киімді босатыңыз. Қажет болса, кірдің бір бөлігін алыңыз. ■ Кептіргіш машинаны өшіріп, қайта қосыңыз. ■ Бағдарламаны іске қосыңыз.
 Ошибка F. Если прибор не включается, обратитесь в сервисную службу.	Ешқандай анық себеп жоқ. ■ Кептіргіш машинаны өшіріп, қайта қосыңыз. ■ Бағдарламаны іске қосыңыз. Егер бағдарлама сол ақаулық туралы хабарламамен қайтадан жойылса, онда ақаулық бар. Miele тұтынушыларға қызмет көрсету бөліміне хабарласыңыз.

Мәселені шешу нұсқаулығы

Хабар	Себебі мен шешімі
<p> Очистите ворсовый фильтр. Проверьте воздуховод.</p>	<p>Жүйе қылшықпен немесе жуғыш құрал қалдығымен бітелген.</p> <ul style="list-style-type: none"> ■ Хабарды өшіру үшін ОК арқылы растаңыз. ■ Қылшық сүзгілері мен негіз сүзгісін тазалаңыз. <ul style="list-style-type: none"> – Тазалау жөніндегі ескертпелерді "Тазалау және күту" бөлімінен қараңыз. – Егер қылшық сүзгілері мен негіз сүзгісі зақымдалған, пішіні бұзылған болса немесе оларды тазалау мүмкін болмаса, ауыстыру қажет болады. – Тазалағаннан кейін ақау туралы хабар қайта көрсетілсе, бұл төменде көрсетілген себептердің біріне байланысты болуы мүмкін. <p>Негіз сүзгісі орнатылған кезде тым дымқыл болған.</p> <ul style="list-style-type: none"> ■ Суды негіз сүзгісінен абайлап сығып алыңыз. ■ Негіз сүзгісін ауада кептіріңіз. <p>Негіз сүзгісінде кетпейтін қалдықтар әлі бар.</p> <ul style="list-style-type: none"> ■ Негіз сүзгісін тексеріңіз. "Мәселелерді шешу нұсқаулық – Негіз сүзгісін ауыстыру" бөліміндегі нұсқауларды орындаңыз. ■ Егер негіз сүзгісі зақымдалмаса немесе пішінін жоғалтпаса, оны кір жуғыш машинада қайта іске қосуға болады. "Мәселелерді шешу нұсқаулық – Негіз сүзгісін қайта іске қосу" бөліміндегі нұсқауларды орындаңыз. <p>Жылу алмастырғыш бітеліп қалған.</p> <ul style="list-style-type: none"> ■ Жылу алмастырғышты тексеріңіз. "Мәселелерді шешу нұсқаулығы – Жылу алмастырғышты тексеру" бөліміндегі нұсқауларды орындаңыз.

Дисплейдегі хабарлар

Хабар	Себебі мен шешімі
000	<p>Код арқылы кіру процесі іске қосылды.</p> <ul style="list-style-type: none"> ■ Кодты енгізіп, енгізуді растаңыз. Машинаны келесі рет қосқанда бұл хабардың дисплейде пайда болуын қаламасаңыз, кодты өшіріңіз.

Мәселені шешу нұсқаулығы

Хабар	Себебі мен шешімі
Конец/охлаждение	<p>Бағдарлама аяқталғаннан кейін киім салқындатылады.</p> <ul style="list-style-type: none"> ■ Киімді шығарып, оларды жайып қойыңыз немесе суыту фазасында кептіргіш машинада суығанын күтіңіз.
<p>i Очистить ворсовый и цокольный фильтры. Более подробную информацию Вы найдёте в инструкции по эксплуатации.</p>	<p>Кептіргіш машина дұрыс немесе тиімді жұмыс істемейді. Ықтимал себептері қылшық немесе жуғыш құрал қалдығынан бітелу болуы мүмкін.</p> <ul style="list-style-type: none"> ■ Хабарды өшіру үшін ОК арқылы растаңыз. ■ Тазалау жөніндегі ескертпелерді "Тазалау және күту" бөлімінен қараңыз. ■ Қылшық сүзгілерін тазалаңыз. ■ Сонымен қатар қажет болғанда негіз сүзгісін тексеріп тазалаңыз. <p>Очистить ворсовый и цокольный фильтры. Более подробную информацию Вы найдёте в инструкции по эксплуатации. хабары жанған кезде әсер етуге болады.</p> <ul style="list-style-type: none"> ■ Ол үшін "Ауа арналарының индикаторы – Параметрлер" бөліміндегі нұсқауларды орындаңыз.
<p>i Наполнить водой ёмкость для сбора конденсата</p>	<p>Конденсат контейнері бос. Белгілі бір бағдарламалар пайдаланылған кезде, конденсат су контейнерінен алынып, қайта өңделеді.</p> <ul style="list-style-type: none"> ■ Хабарды өшіру үшін ОК арқылы растаңыз. ■ Конденсат су контейнерін кем дегенде —min— белгіге дейін толтырыңыз.
<p>i Откройте и закройте дверцу</p>	<p>Бұл Окончательная обраб. паром бағдарламасы таңдалған кезде кірді салу керектігін еске салуға арналған.</p> <ul style="list-style-type: none"> ■ Кірді барабанға салыңыз.

Кептіру нәтижелері қанағаттандырмайды

Мәселе	Себебі мен шешімі
DryCare 40 Қосымша функциясы киімді жеткілікті құрғатпайды.	<p>Кептіргіш машинасы орналасқан бөлме өте ыстық. Бұл DryCare процесінің уақытынан бұрын аяқталуына себеп болды.</p> <ul style="list-style-type: none"> ■ Бөлмені дұрыстап желдетіңіз. ■ Киімді толығымен құрғату үшін <i>DryCare 40</i> Қосымша функциясымен <i>Жылы ауа</i> функциясын таңдаңыз.
Киім жеткілікті түрде кептірілмеген.	<p>Жүктеме құрамында әртүрлі мата түрлері бар.</p> <ul style="list-style-type: none"> ■ <i>Жылы ауа</i> бағдарламасының көмегімен кептіруді аяқтаңыз. ■ Келесіде үйлесімді бағдарламаны таңдаңыз. <p>Кеңес: Кейбір бағдарламалар үшін қалдық ылғал деңгейін өзгертуге болады. "Параметрлер" бөлімін қараңыз.</p>
Кептіргеннен кейін кірден немесе жүн толтырылған жастықтардан иіс шығады	<p>Кір жуғыш құралдың жеткіліксіз мөлшерімен жуылған</p> <p>Жүн – табиғи өнім әрі бұл қалыпты жағдай болып табылады.</p> <ul style="list-style-type: none"> ■ Киім: келесіде жуғыш құралдың жеткілікті мөлшерін пайдаланыңыз. ■ Жастықтар: кептіргіштен шығарып, оларды желдетіңіз. ■ Өзіңізге ұнайтын иіссу құтысын (қосымша керек-жарақ ретінде қолжетімді) пайдаланыңыз.
Синтетикалық талшықтардан жасалған заттарды кептіргеннен кейін статикалық электр тогы түзіледі	<p>Синтетикалық талшықтар статикалық заряд тудырады.</p> <ul style="list-style-type: none"> ■ Статикалық зарядты жуу бағдарламасында соңғы шаю кезінде мата кондиционерін қосу арқылы азайтуға болады.
Қылшық жиналады	<p>Қылшық негізінен киім киген кездегі және белгілі бір дәрежеде жуу кезіндегі үйкелістің нәтижесі болып табылады. Машинамен кептіру қылшықтың түзілуіне себеп болады.</p> <p>Қылшық сүзгілері мен негіз сүзгісінде жиналған қылшықты оңай кетіре аласыз.</p> <ul style="list-style-type: none"> ■ «Тазалау және күтім көрсету» бөлімін қараңыз.

Мәселені шешу нұсқаулығы

Кептіру циклі өте ұзақ

Мәселе	Себебі мен шешімі
Кептіру процесі тым ұзақ жүреді немесе тіпті өшіп қалады.*	Кептіргіш машинасы орналасқан бөлме өте ыстық. ■ Бөлмені дұрыстап желдетіңіз.
	Жуғыш құрал қалдықтары, шаш және ұсақ түктер сүзгілерді бітеуі мүмкін. ■ Қылшық сүзгілері мен негіз сүзгісін тазалаңыз. ■ Жылу алмастырғыштан көзге көрінетін қылшықты алып тастаңыз.
	Кір біркелкі жайылмаған немесе оралып қалған. Барабан толып кеткен. ■ Киімдерді жазыңыз және бірнеше киімді алып тастаңыз. ■ Бағдарламаны іске қосыңыз.
	Төменгі оң жақ тор бітеліп қалған. ■ Киім себеті сияқты кейбір затты кептіргіштен алшақ ұстаңыз.
	Киім өте дымқыл. ■ Кір жуғыш машинада жоғары сығу жылдамдығымен айналдырыңыз.
	Сыдырма сияқты металдан жасалған заттар кептіргіш машинасына киімнің тиісті ылғалдылық деңгейін сақтауға кедергі келтіреді. ■ Келесіде барлық сыдырмаларды ағытыңыз. ■ Егер мәселе қайта пайда болса, <i>Жылы ауа</i> кептіру бағдарламасының көмегімен кептіріңіз.

* Жаңа бағдарламаны іске қосу алдында, кептіргіш машинаны өшіріп, қайта қосыңыз.

Кептіру барабанының жалпы мәселелері

Мәселе	Себебі мен шешімі
<p>Сіз ызылдаған немесе ызылдаған жұмыс дыбыстарын естуіңіз мүмкін.</p>	<p>Компрессор (жылу сорғысы) жұмыс істеуде. Немесе сіз барабанға конденсацияланған суды шашатын бағдарламаны таңдадыңыз.</p> <ul style="list-style-type: none"> ■ Ешқандай әрекет қажет емес. Бұл шулар өте қалыпты және компрессор немесе конденсацияланған су сорғы жұмыс істеп тұрғанда естілуі мүмкін. <p>Бұл ақау емес.</p>
<p>Бағдарлама қосылмайды</p>	<p>Анық себебі жоқ.</p> <ul style="list-style-type: none"> ■ Кептіргіш машинаны қуат көзіне қосыңыз ■ Кептіргіш машинаны қосыңыз ■ Есікті жабыңыз ■ Сақтандырғыш қосылып кетпегендігін тексеріңіз <p>Электр қуаты үзілді ме? Қуат қалпына келтірілгенде, бұрын іске қосылған кез келген бағдарлама автоматты түрде қайта іске қосылады.</p>
<p><i>DryFresh, PowerFresh</i> немесе <i>DryCare 40</i> қосымша опциялары таңдалғанда, құрғату деңгейі басқа деңгейге "кері секіреді".</p>	<p>Сіз таңдаған құрғату деңгейін қосымша опциямен біріктіру мүмкін емес. Ең жақын ықтимал құрғату деңгейі автоматты түрде таңдалады.</p>
<p>Дисплей күңгірт және <i>Бастау/Тоқтату</i> басқару элементі баяу жыпылықтайды.</p>	<p>Қуатты үнемдеу үшін дисплей автоматты түрде өшеді (Күту режимі). Барабан қыртыстанудан қорғау фазада аралықпен айналады.</p> <ul style="list-style-type: none"> ■ Кез келген басқару элементін басыңыз. Бұл Күту режимін өшіреді.
<p>Бағдарламаның соңында кептіргіш машинасы өшеді.</p>	<p>Кептіргіш машинасы автоматты түрде өшіп қалады. Бұл ақау емес, қалыпты жағдай.</p>
<p>Дисплей басқа тілде.</p>	<p>Басқа тіл "Параметрлер, Тіл " бөлімінде таңдалған.</p> <ul style="list-style-type: none"> ■ Қажетті тілді орнатыңыз. Жалау белгісі бағдар ретінде қызмет етеді.

Мәселені шешу нұсқаулығы

Мәселе	Себебі мен шешімі
Барабан жарығы қосылмайды.	<p>Қуатты үнемдеу үшін барабанның жарығы белгіленген уақыттан кейін және бағдарлама іске қосылғаннан кейін автоматты түрде сөнеді.</p> <ul style="list-style-type: none">■ Кептіргіш машинаны өшіріп, қайта қосыңыз.■ Барабан жарығын қосу үшін кептіргіш машинаның есігін ашыңыз.
	<p>Барабан жарығында ақау бар.</p> <p>Барабан жарығы ұзақ уақытқа қызмет етуге арналған және әдетте ауыстыруды қажет етпейді.</p> <ul style="list-style-type: none">■ Егер бәрін қолданып көрген болсаңыз, бірақ барабан жарығы әлі жанбаса, Miele тұтынушыларға қызмет көрсету бөліміне хабарласыңыз.
Конденсацияланған суды барабанға шашуға арналған бүріккіш ағын жеткіліксіз.	<p>Белгілі бір бағдарламалар пайдаланылған кезде, конденсатқа арналған контейнерден алынып, барабанға шашылады. Бүріккіш ағын кейде жұмысын тоқтатуы мүмкін.</p>
	<p>Конденсатқа арналған контейнердегі талшық сүзгісі бітеліп қалған.</p> <ul style="list-style-type: none">■ Конденсатқа арналған контейнерде талшық сүзгісін тазалаңыз. Осы бөлімдегі "Конденсатқа арналған контейнерде талшық сүзгісін тазалау" тармағын қараңыз.
	<p>Есік саңылауындағы бүріккіш ағында қатты қақ шөгінділері бар.</p> <ul style="list-style-type: none">■ Бүріккіш ағынды ауыстырыңыз. Бұл бөлімдегі "Конденсацияланған су бүріккіш саптамасын алмастыру" қараңыз.■ Тек конденсацияланған суды пайдаланыңыз. Таза суды пайдалануға болмайды. <p>Таза суды жиі пайдалану қақ шөгінділеріне әкеледі.</p>

Негіз сүзгісін ауыстыру

Жылу алмастырғыш бітелуі мүмкін. Тазалау алдында немесе кейін келесі тозу белгілері көрінсе (қосымша керек-жарақ), негіз сүзгісін бірден ауыстырыңыз.

Нашар бекіту

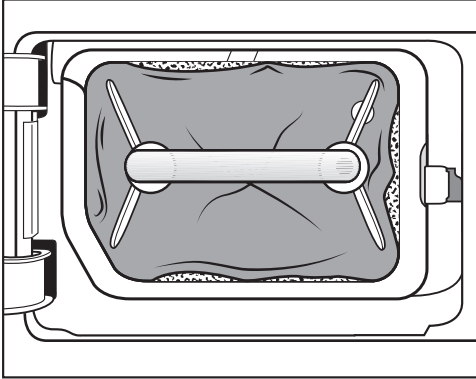

Негіз сүзгісінің шеттері дұрыс орнатылмаған және ол пішінін жоғалтқан. Жиектері дұрыс орнатылмаған сүзілмеген жылу алмастырғышқа қылшық түседі. Бұл жылу алмастырғыштың бүлінуіне себеп болады.

Деформациялар

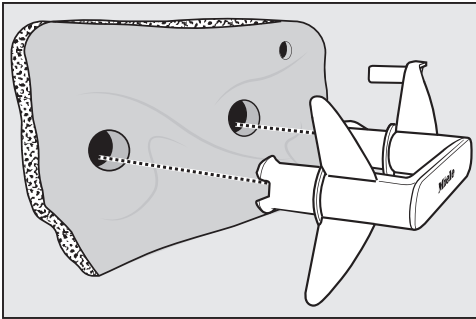

Деформациялар сүзгінің құлыпталғанын және үздіксіз пайдаланудан тозғанын көрсетеді.

Шытынаған, тозған, ойылған жерлер

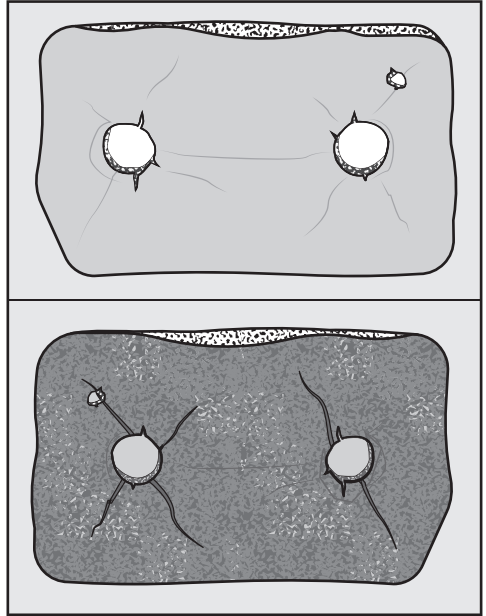

Сынықтар және жарықтар арқылы жылу алмастырғышқа қылшық түседі. Бұл жылу алмастырғыштың бүлінуіне себеп болады.

Ақ қалдықтар немесе басқа түсті қалдықтар

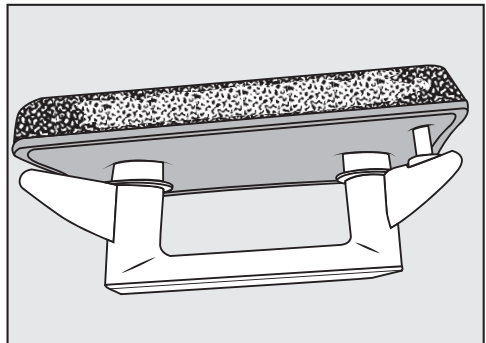

Жұғыш құрал компоненттерінің талшықтары мен іздерінен шығатын қалдықтар. Оларды негіз сүзгісінің алдыңғы және бүйірлік шеттерінен

Мәселені шешу нұсқаулығы

таба аласыз. Ақыры аяғында олар қалың қабат түзуі мүмкін. Қалдықтар негіз сүзгісінің бүйірлік жақтарына, мінсіз көрініп тұрса да, дұрыс бекітілмегенін көрсетеді: қылшық шеттерінен сүзілмей өтеді. Негіз сүзгісін қайта іске қосыңыз. Тазалағаннан кейін негіз сүзгісінде қалдықтар қайта пайда болса, негіз сүзгісін ауыстыру қажет.

Негіз сүзгісін қайта іске қосу

Кір жуғыш машинада бір немесе бірнеше ластанған негіз сүзгісін қайта қоса аласыз. Одан кейін негіз сүзгісін қайта пайдалана аласыз.

Қайта қосу алдында, негіз сүзгісінің дұрыс тұрғандығын тексеріңіз. «Мәселелерді шешу нұсқаулығы – Негіз сүзгісін ауыстыру» бөлімінде берілген нұсқауларды орындап, негіз сүзгісін тексеріңіз. Егер негіз сүзгісі тозған болса, оны ауыстырыңыз.

- Негіз сүзгісін(лерін) киімдермен бірге емес, бөлек жуыңыз. Кез келген жуғыш құралды қосуға болмайды.
- 40 °C максималды температурамен және 600 айн/мин максималды сығу жылдамдығымен қысқа жуу бағдарламасын таңдаңыз.

Жуу және айналдыру циклдері аяқталған соң, негіз сүзгісін қайта сала аласыз.

Жылу алмастырғышты тексеру

⚠ Үшкір радиатор пластиналарынан жарақаттану қаупі бар. Бір жеріңізді кесіп алуыңыз мүмкін. Салқындатқыш қабырғаларын қолмен ұстамаңыз.

- Қылшық жиналып қалмағанын тексеріңіз.

Көріп тұрған қылшықты алып тастаңыз.

⚠ Жылу алмастырғыш дұрыс тазаланбағандықтан болатын зақым. Радиатор пластиналары зақымдалған болса немесе майысып қалса, кептіргіш машина киімді кептірмейді. Сорғыш щетканы бекітіп, шаңсорғышпен тазалаңыз. Ешқандай күш қолданбай, шаңсорғышты жылу алмастырғыштың салқындату қабырғалары арқылы өткізіңіз.

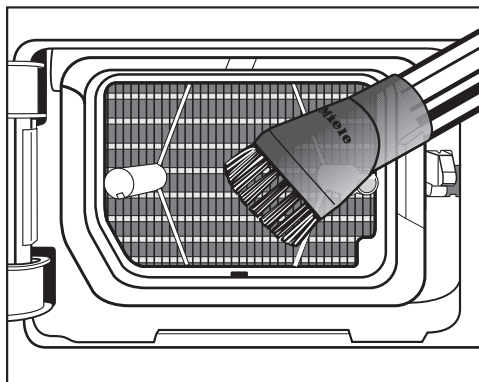

- Қылшық пен қалдықтарды кетіру үшін шаңсорғышты пайдаланыңыз.

Конденсатқа арналған контейнерде талшық сүзгісін тазалау

Белгілі бір бағдарламалар пайдаланылған кезде, конденсатқа арналған контейнерден алынып, барабанға шашылады. Бүріккіш ағын кейде жұмысын тоқтатуы мүмкін. Конденсатқа арналған контейнердегі талшық сүзгісі бітеліп қалған.

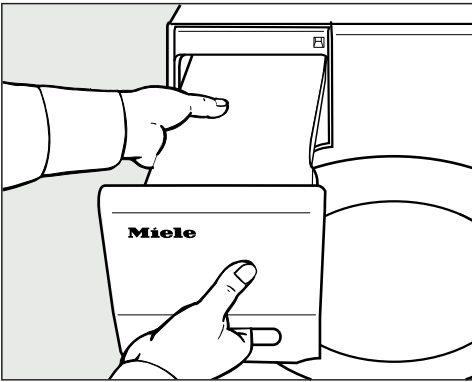

- Конденсатқа арналған контейнерді алып тастаңыз.

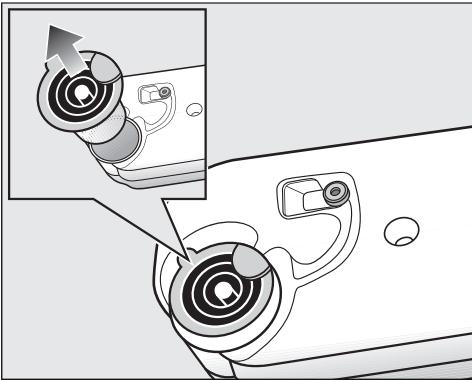

- Саусағыңызды шүмегіндегі бүйірлік құлақшаның астына апарыңыз.
- Шүмекті шығарып алыңыз.

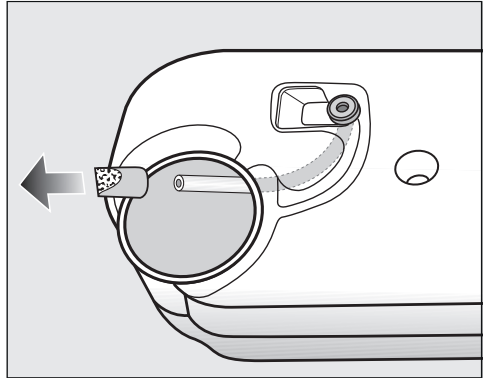

Түтікті ажыратып алмас үшін оны тартпаңыз.

- Түтіктің ұшын саңылау арқылы өткізіңіз.
- Оны бір қолыңызбен мықтап ұстаңыз.
- Екінші қолыңызбен талшық сүзгісін түтіктен тартып алыңыз.
- Талшық сүзгісін барлық мамықтар жойылғанша су ағынымен шайыңыз.
- Таза талшық сүзгісін түтіктің соңына бекітіңіз.
- Енді түтікті қайтадан конденсатқа арналған контейнерге құйыңыз.
- Ауыз шүмегінің дұрыс орналасқанына көз жеткізіп, конденсатқа арналған контейнерге қайта салыңыз. Суретке жүгініңіз.

Мәселені шешу нұсқаулығы

Конденсацияланған су бүріккіш саптамасын алмастыру

Белгілі бір бағдарламалар пайдаланылған кезде, конденсатқа арналған контейнерден алынып, барабанға шашылады. Бүріккіш ағын кейде жұмысын тоқтатуы мүмкін. Бүріккіш ағында қақ шөгінділері жиналды.

Бүріккіш ағынды (қосымша керек-жарақ) алыңыз. Бүріккіш ағынды ауыстырыңыз.

Бүріккіш ағынды тек арнайы құралдың көмегімен ауыстыруға болады. Арнайы құрал жаңа бүріккіш ағынмен бірге жеткізіледі.

! Дұрыс емес құралды пайдалану зақым келтіруі мүмкін. Бұл бүріккіш ағынды немесе кептіргіш машинасын зақымдауы мүмкін.

Тек берілген құралды пайдаланыңыз. Басқа құралды қолданбаңыз.

■ Кептіргіш машинасының есігін ашыңыз.

Бүріккіш ағын есіктің жоғарғы сол жағында орналасқан.

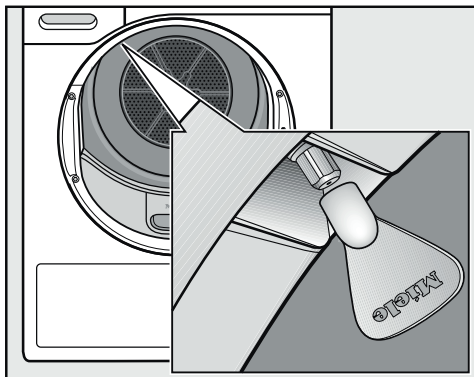

- Құралды бүріккіш ағынға бекітіңіз.
- Бүріккіш ағынды бұрап алу үшін құралды сағат тіліне қарсы бұраңыз.
- Жаңа бүріккіш ағынды құралға салыңыз.
- Бүріккіш ағынды орнына мықтап бұрау үшін құралды сағат тілімен бұраңыз.

Кептіргіш машинасын бүріккіш ағынсыз пайдалануға болмайды.

Ақауларды өз бетіңізше түзетуге көмектесетін ақпарат пен Miele қосалқы бөлшектері туралы ақпаратты www.miele.kz/service сайтынан табуға болады.

Ақау шыққан жағдайда хабарласу

Өзіңіз жөндей алмайтын қандай да бір ақау шықса, Miele дилеріне немесе Miele компаниясының тұтынушыларға қызмет көрсету бөліміне хабарласыңыз.

Miele компаниясының тұтынушыларға қызмет көрсету бөлімінің қоңырауына тапсырыс бере аласыз, ол үшін www.miele.kz/service сайтына кіріңіз.

Miele компаниясының тұтынушыларға қызмет көрсету бөлімінің байланыс ақпаратын осы құжаттың соңынан таба аласыз.

Miele тұтынушыларға қызмет көрсету бөліміне хабарласқанда құрылғыңыздың үлгі идентификаторын және сериялық нөмірін (Fabr./SN/Nr.) айтыңыз. Бұл ақпаратты деректер тақтасынан таба аласыз.

Оқыту мақсатында телефон қоңыраулары қадағаланатынын және жазып алынатынын, сондай-ақ мәселе осы брошюрадағыдай шешілген жағдайда, қызмет көрсетілгені үшін ақы алынатынын ескеріңіз.

Зауыттық тақтайша есік ашық тұрған кезде көрінеді.

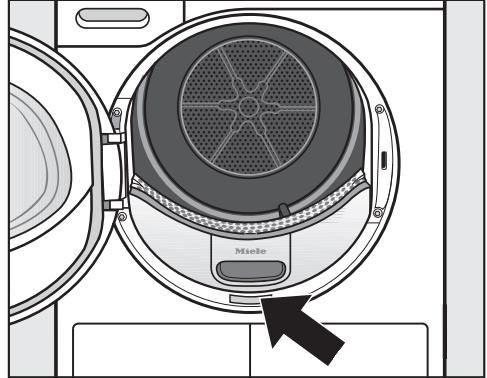

Қызмет көрсету

Қосымша керек-жарақтар

Осы кептіргіш машинаның қосымша керек-жарақтары Miele немесе Miele дилерінде қолжетімді.

Осы және басқа да көптеген пайдалы өнімдерді Miele интернет-дүкенінен тапсырыс беруге болады.

Кептіру себеті

Кептіру себеті арқылы механикалық әсерге ұшырамауы керек заттарды кептіруге немесе желдетуге болады.

Иіссу құтысы

Киімге жағымды хош иіс қосу үшін кептіргіш машинаға иіссу құтысын пайдалануға болады. Жиынтыққа кіретін керек-жарақтар: - AQUA хошиістендіргіші 1 дн.

Кепілдік

Құрылғыға сатып алынған күннен бастап 2 жыл кепілдік беріледі.

Толық ақпарат алу үшін берілген буклеттегі кепілдік шарттарын қараңыз.

Тасымалдау шарттары

Аспапты қаптамада көрсетілген манипуляциялық белгілеріне сәйкес тасымалдау керек. Тиеу-түсіру жұмыстары кезінде аспапты соққы жүктемелеріне ұшыратуға жол берілмейді.

Сақтау шарттары

Аспапты құрғақ және таза бөлмеде, +5-тен +35°C-қа дейінгі температурада, тікелей күн сәулесінің әсеріне ұшыратпай сақтау керек.

Техникалық сипаттамалары

Кернеуі: 220 В - 240 В

Жиілігі: 50-60 Гц

Ток тұтыну: 1,4 А

Сақтандырғыш: 10А инерциялық

Энергия тиімділігі класы А

Жалпы көлем: 362 л.

Сақтау мерзімі белгіленбеген

Аспаптың қызмет ету мерзімі – 10 жыл

Өндірілген күні

Өндірілген күні типтік тақтайшада ай/жыл форматында көрсетілген.

Сәйкестік құжаттары

Сәйкестік сертификаты ЕАЭС RU C-DE.AЯ46.B.22584/21 10.11.2021 бастап 09.11.2026 дейін жарамды. Сәйкестік декларациясы ЕАЭС N RU Д-DE.PA02.B.57563/21 12.11.2021 бастап 11.11.2026 дейін жарамды. Кеден одағының (ал қазіргі уақытта - Еуразиялық экономикалық одақ ЕАЭО) техникалық регламенттерінің талаптарына сәйкес келеді TP KO 004/2011 «Төмен вольтты жабдықтың қауіпсіздігі туралы» TP KO 020/2011 «Электромагниттік техникалық құралдардың үйлесімділігі» ЕАЭО TP 037/2016 «Электротехника және радиоэлектроника бұйымдарында қауіпті заттарды қолдануды шектеу туралы».

Алдыңғы жақ көрінісі

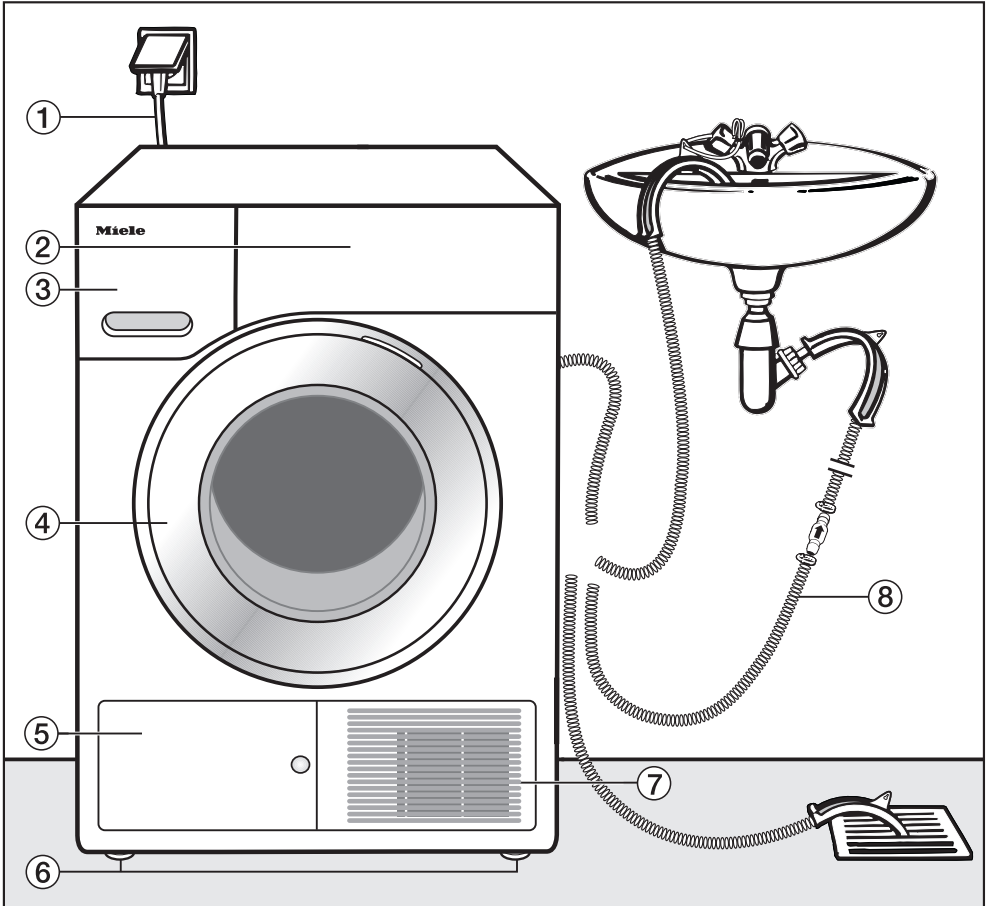

- ① Электр желісі қосылымының кабелі
- ② Басқару тақтасы
- ③ Конденсат контейнері
- ④ Есік
- ⑤ Негіз сүзгісі ысырмасы
- ⑥ биіктігін реттеуге болатын 4 аяқ
- ⑦ Салқындатқыш ауа торы
- ⑧ Конденсатқа арналған ағызатын шланг

Орнату

Артқы көрінісі

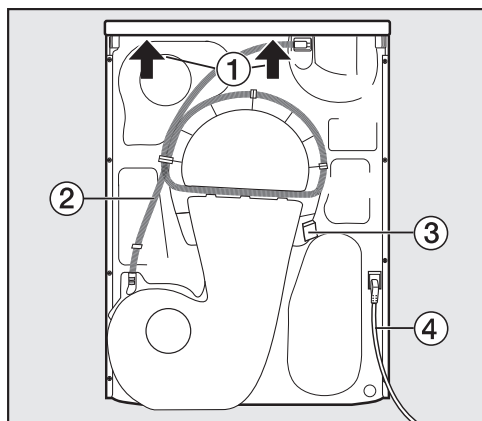

- 1 Құрылғыны жылжитқан кезде ұстайтын шығыңқы қақпақ
- 2 Конденсатқа арналған ағызатын шланг
- 3 Тасымалдау кезінде желілік кабельді орайтын ілмек
- 4 Электр желісі қосылымының кабелі

Кептіргіш машинаны тасымалдау

⚠ Құрылғыны дұрыс жылжитпау салдарынан болатын адамдардың жарақат алу және мүліктің зақымдану қаупі бар.

Кептіргіш машина жоғары қарап тұраса, адамдарды жарақаттау және мүліктің зақымдану қаупі бар.

Кептіргіш машинаны тасымалдау барысында тұрақты ұстаңыз.

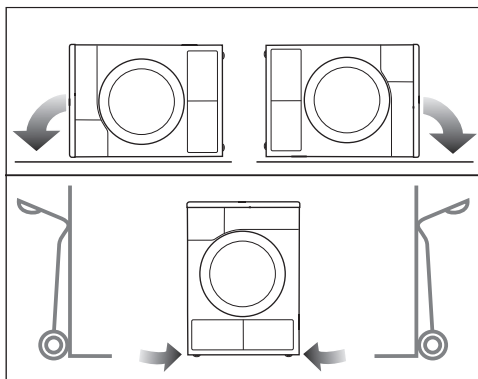

- Кептіргіш машина бүйір жағында тасымалданса, ол сол немесе оң жаққа еңкейтілуі қажет.
- Кептіргіш машина тігінен тасымалданатын болса, оны сол немесе оң жағын жүк көлігіне тіреліп тұратындай тасымалдау керек.

Кептіргіш машинаны орнату орнына тасымалдау

⚠ Қақпақтың артқы жағындағы бекітпелердің дұрыс бекітілгеніне көз жеткізіңіз.

Әйтпесе, құрылғыны тасымалдау кезінде қақпақтың жұлынып кету қаупі бар.

Құрылғыны тасымалдау алдында, қақпақтың құрылғының артқы бөлігіндегі шығыңқы жерге бекітілгенін тексеріңіз.

- Кептіргіш машинаны алдыңғы аяқтары мен құрылғының артқы жағында шығып тұратын қақпақ арқылы тасымалдаңыз.

Орнату

Кептіргіш машинаны туралау

Жабылатын есік, сырғымалы есік немесе кептіргіш машина есігі саңылауына қарсы аспалы есік орнатылмағанына көз жеткізіңіз.

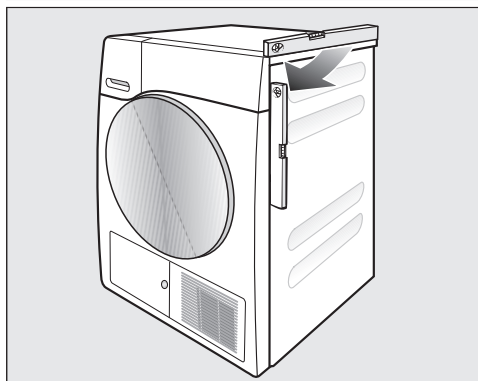

Дұрыс жұмыс істеуі үшін кептіргіш машина мінсіз деңгейде тұруы керек. Еденнің қисықтығын туралау үшін кептіргіш машинаға бұрандалы аяқтарды бекітіп реттей аласыз.

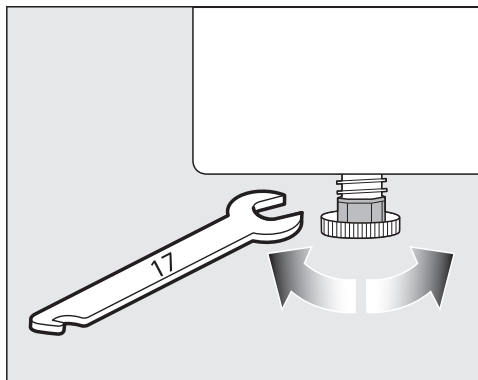

- Бұрандалы аяқтарды қолмен немесе жалпақ сомын кілтімен бұраңыз.

Орнатудан кейінгі кідіріс

⚠ Кептіргіш машинаны ерте қосудан болған зақымдану жағдайы.

Бұл жылу сорғысына зақым келтіруі мүмкін.

Кептіргіш машинаны орнатқаннан кейін, оны қосу алдында кемінде бір сағат күтіңіз.

Желдету

Кептіргіш машинаның алдыңғы жағындағы салқын ауа сорғышы бітелмеуі немесе жабылмауы керек. Бұл жылу алмастырғышқа жеткілікті салқын ауа жинауға кедергі келтіреді.

Кептіргіш машина мен еден арасындағы саңылауды плинтус бетімен, қалың кілеммен, т.б. құралмен бітеуге болмайды. Бұл кептіргіш машинаға жеткілікті ауа ағыны келуіне кедергі келтіреді.

Жылу алмастырғыштан шығатын ыстық ауа бөлмедегі ауаны жылытады. Бөлменің жеткілікті түрде желдетіп тұрыңыз: мысалы, терезені ашыңыз. Әйтпесе кептіру уақыты ұзағырақ болады (жоғары қуат қажет).

Кептіргіш машинаны қайтадан жылжытпас бұрын (мысалы, үйді ауыстырған кезде)

Әрбір қолданғаннан кейін сорғы аймағында конденсацияланған судың аз мөлшері жиналады. Егер кептіргіш машина қозғалса, бұл су ағып кетуі мүмкін. Ұсыныс: кептіргіш машинаны жылжытпас бұрын *Жылы ауа* бағдарламасын шамамен 1 минут іске қосыңыз. Қалған конденсат су

Орнату

конденсат контейнеріне жіберіледі немесе ағызатын шланг арқылы шығарылады.

Қосымша берілген орнату талаптары

Кірістірмелі

Бұл кептіргіш машина асүй тақтайының астына итеру үшін қолайлы.

Жылудың жиналуынан болған құрылғы ақауы.

Кептіргіш машинадан жылы ауа шығаруға арналған орынның бар екеніне көз жеткізіңіз.

- Құрылғының қақпағы алынбайды.
- Электр ашасы кептіргіш машинаға жақын әрі қолжетімді жерде орналасуы керек.
- Кептіру ұзақтығы жайлап артуы мүмкін.

Қосымша керек-жарақтар

– Жалғағыш бағанасы

Кептіргіш машинаны Miele кептіргіш машинасымен бірге жалғағыш бағана етіп біріктіруге болады. Сәйкес келетін Miele кір жуғыш-кептіргішінің орнату жинағы қажет.

– Негіз

Кептіргіш машинаны жылжымалы бөлігі бар негізге орнатуға болады.

Конденсаттың сыртқа шығуы

Ескертпе

Кептіріп жатқанда, конденсат кептіргіштің артында орналасқан ағызатын шланг арқылы конденсат контейнеріне шығарылады.

Конденсатты кептіргіш машина артындағы ағызатын шланг арқылы да сырттан ағызуға болады. Бұл конденсат контейнерін әрі қарай босатудың қажеті жоқ екендігін білдіреді.

Ағызатын шланг ұзындығы: 1,49 м
Максималды жеткізу биіктігі: 1,00 м
Ағызатын шлангінің макс. ұзындығы: 4,00 м

Ағызу керек-жарақтары

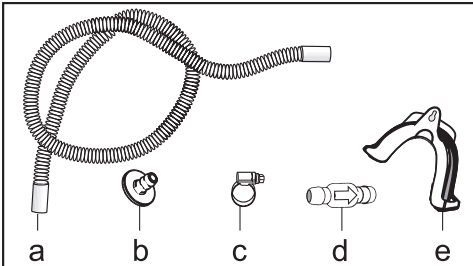

- Бірге келеді: адаптер (b), шланг қысқышы (c), шланг ұстағышы (e);
- Сатып алуға болады: сыртқы су қосылымына жалғауға арналған «кері клапан» жинағы. Кері клапан (d), шланг ұзартқышы (a) және шланг қысқыштары (c) бірге беріледі.

Кері клапанды қажет ететін орнату шарттары

⚠ Конденсаттың кері ағу қаупі бар.

Судың кептіргіш машинаға кері ағуы немесе тартылуы мүмкін.

Судың кері ағуы кептіргіш машинаны және ол орналасқан бөлмені зақымдауы мүмкін.

Шланг шеті суға батырылса немесе басқа су қосылымдары орнатылса, кері клапанды пайдалану керек.

Кері клапан орнатылған максималды жеткізу биіктігі: 1,00 м

Кері клапанды орнатуды қажет ететін орнату шарттары:

- Шұңғылшаға немесе шланг шеті суға батырылған едендегі науаға тегіңіз.
- Шұңғылшаның ағызу көзіне тікелей қосу.
- Ағызу жүйесінің қосылымы бұрыннан басқа құрылғыда, мысалы ыдыс жуғышта немесе кір жуғыш машинада пайдаланылады.

Кері клапан дұрыс орнатылмаған болса, құрылғы суды ағызбайды. Кері клапан ағын бағытына көрсеткімен қаратылатындай етіп орнатылуы керек.

Орнату

Ағызатын шлангіні орналастыру

⚠ Дұрыс емес қолдану салдарынан ағызатын шлангінің зақымдалуы.

Ағызатын шланг зақымдануға және төгілуге әкелуі мүмкін.

Ағызатын шлангіні тартуға және оны созуға немесе майыстыруға болмайды.

Ағызатын шлангіде аздаған қалдық су қалады. Оны жинауға арналған контейнерді дайындап қойыңыз.

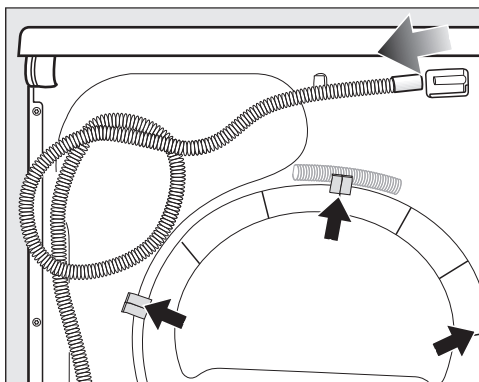

- Ағызатын шлангіні қосылымынан (ашық көрсеткі) тартыңыз.
- Шлангіні ұстағыштардан (қара көрсеткі) тартып шығарып, оны босатыңыз.
- Кез келген қалдық судың контейнерге ағуына мүмкіндік беріңіз.

Мысалдар

Шұңғылшаға немесе едендегі науаға төгу

Ағызатын шлангіні бекіту үшін шланг ұстағышын пайдаланыңыз.

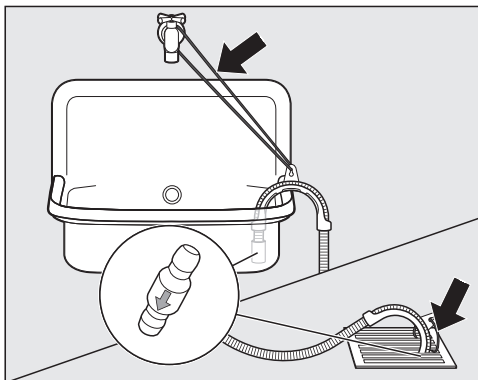

⚠ Сумен зақымдалу.

Шланг шеті босап кетсе, артық су зақымдануға әкелуі мүмкін.

Ағызатын шланг сырғымайтынына көз жеткізу үшін оны мұқият (мысалы, байлау арқылы) бекітіңіз.

Шланг шетіне кері клапанды бекітуге болады.

Шұңғылшаның ағызу көзіне тікелей жалғау

Шланг ұстағышын, адаптерді, шланг қысқышын және кері клапанды (сатып алуға болады) пайдаланыңыз.

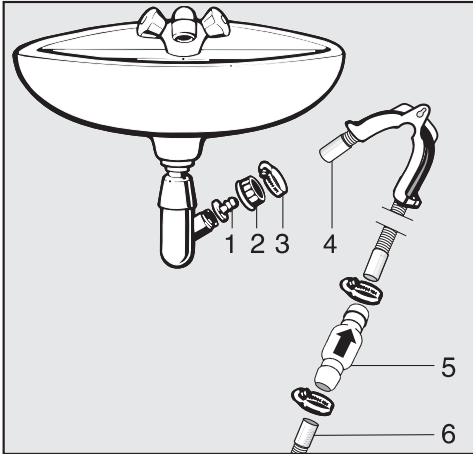

1. Адаптер
2. Шұңғылшаның сифонына арналған салмалы сомын
3. Шланг қысқышы
4. Шланг шеті (шланг ұстағышымен бекітілген)
5. Кері клапан
6. Кептіргіш машинаның ағызатын шлангісі

- Адаптерді **1** шұңғылшаның ағызу көзіне салмалы сомынмен **2** орнатыңыз. Салмалы сомын алынатын шайбамен бекітіледі.
- Шланг **4** шетін адаптерге **1** бекітіңіз.
- Шланг ұстағышын пайдаланыңыз.
- Шланг қысқышын **3** салмалы сомынға жақын бекіту үшін бұрауышты пайдаланыңыз.
- Кері клапанды **5** кептіргіш машинаның ағызатын шлангісіне **6** салыңыз.

Кері клапанды **5** көрсеткі ағын бағытына қарайтындай етіп (яғни шұңғылшаға қарай) бекіту керек.

- Кері клапанды шланг қысқыштарының көмегімен бекітіңіз.

Орнату

Есіктің топсасын ауыстыру

Бұл кептіргіш машинадағы есіктің топсасын өзіңіз өзгерте аласыз.

Қауіпсіздік мақсатында, есік топсасын ауыстырар алдында кептіргіш машинаны электр тогынан ажырату керек.

Сізге келесілер қажет:

- Torx T20 және T30 бұрауышы
- жалпақ бас бұрауыш немесе үшкір тістеуік
- құлып тұйықтаушы қақпағы жеткізіледі
- есік топсасының қақпағы жеткізіледі
- жұмсақ бет (мысалы, дастархан)

Топсаны ауыстыру

1. Кептіргіш машинадан есікті алып тастаңыз

- Есікті ашыңыз.

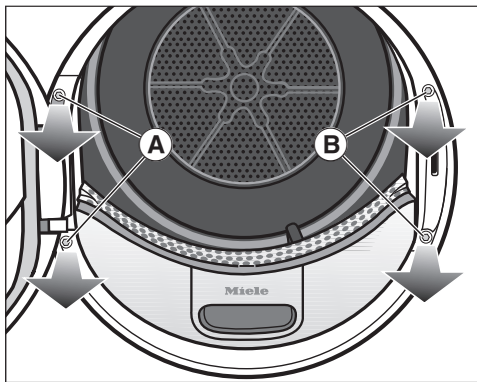

- Есік топсасының **A** негізгі тақтайшасындағы екі бұrandаны бұрап алу үшін T30 Torx бұрауышын пайдаланыңыз.

Есік құлап кете алмайды, себебі ол 2 өзекпен бекітілген.

- Есікті мықтап ұстап тұрып, оны алға қарай тартыңыз: есікті алу үшін топсаның негізгі тақтайшасын 2 өзегімен кептіргіштен алып тастау керек.

Есікке сызат түсіріп алмау үшін оны сыртқы жағын төмен қаратып жұмсақ бетке (мысалы, дастарханға) қойыңыз.

2. Есіктің құлпын кептіргішке ауыстырыңыз

- Есік құлпындағы **B** екі бұrandаны бұрап алу үшін Torx T30 бұрауышын пайдаланыңыз.

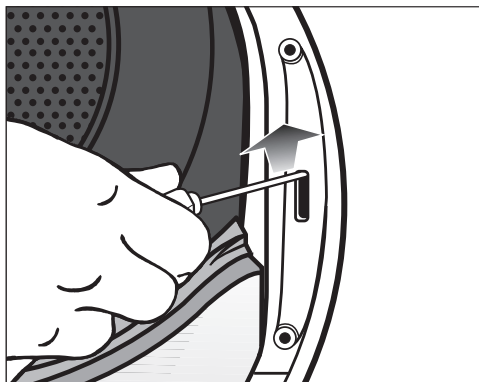

- Есіктің құлпын жоғары қарай басу үшін бұрауышты пайдаланыңыз.

Есіктің құлпы орнынан шығып кеткеннен кейін, алып тастауға болады.

- Есіктің құлпын 180° бұраңыз.

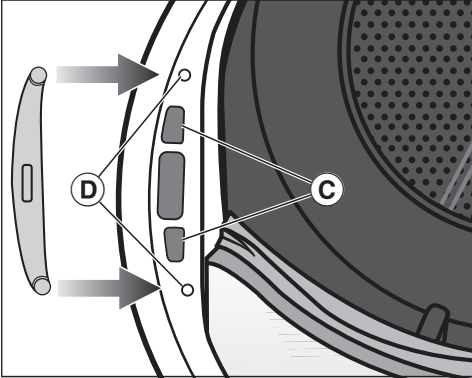

- Есік құлпын есік саңылауына қарама-қарсы жағындағы саңылауларға C басыңыз.
- Бұрандалы саңылауларды кептіргіштің D алдыңғы панеліндегі тесіктермен сәйкес келетіндей етіп есік құлпын реттеңіз.
- Есік құлпын екі Torx бұрандасымен бекітіңіз.

3. Есіктен құлып тұйықтаушын алып тастаңыз

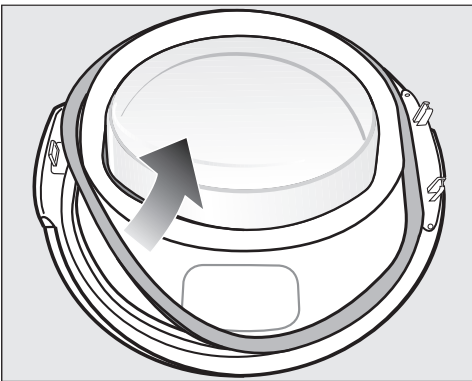

- Алдымен есіктен резеңке тығыздағышты алып, оны бір жағына қойыңыз.

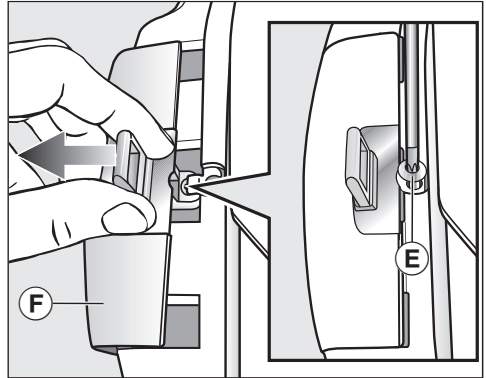

- Құлып тұйықтаушыдағы бұранданы E алу үшін T20 Torx бұрауышын пайдаланыңыз.
- Құлып тұйықтаушы қақпағымен F құлып тұйықтаушыны тартыңыз.

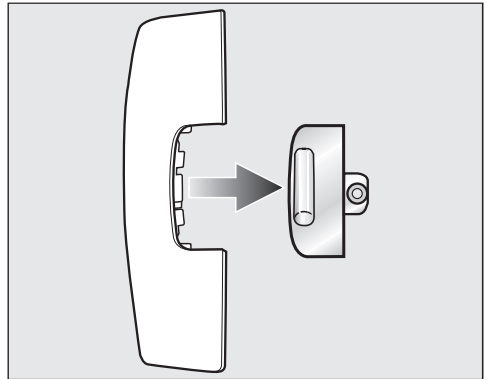

- Қақпақтан құлыпты алып тастаңыз.

Бұл құлып тұйықтаушы қақпағының қажеттілігі жоқ, бірақ оны қауіпсіз жерде сақтаңыз.

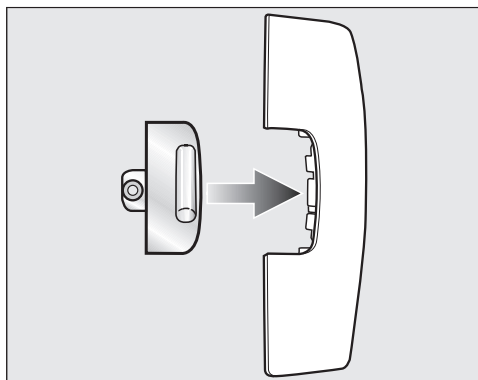

- Құлып тұйықтаушыны кептіргішпен бірге жеткізілетін жаңа қақпаққа салыңыз.
- Әзірге бұл жаңа қақпақты бір жағына қоя тұрыңыз.

4. Есіктің топсасын есіктен демонтаждаңыз

Есіктің топсасының қақпағын орнатпай **Ⓒ**, алып тастау керек.

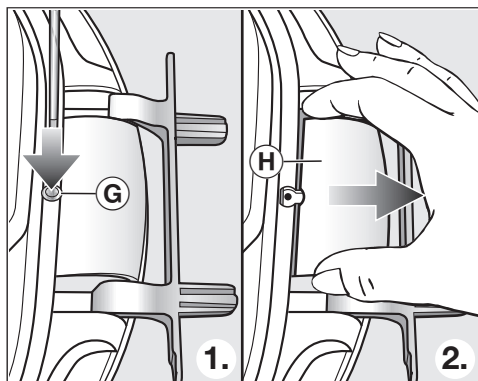

- Бұрауышты пайдаланып, есік топсасының қақпағындағы орынды **Ⓒ** ақырын басыңыз.
- Ақырындап күш қолданып, есік топсасының қақпағын **Ⓗ** тартыңыз.

Бұл есік топсасы қақпағының қажеттілігі жоқ, бірақ оны қауіпсіз жерде сақтаңыз.

5. Есіктің топсасын есікке ауыстырыңыз

Есіктің топсасы есікке 2 бұрышты бағанамен бекітілген. Бұл бағаналарды бұрауышпен немесе үшкір тістеуікпен алып тастау керек.

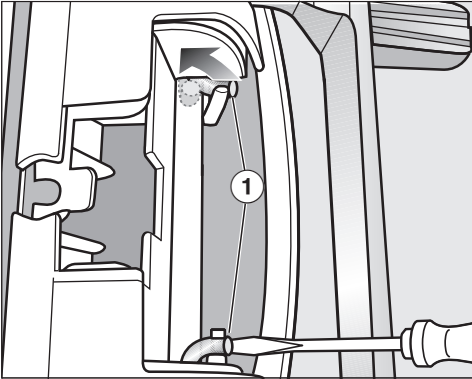

- Бұрауыш жүзінің ұшын бағана ① астына салып, оны тік күйде болатындай етіп бұраңыз. Басқа бағанамен де солай жасаңыз.

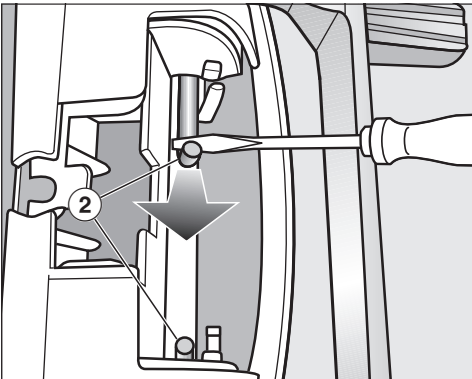

- Бұрауышты немесе үшкір тістеуіктерді пайдаланып, алдымен біреуін, содан кейін екіншісін ②, әрқайсысын алып тастағанша ортасына қарай бағыттаңыз.

Кеңес: Кейбір жағдайларда бағаналарды шығару қиын болуы мүмкін. Бұрауышты иіңтірек көмегімен жылжытып, бір уақытта тарту бағаналардың еркін жұмыс істеуіне көмектеседі.

- Есіктің топсасын алып, оны 180° бұраңыз.

- Есіктің топсасын есіктің қарама-қарсы жағына орнатыңыз.

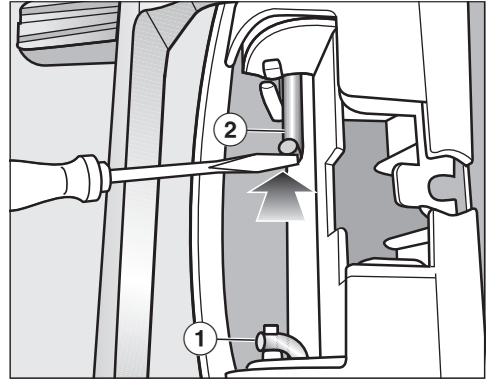

- Екі бұрышты бағаналармен ② есіктің топсасын бекітіңіз.
- Бұрауыштың ұшын бағана ұшының астына орналастырып, бастапқы ① күйіне итеріңіз.

Енді кептіргіш машинамен бірге жеткізілетін есік топсасының жаңа қақпағы қажет.

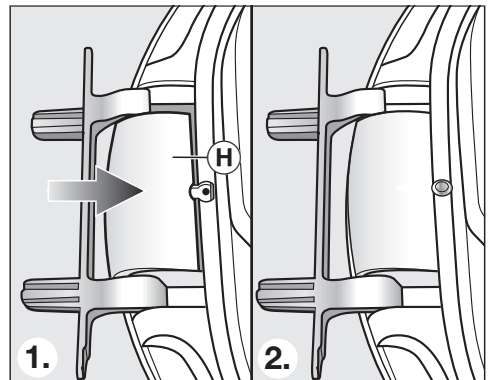

- Есік топсасының жаңа қақпағын H орнатыңыз және оны орнына бекітіңіз.

Орнату

6. Құлыпты есікке ауыстырыңыз

⚠ Енді кептіргішпен бірге жеткізілетін құлып тұйықтаушымен жабдықталған жаңа қақпақ қажет.

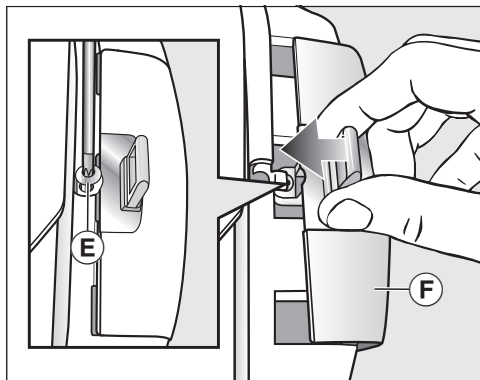

- Құлып тұйықтаушысының қақпағын ⑥ құлып тұйықтаушымен орнына итеріңіз.
- Бұrandаны қатайтыңыз ⑤.

Қайта орнату

7. Есікті қайта орнату

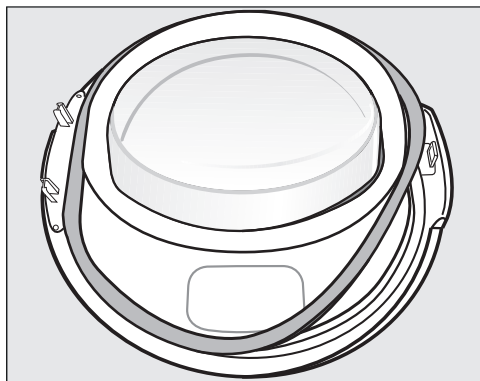

- Есіктің ойығына резеңке тығыздағышты кері басыңыз.
- Есікті кептіргіш машинаның алдына қойыңыз.

- Есік топсасының түбін 2 өзекпен кептіргіштегі саңылауларға салыңыз.

Есік топсасының түбі кептіргіштің алдыңғы панелімен бірдей болуы керек. Бұл күйде есік құлап кетпейді.

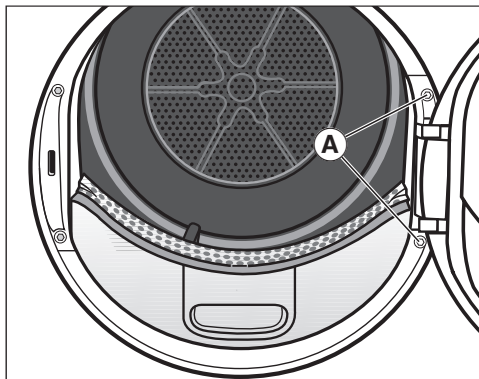

- Есікті есік топсасының ① түбіндегі кептіргішке мықтап бұраңыз.

⚠ Енді есіктің топсасын өзгерткеннен кейін, есік қарама-қарсы жақтан ашылатын болады.

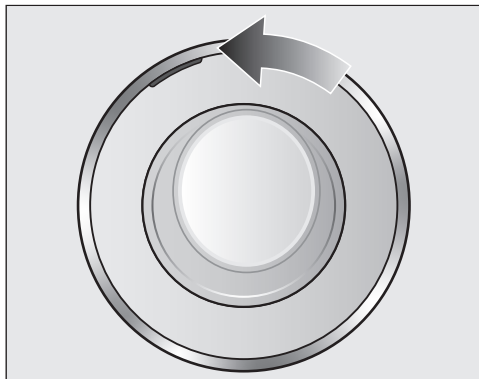

- Қызғылт сары маркерді екінші жағына қарай итере отырып, есіктің қай жағынан ашу керектігін көретін боласыз.

Маңызды

 Қажет болмай қалған құлып тұйықтаушысын және есік топсасының қақпақтарын қауіпсіз жерде сақтауыңызды сұраймыз. Бұл, мысалы, үйден көшу және есіктің топсасын бастапқы орнына ауыстыру қажет болған жағдайда қажет болады.

тұтынушыларға қызмет көрсету орталығынан алуға болады). Қауіпсіздік мақсатында осындай ауыстыру жұмысын тек білікті маман немесе Miele компаниясының тұтынушыларға қызмет көрсету бөлімі орындай алады.

Электрлік қосылым

Бұл кептіргіш машина жерге тұйықталған розеткаға қосуға дайын құйылған тығыны бар желі кабелімен бірге келеді.

Кептіргіш машинаны орнатқаннан кейін розеткаға оңай қолжетімді болуы керек. Егер розетка қолжетімді болмаса, орнату жағындағы әрбір полюсте сәйкес ажырату құралдары барына көз жеткізіңіз.

 Қызып кетуден өрт шығу қаупі бар. Кептіргіш машинаны көп ұялы адаптерге немесе ұзартқышқа қосу желілік кабельді шамадан тыс жүктеуі мүмкін. Қауіпсіздік мақсатында ұзартқышты немесе көп розеткалы адаптерді пайдаланбаңыз.

Электр жүйесі қолданыстағы VDE 0100 талаптарына сәйкес болуы керек.

Қауіпсіздік мақсатында кептіргіш машинаны қосу үшін тиісті электр қондырғысында A  типті қалдық ток құрылғысын (RCD) пайдалануды ұсынамыз.

Желілік кабель зақымдалған болса, оны тек бір типтегі қосылым кабелімен ауыстыруға болады (Miele

Орнату

Бұл пайдалану нұсқаулары және зауыттық тақтайша номиналды қуат тұтынысын және тиісті сақтандырғыш номиналын көрсетеді. Бұл ақпаратты жердегі электрлік қосылымның деректерімен салыстырыңыз.

Күдіктенген жағдайда білікті электр маманымен ақылдасыңыз.

Дербес электр қуат көзі жүйесінде немесе негізгі электр желісімен синхрондалмаған электр қуат көзі жүйесінде (мысалы, оқшауланған желілер, резервтік жүйелер) уақытша немесе тұрақты түрде пайдалануға болады. Электр қуат көзі жүйесінің EN 50160 немесе соған баламалы стандарттың сипаттамаларына сәйкестігі құрылғыны пайдалану үшін міндетті шарт болып табылады.

Тұрмыстық электр қондырғысында және осы Miele өнімінде берілген қорғау шараларының қолданылуы мен пайдаланылуы оқшауланған жұмыс режимінде де немесе негізгі электр желісімен синхрондалмаған жұмыс кезінде де сақталуы тиіс немесе бұл шаралар қондырғыдағы баламалы шаралармен ауыстырылуы тиіс. Мысалы, BS OHSAS 18001–2 ISO 45001 стандартының ағымдағы нұсқасында сипатталған сияқты.

Техникалық деректер

Биіктігі	850 мм
Ені	596 мм
Тереңдігі	643 мм
Есік ашық тұрғандағы тереңдігі	1077 мм
Асүй тақтайының астына итеру үшін қолайлы	Иә
Бағанмен орнату үшін қолайлы	Иә
Салмағы	шамамен 52 кг
Барабан көлемі	120 литр
Жүктеме көлемі	9,0 кг (құрғақ кір киім салмағы)
Конденсат контейнерінің сыйымдылығы	4,8 л
Шланг ұзындығы	1,49 м
Максималды жеткізу биіктігі	1,00 м
Ағызатын шлангінің максималды ұзындығы	4,00 м
Байланыс кабелінің ұзындығы	2,00 м
Кернеу	Деректер тақтасынан қараңыз
Қосылған жүктеме	Деректер тақтасынан қараңыз
Сақтандырғыш номиналы	Деректер тақтасынан қараңыз
Расталған сынақ сертификаттары	Деректер тақтасынан қараңыз
Қуат тұтыну	«Тұтыну туралы деректер» бөлімінен қараңыз
Жарық диодтары	1-класс
Жиілік ауқымы	2,4000 ГГц – 2,4835 ГГц
Максималды тасымалдау қуаты	< 100 мВт

Тұтыну туралы деректер

	Жүктеме көлемі ¹ кг	Кір жуғыш машинадағы соңғы сығу жылдамдығы (айн/мин)	Қалдық ылғал %	Жұмсал атын қуат кВт/сағ	Ұзақтығы Мин
Мақта  ²	9,0	1000	60	1,47	220
	4,5	1000	60	0,78	131
Мақта, Қалыпты	9,0	1200	53	1,30	199
	9,0	1400	50	1,25	189
	9,0	1600	44	1,10	168
Мақта Үтіктеу үшін  ²	9,0	1000	60	1,16	176
	9,0	1200	53	1,00	154
	9,0	1400	50	0,95	144
	9,0	1600	44	0,80	122
Аралас Қалыпты	4,0	1200	40	0,50	65
Нәзік заттар Қалыпты	2,5	800	50	0,55	70
Жүннен жасалған бұйымдар	2,0	1000	50	0,02	5
Жейделер Қалыпты	2,0	600	60	0,45	60
Экспресс Қалыпты	4,0	1000	60	0,80	80
Джинс мата Қалыпты	3,0	900	60	1,00	125
Сіңдіру, Қалыпты	2,5	800	50	1,00	100
¹ Құрғақ киімнің салмағы					
² EN 61121 стандартына сәйкес өлшенген энергияны таңбалауға арналған 392/2012/ЕО ережесіне сәйкес сынақ бағдарламасы					
Басқаша көрсетілмесе, деректердің барлығы EN 61121 стандарты арқылы есептеледі.					

Жүктеме өлшеміне, тоқыма бұйым түрлеріне, қалдық ылғалға, айналдырудан кейінгі деңгейлерге және электр тогының ауытқуларына байланысты немесе су кереметігінің деңгейлері көрсетілген мәндерден өзгеше болғанда тұтыну деректерінің номинал мәндері жоғарыдағы мәндерден өзгеше болуы мүмкін.

Кептіргіш машинасында көрсетілетін тұтыну деректері кестеде көрсетілген тұтыну деректерінен өзгеше болуы мүмкін. Айырмашылықтар кептіргіш машинасында деректердің қалай есептелетініне байланысты. Мысалы, бағдарламаның іске қосу уақыты есептелген кезде, оған қалдық ылғал пен кірдің салмағы әсер етеді, бұл өз кезегінде қажетті қуат мөлшеріне әсер етеді.

Кептіргіш машинаның электроникасын параметрлерге сәйкес өзгертін талаптарға сай өзгертуге болады. Параметрлерді кез келген уақытта өзгертуге болады.

Параметрлер мәзіріне кіру

- Кептіргіш машинаны қосыңыз.
- Негізгі мәзірдегі екінші бетке айналдырыңыз.
- Настройки сенсорын түртіңіз.

Параметрлерді таңдау

Параметрлер әртүрлі аймақтарға топтастырылған.

- Қажетті аймақты таңдаңыз.
- Қажетті параметр пайда болғанша тізімді айналдырыңыз.
- Қажетті параметрді таңдау үшін сенсорды түртіңіз.

Параметрді өзгерту

- Көрсетілген мәнді өзгертіңіз және ОК арқылы растаңыз.

немесе

- Оны таңдау үшін опцияны түртіңіз.

Таңдалған опция қызғылт сары түспен бөлектеледі.

Опция сақталады. Содан кейін дисплей Параметрлер мәзіріне ауысады немесе мәзірдің алдыңғы деңгейіне оралады.

Параметрлер мәзірін жабу

- ↵ сенсорын түртіңіз.

Содан кейін дисплей мәзірдің алдыңғы деңгейіне оралады.

- 🏠 сенсорын түртіңіз.

Дисплей негізгі мәзірді көрсету үшін өзгереді.

Жұмыс/дисплей 🏠

Язык 🏠

Дисплейді бірнеше әр түрлі тілдердің бірінде көрсетілетіндей етіп орнатуға болады.

Сөзден кейінгі жалауша 🏠 Тіл (Sprache немес тілінде) түсініксіз тіл орнатылған жағдайда нұсқаулық ретінде қызмет етеді.

Таңдалған тіл сақталды.

ПИН-код

Кодты орнатып қойсаңыз, кептіргіш машинасын сіздің рұқсатыңызсыз ешкім пайдалана алмайтын болады.

Опциялар

- активировать
Егер ПИН коды іске қосылған болса, кептіргіш машинаны қосқаннан кейін ПИН кодын енгізу керек. Әйтпесе кептіргіш машинаны пайдалану мүмкін болмайды. Зауыттық әдепкі ПИН коды — 250.
- изменить
Өз ПИН кодыңызды енгізе аласыз.

ПИН кодын ұмытып қалсаңыз, кір кептіргіш машинаның құлпын тек Miele қызметі ғана аша алады. Жаңа ПИН кодын жазып алыңыз.

- Деактиви-ровать
Кептіргіш машинаны кодты енгізбей пайдалану үшін. Бұл код бұрын белсендірілген жағдайда ғана пайда болады.

Параметрлер

Время на дисплее

Сағат пішімін таңдағаннан кейін тәулік уақытын орнатуға болады.

Опциялар

- Формат времени
Сағат пішімі орнатылған.
 - 24 ч (зауыттық әдепкі)
 - 12 ч
- установить
Ағымдағы уақыт орнатылды.

Расход

Жалпы тұтынуды көрсетуге болады.

Опциялар

- Последняя программа
Бағдарламаның соңғы кезеңінде энергияны тұтыну
- Общий расход
Алдыңғы жалпы тұтыну
- Определить затраты
Құны, кВт/сағ бағасы

Память

Кептіргіш машинасын кептіру бағдарламасына соңғы таңдалған параметрлерді сақтайды (кейбір бағдарламаларға арналған құрғату кезеңі және/немесе қосалқы опция немесе ұзақтық).

Бағдарлама қайта таңдалса, дисплейде сақталған параметрлер пайда болады.

Опциялар

- выкл. (зауыттық әдепкі)
- вкл.

Громкость звука

Дыбыс деңгейін кептіргіш қосылған кезде және бағдарламаның соңында естілетін дыбыстық сигнал үшін өзгертуге болады. Сенсорға тиген кезде естілетін дыбыстық сигналдың көлемін өзгертуге болады.

Опциялар

- Звук окончания
- Звук нажатия кнопки
- Звук приветствия

Оны 7 түрлі параметрдің біріне орнатуға немесе мүлдем өшіруге болады.

Парам. сигн. окон-ия

Бағдарламаның аяқталғанын хабарлау үшін дыбыстық сигнал естіледі. Дыбыстық сигналдың қанша уақытқа созылатынын анықтауға болады.

Опциялар

- Только 3 раза после оконч.
Бағдарламаның соңында 3 рет дыбыстық сигнал шығады.
- До 1 ч. после оконч. прогр.
Бағдарламаның соңында кептіргіш машина автоматты түрде сөнгенше (максималды 1 сағат) дыбыстық сигнал естіледі.

Яркость дисплея

Дисплейдің жарықтығын өзгертуге болады.



Оны 7 түрлі параметрдің біріне орнатуға болады.

Зауыттық әдепкі: орташа параметр

Wash2Dry

Wash2Dry функциясын өшіруге болады.

Опциялар

- вкл. (зауыттық әдепкі)
 Wash2Dry қосұлы және негізгі мәзірде жанады.
- выкл.
 Wash2Dry жанбайды.

Реж. откл. индикации

Қуатты үнемдеу үшін дисплей мен сенсорлық басқару элементтері 10 минуттан кейін өшеді және *Бастау/Тоқтату* түймесі баяу жыпылықтайды. Бұл параметрді өзгертуге болады.

Опциялар

- вкл.
Дисплей өшеді (10 минуттан кейін):
 - егер кептіргіш машина қосылғаннан кейін бағдарлама таңдалмаса
 - бағдарлама жұмыс істеп тұрған кезде
 - бағдарлама аяқталғаннан кейін
- вкл., не в тек. прогр-ме (Зауыттық әдепкі)
Дисплей өшеді (жоғарыда сипатталғандай), бірақ бағдарлама жұмыс істеп тұрған кезде қосұлы қалады.

Кез келген сенсорды түрту арқылы дисплейді қайта қосуға болады.

Желілік қосылым

Miele@home

Кептіргіш машинаның үйдегі WiFi желісіне қосылуын басқарыңыз.

Ішкі мәзірде келесі жазбалар пайда болуы мүмкін:

[Настроить](#)

Бұл хабарлама кептіргіш машина WiFi желісіне әлі қосылмаған жағдайда ғана пайда болады.

Қосылымды орнату туралы нұсқауларды "Алғаш рет қолданар алдында" бөлімінен қараңыз.

[активировать](#)

(Miele@home ажыратылған жағдайда көрінеді)

WiFi функциясы қайта белсендіріледі.

[Деактивировать](#)

(Miele@home іске қосылған болса көрінеді)

Miele@home реттеулі қалады; WiFi функциясы өшірулі.

[Статус соединения](#)

(Miele@home іске қосылған болса көрінеді)

Келесі мәндер көрсетіледі:

- WiFi қабылдау сапасы
- Желі атауы
- IP мекенжайы

[Настроить заново](#)

(егер реттелген болса, көрінеді)

Жаңа қосылымды бірден қайта орнату үшін WiFi логинін (желісін) қайта орнатады.

[Вернуть в исход. сост.](#)

(егер реттелген болса, көрінеді)

- WiFi өшірілген.

Параметрлер

- WiFi қосылымы зауыттық әдепкі параметріне қайтарылды.

Желі конфигурациясы кептіргіш машинаны утилизациялаған, сатқан кезде немесе пайдаланылған кептіргіш машина іске қосылған кездерде қалпына келтірілуі керек. Бұл – барлық жеке деректердің жойылғандығына және оның алдыңғы иесі енді кептіргіш машинаны пайдалана алмайтындығына кепілдік беретін жалғыз тәсіл.

Miele@home параметрлерін қайта пайдалану үшін жаңа қосылым орнатуды орындау керек.

SmartGrid

SmartGrid параметрі Miele@home параметрі орнатылып, іске қосылған жағдайда ғана көрінеді.

Осы функцияны кептіргіш машинаны белгілі бір уақыт аралығында сыртқы сигнал негізінде автоматты түрде іске қосылатын етіп орнатуға болады.

SmartGrid іске қосуы *Таймер* сенсорына жаңа функция береді. SmartStart орнату үшін *Таймер* түймесін пайдаланыңыз. Сыртқы сигнал алғаннан кейін кептіргіш машина сіз көрсеткен уақыт аралығында қосылады. Егер сигнал соңғы басталу уақытына дейін қабылданбаған болса, кептіргіш машина автоматты түрде іске қосылады ("Таймерді" қараңыз). SmartGrid функциясы стандарт ретінде ажыратылады.

Дистанц. управл.

Дистанц. управл. параметрі Miele@home параметрі орнатылып, іске қосылған жағдайда ғана көрінеді.

Miele қолданбасын мобильді құрылғыға орнатқаннан кейін кез келген жерде кептіргіш машинаның күйін тексеріп, оны қашықтан іске қосуға болады. Сондай-ақ оны *MobileStar* бағдарламасы арқылы қашықтан басқаруға болады.

Кептіргіш машинаны мобильді құрылғымен басқарғыңыз келмесе, Дистанц. управл. параметрін өшіруге болады.

Егер Дистанц. управл. қосылмаған болса, қолданбаны бағдарламаны тоқтату үшін пайдалануға болады.

Кептіргіш машинаны іске қосқыңыз келетін және таймерді іске қосқыңыз келетін уақыт аралығын орнату үшін *Таймер* сенсорлық басқару элементін пайдаланыңыз ("Таймер/SmartStart" бөлімін қараңыз).

Кептіргіш машина сигналыңызды қабылдаған кезде көрсетілген уақыт аралығында іске қосылады.

Орнатылған іске қосу уақытында ешқандай іске қосу сигналы қабылданбаса, кептіргіш машина автоматты түрде іске қосылады.

Қашықтағы басқару функциясы стандарт бойынша белсендірілді.

RemoteUpdate

RemoteUpdate жойылған жаңарту функциясы кептіргіш машинасының бағдарламалық құралын жаңартуға пайдаланылады.

RemoteUpdate әдепкі параметр бойынша іске қосылады.

RemoteUpdate функциясы орнатылмаса, кептіргіш машинасын қалыпты жолмен пайдалана бере аласыз. Дегенмен Miele компаниясы RemoteUpdate бағдарламасының соңғы нұсқасын орнатуды ұсынады.

Белсендіру

Кептіргіш машинасын WiFi желісіне қоссаңыз, RemoteUpdate мәзірінің опциясы көрсетілуі және таңдалуы мүмкін ("Параметрлер тарауындағы "Miele@home" бөлімін қараңыз).

Кептіргіш машинасы WiFi желісіне жалғанған және Miele қолданбасында тіркелгі болған жағдайда ғана Miele RemoteUpdate функциясы пайдаланылуы мүмкін. Кептіргіш машинасы мұнда тіркелуі қажет.

Пайдалану шарттары мен талаптарын Miele қолданбасынан қараңыз.

Кейбір бағдарламалық құрал жаңартуларын тек Miele Service компаниясы орындай алады.

RemoteUpdate функциясын іске қосу

Кептіргіш машинасында RemoteUpdate мүмкіндігі қолжетімді болса, ол сіз үшін автоматты түрде көрсетіледі.

RemoteUpdate жаңартуын бірден іске қосуды немесе күте тұруды таңдай аласыз. "Кейінірек бастау" параметрі таңдалса, кептіргіш машинасын қосу кезінде RemoteUpdate жаңартуын іске қосу ұсынысы қайта көрсетіледі.

RemoteUpdate жаңартуға бірнеше минут кетуі мүмкін.

RemoteUpdate функциясы туралы келесі ақпаратты ескеріңіз:

- RemoteUpdate жаңартуы қолжетімді болған кезде ғана хабар аласыз.
- RemoteUpdate жаңартуы орнатылса, одан бас тартуға болмайды.
- RemoteUpdate жаңартуы барысында кептіру машинасын өшіруге болмайды. Болмаса, RemoteUpdate жаңартуы үзіледі және орнатылмайды.

Бағдарлама реттілігі

Защита от сминания

Қыртыстанудан қорғау функциясы бағдарламаның соңында қыртыстануды азайтады.

Кептіру циклі аяқталғаннан кейін барабан 2 сағатқа дейін айналуын жалғастырады. Бұл қыртыстануды азайтуға көмектеседі.

Опциялар

- Вкл.
- 1 ч
- 2 ч (зауыттық әдепкі)

Параметрлер

Температ. охлаждения

Бағдарлама соңынан бұрын кір киім автоматты түрде суйды. Бағдарлама аяқталмай тұрып орын алатын автоматты салқындату фазасын барлық құрғату деңгейі бағдарламалары үшін суығырақ деңгейге орнатуға болады. Яғни, салқындату фазасы ұзартылады.

Таңдау

Мәні 1 °C қадаммен орнатылады.

- 55 °C (зауыттық әдепкі параметр)

- ...

- 40 °C

Степени сушки

Мақталар, Барынша аз үтіктеу және Автоматты плюс бағдарламалары үшін құрғату деңгейлерін өзгерте аласыз.

Оны 7 түрлі параметрдің біріне орнатуға болады.

Зауыттық әдепкі: орташа параметр

Машина параметрлері

Индик. очист. возд. канала

Кептіру процесінен кейін қылшықтарды алып тастау керек. Сонымен қатар индикатор сүзгілерде белгілі бір мөлшерде қылшық жиналған кезде тазалау керек екендігін еске салады:

i Очистить ворсовый и цокольный фильтры. Более подробную информацию Вы найдёте в инструкции по эксплуатации.

Бұл ескерту қылшықтың қандай деңгейінде беру керектігін өзіңіз шеше аласыз.

Опциялар

Бірнеше кептіру бағдарламасынан кейін қандай опцияны таңдау керектігін білетін боласыз.

- выкл.

Бұл ескерту пайда болмайды.

Алайда, егер құбырда өте қатты бітелу болса, бағдарлама тоқтатылады және дисплейде осы опцияға қарамастан

 Очистите ворсовый фильтр.

Проверьте воздуховод. ақаулық туралы хабарлама пайда болады.

- редко

Ескерту қылшықтың қатты жиналуымен ғана пайда болады.

- обычн. (зауыттық әдепкі)

- часто
Ескерту қылшықтың аз ғана
жиналуы кезінде пайда болады.

Проводи- мость воды

Бұл параметр суы өте жұмсақ
аймақтарға ғана қатысты.

Өте жұмсақ су қанағаттанарлықсыз
кептіру нәтижелеріне әкелуі мүмкін.
Бұл параметрді кір жууға арналған
су өткізгіштік көрсеткіші (электр
өткізгіштігі) 150 мкС/см-ден төмен
өте жұмсақ болған жағдайда ғана
таңдау керек. Құбырыңыздан
ағатын судың өткізгіштігі қандай
екенін жергілікті су ресурстарын
бақылау органына хабарласыңыз.

Опциялар

- средняя (зауыттық әдепкі)
- низкая <150мСм (тек өте жұмсақ суы
бар аймақтар үшін)

Параметрлер

Часы эксплуатации

Кептіргіш машинаңыздың қанша сағат жұмыс істеп тұрғанын білуге болады.

Уақыт сағаттағы жалпы жұмыс уақыты ретінде көрсетіледі.

Заводские настройки

Часы эксплуатации параметрінен басқа барлық параметрлер зауыттық әдепкі параметрлерге қайтарылады.

Опциялар

i Вернуться к заводским настройкам прибора?

- да
Параметрлер зауыттық әдепкі параметрлерге қайтарылады.
- нет
Параметрлер зауыттық әдепкі параметрлерге қайтарылмайды.

Правовая информация

Open source лицензиялар

Ақпаратты осы жерден көре аласыз.

Авторлық құқықтар және лицензиялар

Miele компаниясы жабдықты қолдану және басқару үшін Ашық бастапқы код деп аталатын лицензия күші таралмайтын өзінің және үшінші тараптың бағдарламалық құралын пайдаланады. Бұл бағдарламалық құрал/осы бағдарламалық құрал компоненттері авторлық құқықтармен қорғалады. Miele және үшінші тараптың авторлық құқықтарының күштері сақталуы тиіс.

Сонымен қатар бұл құрал Ашық бастапқы коды бар лицензия шарттарына сәйкес қолданылатын бағдарламалық құрал компоненттерін қамтиды. Осы құжатта қамтылатын Ашық бастапқы коды бар компоненттердің жабдығындағы Параметрлер | Жабдық параметрлері | Құқықтық ақпарат | Ашық бастапқы коды бар лицензиялар мәзір элементтерін, сәйкес авторлық құқықтар туралы хабарландырулармен, уақытылы жарамды лицензиялау талаптарының көшірмелерімен және кез келген басқа ақпараттарымен бірге қараңыз. Аталған құжатта мәлімделген Ашық бастапқы коды бар лицензия шарттары мен талаптарының міндеттері мен кепілдіктері тек тиісті құқықтары бар иеленушілерге қатысты қолданылады.

Байланыс модуліне арналған авторлық құқықтар мен лицензиялар

Байланыс модулін пайдалану және басқару мақсатында Miele компаниясы меншіктік немесе үшінші тарап бағдарламалық құралын пайдаланады, оған бастапқы коды ашық лицензиялау шарттары қолданылады. Бағдарламалық құралдың/бағдарламалық құрал компоненттерінің бұл элементтері авторлық құқықпен қорғалған. Miele және үшінші тараптың авторлық құқықтары сақталуы тиіс.

Сонымен қатар бұл байланыс модулі ашық бастапқы коды бар лицензия шарттарына сәйкес қолданылатын бағдарламалық құрал компоненттерін қамтиды. Құрылғыдағы бастапқы коды ашық компоненттер, сонымен қатар тиісті авторлық құқық ескертпелері, лицензиялық шарттардың көшірмелері жарамды және қосымша ақпаратты веб-браузердің көмегімен IP мекенжайы арқылы жергілікті түрде ашуға болады (*http://<IP address>/Licenses*). Осы орында көрсетілетін бастапқы коды ашық лицензияларға қатысты жауапкершілік және кепілдік міндеттемелері тиісті құқық иелеріне қатысты қолданылады.

Өнім сапасына берілетін кепілдік

Тауар сапасына кепілдік

Ресми импорттаушылар арқылы сатып алынған елге әкелінетін тұрмыстық техниканың кепілдік мерзімі өнім тек жеке, отбасылық, тұрмыстық және кәсіпкерлік қызметпен байланыспаған басқа да қажеттіліктер үшін пайдаланылған жағдайда 24 айды құрайды.

Негізгі тауарға кірмейтін, бөлек сатып алынған аксессуарлар мен қосалқы бөлшектерге кепілдік мерзімі берілмейді.

Кепілдік мерзімі тауарды сатып алушыға табыстаған күннен бастап есептеледі.

Түсініспеушіліктерді болдырмау үшін тауарларды беруді растайтын құжаттарды (тауарлық жүк қағаздар, тауарлық чектер және қолданыстағы заңнама талаптарына сәйкес тауарды беруді растайтын басқа да құжаттар) сақтап, кепілдік қызмет көрсетуге жүгінген кезде сервистік қызмет мамандарына көрсетуіңізді сұраймыз.

Кепілдік мерзімі ішінде сіз бұйымды мақсаты бойынша пайдаланылған және осы нұсқауда көрсетілген бұйымды орнату, қосу және пайдалану талаптарын сақтаған жағдайда, бұйымның ақауларын тегін жоюға және бұйымның сапасына қатысты заңмен белгіленген тұтынушылардың басқа да талаптарын қанағаттандыруға құқықтарыңызды пайдалана аласыз.

Қосылымды үшінші тұлғалар жүзеге асырса, орнату және қосу қызметтерінің төленгенін және орындалғанын растайтын құжаттарды сақтаңыз.

Назар аударыңыз! Әрбір бұйымның бірегей зауыттық нөмірі бар. Зауыттық нөмір бұйымның шығарылған күнін және оның комплектациясын анықтауға мүмкіндік береді. Miele сервистік қызметіне хабарласқанда бұйымның зауыттық нөмірін айтыңыз, бұл сізге жылдам әрі сапалы қызмет алуға мүмкіндік береді.

Егер Miele сервистік қызметі жабдықтың ақаулықтарын кепілдік мерзімі ішінде аталған жабдықтың бір бөлігін ауыстыру арқылы жөндейтін болса, клиент жөндеу аяқталғаннан кейін (жабдық ақауы жойылған кезде) бөлшектелген бөлікті сервистік қызмет өкіліне қайтаруға міндетті.

Miele сервистік қызметі келесі жағдайларда кепілдік қызмет көрсетуден бас тартуға құқылы:

- Тауардың механикалық зақымдануын анықтау;
- Дұрыс сақтамау және/немесе абайламай тасымалдау;
- Тасымалдау, сақтау және пайдалану кезінде қолайсыз климаттық жағдайлардың әсерінен болған зақымдарды анықтау;
- Химиялық заттар мен ылғалдың әсер ету іздерін анықтау;
- Орнату және қосу ережелерін сақтамау;
- Пайдалану нұсқауларының талаптарын орындамау;
- Қатты ластану нәтижесінде тауардың зақымдануын анықтау;
- Жұғыш құралдар мен шығын материалдарын дұрыс пайдаланбау немесе өндіруші ұсынбаған күтім жасау құралдарын пайдалану нәтижесінде зақымдануды анықтау;
- Осы қызметтерді көрсетуге құқығы жоқ тұлғалардың бөлшектеу, жөндеу және басқа да араласу белгілерін анықтау;
- ГОСТ, ДСТУ сәйкес келмейтін параметрлері бар электр желісіне қосылу;
- Жануарлардың немесе жәндіктердің әрекетінен тауарлардың зақымдануы;
- Үшінші тұлғалардың заңсыз әрекеттері;

Өнім сапасына берілетін кепілдік

- Форс-мажорлық әрекеттер (өрт, су тасқыны, табиғи апаттар және т.б.);
- Ішкі жұмыс көлемдеріне бөгде заттардың, жануарлардың, жәндіктердің және сұйықтықтардың түсуінен бұйымның дұрыс жұмыс істемеуі.

Кепілдік қызмет көрсетуі келесі жағдайларға қолданылмайды:

- осы Пайдалану нұсқауында көрсетілген бұйымды реттеу, баптау, тазалау және басқа да күтім жасау бойынша жұмыстар;
- осы Пайдалану нұсқауында көрсетілген шығын материалдарын (қуат элементтері, сүзгілер, жарықтандыру шамдары, шаң жинау қаптары және т.б.) ауыстыру бойынша жұмыстар.

Төмендегілер тауар кемшіліктері болып табылмайды:

- пайдаланудың алғашқы күндерінде тауар шығаратын жаңа пластиктің немесе резеңкенің иісі;
- пайдалану кезінде жабдық бөліктерінің түс реңктерінің және жылтырының өзгеруі;
- тауарға кіретін жекелеген құрамдастарының жұмыс істеу принциптеріне байланысты шулар (санитарлық нормалар шегінде):
 - желдеткіштер
 - есіктердің май/ауа жеткізгіштері
 - су клапандары
 - электрлік релелер
 - электр қозғалтқыштары
 - белдіктер
 - компрессорлар
- материалдардың табиғи тозуы (қартаюы) нәтижесінде пайда болатын шу:
 - қыздыру/салқындату кезінде сықырлаған шу
 - сықыр
 - қозғалатын механизмдердің аздап соғуы
- табиғи тозуы нәтижесінде жарамсыз болып қалған шығын материалдары мен тозу бөлшектерін ауыстыру қажеттілігі.

Miele сервистік орталықтары

Miele сервистік желісі Алматы және Киев қалаларындағы өзінің қызмет көрсету орталықтарын, Miele аймақтық сервистік мамандарын және аймақтардағы серіктес сервистік орталықтарын қамтиды. Miele сервиси ұсынылған қалалардың тізімін компанияның интернет сайтында таба аласыз:

- **Қазақстан:** www.miele.kz
- **Украина:** www.miele.ua

Егер сізге сервистік қолдау қажет болса, **Miele байланыс ақпараты** Парағында көрсетілген «Жедел желі» телефондарына хабарласуыңызды сұраймыз.

Miele туралы байланыс ақпараты

Техника сатып алуға, қосымша керек-жарақтар мен шығын материалдарын сатып алуға байланысты барлық мәселелер бойынша, сондай-ақ сервистік қолдау қажет болған жағдайда "жедел желі" телефоны бойынша хабарласуыңызды сұраймыз.

Импорртаушылар Қазақстан Республикасы

« Миле » ЖШС

Қазақстан

Алматы қаласы

Бостандық ауданы

Әбіш Кекілбайұлы көшесі, 34 үй, 1-04

пошта индексі 050000

телефон: +7 (727) 313-23-00

Факс: +7 (727) 311 10 42

E-mail: info@miele.kz

Internet: www.miele.kz

Украина

« Миле » ЖШҚ

01033 Киев, Украина

Короленковская көшесі, 4-үй

Телефон: + 38 (044) 496 0300

E-mail: info@miele.ua

Internet: www.miele.ua

ТМД-ның басқа елдері

Қосымша керек-жарақтар мен шығын материалдарын сатып алудың барлық мәселелері бойынша, сондай-ақ сервистік қолдау қажет болған жағдайда, сіз осы өнімді сатып алған сатушыға хабарласуыңызды сұраймыз.

Назар аударыңыз!

Осы елдердегі кепілдік шарттары (жергілікті заңнамаға байланысты) өзгеше болуы мүмкін. Сіз сатушыдан кепілдік шарттарын нақтылай аласыз.

Өндіруші:

Миле & Ци. КГ, Карл-Миле-Штра́се көш., 29, 33332 Гютерсло қ., Германия
Miele & Cie. KG, Carl-Miele-Straße 29, 33332 Gütersloh, Deutschland

Зауыттың орналасқан жері:

Миле Техника ЖШС (жауапкершілігі шектеулі серіктестік),
Сумперска көшесі 1348, 78391, Юничев қаласы, Чех Республикасы
Miele Technika s.r.o., Sumperska 1348, 78391 Uničov, Tschechien

Импорттаушылар:

"Миле" ЖШС

Қазақстан

Алматы қаласы

Бостандық ауданы

Әбіш Кекілбайұлы көшесі, 34 үй, 1-04

пошта индексі 050000

телефон: +7 (727) 313-23-00

Факс: +7 (727) 311 10 42

E-mail: info@miele.kz

Internet: www.miele.kz

«Миле» ЖШҚ

01033 Киев, Украина

Короленковская көшесі, 4-үй

Телефон: + 38 (044) 496 0300

E-mail: info@miele.ua

Internet: www.miele.ua



EAC

TWV 780 WP

kk-KZ

M.-Nr. 13 018 860 / 00