

## Οδηγίες χρήσης Καφετιέρα



Διαβάστε **οπωσδήποτε** τις οδηγίες χρήσης πριν από την τοποθέτηση - σύνδεση - αρχική λειτουργία. Έτσι προστατεύετε τον εαυτό σας και αποφεύγετε βλάβες.

# Η συμβολή σας στην προστασία του περιβάλλοντος

## Απόρριψη της συσκευασίας

Η συσκευασία χρησιμεύει στον χειρισμό και προστατεύει τη συσκευή από ζημιές κατά τη μεταφορά. Τα υλικά συσκευασίας έχουν επιλεγεί με οικολογικά κριτήρια και με βάση τη δυνατότητα ορθής διαχείρισης των απορριμμάτων, και είναι σε γενικές γραμμές ανακυκλώσιμα.

Η επαναχρησιμοποίηση των υλικών συσκευασίας συμβάλλει στην εξοικονόμηση πρώτων υλών. Αξιοποιήστε τα διαθέσιμα σημεία συλλογής πρώτων υλών με βάση το είδος του υλικού, καθώς και τις δυνατότητες αποκομιδής.

Συνιστούμε να φυλάσσετε τη συσκευασία για περίπτωση μεταφοράς της συσκευής.

## Απόρριψη της παλιάς συσκευής

Οι ηλεκτρικές και ηλεκτρονικές συσκευές περιέχουν διάφορες πολύτιμες πρώτες ύλες. Περιέχουν επίσης συγκεκριμένα υλικά, μείγματα και εξαρτήματα, τα οποία ήταν απαραίτητα για τη λειτουργία και την ασφάλειά τους. Η παρουσία τους στα οικιακά απορρίμματα, καθώς και η ακατάλληλη μεταχείρισή τους μπορεί να αποτελέσουν κίνδυνο για τη δημόσια υγεία και το περιβάλλον. Για τον λόγο αυτό, μην απορρίπτετε σε καμία περίπτωση την παλιά συσκευή σας μαζί με τα οικιακά απορρίμματα.



Αντί αυτού, χρησιμοποιήστε τους ειδικά διαμορφωμένους χώρους συλλογής και αποκομιδής για τη δωρεάν παράδοση

και αξιοποίηση των ηλεκτρικών και ηλεκτρονικών συσκευών, που διατίθενται από τον δήμο ή την κοινότητα, από τα εμπορικά καταστήματα ή από την εταιρεία Miele. Για τη διαγραφή δεδομένων προσωπικού χαρακτήρα, που ενδεχομένως υπάρχουν στη συσκευή που απορρίπτετε, ευθύνεστε νομικά οι ίδιοι. Από τον νόμο υποχρεούστε να αφαιρέσετε, χωρίς να τα καταστρέψετε, τα εξαρτήματα που δεν είναι ενσωματωμένα στη συσκευή και των οποίων η αφαίρεση είναι εφικτή χωρίς να υποστούν ζημιά, όπως παλιές μπαταρίες, μίας χρήσης είτε επαναφορτιζόμενες, καθώς και λυχνίες. Παραδώστε τα εξαρτήματα αυτά σε κατάλληλο σημείο συλλογής, όπου η αποκομιδή τους δεν σας επιβαρύνει με κάποιο κόστος. Φροντίστε η παλιά συσκευή σας να φυλάσσεται μακριά από παιδιά μέχρι την αποκομιδή της.

# Πίνακας περιεχομένων

<b>Η συμβολή σας στην προστασία του περιβάλλοντος</b> .....	2
<b>Υποδείξεις ασφαλείας</b> .....	7
<b>Περιγραφή συσκευής</b> .....	17
<b>Όργανα χειρισμού και ενδείξεων</b> .....	19
<b>Αρχές λειτουργίας</b> .....	21
Σύμβολα στην οθόνη .....	22
<b>Miele@home</b> .....	23
<b>Αρχική λειτουργία</b> .....	24
<b>Γέμισμα του δοχείου νερού</b> .....	26
<b>Γέμισμα δοχείου κόκκων καφέ</b> .....	27
<b>Λειτουργία και διακοπή λειτουργίας</b> .....	28
Ενεργοποίηση καφετιέρας .....	28
Προετοιμασία για παρατεταμένη απουσία .....	28
<b>Ζέσταμα φλιτζανιών</b> .....	29
<b>Ρύθμιση εκροής ως προς το ύψος των φλιτζανιών</b> .....	30
<b>Παρασκευή ροφημάτων</b> .....	31
Καφές.....	31
Ροφήματα καφέ με ή χωρίς γάλα .....	31
Γάλα.....	32
Συνδεδειγμένο εξάρτημα για άκαμπτο σωλήνα γάλακτος και δοχείο γάλακτος ....	33
Δοχείο γάλακτος.....	33
Προετοιμασία δοχείου γάλακτος .....	33
Προετοιμασία χάρτινης συσκευασίας γάλακτος με άκαμπτο σωλήνα γάλακτος .....	34
Παρασκευή ροφήματος καφέ .....	35
Διακοπή παρασκευής.....	36
DoubleShot .....	36
Παρασκευή 2 μερίδων (πλήκτρο αφής ☐).	36
Κανάτα καφέ.....	36
Ροφήματα από αλεσμένο καφέ.....	37
Τσάι.....	38
TeaTimer.....	39
Παρασκευή τσαγιού.....	39
Παρασκευή ζεστού και καυτού νερού.....	40

# Πίνακας περιεχομένων

---

<b>Λειτουργία για προχωρημένους</b> .....	41
Ενεργοποίηση και απενεργοποίηση της λειτουργίας για προχωρημένους .....	41
<b>Βαθμός αλέσματος:</b> .....	42
Αναγνώριση του σωστού βαθμού αλέσματος .....	42
Αλλαγή βαθμού αλέσματος .....	42
<b>Παράμετροι</b> .....	44
Εμφάνιση και αλλαγή παραμέτρων .....	44
Ποσότητα ροφήματος .....	44
Ποσότητα άλεσης .....	45
Θερμοκρασία βρασμού.....	45
Αρχικός βρασμός σκόνης καφέ .....	45
<b>Προφίλ</b> .....	46
Δημιουργία προφίλ.....	46
Παρασκευή ροφημάτων από προφίλ .....	46
Αλλαγή ροφημάτων σε ένα προφίλ.....	46
Επεξεργασία των προφίλ .....	46
Ρύθμιση αλλαγής προφίλ .....	47
Αλλαγή ονόματος .....	47
Διαγραφή προφίλ.....	47
<b>MobileStart</b> .....	48
<b>Ρυθμίσεις</b> .....	49
Εμφάνιση και αλλαγή Ρυθμίσεις .....	49
Γλώσσα .....	49
Χρονόμετρο: Διακοπή λειτουργίας μετά από .....	49
TeaTimer .....	49
Ένταση ήχου.....	49
Φωτεινότητα οθόνης .....	49
Φωτισμός.....	49
πληροφορίες (Εμφάνιση πληροφοριών) .....	49
Υψόμετρο .....	49
Λειτουργία Performance .....	50
Λειτουργία Eco .....	50
λειτουργία καφέ .....	50
Milk-Mode .....	50
λειτουργία Party .....	50
Σκληρότητα νερού.....	50
Κλείδωμα λειτουργίας  .....	51
Miele@home .....	52
Τηλεχειρισμός .....	52

RemoteUpdate .....	52
Έκδοση λογισμικού.....	53
Εκθεσιακή επίδειξη (εκθεσιακή ρύθμιση) .....	53
Εργοστασιακές ρυθμίσεις .....	54
<b>Καθαρισμός και περιποίηση .....</b>	<b>55</b>
Επισκόπηση των διαστημάτων καθαρισμού .....	55
Καθαρισμός με το χέρι ή στο πλυντήριο πιάτων .....	56
Ακατάλληλα καθαριστικά.....	57
Δίσκος περισυλλογής και δοχείο απορριμμάτων καφέ.....	57
Καθαρισμός μεταλλικού τρυπητού δίσκου .....	59
Δοχείο νερού .....	59
Αφαίρεση και καθαρισμός του φίλτρου δοχείου νερού .....	60
Αποσυαρμολόγηση και καθαρισμός κεντρικής εκροής.....	60
Καθαρισμός ακροφυσίων ατμού.....	61
Καθαρισμός σωλήνα γάλακτος και βαλβίδας έκπλυσης.....	61
Καθαρισμός άκαμπτου σωλήνα γάλακτος .....	63
Καθαρισμός δοχείου γάλακτος .....	63
Δοχείο κόκκων καφέ και θήκη αλεσμένου καφέ.....	64
Καθαρισμός περιβλήματος.....	65
Επιλογή του μενού «Περιποίηση».....	65
Ξέβγαλμα συσκευής .....	65
Έκπλυση σωλήνα γάλακτος .....	65
Καθαρισμός σωλήνα γάλακτος (πρόγραμμα φροντίδας).....	66
Καθαρισμός της μονάδας βρασμού από λιπαρές ουσίες και καθαρισμός του εσωτερικού .....	66
Αφαίρεση αλάτων από τη συσκευή .....	69
<b>Τι πρέπει να κάνετε, όταν.....</b>	<b>72</b>
Μηνύματα στην οθόνη.....	72
Απρόσμενη συμπεριφορά της καφετιέρας .....	75
Μη ικανοποιητικό αποτέλεσμα.....	83
<b>Μεταφορά.....</b>	<b>85</b>
Εξάτμιση νερού από την καφετιέρα .....	85
Επανασυσκευασία .....	85
<b>Service και εγγύηση.....</b>	<b>86</b>
Επικοινωνία σε περίπτωση βλάβης .....	86
Εγγύηση .....	86
<b>Εξαρτήματα.....</b>	<b>87</b>
<b>Οικονομία ηλεκτρικού ρεύματος.....</b>	<b>88</b>

## Πίνακας περιεχομένων

---

Ηλεκτρολογική σύνδεση .....	89
Υποδείξεις τοποθέτησης .....	90
Διαστάσεις συσκευής .....	91
Τεχνικά στοιχεία.....	92
Δήλωση πιστότητας .....	93

Η καφετιέρα αυτή ανταποκρίνεται πλήρως στις ισχύουσες προδιαγραφές ασφαλείας. Ωστόσο, η ακατάλληλη χρήση ενδέχεται να δημιουργήσει προβλήματα σε άτομα και υλικό εξοπλισμό.

Διαβάστε προσεκτικά τις οδηγίες χρήσης προτού θέσετε σε λειτουργία την καφετιέρα. Περιέχουν σημαντικές υποδείξεις για την τοποθέτηση, την ασφάλεια, τον χειρισμό και τη συντήρηση. Με αυτόν τον τρόπο προστατεύετε τον εαυτό σας και αποφεύγετε τυχόν βλάβες στην καφετιέρα.

Σύμφωνα με το πρότυπο IEC 60335-1 η εταιρεία Miele τονίζει ρητά ότι θα πρέπει οπωσδήποτε να διαβάσετε και να ακολουθείτε το κεφάλαιο «Τοποθέτηση και σύνδεση» καθώς και τις υποδείξεις ασφαλείας και τις προειδοποιήσεις.

Ο κατασκευαστής δεν μπορεί να θεωρηθεί υπεύθυνος για βλάβες που προκύπτουν από λανθασμένη χρήση ή μη τήρηση αυτών των υποδείξεων.

Φυλάξτε τις παρούσες οδηγίες χρήσης και, σε περίπτωση που η συσκευή αλλάξει ιδιοκτήτη, μην παραλείψετε να του τις παραδώσετε.

## Υποδείξεις ασφαλείας

---

### Χρήση σύμφωνα με τους κανονισμούς

- ▶ Αυτή η καφετιέρα προορίζεται για οικιακή χρήση.
- ▶ Η καφετιέρα δεν πρέπει να χρησιμοποιείται σε εξωτερικούς χώρους.
- ▶ Η καφετιέρα επιτρέπεται να χρησιμοποιηθεί αποκλειστικά κάτω από υψόμετρο 2.000 μ.
- ▶ Χρησιμοποιείτε την καφετιέρα αποκλειστικά στα πλαίσια του οικιακού εξοπλισμού σας για να παρασκευάσετε ροφήματα, όπως espresso, cappuccino, latte macchiato, τσάι κ.ά. Οποιαδήποτε άλλη χρήση δεν επιτρέπεται.
- ▶ Δεν επιτρέπεται η χρήση της συσκευής από άτομα, τα οποία λόγω της ψυχικής ή διανοητικής τους κατάστασης, της έλλειψης εμπειρίας ή λόγω άγνοιας δεν είναι σε θέση να τη χειριστούν με ασφάλεια. Επιτρέπεται μόνο υπό την επιτήρηση ή τις οδηγίες ενός άλλου υπεύθυνου ατόμου.  
Αυτά τα άτομα επιτρέπεται να χρησιμοποιήσουν τη συσκευή χωρίς επιτήρηση, μόνο όταν τους δοθούν οι κατάλληλες οδηγίες, ώστε να μπορούν να τη χρησιμοποιήσουν με ασφάλεια. Πρέπει να αναγνωρίζουν και να καταλαβαίνουν τους πιθανούς κινδύνους ενός λάθους χειρισμού.



### Προστασία για τα παιδιά

 Κίνδυνος εγκαύματος στις εκροές.

Λάβετε υπόψη σας ότι το δέρμα των παιδιών είναι πολύ περισσότερο ευαίσθητο στις υψηλές θερμοκρασίες, απ' ό τι των ενηλίκων.

Μην αφήνετε τα μικρά παιδιά να αγγίζουν τα καυτά μέρη της καφετιέρας ή να βάζουν μέρη του σώματός τους κάτω από τις εκροές.

- ▶ Τοποθετείτε την καφετιέρα σε σημείο που δεν μπορούν να φτάσουν τα παιδιά.
- ▶ Κρατήστε μακριά από την καφετιέρα και το καλώδιο ηλεκτρικής σύνδεσης τα παιδιά κάτω των 8 ετών.
- ▶ Παιδιά άνω των 8 ετών επιτρέπεται να χρησιμοποιήσουν την καφετιέρα χωρίς επιτήρηση, μόνο όταν τους δοθούν οι κατάλληλες οδηγίες σχετικά με τη συσκευή, ώστε να μπορούν να τη χρησιμοποιήσουν με ασφάλεια.  
Τα παιδιά άνω των 8 ετών πρέπει να αναγνωρίζουν και να καταλαβαίνουν τους πιθανούς κινδύνους ενός λάθος χειρισμού.
- ▶ Επιτηρείτε πάντα τα παιδιά που παίζουν κοντά στη συσκευή και μην τα αφήνετε ποτέ να παίζουν με αυτή.
- ▶ Τα παιδιά δεν επιτρέπεται να καθαρίζουν την καφετιέρα χωρίς επίβλεψη, εκτός εάν είναι 8 ετών ή μεγαλύτερα και επιβλέπονται.
- ▶ Μην ξεχνάτε ότι οι καφέδες δεν είναι ροφήματα για παιδιά.
- ▶ Κίνδυνος ασφυξίας. Τα παιδιά μπορεί κατά το παιχνίδι να τυλιχτούν στο υλικό συσκευασίας (π.χ. μεμβράνη) ή να το βάλουν στο κεφάλι τους και να πάθουν ασφυξία. Κρατάτε το υλικό συσκευασίας μακριά από τα παιδιά.

## Υποδείξεις ασφαλείας

---

### Τεχνική ασφάλεια

▶ Ζημιές στην καφετιέρα μπορεί να θέσουν σε κίνδυνο την ασφάλειά σας. Ελέγχετε τη συσκευή για τυχόν ορατές εξωτερικές ζημιές, πριν από την τοποθέτησή της. Μια συσκευή που παρουσιάζει εξωτερικές ζημιές, δεν επιτρέπεται να τίθεται σε λειτουργία.

▶ Πριν από τη σύνδεση της συσκευής, σιγουρευτείτε, ότι τα στοιχεία ηλεκτρικής σύνδεσης (ασφάλεια, τάση και συχνότητα), που αναγράφονται στην πινακίδα τύπου, συμφωνούν με το ηλεκτρικό σας δίκτυο.

Αυτά τα στοιχεία πρέπει οπωσδήποτε να συμφωνούν, για να μην προκληθούν βλάβες στη συσκευή. Αν έχετε αμφιβολίες, ρωτήστε έναν ηλεκτρολόγο.

▶ Η συσκευή αυτή σας εγγυάται ηλεκτρική ασφάλεια, εφόσον συνδεθεί με σύστημα γείωσης σύμφωνα προς τις ισχύουσες προδιαγραφές. Είναι πολύ σημαντικό, να υπάρχει αυτή η βασική προϋπόθεση ασφαλείας. Σε περίπτωση αμφιβολίας θα πρέπει να ελεγχθεί η ηλεκτρική εγκατάσταση από έναν ειδικό.

▶ Είναι δυνατή η προσωρινή ή μόνιμη λειτουργία σε ένα αυτόνομο ή μη δικτυακό σύστημα παροχής ηλεκτρικής ενέργειας (όπως αυτόνομα δίκτυα, εφεδρικά συστήματα). Απαραίτητη προϋπόθεση για τη λειτουργία είναι το σύστημα τροφοδοσίας να συμμορφώνεται με τις προδιαγραφές του προτύπου EN 50160 ή συγκρίσιμων προδιαγραφών.

Τα μέτρα προστασίας που προβλέπονται στην οικιακή εγκατάσταση και σε αυτό το προϊόν της Miele πρέπει επίσης να διασφαλίζουν τη λειτουργία τους σε απομονωμένη λειτουργία ή σε μη δικτυακή λειτουργία ή να αντικαθίστανται από ισοδύναμα μέτρα στην εγκατάσταση. Όπως περιγράφεται, για παράδειγμα, στην τρέχουσα έκδοση του VDE-AR-E 2510-2.

▶ Για τη σύνδεση της συσκευής με το ηλεκτρικό δίκτυο δεν επιτρέπεται να χρησιμοποιηθεί επέκταση καλωδίου (μπαλαντέζα) ή πολύπριζο. Η ασφάλεια της συσκευής με αυτόν τον τρόπο μειώνεται (λόγω κινδύνου υπερθέρμανσης).

- ▶ Η συσκευή αυτή δεν επιτρέπεται να τοποθετείται και να λειτουργεί σε χώρους που βρίσκονται εν κινήσει (π.χ. πλοία).
- ▶ Τραβήξτε άμεσα το φιν από την πρίζα, αν διαπιστώσετε κάποια βλάβη ή μυρωδιά καμένου.
- ▶ Προσέχετε να μην μαγκώσει το καλώδιο του ηλεκτρικού ρεύματος και να μην τρίβεται σε κοφτερές άκρες.
- ▶ Προσέχετε να μην κρέμεται το καλώδιο του ηλεκτρικού ρεύματος. Υπάρχει κίνδυνος να σκοντάψετε και να δημιουργηθεί βλάβη στη συσκευή.
- ▶ Χρησιμοποιείτε την καφετιέρα αποκλειστικά σε θερμοκρασίες περιβάλλοντος μεταξύ +10 °C και +38 °C.
- ▶ Τοποθετήστε την καφετιέρα σε ύψος τουλάχιστον 850 χιλστ. από το δάπεδο.
- ▶ Κίνδυνος υπερθέρμανσης. Φροντίζετε για τον επαρκή εξαερισμό της συσκευής. Μην καλύπτετε την καφετιέρα κατά τη διάρκεια της λειτουργίας της με πετσέτες ή κάτι παρόμοιο.
- ▶ Εάν έχετε τοποθετήσει την καφετιέρα πίσω από κάποιο κλειστό έπιπλο, η λειτουργία συνιστάται μόνο με την πόρτα του επίπλου ανοικτή (βλ. κεφάλαιο «Οδηγίες τοποθέτησης» για τις ελάχιστες διαστάσεις εντοιχισμού). Πίσω από την κλειστή πρόσοψη του επίπλου συγκεντρώνονται θερμότητα και υγρασία. με συνέπεια να προκληθούν ζημιές στη συσκευή και/ή στα έπιπλα. Μην κλείνετε την πόρτα του επίπλου όταν η καφετιέρα βρίσκεται σε λειτουργία. Κλείνετε την πόρτα επίπλου μόνο όταν η καφετιέρα έχει κρυώσει εντελώς.
- ▶ Προστατεύετε την καφετιέρα από το νερό και το πιτσιλίσμα νερού. Μην βυθίζετε την καφετιέρα μέσα σε νερό.
- ▶ Οι επισκευές, συμπεριλαμβανομένου και του ηλεκτρικού καλωδίου, πρέπει να γίνονται μόνο από ειδικευμένους τεχνικούς της εταιρείας Miele, αλλιώς μπορεί να δημιουργηθούν σημαντικοί κίνδυνοι για το χειριστή.

## Υποδείξεις ασφαλείας

---

- ▶ Κάθε απαίτηση που αφορά την εγγύηση χάνεται, σε περίπτωση που η συσκευή δεν επισκευαστεί από εξουσιοδοτημένο τεχνίτη του Miele Service.
- ▶ Σε εργασίες επισκευών πρέπει να αποσυνδέετε τη συσκευή από το ηλεκτρικό ρεύμα. Η συσκευή αποσυνδέεται από το ηλεκτρικό ρεύμα μόνο όταν:
  - βγάζετε το φικ από την πρίζα.  
Δεν πρέπει να τραβάτε ποτέ το καλώδιο, αλλά να βγάζετε το φικ από την πρίζα.
  - κλείνετε τις ασφάλειες στον ηλεκτρικό πίνακα.
  - ξεβιδώνετε και αφαιρείτε τις βιδωτές ασφάλειες από τον ηλεκτρικό πίνακα.
- ▶ Μην ανοίγετε ποτέ το περίβλημα της συσκευής. Αν αγγίξετε συνδέσεις από τις οποίες διέρχεται ηλεκτρικό ρεύμα καθώς και αν κάνετε αλλαγές στην ηλεκτρική και μηχανική κατασκευή είναι επικίνδυνο για σας και μπορεί να προκαλέσει ανωμαλίες στη λειτουργία της συσκευής.

### Σωστή χρήση



Κίνδυνος εγκαύματος στις εκροές.

Τα υγρά που βγαίνουν από τα στόμια εκροής και ο ατμός είναι καυτά.

Μην τοποθετείτε μέρη του σώματός σας κάτω από τα στόμια εκροής, όταν βγαίνει καυτός καφές, νερό ή ατμός από αυτά.

Μην αγγίζετε τα καυτά μέρη.

Τα ακροφύσια μπορεί να εκτοξεύσουν καυτό υγρό ή ατμό. Για τον λόγο αυτόν προσέχετε ώστε η κεντρική εκροή να είναι καθαρή και σωστά τοποθετημένη.

Επίσης και το νερό στον δίσκο περισυλλογής μπορεί να είναι πολύ καυτό. Αδειάζετε προσεκτικά τον δίσκο περισυλλογής.



Κίνδυνος τραυματισμού στα μάτια!

Δεν επιτρέπεται να κοιτάτε ποτέ το φωτισμό με γυμνά μάτια ή άλλον οπτικό εξοπλισμό (μεγεθυντικό φακό ή παρεμφερή εργαλεία).

- ▶ Λάβετε υπόψη σας τα ακόλουθα για το νερό που χρησιμοποιείτε:
  - Η ποιότητα του νερού πρέπει να ανταποκρίνεται στον κανονισμό περί πόσιμου νερού της εκάστοτε χώρας, στην οποία λειτουργεί η καφετιέρα.
  - Γεμίζετε το δοχείο νερού μόνο με φρέσκο, κρύο νερό βρύσης. Το καυτό ή ζεστό νερό καθώς και άλλα υγρά μπορεί να προκαλέσουν ζημιά στην καφετιέρα.
  - Αλλάζετε καθημερινά το νερό, για να αποφύγετε έτσι να αναπτυχθούν μικρόβια.
  - Μην χρησιμοποιείτε νερό το οποίο περιέχει ανθρακικό.
- ▶ Στο δοχείο κόκκων καφέ πρέπει να τοποθετείτε αποκλειστικά και μόνο καβουρδισμένους κόκκους καφέ. Μην τοποθετείτε κόκκους καφέ στους οποίους έχει γίνει επεξεργασία με πρόσθετες ύλες ούτε αλεσμένο καφέ.

## Υποδείξεις ασφαλείας

---

- ▶ Μη βάζετε κανένα υγρό στο ειδικό δοχείο κόκκων καφέ.
- ▶ Μην χρησιμοποιείτε μη επεξεργασμένο καφέ (πράσινους, μη καβουρδισμένους κόκκους καφέ) ή μείγματα καφέ, που περιέχουν μη επεξεργασμένο καφέ. Οι μη επεξεργασμένοι κόκκοι καφέ είναι πολύ σκληροί και περιέχουν και κάποιο υπόλοιπο υγρασίας. Ο μύλος της συσκευής μπορεί ήδη από το πρώτο άλεσμα να πάθει ζημιά.
- ▶ Δεν επιτρέπεται να τοποθετείτε μέσα στη συσκευή κόκκους καφέ ή άλλα ροφήματα που περιέχουν ζάχαρη, καραμέλα ή άλλα παρόμοια υλικά. Η ζάχαρη καταστρέφει τη συσκευή.
- ▶ Γεμίζετε τη θήκη αλεσμένου καφέ αποκλειστικά με αλεσμένους κόκκους καφέ.
- ▶ Μη χρησιμοποιείτε καραμελωμένο αλεσμένο καφέ. Η ζάχαρη που εμπεριέχεται σε αυτόν κολλά και βουλώνει τη μονάδα βρασμού της καφετιέρας. Η ταμπλέτα καθαρισμού για την αφαίρεση των λιπαρών συστατικών από τη μονάδα βρασμού δεν διαλύει τα συστατικά που έχουν κολλήσει.
- ▶ Μη χρησιμοποιείτε γάλα με πρόσθετα υλικά. Αυτά, επειδή συνήθως περιέχουν ζάχαρη, επικάθονται στα τοιχώματα των σωληνώσεων γάλακτος.
- ▶ Εάν χρησιμοποιείτε γάλα ζωικής προέλευσης να παίρνετε αποκλειστικά παστεριωμένο γάλα.
- ▶ Όταν παρασκευάζετε τσάι λάβετε υπόψη σας τις υποδείξεις του κατασκευαστή τροφίμων.
- ▶ Μην κρατάτε καυστικά μείγματα από οιοπνευματώδη κάτω από την κεντρική εκροή. Σε αυτή την περίπτωση μπορεί να πιάσουν φωτιά τα πλαστικά μέρη της καφετιέρας και να λιώσουν.
- ▶ Μην τοποθετείτε ανοιχτή φωτιά, π.χ. ένα κερί, επάνω ή δίπλα στην καφετιέρα. Η καφετιέρα θα μπορούσε από τη φλόγα να αρπάξει φωτιά και η φωτιά θα μπορούσε να επεκταθεί.
- ▶ Μην καθαρίζετε αντικείμενα με τη βοήθεια της καφετιέρας.

### Εξαρτήματα και ανταλλακτικά

- ▶ Μόνο με γνήσια ανταλλακτικά μπορεί να εγγυηθεί η Miele ότι η συσκευή θα ανταποκρίνεται πλήρως στις προδιαγραφές ασφαλείας με τις οποίες έχει κατασκευαστεί. Διάφορα μέρη της συσκευής που έχουν υποστεί βλάβη, θα πρέπει να αντικατασταθούν μόνο από γνήσια ανταλλακτικά της εταιρείας Miele.
- ▶ Να χρησιμοποιείτε αποκλειστικά γνήσια αξεσουάρ Miele. Αν χρησιμοποιήσετε εξαρτήματα άλλης μάρκας, χάνετε κάθε δικαίωμα να απαιτήσετε την προστασία και τα πλεονεκτήματα που περιέχονται μέσα στην εγγύηση.
- ▶ Η Miele σας παρέχει εγγύηση παράδοσης για λειτουργικά ανταλλακτικά έως και για 15 χρόνια (σε κάθε περίπτωση όμως για τουλάχιστον 10 χρόνια), μετά τη διακοπή της παραγωγής της σειράς της καφετιέρας σας.

### Καθαρισμός και περιποίηση

- ▶ Λάβετε υπόψη τις υποδείξεις στο κεφάλαιο «Καθαρισμός και περιποίηση».
- ▶ Καθαρίζετε καλά την καφετιέρα και το δοχείο γάλακτος (ανάλογα με το μοντέλο περιέχεται στη συσκευασία) καθημερινά και ιδιαίτερα πριν από την πρώτη χρήση.
- ▶ Προσέχετε ώστε να καθαρίζετε προσεκτικά και τακτικά τα εξαρτήματα που μεταφέρουν γάλα. Το γάλα περιέχει από τη φύση του μικροοργανισμούς, οι οποίοι πολλαπλασιάζονται σε περίπτωση ανεπαρκούς καθαρισμού.
- ▶ Μη χρησιμοποιείτε συσκευές ατμοκαθαρισμού για το καθάρισμα. Ο ατμός που παράγεται, μπορεί να φθάσει σε μέρη της συσκευής από τα οποία διέρχεται ηλεκτρικό ρεύμα και να προκαλέσει βραχυκύκλωμα.

## Υποδείξεις ασφαλείας

---

- ▶ Ανάλογα με την περιεκτικότητα αλάτων του νερού, καθαρίζετε τακτικά τη συσκευή. Σε περιοχές με μεγάλη σκληρότητα νερού, η αφαίρεση αλάτων πρέπει να γίνεται συχνότερα. Ο κατασκευαστής δεν ευθύνεται για βλάβες που μπορεί να προκληθούν στη συσκευή, όταν δεν κάνετε τακτική αφαίρεση αλάτων, χρησιμοποιείτε λάθος υλικό αφαίρεσης αλάτων ή ακατάλληλες συγκεντρώσεις.
- ▶ Καθαρίζετε τακτικά τη μονάδα βρασμού από λιπαρά συστατικά με τις ταμπλέτες καθαρισμού. Ανάλογα με την περιεκτικότητα σε λιπαρές ουσίες του είδους καφέ που χρησιμοποιείτε συχνότερα, μπορεί να λερωθεί γρηγορότερα ή αργότερα η μονάδα βρασμού.
- ▶ Τα απορρίμματα καφέ ή espresso πρέπει να απορρίπτονται στα βιολογικά απόβλητα ή σε μείγμα οργανικών καταλοίπων και όχι στο σιφόνι του νεροχύτη. Γιατί έτσι μπορεί να βουλώσει.

### **Για συσκευές με ανοξείδωτες επιφάνειες ισχύουν τα εξής:**

- ▶ Μην κολλάτε ποτέ σημειώσεις, διάφανη ή μη κολλητική ταινία ή άλλα αυτοκόλλητα στις ανοξείδωτες επιφάνειες.
- ▶ Οι ανοξείδωτες επιφάνειες είναι ευαίσθητες σε γρατσουνιές. Ακόμα και οι μαγνήτες μπορεί να προκαλέσουν γρατσουνιές.



## Περιγραφή συσκευής

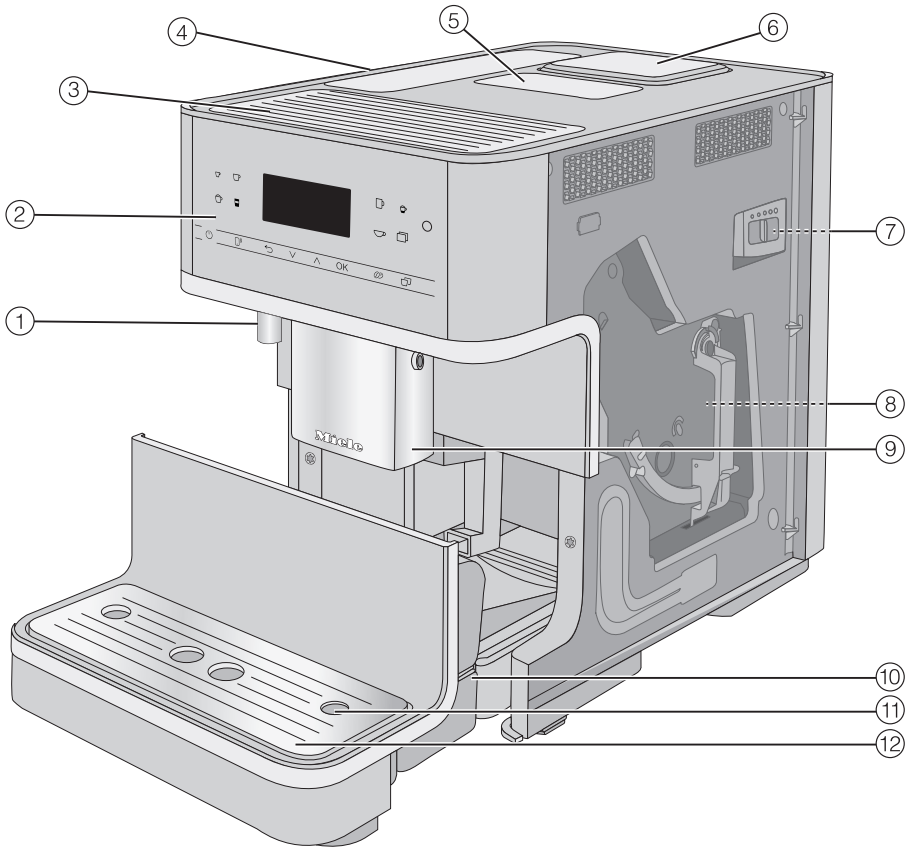

- ① Στόμιο εκροής καυτού νερού
- ② Πίνακας χειρισμού
- ③ Θέρμανση φλιτζανιών\*
- ④ Δοχείο νερού
- ⑤ Θήκη αλεσμένου καφέ
- ⑥ Δοχείο κόκκων καφέ
- ⑦ Ρύθμιση βαθμού αλέσματος (πίσω από την πόρτα συσκευής)
- ⑧ Μονάδα βρασμού (πίσω από την πόρτα συσκευής)

- ⑨ Κεντρική εκροή ρυθμιζόμενη ως προς το ύψος
- ⑩ Δίσκος περισυλλογής με καπάκι και δοχείο απορριμμάτων καφέ
- ⑪ Υποδοχή για τον σωλήνα γάλακτος
- ⑫ κάτω μετώπη με μεταλλικό τρυπητό δίσκο

\* ανάλογα με το μοντέλο: CM 6360, CM 6560

## Περιγραφή συσκευής

---

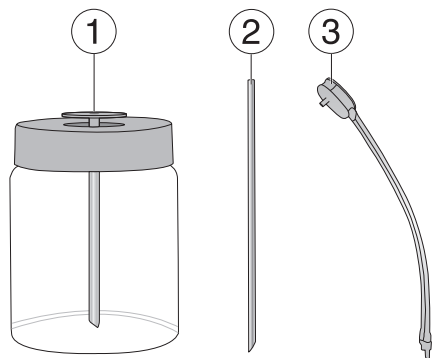





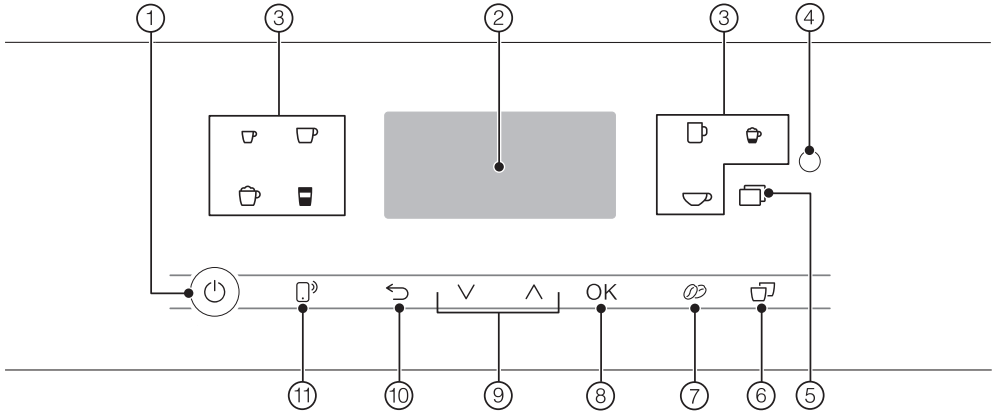

- ① Δοχείο γάλακτος\*
- ② Άκαμπτos σωλήνας γάλακτος
- ③ Σωλήνας γάλακτος με βαλβίδα έκ-  
πλυσης

\* ανάλογα με το μοντέλο: CM 6360,  
CM 6560

# Όργανα χειρισμού και ενδείξεων









- ① **Πλήκτρο ON/OFF**   
Ενεργοποίηση και απενεργοποίηση καφετιέρα
- ② **Οθόνη**  
Προβολή πληροφοριών για την τρέχουσα ενέργεια ή για την κατάσταση
- ③ **Πλήκτρα ροφήματος**  
Παρασκευή ροφημάτων
- ④ **Οπτική θύρα επικοινωνίας**  
(μόνο για το Miele Service)
- ⑤ **Πλήκτρο αφής** 
  - Παρασκευή επιπλέον ροφημάτων: Ristretto, Cappuccino italiano, Flat white, Caffè Latte, Café au lait, ζεστό γάλα και αφρόγαλα, καυτό νερό, ζεστό νερό, λειτουργία κανάτα καφέ
  - Προγράμματα φροντίδας
  - Προφίλ
  - Ρυθμίσεις
- ⑥ **Πλήκτρο αφής «2 μερίδες»**   
Παρασκευή ταυτόχρονα 2 μερίδων ενός ροφήματος
- ⑦ **Πλήκτρο αφής «DoubleShot»**   
για ένα ιδιαίτερα δυνατό και αρωματικό ρόφημα καφέ παρασκευάζετε τη διπλή ποσότητα αλεσμένου καφέ με την ίδια ποσότητα νερού
- ⑧ **Πλήκτρο αφής OK**  
Επιβεβαίωση μηνυμάτων οθόνης και αποθήκευση ρυθμίσεων
- ⑨ **Πλήκτρα βέλους**   
φυλλομέτρηση σε λίστες επιλογής, μαρκάρισμα επιλογής ή τροποποίηση τιμών
- ⑩ **Πλήκτρο αφής «πίσω»**   
μετάβαση στο αμέσως προηγούμενο μενού και διακοπή μη ηθελημένων ενεργειών
- ⑪ **Πλήκτρο αφής «MobileStart»**   
Ενεργοποίηση της απομακρυσμένης έναρξης για παρασκευή ροφήματος μέσω της εφαρμογής Miele

# Όργανα χειρισμού και ενδείξεων

---

## Σύμβολα των πλήκτρων ροφημάτων

-  Espresso
-  Καφές
-  Καφές μεγάλος
-  Cappuccino
-  Latte macchiato
-  Espresso macchiato
-  Νερό για τσάι

## Πλήκτρα αφής

Χειρίζεστε την καφετιέρα πατώντας τα πλήκτρα αφής με το δάκτυλο.

Σε κάθε άγγιγμα πλήκτρου ακούγεται ένα ηχητικό σήμα. Μπορείτε να προσαρμόσετε την ένταση του ήχου πλήκτρων ή να απενεργοποιήσετε τον ήχο πλήκτρων (βλέπε κεφ. «Ρυθμίσεις», ενότητα «Ένταση ήχου»).

## Μενού ροφημάτων

Βρίσκεστε στο μενού ροφημάτων, όταν στην οθόνη εμφανίζεται η ένδειξη επιλογή ροφήματος.

Miele

επιλογή ροφήματος

Περισσότερα ροφήματα θα βρείτε στο μενού άλλα (πλήκτρο αφής .

## Επιλογή μενού και πλοήγηση σε ένα μενού

Για να επιλέξετε ένα μενού, αγγίξτε το αντίστοιχο πλήκτρο αφής, π.χ. πλήκτρο αφής .

Miele

Άλλα ροφήματα

Προφίλ

περιποίηση

Στο κάθε μενού μπορείτε να ξεκινήσετε ενέργειες ή να τροποποιήσετε ρυθμίσεις. Από τη μπάρα δεξιά στην οθόνη μπορείτε να δείτε αν ακολουθούν και άλλες επιλογές ή κείμενο.

Εάν επιθυμείτε να επιλέξετε ένα στοιχείο μενού, αγγίξτε τα πλήκτρα βέλους  $\wedge \vee$  μέχρι να εμφανιστεί σε ανοιχτόχρωμο φόντο το επιθυμητό στοιχείο μενού.

Μόλις εμφανιστεί μια τιμή, μια υπόδειξη ή μια ρύθμιση, την οποία μπορείτε να επιβεβαιώσετε, ανάβει πορτοκαλί το πλήκτρο αφής OK.

Για να επιβεβαιώσετε την επιλογή, αγγίξτε το πλήκτρο αφής OK.

Σε μια λίστα επιλογών αναγνωρίζετε από το σύμβολο επιλογής ✓ ποια ρύθμιση επιλέξατε τελευταία.

## Έξοδος από μενού ή διακοπή ενέργειας







Για να βγείτε από το τελευταίο μενού, αγγίξτε το πλήκτρο αφής .

Ή αγγίξτε εκ νέου το πλήκτρο αφής που ανάβει πορτοκαλί, για να επιστρέψετε στο μενού ροφημάτων.

# Αρχές λειτουργίας

## Σύμβολα στην οθόνη

Επιπρόσθετα στο κείμενο ενδέχεται να εμφανιστούν τα ακόλουθα σύμβολα:

Σύμβολο	Επεξήγηση
	Το σύμβολο χαρακτηρίζει το μενού «Ρυθμίσεις» και το σημείο μενού «Γλώσσα».
	Το σύμβολο επισημαίνει πληροφορίες και υποδείξεις για τον χειρισμό. Αν χρειάζεται, επιβεβαιώνετε τα μηνύματα με το OK.
	Το σύμβολο εμφανίζεται όταν ενεργοποιηθεί το κλείδωμα λειτουργίας. Ο χειρισμός είναι κλειδωμένος.
	Το χρονόμετρο (ξυπνητήρι) TeaTimer ξεκίνησε (βλ. κεφάλαιο «Τσάι», ενότητα «TeaTimer»). Το υπόλοιπο χρόνου εμποτισμού εμφανίζεται δίπλα στο σύμβολο.
	Το σύμβολο εμφανίζεται κατά τη διάρκεια της αφαίρεσης αλάτων. (Επίσης υπάρχει το σύμβολο στο δοχείο νερού: Γεμίστε νερό μέχρι αυτή τη σήμανση.)
	Εάν το Miele@home είναι ενεργοποιημένο για την καφετιέρα, τότε στην οθόνη εμφανίζεται η σύνδεση WLAN με αυτά τα σύμβολα. Ταυτόχρονα τα σύμβολα δείχνουν την ένταση της σύνδεσης WLAN σε διαβαθμίσεις από δυνατό μέχρι μη συνδεδεμένο.

Η καφετιέρα σας είναι εξοπλισμένη με μια ενσωματωμένη μονάδα WLAN.

Εξασφαλίστε ότι στον χώρο τοποθέτησης της καφετιέρας σας είναι διαθέσιμο το σήμα του δικτύου σας WLAN με επαρκή ισχύ.

Για τη χρήση απαιτείται:

- δίκτυο WLAN
- η εφαρμογή Miele
- λογαριασμός χρήστη στη Miele (μπορείτε να δημιουργήσετε τον λογαριασμό χρήστη μέσω της εφαρμογής Miele)

Η εφαρμογή Miele σας καθοδηγεί κατά τη σύνδεση της καφετιέρας με το οικιακό δίκτυο WLAN.

Αφού ενσωματώσετε την καφετιέρα στο δίκτυο WLAN, μπορείτε να εκτελέσετε με την εφαρμογή Miele, για παράδειγμα, τις ακόλουθες ενέργειες:

- Εμφάνιση πληροφοριών για την κατάσταση λειτουργίας της καφετιέρας σας
- Αλλαγή των ρυθμίσεων της καφετιέρας σας
- Τηλεχειρισμό της καφετιέρας σας

Με τη σύνδεση της καφετιέρας στο δίκτυό σας WLAN, αυξάνεται η κατανάλωση ενέργειας, ακόμη και όταν η καφετιέρα είναι εκτός λειτουργίας.

## Διαθεσιμότητα σύνδεσης WLAN

Η σύνδεση WLAN μοιράζεται μια περιοχή συχνότητων με άλλες συσκευές, π.χ. με συσκευή μικροκυμάτων, με τηλεκα-

τευθυνόμενα παιχνίδια). Έτσι μπορεί να προκύψουν παροδικές ή ολοκληρωτικές ανωμαλίες σύνδεσης. Γι' αυτό το λόγο δεν μπορούν να είναι εγγυημένα σταθερά διαθέσιμες οι προσφερόμενες λειτουργίες.

## Διαθεσιμότητα Miele@home

Η χρήση της εφαρμογής Miele εξαρτάται από τη διαθεσιμότητα της υπηρεσίας Miele@home στη χώρα σας.

Η υπηρεσία Miele@home δεν είναι διαθέσιμη σε όλες τις χώρες.

Πληροφορίες σχετικά με τη διαθεσιμότητα θα βρείτε στην ιστοσελίδα [www.miele.com](http://www.miele.com).

## Εφαρμογή Miele

Μπορείτε να κατεβάσετε δωρεάν την εφαρμογή Miele από το Apple App Store® ή από το Google Play Store™.



# Αρχική λειτουργία

## Πριν από την πρώτη χρήση

- Αφαιρέστε τα ενημερωτικά φυλλάδια που ενδεχομένως υπάρχουν στη συσκευή.

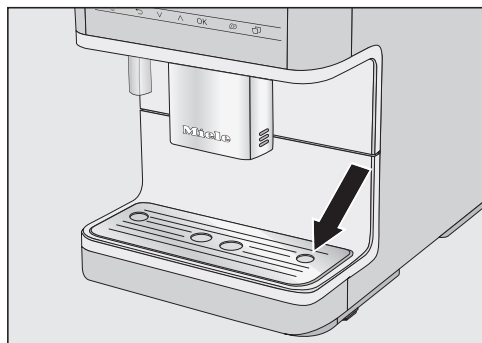

- Αφαιρέστε την προστατευτική μεμβράνη από τον μεταλλικό τρυπητό δίσκο και τοποθετήστε την στην κάτω μετόπη.
- Τοποθετήστε την καφετιέρα σε μια επίπεδη επιφάνεια ανθεκτική στο νερό (βλ. κεφάλαιο «Οδηγίες τοποθέτησης»).

Καθαρίστε την καφετιέρα, προτού τη γεμίσετε με νερό και κόκκους καφέ. Λάβετε υπόψη σας τις υποδείξεις στο κεφάλαιο «Καθαρισμός και φροντίδα», π.χ. καθαρίστε το δοχείο κόκκων με ένα στεγνό, μαλακό πανί.

- Καθαρίστε το δοχείο νερού, το δοχείο κόκκων και την κεντρική εκροή.
- Αφαιρέστε το δοχείο νερού και γεμίστε το με φρέσκο, κρύο νερό. Λάβετε υπόψη τη σήμανση «max.» και τοποθετήστε το δοχείο νερού και πάλι στη θέση του.

- Αφαιρέστε το καπάκι του δοχείου κόκκων καφέ, γεμίστε με καβουρδισμένους κόκκους καφέ και τοποθετήστε πάλι το καπάκι.
- Βάλτε το φινις της καφετιέρας στην πρίζα.

## Ενεργοποίηση συσκευής για πρώτη φορά

- Αν δεν εμφανίζεται τίποτα στην οθόνη, πατήστε το πλήκτρο ON/OFF .

## Επιλογή γλώσσας οθόνης

- Επιλέξτε την επιθυμητή γλώσσα οθόνης.

Ενδεχομένως να σας ζητηθεί επίσης η τοποθεσία σας.

## Ρύθμιση της δικτύωσης (Miele@home)

Μπορείτε να συνδέσετε την καφετιέρα σας με το οικιακό δίκτυο WLAN.

Κατά την έναρξη λειτουργίας εμφανίζεται στην οθόνη η ένδειξη: Ρύθμιση «Miele@home»

**Χρήσιμη συμβουλή:** Μπορείτε να διαμορφώσετε το Miele@home για την καφετιέρα σας και σε μεταγενέστερη χρονική στιγμή. Στην περίπτωση αυτή, επιλέξτε παράληψη.

- Ελέγξτε αν το σήμα του δικτύου WLAN στον χώρο τοποθέτησης της καφετιέρας σας είναι αρκετά ισχυρό.
- Αγγίξτε την ένδειξη **συνέχεια**.
- Επιλέξτε την επιθυμητή μέθοδο σύνδεσης.
- Ακολουθήστε τις οδηγίες στην οθόνη της καφετιέρας και στην εφαρμογή Miele.



Στην οθόνη εμφανίζεται η ένδειξη η σύνδεση δημιουργήθηκε επιτυχώς.

- Για να συνεχίσετε με την έναρξη λειτουργίας, πατήστε το **OK**.

## Ρύθμιση σκληρότητας νερού

Η αρμόδια υπηρεσία παροχής νερού μπορεί να σας ενημερώσει για την τοπική σκληρότητα νερού.

Περισσότερες πληροφορίες για τη ρύθμιση της σκληρότητας νερού θα βρείτε στο κεφάλαιο «Ρυθμίσεις», ενότητα «Σκληρότητα νερού».

- Ρυθμίζετε την τοπική σκληρότητα νερού (σε °dH) και επιβεβαιώνετε με **OK**.

## Επιλογή λειτουργία Performance

Μπορείτε να επιλέξετε την κατάλληλη λειτουργία ανάλογα με τις προτιμήσεις σας στον καφέ (βλ. κεφάλαιο «Ρυθμίσεις», ενότητα «Λειτουργία Performance»).

- **λειτουργία Eco:** Η λειτουργία αυτή είναι μια λειτουργία εξοικονόμησης ενέργειας.
  - **λειτουργία καφέ:** Η λειτουργία αυτή έχει βελτιστοποιηθεί για την απόλυτη απόλαυση του καφέ.
  - **Milk-Mode:** Σε αυτή τη λειτουργία μπορείτε να παρασκευάσετε ροφήματα με γάλα πολύ πιο γρήγορα.
- Επιλέξτε την επιθυμητή λειτουργία.

- Επιβεβαιώστε με **OK**.

Έτσι η έναρξη λειτουργίας ολοκληρώνεται επιτυχώς.

- Επιβεβαιώστε με **OK**.

Η καφετιέρα θερμαίνεται και ξεπλένει τις σωληνώσεις. Από την κεντρική εκροή τρέχει νερό ξεβγάλματος.

- Ξεπλύνετε τον σωλήνα γάλακτος προτού παρασκευάσετε για πρώτη φορά γάλα (βλ. κεφάλαιο «Καθαρισμός και περιποίηση», ενότητα «Ξέβγαλμα σωλήνα γάλακτος»).

Λάβετε υπόψη ότι το πλήρες άρωμα του καφέ και η κλασική κρέμα επιτυγχάνονται απόλυτα μετά από μερικές παρασκευές καφέ.

Μόλις θέσετε για πρώτη φορά σε λειτουργία την καφετιέρα, απορρίψτε τα 2 πρώτα ροφήματα καφέ, ώστε να απομακρυνθούν από το σύστημα βρασμού όλα τα υπολείμματα καφέ που υπάρχουν εξαιτίας του ελέγχου που έγινε στο εργοστάσιο.

Απενεργοποιήστε την καφετιέρα με το πλήκτρο **ON/OFF** . Μην αποσυνδέετε το βύσμα παροχής για να απενεργοποιήσετε την καφετιέρα. Εάν κατά το πρώτο διάστημα αποσυνδέσετε την καφετιέρα από το ηλεκτρικό δίκτυο, η έναρξη λειτουργίας πρέπει να εκτελεστεί εκ νέου.

Στα πρώτα ροφήματα καφέ αλέθεται μια μεγαλύτερη ποσότητα κόκκων καφέ και έτσι μπορεί να υπάρχουν υπολείμματα αλεσμένου καφέ στο καπάκι του δίσκου περισυλλογής.

## Γέμισμα του δοχείου νερού

⚠ Κίνδυνος για την υγεία από μολυσμένο νερό.

Νερό, το οποίο βρίσκεται στο δοχείο νερού, μπορεί να μολυνθεί και να θέσει σε κίνδυνο την υγεία σας.

Αλλάζετε καθημερινά το νερό στο δοχείο νερού.

⚠ Κίνδυνος πρόκλησης βλάβης λόγω μη ορθής χρήσης.

Ακατάλληλα υγρά όπως το καυτό ή ζεστό νερό καθώς και άλλα υγρά μπορεί να προκαλέσουν ζημιά στην καφετιέρα.

Νερό στο οποίο έχει προστεθεί ανθρακικό προκαλεί έντονες εναποθέσεις αλάτων στην καφετιέρα.

Γεμίζετε το δοχείο νερού μόνο με φρέσκο, κρύο νερό βρύσης.

Αν το δοχείο νερού έχει τοποθετηθεί λίγο ψηλότερα ή λοξά, ελέγξτε, μήπως η επιφάνεια κάτω από το δοχείο νερού είναι βρόμικη. Η βαλβίδα αποστράγγισης δεν μπορεί να συνδεθεί σωστά με αποτέλεσμα να τρέχει νερό. Εάν χρειάζεται, καθαρίστε την επιφάνεια κάτω από το δοχείο νερού.

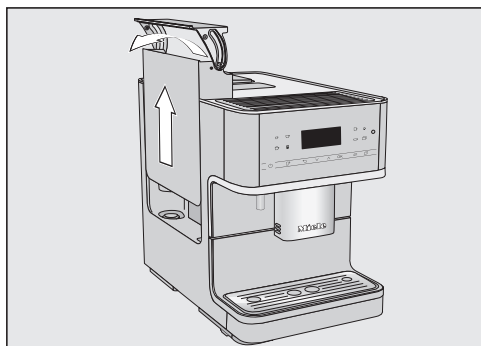

- Πιέστε δεξιά πάνω στο καπάκι.
- Βγάλτε το δοχείο νερού τραβώντας το από το καπάκι προς τα πάνω.
- Γεμίστε το δοχείο νερού με φρέσκο, κρύο νερό βρύσης, μέχρι τη σήμανση *max.* στο δοχείο.
- Επανατοποθετήστε το δοχείο νερού.

## Γέμισμα δοχείου κόκκων καφέ

Μπορείτε να παρασκευάσετε καφέ ή espresso από ολόκληρους καβουρδισμένους κόκκους καφέ, που η καφετιέρα φρεσκοαλέθει για κάθε μερίδα. Για να γίνει αυτό γεμίζετε το δοχείο κόκκων καφέ με κόκκους καφέ.

Εναλλακτικά μπορείτε να παρασκευάσετε ροφήματα καφέ από αλεσμένο καφέ ή/και σκόνη καφέ που έχετε ήδη αλέσει.

**⚠** Κίνδυνος πρόκλησης βλάβης στον μύλο άλεσης λόγω μη ορθής χρήσης.

Εάν στο δοχείο κόκκων καφέ εισέλθουν ακατάλληλες ουσίες, όπως υγρά, αλεσμένος καφές ή προεπεξεργασμένοι κόκκοι καφέ με ζάχαρη, καραμέλα ή παρεμφερή, τότε προκαλείται ζημιά στην καφετιέρα.

Ακόμα και ο μη επεξεργασμένος καφές (πράσινοι, μη καβουρδισμένοι κόκκοι καφέ) ή μείγματα καφέ που περιέχουν μη επεξεργασμένο καφέ μπορούν να προκαλέσουν ζημιά στον μύλο της συσκευής. Οι μη επεξεργασμένοι κόκκοι καφέ είναι πολύ σκληροί και περιέχουν και κάποιο υπόλοιπο υγρασίας. Ο μύλος της συσκευής μπορεί ήδη από το πρώτο άλεσμα να πάθει ζημιά.

Γεμίζετε τα δοχεία κόκκων καφέ αποκλειστικά με καβουρδισμένους κόκκους καφέ.

**Χρήσιμη συμβουλή:** Μπορείτε να αλέσετε μη επεξεργασμένο καφέ με μύλο για ξηρούς καρπούς ή σπόρους. Αυτοί οι μύλοι έχουν κατά κανόνα ένα περιστρεφόμενο ανοξείδωτο μαχαίρι. Στη συνέχεια γεμίζετε με τον αλεσμένο μη επεξεργασμένο καφέ **σε μερίδες** τη θήκη αλεσμένου καφέ, και παρασκευάζετε το επιθυμητό ρόφημα.

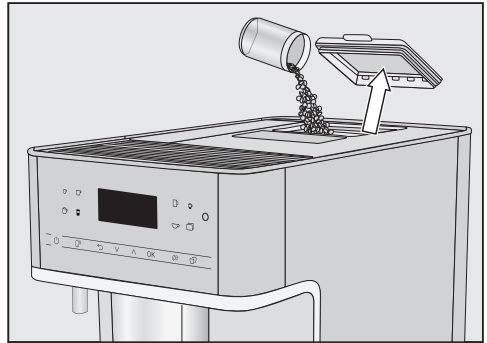

- Αφαιρείτε το καπάκι του δοχείου κόκκων καφέ.
- Γεμίζετε με κόκκους καφέ το δοχείο κόκκων καφέ.
- Τοποθετείτε πάλι το καπάκι.

**Χρήσιμη συμβουλή:** Γεμίζετε το δοχείο κόκκων καφέ με όση ποσότητα καφέ χρειάζεστε για να καταναλώσετε μέσα σε λίγες ημέρες.

Ο καφές χάνει το άρωμά του, όταν έρθει σε επαφή με τον αέρα.

# Λειτουργία και διακοπή λειτουργίας

---

## Ενεργοποίηση καφετιέρα

- Αγγίξτε το πλήκτρο ON/OFF .

Η καφετιέρα θερμαίνεται και ξεπλένει τις σωληνώσεις. Από την κεντρική εκροή τρέχει καυτό νερό.

Όταν στην οθόνη εμφανίζεται η ένδειξη επιλογή ροφήματος, μπορείτε να παρασκευάσετε ροφήματα.

Αν η καφετιέρα έχει φτάσει ήδη σε θερμοκρασία λειτουργίας, οι σωληνώσεις δεν ξεπλένονται κατά την ενεργοποίηση.

Για εξοικονόμηση ενέργειας, εάν δεν έχετε αγγίξει κανένα πλήκτρο αφής ή δεν έχει εκτελεστεί κανένα πρόγραμμα φροντίδας, η οθόνη απενεργοποιείται μετά από περίπου 7 λεπτά. Το πλήκτρο αφής OK αναβοσβήνει για όσο χρονικό διάστημα η καφετιέρα είναι σε λειτουργία.

- Για να αφυπνίσετε την καφετιέρα και να παρασκευάσει πάλι ροφήματα, αγγίξτε ένα από τα πλήκτρα αφής.

## Απενεργοποίηση καφετιέρα

- Αγγίξτε το πλήκτρο ON/OFF .

Αν έχει παρασκευαστεί ένα ρόφημα, τότε πριν τη διακοπή λειτουργίας ξεπλένονται οι σωληνώσεις.

## Προετοιμασία για παρατεταμένη απουσία

Αν δεν πρόκειται να χρησιμοποιήσετε την καφετιέρα για μεγάλο χρονικό διάστημα, π.χ. για την περίοδο των διακοπών, λάβετε υπόψη τα εξής:

- Αδειάστε τον δίσκο συλλογής, το δοχείο υπολειμμάτων καφέ και το δοχείο νερού.
- Καθαρίστε διεξοδικά όλα τα εξαρτήματα, συμπεριλαμβανομένης και της μονάδας βρασμού.
- Για να αποσυνδέσετε την καφετιέρα από το ηλεκτρικό δίκτυο, αφαιρέστε το βύσμα από την πρίζα.



(ανάλογα με το μοντέλο: CM 6360, CM 6560)

Η γεύση του espresso και άλλων ροφημάτων καφέ αναδεικνύεται καλύτερα σε προθερμασμένα φλιτζάνια και η θερμοκρασία των ροφημάτων διαρκεί περισσότερο.

Μπορείτε να προθερμάνετε τα φλιτζάνια ή τα ποτήρια με τη θέρμανση φλιτζανιών της καφετιέρας.

Όταν η θέρμανση φλιτζανιών είναι ενεργοποιημένη, η επιφάνεια απόθεσης φλιτζανιών θερμαίνεται συνεχώς, για όσο χρονικό διάστημα η καφετιέρα είναι σε λειτουργία.

### Ενεργοποίηση ή απενεργοποίηση της θέρμανσης φλιτζανιών

- Αγγίξτε το πλήκτρο αφής .
- Επιλέξτε Ρυθμίσεις  | Θέρμανση φλιτζανιών.
- Κάντε την επιθυμητή επιλογή και επιβεβαιώστε με *OK*.

Η ρύθμιση αποθηκεύεται.

### Προθέρμανση φλιτζανιών

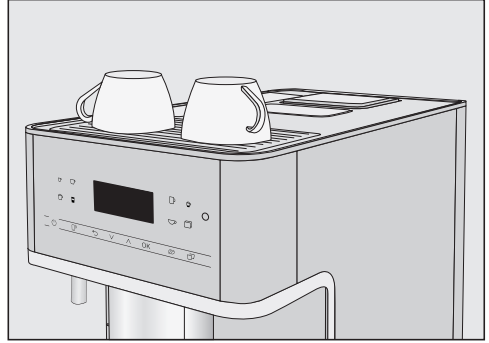

- Τοποθετείτε τα φλιτζάνια ή τα ποτήρια στο σημείο όπου γίνεται το ζέσταμα φλιτζανιών στην καφετιέρα.

## Ρύθμιση εκροής ως προς το ύψος των φλιτζανιών

---

Μπορείτε να ρυθμίσετε την κεντρική εκροή καφέ σύμφωνα με το ύψος των φλιτζανιών ή των ποτηριών που χρησιμοποιούνται. Έτσι ο καφές ή ο espresso δεν κρυώνουν πολύ γρήγορα και η κρέμα διατηρείται για μεγαλύτερο χρονικό διάστημα.

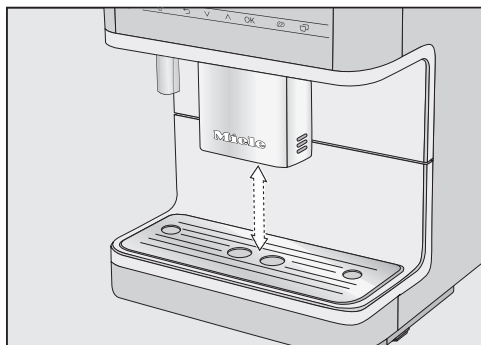

- Τραβάτε την κεντρική εκροή προς τα κάτω μέχρι το άκρο του σκεύους.  
Ή σπρώχνετε την κεντρική εκροή προς τα πάνω μέχρι να χωρέσει από κάτω το επιθυμητό σκεύος.



Κίνδυνος εγκαύματος στις εκροές.

Τα υγρά που βγαίνουν από τα στόμια εκροής και ο ατμός είναι καυτά και μπορούν να προκαλέσουν εγκαύματα.

Μην τοποθετείτε μέρη του σώματός σας κάτω από τα στόμια εκροής, όταν βγαίνει καυτός καφές, νερό ή ατμός από αυτά.

Μην αγγίζετε τα καυτά μέρη.

### Καφές

#### Ροφήματα καφέ με ή χωρίς γάλα

Με την καφετιέρα μπορείτε να παρασκευάσετε τα ακόλουθα ροφήματα καφέ:

- **O ristretto** είναι ένας συμπυκνωμένος, δυνατός espresso. Η ίδια ποσότητα αλεσμένου καφέ όπως σε έναν espresso παρασκευάζεται με πολύ λίγο νερό.
- **O espresso** είναι ένας δυνατός, αρωματικός καφές με ένα παχύ στρώμα αφρού στο χρώμα του φουντουκιού – την κρέμα.  
Για την παρασκευή espresso συνιστούμε να χρησιμοποιείτε κόκκους καφέ με καβούρδισμα για espresso.
- **O καφές** διαφέρει από τον espresso μέσω της υψηλότερης ποσότητας νερού και ενός άλλου καβουρδίσματος των κόκκων καφέ.  
Για την παρασκευή καφέ συνιστούμε να χρησιμοποιείτε κόκκους καφέ με το αντίστοιχο καβούρδισμα.
- **O μεγάλος καφές** είναι ένας καφές με σαφώς περισσότερο νερό.

- **O cappuccino** αποτελείται από περίπου 2 τρίτα αφρόγαλα και 1 τρίτο espresso.
- **O latte macchiato** αποτελείται από 1 τρίτο καυτό γάλα, ένα τρίτο αφρόγαλα και ένα τρίτο espresso.
- **O caffè Latte** παρασκευάζεται από espresso και ζεστό γάλα.
- **O cappuccino italiano** έχει τα ίδια μέρη αφρόγαλα και espresso όπως ένας cappuccino. Ο cappuccino italiano έχει τα ίδια μέρη αφρόγαλα και espresso όπως ένας cappuccino. Ωστόσο πρώτα παρασκευάζεται ο espresso και στη συνέχεια το αφρόγαλα.
- **O espresso macchiato** είναι ένας espresso με μια μικρή επικάλυψη από αφρόγαλα.
- **O flat white** είναι μία ιδιαίτερη έκδοση του cappuccino: Μία σαφώς μεγαλύτερη ποσότητα espresso αντί για αφρόγαλα φροντίζει για έντονο άρωμα καφέ.
- **O café au lait** είναι μια γαλλική σπενσιαλιτέ καφέ από καφέ και αφρόγαλα. Ο Café au lait σερβίρεται συνήθως σε μπολ.

Επίσης μπορείτε να παρασκευάσετε **ζεστό γάλα** και **αφρόγαλα**.

# Παρασκευή ροφημάτων

## Γάλα

Οι πρόσθετες ουσίες στο αγελαδινό γάλα ή σε εναλλακτικά γαλακτοκομικά προϊόντα φυτικής προέλευσης, π.χ. ροφήματα σόγιας, οι οποίες περιέχουν ζάχαρη, μπορεί να κολλήσουν τον σωλήνα γάλακτος και τα εξαρτήματα από τα οποία περνά το γάλα. Τα κατάλοιπα από ακατάλληλα υγρά ενδέχεται να εμποδίζουν τη σωστή παρασκευή ροφημάτων.

Χρησιμοποιείτε αποκλειστικά και μόνο γάλα χωρίς προσθήκες.

Το γάλα ζωικής προέλευσης περιέχει από τη φύση του βακτηρίδια.

Αν χρησιμοποιείτε γάλα ζωικής προέλευσης, να προτιμάτε αποκλειστικά και μόνο παστεριωμένο γάλα, π.χ. αγελαδινό.

Μετά τη φάση προθέρμανσης θερμαίνεται με ατμό στην κεντρική εκροή το γάλα που έχει αναρροφηθεί, και επιπλέον προστίθεται αέρας με πίεση για να δημιουργηθεί το αφρόγαλα.

Μπορείτε να παρασκευάσετε καυτό γάλα και αφρόγαλα με αγελαδινό γάλα ή με εναλλακτικά γαλακτοκομικά προϊόντα φυτικής προέλευσης. Ανάλογα με το χρησιμοποιούμενο γάλα διαφέρει πολύ η υφή του αφρογάλακτος. Δεν είναι κάθε τύπος γάλακτος κατάλληλος για αφρόγαλα.

**Χρήσιμη συμβουλή:** Για να έχει τέλεια υφή το αφρόγαλα, χρησιμοποιείτε κρύο αγελαδινό γάλα (< 10°C) με περιεκτικότητα σε πρωτεΐνες τουλάχιστον 3%. Μπορείτε να επιλέξετε την περιεκτικότητα σε λιπαρά του γάλακτος ανάλογα με τις προσωπικές σας προτιμήσεις. Με το πλήρες γάλα (τουλάχιστον 3,5% λιπαρά) το αφρόγαλα γίνεται πιο κρεμώδες συγκριτικά με γάλα με χαμηλά λιπαρά.

Τα εναλλακτικά γαλακτοκομικά προϊόντα φυτικής προέλευσης (εφεξής αναφερόμενα εν συντομία ως εναλλακτικά γαλακτοκομικά προϊόντα) περιέχουν διαφορετικά συστατικά από το αγελαδινό γάλα. Λόγω της φυσικής καθίζησης των ουσιών, παρατηρείται πύκνωση στα εναλλακτικά γαλακτοκομικά προϊόντα. Κατά την παρασκευή καυτού γάλακτος ή αφρογάλακτος, οι εν λόγω πυκνώσεις μπορούν να παρεμποδίσουν την αναρρόφηση του εναλλακτικού γαλακτοκομικού προϊόντος.

Αναδεύετε καλά τα εναλλακτικά γαλακτοκομικά προϊόντα αμέσως πριν από την παρασκευή.

Μην ανακινείτε τη συσκευασία των εναλλακτικών γαλακτοκομικών προϊόντων. Η ανακίνηση οδηγεί σε ανεπιθύμητο αφρισμό στη συσκευασία και δυσχεραίνει την παρασκευή.

**Χρήσιμη συμβουλή:** Ξεπλύνετε τον σωλήνα γάλακτος με το χέρι αμέσως μετά την παρασκευή.



## Συνδετικό εξάρτημα για άκαμπτο σωλήνα γάλακτος και δοχείο γάλακτος

Μπορείτε να παρασκευάσετε γάλα με τον άκαμπτο σωλήνα γάλακτος ή το δοχείο γάλακτος (περιλαμβάνεται στη συσκευασία ανάλογα με το μοντέλο).

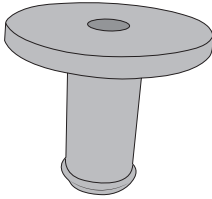

Στη συσκευασία περιλαμβάνεται ένα συνδετικό εξάρτημα που τοποθετείται είτε στον άκαμπτο σωλήνα γάλακτος είτε στο καπάκι του δοχείου γάλακτος. Κατά την παράδοση το συνδετικό εξάρτημα βρίσκεται χύμα μέσα στη συσκευασία ή στο καπάκι του δοχείου γάλακτος (ανάλογα με το μοντέλο). Μπορείτε να πιέσετε εύκολα προς τα έξω το συνδετικό εξάρτημα από την εσωτερική πλευρά του καπακιού του δοχείου γάλακτος.

## Δοχείο γάλακτος

ανάλογα με το μοντέλο: CM 6360, CM 6560

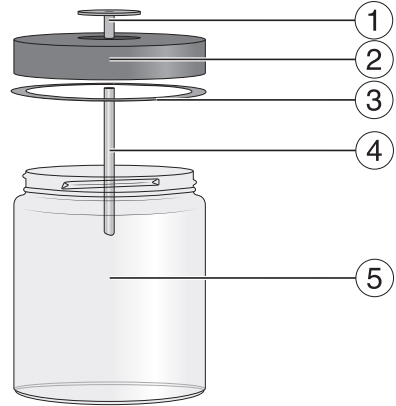

- ① Συνδετικό εξάρτημα
- ② Καπάκι
- ③ Στεγανοποιητικός δακτύλιος
- ④ Ανοξείδωτος σωλήνας
- ⑤ Γυαλί

## Προετοιμασία δοχείου γάλακτος

Το γάλα **δεν** κρυώνει στο δοχείο γάλακτος.

Αν αφήσετε το γάλα για μεγάλο χρονικό διάστημα χωρίς ψύξη μέσα στο δοχείο γάλακτος, το γάλα μπορεί να χαλάσει (ανάλογα με τον τύπο γάλακτος).

Μην αφήνετε το γάλα, ιδίως το αγελαδινό, για μεγάλο χρονικό διάστημα μέσα στο δοχείο γάλακτος χωρίς ψύξη.

Ακολουθήστε τις οδηγίες του παραγωγού σχετικά με τη διάρκεια ζωής του γάλακτος που χρησιμοποιείτε.

## Παρασκευή ροφημάτων

Αν δεν έχετε παρασκευάσει ρόφημα γάλακτος για μεγάλο χρονικό διάστημα, ξεπλύνετε τον σωλήνα γάλακτος, πριν από την πρώτη παρασκευή ροφήματος.

**Χρήσιμη συμβουλή:** Για να παρασκευάσετε ποιοτικό αφρόγαλα, χρησιμοποιήστε κρύο γάλα (< 10°C).

- Τοποθετήστε το συνδεδετικό εξάρτημα από πάνω στο καπάκι, ευθυγραμμίστε και κλείστε.
- Τοποθετήστε τον ανοξείδωτο σωλήνα από μέσα στο καπάκι. Προσέξτε το λοξό άκρο να δείχνει προς τα κάτω.
- Αν χρησιμοποιείτε εναλλακτικό γαλακτοκομικό προϊόν, αναδεύστε το καλά. Για βέλτιστη παρασκευή, τα εναλλακτικά γαλακτοκομικά προϊόντα πρέπει να τα έχετε αναδεύσει και όχι ανακινήσει στη συσκευασία.
- Γεμίστε το δοχείο γάλακτος με γάλα έως 2 cm κάτω από το χείλος. Κλείστε το δοχείο γάλακτος με το καπάκι.

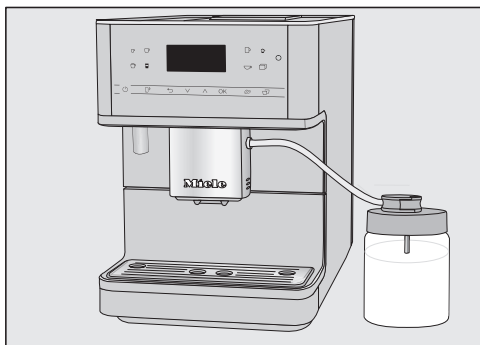

- Τοποθετήστε το δοχείο γάλακτος δεξιά δίπλα στην καφετιέρα.
- Συνδέστε τη βαλβίδα έκπλυσης του σωλήνα γάλακτος στο καπάκι του δοχείου γάλακτος.

- Συνδέστε το δοχείο γάλακτος με την καφετιέρα, τοποθετώντας τον σωλήνα γάλακτος στην υποδοχή στην κεντρική εκροή.

Η «ραφή» στον σωλήνα γάλακτος και την κεντρική εκροή σας διευκολύνει στη σωστή τοποθέτηση.

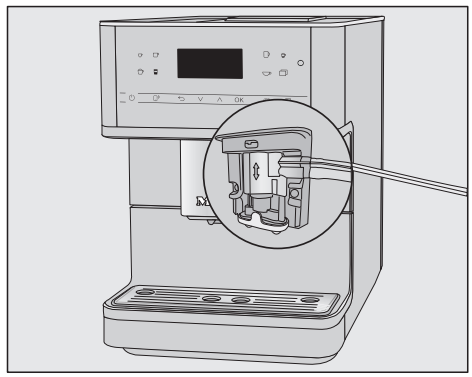

### Προετοιμασία χάρτινης συσκευασίας γάλακτος με άκαμπτο σωλήνα γάλακτος

Αν δεν έχετε παρασκευάσει ρόφημα γάλακτος για μεγάλο χρονικό διάστημα, ξεπλύνετε τον σωλήνα γάλακτος, πριν από την πρώτη παρασκευή ροφήματος.

Με τον άκαμπτο σωλήνα γάλακτος μπορείτε να παρασκευάσετε γάλα απευθείας από χάρτινες ή άλλες συσκευασίες. Ο άκαμπτος σωλήνας γάλακτος αποτελείται από το συνδεδετικό εξάρτημα και έναν μακρύ ανοξείδωτο σωλήνα.

**Χρήσιμη συμβουλή:** Για να παρασκευάσετε ποιοτικό αφρόγαλα, χρησιμοποιήστε κρύο γάλα (< 10°C).

## Παρασκευή ροφημάτων

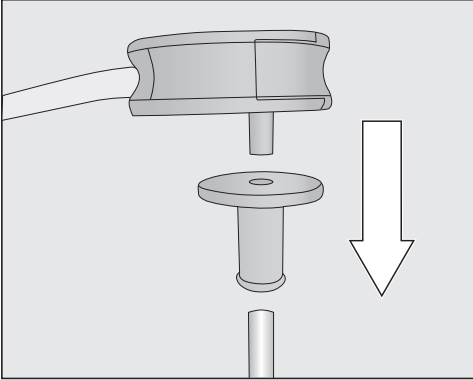

- Τοποθετήστε αρχικά το συνδετικό εξάρτημα στον μακρύ ανοξειδωτο σωλήνα. Προσέξτε το λοξό άκρο να δείχνει προς τα κάτω.
- Συνδέστε τη βαλβίδα έκπλυσης στο συνδετικό εξάρτημα.

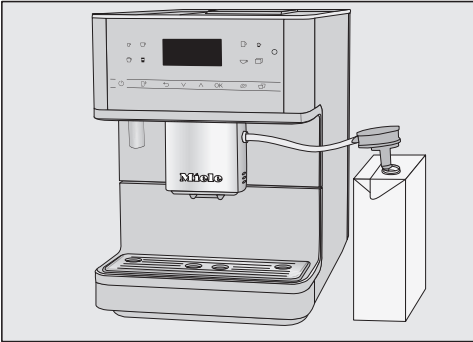

- Αν χρησιμοποιείτε εναλλακτικό γαλακτοκομικό προϊόν, αναδεύστε το καλά. Για βέλτιστη παρασκευή, τα εναλλακτικά γαλακτοκομικά προϊόντα πρέπει να τα έχετε αναδεύσει και όχι ανακινήσει στη συσκευασία.
- Τοποθετήστε τη χάρτινη συσκευασία γάλακτος δεξιά δίπλα στην καφετιέρα.
- Βυθίστε τον άκαμπτο σωλήνα γάλακτος στο γάλα.

- Τοποθετήστε τον σωλήνα γάλακτος στην υποδοχή της κεντρικής εκροής.

Η «ραφή» στον σωλήνα γάλακτος και την κεντρική εκροή σας διευκολύνει στη σωστή τοποθέτηση.

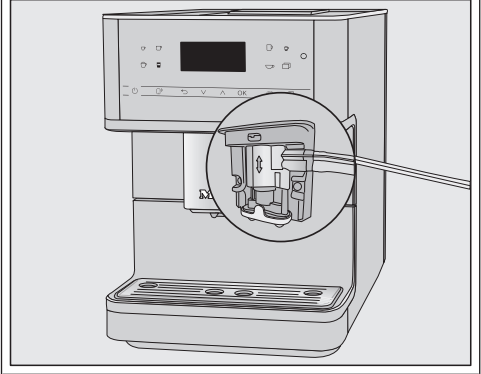

**Χρήσιμη συμβουλή:** Μετά τη χρήση ξεπλύντε τον άκαμπτο σωλήνα γάλακτος με τρεχούμενο νερό.

### Παρασκευή ροφήματος καφέ



- Τοποθετήστε ένα φλιτζάνι κάτω από την κεντρική εκροή.
- Αν θέλετε να ετοιμάσετε ένα ρόφημα καφέ με καυτό γάλα ή αφρόγαλα, προετοιμάστε το γάλα στο δοχείο του ή στη συσκευασία γάλακτος χρησιμοποιώντας τον άκαμπτο σωλήνα γάλακτος.

## Παρασκευή ροφημάτων

- Για να επιλέξετε ρόφημα, πατήστε το αντίστοιχο πλήκτρο αφής. Εναλλακτικά επιλέξτε ένα ρόφημα από το μενού άλλα | Άλλα ροφήματα (πλήκτρο αφής ☐).

Η παρασκευή ξεκινά.

### Διακοπή παρασκευής

- Αγγίξτε εκ νέου το σύμβολο στον πίνακα χειρισμού που ανάβει πορτοκαλί.

Αν παρασκευάζετε ροφήματα με πολλά συστατικά π.χ. Latte macchiato, μπορείτε να διακόψετε πρόωρα την παρασκευή των μεμονωμένων συστατικών.

- Αγγίξτε το OK, όταν στην οθόνη εμφανίζεται το STOP.

### DoubleShot

Για ένα ιδιαίτερα δυνατό και αρωματικό ρόφημα καφέ μπορείτε να επιλέξετε τη λειτουργία DoubleShot ☉. Στην περίπτωση αυτή μετά το μισό της διαδικασίας βρασμού αλέθονται και φιλτράρονται εκ νέου κόκκοι καφέ. Λόγω του μειωμένου χρόνου εκχύλισης απελευθερώνονται λιγότερα ανεπιθύμητα αρώματα και πικρές ουσίες.

Μπορείτε να ενεργοποιήσετε το DoubleShot για όλα τα ροφήματα καφέ εκτός από το «Ristretto».

### Παρασκευή ροφήματος καφέ με DoubleShot ☉

- Αγγίξτε το πλήκτρο αφής ☉ αμέσως πριν ή αμέσως μετά την έναρξη παρασκευής ροφήματος.

Η παρασκευή ροφήματος ξεκινά και το πλήκτρο αφής ☉ ανάβει. 2 μερίδες κόκκων καφέ αλέθονται και φιλτράρονται.

### Παρασκευή 2 μερίδων (πλήκτρο αφής ☐)

Μπορείτε επίσης να ζητήσετε 2 μερίδες ενός ροφήματος ταυτόχρονα και να τις παρασκευάσετε σε ένα μεγάλο φλιτζάνι ή να γεμίσετε ταυτόχρονα 2 φλιτζάνια.



- Τοποθετήστε ένα φλιτζάνι κάτω από κάθε ακροφύσιο της κεντρικής εκροής.
- Αγγίξτε το πλήκτρο αφής ☐ αμέσως πριν ή αμέσως μετά την έναρξη παρασκευής ροφήματος.

Το πλήκτρο αφής ☐ ανάβει.

Η παρασκευή ξεκινά και παρασκευάζονται 2 μερίδες από το επιθυμητό ρόφημα.

### Κανάτα καφέ

Με τη λειτουργία Κανάτα καφέ μπορείτε να παρασκευάσετε αυτόματα περισσότερα φλιτζάνια καφέ το ένα μετά το άλλο (έως 1 λίτρο).

Εμφανίζεται το μενού ροφημάτων.

**Χρήσιμη συμβουλή:** Φροντίστε το δοχείο κόκκων καφέ και το δοχείο νερού να είναι επαρκώς γεμάτα πριν ξεκινήσετε τη λειτουργία Κανάτα καφέ.

- Τοποθετήστε ένα σκεύος επαρκούς μεγέθους κάτω από την κεντρική εκροή.
- Αγγίξτε το πλήκτρο αφής .
- Επιλέξτε άλλα | Άλλα ροφήματα | Κανάτα καφέ και επιβεβαιώστε με **OK**.
- Επιλέξτε τον επιθυμητό αριθμό φλιτζανιών (3 έως 8).

Κάθε μερίδα καφέ αλέθεται, βράζει και σερβίρεται μεμονωμένα. Κατά τη διάρκεια αυτής της διαδικασίας εμφανίζεται στην οθόνη η εξέλιξη της διαδικασίας.

## Διακοπή παρασκευής

- Αγγίξτε το πλήκτρο αφής .

## Ροφήματα από αλεσμένο καφέ

Για ροφήματα από ήδη αλεσμένους κόκκους καφέ, γεμίζετε με αλεσμένο καφέ κατά μερίδες τη θήκη αλεσμένου καφέ.

Έτσι μπορείτε να παρασκευάσετε π.χ. καφέ χωρίς καφεΐνη, παρόλο που στο δοχείο κόκκων καφέ υπάρχουν κόκκοι καφέ με καφεΐνη.

Μπορείτε να παρασκευάσετε με αλεσμένο καφέ πάντα μόνο **1** μερίδα καφέ ή espresso.

**Γεμίστε με 12 g κατ' ανώτατο όριο** τη θήκη αλεσμένου καφέ. Αν τοποθετήσετε υπερβολικά μεγάλη ποσότητα αλεσμένου καφέ στη θήκη, η μονάδα βρασμού δεν μπορεί να φιλτράρει τον καφέ.

## Προσθήκη αλεσμένου καφέ

Η καφετιέρα χρησιμοποιεί όλον τον αλεσμένο καφέ που τοποθετήσατε για την επόμενη παρασκευή καφέ.

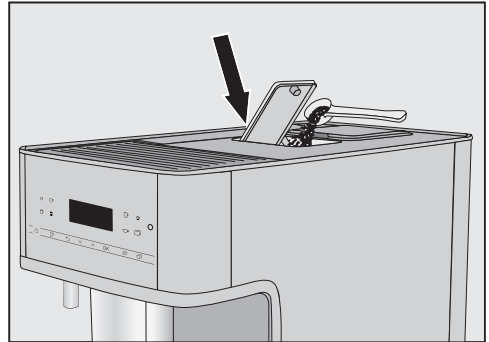

- Ανοίξτε τη θήκη αλεσμένου καφέ.

Γεμίστε με **12 g** το ανώτερο τη θήκη αλεσμένου καφέ.

- Προσθέστε τον αλεσμένο καφέ στη θήκη αλεσμένου καφέ.
- Κλείστε τη θήκη αλεσμένου καφέ.

## Παρασκευή ροφημάτων από αλεσμένο καφέ

Στην οθόνη εμφανίζεται: Παρασκευή αλεσμ. καφέ;

- Επιλέξτε **ναι** και επιβεβαιώστε με **OK**.

Τώρα μπορείτε να επιλέξετε ποιος καφές θα παρασκευαστεί από τον αλεσμένο καφέ.

- Τοποθετήστε ένα φλιτζάνι κάτω από την κεντρική εκροή.
- Επιλέξτε το ρόφημα.

Ο καφές παρασκευάζεται.

# Παρασκευή ροφημάτων

Όταν επιλέγετε όχι και επιβεβαιώνετε με **OK**, ο αλεσμένος καφές αδειάζει χωρίς να φιλτραριστεί στο δοχείο υπολειμμάτων καφέ. Η συσκευή εκτελεί ξέβγαλμα.

## Τσάι

Η καφετιέρα αυτή δε συνιστάται για επαγγελματικούς ή επιστημονικούς σκοπούς. Σε ότι αφορά τις θερμοκρασίες πρόκειται για στοιχεία κατά προσέγγιση, τα οποία μπορεί να ποικίλουν ανάλογα με τις συνθήκες περιβάλλοντος.

Κατά την παρασκευή τσαγιού μπορείτε να επιλέξετε τη θερμοκρασία του καυτού νερού για τα παρακάτω είδη τσαγιού.

- Το **γιαπωνέζικο τσάι** είναι ένα πράσινο τσάι υψηλής αξίας και χαρακτηρίζεται από μία λεπτή, φρέσκια «πράσινη» - γεύση.  
Θερμοκρασία εκροής: περίπου 65°C, χρόνος εμβάπτισης: περίπου 1,5 λεπτά
- Το **λευκό τσάι** είναι ένα πράσινο τσάι για το οποίο χρησιμοποιούνται μόνο τα νεαρά, ακόμα κλειστά μπουμπούκια του τσαγιού και υπόκεινται σε ιδιαίτερα ήπια επεξεργασία. Το λευκό τσάι έχει μία ιδιαίτερα απαλή γεύση.  
Θερμοκρασία εκροής: περίπου 70°C, χρόνος εμβάπτισης: περίπου 2 λεπτά
- Το **πράσινο τσάι** λαμβάνει το πράσινο χρώμα του από τα φύλλα του τσαγιού. Τα φύλλα τσαγιού ανάλογα με την περιοχή ψήνονται ή υπόκεινται σε επεξεργασία με ατμό. Το πράσινο τσάι μπορεί να σουρωθεί πολλές φορές.

Θερμοκρασία εκροής: περίπου 77°C, χρόνος εμβάπτισης: περίπου 2,5 λεπτά

- Το **μαύρο τσάι** λαμβάνει το σκούρο του χρώμα και την τυπική του γεύση μέσω της ζύμωσης των φύλλων τσαγιού. Το μαύρο τσάι συνδυάζεται πολύ ωραία με λίγο λεμόνι ή γάλα.  
Θερμοκρασία εκροής: περ. 87°C, χρόνος εμποτισμού: περ. 3 λεπτά
- Το **τσάι από βότανα** είναι ένα αρωματικό αφέψημα από αποξηραμένα φύλλα ή και από φρέσκα μέρη του φυτού.  
Θερμοκρασία εκροής: περίπου 87°C, χρόνος εμβάπτισης: περίπου 8 λεπτά
- Το **τσάι από αποξηραμένα φρούτα** αποτελείται από αποξηραμένα κομμάτια φρούτων και/ή μέρη φυτού, π.χ. κυνόρροδα. Ανάλογα με τα χρησιμοποιούμενα φυτά και την ανάμειξή τους η γεύση διαφέρει. Πολλά τσάγια φρούτων περιέχουν επιπρόσθετα αρώματα.  
Θερμοκρασία εκροής: περίπου 87°C, χρόνος εμβάπτισης: περίπου 8 λεπτά

Το είδος τσαγιού ορίζει την προρυθμισμένη θερμοκρασία εκροής. Ως προς τις εκάστοτε θερμοκρασίες εκροής πρόκειται για θερμοκρασίες που συνιστώνται από την εταιρεία Miele για την παρασκευή αυτών των ειδών τσαγιού.

Μπορείτε να αλλάξετε τις θερμοκρασίες εκροής των μεμονωμένων ροφημάτων τσαγιού, προσαρμόζοντας μεμονωμένα τη θερμοκρασία βρασμού (βλ. κεφάλαιο «Παράμετροι», ενότητα «Θερμοκρασία βρασμού»). Ταυτόχρονα μία βαθμίδα θερμοκρασίας αποτελεί περ. 2 °C διαφορά.

Εξαρτάται από την δική σας προτίμηση, αν θα χρησιμοποιήσετε σκέτα φύλλα τσαγιού, ανάμεικτες ποικιλίες τσαγιού ή τσάι σε σακουλάκι.

Λάβετε υπόψη σας τις οδηγίες παρασκευής του κατασκευαστή τροφίμων.

Η δοσολογία της ποσότητας τσαγιού διαφέρει από είδος τσαγιού σε είδος τσαγιού. Ακολουθείτε τις συστάσεις που βρίσκονται στη συσκευασία ή που σας έδωσαν κατά την αγορά του τσαγιού. Μπορείτε να προσαρμόσετε την ποσότητα του νερού για τσάι στο είδος του τσαγιού και στο μέγεθος του φλιτζανιού (βλέπε κεφ. «Ποσότητα ροφημάτων»).

## TeaTimer

Όταν ετοιμάζετε το νερό για το τσάι, μπορείτε να ξεκινήσετε ένα χρονόμετρο με τη λειτουργία TeaTimer. Για το επιλεγμένο είδος τσαγιού έχει οριστεί συγκεκριμένος χρόνος εμποτισμού. Μπορείτε να αλλάξετε τον προρυθμισμένο χρόνο εμποτισμού (μέγιστος τα 14:59 λεπτά). Ο τροποποιημένος χρόνος εμποτισμού αποθηκεύεται.



Κατά τη διάρκεια του χρόνου εμποτισμού, μπορείτε να συνεχίσετε να χειρίζεστε κανονικά την καφετιέρα. Μετά το πέρας του χρόνου εμποτισμού ακούγεται ένα ηχητικό σήμα και αναβοσβήνει το σύμβολο .

## Ρύθμιση TeaTimer

Μπορείτε να επιλέξετε από τα παρακάτω:

- **αυτόματα:** Το TeaTimer ξεκινά αυτόματα, όταν τερματιστεί η εκροή νερού για τσάι.
- **χειροκίνητο:** Όταν τερματιστεί η εκροή νερού για τσάι, μπορείτε να ξεκινήσετε προαιρετικά το TeaTimer.

Εμφανίζεται το μενού ροφημάτων.

- Πατήστε το πλήκτρο αφής .
- Επιλέξτε Ρυθμίσεις  | TeaTimer.
- Επιλέξτε την επιθυμητή ρύθμιση.
- Επιβεβαιώστε με OK.

## Παρασκευή τσαγιού

Όταν αγγίζετε το πλήκτρο αφής  εμφανίζεται στην οθόνη το μενού με τα διάφορα είδη τσαγιού.

Εμφανίζεται το μενού ροφημάτων.

- Γεμίστε με τα φύλλα τσαγιού ένα φίλτρο τσαγιού ή παρόμοιο ή βγάλτε το φακελάκι τσαγιού από τη συσκευασία.
- Τοποθετήστε το φίλτρο τσαγιού που ετοιμάσατε ή το φακελάκι τσαγιού στο φλιτζάνι.

## Παρασκευή ροφημάτων

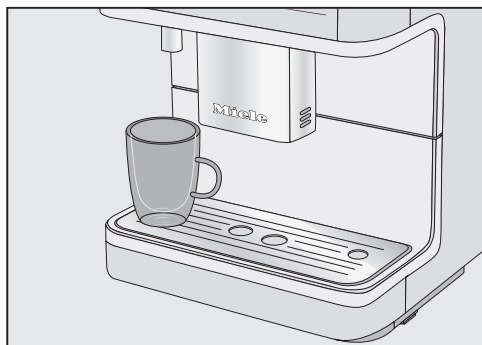

- Τοποθετήστε το φλιτζάνι τσαγιού κάτω από την εκροή καυτού νερού.
- Αγγίξτε το πλήκτρο αφής .
- Επιλέξτε το τσάι που θέλετε και επιβεβαιώστε με OK.

Καυτό νερό ρέει μέσα στο φλιτζάνι τσαγιού.

Εάν έχετε επιλέξει τη ρύθμιση TeaTimer | αυτόματο, το χρονόμετρο για τον χρόνο εμποτισμού ξεκινά μόλις ετοιμαστεί το νερό για το τσάι.

### Χειροκίνητη εκκίνηση του TeaTimer

Μόλις ολοκληρωθεί η εκροή νερού, εμφανίζεται στην οθόνη η ένδειξη TeaTimer.

- Αγγίξτε το OK.

Ο επεξεργαστής κειμένου ανοίγει με έναν προτεινόμενο χρόνο.

- Αλλάξτε εφόσον το επιθυμείτε τον χρόνο εμποτισμού και επιβεβαιώστε με OK.

Μετά το πέρας του χρόνου εμποτισμού ακούγεται ένα ηχητικό σήμα και αναβοσβήνει το σύμβολο .

- Μετά τον επιθυμητό χρόνο εμποτισμού αφαιρέστε τα φύλλα τσαγιού ή το φακελάκι τσαγιού.

## Παρασκευή ζεστού και καυτού νερού

 Κίνδυνος εγκαύματος στο στόμιο εκροής ζεστού νερού. Τα υγρά που βγαίνουν από τα στόμια εκροής και ο ατμός είναι καυτά και μπορούν να προκαλέσουν εγκαύματα.

Μην πλησιάζετε τα άκρα σας κάτω από τα στόμια εκροής, όταν βγαίνουν καυτά υγρά ή ατμός.

Μην αγγίζετε τα καυτά μέρη.

Μπορείτε να επιλέξετε από τα παρακάτω:

- Καυτό νερό περ. 80°C
- Ζεστό νερό περ. 60°C

Εμφανίζεται το μενού ροφημάτων.

- Τοποθετήστε ένα κατάλληλο σκεύος κάτω από την εκροή καυτού νερού.
- Αγγίξτε το πλήκτρο αφής .
- Επιλέξτε Άλλα ροφήματα και στη συνέχεια ζεστό νερό ή καυτό νερό.
- Επιβεβαιώστε με OK.

Η παρασκευή ξεκινά.





# Λειτουργία για προχωρημένους

Με τη λειτουργία λειτουργία για προχωρημένους μπορείτε κατά τη διάρκεια της παρασκευής ροφημάτων να αλλάξετε την ποσότητα ροφήματος. Η ρύθμιση δεν αποθηκεύεται και ισχύει μόνο για την πρόσφατη παρασκευή.

## Ενεργοποίηση και απενεργοποίηση της λειτουργίας για προχωρημένους

Εμφανίζεται το μενού ροφημάτων.



- Πατήστε το πλήκτρο αφής .
- Επιλέξτε Ρυθμίσεις  | λειτουργία για προχωρημένους.
- Προβείτε στην επιθυμητή επιλογή.
- Επιβεβαιώστε με *OK*.

Η ρύθμιση αποθηκεύεται.

## Λειτουργία για προχωρημένους: Προσαρμογή ποσότητας ροφήματος

Εμφανίζεται το μενού ροφημάτων.

Η ποσότητα ροφήματος μπορεί να αλλάξει μόνο κατά τη διάρκεια των μεμονωμένων φάσεων παρασκευής.

Όταν επιλέγετε DoubleShot  ή 2 μερίδες , η ποσότητα ροφήματος δεν μπορεί να αλλάξει με τη λειτουργία για προχωρημένους.

- Επιλέξτε ένα ρόφημα.

Η παρασκευή ξεκινά. Μπορείτε τώρα κατά τη διάρκεια της εξαγωγής να προσαρμόσετε την ποσότητα ροφήματος π.χ. στον latte macchiato να αλλάξετε μεμονωμένα τις ποσότητες του καυτού γάλακτος, του αφρογάλακτος και του espresso.

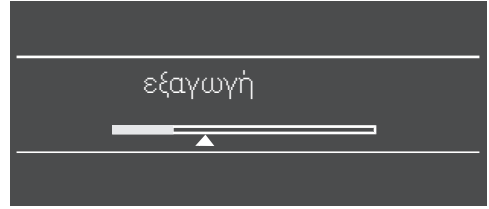

- Μετακινήστε με τα πλήκτρα βέλους  $\wedge$  και  $\vee$  τον διακόπτη (μικρό τρίγωνο), όπως επιθυμείτε.

## Βαθμός αλέσματος:

Ο βαθμός αλέσματος καθορίζει τον χρόνο επαφής του αλεσμένου καφέ με το νερό, τον επονομαζόμενο και χρόνο εκχύλισης. Μόνο αν ο βαθμός αλέσματος έχει ρυθμιστεί με τον βέλτιστο τρόπο, μπορείτε να παρασκευάσετε ένα τέλειο ρόφημα καφέ με μια τέλεια κρέμα με υπέροχο ανοιχτό καφέ χρώμα.

### Αναγνώριση του σωστού βαθμού αλέσματος

Από τα ακόλουθα χαρακτηριστικά καταλαβαίνετε αν θα πρέπει να αλλάξετε τον βαθμό αλέσματος.

Όταν παρατηρούνται τα παρακάτω, αυτό σημαίνει ότι οι κόκκοι καφέ είναι **πολύ χονδροκομμένοι**:

- Ο espresso ή ο καφές ρέει πολύ γρήγορα μέσα στο φλιτζάνι.
- Ο espresso ή ο καφές έχει πικρή γεύση.
- Η κρέμα του ροφήματος είναι πολύ ανοιχτόχρωμη και ρευστή.

Όταν παρατηρούνται τα παρακάτω, αυτό σημαίνει ότι οι κόκκοι καφέ είναι **πολύ λεπτοκομμένοι**:

- Ο espresso ή ο καφές ρέει μόνο σταγόνα-σταγόνα στο φλιτζάνι.
- Ο espresso ή ο καφές έχει πολύ πικρή γεύση.
- Η κρέμα του ροφήματος έχει καφέ σκούρο χρώμα.

### Αλλαγή βαθμού αλέσματος

Αν αλλάξετε τον βαθμό αλέσματος κατά περισσότερες από μία βαθμίδες, μπορεί να υποστεί ζημιά ο μύλος αλέσματος.

Αλλάζετε τον βαθμό αλέσματος μόνο κατά μία βαθμίδα κάθε φορά.

Μετά από κάθε ρύθμιση ξεκινήστε την παρασκευή ενός ροφήματος, ώστε να αλεστούν κόκκοι καφέ. Στη συνέχεια μπορείτε να αλλάξετε βαθμιαία κι άλλο τον βαθμό αλέσματος.

- Ανοίξτε την πόρτα της συσκευής.

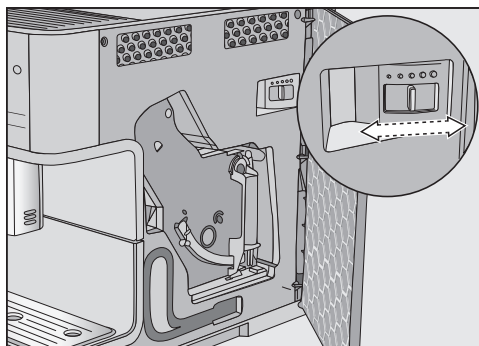

- Σπρώξτε τον μοχλό του βαθμού αλέσματος **κατά 1 βαθμίδα ακριβώς** προς τα εμπρός (πιο λεπτό άλεσμα) ή προς τα πίσω (πιο χοντρό άλεσμα).

Ο ρυθμισμένος βαθμός αλέσματος χρησιμοποιείται για όλα τα ροφήματα καφέ.

- Κλείστε την πόρτα της συσκευής.
- Αδειάστε τον δίσκο περισυλλογής **και** το δοχείο απορριμμάτων καφέ.
- Παρασκευάστε ένα ρόφημα καφέ.

Στη συνέχεια μπορείτε εκ νέου να αλλάξετε τον βαθμό αλέσματος.

## Βαθμός αλέσματος:

---

Ο νέος βαθμός αλέσματος εφαρμόζεται μετά τη δεύτερη δόση καφέ.

Ο μύλος αλέσματος φθείρεται φυσιολογικά με την πάροδο του χρόνου. Αν χρειάζεται, ρυθμίστε λεπτότερο βαθμό αλέσματος.

# Παράμετροι

## Εμφάνιση και αλλαγή παραμέτρων

Μπορείτε να αλλάξετε την ποσότητα ροφήματος για όλα τα ροφήματα. Επιπρόσθετα, για τα ροφήματα καφέ, μπορείτε να ρυθμίσετε μεμονωμένα την ποσότητα αλέσματος, τη θερμοκρασία βρασμού και το προφιλτράρισμα.

- Αγγίξτε το  και επιλέξτε παράμετρος.
- Επιλέξτε ένα ρόφημα και επιβεβαιώστε με **OK**.

Εμφανίζονται οι παράμετροι που μπορείτε να τροποποιήσετε για το συγκεκριμένο ρόφημα.

Εάν έχετε επιλέξει ένα ρόφημα καφέ, εμφανίζονται οι τελευταίες ρυθμίσεις για ποσότητα αλέσματος, θερμοκρασία βρασμού και προφιλτράρισμα.

Στην πρώτη γραμμή εμφανίζεται το στοιχείο μενού ποσότητα ροφημάτων. Εάν επιλέξετε ποσότητα ροφημάτων και επιβεβαιώσετε με **OK**, ξεκινά άμεσα η παρασκευή ροφημάτων.

- Επιλέξτε την επιθυμητή παράμετρο.
- Αλλάξτε κατά βούληση τη ρύθμιση και επιβεβαιώστε με **OK**.

Η ρύθμιση αποθηκεύεται.

## Ποσότητα ροφήματος

Η γεύση του ροφήματος καφέ εξαρτάται επίσης σε μεγάλο βαθμό, εκτός από το είδος του καφέ, και από την ποσότητα του νερού.

Μπορείτε να προσαρμόσετε την ποσότητα νερού για όλα τα ροφήματα (εκτός

από την κανάτα καφέ) στο μέγεθος των φλιτζανιών σας και/ή να την αντιστοιχίσετε π.χ. με το επιλεγμένο είδος καφέ.

Για ροφήματα καφέ με γάλα, εκτός από την ποσότητα του espresso ή του καφέ μπορείτε να προσαρμόσετε και τα μέρη γάλακτος ή αφρογάλακτος στην επιθυμητή ποσότητα.

Για κάθε ρόφημα μπορεί να προγραμματιστεί μια μέγιστη δυνατή ποσότητα. Όταν αυτή επιτευχθεί, η παρασκευή σταματά. Στη συνέχεια αποθηκεύεται γι' αυτό το ρόφημα η μέγιστη δυνατή ποσότητα.

Αν το δοχείο νερού αδειάσει κατά τη διάρκεια της παρασκευής, η καφετιέρα διακόπτει τον προγραμματισμό ποσότητας. Η ποσότητα ροφήματος **δεν** αποθηκεύεται.

## Αλλαγή ποσότητας ροφήματος

- Τοποθετήστε ένα φλιτζάνι κάτω από την κεντρική εκροή.
- Επιλέξτε το ποσότητα ροφημάτων.
- Επιβεβαιώστε με **OK**.

Το επιθυμητό ρόφημα παρασκευάζεται, και στην οθόνη εμφανίζεται η ένδειξη αποθήκευση.

- Όταν το σκεύος γεμίσει όσο επιθυμείτε αγγίξτε το **OK**.

Αν θέλετε να αλλάξετε την ποσότητα ροφήματος για τα ροφήματα καφέ με γάλα, τα συστατικά του ροφήματος αποθηκεύονται το ένα μετά το άλλο κατά την παρασκευή.

- Όταν η ποσότητα του εκάστοτε συστατικού ανταποκρίνεται στις επιθυμίες σας, αγγίξτε το πλήκτρο **OK**.

Εφεξής αυτό το ρόφημα θα παρασκευάζεται σύμφωνα με την προγραμματισμένη ποσότητα.

**Χρήσιμη συμβουλή:** Μπορείτε κατά τη διάρκεια παρασκευής να αλλάξετε την ποσότητα των ροφημάτων που απεικονίζονται στον πίνακα χειρισμού με παρατεταμένο πάτημα του πλήκτρου. Αγίξτε το πλήκτρο που αντιστοιχεί στο ρόφημα που επιθυμείτε. Κατά τη διάρκεια εκροής του ροφήματος εμφανίζεται στην οθόνη αποθήκευση.

### Ποσότητα άλεσης

Η καφετιέρα μπορεί να αλέθει και να βράζει 6-14 g κόκκους καφέ ανά φλιτζάνι. Όσο περισσότερη ποσότητα αλεσμένου καφέ βράσετε, τόσο πιο δυνατό θα είναι το ρόφημα καφέ.

Η ποσότητα αλέσματος είναι **πολύ μικρή**, όταν ο espresso ή ο καφές έχουν ελαφριά γεύση.

Για να βράσετε περισσότερο αλεσμένο καφέ, αυξήστε την ποσότητα αλέσματος.

Η ποσότητα αλέσματος είναι **πολύ μεγάλη**, όταν ο espresso ή ο καφές έχουν πικρή γεύση.

Για να βράσετε λιγότερο αλεσμένο καφέ, μειώστε την ποσότητα αλέσματος.

**Χρήσιμη συμβουλή:** Αν ο καφές σας φαίνεται πολύ βαρύς ή έχει πολύ πικρή γεύση, δοκιμάστε ένα άλλο είδος κόκκων καφέ.

### Θερμοκρασία βρασμού

Η θερμοκρασία βρασμού πρέπει να ταιριάζει με τους κόκκους καφέ που χρησιμοποιείτε καθώς και με το καβουρντισμά τους. Σημαντικό επίσης ρόλο παίζει το αν θέλετε να φτιάξετε espresso ή καφέ.

Κάποια είδη καφέ είναι πιο ευαίσθητα στις υψηλές θερμοκρασίες βρασμού, και επομένως επηρεάζεται αρνητικά η γεύση. Αν ο καφές σας έχει πικρή γεύση, αυτό ενδέχεται να οφείλεται στην πολύ υψηλή επιλεγμένη θερμοκρασία βρασμού.

Κατά κανόνα ο espresso παρασκευάζεται σε υψηλότερες θερμοκρασίες.

### Αρχικός βρασμός σκόνης καφέ

Κατά τον αρχικό βρασμό, ο αλεσμένος καφές υγραίνεται αρχικά με λίγο καυτό νερό. Ο αλεσμένος καφές φουσκώνει ελαφρώς. Μετά από λίγο, η υπόλοιπη ποσότητα νερού διοχετεύεται με πίεση μέσα από τον αλεσμένο καφέ. Αν θεωρείτε ότι π.χ. ο καφές σας έχει άνοστη γεύση και τον θέλετε πιο «καρυκευμένο» και «γεμάτο», δοκιμάστε τη λειτουργία «Αρχικός βρασμός». Ανάλογα με το είδος καφέ που χρησιμοποιείτε μπορεί ο αρχικός βρασμός να προσδώσει μεγαλύτερη ένταση στη γεύση.

Μπορείτε να επιλέξετε μεταξύ σύντομου ή παρατεταμένου αρχικού βρασμού ή να απενεργοποιήσετε τη λειτουργία «Αρχικός βρασμός».

**Χρήσιμη συμβουλή:** Ο αρχικός βρασμός ενδείκνυται κυρίως για την παρασκευή καφέ.

# Προφίλ

Μπορείτε επιπρόσθετα στο μενού ροφημάτων της Miele (προφίλ Miele) να δημιουργήσετε έως και μεμονωμένα προφίλ, για να λαμβάνετε υπόψη τη γεύση και τις προτιμήσεις σε καφέ διαφορετικών χρηστών.

Σε κάθε προφίλ μπορείτε να προσαρμόσετε τις ποσότητες ροφήματος και τις παραμέτρους για όλα τα ροφήματα μεμονωμένα.

Το όνομα του επίκαιρου προφίλ εμφανίζεται πάνω αριστερά στην οθόνη.

## Δημιουργία προφίλ

■ Αγγίξτε το πλήκτρο αφής  και επιλέξτε Προφίλ. Επιβεβαιώστε με OK.

Το μενού Προφίλ ανοίγει.

■ Επιλέξτε δημιουργία προφίλ.

Στην οθόνη ανοίγει ο επεξεργαστής κειμένου.

## Εισαγωγή ονόματος

Μπορείτε να εισαγάγετε γράμματα και αριθμούς μέσω των πλήκτρων βέλους  $\wedge$  και  $\vee$ . Μπορείτε επίσης να επιλέξετε μικρά ή κεφαλαία.

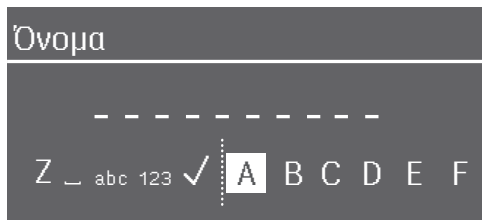

- Για να εισαγάγετε ένα σύμβολο, μαρκάρετε το σύμβολο και επιβεβαιώστε την επιλογή με OK.

- Για να διαγράψετε ένα σύμβολο αγγίξτε το πλήκτρο αφής .

- Αποθηκεύστε το όνομα επιλέγοντας το σύμβολο επιλογής  $\checkmark$  και επιβεβαιώστε με OK.

■ Εισαγάγετε το όνομα προφίλ.

**Χρήσιμη συμβουλή:** Επιλέξτε ένα σύντομο και σαφές όνομα.

Το προφίλ δημιουργήθηκε.

## Παρασκευή ροφημάτων από προφίλ

■ Αγγίξτε το πλήκτρο αφής  και επιλέξτε Προφίλ. Επιβεβαιώστε με OK.

■ Επιλέξτε το επιθυμητό προφίλ.

■ Επιλέξτε το επιθυμητό ρόφημα.

Η παρασκευή ροφημάτων ξεκινά.

## Αλλαγή ροφημάτων σε ένα προφίλ

Εάν σε ένα προφίλ αλλάξετε τις παραμέτρους ενός ροφήματος, τότε οι ρυθμίσεις αυτές ισχύουν μόνο για το ενεργό προφίλ. Οι ρυθμίσεις για ροφήματα σε άλλα προφίλ δεν επηρεάζονται από αυτή την αλλαγή.

■ Επιλέξτε το επιθυμητό προφίλ.

Το όνομα του επιλεγμένου προφίλ εμφανίζεται πάνω αριστερά στην οθόνη.

Τώρα μπορείτε να αλλάξετε μεμονωμένα τα ροφήματα.

## Επεξεργασία των προφίλ

Αν έχετε δημιουργήσει ήδη τουλάχιστον ένα προφίλ, μπορείτε να επεξεργαστείτε τα προφίλ στο μενού Προφίλ.

■ Πατήστε το πλήκτρο αφής .

Το μενού Προφίλ ανοίγει.

- Επιλέξτε το επεξεργασία.
- Επιβεβαιώστε με *OK*.

Τώρα μπορείτε να επεξεργαστείτε τις ακόλουθες ρυθμίσεις στο επιλεγμένο προφίλ:

- Ρύθμιση αλλαγής προφίλ
- Αλλαγή ονόματος προφίλ
- Διαγραφή προφίλ

## Ρύθμιση αλλαγής προφίλ

- Πατήστε το πλήκτρο αφής .

Το μενού Προφίλ ανοίγει.

- Επιλέξτε το επεξεργασία.
- Επιβεβαιώστε με *OK*.
- Επιλέξτε το Αλλαγή προφίλ.
- Επιβεβαιώστε με *OK*.

Έχετε τις εξής επιλογές:

- **χειροκίνητο:** Το επιλεγμένο προφίλ παραμένει ενεργό, μέχρι να επιλέξετε ένα άλλο προφίλ.
- **μετά τη διεξαγωγή:** Μετά από κάθε παρασκευή ροφήματος, στην οθόνη εμφανίζεται πάλι το προφίλ της Miele.
- **με την έναρξη λειτουργίας:** Με κάθε έναρξη λειτουργίας της καφετιέρας εμφανίζεται στην οθόνη το προφίλ της Miele, ανεξάρτητα από το προφίλ που είχατε επιλέξει πριν από την τελευταία απενεργοποίηση της συσκευής.

- Προβείτε στην επιθυμητή επιλογή.
- Επιβεβαιώστε με *OK*.

## Αλλαγή ονόματος

Η επιλογή αυτή είναι δυνατή μόνο αν έχει ήδη δημιουργηθεί κάποιο επιπλέον προφίλ στο προφίλ της Miele.

- Επιλέξτε αλλαγή ονόματος και επιβεβαιώστε με *OK*.
- Τροποποιήστε το όνομα κατά βούληση (βλ. ενότητα «Δημιουργία προφίλ»).

## Διαγραφή προφίλ

Η επιλογή είναι εφικτή μόνο αν, εκτός από το βασικό προφίλ Miele, έχει καταχωριστεί ένα ακόμη προφίλ.

- Πατήστε το πλήκτρο αφής .

Το μενού Προφίλ ανοίγει.

- Επιλέξτε το επεξεργασία.
- Επιβεβαιώστε με *OK*.
- Επιλέξτε το ακύρωση προφίλ.
- Επιβεβαιώστε με *OK*.
- Επιλέξτε το προφίλ που θέλετε να διαγράψετε.
- Επιλέξτε το ναι.
- Επιβεβαιώστε με *OK*.

Το προφίλ διαγράφεται.

## MobileStart

Με το MobileStart μπορείτε π.χ. να ξεκινήσετε την παρασκευή ροφήματος μέσω της εφαρμογής Miele.

Μπορείτε να χρησιμοποιήσετε το MobileStart μόνο εφόσον η εφαρμογή Miele@home έχει διαμορφωθεί για την καφετιέρα σας.

 Κίνδυνος εγκαύματος στα σημεία εκροής.

Εάν σε περίπτωση μη επιτηρούμενης λειτουργίας διαρρεύσουν υγρά ή ατμός, μπορεί να προκληθούν εγκαύματα σε τρίτους, εάν πλησιάσουν μέρη του σώματος κάτω από την κεντρική εκροή ή αγγίξουν καυτά εξαρτήματα.

Βεβαιωθείτε ότι δεν υπάρχει κίνδυνος για κανένα άτομο και ειδικότερα για παιδιά, όταν ξεκινάτε μια μη επιτηρούμενη λειτουργία.

Το γάλα δεν κρυώνει στο δοχείο γάλακτος. Εάν επιθυμείτε να ξεκινήσετε την παρασκευή ροφήματος με γάλα μέσω της εφαρμογής, βεβαιωθείτε ότι το γάλα είναι αρκετά κρύο (< 10°C).

Εάν χειρίζεστε την καφετιέρα απευθείας, ο χειρισμός της δεν είναι εφικτός και μέσω της εφαρμογής. Ο χειρισμός απευθείας στη συσκευή έχει προτεραιότητα.

Για την απομακρυσμένη έναρξη παρασκευής ροφημάτων πρέπει να είναι ενεργοποιημένο το Mobile Start. Φροντίστε η καφετιέρα να είναι έτοιμη για λειτουργία π.χ. το δοχείο νερού να είναι επαρκώς γεμάτο. Τοποθετήστε ένα επαρκώς μεγάλο, κενό δοχείο κάτω από την κεντρική εκροή.

Εάν παρασκευάζετε ένα ρόφημα με το MobileStart, η εκροή του ροφήματος γίνεται αντιληπτή με ακουστικά και οπτικά σήματα. Δεν μπορείτε να αλλάξετε ή να απενεργοποιήσετε αυτά τα προειδοποιητικά σήματα.

### Ενεργοποίηση και απενεργοποίηση MobileStart

Εάν επιθυμείτε να χρησιμοποιήσετε το MobileStart , πρέπει να είναι ενεργοποιημένη η επιλογή .

Εμφανίζεται το μενού ροφημάτων.



■ Πατήστε το πλήκτρο αφής .

Το πλήκτρο αφής  ανάβει σταθερά. Τώρα μπορείτε να ξεκινήσετε την παρασκευή ροφήματος μέσω της εφαρμογής. Για αυτή τη διαδικασία, τηρείτε τις εισαγωγικές οδηγίες.



## Εμφάνιση και αλλαγή Ρυθμίσεις

Εμφανίζεται το μενού ροφημάτων.

- Αγγίξτε το πλήκτρο αφής .
- Επιλέξτε Ρυθμίσεις  και αγγίξτε *OK*.
- Επιλέξτε το στοιχείο μενού που θέλετε να εμφανίσετε στην οθόνη ή να αλλάξετε.
- Επιβεβαιώστε με *OK*.
- Αλλάξτε κατά βούληση τη ρύθμιση και επιβεβαιώστε με *OK*.

Μερικές ρυθμίσεις, που θα βρείτε στο μενού Ρυθμίσεις, περιγράφονται σε χωριστές ενότητες των οδηγιών χρήσης.

## Γλώσσα

Μπορείτε να επιλέξετε τη γλώσσα και, κατά περίπτωση, την τοποθεσία σας για όλα τα κείμενα που εμφανίζονται στην οθόνη.

**Χρήσιμη συμβουλή:** Θα βρείτε και πάλι τη «Γλώσσα» εύκολα μέσω του συμβόλου , αν κατά λάθος ρυθμίσατε άλλη γλώσσα.

## Χρονόμετρο: Διακοπή λειτουργίας μετά από

Αν δεν πατήσετε κανένα πλήκτρο ή δεν παρασκευάσετε κανένα ρόφημα, η καφετιέρα τίθεται εκτός λειτουργίας μετά από 20 λεπτά για εξοικονόμηση ρεύματος.

Μπορείτε να αλλάξετε αυτήν την προκαθορισμένη ρύθμιση (δυνατότητα ρύθμισης ανάμεσα σε 20 λεπτά και 9 ώρες).

## TeaTimer

Όταν ετοιμάζετε το νερό για το τσάι, μπορείτε να ξεκινήσετε ένα χρονόμετρο με το TeaTimer (βλ. κεφάλαιο «Παρασκευή ροφημάτων», ενότητα «TeaTimer»).

## Ένταση ήχου

Μπορείτε να ρυθμίσετε την ένταση του ήχου σήματος και πλήκτρων (μπάρα τμημάτων).

## Φωτεινότητα οθόνης

Μπορείτε να ρυθμίσετε την φωτεινότητα οθόνης (διάγραμμα στοιχείων).

## Φωτισμός

Μπορείτε να αλλάξετε τη φωτεινότητα του φωτισμού, όταν η καφετιέρα είναι ενεργοποιημένη ή απενεργοποιημένη.

Επιπρόσθετα μπορείτε για την απενεργοποιημένη συσκευή να καθορίσετε, μετά από ποιο χρονικό διάστημα θα πρέπει να απενεργοποιείται ο φωτισμός (δυνατότητα ρύθμισης μεταξύ 15 λεπτών και 9 ωρών).

## πληροφορίες (Εμφάνιση πληροφοριών)

Μπορείτε να εμφανίσετε στην οθόνη τον αριθμό των μερίδων ροφημάτων και τον αριθμό των υπόλοιπων μερίδων μέχρι τα προγράμματα φροντίδας.

## Υψόμετρο

Αν η καφετιέρα λειτουργεί σε μεγαλύτερο υψόμετρο, το νερό βράζει σε συγκριτικά χαμηλότερες θερμοκρασίες λόγω της χαμηλότερης ατμοσφαιρικής πίεσης. Μπορείτε να ρυθμίσετε το τοπικό

# Ρυθμίσεις

υψόμετρο ώστε να προσαρμοστούν κατά τον βέλτιστο τρόπο οι θερμοκρασίες παρασκευής.

## Λειτουργία Performance

Μπορείτε να επιλέξετε την κατάλληλη λειτουργία Performance για τις δικές σας προτιμήσεις χρήσης. Εκ κατασκευής έχει ρυθμιστεί η λειτουργία Eco.

## Λειτουργία Eco

Η λειτουργία Eco είναι μια λειτουργία εξοικονόμησης ενέργειας. Μόνο όταν ξεκινήσει η παρασκευή ενός ροφήματος, θερμαίνεται το σύστημα.

## Λειτουργία καφέ

Η λειτουργία Performance έχει βελτιστοποιηθεί για την τέλεια απόλαυση καφέ. Τα ροφήματα καφέ μπορούν να παρασκευαστούν χωρίς χρόνο αναμονής, διότι η καφετιέρα παραμένει σε θερμοκρασία βρασμού. Η κατανάλωση ηλεκτρικού ρεύματος είναι μεγαλύτερη από αυτή σε λειτουργία Eco.

## Milk-Mode

Αυτή η λειτουργία Performance έχει βελτιστοποιηθεί για την παρασκευή γάλακτος. Τα ροφήματα γάλακτος μπορούν να παρασκευαστούν σαφώς γρηγορότερα. Η κατανάλωση ηλεκτρικού ρεύματος είναι μεγαλύτερη από αυτή σε λειτουργία Eco και σε λειτουργία Barista.

## Λειτουργία Party

Η συγκεκριμένη λειτουργία Performance έχει σχεδιαστεί για την **σπάνια**, εντατική χρήση της καφετιέρας, π.χ. για οικογενειακές γιορτές.

Καθαρίζετε την καφετιέρα διεξοδικά μετά την εντατική χρήση, επιμένοντας ιδιαίτερα στις σωληνώσεις γάλακτος. Εφόσον απαιτείται, πρέπει να αφαιρέσετε τα άλατα από την καφετιέρα και να καθαρίσετε τη μονάδα βρασμού από τις λιπαρές ουσίες.

Λάβετε υπόψη τις ακόλουθες υποδείξεις για τη λειτουργία «Πάρτι»:

- Μηνύματα σχετικά με την κατάσταση φροντίδας ή τις απαραίτητες απαιτήσεις φροντίδας αποκρύπτονται και αναβάλλονται μέχρι την επόμενη ενεργοποίηση.
- Απενεργοποιείται το χρονόμετρο διακοπή λειτουργίας μετά από. Η καφετιέρα απενεργοποιείται 6 ώρες μετά το τελευταίο άγγιγμα πλήκτρου.
- Ο φωτισμός των φλιτζανιών είναι μόνιμα ενεργοποιημένος με μέγιστη φωτεινότητα, για όσο χρονικό διάστημα είναι ενεργοποιημένη η καφετιέρα.

## Σκληρότητα νερού

Ρυθμίστε την καφετιέρα σύμφωνα με τη σκληρότητα του νερού που χρησιμοποιείτε, έτσι ώστε να λειτουργεί απρόσκοπτα η συσκευή και να μην υποστεί ζημιά.

Ο αρμόδιος πάροχος νερού μπορεί να σας ενημερώσει για την τοπική σκληρότητα του πόσιμου νερού.

Εάν χρησιμοποιείτε εμφιαλωμένο πόσιμο νερό π.χ. μεταλλικό νερό ρυθμίστε τη συσκευή με βάση την περιεκτικότητά σε ασβέστιο. Η περιεκτικότητα σε

ασβέστιο αναγράφεται στην ετικέτα του μπουκαλιού σε mg/l  $\text{Ca}^{2+}$  ή ppm (mg  $\text{Ca}^{2+}$ /l).

Χρησιμοποιείτε πόσιμο νερό χωρίς προσθήκη ανθρακικού.

Εργοστασιακά ο βαθμός σκληρότητας είναι προρυθμισμένος στους 21°dH.

Σκληρότητα νερού		Περιεκτικότητα σε ασβέστιο mg/l $\text{Ca}^{2+}$ ή ppm (mg $\text{Ca}^{2+}$ /l)	Ρύθμιση
°dH	mmol/l		
1	0,2	7	1
2	0,4	14	2
3	0,5	21	3
4	0,7	29	4
5	0,9	36	5
6	1,1	43	6
7	1,3	50	7
8	1,4	57	8
9	1,6	64	9
10	1,8	71	10
11	2,0	79	11
12	2,1	86	12
13	2,3	93	13
14	2,5	100	14
15	2,7	107	15
16	2,9	114	16
17	3,0	121	17
18	3,2	129	18
19	3,4	136	19
20	3,6	143	20
21	3,8	150	21
22	3,9	157	22

Σκληρότητα νερού		Περιεκτικότητα σε ασβέστιο mg/l $\text{Ca}^{2+}$ ή ppm (mg $\text{Ca}^{2+}$ /l)	Ρύθμιση
°dH	mmol/l		
23	4,1	164	23
24	4,3	171	24
25	4,5	179	25
26	4,6	186	26
27	4,8	193	27
28	5,0	200	28
29	5,2	207	29
30	5,4	214	30
31	5,5	221	31
32	5,7	229	32
33	5,9	236	33
34	6,1	243	34
35	6,3	250	35
36	6,4	257	36
37-45	6,6-8,0	258-321	37-45
46-60	8,2-10,7	322-429	46-60
61-70	10,9-12,5	430-500	61-70

**Χρήσιμη συμβουλή:** Εάν η σκληρότητα του νερού είναι >21°dH (3,8 mmol/l), συνιστούμε αντί αυτού να χρησιμοποιείτε εμφιαλωμένο πόσιμο νερό (< 150 mg/l  $\text{Ca}^{2+}$ ). Έτσι δεν θα χρειάζεται να αφαιρείτε τακτικά τα άλατα από την καφετιέρα σας και φροντίζετε το περιβάλλον, επειδή χρησιμοποιούνται λιγότερα καθαριστικά αλάτων.

## Κλειδωμα λειτουργίας

Μπορείτε να κλειδώσετε την καφετιέρα, ώστε να μην μπορεί να χρησιμοποιηθεί από τρίτα άτομα, π.χ. από παιδιά.

# Ρυθμίσεις

## Κλειδωμα συσκευής προσωρινά απενεργοποιημένο

■ Αγγίζετε OK για 6 δευτερόλεπτα.

Με την επόμενη απενεργοποίηση η καφετιέρα είναι και πάλι κλειδωμένη.

## Miele@home

Τα ακόλουθα σημεία μπορούν να εμφανίζονται στο Miele@home:

- **Ρύθμιση:** Η επιλογή αυτή εμφανίζεται μόνο εάν η καφετιέρα δεν έχει συνδεθεί μέχρι τώρα με ένα δίκτυο WLAN ή έχει εκτελεστεί επαναφορά της ρύθμισης δικτύου.
- **απενεργοποίηση\*/ενεργοποίηση\*:** Οι ρυθμίσεις για το δίκτυο WLAN διατηρούνται αλλά η δικτύωση ενεργοποιείται ή απενεργοποιείται.
- **κατάσταση σύνδεσης\*:** Εμφανίζονται οι πληροφορίες για τη σύνδεση WLAN. Τα σύμβολα υποδεικνύουν την ισχύ της σύνδεσης.
- **Νέα ρύθμιση\*:** Πραγματοποιείται επαναφορά των ρυθμίσεων για το τρέχον WLAN. Η σύνδεση WLAN διαμορφώνεται εκ νέου.
- **επαναφορά\*:** Το WLAN απενεργοποιείται και πραγματοποιείται επαναφορά των ρυθμίσεων για το τρέχον WLAN.

Πραγματοποιήστε επαναφορά της διαμόρφωσης δικτύου, εάν σκοπεύετε να πετάξετε ή να πουλήσετε την καφετιέρα ή για να θέσετε σε λειτουργία μια μεταχειρισμένη καφετιέρα. Μόνο έτσι διασφαλίζεται η διαγραφή όλων των προσωπικών δεδομένων και ότι ο προκάτοχος δεν θα έχει πλέον πρόσβαση στην καφετιέρα.

\* Αυτό το στοιχείο μενού εμφανίζεται, όταν έχει διαμορφωθεί το Miele@home και η καφετιέρα είναι ενδεχομένως συνδεδεμένη με ένα δίκτυο WLAN.

## Τηλεχειρισμός

Ο τηλεχειρισμός εμφανίζεται, εάν η καφετιέρα είναι συνδεδεμένη με ένα δίκτυο WLAN.

Στην εφαρμογή Miele μπορείτε π.χ. να αλλάξετε τις ρυθμίσεις της καφετιέρας, όταν είναι ενεργοποιημένος ο τηλεχειρισμός. Για να ξεκινήσει η παρασκευή ροφήματος μέσω της εφαρμογής πρέπει να είναι ενεργοποιημένο και το MobileStart.

Ο τηλεχειρισμός είναι ενεργοποιημένος εργοστασιακά.

## RemoteUpdate

Το σημείο μενού «RemoteUpdate» εμφανίζεται μόνο και μπορείτε να το επιλέξετε, εάν πληρούνται οι προϋποθέσεις για τη χρήση του Miele@home.

Με το RemoteUpdate μπορεί να επικαιροποιηθεί το λογισμικό της καφετιέρας σας. Εάν υπάρχει διαθέσιμη αναβάθμιση για την καφετιέρα σας, τότε η καφετιέρα σας θα την φορτώσει αυτόματα. Η εγκατάσταση της αναβάθμισης δεν

πραγματοποιείται αυτόματα, αλλά πρέπει να ξεκινήσει μη αυτόματα από εσάς.

Αν δεν εγκαταστήσετε μια αναβάθμιση, μπορείτε να χρησιμοποιήσετε την καφετιέρα σας, όπως συνήθως. Η Miele όμως συνιστά να εγκαταστήσετε τις αναβαθμίσεις.

## Έναρξη/διακοπή λειτουργίας

Εκ κατασκευής, το RemoteUpdate είναι ενεργοποιημένο. Μία διαθέσιμη αναβάθμιση φορτίζεται αυτόματα και πρέπει να ξεκινήσει μη αυτόματα από εσάς.

Απενεργοποιείτε το RemoteUpdate, εάν επιθυμείτε να μην φορτιστεί αυτόματα μία αναβάθμιση.

## Διεξαγωγή του RemoteUpdate

Πληροφορίες σχετικά με το περιεχόμενο και το μέγεθος μιας ενημέρωσης διατίθενται στην εφαρμογή Miele.

Εάν υπάρχει διαθέσιμη ενημέρωση, εμφανίζεται ένα μήνυμα στην οθόνη της καφετιέρας σας.

Μπορείτε να εγκαταστήσετε την ενημέρωση αμέσως ή να αναβάλετε την εγκατάσταση για αργότερα. Το αντίστοιχο μήνυμα εμφανίζεται τότε μετά την επανενεργοποίηση της καφετιέρας.

Εάν δεν επιθυμείτε να εγκαταστήσετε την ενημέρωση, απενεργοποιήστε το RemoteUpdate.

Η εγκατάσταση της ενημέρωσης μπορεί να διαρκέσει μερικά λεπτά.

Σχετικά με το RemoteUpdate πρέπει να λάβετε υπόψη τα παρακάτω:

- Εάν δεν έχετε λάβει κάποιο μήνυμα, δεν υπάρχει διαθέσιμη ενημέρωση.
- Μια εγκατεστημένη ενημέρωση δεν μπορεί να αναιρεθεί.
- Μην απενεργοποιείτε την καφετιέρα κατά τη διάρκεια της ενημέρωσης. Διαφορετικά η ενημέρωση διακόπτεται και δεν εγκαθίσταται.
- Ορισμένες ενημερώσεις λογισμικού μπορούν να διεξαχθούν μόνο από το Miele Service.

## Έκδοση λογισμικού

Το σημείο μενού «Έκδοση λογισμικού» προορίζεται για το Miele Service. Δεν χρειάζεστε αυτές τις πληροφορίες για ιδιωτική χρήση.

## Εκθεσιακή επίδειξη (εκθεσιακή ρύθμιση)

Δεν χρειάζεστε αυτήν τη λειτουργία για ιδιωτική χρήση.

Με τη λειτουργία εκθεσιακή επίδειξη | εκθεσιακή ρύθμιση μπορεί να γίνει επίδειξη της καφετιέρας σε εμπορικά καταστήματα ή εκθεσιακούς χώρους. Σε αυτή τη λειτουργία η συσκευή φωτίζεται αλλά δεν μπορούν να παρασκευαστούν ροφήματα ή να εκτελεστούν προγράμματα φροντίδας.

Μπορείτε να ενεργοποιήσετε την εκθεσιακή ρύθμιση χωρίς να εκτελέσετε την πρώτη έναρξη λειτουργίας. Ενεργοποιήστε την καφετιέρα και απενεργοποιήστε την ξανά. Στη συνέχεια πατήστε το πλήκτρο  για 5 δευτερόλεπτα. Η εκθεσιακή ρύθμιση είναι ενεργοποιημένη.

# Ρυθμίσεις

---

## Εργοστασιακές ρυθμίσεις

Μπορείτε να επαναφέρετε τις ρυθμίσεις της καφετιέρας στις αρχικές ρυθμίσεις (εργοστασιακές ρυθμίσεις).

**Δεν** πραγματοποιείται επαναφορά των παρακάτω:

- Αριθμός μερίδων ροφημάτων και κατάσταση της συσκευής (μερίδες μέχρι την αφαίρεση αλάτων, ... αφαίρεση λιπαρών ουσιών από τη μονάδα βρασμού)
- Γλώσσα
- Προφίλ και τα αντίστοιχα ροφήματα
- Miele@home

# Καθαρισμός και περιποίηση



Κίνδυνος για την υγεία μέσω ελλιπούς καθαρισμού.

Εξαιτίας της θερμότητας και της υγρασίας στον εσωτερικό χώρο της καφετιέρας μπορεί να μουχλιάσουν τα κατάλοιπα καφέ και/ή να ξινίσουν τα κατάλοιπα γάλακτος και να θέσουν σε κίνδυνο την υγεία.

Καθαρίζετε προσεκτικά και τακτικά το εσωτερικό της καφετιέρας.

## Επισκόπηση των διαστημάτων καθαρισμού

Συνιστώμενο μεσοδιάστημα καθαρισμού	Τι πρέπει να καθαρίζω/να φροντίζω;
<b>καθημερινά</b> (στο τέλος της ημέρας)	Δοχείο νερού
	Δοχείο υπολειμμάτων καφέ
	Δίσκος συλλογής και μεταλλικός τρυπητός δίσκος
	Δοχείο γάλακτος
	Άκαμπτος σωλήνας γάλακτος
<b>1 φορά την εβδομάδα</b> (συχνότερα σε περίπτωση έντονης βρομιάς)	Η κεντρική εκροή
	Βαλβίδα έκπλυσης και συνδετικά τεμάχια του σωλήνα γάλακτος (βούρτσα καθαρισμού)
	Η μονάδα βρασμού
	Εσωτερικός χώρος (κάτω από τη μονάδα βρασμού)
	Περίβλημα συσκευής (ιδιαίτερα σημαντικό αμέσως μετά την αφαίρεση αλάτων)
<b>1 φορά τον μήνα</b>	Δοχείο κόκκων καφέ και θήκη αλεσμένου καφέ
	Φίλτρο δοχείου νερού
	Ακροφύσιο ατμού (με βούρτσα καθαρισμού)
<b>μετά από προτροπή</b>	Καθαρισμός της μονάδας βρασμού από λιπαρά συστατικά (1 ταμπλέτα καθαρισμού)
	Αφαίρεση αλάτων από τη συσκευή (1 ταμπλέτα αφαίρεσης αλάτων)

# Καθαρισμός και περιποίηση

## Καθαρισμός με το χέρι ή στο πλυντήριο πιάτων

Η μονάδα βρασμού **δεν** είναι κατάλληλη για πλύσιμο στο πλυντήριο πιάτων.

Καθαρίζετε τη μονάδα βρασμού αποκλειστικά στο χέρι με ζεστό νερό **χωρίς απορρυπαντικό**.

Τα ακόλουθα εξαρτήματα θα πρέπει να καθαρίζονται **αποκλειστικά** στο χέρι:

- Ανοξείδωτο κάλυμμα της κεντρικής εκροής
- Μονάδα βρασμού
- Καπάκι του δοχείου νερού
- Καπάκι του δοχείου κόκκων καφέ
- Κάτω πίνακας

 Κίνδυνος πρόκλησης ζημιών λόγω πολύ υψηλών θερμοκρασιών στο πλυντήριο πιάτων.

Μέσω του καθαρισμού στο πλυντήριο πιάτων σε περισσότερους από 55 °C μπορεί κάποια εξαρτήματα να καταστούν άχρηστα, π.χ. να παραμορφωθούν.

Για εξαρτήματα κατάλληλα για πλύσιμο στο πλυντήριο πιάτων επιλέγετε αποκλειστικά προγράμματα του πλυντηρίου πιάτων στους έως και 55 °C.

Μέσω της επαφής με φυσικές χρωστικές ουσίες, π.χ. που υπάρχουν σε καρότα, ντομάτες και κέτσαπ μπορεί να αλλοιωθεί το χρώμα των πλαστικών μερών στο πλυντήριο πιάτων. Η αλλοίωση αυτή είναι επιφανειακή και δεν έχει καμία επίδραση στη λειτουργικότητα και σταθερότητα των μερών.

Τα ακόλουθα εξαρτήματα **πλένονται στο πλυντήριο πιάτων**:

- Δίσκος περισυλλογής και καπάκι
- Μεταλλικός τρυπητός δίσκος
- Δοχείο απορριμμάτων καφέ
- Δοχείο νερού
- Κεντρική εκροή (χωρίς ανοξείδωτο καπάκι)
- Σωλήνας γάλακτος με βαλβίδα έκπλυσης
- Ακαμπτos σωλήνας γάλακτος
- Δοχείο γάλακτος με καπάκι (περιλαμβάνεται ανάλογα με το μοντέλο)

 Κίνδυνος εγκαύματος στα καυτά εξαρτήματα ή λόγω των ζεστών υγρών.

Μέσω της λειτουργίας μπορεί να είναι καυτά μερικά εξαρτήματα. Εάν ακουμπήσετε καυτά μέρη της συσκευής μπορεί να προκληθούν εγκαύματα. Τα υγρά που βγαίνουν από τα στόμια εκροής και ο ατμός είναι καυτά και μπορούν να προκαλέσουν εγκαύματα.

Μην τοποθετείτε μέρη του σώματός σας κάτω από τα στόμια εκροής, όταν βγαίνει καυτός καφές, νερό ή ατμός από αυτά.

Αφήστε την καφετιέρα να κρυώσει πριν καθαρίσετε τη συσκευή.

Λάβετε υπόψη ότι το νερό στον δίσκο περισυλλογής μπορεί να είναι πολύ καυτό.



 Ζημιές λόγω της εισερχόμενης υγρασίας.

Ο ατμός μιας συσκευής ατμοκαθαρισμού μπορεί να εισχωρήσει σε ηλεκτρικά μέρη της συσκευής και να προκαλέσει βραχυκύκλωμα.

Μην χρησιμοποιείτε ατμοκαθαριστές για τον καθαρισμό της καφετιέρας.

Ο τακτικός καθαρισμός της συσκευής είναι πολύ σημαντικός, επειδή τα κατάλοιπα καφέ μουχλιάζουν γρήγορα. Τα κατάλοιπα γάλακτος μπορεί να ξινίσουν και οι σωληνώσεις γάλακτος μπορούν να βουλώσουν.

## Ακατάλληλα καθαριστικά

Όλες οι επιφάνειες μπορεί να ξεβάψουν ή να αλλοιωθούν, αν έρθουν σε επαφή με ακατάλληλα καθαριστικά. Όλες οι επιφάνειες είναι ευαίσθητες στις χαρακιές.

Αφαιρείτε τα υπολείμματα των καθαριστικών αμέσως. Προσέχετε να απομακρύνετε αμέσως πιθανά πιτσιλισματα κατά τη διαδικασία αφαίρεσης αλάτων.

Για να μην υποστούν ζημιά οι επιφάνειες, αποφεύγετε κατά τον καθαρισμό τα εξής:

- καθαριστικά που περιέχουν σόδα, αμμωνία, οξέα ή χλωρίο
- καθαριστικά που περιέχουν διαλύτες
- καθαριστικά μέσα αφαίρεσης αλάτων (ακατάλληλο για τον καθαρισμό του περιβλήματος)
- καθαριστικά ανοξειδωτων επιφανειών

- καθαριστικά για πλυντήρια πιάτων (ακατάλληλο για τον καθαρισμό του περιβλήματος)
- καθαριστικό για τζάμια
- καθαριστικά υαλοκεραμικών εστιών
- καθαριστικά για φούρνους
- ισχυρά καθαριστικά σε μορφή σκόνης ή παχύρρευστου υγρού
- σκληρά σφουγγάρια όπως π.χ. σφουγγάρια για κατσαρόλες, βούρτσες ή χρησιμοποιημένα σφουγγάρια στα οποία υπάρχουν ακόμα υπολείμματα από ισχυρά καθαριστικά,
- ειδικά σφουγγαράκια σε σχήμα γόμας που «σβήνουν» τη βρομιά χωρίς νερό και σαπούνι
- αιχμηρούς μεταλλικούς αποξέστες
- σύρμα ή ανοξειδωτα σφουγγαράκια σπιράλ

## Δίσκος περισυλλογής και δοχείο απορριμμάτων καφέ

Καθαρίζετε τον δίσκο περισυλλογής και το δοχείο υπολειμμάτων καφέ **κάθε μέρα**, ώστε να εμποδίσετε τη δημιουργία δυσάρεστων οσμών και μούχλας.

Το δοχείο απορριμμάτων καφέ βρίσκεται στο δίσκο περισυλλογής. Στο δοχείο απορριμμάτων καφέ υπάρχει τις περισσότερες φορές λίγο νερό ξεβγάλματος.

Η καφετιέρα ενημερώνει μέσω της οθόνης, όταν ο δίσκος περισυλλογής ή/και το δοχείο απορριμμάτων είναι γεμάτα και πρέπει να τα αδειάσετε. Τότε αδειάζετε τον δίσκο περισυλλογής **και** το δοχείο απορριμμάτων καφέ.

## Καθαρισμός και περιποίηση

**⚠ Κίνδυνος εγκαύματος!**  
Σε περίπτωση που έχετε μόλις ξεπλύνει την καφετιέρα περιμένετε λίγο, πριν βγάλετε το δίσκο περισυλλογής από τη συσκευή. Το νερό ξεβγάλματος συνεχίζει να τρέχει.

Ο κάτω πίνακας πρέπει να καθαρίζεται αποκλειστικά στο χέρι με ζεστό νερό και λίγο υγρό πιάτων. Όλα τα υπόλοιπα μέρη και εξαρτήματα είναι κατάλληλα για πλύσιμο στο πλυντήριο πιάτων.

Αφαιρέστε τον δίσκο περισυλλογής και το δοχείο απορριμμάτων καφέ, ενώ η καφετιέρα βρίσκεται σε λειτουργία. Διαφορετικά εμφανίζεται στην οθόνη το μήνυμα **Αδειάστε τον δίσκο περισυλλογής και το δοχείο απορριμμάτων καφέ και τοποθετήστε τα, παρόλο που ο δίσκος περισυλλογής και/ή το δοχείο απορριμμάτων δεν έχουν ακόμα γεμίσει εντελώς.**

- Καθαρίστε το εσωτερικό της συσκευής κάτω από τον δίσκο περισυλλογής.
- Συναρμολογήστε πάλι όλα τα εξαρτήματα και ωθήστε τον δίσκο περισυλλογής μέσα στην καφετιέρα.

Πρέπει να ωθήσετε τον δίσκο περισυλλογής μέσα στη συσκευή μέχρι το σημείο που βρίσκετε αντίσταση.

- Ωθήστε την κεντρική εκροή τέρμα επάνω.

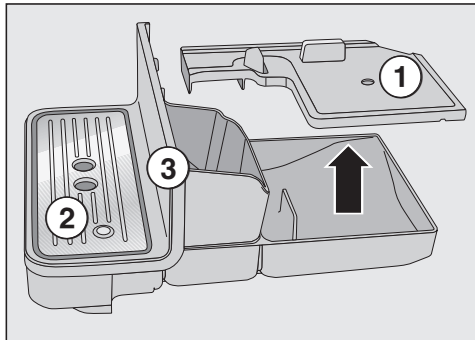

- Τραβήξτε προσεκτικά τον δίσκο περισυλλογής προς τα έξω. Αφαιρέστε το καπάκι ①.
- Αδειάστε τον δίσκο περισυλλογής και το δοχείο απορριμμάτων καφέ.
- Αφαιρέστε τον μεταλλικό τρυπητό δίσκο ② και τον κάτω πίνακα ③.
- Καθαρίστε όλα τα εξαρτήματα.

## Καθαρισμός μεταλλικού τρυπητού δίσκου

- Αφαιρέστε τον μεταλλικό τρυπητό δίσκο.
- Καθαρίστε τον μεταλλικό τρυπητό δίσκο στο χέρι με ζεστό νερό και λίγο υγρό πιάτων.
- Στεγνώστε τον μεταλλικό τρυπητό δίσκο.

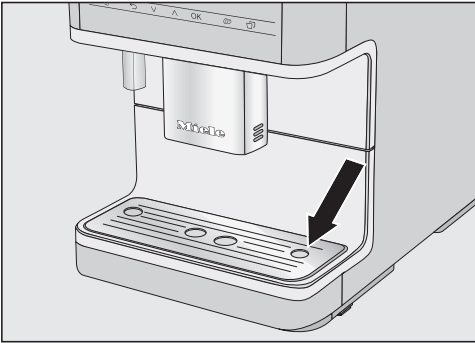

- Επανατοποθετήστε τον μεταλλικό τρυπητό δίσκο. Προσέχετε, ώστε ο μεταλλικός τρυπητός δίσκος να έχει τοποθετηθεί σωστά (βλέπε εικόνα).

**Χρήσιμη συμβουλή:** Για τον σχολαστικό καθαρισμό του μεταλλικού τρυπητού δίσκου, θα πρέπει να πλένεται περιστασιακά στο πλυντήριο πιάτων.

## Δοχείο νερού

Το καπάκι του δοχείου νερού πρέπει να καθαρίζεται αποκλειστικά **στο χέρι** με ζεστό νερό και λίγο υγρό πιάτων.

Καθαρίζετε καθημερινά το δοχείο νερού. Μπορείτε να πλένετε μια φορά την εβδομάδα το δοχείο νερού στο πλυντήριο πιάτων.

- Πιέστε πάνω στη σήμανση που διαθέτει το καπάκι του δοχείου νερού.
- Βγάλτε το δοχείο νερού τραβώντας το από το καπάκι προς τα πάνω.

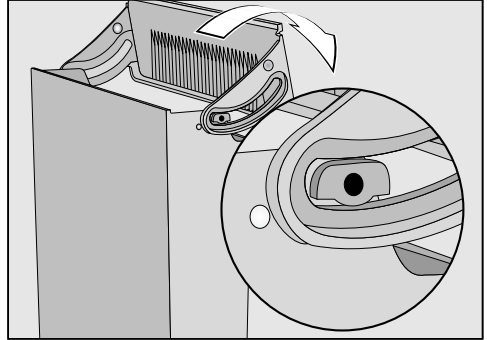

- Αφαιρέστε το καπάκι από το δοχείο νερού και καθαρίστε το με το χέρι.
- Καθαρίστε το δοχείο νερού στο πλυντήριο πιάτων ή στο χέρι με ζεστό νερό και λίγο υγρό πιάτων. Στεγνώνετε το δοχείο νερού.
- Καθαρίστε και στεγνώστε την επιφάνεια τοποθέτησης της καφετιέρας δίνοντας ιδιαίτερη προσοχή στις διάφορες εσοχές και κοιλότητες της.
- Συναρμολογήστε και πάλι το δοχείο νερού.

Προσέξτε, ώστε η βαλβίδα, η κάτω επιφάνεια του δοχείου νερού και η επιφάνεια τοποθέτησης της καφετιέρας να είναι καθαρές. Μόνο έτσι το δοχείο νερού μπορεί να τοποθετηθεί σωστά.

# Καθαρισμός και περιποίηση

## Αφαίρεση και καθαρισμός του φίλτρου δοχείου νερού

Καθαρίζετε το φίλτρο δοχείου νερού μία φορά το μήνα.

Το φίλτρο δοχείου νερού βρίσκεται κάτω από το δοχείο νερού.

- Αφαιρέστε το δοχείο νερού.

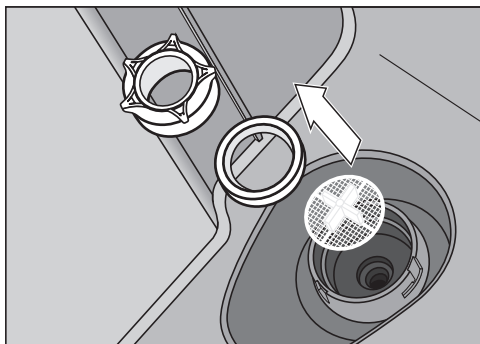

- Στρέψτε και αφαιρέστε το καπάκι. Αφαιρέστε τον στεγανοποιητικό δακτύλιο και το φίλτρο.
- Ξεπλύνετε τα μεμονωμένα εξαρτήματα σχολαστικά κάτω από τρεχούμενο νερό.
- Τοποθετήστε πρώτα το φίλτρο δοχείου νερού (ο σταυρός προς τα πάνω) και στη συνέχεια τον στεγανοποιητικό δακτύλιο. Βιδώστε το καπάκι.
- Τοποθετήστε το δοχείο νερού στη θέση του.

## Αποσυναρμολόγηση και καθαρισμός κεντρικής εκροής

Καθαρίστε το ανοξείδωτο κάλυμμα της κεντρικής εκροής **αποκλειστικά** στο χέρι με ζεστό νερό και λίγο υγρό πιάτων.

Όλα τα υπόλοιπα μέρη και εξαρτήματα είναι κατάλληλα για πλύσιμο στο πλυντήριο πιάτων.

- Για τα σημεία με δύσκολη πρόσβαση όπως π.χ. η μονάδα εξόδου χρησιμοποιήστε τη βούρτσα καθαρισμού που παρέχεται.
  - Η επίμονη βρομιά αφαιρείται πιο εύκολα, αν αφήσετε τα μεμονωμένα εξαρτήματα να μουλιάσουν όλη τη νύχτα σε νερό με λίγο υγρό πιάτων. Στη συνέχεια ξεπλύνετε τα εξαρτήματα σε τρεχούμενο νερό.
  - Ωθήστε την κεντρική εκροή εντελώς προς τα κάτω και αφαιρέστε το ανοξείδωτο κάλυμμα τραβώντας προς τα εμπρός .
  - Τραβήξτε προς τα εμπρός τη μονάδα εκροής και αφαιρέστε την.
  - Τραβήξτε το επάνω σιλικονούχο εξάρτημα με την υποδοχή για τον σωλήνα γάλακτος ① και αφαιρέστε το.
  - Στο γκρι σιλικονούχο εξάρτημα υπάρχει ένα μαύρο κυλινδρικό εξάρτημα ②. Αφαιρέστε το μαύρο εξάρτημα.
  - Αφαιρέστε τα ακροφύσια εκροής ③.
  - Καθαρίστε όλα τα μέρη σχολαστικά.
  - Καθαρίστε την επιφάνεια στην κεντρική εκροή με ένα υγρό απορροφητικό πανί.
- Για να αφαιρείτε αποτελεσματικά τις εναποθέσεις καφέ, καθαρίζετε τις σωληνώσεις καφέ μία φορά τον μήνα με τη βούρτσα καθαρισμού.
- Στρίψτε ελαφρώς τη βούρτσα καθαρισμού και καθαρίστε και τις δύο εκροές από επάνω και κάτω.

## Συναρμολόγηση κεντρικής εκροής

Η μονάδα εκροής συναρμολογείται πιο εύκολα, εάν προηγουμένως βρέξετε με νερό τα μεμονωμένα εξαρτήματα.

- Συναρμολογήστε ξανά τη μονάδα εκροής. Πιέστε δυνατά γύρω από τα ακροφύσια εκροής ③, έτσι ώστε η μονάδα εκροής να εφαρμόσει καλά στην αυλάκωση.
- Ωθήστε τη μονάδα εκροής μέσα στην κεντρική εκροή.
- Επανατοποθετήστε το ανοξείδωτο κάλυμμα και συνδέστε, εάν χρειάζεται, τον σωλήνα γάλακτος.

## Καθαρισμός ακροφυσίων ατμού

Καθαρίζετε τα ακροφύσια ατμού μία φορά τον μήνα.

- Ωθήστε την κεντρική εκροή εντελώς προς τα κάτω και αφαιρέστε το ανοξείδωτο κάλυμμα τραβώντας προς τα εμπρός .
- Τραβήξτε προς τα εμπρός τη μονάδα εκροής και αφαιρέστε την.

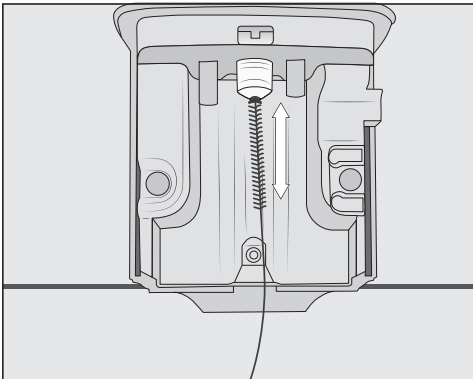

Ωθήστε τη βούρτσα καθαρισμού 1 cm το ανώτερο μέσα στο ακροφύσιο ατμού.

- Για να καθαρίσετε το ακροφύσιο ατμού, χρησιμοποιήστε τη βούρτσα καθαρισμού.
- Ωθήστε ξανά τη μονάδα εκροής μέσα στην κεντρική εκροή και τοποθετήστε το ανοξείδωτο κάλυμμα.

## Καθαρισμός σωλήνα γάλακτος και βαλβίδας έκπλυσης

Κίνδυνος ζημιάς λόγω εσφαλμένου καθαρισμού.

Το σιλικονούχο πώμα μπορεί να υποστεί ζημιά ή και να αχρηστευτεί από αιχμηρά αντικείμενα, π.χ. ακόμα και από τη βούρτσα καθαρισμού.

**Μην** χρησιμοποιείτε αιχμηρά αντικείμενα για τον καθαρισμό π.χ. βελόνες. Καθαρίζετε τα σιλικονούχα πώματα αποκλειστικά και μόνο με τρεχούμενο νερό και/ή στο πλυντήριο πιάτων.

**Σε καμία περίπτωση** μην χρησιμοποιείτε για τον συγκεκριμένο σκοπό τη συνοδευτική βούρτσα καθαρισμού.

Καθαρίζετε τη βαλβίδα έκπλυσης και τον σωλήνα γάλακτος μία φορά την εβδομάδα.

## Καθαρισμός και περιποίηση

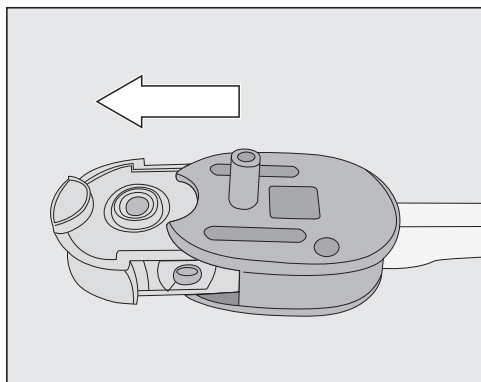

- Αφαιρέστε τα σιλικονούχα πώματα από τον κορμό της βαλβίδας έκπλυσης.
- Πλύνετε τα σιλικονούχα πώματα σε τρεχούμενο νερό, πριν τοποθετήσετε το εξάρτημα στο πλυντήριο πιάτων.

**Κίνδυνος ζημιάς στα σιλικονούχα πώματα**

Πριν καθαρίσετε τον κορμό της βαλβίδας έκπλυσης με τη βούρτσα καθαρισμού, αφαιρέστε οπωσδήποτε τα σιλικονούχα πώματα.

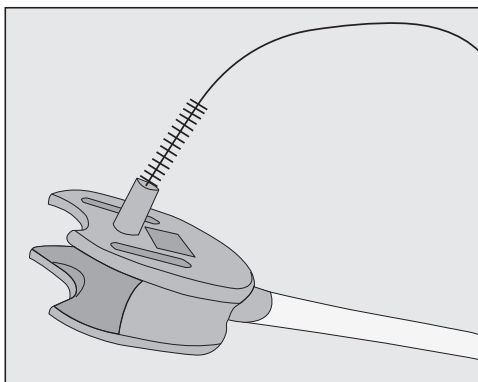

- Καθαρίστε τον κορμό της βαλβίδας έκπλυσης με τη βούρτσα καθαρισμού σε τρεχούμενο νερό, προκειμένου να αφαιρέσετε τα υπολείμματα γάλακτος.

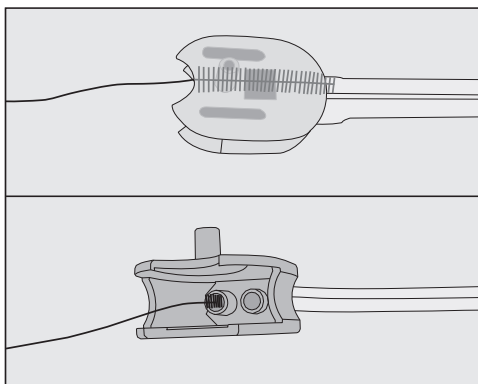

- Καθαρίστε επίσης τις συνδέσεις ευκάμπτου σωλήνα στον κορμό της βαλβίδας έκπλυσης: Για τον σκοπό αυτόν τοποθετήστε τη βούρτσα καθαρισμού στα δύο ανοίγματα και αρχίστε να κουνάτε τη βούρτσα μπρος πίσω.

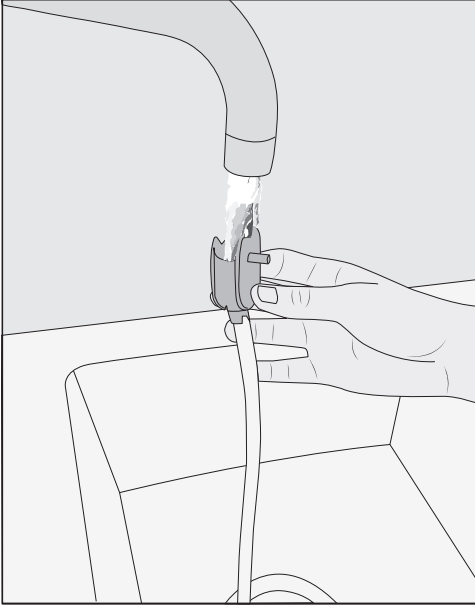

- Αφαιρέστε το συνδετικό εξάρτημα από τον ανοξείδωτο σωλήνα.
- Καθαρίστε τα εξαρτήματα στο χέρι κάτω από τρεχούμενο νερό με λίγο απορρυπαντικό πιάτων.
- Αν χρειάζεται, μουλιάστε τα εξαρτήματα όλη τη νύχτα σε νερό με λίγο απορρυπαντικό.
- Ξεπλύντε τα εξαρτήματα κάτω από τρεχούμενο νερό.
- Στεγνώστε τα εξαρτήματα.

**Χρήσιμη συμβουλή:** Για σχολαστικό καθαρισμό των επιμέρους εξαρτημάτων, πλένετε τα εξαρτήματα αυτά περιστασιακά στο πλυντήριο πιάτων.

### Καθαρισμός δοχείου γάλακτος

Καθαρίζετε το δοχείο γάλακτος καθημερινά.

- Ξεβιδώστε το καπάκι του δοχείου γάλακτος.
- Αφαιρέστε τον ανοξείδωτο σωλήνα.

■ Πλύνετε τις σωληνώσεις γάλακτος και τον κορμό της βαλβίδας έκπλυσης με τρεχούμενο νερό.

■ Καθαρίστε όλα τα εξαρτήματα στο πλυντήριο πιάτων.

**Χρήσιμη συμβουλή:** Εναλλακτικά μπορείτε να αφήσετε τα μεμονωμένα εξαρτήματα να μουλιάσουν όλη τη νύχτα σε νερό με λίγο υγρό πιάτων. Ξεπλύνετε στη συνέχεια τα εξαρτήματα σε τρεχούμενο νερό.

■ Συναρμολογήστε και πάλι τη βαλβίδα έκπλυσης

### Καθαρισμός άκαμπτου σωλήνα γάλακτος

Καθαρίζετε τον άκαμπτο σωλήνα γάλακτος καθημερινά.

■ Πλένετε τον άκαμπτο σωλήνα γάλακτος σε τρεχούμενο νερό.

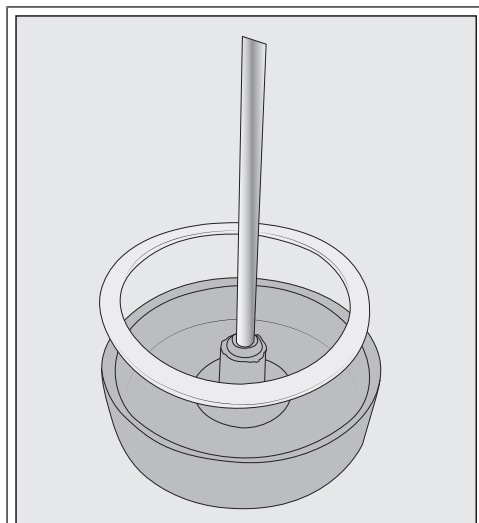

Αν χρειάζεται, μπορείτε να αφαιρέσετε το συνδετικό εξάρτημα και τον στεγανοποιητικό δακτύλιο από το καπάκι του δοχείου γάλακτος. Εάν έχετε αφαιρέσει τον ανοξείδωτο σωλήνα, το συνδετικό εξάρτημα μπορεί να πιεστεί εύκολα προς τα έξω από την εσωτερική πλευρά του καπακιού.

- Καθαρίστε όλα τα εξαρτήματα του δοχείου γάλακτος στο χέρι με ζεστό νερό και λίγο υγρό πιάτων.
- Στεγνώστε όλα τα εξαρτήματα.

**Χρήσιμη συμβουλή:** Για σχολαστικό καθαρισμό των εξαρτημάτων του δοχείου γάλακτος, πλένετε τα εξαρτήματα περιστασιακά στο πλυντήριο πιάτων.

### Δοχείο κόκκων καφέ και θήκη αλεσμένου καφέ

⚠ Κίνδυνος τραυματισμού στον μύλο της συσκευής!

Τραβάτε το φιν πριν από τον καθαρισμό του δοχείου κόκκων καφέ, για να αποσυνδέσετε την καφετιέρα από το ηλεκτρικό δίκτυο.

Οι κόκκοι του καφέ περιέχουν λιπαρά συστατικά, τα οποία επικάθονται στα τοιχώματα του δοχείου κόκκων καφέ και μπορεί να εμποδίσουν τη ροή των κόκκων. Επομένως, καθαρίζετε τακτικά το δοχείο κόκκων καφέ με ένα στεγνό, μαλακό πανί.

- Ανοίξτε το δοχείο κόκκων καφέ.
- Αφαιρέστε τους κόκκους καφέ που υπάρχουν ήδη.
- Καθαρίστε το δοχείο κόκκων καφέ με ένα στεγνό, μαλακό πανί.

Τώρα μπορείτε να γεμίσετε πάλι με κόκκους καφέ το δοχείο.

Αν χρειάζεται, καθαρίστε τη θήκη αλεσμένου καφέ:

- Ανοίξτε τη θήκη αλεσμένου καφέ και αφαιρέστε τα υπολείμματα αλεσμένου καφέ που υπάρχουν.

**Χρήσιμη συμβουλή:** Απορροφήστε με ηλεκτρική σκούπα τα υπολείμματα καφέ που υπάρχουν στο δοχείο κόκκων καφέ και στη θήκη αλεσμένου καφέ.



## Καθαρισμός περιβλήματος

Οι επιφάνειες μπορεί να ξεβάψουν ή να αλλοιωθούν εάν οι βρομιές παραμείνουν για μεγάλο χρονικό διάστημα ή αν έρθουν σε επαφή με ακατάλληλα καθαριστικά.

Αφαιρείτε αμέσως τις βρομιές από το περίβλημα.

Προσέχετε να σκουπίζετε αμέσως τυχόν πιτσιλιές κατά τη διαδικασία αφαίρεσης αλάτων.

- Απενεργοποιήστε την καφετιέρα.
- Καθαρίστε την πρόσοψη της συσκευής με ένα καθαρό απορροφητικό πανί, υγρό πιάτων και ζεστό νερό.
- Στεγνώστε τις επιφάνειες με ένα μαλακό πανί.

**Χρήσιμη συμβουλή:** Μπορείτε να καθαρίσετε το περίβλημα της συσκευής και με το πανί μικροϊνών γενικής χρήσης της Miele.

## Επιλογή του μενού «Περιποίηση»

Στο μενού περιποίηση θα βρείτε τα προγράμματα φροντίδας. Εκτελέστε το εκάστοτε πρόγραμμα φροντίδας όταν αυτό σας ζητηθεί με μήνυμα στην οθόνη.

**Χρήσιμη συμβουλή:** Για να αδειάζετε πιο σπάνια τον δίσκο συλλογής και να συλλέγονται οι σταγόνες που πέφτουν μπορείτε να τοποθετήσετε ένα σκεύος κάτω από την κεντρική εκροή.

- Αγγίξτε το .
- Επιλέξτε περιποίηση και επιβεβαιώστε με OK.

Μπορείτε πλέον να επιλέξετε ένα πρόγραμμα φροντίδας.

## Ξέβγαλμα συσκευής

Μόλις παρασκευάσετε ένα ρόφημα, η καφετιέρα ξεπλύνει τις σωληνώσεις κατά την απενεργοποίησή της.

Μπορείτε να ξεκινήσετε τη λειτουργία ξέβγαλμα συσκευής και χειροκίνητα.

## Έκπλυση σωλήνα γάλακτος

Αν δεν έχετε παρασκευάσει γάλα για μεγάλο χρονικό διάστημα, ξεπλύνετε τον σωλήνα γάλακτος, πριν από την πρώτη παρασκευή ροφήματος.

- Αγγίξτε το .
- Επιλέξτε περιποίηση | ξέβγαλμα σωληνώσεων γάλακτος και επιβεβαιώστε με OK.

Στην οθόνη εμφανίζεται το μήνυμα Τοποθετήστε τη βαλβίδα ξεβγάλματος στον μεταλλικό τρυπητό δίσκο.

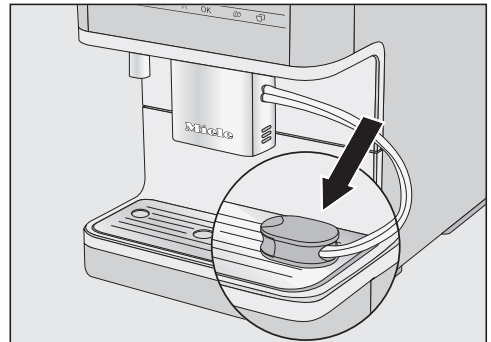

- Τοποθετήστε τη βαλβίδα έκπλυσης στο άνοιγμα δεξιά στον μεταλλικό τρυπητό δίσκο και επιβεβαιώστε με OK.

Ο σωλήνας γάλακτος ξεπλένεται.

# Καθαρισμός και περιποίηση

## Καθαρισμός σωλήνα γάλακτος (πρόγραμμα φροντίδας)

Το πρόγραμμα φροντίδας Καθαρίστε σωλήνα γάλακτος διαρκεί περ. 15 λεπτά.

Για το πρόγραμμα φροντίδας θα χρειαστείτε 1 στικ καθαριστικού για σωληνώσεις γάλακτος.

- Επιλέξτε .
- Επιλέξτε περιποίηση | Καθαρίστε σωλήνα γάλακτος.
- Επιβεβαιώστε με OK.

Η διαδικασία ξεκινά.

- Ακολουθήστε τις υποδείξεις στην οθόνη.

Στην οθόνη εμφανίζεται η ένδειξη Αφαιρέστε δοχείο νερού. Τοποθετήστε δοχείο νερού με διάλυμα καθαρισμού (βλέπε οδηγίες χρήσης).

## Προετοιμασία διαλύματος καθαρισμού

Για τον βέλτιστο καθαρισμό συνιστούμε να χρησιμοποιείτε το καθαριστικό της Miele για τις σωληνώσεις γάλακτος. Το καθαριστικό δημιουργήθηκε ειδικά για τις καφετιέρες της Miele και αποτρέπει την πρόκληση ζημιών στη συσκευή λόγω χρήσης ακατάλληλου καθαριστικού.

Μπορείτε να προμηθευτείτε το καθαριστικό για τις σωληνώσεις γάλακτος από το ηλεκτρονικό κατάστημα της Miele, από το Miele Service ή από τον εμπορικό αντιπρόσωπο της Miele.

- Βάλτε 1 στικ καθαριστικού για σωληνώσεις γάλακτος μέσα σε ένα δοχείο και προσθέστε **300 ml** χλιαρό νερό.

Ανακατέψτε το διάλυμα με ένα κουτάλι, μέχρι να διαλυθεί εντελώς η σκόνη καθαρισμού.

- Αφαιρέστε και αδειάστε το δοχείο νερού.
- Γεμίστε το δοχείο νερού με το καθαριστικό διάλυμα που ετοιμάσατε. Τοποθετήστε το δοχείο νερού στη θέση του.
- Ακολουθήστε τις περαιτέρω υποδείξεις της οθόνης.
- Εάν υπάρξει σχετική προτροπή στην οθόνη, ξεπλύντε το δοχείο νερού προσεκτικά με καθαρό νερό. Προσέξτε να **μην** παραμείνουν υπολείμματα από το απορρυπαντικό στο δοχείο νερού. Γεμίστε το δοχείο νερού με νερό.

Η διαδικασία καθαρισμού έχει ολοκληρωθεί μόλις εμφανιστεί το μενού ροφημάτων.

## Καθαρισμός της μονάδας βρασμού από λιπαρές ουσίες και καθαρισμός του εσωτερικού

Ανάλογα με την περιεκτικότητα του χρησιμοποιούμενου είδους καφέ σε λίπη, η μονάδα βρασμού μπορεί να βουλώσει πιο γρήγορα. Για αρωματικά ροφήματα καφέ και λειτουργία της καφετιέρας χωρίς προβλήματα, η μονάδα βρασμού πρέπει να καθαρίζεται τακτικά από τα λίπη.

Για τον βέλτιστο καθαρισμό συνιστούμε να χρησιμοποιούνται οι ταμπλέτες καθαρισμού Miele. Αυτές οι ταμπλέτες καθαρισμού για την απομάκρυνση των λιπών από τη μονάδα βρασμού έχουν δημιουργηθεί ειδικά για τις καφετιέρες της

Miele κι έτσι εμποδίζουν την πρόκληση επακόλουθων ζημιών.

Μπορείτε να προμηθευτείτε τις ταμπλέτες καθαρισμού από το ηλεκτρονικό κατάστημα Miele, από το Miele Service ή από εμπορικό αντιπρόσωπο της Miele.

Το πρόγραμμα περιποίησης «Καθαρισμός της μονάδας βρασμού από λιπαρές ουσίες» διαρκεί περ. 10 λεπτά.

Για το πρόγραμμα περιποίησης θα χρειαστείτε 1 ταμπλέτα καθαρισμού.

Μετά από παρασκευή 200 μερίδων εμφανίζεται στην οθόνη μία προτροπή για καθαρισμό της μονάδας βρασμού από τις λιπαρές ουσίες.

■ Επιβεβαιώστε το μήνυμα με **OK**.

Το μήνυμα εμφανίζεται επανειλημμένως έως ότου απομακρυνθούν τα λιπαρά συστατικά από τη μονάδα βρασμού.

## Αφαίρεση λιπαρών ουσιών από τη μονάδα βρασμού

- Πατήστε το πλήκτρο αφής .
- Επιλέξτε περιποίηση | Καθαρ μονάδ βρασμ από λιπ συστ.
- Επιβεβαιώστε με **OK**.

Το πρόγραμμα φροντίδας ξεκινά.

■ Ακολουθήστε τις υποδείξεις στην οθόνη.

## Καθαρισμός μονάδας βρασμού και εσωτερικού

Καθαρίστε τη μονάδα βρασμού αποκλειστικά **στο χέρι** με ζεστό νερό **χωρίς απορρυπαντικό**. Τα κινούμενα μέρη της μονάδας βρασμού έχουν λιπανθεί. Τα καθαριστικά καταστρέφουν τη μονάδα βρασμού.

Για να μην αλλοιώνεται η γεύση του καφέ και για να προλαμβάνεται η ανάπτυξη βακτηριδίων, αφαιρείτε και καθαρίζετε τη μονάδα βρασμού μία φορά την εβδομάδα κάτω από τρεχούμενο νερό.

Στην οθόνη εμφανίζεται Ξεβγάλτε τη μονάδα βρασμού στο χέρι και καθαρίστε το εσωτερικό.

■ Ανοίξτε την πόρτα της συσκευής.

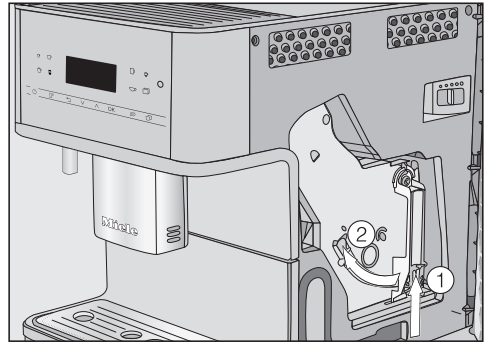

- Κρατήστε πατημένο το πλήκτρο κάτω στη λαβή της μονάδας βρασμού ①, και ταυτόχρονα περιστρέψτε τη λαβή προς τα αριστερά ②.
- Τραβήξτε τη μονάδα βρασμού προσεκτικά έξω από την καφετιέρα.

Όταν έχετε αφαιρέσει τη μονάδα βρασμού, **μην** αλλάζετε τη θέση της λαβής στη μονάδα βρασμού.

## Καθαρισμός και περιποίηση

- Καθαρίστε τη μονάδα βρασμού στο χέρι κάτω από τρεχούμενο ζεστό νερό χωρίς απορρυπαντικό.

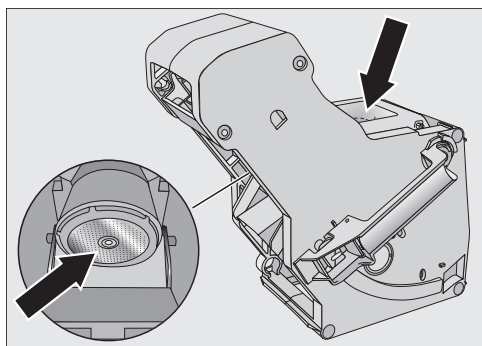

**Χρήσιμη συμβουλή:** Απομακρύνετε ξεραμένα υπολείμματα αλεσμένου καφέ με ηλεκτρικό σκουπάκι.

- Απομακρύνετε τα υπολείμματα καφέ από το φίλτρο της μονάδας βρασμού.
- Στεγνώστε το χωνί, για να μην κολλήσει αλεσμένος καφές πάνω του κατά την επόμενη παρασκευή καφέ.

Προσέχετε, ώστε να αφαιρείτε τακτικά τα υγρά υπολείμματα του αλεσμένου καφέ, για να εμποδίσετε τη δημιουργία μούχλας.

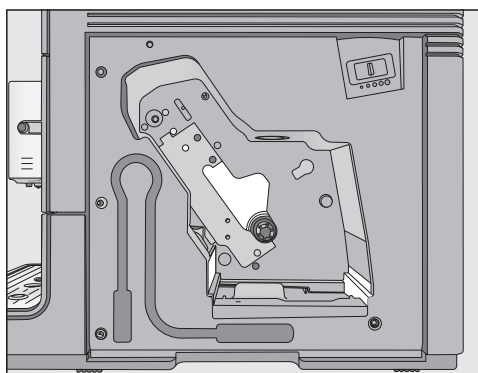

- Καθαρίστε το εσωτερικό της καφετιέρας. Προσέχετε, ώστε οι περιοχές που παρουσιάζονται ανοιχτόχρωμες στην απεικόνιση, να καθαρίζονται με ιδιαίτερη προσοχή.

## Τοποθέτηση ταμπλέτας καθαρισμού στη μονάδα βρασμού

Στην οθόνη εμφανίζεται η ένδειξη: Τοποθετήστε μονάδα βρασμού με ταμπλέτα. Κλείστε την πόρτα.

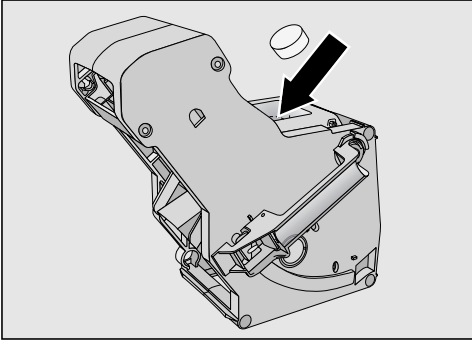

- Τοποθετήστε την ταμπλέτα καθαρισμού στο επάνω μέρος στη μονάδα βρασμού (βέλος).
- Ωθήστε τη μονάδα βρασμού με την ταμπλέτα καθαρισμού μέσα στην καφετιέρα.

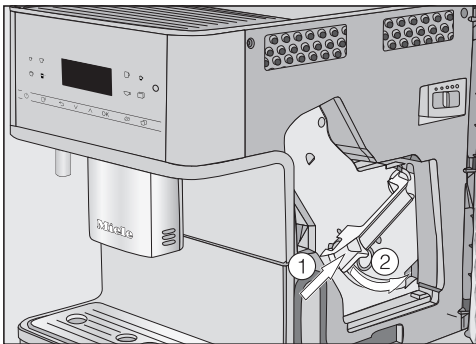

- Πατήστε το πλήκτρο στο κάτω μέρος τη λαβή της μονάδας βρασμού ① και ταυτόχρονα περιστρέψτε τη λαβή προς τα δεξιά ②.

- Κλείστε την πόρτα της συσκευής.
- Ακολουθήστε τις περαιτέρω υποδείξεις της οθόνης.

Η διαδικασία καθαρισμού έχει ολοκληρωθεί μόλις εμφανιστεί το μενού ροφημάτων.

## Αφαίρεση αλάτων από τη συσκευή

Κίνδυνος πρόκλησης ζημιάς από πιτσιλιές του καθαριστικού αλάτων. Μπορεί να προκληθεί ζημιά σε ευαίσθητες επιφάνειες και/ή δάπεδα από φυσικά υλικά. Απομακρύνετε αμέσως τυχόν πιτσιλιές κατά την αφαίρεση αλάτων.

Η καφετιέρα πιάνει άλατα λόγω της χρήσης. Το πόσο γρήγορα συσσωρεύονται άλατα στη συσκευή εξαρτάται από τον βαθμό σκληρότητας του χρησιμοποιούμενου νερού. Οι εναποθέσεις αλάτων πρέπει να αφαιρούνται τακτικά.

Η συσκευή σας καθοδηγεί στη διαδικασία αφαίρεσης αλάτων. Στην οθόνη εμφανίζονται διάφορα μηνύματα, π.χ. σας προτρέπει να αδειάσετε τον δίσκο συλλογής ή να γεμίσετε το δοχείο νερού.

Η διαδικασία αφαίρεσης αλάτων είναι **υποχρεωτική** και διαρκεί περ. 15 λεπτά.

Η καφετιέρα σας προτρέπει εγκαίρως μέσω της οθόνης, να διεξάγετε αφαίρεση αλάτων στη συσκευή. Η καφετιέρα εμφανίζει τον αριθμό των μερίδων που απομένουν μέχρι να γίνει αφαίρεση αλάτων κατά την παρασκευή ροφήματος.

## Καθαρισμός και περιποίηση

- Επιβεβαιώνετε το μήνυμα με **OK**.

Όταν ο αριθμός των δόσεων που υπολείπονται είναι ίσος με το 0 η καφετιέρα μπλοκάρει.

Μπορείτε να θέσετε εκτός λειτουργίας την καφετιέρα, αν δεν θέλετε να κάνετε αφαίρεση αλάτων στη συσκευή εκείνη τη στιγμή. Μπορείτε να παρασκευάσετε και πάλι ροφήματα μετά τη διαδικασία αφαίρεσης αλάτων.

Στην οθόνη εμφανίζεται το μήνυμα Αφαίρ. αλάτων από συσκ..

- Επιβεβαιώστε με **OK**.

Η διαδικασία ξεκινά.

- Ακολουθήστε τις υποδείξεις στην οθόνη.

Εάν η θερμοκρασία λειτουργίας για τη διαδικασία αφαίρεσης αλάτων είναι πολύ υψηλή, η καφετιέρα πρέπει να κρυώσει. Κατά τη φάση κρυώματος δεν εμφανίζεται κάποιο ιδιαίτερο μήνυμα στην οθόνη.

Όταν στην οθόνη εμφανιστεί η ένδειξη Γεμίστε δοχείο νερού με υλικό αφαίρεσης αλάτων και χλιαρό νερό μέχρι το μαρκάρισμα αφαλάτωσης  $\text{S}$  και τοποθετήστε το., προβείτε στις ακόλουθες ενέργειες.

### Παρασκευή διαλύματος αφαίρεσης αλάτων

Για βέλτιστη αφαίρεση αλάτων συνιστούμε να χρησιμοποιείτε τις ταμπλέτες αφαίρεσης αλάτων της Miele.

Οι συγκεκριμένες ταμπλέτες αφαίρεσης αλάτων σχεδιάστηκαν ειδικά για τις καφετιέρες Miele.

Άλλα καθαριστικά αλάτων, τα οποία εκτός από κιτρικό οξύ περιέχουν κι άλλα οξέα ή/κι άλλα μη επιθυμητά συστατικά, όπως, π.χ., χλωρίδια, ενδέχεται να προκαλέσουν ζημιά στο προϊόν. Επιπλέον, αν δεν τηρηθεί η πυκνότητα του διαλύματος αφαίρεσης αλάτων, η απαιτούμενη δράση δεν μπορεί να είναι εγγυημένη.

Μπορείτε να προμηθευτείτε τις ταμπλέτες αφαίρεσης αλάτων μέσω του ηλεκτρονικού καταστήματος της Miele, από το Miele Service ή από τον εμπορικό αντιπρόσωπο της Miele.

Για τη διαδικασία αφαίρεσης αλάτων θα χρειαστείτε **1** ταμπλέτα.

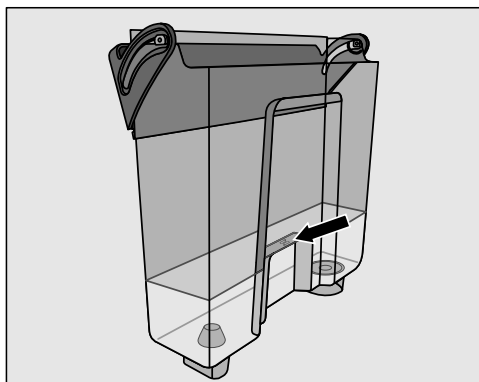

- Γεμίστε το δοχείο νερού μέχρι το μαρκάρισμα  $\text{S}$  με χλιαρό νερό.
- Βάλτε **1** ταμπλέτα αφαίρεσης αλάτων στο δοχείο νερού.

Λάβετε υπόψη την αναλογία του μείγματος για το καθαριστικό αλάτων. Μην γεμίζετε το δοχείο νερού με λιγότερο ή περισσότερο νερό από όσο χρειάζεται. Διαφορετικά η διαδικασία αφαίρεσης αλάτων θα διακοπεί πρόωρα.

### Εκτέλεση διαδικασίας αφαίρεσης αλάτων

- Επανατοποθετήστε το δοχείο νερού.
- Ακολουθήστε τις περαιτέρω υποδείξεις της οθόνης.

Μόλις εμφανιστεί στην οθόνη η ένδειξη γεμίστε το δοχείο νερού μέχρι το μαρκάρισμα αφαίρεσης αλάτων  $\mathcal{S}$  και τοποθετήστε το. Κλείστε την πόρτα.:

- Ξεπλύντε το δοχείο νερού προσεκτικά με καθαρό νερό. Προσέξτε να **μη** παραμείνουν κατάλοιπα καθαριστικού αλάτων στο δοχείο νερού. Γεμίστε με καθαρό πόσιμο νερό τουλάχιστον μέχρι τη σήμανση  $\mathcal{S}$ .

Η διαδικασία αφαίρεσης αλάτων έχει ολοκληρωθεί, μόλις εμφανιστεί στην οθόνη το μενού ροφημάτων.

## Τι πρέπει να κάνετε, όταν...

Τις περισσότερες βλάβες και τα σφάλματα, που μπορεί να παρουσιαστούν κατά την καθημερινή χρήση, μπορείτε να τα αντιμετωπίσετε μόνοι σας. Σε πολλές περιπτώσεις εξοικονομείτε χρόνο και χρήμα, επειδή δεν χρειάζεται να καλέσετε το Miele Service.

Στην ενότητα [www.miele.com/service](http://www.miele.com/service) θα βρείτε πληροφορίες για το πώς μπορείτε να αντιμετωπίσετε τις βλάβες/τα σφάλματα μόνοι σας.

Οι παρακάτω πίνακες αποτελούν ένα βοήθημα για να εντοπίσετε την αιτία μιας βλάβης ή ενός σφάλματος και να την εξαλείψετε.

### Μηνύματα στην οθόνη

Τα μηνύματα βλάβης πρέπει να επιβεβαιώνονται με το OK. Αυτό σημαίνει ότι ακόμη κι αν η βλάβη έχει αποκατασταθεί, το μήνυμα μπορεί να εμφανίζεται κατ' επανάληψη στην οθόνη.

Ακολουθείτε τις οδηγίες της οθόνης για την «αποκατάσταση» της βλάβης.

Αν το μήνυμα βλάβης εμφανιστεί εκ νέου στην οθόνη, ειδοποιείτε το Miele Service.

Πρόβλημα	Αιτία και διόρθωση
<b>F1, F2, F80, F82</b>	Υπάρχει εσωτερική βλάβη. ■ Απενεργοποιήστε την καφετιέρα μέσω του πλήκτρου ON/OFF ☰. Περιμένετε περίπου μία ώρα, προτού θέσετε και πάλι σε λειτουργία τη συσκευή.
<b>F41, F42, F74, F77, F235, F236</b>	Υπάρχει εσωτερική βλάβη. ■ Απενεργοποιήστε την καφετιέρα μέσω του πλήκτρου ON/OFF ☰. Περιμένετε περίπου 2 λεπτά, προτού θέσετε και πάλι σε λειτουργία τη συσκευή.
<b>F10, F17</b>	Δεν αναρροφάται καθόλου ή αναρροφάται πολύ λίγο νερό. ■ Αφαιρέστε το δοχείο νερού. Γεμίστε το δοχείο νερού με φρέσκο πόσιμο νερό και τοποθετήστε το στη θέση του. ■ Αφαιρέστε και καθαρίστε το φίλτρο του δοχείου νερού (βλ. κεφάλαιο «Καθαρισμός και περιποίηση», ενότητα «Αφαίρεση και καθαρισμός φίλτρου δοχείου νερού»).

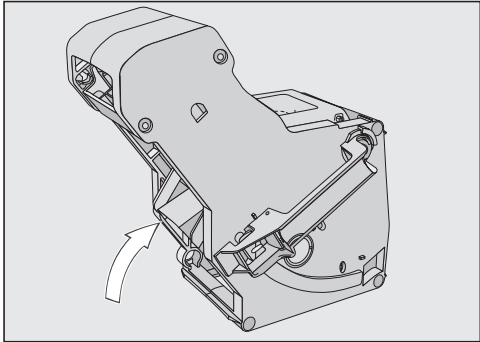

## Τι πρέπει να κάνετε, όταν...

Πρόβλημα	Αιτία και διόρθωση
<p><b>F73</b> ή ελέγξτε τη μονάδα βρασμού</p>	<p>Η μονάδα βρασμού δεν μπορεί να έρθει στη βασική θέση.</p> <ul style="list-style-type: none"><li>■ Απενεργοποιήστε την καφετιέρα με το πλήκτρο ON/OFF ☹.</li><li>■ Αποσυνδέστε το φισ της καφετιέρας από την πρίζα. Περιμένετε δύο λεπτά, πριν τοποθετήσετε πάλι το φισ στην πρίζα.</li><li>■ Αφαιρέστε τη μονάδα βρασμού και πλύντε την κάτω από τρεχούμενο νερό.</li></ul>  <ul style="list-style-type: none"><li>■ Ωθήστε το στόμιο εξόδου καφέ της μονάδας βρασμού στη βασική του θέση.</li><li>■ Μην τοποθετείτε τη μονάδα βρασμού. Κλείστε την πόρτα της συσκευής και ενεργοποιήστε την καφετιέρα με το πλήκτρο ON/OFF ☹.</li></ul> <p>Γίνεται εκκίνηση του μηχανισμού οδήγησης και η μονάδα βρασμού οδηγείται στη βασική της θέση.</p> <ul style="list-style-type: none"><li>■ Όταν εμφανιστεί το μήνυμα τοποθετήστε μονάδα βρασμού, τοποθετείτε τη μονάδα βρασμού και πάλι στη συσκευή. Κλείστε την πόρτα της συσκευής.</li></ul>



## Τι πρέπει να κάνετε, όταν...

Πρόβλημα	Αιτία και διόρθωση
πολύ μεγάλη ποσότητα αλεσμένου καφέ	<p>Η θήκη αλεσμένου καφέ έχει πάρα πολύ αλεσμένο καφέ.</p> <p>Αν έχετε προσθέσει περισσότερα από 12 g (2 κοφτές κουταλιές) αλεσμένο καφέ στη θήκη αλεσμένου καφέ, η μονάδα βρασμού δεν μπορεί να πιέσει τον καφέ. Ο αλεσμένος καφές απορρίπτεται στο δοχείο απορριμμάτων καφέ και στην οθόνη εμφανίζεται το μήνυμα βλάβης.</p> <ul style="list-style-type: none"><li>■ Απενεργοποιήστε την καφετιέρα με το πλήκτρο λειτουργία/διακοπή ☺.</li><li>■ Αφαιρέστε τη μονάδα βρασμού και καθαρίστε την (βλ. «Αφαίρεση μονάδας βρασμού και καθαρισμός με το χέρι»).</li><li>■ Απομακρύνετε τον αλεσμένο καφέ από το εσωτερικό της καφετιέρας π.χ. με ηλεκτρικό σκουπάκι.</li><li>■ Βάλτε <b>το πολύ 12 g</b> αλεσμένο καφέ στη θήκη αλεσμένου καφέ.</li></ul>
	<p>Η θήκη αλεσμένου καφέ έχει πάρα πολύ αλεσμένο καφέ.</p> <p>Ορισμένα είδη καφέ παράγουν αλεσμένο καφέ με πλούσιο όγκο. Τις περισσότερες φορές έχει ρυθμιστεί ο χοντροκομμένος βαθμός αλέσματος και η μέγιστη ποσότητα αλέσματος.</p> <ul style="list-style-type: none"><li>■ Ρυθμίστε λεπτότερο βαθμό αλέσματος.</li><li>■ Επιλέξτε μια μικρότερη ποσότητα αλέσματος.</li></ul> <p>Εάν παρόλα αυτά ο καφές δεν σας αρέσει π.χ. δεν έχει πλούσιο άρωμα, δοκιμάστε άλλο είδος κόκκων καφέ.</p>

## Απρόσμενη συμπεριφορά της καφετιέρα

Πρόβλημα	Αιτία και διόρθωση
<b>Η οθόνη παραμένει σκοτεινή, όταν η καφετιέρα τίθεται σε λειτουργία με το πλήκτρο ON/OFF ☺.</b>	<p>Ο χρόνος αγγίγματος του πλήκτρου ON/OFF ☺ δεν ήταν επαρκής.</p> <ul style="list-style-type: none"> <li>■ Αγγίξτε την κοιλότητα του πλήκτρου ON/OFF ☺ για τουλάχιστον τρία δευτερόλεπτα.</li> </ul>
	<p>Το φις δεν έχει τοποθετηθεί σωστά στην πρίζα.</p> <ul style="list-style-type: none"> <li>■ Τοποθετήστε το φις στην πρίζα.</li> </ul>
	<p>Η ασφάλεια στον ηλεκτρικό πίνακα έχει πέσει επειδή η καφετιέρα, η τάση ηλεκτρικού ρεύματος του σπιτιού ή κάποια άλλη συσκευή παρουσιάζει πρόβλημα.</p> <ul style="list-style-type: none"> <li>■ Αποσυνδέστε το φις της καφετιέρας από την πρίζα.</li> <li>■ Καλέστε έναν ηλεκτρολόγο ή το Miele Service.</li> </ul>
<b>Μετά την ενεργοποίηση της συσκευής δεν ανάβει ο φωτισμός.</b>	<p>Ο φωτισμός απενεργοποιήθηκε.</p> <ul style="list-style-type: none"> <li>■ Ενεργοποιείτε τον φωτισμό (βλέπε κεφ. «Ρυθμίσεις», ενότητα «Φωτισμός»).</li> </ul>
	<p>Ο φωτισμός είναι ελαττωματικός.</p> <ul style="list-style-type: none"> <li>■ Ειδοποιείτε το Miele Service.</li> </ul>
<b>Η καφετιέρα ξαφνικά απενεργοποιείται.</b>	<p>Ο εργοστασιακά ρυθμισμένος χρόνος απενεργοποίησης (20 λεπτά) ή ο χρόνος απενεργοποίησης, που προγραμματίσατε εσείς, έχει λήξει.</p> <ul style="list-style-type: none"> <li>■ Αν χρειαστεί, ρυθμίστε εκ νέου τον χρόνο απενεργοποίησης της συσκευής (βλέπε κεφ. «Ρυθμίσεις», ενότητα «Χρονόμετρο»).</li> </ul>
	<p>Το βύσμα παροχής δεν έχει τοποθετηθεί σωστά στην πρίζα.</p> <ul style="list-style-type: none"> <li>■ Τοποθετήστε το βύσμα παροχής στην πρίζα.</li> </ul>
<b>Τα πλήκτρα αφής δεν αντιδρούν. Δεν υπάρχει πλέον δυνατότητα χειρισμού της συσκευής.</b>	<p>Υπάρχει εσωτερική βλάβη.</p> <ul style="list-style-type: none"> <li>■ Διακόπτετε την τροφοδοσία ρεύματος βγάζοντας το φις της καφετιέρας από την πρίζα ή κλείνοντας την ασφάλεια στον ηλεκτρικό πίνακα.</li> </ul>
<b>Η οθόνη είναι χαλασμένη ή τα μηνύματα δυσανάγνωστα.</b>	<p>Έχετε ρυθμίσει πολύ χαμηλή φωτεινότητα οθόνης.</p> <ul style="list-style-type: none"> <li>■ Αλλάζετε αυτή τη ρύθμιση (βλέπε «Ρυθμίσεις»).</li> </ul>

## Τι πρέπει να κάνετε, όταν...

Πρόβλημα	Αιτία και διόρθωση
<b>Εμφανίζεται</b> γεμίστε δοχείο νερού και τοποθετήστε το, <b>αν και το δοχείο νερού είναι γεμάτο και τοποθετημένο στη θέση του.</b>	<p>Το δοχείο νερού δεν έχει τοποθετηθεί σωστά στη συσκευή.</p> <ul style="list-style-type: none"><li>■ Αφαιρέστε το δοχείο νερού και το επανατοποθετήστε το.</li><li>■ Αφαιρέστε και καθαρίστε το φίλτρο του δοχείου νερού (βλ. κεφάλαιο «Καθαρισμός και περιποίηση», ενότητα «Αφαίρεση και καθαρισμός φίλτρου δοχείου νερού»).</li></ul> <p>Κατά την αφαίρεση αλάτων το δοχείο νερού δεν έχει γεμίσει και δεν έχει τοποθετηθεί σωστά.</p> <ul style="list-style-type: none"><li>■ Γεμίστε το δοχείο νερού μέχρι τη σήμανση αφαίρεσης αλάτων  και ξεκινήστε εκ νέου τη διαδικασία αφαίρεσης αλάτων.</li></ul>
<b>Μετά την ενεργοποίηση εμφανίζεται</b> γεμίστε δοχείο νερού και τοποθετήστε το, <b>παρόλο που το δοχείο είναι γεμάτο και τοποθετημένο. Η συσκευή δεν ξεπλένει.</b>	<p>Η καφετιέρα έχει πιάσει άλατα.</p> <ul style="list-style-type: none"><li>■ Απενεργοποιήστε την καφετιέρα με το πλήκτρο ON/OFF . Περιμένετε περίπου μία ώρα.</li><li>■ Επανενεργοποιήστε τη συσκευή. Μόλις εμφανιστεί η ένδειξη προθέρμανση, αγγίξτε το πλήκτρο αφής  και επιλέξτε αφαίρ. αλάτων από τη συσκευή.</li><li>■ Αφαιρέστε τα άλατα από την καφετιέρα.</li></ul>
<b>Μετά την ενεργοποίηση εμφανίζεται το</b> αδειάστε τον δίσκο περισυλλογής και το δοχείο απορριμμάτων καφέ, <b>παρόλο που και τα δύο είναι άδεια.</b>	<p>Αυτό δεν είναι βλάβη.</p> <p>Αν αδειάσετε τον δίσκο συλλογής και το δοχείο απορριμμάτων καφέ μετά την απενεργοποίηση της καφετιέρας, ο εσωτερικός μετρητής δεν θα μηδενιστεί. Στην οθόνη εμφανίζεται τότε το μήνυμα αδειάστε τον δίσκο περισυλλογής και το δοχείο απορριμμάτων καφέ, παρόλο που ο δίσκος συλλογής και το δοχείο απορριμμάτων δεν έχουν ακόμα γεμίσει κατά το μέγιστο.</p>

## Τι πρέπει να κάνετε, όταν...

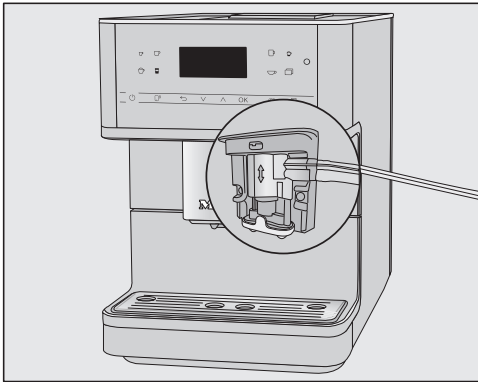
Πρόβλημα	Αιτία και διόρθωση
<p><b>Από την κεντρική εκροή δεν ρέει ούτε γάλα ούτε αφρόγαλα.</b></p>	<p>Ο σωλήνας γάλακτος έχει συνδεθεί λανθασμένα στην κεντρική εκροή.</p>  <p>Η «ραφή» στον σωλήνα γάλακτος, στην κεντρική εκροή και στη βαλβίδα έκπλυσης σας διευκολύνει στην τοποθέτηση.</p> <ul style="list-style-type: none"><li>■ Ελέγξτε, εάν ο σωλήνας γάλακτος έχει συνδεθεί σωστά στην κεντρική εκροή.</li></ul> <p>Ο σωλήνας γάλακτος έχει βουλώσει.</p> <ul style="list-style-type: none"><li>■ Καθαρίστε προσεκτικά την κεντρική εκροή και τον σωλήνα γάλακτος με τη βούρτσα καθαρισμού.</li></ul>
<p><b>Παρόλο που έχετε αδειάσει τον δίσκο συλλογής, εμφανίζεται στην οθόνη η ένδειξη</b> αδειάστε τον δίσκο περισυλλογής και το δοχείο απορριμμάτων καφέ.</p>	<p>Δεν πρόκειται για σφάλμα. Στην πραγματικότητα ο δίσκος συλλογής δεν αφαιρέθηκε και/ή επανατοποθετήθηκε πολύ γρήγορα.</p>
<p><b>Εμφανίζεται</b> τοποθετήστε τον δίσκο περισυλλογής και το δοχείο απορριμμάτων καφέ, <b>αν και έχουν τοποθετηθεί και τα δύο.</b></p>	<p>Ο δίσκος περισυλλογής δεν έχει τοποθετηθεί σωστά και έτσι δεν γίνεται αντιληπτός από τον αισθητήρα.</p> <ul style="list-style-type: none"><li>■ Αδειάστε τον δίσκο περισυλλογής και το δοχείο απορριμμάτων καφέ. Συναρμολογήστε πάλι όλα τα εξαρτήματα και ωθήστε τον δίσκο περισυλλογής μέσα στην καφετιέρα μέχρι το σημείο που βρίσκετε αντίσταση.</li></ul>

## Τι πρέπει να κάνετε, όταν...

Πρόβλημα	Αιτία και διόρθωση
<b>Το δοχείο υπολειμμάτων καφέ είναι υπερβολικά γεμάτο, παρόλο που ο δίσκος συλλογής και το δοχείο υπολειμμάτων καφέ εκκενώνονται μετά από κάθε προτροπή στην οθόνη.</b>	<p>Πιθανώς ο δίσκος συλλογής αφαιρέθηκε, χωρίς να έχει εκκενωθεί το δοχείο υπολειμμάτων καφέ. Κατά την εξαγωγή του δίσκου συλλογής ο εσωτερικός μετρητής για την εκκένωση του δοχείου υπολειμμάτων καφέ μηδενίζεται.</p> <ul style="list-style-type: none"><li>■ Όταν αφαιρείτε τον δίσκο συλλογής, αδειάζετε πάντα και το δοχείο υπολειμμάτων καφέ.</li></ul> <p>Ορισμένα είδη κόκκων παράγουν κατά το άλεσμα αλεσμένο καφέ πολύ μεγάλου όγκου και αντίστοιχα πιέζονται μεγαλύτερα υπολείμματα καφέ («δίσκοι υπολειμμάτων καφέ»).</p> <ul style="list-style-type: none"><li>■ Προσαρμόστε, αν χρειάζεται, την ποσότητα και τον βαθμό αλέσματος.</li><li>■ Αδειάζετε συχνότερα το δοχείο υπολειμμάτων καφέ από την προτροπή της οθόνης.</li></ul>
<b>Αν και μόλις γεμίσατε το δοχείο κόκκων καφέ, εμφανίζεται το μήνυμα</b> γεμίστε δοχείο κόκκων καφέ.	<p>Αυτό δεν είναι βλάβη.</p> <ul style="list-style-type: none"><li>■ Επιβεβαιώνετε το μήνυμα με το <i>OK</i>.</li></ul> <p>Δεν κυλούν αρκετοί κόκκοι καφέ στον μύλο της συσκευής. Χρησιμοποιείτε πολύ καβουρδισμένους κόκκους καφέ; Οι πολύ καβουρδισμένοι κόκκοι καφέ είναι συχνά λιπαροί. Αυτά τα λίπη μπορεί να αφήσουν κατάλοιπα στα τοιχώματα του δοχείου κόκκων καφέ και να εμποδίσουν τη ροή των κόκκων καφέ.</p> <ul style="list-style-type: none"><li>■ Παρασκευάζετε ένα ρόφημα καφέ και παρατηρείτε, αν οι κόκκοι καφέ γλιστρούν στο δοχείο κόκκων.</li><li>■ Καθαρίζετε το δοχείο κόκκων καφέ συχνότερα, όταν χρησιμοποιείτε πολύ σκούρους καβουρδισμένους, λιπαρούς κόκκους καφέ.</li></ul> <p>Ενδεχομένως δοκιμάζετε ένα άλλο είδος καφέ που να είναι λιγότερο λιπαρό.</p>
<b>Η καφετιέρα δεν ξεβγάζει κατά την ενεργοποίησή της.</b>	<p>Αυτό δεν είναι βλάβη.</p> <p>Όταν η καφετιέρα έχει ήδη θερμοκρασία λειτουργίας, οι σωληνώσεις δεν ξεπλένονται κατά την ενεργοποίηση.</p>

## Τι πρέπει να κάνετε, όταν...

Πρόβλημα	Αιτία και διόρθωση
<p><b>Η παρασκευή ροφημάτων καφέ διακόπτεται διαρκώς και εμφανίζεται το μήνυμα γεμίστε δοχείο κόκκων καφέ.</b></p>	<p>Αυτό δεν είναι βλάβη.            Η μονάδα βρασμού δεν ανιχνεύει τον αλεσμένο καφέ. Ορισμένα είδη καφέ παράγουν κατά το άλεσμα μικρό όγκο αλεσμένου καφέ. Τις περισσότερες φορές έχει ρυθμιστεί ο λεπτοκομμένος βαθμός αλέσματος και η ελάχιστη ποσότητα αλέσματος.</p> <ul style="list-style-type: none"> <li>■ Επιβεβαιώστε το μήνυμα με <i>OK</i>.</li> </ul> <p>Αν ο καφές σάς φαίνεται πολύ βαρύς ή ότι έχει πολύ πικρή γεύση, δοκιμάστε ένα άλλο είδος καφέ.</p> <p>Αν το μήνυμα εμφανίζεται κατά την παρασκευή όλων των ειδών καφέ:</p> <ul style="list-style-type: none"> <li>■ Ρυθμίστε λίγο χονδρότερο βαθμό αλέσματος του καφέ (βλέπε «Βαθμός αλέσματος»).</li> <li>■ Επιλέξτε μια υψηλότερη ποσότητα αλέσματος.</li> </ul> <p>Λάβετε επίσης υπόψη ροφήματα που ενδεχομένως έχουν τροποποιηθεί στα «Προφίλ».</p> <p>Αν το μήνυμα εμφανίζεται μόνο κατά την παρασκευή συγκεκριμένων ειδών καφέ:</p> <ul style="list-style-type: none"> <li>■ Ελέγξτε τις ρυθμίσεις για την ποσότητα αλέσματος για αυτό το είδος καφέ (βλέπε κεφ. «Ποσότητα αλέσματος»). Επιλέξτε μια υψηλότερη ποσότητα αλέσματος.</li> <li>■ Αν χρειάζεται, ρυθμίστε επίσης λίγο χονδρότερο βαθμό αλέσματος.</li> </ul>
<p><b>Η διαδικασία αφαίρεσης αλάτων ξεκίνησε ακούσια.</b></p>	<p>Δεν μπορείτε να διακόψετε τη διαδικασία αφαίρεσης αλάτων, αφού έχει πατηθεί το <i>OK</i>.            Η διαδικασία αυτή πρέπει να εκτελεστεί πλήρως. Αυτή είναι μια ρύθμιση ασφαλείας για την πλήρη αφαίρεση αλάτων από την καφετιέρα. Είναι εξαιρετικά σημαντική για τη μεγάλη διάρκεια ζωής και την απρόσκοπτη λειτουργία της καφετιέρας.</p> <ul style="list-style-type: none"> <li>■ Αφαιρέστε τα άλατα από την καφετιέρα (βλ. «Αφαίρεση αλάτων από τη συσκευή»).</li> </ul>

## Τι πρέπει να κάνετε, όταν...

Πρόβλημα	Αιτία και διόρθωση
<b>Από την κεντρική εκροή δεν ρέει ρόφημα καφέ. Ή το ρόφημα καφέ ρέει μόνο από ένα ακροφύσιο εκροής.</b>	<p>Η κεντρική εκροή έχει βουλώσει.</p> <ul style="list-style-type: none"><li>■ Ξεπλύνετε τις σωληνώσεις καφέ (βλέπε κεφ. «Καθαρισμός και περιποίηση», ενότητα «Ξέβγαλμα συσκευής»).</li></ul> <p>Εξακολουθεί να μη ρέει ρόφημα καφέ ή ρέει μόνο από τη μια πλευρά της κεντρικής εκροής;</p> <ul style="list-style-type: none"><li>■ Αποσυναρμολογήστε την κεντρική εκροή και καθαρίστε όλα τα μέρη προσεκτικά. Για τα σημεία με δύσκολη πρόσβαση χρησιμοποιήστε τη συνοδευτική βούρτσα καθαρισμού.</li><li>■ Προσέξτε κατά τη συναρμολόγηση να γίνουν σωστά οι συνδέσεις.</li></ul>
	<p>Η μονάδα βρασμού είναι βουλωμένη.</p> <ul style="list-style-type: none"><li>■ Καθαρίστε τη μονάδα βρασμού από τις λιπαρές ουσίες (βλ. κεφάλαιο «Καθαρισμός και περιποίηση», ενότητα «Καθαρισμός της μονάδας βρασμού από λιπαρές ουσίες και καθαρισμός εσωτερικού»).</li></ul>

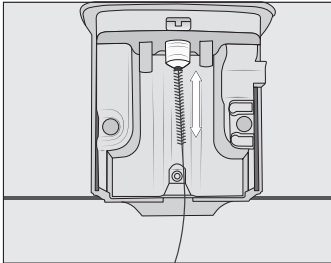

## Τι πρέπει να κάνετε, όταν...

Πρόβλημα	Αιτία και διόρθωση
<b>Το γάλα πιτσιλά κατά την έξοδο. Κατά τη διάρκεια της παρασκευής ακούγονται συριστικοί θόρυβοι.</b> <b>Παρόλο που πρέπει να παρασκευαστεί αφρόγαλα, από την κεντρική εκροή ρέει μόνο ζεστό γάλα.</b>	<p>Ο σωλήνας γάλακτος δεν έχει τοποθετηθεί σωστά.</p> <ul style="list-style-type: none"><li>■ Όταν τοποθετείτε τον σωλήνα γάλακτος στην κεντρική εκροή, προσέξτε και τη ραφή στον διπλό εύκαμπτο σωλήνα.</li><li>■ Εάν έχετε αφαιρέσει τον σωλήνα γάλακτος από τη βαλβίδα έκπλυσης: Ο διπλός εύκαμπτος σωλήνας έχει διαφορετική διάμετρο. Προσέξτε ώστε να τον τοποθετήσετε κατά τον ενδεδειγμένο τρόπο.</li></ul>
	<p>Η θερμοκρασία του γάλακτος που χρησιμοποιείται είναι πολύ υψηλή. Μόνο με κρύο γάλα (&lt; 10°C) μπορείτε να παρασκευάσετε καλό αφρόγαλα.</p> <ul style="list-style-type: none"><li>■ Ελέγχετε τη θερμοκρασία του γάλακτος.</li></ul>
	<p>Η κεντρική εκροή δεν έχει τοποθετηθεί σωστά και τραβά αέρα. Ή τα ακροφύσια εκροής έχουν βουλώσει.</p> <ul style="list-style-type: none"><li>■ Ελέγξτε αν έχει συναρμολογηθεί σωστά η κεντρική εκροή. Προσέξτε όλα τα εξαρτήματα να είναι στεγανά συνδεδεμένα μεταξύ τους.</li><li>■ Καθαρίστε την κεντρική εκροή. Τρίψτε τα ακροφύσια εκροής κάτω από τρεχούμενο νερό, για να ξεκολλήσουν οι βρομιές.</li></ul>
	<p>Ο σωλήνας γάλακτος, τα συνδετικά εξαρτήματα ή ο ανοξείδωτος σωλήνας του δοχείου γάλακτος έχουν βουλώσει.</p> <ul style="list-style-type: none"><li>■ Καθαρίστε τα εξαρτήματα προσεκτικά με τη βούρτσα καθαρισμού.</li></ul>
	<p>Το ακροφύσιο ατμού στην κεντρική εκροή έχει βουλώσει.</p> 

## Τι πρέπει να κάνετε, όταν...

Πρόβλημα	Αιτία και διόρθωση
<b>Υπάρχει αλεσμένος καφές στο καπάκι του δίσκου συλλογής και στο εσωτερικό γύρω από τη μονάδα βρασμού.</b>	Αυτό δεν είναι βλάβη. Από την κίνηση της μονάδας βρασμού κατά τη διαδικασία βρασμού μπορεί να πέσει έξω λίγος καφές. Ακόμη και το είδος κόκκων καφέ που χρησιμοποιείται, ο βαθμός αλέσματος και η ποσότητα αλέσματος επηρεάζουν την ποσότητα. Σημαντικό! Καθαρίζετε το εσωτερικό της καφετιέρας τακτικά, για να αποφύγετε τη δημιουργία μούχλας. Ελέγξτε, εάν η ποσότητα αλέσματος έχει ενδεχομένως ρυθμιστεί πολύ ψηλά.
<b>Η οθόνη φωτίζεται, αλλά η καφετιέρα δεν θερμαίνεται και δεν παρασκευάζει ροφήματα. Η καφετιέρα δεν τίθεται εκτός λειτουργίας.</b>	Ενεργοποιήθηκε η εκθεσιακή ρύθμιση για την παρουσίαση της καφετιέρας σε εμπορικό κατάστημα ή εκθεσιακούς χώρους. ■ Απενεργοποιείτε την εκθεσιακή ρύθμιση.

### Μη ικανοποιητικό αποτέλεσμα

Πρόβλημα	Αιτία και διόρθωση
<b>Ο καφές δεν είναι αρκετά ζεστός.</b>	Το φλιτζάνι δεν προθερμάνθηκε. Όσο πιο μικρό είναι το φλιτζάνι και όσο χονδρότερα είναι τα τοιχώματα του, τόσο σημαντικότερη είναι η προθέρμανση του φλιτζανιού. ■ Προθερμαίνετε το φλιτζάνι, π.χ. με τη θέρμανση φλιτζανιών (ανάλογα με το μοντέλο).
	Η θερμοκρασία βρασμού έχει ρυθμιστεί πολύ χαμηλά. ■ Ρυθμίζετε τη θερμοκρασία βρασμού πιο ψηλά.
	Τα φίλτρα της μονάδας βρασμού έχουν βουλώσει. ■ Αφαιρείτε τη μονάδα βρασμού και την πλένετε στο χέρι. ■ Καθαρίζετε τη μονάδα βρασμού από λιπαρά συστατικά.
<b>Ο χρόνος προθέρμανσης μεγαλώνει. Η ποσότητα του διερχόμενου νερού δεν είναι η σωστή και η καφετιέρα έχει μειωμένη απόδοση. Τα ροφήματα καφέ ρέουν πολύ αργά από την κεντρική εκροή.</b>	Η καφετιέρα έχει πιάσει άλατα. ■ Αφαιρείτε τα άλατα από την καφετιέρα.
<b>Έχει αλλάξει η παραγόμενη ποσότητα ροφημάτων καφέ.</b>	Η μονάδα βρασμού είναι βουλωμένη. ■ Καθαρίστε τη μονάδα βρασμού από τις λιπαρές ουσίες (βλ. κεφάλαιο «Καθαρισμός και περιποίηση», ενότητα «Καθαρισμός της μονάδας βρασμού από λιπαρές ουσίες και καθαρισμός εσωτερικού»).
<b>Η σύσταση του αφρογάλακτος δεν είναι ικανοποιητική.</b>	Η θερμοκρασία γάλακτος είναι πολύ υψηλή. Μόνο με κρύο γάλα (< 10°C) μπορείτε να παρασκευάσετε καλό αφρόγαλα. ■ Ελέγχετε τη θερμοκρασία γάλακτος στο δοχείο γάλακτος.
	Ο σωλήνας γάλακτος έχει βουλώσει. ■ Καθαρίστε την κεντρική εκροή και τον σωλήνα γάλακτος με τη βούρτσα καθαρισμού.

## Τι πρέπει να κάνετε, όταν...

Πρόβλημα	Αιτία και διόρθωση
<b>Κατά το αλέσμα ακούγονται δυνατότεροι θόρυβοι απ' ότι συνήθως.</b>	<p>Το δοχείο κόκκων καφέ άδειασε κατά τη διάρκεια του αλέσματος.</p> <ul style="list-style-type: none"><li>■ Γεμίζετε το δοχείο κόκκων καφέ με φρέσκους κόκκους καφέ.</li></ul> <p>Μεταξύ των κόκκων καφέ μπορεί να υπάρχουν ξένα σωματίδια, π.χ. πλαστικό ή πέτρες.</p> <ul style="list-style-type: none"><li>■ Απενεργοποιείτε αμέσως την καφετιέρα. Ειδοποιείτε το Miele Service.</li></ul>
<b>Ο καφές ρέει πολύ γρήγορα μέσα στο φλιτζάνι.</b>	<p>Οι κόκκοι καφέ είναι πολύ χονδροκομμένοι.</p> <ul style="list-style-type: none"><li>■ Ρυθμίζετε λεπτότερο βαθμό αλέσματος του καφέ (βλέπε «Απόλαυση καφέ σύμφωνα με τις προτιμήσεις σας - Βαθμός αλέσματος»).</li></ul>
<b>Το ρόφημα ρέει πολύ αργά στο φλιτζάνι.</b>	<p>Η μονάδα βρασμού είναι βουλωμένη.</p> <ul style="list-style-type: none"><li>■ Καθαρίστε τη μονάδα βρασμού από τις λιπαρές ουσίες (βλ. κεφάλαιο «Καθαρισμός και φροντίδα», ενότητα «Καθαρισμός της μονάδας βρασμού από λιπαρές ουσίες και καθαρισμός εσωτερικού»).</li></ul>
<b>Πάνω στον καφέ ή τον espresso δεν σχηματίζεται καθόλου κρέμα.</b>	<p>Οι κόκκοι καφέ δεν είναι πια φρέσκοι. Αν οι αλεσμένοι κόκκοι καφέ φυλάσσονται για μεγάλο χρονικό διάστημα ακάλυπτοι, διαφεύγει σταδιακά το διοξείδιο του άνθρακα από τους κόκκους καφέ. Για τον λόγο αυτόν, δεν σχηματίζεται καθόλου κρέμα κατά την παρασκευή.</p> <p>Φυσικά μπορείτε να συνεχίσετε να χρησιμοποιείτε τους κόκκους καφέ.</p>



Αν δεν θέλετε να χρησιμοποιήσετε την καφετιέρα για μεγάλο χρονικό διάστημα και θέλετε να την μεταφέρετε διανύοντας μεγάλες αποστάσεις, θα πρέπει γι' αυτό το χρονικό διάστημα να προετοιμάσετε τη συσκευή, ως ακολούθως.

- Αδειάζετε και καθαρίζετε το δοχείο κόκκων καφέ
- Αδειάζετε και καθαρίζετε το δοχείο νερού
- Αφαίρεση υγρασίας
- Καθαρίζετε τον εσωτερικό χώρο
- Πακετάρετε τη συσκευή ώστε να είναι ασφαλής

## Εξάτμιση νερού από την καφετιέρα

Σε περίπτωση που πρόκειται να μεταφέρετε ή να αποθηκεύσετε την καφετιέρα για μεγάλο χρονικό διάστημα, ιδιαίτερα σε θερμοκρασίες κάτω του μηδενός, θα πρέπει προηγουμένως να διενεργηθεί εξάτμιση του νερού από τη συσκευή.

Κατά την εξάτμιση αφαιρείται όλο το νερό από το σύστημα της συσκευής για να προληφθούν βλάβες που προκαλούνται στη συσκευή από το νερό και την παγωνιά.

- Αγγίξτε το πλήκτρο αφής .
- Επιλέξτε άλλα | Ρυθμίσεις  | εκθεσιακή επίδειξη | Αφαίρεση υγρασίας.

Η διαδικασία καθαρισμού δεν μπορεί να διακοπεί. Η διαδικασία αυτή πρέπει να εκτελεστεί πλήρως.

- Επιλέξτε ναι και επιβεβαιώστε με ΟΚ.
- Ακολουθήστε τις υποδείξεις στην οθόνη.

 Προσοχή! Κίνδυνος εγκαύματος στα σημεία εκροής! Καυτός ατμός βγαίνει προς τα έξω.

Όταν σβήσει η οθόνη, η διαδικασία εξάτμισης έχει ολοκληρωθεί.

- Τραβήξτε το φιλτράκι, για να αποσυνδέσετε την καφετιέρα από το ηλεκτρικό δίκτυο.
- Καθαρίστε το δίσκο συλλογής και το δοχείο απορριμμάτων καφέ.

## Επανασυσκευασία

Επανασυσκευάστε αποκλειστικά και μόνο συσκευή καθαρισμένη και στεγνή. Τα υπολείμματα αλεσμένου καφέ μπορεί να χαράξουν τις επιφάνειες. Επιπλέον, τα υπολείμματα καφέ, γάλακτος και νερού ευνοούν τον σχηματισμό μικροβίων.

Χρησιμοποιήστε την αρχική συσκευασία, για να συσκευάσετε την καφετιέρα.

Τοποθετήστε μέσα στη συσκευασία και το εγχειρίδιο οδηγιών χρήσης. Έτσι θα το έχετε στη διάθεσή σας όταν θελήσετε να ξαναχρησιμοποιήσετε την καφετιέρα.

## Service και εγγύηση

Στην ενότητα [www.miele.com/service](http://www.miele.com/service) θα βρείτε πληροφορίες για το πώς μπορείτε να αντιμετωπίσετε τις βλάβες/τα σφάλματα μόνοι σας, καθώς και για ανταλλακτικά Miele.

### Επικοινωνία σε περίπτωση βλάβης

Για να επισκευαστούν οι βλάβες στη συσκευή σας, τις οποίες δεν μπορείτε να διορθώσετε μόνοι σας, απευθυνθείτε π.χ. στο κατάστημα από το οποίο αγοράσατε τη συσκευή ή στο Miele Service.

Μπορείτε να επικοινωνήσετε με το Miele Service μέσω διαδικτύου στην παρακάτω ιστοσελίδα [www.miele.com/service](http://www.miele.com/service).

Στην τελευταία σελίδα του παρόντος βιβλίου, θα βρείτε τα τηλέφωνα με τα οποία μπορείτε να επικοινωνήσετε για θέματα Service.

Όταν πρόκειται να καλέσετε το Miele Service, θα χρειαστεί να αναφέρετε τον τύπο και τον αριθμό της παραγωγής (αριθμός παραγωγής/αριθμός κατασκευής SN). Τα δύο αυτά στοιχεία βρίσκονται στην πινακίδα τύπου.

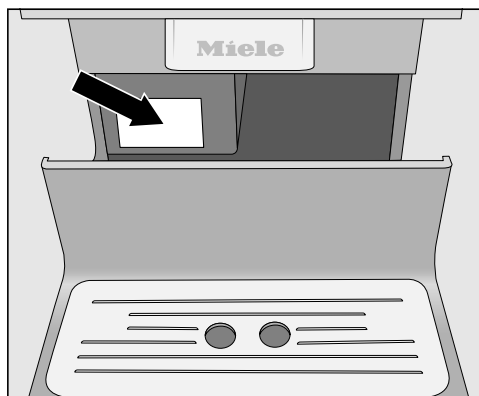

### Εγγύηση

Ο χρόνος εγγύησης της συσκευής είναι 2 χρόνια.

Περισσότερες πληροφορίες για τους όρους εγγύησης θα βρείτε στο συνοδευτικό έντυπο εγγύησης.

Αυτά τα προϊόντα και άλλα εξαρτήματα μπορείτε να προμηθευτείτε μέσω του ηλεκτρονικού καταστήματος της Miele στη διεύθυνση [www.miele-shop.gr](http://www.miele-shop.gr), από το τμήμα ανταλλακτικών της Miele ή από τα καταστήματα πώλησης προϊόντων Miele.

### Συνοδευτικά εξαρτήματα

- **Αρχικό σετ «Miele περιποίηση συσκευών»**  
Ανάλογα με το μοντέλο παρέχονται διάφορα προϊόντα καθαρισμού.
- **Βούρτσα καθαρισμού**  
π.χ. για τον καθαρισμό των σωληνώσεων γάλακτος
- **Άκαμπτos σωλήνας γάλακτος**  
για την παρασκευή γάλακτος απευθείας από τη συσκευασία
- **Δοχείο γάλακτος με καπάκι**  
για την αποθήκευση και την παρασκευή γάλακτος (περιλαμβάνεται ανάλογα με το μοντέλο)

### Πρόσθετα εξαρτήματα

Εναρμονισμένα με την καφετιέρα υπάρχουν διαθέσιμα στην γκάμα προϊόντων της Miele βοηθητικά εξαρτήματα και προϊόντα καθαρισμού και φροντίδας.

- **Πανί από μικροΐνες για όλες τις χρήσεις**  
για τον καθαρισμό δακτυλικών αποτυπωμάτων και εύκολων λεκέδων
- **Ταμπλέτες καθαρισμού**  
για την αφαίρεση λιπαρών συστατικών από τη μονάδα βρασμού
- **Ταμπλέτες αφαίρεσης αλάτων**  
για την αφαίρεση αλάτων από τις σωληνώσεις νερού
- **Δοχείο γάλακτος με καπάκι**  
για την αποθήκευση και την παρασκευή γάλακτος
- **CJ Jug 1,0 l**  
Κανάτα θερμός για καφέ ή τσάι (Λειτουργία κανάτας)
- **Miele Black Edition One for all**  
ολόκληροι κόκκοι καφέ που ενδείκνυται ιδανικά για την παρασκευή espresso, Café Crema και ειδών καφέ που παρασκευάζονται με γάλα
- **Miele Black Edition Espresso**  
ολόκληροι κόκκοι καφέ – ενδείκνυται ιδανικά για παρασκευή espresso
- **Miele Black Edition Café Crema**  
ολόκληροι κόκκοι καφέ – ενδείκνυται ιδανικά για παρασκευή καφέδων
- **Miele Black Edition Decaf**  
ολόκληροι κόκκοι καφέ – ενδείκνυται ιδανικά για παρασκευή ειδών καφέ χωρίς καφεΐνη

## Οικονομία ηλεκτρικού ρεύματος

---

**Με τις συμβουλές που ακολουθούν μπορείτε να εξοικονομήσετε ηλεκτρικό ρεύμα και χρήματα, όπως επίσης και να προστατέψετε το περιβάλλον:**

- Επιλέξτε η καφετιέρα σας να λειτουργεί σε λειτουργία Eco.
- Όταν δεν χρησιμοποιείτε την καφετιέρα, θέτετε την εκτός λειτουργίας μέσω του πλήκτρου ON/OFF .
- Αλλάξτε τη ρύθμιση του χρονομέτρου διακοπή λειτουργίας μετά από **σε 20 λεπτά**. Έτσι η καφετιέρα τίθεται εκτός λειτουργίας 20 λεπτά μετά την τελευταία παρασκευή ροφήματος ή το άγγιγμα ενός πλήκτρου αφής.
- Αν θερμαίνετε τα φλιτζάνια σας μόνο περιστασιακά, απενεργοποιήστε τη λειτουργία θέρμανσης φλιτζανιών. Εναλλακτικά, μπορείτε να προθερμάνετε τα φλιτζάνια με καυτό νερό.



Η καφετιέρα παραδίδεται έτοιμη για σύνδεση σε πρίζα σούκο.

Τοποθετήστε την καφετιέρα κατά τέτοιο τρόπο, ώστε να έχετε πάντα ελεύθερη πρόσβαση στην πρίζα. Εάν η πρίζα δεν είναι ελεύθερα προσβάσιμη, βεβαιωθείτε ότι στον χώρο της εγκατάστασης υπάρχει διάταξη ολοπολικής αποσύνδεσης από το δίκτυο.

 Κίνδυνος πυρκαγιάς λόγω υπερθέρμανσης.

Η λειτουργία της καφετιέρας με πολύπριζα και μπαλαντέζες μπορεί να προκαλέσει υπερφόρτωση των καλωδίων.

Για λόγους ασφαλείας, μην χρησιμοποιείτε πολύπριζα, μπαλαντέζες, αντάπτορες ή/και βύσματα εξοικονόμησης ενέργειας.

Η ηλεκτρολογική σύνδεση πρέπει να έχει γίνει σύμφωνα με τις προδιαγραφές VDE 0100.

Για λόγους ασφαλείας, συνιστούμε τη χρήση ενός διακόπτη προστασίας από παραμένον ρεύμα (RCD) τύπου  στον αντίστοιχο οικιακό ασφαλειοπίνακα για την ηλεκτρολογική σύνδεση της καφετιέρας.

Ένα κατεστραμμένο καλώδιο ηλεκτρικής σύνδεσης επιτρέπεται να αντικατασταθεί μόνο από ένα ειδικό καλώδιο ηλεκτρικής σύνδεσης του ίδιου τύπου (διατίθεται από το Miele Service). Για λόγους ασφαλείας, η αντικατάσταση επιτρέπεται να γίνει μόνο από εξειδικευμένο τεχνικό ή από το Miele Service.

Τα στοιχεία για την ονομαστική ισχύ αναγράφονται στην πινακίδα τύπου. Η ασφάλεια πρέπει να είναι τουλάχιστον 10 A.

Συγκρίνετε αυτά τα στοιχεία με τα δεδομένα της επιτόπιας ηλεκτρολογικής σύνδεσης.

Σε περίπτωση αμφιβολίας απευθυνθείτε σε ηλεκτρολόγο.

Είναι δυνατή η προσωρινή ή μόνιμη λειτουργία σε σύστημα παροχής ηλεκτρικής ενέργειας αυτόνομο ή μη συγχρονισμένο σε δίκτυο (όπως π.χ. αυτόνομα δίκτυα, εφεδρικά συστήματα). Απαραίτητη προϋπόθεση για τη λειτουργία είναι το σύστημα τροφοδοσίας να συμμορφώνεται με τις προδιαγραφές του προτύπου EN 50160 ή συγκρίσιμων προτύπων.

Τα μέτρα προστασίας που προβλέπονται στην οικιακή εγκατάσταση και σε αυτό το προϊόν Miele πρέπει επίσης να διασφαλίζουν τη λειτουργία τους σε απομονωμένη λειτουργία ή σε λειτουργία μη συγχρονισμένη σε δίκτυο ή να αντικαθίστανται από ισοδύναμα μέτρα στην εγκατάσταση. Όπως περιγράφεται, για παράδειγμα, στην τρέχουσα έκδοση του VDE-AR-E 2510-2.

Η Miele συνιστά: Εγκαταστήστε κατάλληλες προστατευτικές διατάξεις (επιτηρητές, συστήματα αδιάλειπτης τροφοδότησης ισχύος κ.λπ.) στην εσωτερική ηλεκτρική σας εγκατάσταση, ώστε να προλαμβάνεται η πρόκληση ζημιών ή η εμφάνιση ανωμαλιών στη λειτουργία των συσκευών σας.

## Υποδείξεις τοποθέτησης

 Κίνδυνος υπερθέρμανσης λόγω ανεπαρκούς αερισμού.

Εάν η καφετιέρα δεν αεριζείται επαρκώς, τότε μπορεί να υπερθερμανθεί η συσκευή.

Φροντίζετε για τον επαρκή εξαερισμό της συσκευής.

Μην καλύπτετε την καφετιέρα κατά τη διάρκεια της λειτουργίας της με πετσέτες ή κάτι παρόμοιο.

Εάν έχετε τοποθετήσει την καφετιέρα πίσω από κάποιο κλειστό έπιπλο και τη λειτουργήσετε με κλειστή την πόρτα του επίπλου, θα συσσωρευτεί θερμότητα και υγρασία. Κατ' αυτόν τον τρόπο μπορεί να προκληθούν ζημιές στην καφετιέρα και/ή στα έπιπλα.

Μην κλείνετε την πόρτα του επίπλου όταν η καφετιέρα είναι σε λειτουργία.

Αν τοποθετήσετε την καφετιέρα μέσα σε μια εσοχή, η εσοχή αυτή πρέπει να έχει τις εξής ελάχιστες διαστάσεις:

Ύψος	508 χιλστ.
Πλάτος	450 χιλστ.
Βάθος	555 χιλστ.

Λάβετε υπόψη σας κατά την τοποθέτηση: για να μπορέσετε να αφαιρέσετε τη μονάδα βρασμού, πρέπει να ανοίξετε την πόρτα της συσκευής εντελώς.

- Τοποθετείτε την καφετιέρα, ώστε να εφαρμόζει ακριβώς στην μπροστινή άκρη της εσοχής.

Λάβετε υπόψη σας τις ακόλουθες υποδείξεις τοποθέτησης:

- Ο χώρος τοποθέτησης πρέπει να είναι στεγνός και καλά αεριζόμενος.
- Η θερμοκρασία περιβάλλοντος στο χώρο τοποθέτησης πρέπει να ανέρχεται μεταξύ +10°C και +38°C.
- Η καφετιέρα πρέπει να τοποθετείται σε οριζόντια επιφάνεια. Ο χώρος τοποθέτησης πρέπει να είναι ανθεκτικός στο νερό.

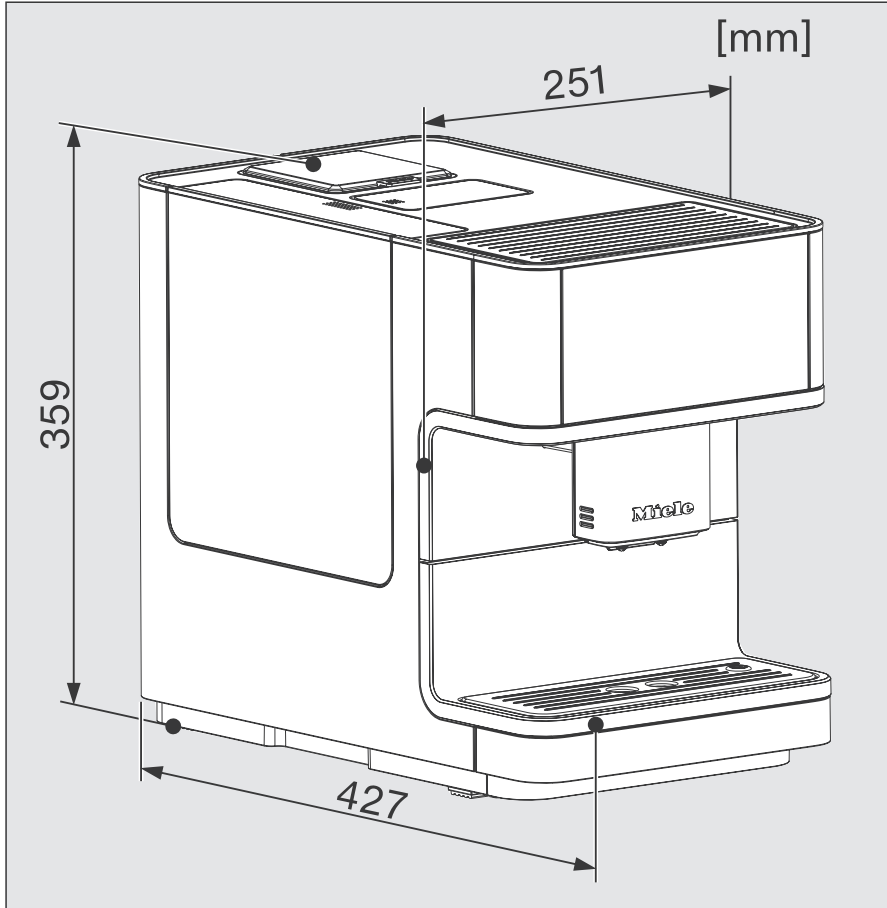

## Τεχνικά στοιχεία

Κατανάλωση ρεύματος σε κατάσταση Standby:	< 0,1 Watt
Κατανάλωση ρεύματος σε διασυνδεδεμένη λειτουργία ετοιμότητας:	< 0,5 Watt
Πίεση αντλίας:	μέγ. 15 bar
Ταχυθερμαντήρας:	1 ανοξειδωτο θερμικό μπλοκ
Διαστάσεις συσκευής (πλάτος x ύψος x βάθος):	251 x 359 x 427 mm
Καθαρό βάρος:	9,9 kg
Μήκος καλωδίου ηλεκτρικής σύνδεσης:	144 cm
Χωρητικότητα δοχείου νερού:	1,8 l
Χωρητικότητα δοχείου κόκκων καφέ:	περ. 300 g
Χωρητικότητα δοχείου γάλακτος:	0,7 l
Χωρητικότητα δίσκου συλλογής:	0,8 l
Χωρητικότητα δοχείου υπολειμμάτων καφέ:	μέγ. 10 μερίδες υπολειμμάτων καφέ
Κεντρική εκροή:	δυνατότητα ρύθμισης ύψους μεταξύ 80-140 mm
Μύλος συσκευής:	Κωνικός μύλος άλεσης από χάλυβα
Βαθμός αλέσματος:	ρυθμιζόμενος σε 5 βαθμίδες
Μερίδα αλεσμένου καφέ:	μέγ. 12 g
Ζώνη συχνοτήτων:	2,400-2,4835 GHz
Μέγ. ισχύς ασύρματης εκπομπής	< 100 mW

(Το δοχείο γάλακτος στο CM 6360, CM 6560 περιλαμβάνεται στη συσκευασία.)

Δια της παρούσης η εταιρεία Miele δηλώνει ότι αυτή η καφετιέρα ανταποκρίνεται στην οδηγία 2014/53/EU.

Το πλήρες κείμενο της Δήλωσης Πιστότητας της Ευρωπαϊκής Ένωσης είναι διαθέσιμο μέσω internet στις διευθύνσεις που ακολουθούν:

- Προϊόντα, λήψη, στη διεύθυνση [www.miele.gr](http://www.miele.gr)
- Service, ζήτηση πληροφοριών, οδηγίες χρήσης, στη διεύθυνση <https://miele.gr/manual> με εισαγωγή της ονομασίας του προϊόντος ή του αριθμού κατασκευής



## ΟΙΚΙΑΚΕΣ ΣΥΣΚΕΥΕΣ

Πλυντήρια-στεγνωτήρια-σιδερωτήρια ρούχων, ηλεκτρικές σκούπες, πλυντήρια πιάτων, ψυγεία, οριζόντιοι καταψύκτες, συντηρητές κρασιών, κουζίνες, εστίες ηλεκτρικές ή αερίου, απορροφητήρες κουζίνας, φούρνοι μικροκυμάτων, φούρνοι ατμού, καφετιέρες.

## ΕΠΙΠΛΑ ΚΟΥΖΙΝΑΣ

Συγκροτήματα επίπλων κουζίνας  
και όλοι οι τύποι εντοιχιζόμενων ηλεκτρικών συσκευών.

## ΕΠΑΓΓΕΛΜΑΤΙΚΕΣ ΣΥΣΚΕΥΕΣ

Επαγγελματική φροντίδα ιματισμού: πλυντήρια-στεγνωτήρια-σιδερωτήρια.  
Πλυντήρια πιάτων, πλυντήρια ποτηριών, ειδικά πλυντήρια για καθαρισμό  
και απολύμανση ιατροτεχνολογικών προϊόντων και σκευών εργαστηρίων.

ΑΘΗΝΑ  
ΚΕΝΤΡΙΚΑ ΓΡΑΦΕΙΑ – ΕΚΘΕΣΗ  
Λεωφόρος Κηφισίας 69  
15124 Μαρούσι

**801 222 4444** (αστική χρέωση πανελλαδικά)

**210 679 4444** (από κινητό)

Fax: (+30) 210 679 4409

e-mail: [miele@miele.gr](mailto:miele@miele.gr)

[www.miele.gr](http://www.miele.gr)

Υποκ/μα Κύπρου:  
MIELE GALLERY  
Λεωφ. Γρίβα Διγενή 46  
1080 Λευκωσία

**Τηλ.: (+357) 22 451 999**

**Service: 8000 2 999** (χωρίς χρέωση)

Fax: (+357) 22 451 909

Miele & Cie. KG  
Carl-Miele-Straße 29  
33332 Gütersloh  
Germany

CM 6160, CM 6360, CM 6560

el-GR

M.-Nr. 11 619 292 / 00