

Használati és szerelési útmutató Páraelszívó



Feltétlenül olvassa el a Használati- és szerelési utasítást a felállítás – beszerelés – üzembe helyezés előtt. Ezzel megóvja önmagát és elkerüli a készülék károsodását.

Tartalom

Biztonsági utasítások és figyelmeztetések	4
Az ön hozzájárulása a környezetvédelemhez	11
A páraelszívó áttekintése	12
Működési leírás	14
Első üzembe helyezés	15
Elszívó vagy keringtetéses üzem választása	15
Miele@home beállítása	15
Scan & Connect végrehajtása	16
Wi-Fi lejelentkezés (visszaállítás a gyári beállításokra)	16
Con@ctivity beállítása	17
Con@ctivity a helyi Wi-Fi hálózaton keresztül (Con@ctivity 3.0)	17
Con@ctivity közvetlen Wi-Fi kapcsolaton keresztül (Con@ctivity 3.0)	17
Kapcsolat megismétlése	18
Kezelés (Automatikus üzem)	19
Főzés a Con@ctivity-funkcióval (automatikus üzem)	19
Sütési művelet	19
Átmeneti kilépés az automatikus üzemből	20
Visszatérés az automatikus üzemhez	20
Kezelés (Kézi üzem)	21
Főzés Con@ctivity-funkció nélkül (kézi üzem)	21
A ventilátor bekapcsolása	21
A teljesítményfokozat kiválasztása	21
Második Booster fokozat kiválasztása	21
Utánfutási idő kiválasztása	22
A ventilátor kikapcsolása	22
A főzőhely-megvilágítás be-/kikapcsolása/fényerőszabályzása	22
Biztonsági kikapcsolás	22
Beállítások módosítása	23
A zsírszűrő üzemóra-számlálójának módosítása	23
A szagszűrő üzemóra-számlálójának módosítása vagy kikapcsolása	23
A Powermanagement kikapcsolása	24
Az érintógombok hangjelzése	24
Energiatakarékossági tanácsok	25
Tisztítás és ápolás	26
Burkolat	26
Különleges útmutatások a nemesacél felületekhez	26
Üzemóra-számláló	27
Zsírszűrő	27
Zsírszűrő cseréje	29

Szagszűrő.....	29
A szénszűrő üzemóra-számlálójának visszaállítása	30
A szagszűrő ártalmatlanítása	30
Regenerálható szagszűrő	30
Ügyfélszolgálat	31
Kapcsolatfelvétel üzemzavarok esetén	31
A típustábla elhelyezkedése.....	31
Garancia.....	31
Telepítés	32
A beszerelés előtt	32
Szerelési javaslatok	32
Beszereléshez szükséges anyagok	32
Telepítési anyagok keringtetéses üzemmódhoz	33
Készülékmeretek	34
A főzőhely és a páraelszívó közötti távolság (S).....	37
Mélységűtköző behelyezése (opcionális)	38
Elszívócső	40
Visszacsapószelep.....	40
Kondenzvíz.....	41
Hangtompító.....	41
Elektromos csatlakoztatás	43
Műszaki adatok	44
Utólag vásárolható tartozék keringtetéses üzemmódhoz.....	44
Megfelelőségi nyilatkozat.....	44

Biztonsági utasítások és figyelmeztetések

Ez a páraelszívó megfelel az előírt biztonsági előírásoknak. Szakszerűtlen használata azonban személyi sérülésekhez és vagyoni károkhoz vezethet.

Olvassa el figyelmesen a Használati és szerelési utasítást, mielőtt a páraelszívót üzembe helyezi. Ez fontos útmutatásokat tartalmaz a beépítéshez, a biztonsághoz, a használathoz és a karbantartáshoz. Ezáltal védi önmagát és másokat, valamint elkerüli a károkat.

Az IEC 60335-1 szabványnak megfelelően a Miele kifejezetten felhívja a figyelmet arra, hogy a készülék telepítéséről szóló fejezetet valamint a biztonsági előírásokat és figyelmeztetéseket feltétlenül el kell olvasni és be kell tartani.

A Miele nem tehető felelőssé azon károkért, amelyek ezeknek az útmutatásoknak a figyelmen kívül hagyásából származnak.

Őrizze meg a Használati és szerelési utasítást, és adja azt tovább az esetleges következő tulajdonosnak!

Rendeltetésszerű használat

▶ Ez a páraelszívó a háztartásban és a háztartáshoz hasonló felállítási környezetben történő használatra készült.

▶ Ez a páraelszívó nem alkalmas a szabadban történő alkalmazásra.

▶ A páraelszívót kizárólag háztartási körülmények között olyan főzési gőzök elszívására és tisztítására használja, amelyek ételek készítése közben keletkeznek.

Az összes többi felhasználási mód tilos.

▶ A páraelszívó egy gáz főzőhely felett keringtetéses üzemmódban nem használható a felállítási helyiség átszellőztetésére. Ezzel kapcsolatban kérje gázszerelő segítségét.

▶ Olyan személyeknek, akik fizikai, érzékelési vagy értelmi képességeik, tapasztalatlanságuk vagy tudatlanságuk miatt nincsenek abban az állapotban, hogy a páraelszívót biztonsággal kezelhetnék, akkor a kezelésük csak felügyelet mellett történhet.

Ezeknek a személyeknek csak akkor szabad a páraelszívót felügyelet nélkül használniuk, ha a működését úgy elmagyarázták nekik, hogy azt biztonságosan kezelni tudják. Fel kell tudniuk ismerni és megérteni a helytelen használat lehetséges veszélyeit.

Gyermekek a háztartásban

- ▶ A nyolc év alatti gyermekeket tartsa távol a páraelszívótól, kivéve, ha állandó felügyelet alatt állnak.
- ▶ Ezek a személyek csak akkor kezelhetik a páraelszívót felügyelet nélkül, ha úgy elmagyarázták nekik, hogy biztonságosan tudják kezelni. A gyermekeknek fel kell tudniuk ismerni és meg kell tudniuk érteni a helytelen használat lehetséges veszélyeit.
- ▶ Gyermekeknek nem szabad a páraelszívót felügyelet nélkül tisztítani vagy karbantartaniuk.
- ▶ Ügyeljen azokra a gyermekekre, akik a páraelszívó közelében tartózkodnak. Soha ne hagyja a gyermekeket a páraelszívóval játszani.
- ▶ A főzőlap-megvilágítás nagyon intenzív fényt bocsát ki. Különösen a csecsemőknél ügyeljen arra, hogy ne nézzenek bele közvetlenül a fénybe.
- ▶ Fulladásveszély! A gyermekek játék közben a csomagolóanyagokat (pl. fólia) magukra tekerhetik, vagy a fejükre húzhatják és megfulladhatnak. A csomagolóanyagokat tartsa távol a gyermekektől.

Műszaki biztonság

- ▶ A szakszerűtlen telepítési és karbantartási munkálatok vagy javítások veszélyeztethetik a felhasználót. A telepítési és karbantartási munkálatokat vagy javításokat csak a Miele által engedélyezett szakemberek végezhetik el.
- ▶ A páraelszívó sérülései veszélyeztethetik az ön biztonságát. Ellenőrizze azt a látható sérülések tekintetében. Soha ne helyezzen üzembe sérült páraelszívót.
- ▶ A páraelszívó elektromos biztonsága csak akkor garantált, ha azt egy szabályszerűen kiépített védővezetékes (földelt) hálózati rendszerhez csatlakoztatja. Ennek az alapvető biztonsági előfeltételnek meg kell lennie. Kétség esetén elektrotechnikai szakemberrel ellenőriztesse az elektromos hálózatot.
- ▶ A páraelszívó adattábláján található csatlakoztatási adatoknak (frekvencia és feszültség) feltétlenül meg kell egyezniük a villamos hálózat adataival, hogy a páraelszívó ne károsodjon. Hasonlítsa össze ezeket az adatokat csatlakoztatás előtt. Kétség esetén kérdezzen meg egy elektrotechnikai szakembert.

Biztonsági utasítások és figyelmeztetések

▶ Lehetséges az önálló vagy a hálózattal nem szinkronban álló energiaellátó rendszer időszakos vagy folyamatos üzemeltetése (például szigethálózatok, biztonsági tartalékrendszerek). Az üzemeltetés feltétele, hogy az energiaellátó rendszer megfeleljen az EN 50160 vagy hasonló szabvány előírásainak.

A házi elosztórendszerrel és ezzel a Miele termékkel kapcsolatban előírányzott óvintézkedéseket a működést és a működési módot tekintve sziget üzemben vagy a hálózattal nem szinkronban álló üzem esetén is biztosítani kell, illetve azonos intézkedésekkel kell helyettesíteni a telepítésnél. Mint például a VDE-AR-E 2510-2 aktuális kiadványában leírtak szerint.

▶ Az elosztók vagy hosszabbító kábelek nem garantálják a szükséges biztonságot (tűzveszély). Ezekon keresztül ne csatlakoztassa a páraelszívót az elektromos hálózathoz.

▶ A páraelszívót csak beépítve használja, hogy a biztonságos működése szavatolva legyen.

▶ Jelen páraelszívót nem szabad nem rögzített helyeken (pl. hajókon) üzemeltetni.

▶ A feszültségvezető csatlakozók megérintése, valamint az elektromos és mechanikai felépítés módosítása veszélyforrást jelent, emellett pedig a páraelszívó üzemzavarához vezethet.

Csak annyira bontsa meg a házat, amennyire a szereléshez és tisztításhoz a leírás szerint szükséges. Semmi esetre se nyissa fel a burkolat további részeit.

▶ Beszerelési és karbantartási munkák vagy javítások előtt a páraelszívót le kell választani a hálózatról. A készülék elektromosan csak akkor van leválasztva a hálózatról, ha:

- a háztartás biztosítékai ki vannak kapcsolva vagy
- a háztartás becsavarható biztosítékai teljesen ki vannak csavarva vagy
- húzza ki a hálózati csatlakozót (ha van) a dugaszolóaljzatból. Ilyenkor ne a hálózati csatlakozókábelt húzza, hanem a hálózati csatlakozót.

▶ A garanciaigény elvész, ha a páraelszívó javítását nem a Miele által felhatalmazott Ügyfélszolgálat végzi el.

▶ Egy sérült csatlakozóvezetékét csak képzett szakember cserélheti ki.

Biztonsági utasítások és figyelmeztetések

► A világítás világítóeszköze fixen beépített. A cserét csak a Miele engedélyével felhatalmazott szakember vagy a Miele Ügyfélszolgálat végezheti el.

Egyidejű üzem a helyiség levegőjét használó készülékkel

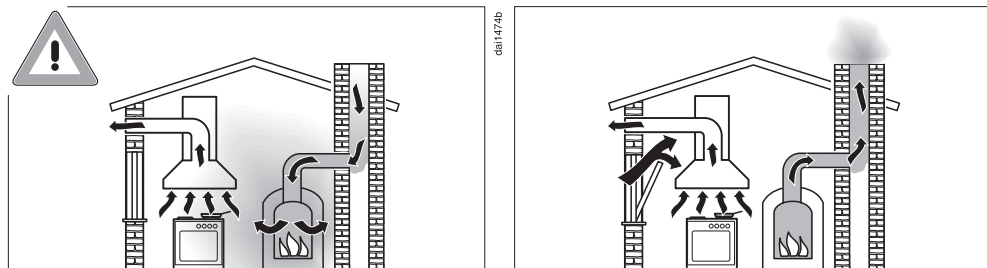

⚠ Az égési gázok mérgezést okozhatnak.

Páraelszívó és a helyiség levegőjétől függő készülék egyidejű és egy helyiségben való használata vagy összekapcsolt szellőzés esetén a legnagyobb körültekintéssel kell eljárni.

A helyiség levegőjétől függő készülékek az égéshez szükséges levegőt a lakótérből nyerik, és az égéstermék egy égéstermék elvezető rendszeren (pl. kémény) keresztül vezetik ki a szabadba. Ezek lehetnek pl. gáz-, olaj-, vagy szénüzemű fűtőberendezések, átfolyós rendszerű vízmelegítők, vízmelegítők, főzőlapok vagy sütők.

A páraelszívó a konyha és a szomszédos helyiségek levegőjét használja fel. Ez a következő üzemmódokra vonatkozik:

- elszívó üzemmód,
- keringtetéses üzemmód a helyiségen kívül elhelyezett átalakító dobozzal.

Elegendő bevezetett levegő hiányában alulnyomás alakul ki. A készülék túl kevés égési levegőt kap. Az égés így korlátozott.

A kéményből vagy a szellőzőaknából mérgező gázok juthatnak a lakóhelyiségekbe.

Életveszély áll fenn.

Biztonsági utasítások és figyelmeztetések

A páraelszívó és a helyiség levegőjétől függő készülék egyidejű működtetése akkor veszélytelen, ha a helyiségben vagy a közös légtérben legfeljebb 4 Pa (0,04 mbar) depresszió alakul ki, amely által a készülék gázainak visszaáramlása elkerülhető.

Ez úgy érhető el, ha a nem zárható nyílásokon, pl. ajtókon vagy ablakokon keresztül az égéshez szükséges levegő pótlódik. Itt arra kell ügyelni, hogy a beáramló nyílás keresztmetszete elegendő nagyságú legyen. Egy bevezető/kivezető fali doboz önmagában általában nem biztosítja az elegendő levegő ellátást.

A megítéléskor mindig a lakás teljes szellőzőrendszerét figyelembe kell venni. Ehhez kérjen tanácsot az illetékes kéményseprő szakembertől.

Ha a páraelszívót keringtetéses üzemmódban használja, amely a levegőt a lakótérbe vezeti vissza, a helyiség levegőjét használó készülék egyidejű üzemeltetése veszélytelen.

Szakszerű használat

▶ Nyílt láng esetén tűzveszély áll fenn!

Soha ne dolgozzon nyílt lánggal a páraelszívó alatt. Pl. a flambírozás vagy nyílt lánggal grillezés tehát tilos. A bekapcsolt páraelszívó beszívja a lángot a szűrőbe. A lerakódott konyhai zsír meggyulladhat.

▶ Gáztűzhelyen történő főzés közben az erős hőhatás károsíthatja a páraelszívót.

- Soha ne hagyja főzőedény nélkül égve a gáztűzhelyet. Akkor is kapcsolja ki a gáztűzhelyet, ha csak kis időre veszi le a főzőedényt.
- Válasszon olyan főzőedényt, amelynek mérete megfelelő a tűzhelyhez.
- Úgy szabályozza a lángot, hogy semmi esetre se csapjon ki a főzőedény alól.
- Kerülje el a főzőedény túlzott felmelegítését (pl. Wokkal való főzésnél).

▶ A kondenzvíz korrózióhoz vezethet a páraelszívón.

Mindig kapcsolja be a páraelszívót, ha egy főzőhelyet is használ, hogy ne gyűlhessen össze kondenzvíz.

▶ A túlforrósodott olaj vagy zsír meggyulladhat és ezáltal a páraelszívó meggyulladhat.

Felügyelje a lábosokat, serpenyőket és fritőz sütőket, ha olajjal vagy zsírral dolgozik. Ezért az elektromos grillezést is állandó felügyelet alatt kell tartani.

▶ A zsír- és szennyeződés-lerakódások befolyásolják a páraelszívó működését.

Soha ne használja a páraelszívót zsírszűrő nélkül, hogy a gőz megtisztítása biztosított legyen.

▶ Ügyeljen arra, hogy a páraelszívó a főzés alatt a felszálló hő miatt felmelegedhet.

A burkolatot és a zsírszűrőket csak akkor érintse meg, ha a páraelszívó lehűlt.

Szakszerű beszerelés

▶ A konyhai készülékekkel kapcsolatosan vegye figyelembe a gyártó előírásait arra vonatkozóan, hogy üzemeltethető-e páraelszívóval együtt.

▶ Szilárd tüzelőanyagú készülékek fölé nem szabad a páraelszívót szerelni.

▶ Ha a tűzhely és a páraelszívó közötti távolság túl kicsi, ez a páraelszívó károsodásához vezethet.

Amennyiben a tűzhely gyártója nem írt elő nagyobb biztonsági távolságokat, a tűzhely és a páraelszívó alsó széle között a „Beszerelés” fejezetben megadott távolságokat kell figyelembe venni.

Ha különböző tűzhelyeket üzemeltet a páraelszívó alatt, amelyekhez különböző biztonsági távolságok érvényesek, akkor a legnagyobb megadott biztonsági távolságot kell figyelembe venni.

▶ A páraelszívó falra történő rögzítéséhez lásd a „Beszerelés” című fejezetben foglaltakat.

▶ Az alkatrészeknek éles szélei lehetnek, melyek sérüléseket okozhatnak.

A szerelés során viseljen vágásbiztos kesztyűt.

▶ Az elszívócső kialakításához csak nem gyúlékony anyagból készült csöveket és tömlőket szabad alkalmazni. Ezek szaküzletekben vagy az Ügyfélszolgálatnál kaphatók.

▶ Az elhasznált levegőt nem szabad használt füst- vagy kipufogógáz-kéménybe, illetve olyan kürtőbe vezetni, amely tűzrakó helyek felállítására szolgáló helyiségek szellőztetésére szolgál.

Biztonsági utasítások és figyelmeztetések

▶ Ha az elhasznált levegőt egy nem használt füst- vagy gázkéménybe kellene vezetni, akkor vegye figyelembe a hatósági előírásokat.

Tisztítás és ápolás

▶ Tűzveszély áll fenn, ha a tisztítást nem az ebben a használati utasításban megadottak szerint végzik.

▶ Egy gőztisztító készülék gőze az áramvezető alkatrészekre juthat és rövidzárlatot okozhat.

A páraelszívó tisztításához soha ne használjon gőztisztító készüléket.

Tartozékok és pótalkatrészek

▶ Kizárólag eredeti Miele tartozékokat használjon. Amennyiben más alkatrészek kerülnek rá- vagy beszerelésre, akkor a garanciára, jótállásra és/vagy termékfelelősségre vonatkozó követelések érvényüket veszítik.

▶ Csak eredeti alkatrészek esetében garantálja a Miele, hogy a biztonsági követelményeket teljesítik. Hibás alkatrészeket csak ilyenekre szabad kicserélni.

▶ A Miele a páraelszívó sorozatgyártásának befejezését követően még akár 15 évig, de legalább 10 évig garantálja a készülék működéséhez szükséges pótalkatrészek rendelkezését.

A csomagolás ártalmatlanítása

A csomagolás a kezelést szolgálja, és megvédi a készüléket a szállítási sérülésektől. A csomagolóanyagokat környezetvédelmi és hulladékkezelés-technikai szempontok alapján választottuk ki, és általában újrahasznosíthatók.

A csomagolásnak az anyagkörforgásba való visszavezetése nyersanyagot takarít meg. Használja az újrafelhasználható anyagok anyagspecifikus gyűjtőhelyeit, és vegye igénybe az anyagspecifikus visszajuttatási lehetőségeket. A szállítási csomagolást a Miele szaktereskedő visszaveszi.

A régi készülék ártalmatlanítása

Az elektromos és elektronikus készülékek számos értékes anyagot tartalmaznak. Ugyanakkor tartalmaznak olyan anyagokat, elegyeket és alkatrészeket is, amelyek működésükhöz és biztonságosságukhoz voltak szükségesek. A háztartási szemétbe kerülve, illetve nem szakszerű kezelés esetén ezek veszélyeztethetik az emberi egészséget és károsíthatják a környezetet. Ezért régi készülékét semmi esetre se dobja a háztartási szemétbe.



Helyette az önkormányzatoknál, a kereskedőknél vagy a Mielénél hivatalosan kijelölt, az elektromos és elektronikus készülékek ingyenes leadására és hasznosítására szolgáló gyűjtő- és visszavételi helyeket használja. Az esetlegesen az ártalmatlanítani kívánt régi készüléken maradt személyes adatok törléséért törvényileg ön felel. Önnek törvényi kötelessége, hogy a készülék által nem szorosán körülzárt, roncsolás nélkül kivehető elhasznált elemeket és akkumulátorokat, valamint lámpákat roncsolás nélkül vegye ki. Vigye el ezeket egy megfelelő gyűjtőhelyre, ahol ingyenesen leadhatja őket. Gondoskodjon arról, hogy a régi készülékét az elszállításig gyermekek elől biztosan elzárt helyen tárolják.

A páraelszívó áttekintése

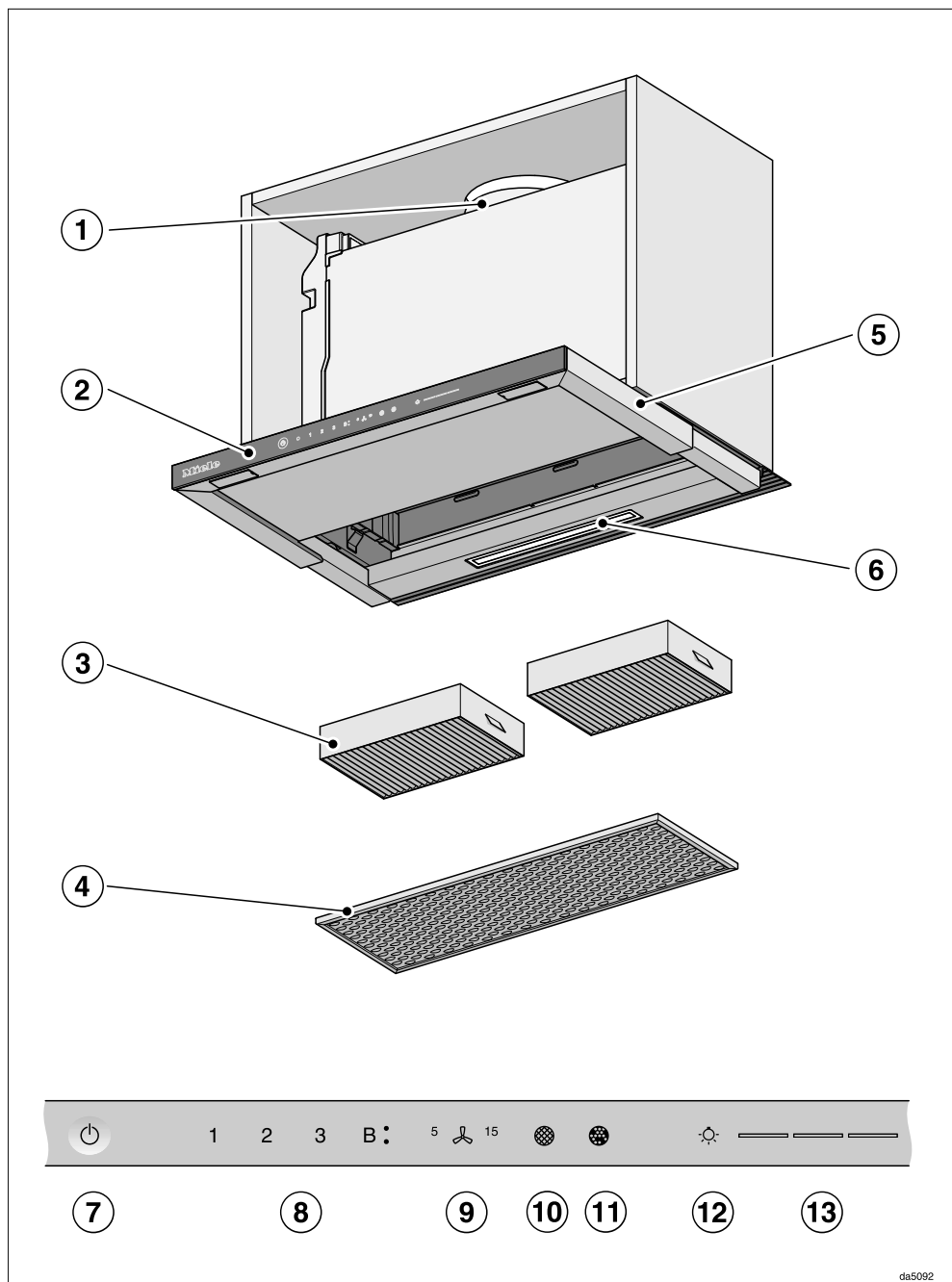

da5092

- ① Elszívőcsonk
- ② Kezelőelemek
- ③ Szénszűrő
Egyszer használatos vagy regenerálható szénszűrő
Utólag vásárolható tartozék keringtetéses üzemmódhoz
- ④ Zsírzsűrő
- ⑤ Kihúzható páraernyő
- ⑥ Főzőhely-megvilágítás
- ⑦ Érintőgomb a páraelszívó be- és kikapcsolásához
- ⑧ Érintőgombok a ventilátor be- és kikapcsolásához, valamint a ventilátorteljesítmény beállításához
- ⑨ Az utánfutás funkció érintőgombja
- ⑩ A zsírzsűrő üzemóra-számlálójának érintőgombja
- ⑪ A szagszűrők üzemóra-számlálójának érintőgombja
- ⑫ Érintőgomb a főzőhely-megvilágítás be-/kikapcsolásához és fényerőszabályzásához
- ⑬ Érintőgombok a világítási fokozatok kiválasztásához és megjelenítéséhez

Működési leírás

A páraelszívó kivitelétől függően a következő funkciók lehetségesek:

Elszívó üzem



Az elszívott levegőt a zsírszűrő tisztítja, majd az épületből kivezetésre kerül.

Keringtetéses üzemmód

(csak utólag vásárolható tartozékként átépítő készlettel és szagszűrővel, lásd a „Műszaki adatok“ fejezetet)



A beszívott levegőt a zsírszűrő és a szagszűrő tisztítja meg. A levegőt végül a rendszer visszavezeti a konyhába.

csa01934a

csa01934b



Elszívó vagy keringtetéses üzemi választása

A páraelszívó elszívó és keringtetéses üzemmódra alkalmas. A ventilátor teljesítménye a választott üzemmódhoz igazodik. Gyárilag a keringtetéses üzemmód van beállítva. Az elszívó üzemmódhoz át kell állítania a párael-szívót.

Az elszívó üzemmódra való átállításhoz a szagszűrő(k) üzemóra-számlálóját ki kell kapcsolni.

■ Érintse meg a Be/Ki gombot .

Az összes piktogram csökkentett fényerővel világít.

■ A zsírszűrő  és a szagszűrő  piktogramok világításáig tartsa nyomva a késleltetett leállítási gombot  ⁵ ¹⁵.

■ Érintse meg a szagszűrő piktogramot .

A  szagszűrő piktogram és a ventilátorfokozat kijelzése villog.

■ Érintse meg a **B** gombot.

■ Nyugtázza a műveletet a szagszűrő gombbal .

Mindegyik ellenőrzőlámpa kialszik.

Az elszívó üzemmód be van állítva.

Ha négy percen belül nem hagyja jóvá a műveletet, akkor a készülék a régi beállítást tartja meg.

Miele@home beállítása

Feltétel:

- Wi-Fi-hálózat
- Miele App
- Miele felhasználói fiók. A felhasználói fiókot a Miele App segítségével tudja létrehozni.

Páraelszívója beépített Wi-Fi-modullal van felszerelve. Kapcsolódjon a párael-szívóval az otthoni Wi-Fi-hálózatra. Ezután lehet a párael-szívót a Miele App-on keresztül kezelni.

Ha a Miele főzőlapja is a helyi Wi-Fi hálózatra van csatlakoztatva, a párael-szívó automatikus vezérlését a Con@ctivity funkcióval keresztül használhatja.

Biztosítsa, hogy párael-szívója beszerelési helyén a Wi-Fi hálózat jele elegendő erősségű legyen.

A Miele@home elérhetősége

A Miele App használata a Miele@home szolgáltatások elérhetőségétől függ az Ön országában.

A Miele@home szolgáltatás nem minden országban elérhető.

Információkat az elérhetőségről a www.miele.com weboldalon talál.

Első üzembe helyezés

Scan & Connect végrehajtása

- Olvassa be a QR-kódot.

Ha telepítette a Miele App-ot, és rendelkezik felhasználói fiókkal, akkor közvetlenül a hálózatra kerül.

Ha még nem telepítette a Miele Appot, az Apple App Store®-ba vagy a Google Play Store™-ba kerül.

- Telepítse a Miele Appot, és hozzon létre egy felhasználói fiókot.

- Olvassa be ismét a QR-kódot.

A Miele App végigvezeti önt a beállításon.



das496 DAS238W-qr-v02



Wi-Fi lejelentkezés (visszaállítás a gyári beállításokra)

Egy új Wi-Fi kapcsolat létrehozásához először a meglévő Wi-Fi kapcsolatot le kell választani.

- Érintse meg a Be/Ki kapcsológombot .

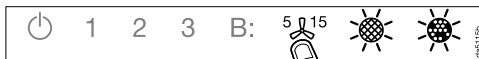
Az összes piktogram csökkentett fényerővel világít.



- A zsírszűrő  és a szagszűrő  piktogramok világításáig tartsa nyomva a késleltetett leállítás gombot .



- Érintse meg a(z) **1** gombot.

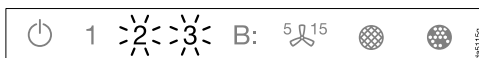

Meglévő Wi-Fi kapcsolat esetén a **2** és a **3** folyamatosan világít.

A páraelszívó a következő két percben készen áll a leválasztásra.

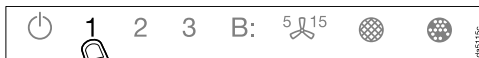

- Érintse meg a(z) **1** gombot.

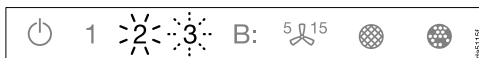

A **2** folyamatosan világít és a **3** villog.



Néhány másodperc múlva villog a **2** és a **3**. A csatlakozás megszakad.



- Hagyja el a kijelentkezési módot a páraelszívón a késleltetett leállítás gombjának  megérintésével.

A Wi-Fi-kapcsolat megszűnt. Új kapcsolatot lehet létrehozni.

Con@ctivity beállítása

A Con@ctivity a Miele elektromos főzőlap és a Miele páraelszívó közötti közvetlen kommunikációt jelenti. Lehetővé teszi a páraelszívó automatikus vezérlését egy önálló Miele elektromos főzőlap üzemállapotának függvényében.

- Egy főzőlap bekapcsolásakor önállóan bekapcsol a főzőhely-megvilágítás és rövid idő után a páraelszívó ventilátora is.
- A főzés alatt a páraelszívó automatikusan választja ki a ventilátorfokozatot. A ventilátorfokozat magassága a bekapcsolt főzőhelyek számától és a választott fokozatoktól függ.
- Főzés után a ventilátor és a főzőhely-megvilágítás egy előre megadott utánfutási idő letelte után automatikusan kikapcsol.

Részletes információkat a működéshez a „Kezelés” fejezetben talál.

Con@ctivity a helyi Wi-Fi hálózaton keresztül (Con@ctivity 3.0)

Feltétel:

- Otthoni Wi-Fi-hálózat
- Wi-Fi-képes Miele főzőlap

- Csatlakoztassa a páraelszívót és a főzőlapot a helyi Wi-Fi hálózatba (Lásd „Miele@home beállítása” fejezetet).

A Con@ctivity-funkció automatikusan aktiválódik.

Con@ctivity közvetlen Wi-Fi kapcsolaton keresztül (Con@ctivity 3.0)

Feltétel:



- Wi-Fi-képes Miele főzőlap

Ha nem rendelkezik helyi hálózattal, létrehozhat közvetlen kapcsolatot a főzőlap és a páraelszívó között.

- Érintse meg a Be/Ki kapcsológombot .

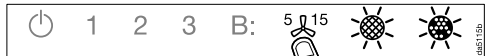
Az összes piktogram csökkentett fényerővel világít.



- A zsírszűrő  és a szagszűrő  piktogramok világításáig tartsa nyomva a késleltetett leállítás gombot .

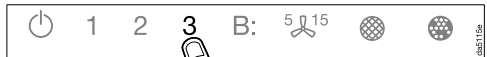

- Érintse meg a(z) **3** gombot.



A **2** folyamatosan világít, a **3** villog.

A páraelszívó a következő 2 percben készen áll a csatlakozásra.

- Indítsa el a Wi-Fi-kezelést a főzőlapon. Ehhez információkat a főzőlap használati útmutatójában talál.

Első üzembe helyezés

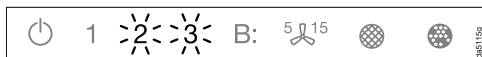

Sikeres csatlakozás után a **2** és a **3** folyamatosan világít.

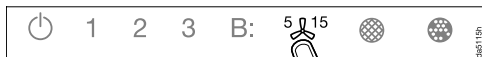

- Hagyja el a csatlakozási módot a páraelszívón a késleltetett leállítás gombjának $5/15$ megérintésével.

A Con@ctivity funkció most már aktív.

Ha közvetlen Wi-Fi-kapcsolat van, a főzőlapot és a páraelszívót nem lehet helyi hálózatba kötni. Ha ezt később meg szeretné tenni, a főzőlap és a páraelszívó közötti közvetlen Wi-Fi-kapcsolatot először meg kell szakítani (lásd a „Wi-Fi lejelentkezés“ fejezetet).

Kapcsolat megismétlése

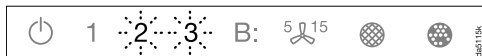

Ha nem lehetséges a kapcsolat, a **2** és a **3** villog, vagy a páraelszívó megszakítja a folyamatot.

- Válassza le a kapcsolatot a páraelszívón (lásd a „Wi-Fi lejelentkezés“) és a főzőlapon.
- Ismételje meg a kapcsolatot.

Ha a Con@ctivity aktivált, a páraelszívó mindig automatikus üzemben működik (lásd „Első üzembe helyezés“ fejezet, „Con@ctivity beállítása“ részt).

Ha a páraelszívót manuálisan akarja kezelni, vegye figyelembe a „Kezelés (manuális üzem)“ fejezet, „Főzés Con@ctivity-funkció nélkül“ részt.

Főzés a Con@ctivity-funkcióval (automatikus üzem)

- Kapcsoljon be egy főzőlapot tetszőleges fokozaton.

A páraelszívó világítása bekapcsol.

- Húzza ki a páraernyőt.

A ventilátor a **2.** fokozatba kapcsol.

Főzés közben a páraelszívó automatikusan választja ki a ventilátorfokozatot.

A bekapcsolt főzőlap összteljesítménye az irányadó, tehát a bekapcsolt főzőhelyek száma és a kiválasztott főzési fokozatok nagysága.

- Ha a főzőlapon nagyobb teljesítményfokozatot választ ki, vagy több főzőhelyet kapcsol be, akkor a páraelszívó is nagyobb ventilátorfokozatra kapcsol.
- Ha csökkenti a főzőlap teljesítményfokozatát, vagy kikapcsol főzőhelyeket, akkor a ventilátorfokozat is ehhez igazodik.

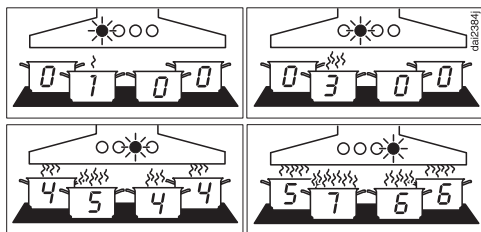

Példák az **1 – B** ventilátorfokozatokra

Reakcióidő

A páraelszívó késéssel reagál. Ezzel figyelembe veszi, hogy a főzőlap teljesítményfokozatának módosítása nem közvetlenül vezet kevesebb vagy több gőzhöz.

Mivel a főzőlap az információkat szakaszosan küldi a páraelszívóhoz, ez is vezethet késéshez.

A reakció néhány másodpercen belül vagy néhány percen belül történik.

Sütési művelet

- Pl. egy főzőedény melegítéséhez sütés előtt bekapcsol egy főzőhelyet a legmagasabb fokozaton. Kb. 10 mp és 4 perc közötti idő letelte után kapcsoljon vissza egy alacsonyabb fokozatra (60 mp és 5 perc között csúcskategóriás főzőlap esetén).

A páraelszívó felismeri a sütési folyamatot.

A páraelszívó bekapcsol és a főzőlap visszakapcsolása után a 3. ventilátorfokozatra kapcsol, és ezen a ventilátorfokozaton marad kb. 5 percig.

Azután a ventilátorfokozat ismét a Con@ctivity-funkcióval kerül meghatározásra.

Előzetesen kézzel egy másik ventilátorfokozatot is kiválaszthat.

Kezelés (Automatikus üzem)

Kikapcsolás

- Kapcsolja ki mindegyik főzőhelyet.

A páraelszívó ventilátora a következő néhány percen belül fokozatosan lejjebb kapcsol, majd végül kikapcsol.

Ezzel a konyha levegőjét megtisztítja a megmaradó páráról és szagokról.

- A Booster fokozatról a ventilátor azonnal a 3. fokozatra kapcsol vissza.
- Ha a ventilátor a 3. fokozaton működik, akkor kb. 1 perc után a 2. fokozatra kapcsol vissza.
- A 2. fokozatról 2 perc után az 1. fokozatra kapcsol vissza.
- 2 perc után az 1. fokozatban a ventilátor kikapcsol.
- További 30 másodperc múlva kikapcsol a főzőhely-megvilágítás.

A főzési művelet befejeződött.

Amennyiben a páraernyő kihúzva marad, a páraelszívó a főzőlap következő bekapcsolásakor automatikusan ismét bekapcsol:

a főzőlap bekapcsolása után néhány másodperccel a ventilátor először rövid ideig a **2.** fokozatba, majd azonnal az **1.** fokozatba kapcsol. A további üzem automatikusan történik.

Átmeneti kilépés az automatikus üzemből

Főzés közben átmenetileg kiléphet az automatikus üzemből, ha:

- kézzel egy másik ventilátorfokozatot választ ki vagy
- kézzel kikapcsolja a páraelszívót vagy

- aktiválja a páraelszívó késleltetett leállítás  funkcióját. A ventilátor a választott késleltetett leállítási idő után kikapcsol, a világítás bekapcsolva marad.

A páraelszívó funkcióit most manuálisan kell kezelni (lásd „Kezelés (manuális kezelés)“ fejezetet).

Visszatérés az automatikus üzemhez

A páraelszívó ismét visszatér az automatikus üzemhez, ha:

- egy ventilátorfokozat kézi kiválasztása után a páraelszívót kb. 5 percig nem kezeli vagy
- a kézzel kiválasztott ventilátorfokozat ismét megfelel az automatikusnak vagy
- a páraelszívó ventilátora és a főzőlap legalább 30 mp-ig ki volt kapcsolva. A főzőlap következő bekapcsolásakor az automatikus üzem újra elindul.

Arra is van lehetősége, hogy a páraelszívót egy komplett főzési folyamathoz manuálisan kezelje.

- Ehhez kapcsolja be a páraelszívó ventilátorát a főzőlap **előtt**.

Ha a főzés után a páraelszívó és a főzőlap legalább 30 másodpercig ki voltak kapcsolva, a főzőlap következő bekapcsolásánál ismét elindul az automatikus üzem.

Főzés Con@ctivity-funkció nélkül (kézi üzem)

A következő feltételek mellett működtethető kézzel a páraelszívó:

- A Con@ctivity-funkció nem aktív.
- Átmenetileg kikapcsolta a Con@ctivity-funkciót (lásd „Kezelés (automatikus üzem)” fejezet, „Automatikus üzem átmeneti elhagyása” rész).

A ventilátor bekapcsolása

Amint elkezdi a főzést, kapcsolja be a ventilátort. Így a főzés során keletkező párárt már a főzés kezdetekor elvezetheti.

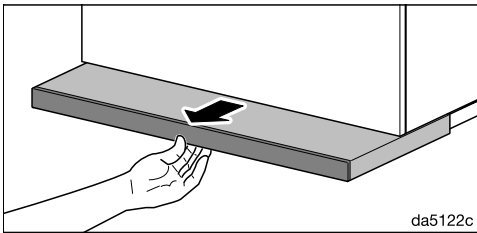

- Húzza ki a páraernyőt. Optimális elszívás és alacsony zajszint eléréséhez húzza ki teljesen a páraernyőt.

A ventilátor a **2.** fokozatra kapcsol.

A teljesítményfokozat kiválasztása

Az enyhétől az erős pára-, szag- vagy hőképződés esetére az **1.–3.** teljesítményfokozat áll rendelkezésre.

A pára-, szag- vagy hőképződés fokozódása esetén növelje a teljesítményfokozatot.

Átmeneti nagyon erős pára-, szag- vagy hőképződés esetén, pl. elősütésnél válassza a **B** Booster fokozatot.

- Az **1–B** gombok megérintésével válassza ki a kívánt teljesítményfokozatot.

Második Booster fokozat kiválasztása

- Ha kiválasztja a Booster fokozatot, világít a **B** piktogram. Ha még erősebb teljesítményfokozatot szeretne, érintse meg ismét a **B** gombot.

A **B** piktogram világít.

A második Booster fokozat be van kapcsolva. A légteljesítmény rövid időre növekszik.

A Booster fokozatok visszakapcsolása

Ha a Powermanagement aktiválva van (előre beállított), akkor az első Booster fokozat öt perc után automatikusan a **3** fokozatra kapcsol vissza.

A második Booster fokozat két perc elteltével visszakapcsol az első Booster fokozatra (kikapcsolt Powermanagement esetén is).





Kezelés (Kézi üzem)

Utánfutási idő kiválasztása

Javasoljuk, hogy a ventilátort a főzés után még néhány percig üzemeltesse. Ezzel a konyha levegőjét megtisztítja a megmaradó páráról és szagokról.

Elkerüli, hogy a páraelszívóban maradványok és abból keletkező szagok keletkezzenek.



A késleltetett leállítási funkció lehetővé teszi, hogy a ventilátor egy előre választott idő után automatikusan kikapcsol.

- Főzés után bekapcsolt ventilátornál érintse meg a késleltetett leállítási gombot ¹⁵
- 1-szer: a ventilátor 5 perc múlva kapcsol ki ( 5 világit).
- 2-szer: a ventilátor 15 perc múlva kapcsol ki ( 15 világit).
- Ha a késleltetett leállítási gombot ¹⁵ ismételten megnyomja, akkor a ventilátor bekapcsolva marad (¹⁵ kialszik).



A ventilátor kikapcsolása

- A ventilátor kikapcsol, ha ismét megérinti a bekapcsolt ventilátorfokozat gombját.
- Ha betolja a páraernyőt, kikapcsol a ventilátor.

A főzőhely-megvilágítás be-/kikapcsolása/fényerőszabályzása

- A páraernyő kihúzásával vagy betolásával vagy a világítás gomb  megnyomásával be-/kikapcsolhatja a főzőhely-megvilágítást.
- Ha betolt páraernyő mellett csak a főzőhely-megvilágítást szeretné bekapcsolni, először érintse meg a Be/Ki  gombot, és azután világítás  gombot.

Bekapcsoláskor a megvilágítás a maximális fényerőre kapcsol. A világítás gomb  mellett mind a három sáv világit.

- Bekapcsolt világítás esetén tartsa nyomva a világítás  gombot. A fényerő csökken, amíg a gombot el nem engedi.
- Ha megint lenyomva tartja a világítás gombot , a fényerő újra nő, amíg el nem engedi a gombot.
- A világítás gomb  melletti sáv megérintésével alternatívaként három fényerő fokozat közül választhat.

Biztonsági kikapcsolás

Ha inaktíválja a Powermanagement funkciót, a páraelszívó ventilátora és a főzőhely-megvilágítás 12 óra után automatikusan kikapcsol.

- Az ismételt bekapcsolásához nyomja meg a Be/Ki kapcsológombot .

A zsírszűrő üzemóra-számláló-jának módosítása





Az üzemóra-számlálót saját főzési szokásaihoz igazíthatja.

Gyárilag 30 órás tisztítási ciklus van beállítva.

- Ha sokszor süt, illetve sokat használja az olajsütőt, akkor érdemes egy rövidebb, 20 órás ciklust beállítani.
- Ha csak alkalmanként főz, akkor is rövid tisztítási intervallumot érdemes beállítani. Ezáltal megakadályozza, hogy a felgyülemlett zsír megkeményedjen, ami a tisztítást megnehezíti.
- Választható hosszabb, 40 vagy 50 órás tisztítási ciklus is, ha ön rendszeresen nagyon zsírszegényen főz.

■ Érintse meg a Be/Ki gombot .

Az összes piktogram csökkentett fényerővel világít.

- A zsírszűrő  és a szagszűrő  piktogramok világításáig tartsa nyomva a késleltetett leállítási gombot .
- Érintse meg a zsírszűrő piktogramot .

A zsírszűrő piktogram  és a ventilátorfokozat kijelzése villog.

Az **1 - B** kijelzők mutatják a beállított időt:

- 1..... kijelző: 20 óra
- 2..... kijelző: 30 óra
- 3..... kijelző: 40 óra
- B**..... kijelző: 50 óra

■ Válassza ki a kívánt időt a megfelelő szám megérintésével.

■ Nyugtázza a műveletet a zsírszűrő gombbal . Ha négy percen belül nem hagyja jóvá a műveletet, akkor a készülék a régi beállítást tartja meg.

A szagszűrő üzemóra-számláló-jának módosítása vagy kikapcsolása

A szagszűrők a keringtető üzemmódhoz szükségesek.





Az üzemóra-számlálót saját főzési szokásaihoz igazíthatja.

Az elszívó üzemmódhoz kikapcsolva kell lennie.

Gyárilag 180 órás csereciklus van beállítva.

■ Érintse meg a Be/Ki gombot .

Az összes piktogram csökkentett fényerővel világít.

- A zsírszűrő  és a szénszűrő  piktogramok világításáig tartsa nyomva a késleltetett leállítási gombot .
- Érintse meg a szénszűrő piktogramot .

A  szénszűrő piktogram és a ventilátorfokozat kijelzése villog.

Az **1 - B** kijelzők mutatják a beállított időt:

- 1..... kijelző: 120 óra
- 2..... kijelző: 180 óra
- 3..... kijelző: 240 óra
- A **B**..... kijelző nincs aktiválva

■ Válassza ki a kívánt időt a megfelelő szám megérintésével.

■ Nyugtázza a műveletet a szénszűrő gombbal . Ha négy percen belül nem hagyja jóvá a műveletet, akkor a készülék a régi beállítást tartja meg.

Beállítások módosítása

A Powermanagement kikapcsolása



Vegye figyelembe, hogy a kikapcsolás nagyobb energiafogyasztáshoz vezethet.

A Powermanagement aktiválása/kikapcsolása



- Érintse meg a Be/Ki gombot .

Az összes piktogram csökkentett fényerővel világít.

- Tartsa lenyomva a késleltetett leállítás gombot .

Néhány másodperc múlva világítanak a zsírszűrő  és a szénszűrő  piktogramok, további 5 másodperc múlva világít a ventilátorfokozat kijelző **1** kijelzése.

- Ezután érintse meg egymás után

- a világítás  gombot,
- az **1** gombot, és újból
- a világítás gombot .

Ha a Powermanagement be van kapcsolva, az **1** és **B** kijelzések folyamatosan világítanak.

Ha ki van kapcsolva, az **1** és **B** kijelzések villognak.

- A Powermanagement kikapcsolásához érintse meg az **1** gombot.

Az **1** és **B** kijelzések villognak.

- A bekapcsoláshoz érintse meg a **B** gombot.

Az **1** és **B** kijelzések folyamatosan világítanak.

- Hagyja jóvá a műveletet a késleltetett leállítás gombbal .

Mindegyik lámpa kialszik.

Ha 4 percen belül nem hagyja jóvá a műveletet, akkor a készülék a régi beállítást tartja meg.



Az érintőgombok hangjelzése

Ha valamely funkciót kiválasztja az érintőgombbal, jóváhagyásként rövid hangjelzés hallható.

A hangjelzést kikapcsolhatja.

- Érintse meg a Be/Ki gombot .

Az összes piktogram csökkentett fényerővel világít.

- A zsírszűrő  és a szénszűrő  piktogramok világításáig tartsa nyomva a késleltetett leállítás gombot .

- Érintse meg a **B** gombot.

A hangjelzés ki van kapcsolva.

- Járjon el ugyanígy, ha szeretné újra bekapcsolni a hangjelzést.

Miután leválasztotta a páraelszívót az elektromos hálózatról vagy áramkimaradás után a hangjelzés az utolsó beállítástól függetlenül ismét bekapcsol.

Ez a páraelszívó nagyon hatékony és energiatakarékos. A következő intézkedések támogatják önt a takarékos használat során:

- Gondoskodjon a főzéskor a konyha jó szellőztetéséről. Ha elszívó üzemben nem elegendő levegő áramlik be, a páraelszívó nem működik hatékonyan és megnövekedett üzemelési zaj keletkezik.
- Főzzön a lehető legalacsonyabb főzési fokozaton. A kevés főzési pára a páraelszívónál alacsony teljesítményfokozatot és ezáltal kevesebb energiafogyasztást jelent.
- Tisztítsa meg, vagy cserélje ki a szűrőt rendszeres időközönként. Az erősen szennyezett szűrők csökkentik a teljesítményt, megnövelik a tűzveszélyt és higiéniai kockázatot jelentenek.
- Használja a Con@ctivity funkciót. A páraelszívó automatikusan be- és kikapcsol. A páraelszívó kiválasztja az optimális teljesítményfokozatot a főzési szituációhoz, és gondoskodik ezáltal az alacsony energiafogyasztásról.
- A páraelszívó manuális kezelése esetén vegye figyelembe a következőket:
 - Ellenőrizze a páraelszívón a választott teljesítményfokozatot. Általában elegendő egy alacsony teljesítményfokozatot. Csak akkor használja a Booster fokozatot, ha szükséges.
 - Erős páráképződés esetén időben kapcsoljon át magasabb üzemi fokozatra. Ez hatékonyabb annál, mint ha a páraelszívót hosszú ideig működtetve próbálná semlegesíteni a konyha légtérében már eloszlott főzési párát.
 - Ügyeljen arra, hogy a páraelszívót a főzés után ismét kikapcsolja. Ha főzés után a konyha levegőjéből még el kell távolítani a párát és a szagokat, használja a késleltetett leállítás funkciót. A ventilátor a választott késleltetett leállítás után automatikusan kikapcsol.

Tisztítás és ápolás

 Minden karbantartás és ápolás előtt a páraelszívót válassza le a villamos hálózatról (lásd a „Biztonsági utasítások és karbantartás“ fejezetet).

Burkolat

Általánosan

 A felületek és a kezelőelemek érzékenyek a karcolásokra és a vágásokra.

Ezért vegye figyelembe a következő tisztítási útmutatásokat.

- Az összes felületet és a kezelőelemeket csak törölkendővel, mosogatószerrel és meleg vízzel tisztítsa.
- Azután szárítsa meg a felületeket egy puha kendővel.

Nem szabad használni

- a szóda-, sav-, klór- vagy oldószertartalmú tisztítószereket,
- a súroló tisztítószereket, mint pl. súrolópor, súrolótej, súroló szivacsokat, mint pl. fazékszivacsok vagy használt szivacsok, amelyek még tartalmazzák a súrolószerek maradványait.

Különleges útmutatások a nemesacél felületekhez

Az általános útmutatásokon kívül a nemesacél felületek tisztításához nem maró hatású nemesacél-tisztítószer alkalmas.



A gyors újraszennyeződés megakadályozására javasolt a nemesacél ápolószerrel való kezelés (a Miele Ügyfélszolgálatánál kapható).

Különleges útmutatások üvegfelületekhez

- Az általános útmutatásokon túl az üvegfelületek tisztítására a boltokban kapható szokványos üvegtisztítók alkalmasak.

Üzemóra-számláló

A páraelszívó elmenti az üzemben töltött időt.

Az üzemórak számlálói a  zsírszűrő szimbólum vagy a  szagszűrő szimbólum felvillanásával jelzik, ha a szűrőket tisztítani vagy cserélni kell.

Az üzemóra-számlálót hozzáigazíthatja főzési szokásaihoz (lásd a „Beállítások módosítása” című fejezetet).

Zsírszűrő

Tűzveszély

Egy túlzsirosodott zsírszűrő gyúlékony.

A zsírszűrőt rendszeres időközönként tisztítsa.

A készülék újrahasználató fém zsírszűrői felfogják a konyhai gőz szilárd alkotórészeit (zsír, por, stb.) és így megakadályozzák a páraelszívó elszennyeződését.

A zsírszűrőt rendszeres időközönként meg kell tisztítani.

Az erősen szennyezett zsírszűrő csökkenti a szívóteljesítményt, és a páraelszívó és a konyha erősebb elszennyeződéséhez vezet.

Tisztítási időközök

Az összegyűlt zsír hosszabb idő elteltével megkeményedik és megnehezíti a tisztítást. Ezért javasolt a zsírszűrőt három-négy hetente tisztítani.

Az üzemóra-számláló a zsírszűrő piktoqram  kigyulladásával emlékezteti önt a zsírszűrők rendszeres tisztítására.

A zsírszűrő kivétele

 Szerelése közben a szűrő leeshet. Ez a szűrő és a főzőlap sérüléséhez vezethet.

Szerelés közben biztos kézzel tartsa a szűrőt.

- Húzza ki a páraernyőt.

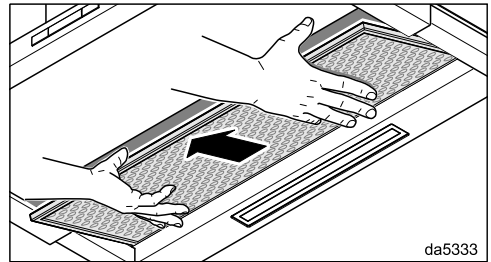
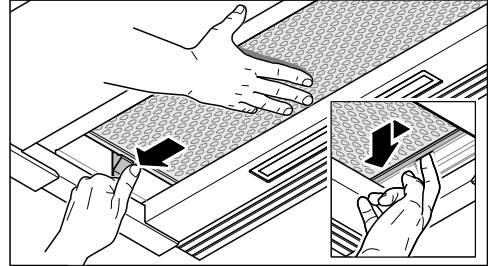

da5333

- Fogja meg a zsírszűrőt a jobb kezével. Nyomja meg a reteszt a bal oldalon. A szűrő lecsúszik.
- Nyomja a jobb oldalon lévő zsírszűrőt kissé balra.
- Vegye ki lefelé a zsírszűrőt.

Tisztítás és ápolás

Zsírszűrő tisztítása kézzel

- Tisztítsa meg a zsírszűrőt mosogató-kefével enyhe kézi mosogatószeres meleg vízben. Ne használjon koncentráltan kézi mosogatószert.

Nem alkalmas tisztítószerek

A nem alkalmas tisztítószerek rendszeres használata a szűrőfelületek károsodásához vezethet.

A következő tisztítószerek nem használhatók:

- Vízkőoldó tisztítószerek,
- Súrolópor vagy súrolótejt
- Agresszív általános tisztítószert és zsír-
oldó spray
- Tűzhelytisztító spray

A zsírszűrők tisztítása mosogatógépben

⚠ A túl magas hőmérséklet a mosogatógép károsodását okozhatja. A túl magas hőmérséklet miatt a zsír-
szűrők használhatatlanná válhatnak, pl. eldeformálódhatnak.

Olyan programot válasszon, ami nem lépi túl az ajánlott hőmérsékletet.

Vegye figyelembe a mosogatógép használati útmutatójának utasításait is.

- A zsírszűrőt lehetőség szerint függőlegesen vagy döntve helyezze az alsó kosárba. Ügyeljen arra, hogy a mosogatókar szabadon tudjon mozogni.
- A háztartásban általánosan alkalmazott tisztítószert használjon.
- Maximum 65 °C hőmérsékleten működő programot válasszon.

A tisztítószertől függően előfordulhat a szűrők belső felületének maradandó elszíneződése. Ennek nincs hatása a zsír-
szűrők funkciójára.

A tisztítás után

- Tisztítás után a szárításhoz helyezze a zsír-
szűrőt egy nedvszívó alátételre.
- Kivett zsír-
szűrőnél tisztítsa meg a ház hozzáférhető részeit a lerakódott zsír-
tól. Ezáltal megelőzi a tűzveszélyt.

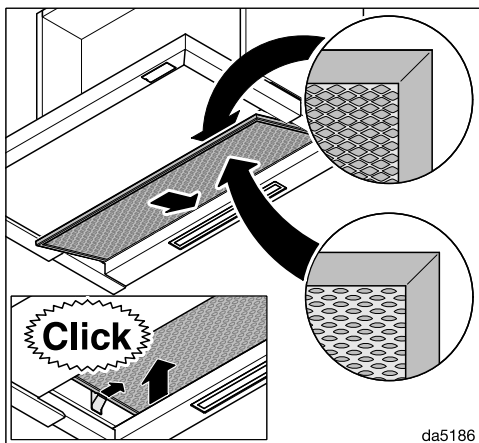

- Helyezze vissza a zsír-
szűrőt.

A zsírszűrő üzemóra-számlálójának visszaállítása

Tisztítás után az üzemóra-számlálót vissza kell állítani.

- Bekapcsolt ventilátornál érintse meg a zsírszűrő gombot  kb. 3 másodpercig, amíg már csak az **1** kijelző villog.

Kialszik a zsírszűrő szimbólum .

Zsírszűrő cseréje

A rendszeres használat és tisztítás miatt elzáródhatnak a szűrőfelületek.

Ha károkat állapított meg, cserélje ki a zsírszűrőt.

A zsírszűrőt beszerezheti a Miele Ügyfélszolgálatánál (lásd a jelen használati útmutató végén) vagy a Miele szakkereskedőnél.

Szagszűrő

Keringtetéses üzemmódban a zsírszűrő kiegészítéseként két szagszűrőt is be kell helyezni. Ezek megkötik a főzéskor keletkező szagokat.

A szagszűrők a zsírszűrő felett kerülnek behelyezésre a páraernyőbe.

A szagszűrőket beszerezheti a Miele webáruházban, a Miele Ügyfélszolgálatánál (lásd e használati utasítás végén) vagy a Miele szakkereskedőnél.

A típusmegnevezést a „Műszaki adatok“ fejezetben találja meg.

Szagszűrő behelyezése/cseréje

A szagszűrő használatához fel kell szerelni a hozzá tartozó kereteket. Ehhez vegye figyelembe a szerelési tervet.

- Vegye ki a zsírszűrőt a páraelszívóból.
- Távolítsa el a szagszűrőt a csomagolásból.

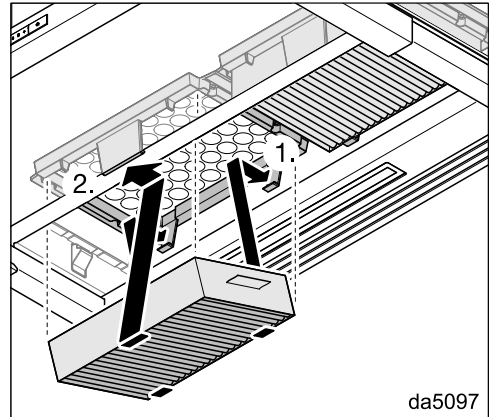

- Nyomja a szagszűrőt a keretre, amíg fixen bekattan.
- Helyezze vissza a zsírszűrőt.
- Ha kiveszi a szagszűrőt, nyomja kissé előre a befogó fülét, és lefelé vegye ki a szagszűrőt.

Tisztítás és ápolás

Csereintervallum

Mindig akkor cserélje ki a szagszűrőket, ha a szagokat már nem kötik meg megfelelően, legkésőbb hat havonta.

Az üzemóra-számláló a szagszűrő piktogram  kigyulladásával emlékezteti Önt a szagszűrő rendszeres cseréjére.

A szénszűrő üzemóra-számlálójának visszaállítása

A csere után az üzemóra-számlálót vissza kell állítani.

- Bekapcsolt ventilátornál érintse meg a szénszűrő gombot  kb. 3 másodpercig, amíg már csak az **1** kijelző villog.

Kialszik a szénszűrő piktogram .

A szagszűrő ártalmatlanítása

- A használt szagszűrőket a háztartási szemétbe dobhatja.

Regenerálható szagszűrő

Ehhez a páraelszívóhoz regenerálható szagszűrők kaphatók. A sütőben való regenerálásnak köszönhetően többször lehet használni őket.

Az összeszerelés és használat során vegye figyelembe a termék használati útmutatóját.

A www.miele.hu/service weboldalon tájékozódhat a hibák önálló elhárításának módjáról és a Miele alkatrészekről.

Kapcsolatfelvétel üzemzavarok esetén

Az olyan meghibásodások esetén, amelyet saját maga nem tud elhárítani, kérjük értesítse pl. a Miele szaktereskedőjét vagy a Miele Ügyfélszolgálatát.

A Miele Ügyfélszolgálatához az interneten a www.miele.hu/service oldalon foglalhat időpontot.

A Miele Ügyfélszolgálatának elérhetőségeit ennek a dokumentumnak a végén találja.

Az ügyfélszolgálatnak adja meg a készüléke modellazonosítóját és gyártási számát (Fabr./SN/Nr.). Mindkét adatot az adattáblán találja meg.

A típustábla elhelyezkedése

A típustáblát megtalálja, ha kiveszi a zsírszűrőt.

Garancia

További információkat a mellékelt garancia feltételekben talál.

Telepítés

A beszerelés előtt

 Beszerelés előtt vegye figyelembe a jelen fejezetben és a „Biztonsági útmutatások és figyelmeztetések” című fejezetben foglalt információkat is.

Szerelési javaslatok

- A gőz optimális felfogásához ügyelni kell arra, hogy a páraelszívó a főzőlapot lefedje. A páraelszívót a főzőlap fölé, középre kell felszerelni, nem oldalra.
- A főzőlapnak lehetőleg keskenyebbnek kell lennie, mint a páraelszívónak. A főzőlap legfeljebb ugyanolyan szélességű lehet.
- A felszerelési helynek problémamentesen megközelíthetőnek kell lennie. A páraelszívónak egy esetlegesen előforduló javításnál is akadálytalanul elérhetőnek és leszerelhetőnek kell lennie. Vegye ezt figyelembe pl. szekrények, polcok, fedelek vagy dekorációs elemek elhelyezésekor a páraelszívó környezetében.

Beszereléshez szükséges anyagok

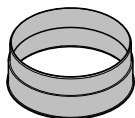

1 elszívőcsonk

Ø 150 mm-es elszívó vezetékhez

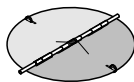

1 visszacsapó szelep

a motoregység kifúvó csomójába való beépítéshez (keringtetéses üzemmódnál nincs).

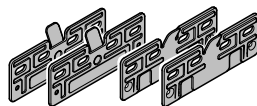

4 szerelőlemez

600 mm széles szekrénybe való szerelés esetén

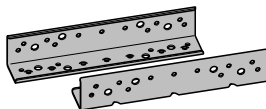

2 szögidom

900 mm széles szekrénybe való szerelés esetén (csak 896 mm széles készülékek esetén)

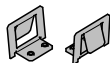

2 szorítórugó

900 mm széles szekrénybe való szereléshez (csak 896 mm széles készülékek esetén)

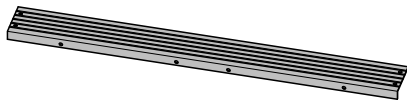

1 távtartóléc

a készülék hátoldala és a fal közötti rés eltakarásához

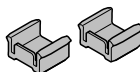

2 mélységütköző

a páraerő beillesztési útvonala korlátozásához

08272520

11574700

08268021

08363320

11597850

11940470

08665780



4 db M4 x 8 mm csavar



4 (8) db* 4 x 15 mm csavar



4 db 4 x 30 mm csavar



8 (12) db* 4 x 15 mm csavar



4 db M4 x 12 mm csavar*



4 db M4 x 8,5 mm csavar*



2 csavar 3,9 x 7,5 mm takarósapkák-
kal

* 896 mm széles készülékek esetén

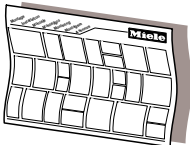

Szerelési terv

Az egyes szerelési lépéseket a szerelési terv írja le.

06095672

Telepítési anyagok keringtetéses üzemmóddhoz

A keringtetéses üzemmóddhoz a következő utólag vásárolható tartozékok szükségesek.

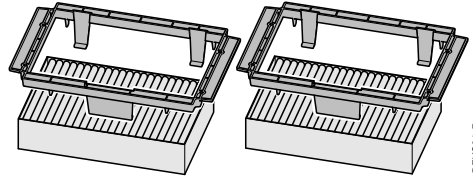

DKFS31-P

01056271

09879120

DKFS 31-x típusú szerelőkészlet

2 befogót és 2 szagszűrőt tartalmaz (DKFS 31-P egyszer használatos szagszűrőkkel vagy DKFS 31-R regenerálható szagszűrőkkel)

04932511

07270730

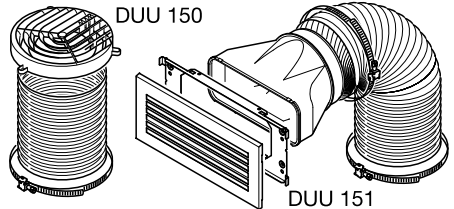

DUU 150 151

06462181

DUU 15-x típusú szerelőkészlet

terelőcsontot, tömlőt és tömlőbilincset tartalmaz (DUU 150 típus a szekrény felső oldalához vagy DUU 151 típus a szekrény oldalaihoz vagy a szekrény elülső részéhez).

18860mkap

dina3mie

2. kép: a DAS 4931 típus 900 mm széles szekrényben.

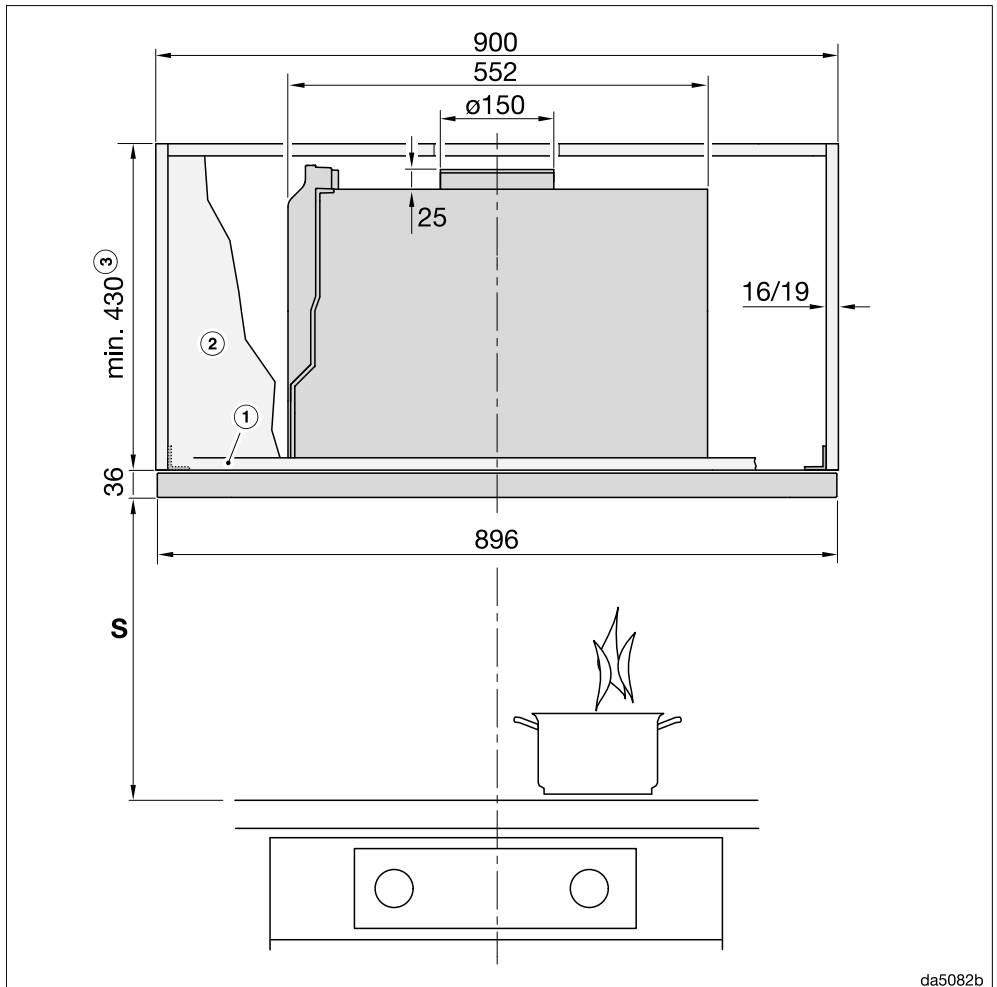

A rajz nem méretarányos

Az oldalnézethez vegye figyelembe az 1. képet

Telepítés

3. kép: a DAS 4931 típus 600 mm széles szekrényben vagy 900 mm széles szekrényben oldalsó rekeszekkel.

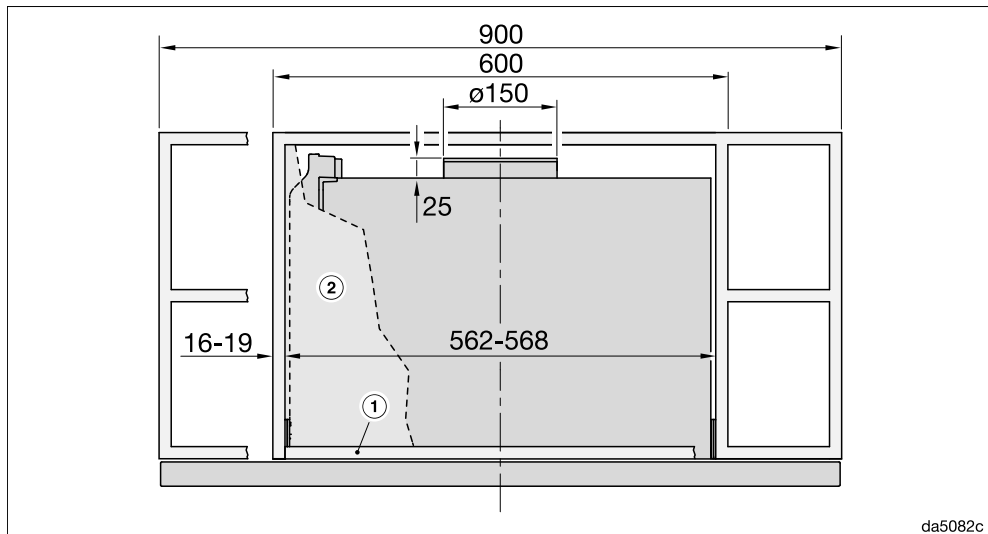

A rajz nem méretarányos

Az oldalnézethez vegye figyelembe az 1. képet

Lábjegyzetek az 1–3. képekhez:

- ① A páraelszívó rögzítéséhez a szekrénynek elől aljzattal kell rendelkeznie.
- ② Válaszfal tervezése esetén annak kivehetőnek kell lennie.
- ③ Elszívó üzemmód vagy keringtetés DUU 150 átépítő készlettel
- ④ Mélységütközővel beállítható

* Ebben a beépítési helyzetben az ernyő a korpusz elülső élével zár le. Ha a páraelszívót előrébb vagy hátrébb helyezi, a méreteket megfelelően hozzá kell igazítani.

A főzőhely és a páraelszívó közötti távolság (S)

A főzőkészülék és a páraelszívó alsó széle közötti távolság megválasztásánál vegye figyelembe a főzőeszköz gyártójának adatait.

Ha ott nagyobb távolságok nincsenek megadva, akkor legalább a következő biztonsági távolságokat kell betartani.

Ehhez vegye figyelembe a „Biztonsági utasítások és figyelmeztetések” fejezetet is.

Főzőeszköz	Távolság (S) legalább
Elektromos tűzhely	450 mm
Villamos grill, fritőz (villamos)	650 mm
Több égős gáztűzhely ≤ 12,6 kW összteljesítmény, az égők egyike sem > 4,5 kW	650 mm
Több égős gáztűzhely > 12,6 kW és ≤ 21,6 kW összteljesítmény, az égők egyike sem > 4,8 kW	760 mm
Több égős gáztűzhely > 21,6 kW összteljesítmény, vagy az égők egyike > 4,8 kW.	nem lehetséges
Egyégős gáztűzhely ≤ 6 kW teljesítmény	650 mm
Egyégős gáztűzhely > 6 kW és ≤ 8,1 kW teljesítmény	760 mm
Egyégős gáztűzhely > 8,1 kW teljesítmény	nem lehetséges

Telepítés

Mélységütköző behelyezése (opcionális)

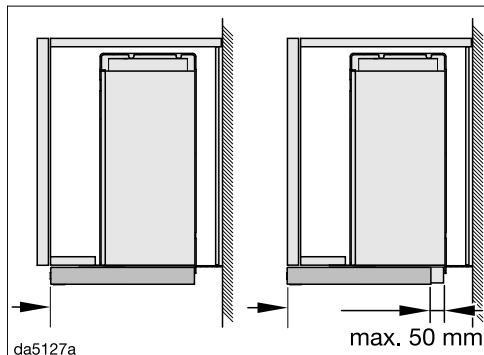

Lehetősége van a páraernyő beillesztési útvonalának korlátozására.

Ha például a behelyezett páraernyőt nem a szekrénytest elülső éle, hanem a bútorajtó elülső éle zárja le, akkor a mélységütközőt ennek megfelelően helyezheti el.

Lehetősége van az ütközőt 50 mm-rel előre mozgatni.

Helyezze be a mélységütközőket a páraelszívók telepítése előtt a páraernyő síneibe. A telepítés után a mélységütközőket kívánt helyzetben rögzítheti.

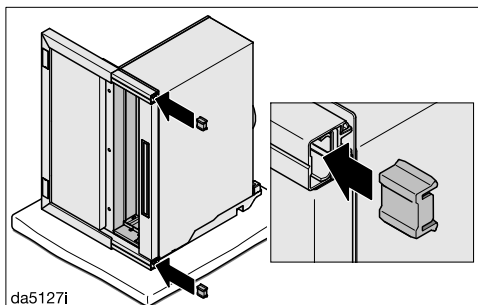

■ Dugja a mélységütközőket hátulról a páraernyő síneibe. A mélységütköző ajka hátrafelé néz.

■ Telepítse a páraelszívót.

■ Húzza ki a páraernyőt.

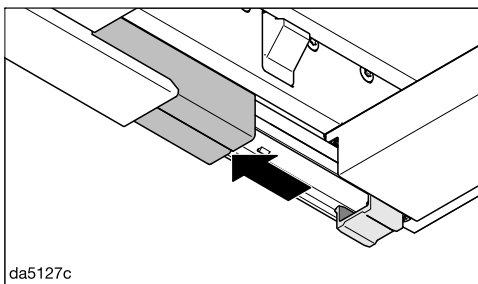

■ Tolja a kihúzható részek fedelét előre.

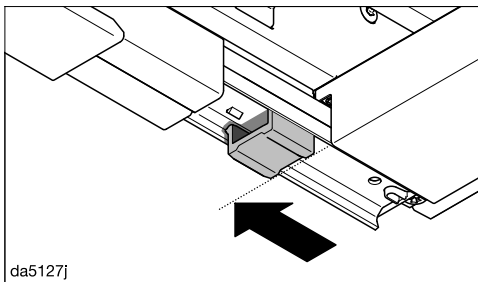

■ Tolja a mélységütközőket a mutatott helyzetbe előre.

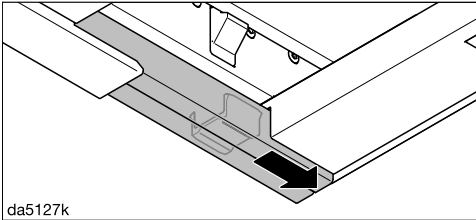

da5127k

- Tolja vissza a burkolatokat.

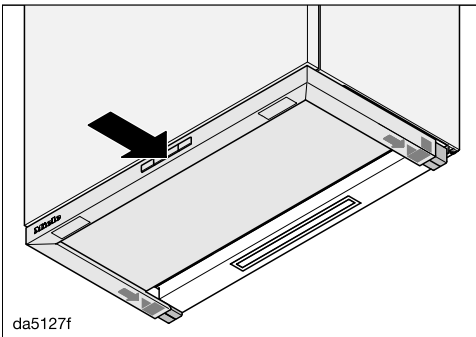

da5127f

- Óvatosan tolja a páraernyőt a kívánt helyzetbe.

A mélységgütközőket közben tolja kívánt helyzetbe.

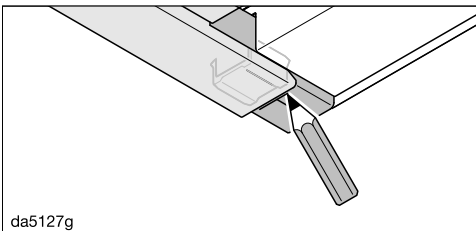

da5127g

- Egy ceruzával jelölje meg a páraernyő hátsó élét a burkolaton.
- Húzza ki a páraernyőt.

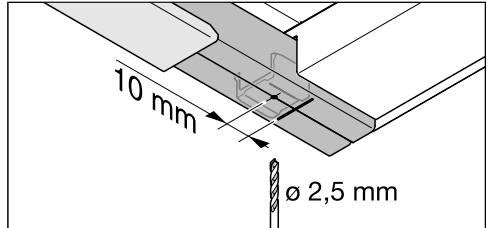

da5127l

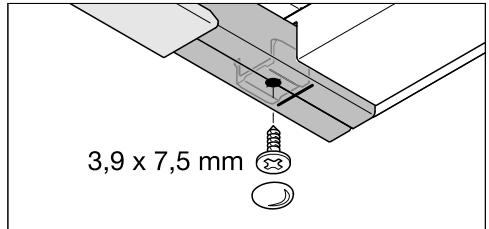

- Fúrjon elő a jelölés előtt 10 mm-rel és rögzítse a mélységgütközőket.

Elszívócső

⚠ A páraelszívó és a helyiség levegőjét használó tűzhely egyidejű üzeménél fennáll adott körülmények között a mérgezésveszély!

Feltétlenül vegye figyelembe a „Biztonsági utasítások és figyelmeztetések” fejezetet.

Kétség esetén a veszélytelen üzemet az illetékes kerületi kéményseprő által is ellenőriztesse.

Elszívócsőként csak sima csöveket vagy nem gyúlékony anyagból készült rugalmas elszívótömlőket használjon.

A lehető legnagyobb teljesítmény és a csekély áramlási zajok érdekében a következőkre ügyeljen:

- Az elszívócső átmérője nem lehet kisebb, mint az elszívócsonc keresztmetszete (lásd „A készülék méretei” című fejezetet). Ez különösen lapos csatornák használatakor igaz.
- Az elszívócsőnek a lehető leginkább rövidnek és egyenesnek kell lennie.
- Csak nagy sugarú íveket alkalmazzon.
- Az elszívócső nem törhet meg vagy nyomódhat össze.
- Ügyeljen arra, hogy minden csatlakozás erős és tömített legyen.
- Amennyiben az elszívócső zsalukkal van felszerelve, a páraelszívó bekapcsolásakor a zsalukat ki kell nyitni.

Vegye figyelembe, hogy a levegőáramlás útjában álló akadályok csökkentik a teljesítményt, és növelik az üzemi zajszintet.

Elszívókémény

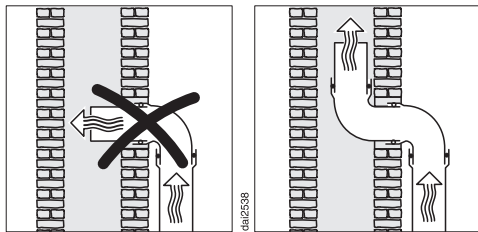

Ha az elszívott levegőt egy elszívókéménybe vezetik, akkor a bevezetőcsonkot az áramlási irányba kell irányítani.

Amennyiben az elszívókéményt több szellőztető berendezés használja, a szellőzőkéménynek megfelelően nagy átmérőjűnek kell lennie.

Visszacsapószelep

- Használjon visszacsapószelepet az elszívórendszerben.

A visszacsapószelep gondoskodik arról, hogy kikapcsolt páraelszívónál ne jöjjön létre akaratlan légcseré a helyiség és a külső levegő között.

Ha az elszívott levegőt a szabadba vezetjük, ajánljuk egy Miele fali doboz vagy Miele tetőátvezetés beszerelését (utólag vásárolható tartozék). Ezekben beépített visszacsapószelep található.

Arra az esetre, ha elszívórendszere nem rendelkezik visszacsapószeleppel, a páraelszívóhoz mellékelünk egyet.

A visszacsapószelepet a ventilátor kifúvó csonkjába kell helyezni.

Kondenzvíz

Ha az elszívócsövet pl. hideg levegőjű helyiségeken vagy padláson vezetni keresztül, akkor a hőmérséklet-különbségek miatt kondenzvíz képződhet az elszívócsőben. A hőmérséklet-különbségek csökkentése érdekében szigetelje az elszívócsövet.

Ha az elszívócsövet vízszintesen vezetik el, akkor a csőnek méterenként legalább 1 cm lejtést kell adni. Ezzel elkerüli, hogy a kondenzvíz a páraelszívóba tudjon folyni.

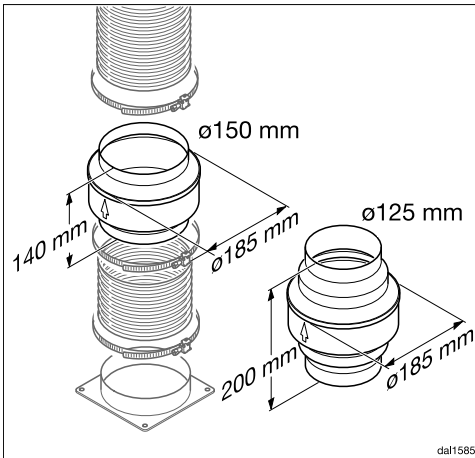

Az elszívócső szigetelése mellett kondenzvízgyűjtő beépítését javasoljuk, amely összegyűjti és elpárologtatja a kondenzvizet.

A kondenzvízgyűjtők utólagos tartozékként érhetők el a 125 mm vagy 150 mm átmérőjű elszívócsövekhez.

A kondenzvízgyűjtőt függőlegesen és a lehető legközelebb kell a páraelszívó kifúvócsoncja fölé szerelni. A házon lévő nyíl jelöli a kifúvási irányt.

A Miele nem vállal szavatosságot a nem megfelelő elszívócső által okozott működési hiányosságokért és károkért.

Hangtompító

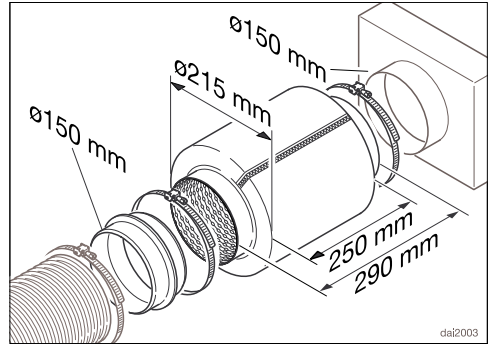

A zajszint további csökkentése érdekében az elszívócsőbe hangtompító szerelhető (utólag megvásárolható tartozék).

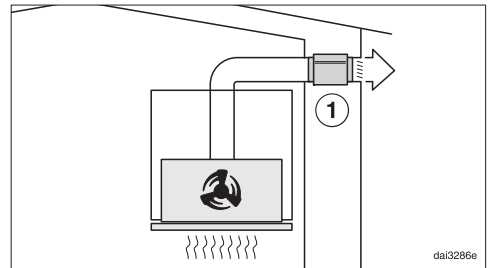

Elszívó üzemmódban a hangtompító csillapítja a ventilátor kiszűrődő zaját, valamint az elszívócsövön át a konyhába beszűrődő külső zajokat (pl. az utca zaját). Ehhez a hangtompítót a lehető legközelebb kell elhelyezni a távozó levegő kilépőnyílása ① elé.

Telepítés

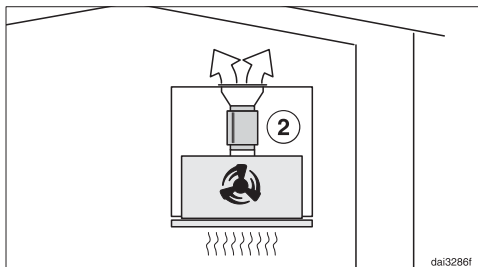

Keringtetéses üzemmódban a hangtom-
pítót a kifúvócsenk és a kifúvórács közé
kell helyezni ②. Ellenőrizze a telepítési
helyet.

Elektromos csatlakoztatás

A páraelszívót alap kivitelben egy védőérintkezős aljzathoz „csatlakoztatásra készen” gyártjuk.

Ha a csatlakozóaljzat nem szabadon hozzáférhető vagy fix csatlakozáshoz szánt, akkor gondoskodjon arról, hogy hálózati oldalról minden pólusnál legyen megszakító berendezés.



A túlmelegedés tüzet okozhat.

A páraelszívó elosztókon vagy hosszabbító kábeleken keresztüli üzemeltetése a csatlakozókábel túlterheltségéhez vezethet.

Biztonsági okokból ne használjon elosztókat és hosszabbító kábeleket.

Az elektromos hálózatnak a VDE 0100 szerinti kialakításúnak kell lennie.

Biztonsági okokból az otthoni hálózatban a páraelszívó elektromos csatlakoztatására szolgáló körön  típusú hibaáram-védőkapcsoló (RCD) használatát javasoljuk.

Sérült csatlakozókábelt csak ugyanolyan típusú speciális csatlakozókábellel szabad helyettesíteni (a Miele Ügyfélszolgálatán kapható). Biztonsági okokból a cserét csak a Miele Ügyfélszolgálat vagy egy megfelelően képzett szakember végezheti el.

A névleges teljesítményfelvételtől és a megfelelő biztosítékról ez a használati útmutató vagy a típustábla ad felvilágosítást. Ezeket az adatokat vesse össze a helyszíni elektromos csatlakozás paramétereivel.

Kétség esetén kérdezzen meg egy elektrotechnikai szakembert.

Lehetséges az önálló vagy a hálózattal nem szinkronban álló energiaellátó rendszer időszakos vagy folyamatos üzemeltetése (például szigethálózatok, biztonsági tartalékrendszerek). Az üzemeltetés feltétele, hogy az energiaellátó rendszer megfeleljen az EN 50160 vagy hasonló szabvány előírásainak. A házi elosztórendszerrel és ezzel a Miele termékkel kapcsolatban előírányzott óvintézkedéseket a működést és a működési módot tekintve sziget üzemben vagy a hálózattal nem szinkronban álló üzem esetén is biztosítani kell, illetve azonos intézkedésekkel kell helyettesíteni a telepítésnél. Mint például a VDE-AR-E 2510-2 aktuális kiadványában leírtak szerint.

Műszaki adatok

Ventilátormotor	160 W
Főzőhely-megvilágítás	3 W
Teljes teljesítményigény	163 W
Hálózati feszültség, frekvencia	AC 230 V, 50 Hz
Biztosíték	10 A
A csatlakozókábel hossza	1,5 m
Súly	
DAS 4631	12 kg
DAS 4931	14 kg

Wi-Fi modul

Frekvenciasáv	2,400–2,4835 GHz
Maximális adóteljesítmény	< 100 mW

Utólag vásárolható tartozék keringtetéses üzemmódhoz

A keringtetéses üzemmódhoz a következő szerelőkészletek szükségesek:

- DUU 150 vagy DUU 151
- DKFS 31-P vagy DKFS 31-R (regenerálható). A szerelőkészletek 2 szagszűrőt és az eredeti felszereléshez szükséges beépítési kereteket tartalmaznak.

Az utánvásárláshoz a DKF 31-P vagy DKF 31-R típusú (regenerálható) szagszűrőre van szüksége. A csomagolások két szagszűrőt tartalmaznak.

Megfelelőségi nyilatkozat

A Miele ezúton kijelenti, hogy ez a páraelszívó a 2014/53/EU irányelvnek megfelel.

Az EU-megfelelőségi nyilatkozat teljes szövege a következő weboldalak egyikén érhető el:

- Termékek, letöltések: www.miele.hu
- Ügyfélszolgálat, információs anyagok, használati utasítások elérhetősége a termék nevének vagy gyári számának megadásával:
<https://miele.hu/manual>

Útmutató az összehasonlító vizsgálatokhoz

Az energiahatékonyság meghatározásának elszívó üzemmódban kell történnie. Gyárilag a keringtetéses üzemmód van beállítva. Az elszívó üzemmódra való átállításhoz a szagszűrő(k) üzemmóra számlálóját kell deaktiválni (Lásd: „Első üzembe helyezés”).

Adatlap háztartási páraelszívóhoz

(EU) Nr. 65/2014 delegált és (EU) Nr. 66/2014 rendelkezés szerint

MIELE	
Modell neve/-megjelölése	DAS 4631 125 Edition
Éves energiafogyasztás (AEC _{hood})	23,5 kWh/év
Energiahatékonysági osztály	A+++
Energiahatékonysági index (EEI _{hood})	28,9
Folyadékdinamikai hatékonyság (FDE _{hood})	41,3
Folyadékdinamikai hatékonysági osztály	
A-tól (legmagasabb hatékonyság) G-ig (legalacsonyabb hatékonyság)	A
Megvilágítási hatékonyság (LE _{hood})	110,0 lx/W
Megvilágítási hatékonysági osztály	
A-tól (legmagasabb hatékonyság) G-ig (legalacsonyabb hatékonyság)	A
Zsírmegekötési fok	95,1%
Zsírmegekötési fok osztálya	
A-tól (legmagasabb hatékonyság) G-ig (legalacsonyabb hatékonyság)	A
A legjobb hatékonyságnál mért légmennyiség.	363,1 m ³ /h
Légáram (min. sebesség)	180 m ³ /h
Légáram (max. sebesség)	403 m ³ /h
Légáram (intenzív- vagy gyors fokozat)	725 m ³ /h
Max. légáramlás (Q _{max})	725,0 m ³ /h
A legjobb hatékonyságnál mért légnyomás.	478 Pa
A-értékelésű zajkibocsátás (min. sebesség)	38 dB
A-értékelésű zajkibocsátás (max. sebesség)	56 dB
A-értékelésű zajkibocsátás (intenzív- vagy gyors fokozat)	70 dB
A legjobb hatékonyságnál mért elektromos fogyasztás.	116,8 W
Teljesítmény felvétel készenléti állapotban (P _s)	0,35 W
Megvilágítási rendszer névleges teljesítménye	3,0 W
Megvilágító rendszer átlagos megvilágítási erőssége a főzőfelületen.	330 lx
Időhosszabbítási faktor	0,5

Műszaki adatok

Adatlap háztartási páraelszívóhoz

(EU) Nr. 65/2014 delegált és (EU) Nr. 66/2014 rendelkezés szerint

MIELE	
Modell neve/-megjelölése	DAS 4931 125 Edition
Éves energiafogyasztás (AEC _{hood})	23,4 kWh/év
Energiahatékonysági osztály	A+++
Energiahatékonysági index (EEI _{hood})	28,9
Folyadékdinamikai hatékonyság (FDE _{hood})	41,3
Folyadékdinamikai hatékonysági osztály	
A-tól (legmagasabb hatékonyság) G-ig (legalacsonyabb hatékonyság)	A
Megvilágítási hatékonyság (LE _{hood})	100,0 lx/W
Megvilágítási hatékonysági osztály	
A-tól (legmagasabb hatékonyság) G-ig (legalacsonyabb hatékonyság)	A
Zsírmegekötési fok	96,0%
Zsírmegekötési fok osztálya	
A-tól (legmagasabb hatékonyság) G-ig (legalacsonyabb hatékonyság)	A
A legjobb hatékonyságnál mért légmennyiség.	360,9 m ³ /h
Légáram (min. sebesség)	184 m ³ /h
Légáram (max. sebesség)	404 m ³ /h
Légáram (intenzív- vagy gyors fokozat)	722 m ³ /h
Max. légáramlás (Q _{max})	722,0 m ³ /h
A legjobb hatékonyságnál mért légnyomás.	479 Pa
A-értékelésű zajkibocsátás (min. sebesség)	37 dB
A-értékelésű zajkibocsátás (max. sebesség)	55 dB
A-értékelésű zajkibocsátás (intenzív- vagy gyors fokozat)	70 dB
A legjobb hatékonyságnál mért elektromos fogyasztás.	116,2 W
Teljesítmény felvétel készenléti állapotban (P _s)	0,35 W
Megvilágítási rendszer névleges teljesítménye	3,0 W
Megvilágító rendszer átlagos megvilágítási erőssége a főzőfelületen.	300 lx
Időhosszabbítási faktor	0,5

Miele Kft.

H – 1027 Budapest

Bem József u. 1/B.

Tel: (06-1) 880-6400

E-mail: info@miele.hu

Internet: www.miele.hu

Gyártó:**Miele & Cie. KG**

Carl-Miele-Straße 29

33332 Gütersloh

Németország

DAS 4631, DAS 4931

hu-HU

M.-Nr. 12 496 760 / 02