

Instrucciones de instalación y funcionamiento Campana de extracción

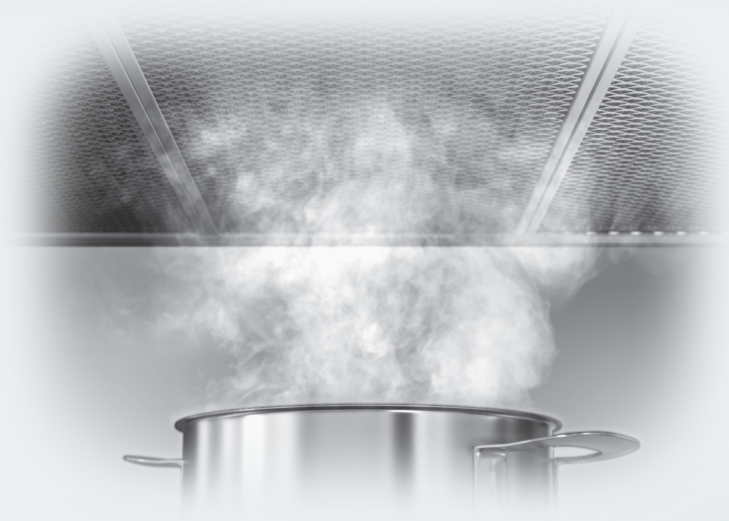

Para evitar accidentes y daños al aparato, **debe** leer estas instrucciones antes de instalar el aparato y utilizarlo por primera vez.

Índice

INSTRUCCIONES IMPORTANTES DE SEGURIDAD	4
Medidas para la protección del medio ambiente	12
Descripción de las funciones	13
Guía a la campana de extracción	14
Antes del primer uso	16
Seleccionar la modalidad de extracción o la modalidad de purificación.....	16
Configuración de Miele@home	16
Escanear y conectar	17
Salir de wifi (restablecer la configuración de fábrica)	17
Configuración de Con@ctivity	18
Con@ctivity a través de la red wifi residencial (Con@ctivity 3.0).....	18
Con@ctivity a través de una red wifi directa (Con@ctivity 3.0).....	18
Recuperar la conexión.....	19
Funcionamiento (modalidad automática)	20
Cocción con Con@ctivity (modalidad automática)	20
Salida temporal de la modalidad automática	21
Reanudación de la modalidad automática	21
Funcionamiento (modalidad manual)	22
Cocción sin Con@ctivity (modalidad manual)	22
Encendido del ventilador.....	22
Selección del nivel de potencia	22
Selección de la hora de apagado retardado	22
Apagado del ventilador	22
Reducción de la intensidad de la iluminación superior y apagado/encendido	23
Administración de energía	23
Desconexión automática de seguridad.....	23
Funcionamiento (modalidades automática y manual)	24
Indicador de saturación del filtro	24
Ajuste del indicador de saturación del filtro para el filtro de grasa.....	24
Ajuste o desactivación del indicador de saturación del filtro para el filtro de grasa	25
Revisión del indicador de saturación del filtro.....	25
Consejos para el ahorro de energía	26
Limpieza y cuidado	27
Carcasa de acero inoxidable	27
Filtros de grasa.....	28
Cómo reemplazar el filtro de grasa	29

Filtro de carbón activo	30
Reconfigurar el indicador de saturación del filtro para los filtros de carbón activo	30
Desecho de los filtros de carbón activo	30
Instalación	31
Antes de la instalación.....	31
Piezas de instalación.....	31
Dimensiones del artefacto.....	32
Distancia entre la parrilla y la campana de ventilación (S).....	33
Recomendaciones de instalación	34
Soporte estructural	34
Retire la película protectora	34
Ducto de salida	45
Ala antirretorno	46
Condensados	46
Collar reductor	47
Conexión eléctrica.....	48
Instrucciones de puesta a tierra	48
Servicio de Atención al Cliente	49
Contacto en caso de falla.....	49
Ubicación de la placa de información	49
Garantía	49
Derechos de autor y licencias	49
Datos técnicos	50
Accesorios opcionales para la modalidad de purificación	50

INSTRUCCIONES IMPORTANTES DE SEGURIDAD

LEA Y CONSERVE ESTAS INSTRUCCIONES

Este aparato cumple con los requisitos de seguridad actuales. El uso inadecuado del aparato puede ocasionar lesiones personales y daños materiales.

Antes de instalar o utilizar el equipo por primera vez, lea todas las instrucciones. Use solamente este aparato para el propósito para el que fue diseñado.

Conserve estas instrucciones de funcionamiento en un lugar seguro y entréguelas a cualquier usuario futuro.

Uso

- ▶ **PRECAUCIÓN:** Utilice solamente para ventilación. No utilice para el escape de materiales y vapores dañinos o explosivos.
- ▶ Este aparato está diseñado exclusivamente para uso doméstico. Úselo solamente de la manera descrita en las instrucciones de funcionamiento.
- ▶ Esta campana de ventilación no está diseñada para su uso al aire libre.
- ▶ Solo debe utilizarse para extraer y limpiar los vapores que se producen al cocinar. Cualquier otra utilización se realizará bajo la responsabilidad del propietario.
- ▶ Si una campana de extracción para recirculación está instalada encima de una parrilla de gas, revise que se cumplan todos los códigos locales para asegurar que haya un suministro adecuado de aire fresco.
- ▶ Este aparato reúne las condiciones para instalarse encima de parrillas de gas o eléctricas.
- ▶ Las personas que carezcan de capacidades físicas, sensoriales o mentales, o de experiencia con el aparato, no lo deben utilizar sin la supervisión o las instrucciones de una persona responsable.

INSTRUCCIONES IMPORTANTES DE SEGURIDAD

Niños

- ▶ Al igual que con cualquier otro aparato, es necesario ejercer una estrecha vigilancia cuando lo utilizan los niños.
- ▶ Los niños no deben limpiar ni realizar tareas de mantenimiento a la campana.
- ▶ Supervise a los niños que se encuentren cerca de la campana y no les permita que jueguen con ella.
- ▶ La luz LED ClearView es muy intensa. Asegúrese que en especial los bebés/niños pequeños no miren directo a la luz.
- ▶ Peligro de asfixia. Asegúrese de que las envolturas de plástico, las bolsas, etc. se desechen de manera segura y se mantengan lejos del alcance de los niños.

Seguridad técnica

- ▶ **ADVERTENCIA: PARA REDUCIR EL RIESGO DE INCENDIO, DESCARGA ELÉCTRICA O DAÑOS A LAS PERSONAS, TEN EN CUENTA LO SIGUIENTE:**
 - Utiliza este electrodoméstico solo de la manera prevista por el fabricante. Si tienes alguna pregunta, ponte en contacto con Miele.
 - Antes de reparar o limpiar el electrodoméstico, desconecta la alimentación en el panel de servicio y bloquea los medios de desconexión del servicio para evitar que la alimentación se conecte accidentalmente. Si los medios de desconexión del servicio no pueden bloquearse, fija firmemente un dispositivo de advertencia notorio, como una etiqueta, al panel de servicio.
 - No utilices piezas de repuesto que no hayan sido recomendadas por el fabricante (por ejemplo, piezas fabricadas en casa con una impresora 3D).
- ▶ La instalación, las reparaciones y el trabajo de mantenimiento deberán ser realizados por un técnico de servicio autorizado por Miele en conformidad con todas las normas de seguridad nacionales y locales y con las instrucciones de instalación provistas. Comuníquese con el Departamento de Servicio Técnico de Miele para efectuar revisiones, reparaciones o ajustes. Las reparaciones y otros trabajos realizados por personas no autorizadas pueden ser peligrosos y pueden anular la garantía.

INSTRUCCIONES IMPORTANTES DE SEGURIDAD

- ▶ Una campana de ventilación dañada puede ser peligrosa. Busque siempre signos de daños visibles. Nunca utilice una campana de ventilación dañada.
- ▶ Asegúrese de que un técnico calificado haya instalado y conectado a tierra al aparato. Para garantizar la seguridad eléctrica de este aparato debe existir continuidad entre el aparato y un sistema de puesta a tierra eficiente. Es imprescindible que se cumpla con este requisito de seguridad básico. Si tiene alguna duda, solicite a un electricista calificado que verifique el sistema eléctrico de la casa.
- ▶ Es posible el funcionamiento temporal o permanente en un sistema de suministro de energía autosuficiente o no sincronizado con la red (como redes autónomas, sistemas de respaldo). Un requisito previo para el funcionamiento es que el sistema de suministro de energía cumpla con las especificaciones de las normas oficiales. Las medidas de protección previstas en la instalación doméstica y en este producto de Miele deberán quedar también garantizadas en su función y funcionamiento tanto en funcionamiento aislado como en funcionamiento no sincronizado con la red, o bien ser sustituidas por medidas equivalentes en la instalación.
- ▶ Para evitar producir daños a la campana de ventilación, asegúrese de que los datos de conexión (voltaje y frecuencia) que aparecen en la placa de información correspondan con el suministro eléctrico del edificio antes de conectar el aparato. Si tiene alguna duda, consulte a un electricista calificado.
- ▶ No utilice una barra de potencia o un cable de extensión para conectar la campana de ventilación al suministro eléctrico. Representan un riesgo de incendio y no garantizan el nivel requerido de seguridad del aparato.
- ▶ Para garantizar un funcionamiento correcto, no utilice la campana de ventilación antes de haberla instalado correctamente.
- ▶ Esta campana de ventilación no se debe utilizar en ubicaciones móviles (p. ej., en un barco).
- ▶ Se debe proporcionar ventilación adecuada cuando la campana se utiliza simultáneamente con dispositivos que queman gas u otros combustibles.
- ▶ Únicamente abra la caja protectora conforme a las secciones “Diagrama de instalación” y “Limpieza y cuidado” del presente manual. Por ningún motivo se deberá abrir ninguna otra pieza de la caja protectora. Es sumamente peligroso para el usuario alterar las conexiones, los componentes eléctricos o las piezas mecánicas y puede provocar fallas operativas.

INSTRUCCIONES IMPORTANTES DE SEGURIDAD

- ▶ Si llega a dañarse el cable eléctrico, deberá ser cambiado por un técnico de servicio calificado.
- ▶ Durante la instalación, el mantenimiento y la reparación, la campana de ventilación debe estar desconectada del suministro eléctrico. Estará completamente aislada del suministro eléctrico únicamente si se cumple alguna de las siguientes condiciones:
 - Se han desconectado los disyuntores en el panel de servicio eléctrico.
 - Se han quitado los fusibles tipo tornillo del panel de servicio eléctrico.
 - Se ha desenchufado el cable de alimentación (si lo tuviera) del enchufe (tire del enchufe, no del cable).

Uso correcto

- ▶ **ADVERTENCIA: PARA PREVENIR EL RIESGO DE QUE LA GRASA EN LA PARRILLA SE INCENDIE.**
 - a) Nunca deje las unidades de la superficie desatendidas en los ajustes altos. Los desbordes provocan humo y los derrames de grasa pueden incendiarse. Caliente los aceites lentamente en los ajustes bajo o medio.
 - b) Siempre encienda la campana al cocinar a altas temperaturas.
 - c) Limpie a menudo la campana de ventilación. No se debe permitir que la grasa se acumule en el ventilador o el filtro.
 - d) Use el tamaño de sartén adecuado. Siempre use utensilios que vayan acorde con el tamaño de la zona de cocción.
- ▶ Nunca use una llama abierta debajo de la campana de ventilación. Para evitar el riesgo de incendios, no flamee ni ase sobre la llama abierta. Cuando esté encendida, la campana de ventilación atraerá las llamas al filtro. Los depósitos de grasa podrían incendiarse.

INSTRUCCIONES IMPORTANTES DE SEGURIDAD

▶ ADVERTENCIA PARA REDUCIR EL RIESGO DE DAÑO A PERSONAS EN CASO DE UN INCENDIO DE GRASA EN LA PARRILLA, RESPETE LO SIGUIENTE*:

- a) APAGUE LAS LLAMAS con una tapa que cierre bien, una lámina para cocinar o una bandeja de metal, después apague el quemador. TENGA CUIDADO PARA PREVENIR QUEMADURAS. Si las llamas no se extinguen de inmediato, EVACÚE Y LLAME AL DEPARTAMENTO DE BOMBEROS.
- b) NUNCA LEVANTE UNA CACEROLA EN LLAMAS: Usted podría sufrir quemaduras.
- c) NO UTILICE AGUA, incluidas telas o toallas mojadas, ya que se podría provocar una explosión violenta de vapor.
- d) Utilice un extinguidor ÚNICAMENTE si:
 - 1) Tiene un extinguidor tipo ABC y sabe cómo usarlo.
 - 2) El incendio es pequeño y está confinado al área donde se inició.
 - 3) Se ha llamado al departamento de bomberos.
 - 4) Puede combatir el incendio teniendo a sus espaldas una salida.

*Basado en “Consejos de seguridad en caso de incendio en cocinas” publicados por NFPA.

▶ La campana de ventilación podría dañarse si queda expuesta a calor excesivo de una parrilla a gas.

- Al utilizar la campana de ventilación sobre una parrilla a gas, asegúrese de que cualquier quemador que esté en uso tenga siempre utensilios encima. Apague los quemadores al retirar el utensilio, incluso si lo hará por poco tiempo.
- Seleccione utensilios que sean adecuados para el tamaño del quemador.
- Ajuste la llama para que nunca se expanda por los laterales de los utensilios.
- Evite sobrecalentar los utensilios (p. ej., al cocinar con un wok).

▶ Siempre encienda la campana de ventilación al usar un quemador para prevenir daños derivados de la condensación.

INSTRUCCIONES IMPORTANTES DE SEGURIDAD

► El aceite y la grasa sobrecalentados se pueden encender y ocasionar daños por incendio al sistema de ventilación.

No deje baterías de cocina, sartenes y freidoras sin supervisión cuando esté cocinando con aceite o grasa. Así mismo, nunca deje una parrilla abierta sin supervisión cuando esté asando.

► Los depósitos de grasa y suciedad impiden el funcionamiento adecuado de la campana de ventilación.

Para garantizar que los vapores de la cocina se limpien adecuadamente, nunca utilice la campana de ventilación sin los filtros de grasa colocados.

► Tenga en cuenta que el calor que proviene del quemador al cocinar puede provocar que la campana de ventilación se caliente mucho.

No toque la carcasa o los filtros de grasa hasta que la campana de ventilación se haya enfriado.

Instalación adecuada

► **ADVERTENCIA: PARA REDUCIR EL RIESGO DE INCENDIO, DESCARGA ELÉCTRICA O DAÑOS A PERSONAS, RESPETE LO SIGUIENTE:**

- a) Tanto al trabajo de instalación como al cableado eléctrico sólo lo debe realizar una persona debidamente calificada, y en conformidad con todos los códigos y normas que correspondan.
- b) Se necesita aire suficiente para la combustión y salida de los gases a través del tiro (chimenea del equipo de quema de combustible para evitar el estirado). Siga las directrices y normas de seguridad del fabricante para equipos de cocina como las que publica la Asociación Nacional de Protección contra Incendios (National Fire Protection Association - NFPA) y la Sociedad Americana de Ingenieros de Calefacción, Refrigeración y Aire Acondicionado (American Society for Heating, Refrigeration and Air Conditioning Engineers - ASHRAE), así como los establecidos por las autoridades de códigos locales.
- c) Cuando corte o taladre en la pared o el techo, tenga cuidado de no dañar el cableado eléctrico oculto y otras instalaciones no visibles.
- d) Las campanas con ductos siempre deben tener salida hacia el exterior.
- e) No utilice esta campana con ningún dispositivo de control de velocidad de estado sólido.

INSTRUCCIONES IMPORTANTES DE SEGURIDAD

▶ Para determinar si una campana de extracción puede funcionar arriba de su aparato de cocina, consulte la información provista por el fabricante del aparato.

▶ Los reglamentos de seguridad prohíben la instalación de una campana de ventilación sobre hornos de combustible sólido.

▶ Si la distancia de seguridad entre la parrilla y la campana de extracción no es suficiente, se puede dañar la campana de extracción. Se deben respetar las distancias mínimas de seguridad entre la parte superior de la parrilla y la parte inferior de la campana de extracción indicadas en la sección de “Instalación” de este manual, a menos que el fabricante de la parrilla indique que se requiere una distancia de seguridad mayor.

Si se instala más de un aparato de cocina debajo de la campana de extracción y tienen diferentes distancias de seguridad mínimas a la campana de extracción, seleccione la distancia mayor.

▶ Asegúrese de respetar la información de la sección “Instalación” al montar la campana de ventilación.

▶ Los componentes pueden tener bordes filosos que pueden causar lesiones.

Use guantes para proteger las manos.

▶ Al instalar el ducto de salida, utilice únicamente cañería o tubería de material no inflamable. Puede obtenerlas a través de su representante de Miele o del Servicio Técnico de Miele.

▶ El aire de salida no debe ventilarse por una chimenea o un tiro de ventilación que se esté utilizando y no debe canalizarse por los ductos que ventilan las habitaciones con instalaciones de quema de combustible.

▶ Si el aire de salida se extrajera por una chimenea o un ducto de ventilación que ya no se utilice con otros fines, obtenga asesoría profesional.

▶ **ADVERTENCIA: PARA REDUCIR EL RIESGO DE INCENDIO UTILICE SOLAMENTE DUCTOS METÁLICOS.**

Limpieza y cuidado

▶ Existe un riesgo de que se produzca un incendio si la limpieza no se completa de acuerdo con las instrucciones de este manual.

▶ No utilice un limpiador a vapor para limpiar la campana de ventilación. El vapor podría llegar hasta los componentes eléctricos y ocasionar un cortocircuito.

INSTRUCCIONES IMPORTANTES DE SEGURIDAD

Accesorios y partes

- ▶ Utilice solamente refacciones de Miele originales. Utilizar repuestos o refacciones de otros fabricantes puede anular la garantía.
- ▶ Los componentes defectuosos deben sustituirse solo por partes originales de Miele. Solo con estas piezas se puede garantizar la seguridad del aparato según lo previsto por el fabricante.
- ▶ Miele garantizará suministrar partes de repuesto funcionales por un mínimo de 10 años, y hasta 15 años después de que su unidad de extracción sea descontinuada.

Declaración de conformidad de FCC

- ▶ Estos dispositivos cumplen con la Parte 15 de las Normas de FCC. El equipo fue probado y se determinó que cumple con los límites para un dispositivo digital Clase B, conforme a la Parte 15 de las Normas de FCC de Operación y está sujeto a las siguientes condiciones:
Estos dispositivos no debe causar interferencias perjudiciales.
Estos dispositivos deben aceptar cualquier interferencia recibida, que incluye interferencias que puedan causar un funcionamiento no deseado.

Declaración de exposición a la radiación de FCC

- ▶ Este equipo cumple con los límites de exposición a la radiación de FCC establecidos para un entorno no controlado. Este equipo debe instalarse y operarse con una distancia mínima de 8 in (20 cm) entre el radiador y su cuerpo.

Medidas para la protección del medio ambiente

Eliminación de los materiales de empaque

La caja de cartón y los materiales de empaque protegen el aparato durante su transporte. Fueron diseñados para ser reciclables y biodegradables.

Asegúrese de que los envoltorios de plástico, las bolsas, etc. se desechen de manera segura y se mantengan lejos del alcance de los niños. Peligro de asfixia.

Eliminación de su aparato viejo

Los aparatos eléctricos y electrónicos contienen materiales valiosos. También contienen ciertas sustancias que fueron esenciales para el buen funcionamiento y el uso correcto de este equipo. Utilizar estos materiales de manera inadecuada desechándolos en la basura doméstica puede ser perjudicial para su salud y el medio ambiente. Por lo tanto, no deseché su antiguo aparato en la basura doméstica y siga los reglamentos locales sobre desecho adecuado.



Consulte con las autoridades locales, proveedores o Miele sobre el desecho y reciclaje de aparatos eléctricos y electrónicos. Miele no asume ninguna responsabilidad respecto a la eliminación de datos personales dejados en el aparato que se deseche. Asegúrese de mantener su aparato antiguo alejado de menores de edad hasta que sea retirado. Siga los requerimientos de seguridad para aparatos que se puedan voltear o que representen un peligro de atrapamiento.

Las siguientes funciones se encuentran disponibles en su campana de ventilación, según el modelo:

Modalidad de ventilación



Los filtros de grasa atraen y limpian el aire y, luego, lo dirigen hacia fuera.

Modalidad de purificación

La modalidad de purificación requiere un kit (juego) de purificación y un filtro de carbón sin olor (disponibles como accesorios opcionales, consulte los “Datos técnicos” para obtener más información).



En primer lugar los filtros de grasa atraen y limpian el aire, luego lo hace un filtro de carbón sin olor. El aire limpio luego vuelve a la cocina.

Ventilación de la cocina

Es imprescindible que la cocina esté bien ventilada cuando se use la campana extractora.

En el modo salida de aire al exterior, la eficacia de la campana extractora mejora gracias al aire entrante.

En el modo recirculación de aire, la humedad producida durante la cocción permanece en la cocina. La ventilación ayuda a disipar la humedad.

caj0094a

caj0494b

Guía a la campana de extracción

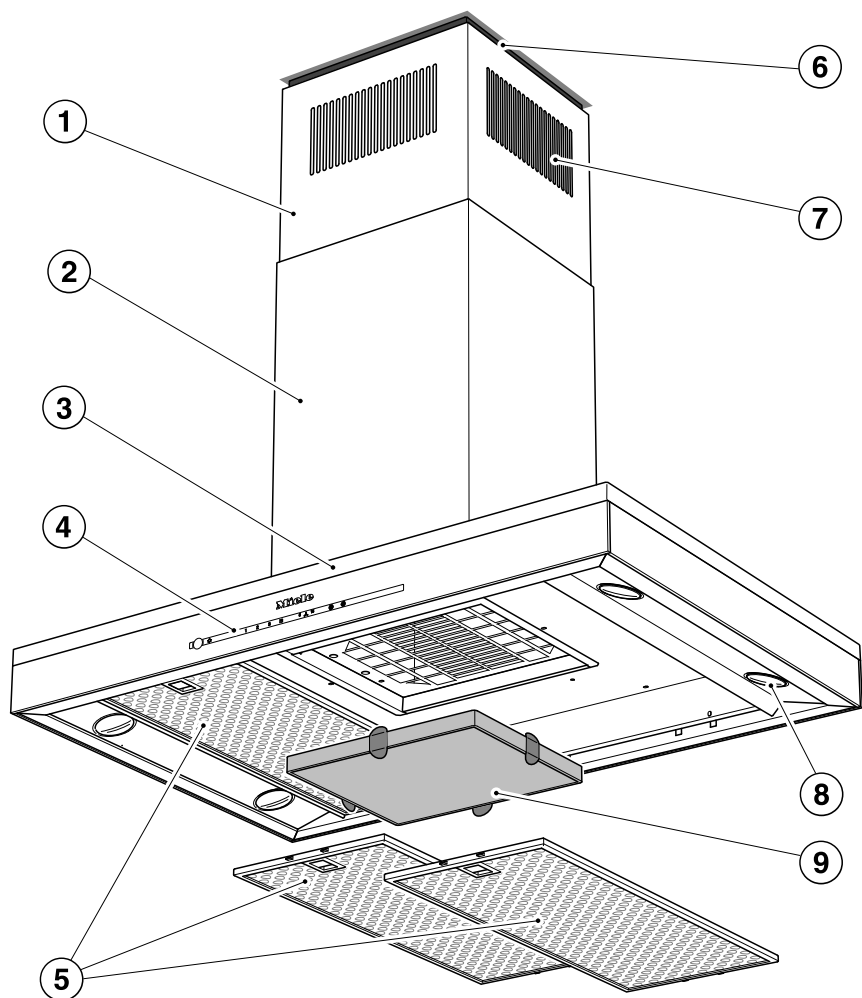

Guía a la campana de extracción



- ① Pieza de prolongación telescópica
- ② Tapa de ducto
- ③ Cubierta
- ④ Controles
- ⑤ Filtro de grasa
- ⑥ Marco distanciador
El marco distanciador genera una junta oculta entre la chimenea y el techo. Es posible montar la campana extractora con o sin marco distanciador.
- ⑦ Orificios de recirculación
Únicamente para el modo de recirculación
- ⑧ Iluminación superior
- ⑨ Filtros de carbón
Accesorios opcionales para el modo de recirculación
- ⑩ Tecla sensora para la conexión y desconexión del ventilador
- ⑪ Tecla sensora para la conexión y desconexión y para atenuar la iluminación de la zona de cocción
- ⑫ Teclas sensoras para el ajuste de la potencia del ventilador
- ⑬ Tecla sensora para el funcionamiento posterior de la campana extractora
- ⑭ Tecla sensora para el contador de las horas de funcionamiento del filtro para la grasa
- ⑮ Sensor para el contador de las horas de funcionamiento del filtro de olores

Antes del primer uso

Seleccionar la modalidad de extracción o la modalidad de purificación

La campana de ventilación se puede operar en modalidad de extracción o modalidad de purificación. La potencia del ventilador se adapta a la modalidad de operación seleccionada. La campana de ventilación está ajustada de fábrica para la modalidad de purificación. Se debe reiniciar para la modalidad de extracción.

Para reiniciarla para la modalidad de extracción, se debe desactivar el indicador de saturación del filtro para el o los filtros de carbón activo.

- Apague el ventilador y la iluminación.
- Toque el control de apagado retardado  y el control del filtro de carbón  al mismo tiempo.

El símbolo de filtro de carbón activo  y uno de los indicadores de nivel de potencia del ventilador destellarán.

- Toque el control **B**.
- Confirme su elección pulsando el control del filtro de carbón activo .

Se apagarán todas las luces indicadoras. Ha quedado ajustada la modalidad de extracción.

Si no confirma el nuevo ajuste dentro de los 4 minutos, la campana de ventilación regresará automáticamente al ajuste anterior.

Configuración de Miele@home

Se requiere:

- una red WiFi
- la aplicación de Miele
- una cuenta de usuario de Miele.
Puede crear una cuenta de usuario a través de la aplicación de Miele.

Su campana de extracción está equipada con un módulo WiFi integrado. Conecte la campana de extracción a su red WiFi doméstica. Entonces podrá operar la campana de ventilación a través de la aplicación de Miele.

Si su parrilla Miele está conectada a una red wifi residencial, puede controlar la campana de ventilación automáticamente a través de la función Con@ctivity.

Antes de instalar la campana de ventilación en su posición final, asegúrese de que la señal de su red wifi sea suficientemente fuerte.

Disponibilidad de Miele@home

El uso de la App Miele@home depende de que el servicio Miele@home esté disponible en su país.

El servicio de Miele@home no está disponible en todos los países.

Para saber más, entre en la página web www.miele.com.

Escanear y conectar

- Escanear el código QR.

Si se ha instalado la Miele App y se tiene una cuenta de usuario, se redirigirá directamente a la conexión en red.

Si todavía no se ha instalado la Miele App, se redirigirá a la Apple App® o a la Google Play Store™.

- Instalar la Miele App y crear una cuenta de usuario.
- Escanear de nuevo el código QR.

La Miele App guía a través de los siguientes pasos para realizar la instalación.



6465496 DA6XXX-qr-v02

Salir de wifi (restablecer la configuración de fábrica)

Para establecer una nueva conexión de wifi, es necesario desconectar la conexión de wifi existente.

- Apague la campana de ventilación.



- Presione y mantenga presionado el control **1**.



- Toque el control de iluminación al mismo tiempo.



Con una conexión de wifi existente, **2** y **3** se iluminarán constantemente.

La campana de ventilación está lista para desconexión durante los siguientes dos minutos.



- Toque el control **1**.

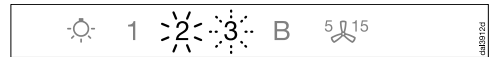

2 se iluminará constantemente, **3** destellará de manera intermitente.



Después de unos cuantos segundos, **2** y **3** destellarán de manera intermitente.

Ahora la conexión ha sido desconectada.



- Salga del modo de desconexión en la campana de ventilación tocando el control de apagado retardado .

Ahora la conexión de wifi ha sido desconectada. Entonces se puede establecer una nueva conexión.

Antes del primer uso

Configuración de Con@ctivity

Con@ctivity es el sistema de comunicación directa entre una parrilla eléctrica Miele y una campana de ventilación Miele. Permite a la campana de ventilación operar automáticamente dependiendo del estado de operación de una parrilla Miele con controles integrados.

- Cuando se enciende un quemador, la iluminación superior en la campana se enciende automáticamente. Luego de un breve retraso, el ventilador de la campana de ventilación también se enciende.
- La campana de ventilación selecciona el ajuste de potencia automáticamente durante la cocción. El nivel de potencia seleccionado por la campana de ventilación depende del número de zonas de cocción que se estén usando y sus niveles de potencia.
- Después de apagar la parrilla, el ventilador y la iluminación superior se apagarán automáticamente después de un periodo de tiempo especificado.

Podrá encontrar información detallada sobre esta función bajo “Funcionamiento”.

Con@ctivity a través de la red wifi residencial (Con@ctivity 3.0)

Requisito:

- Red wifi residencial
- Parrilla Miele con wifi activa

- Conecte la campana de ventilación y la parrilla a su red wifi residencial (consulte “Configuración de Miele@home”).

La función Con@ctivity se activará automáticamente.

Con@ctivity a través de una red wifi directa (Con@ctivity 3.0)

Requisito:

- Parrilla Miele con wifi activa

Si no tiene una red residencial, puede establecer una conexión directa entre la parrilla y la campana de ventilación.

- Apague la campana de ventilación.



- Presione y mantenga presionado el control **B**.



- Toque el control **1** al mismo tiempo durante aprox. 5 segundos.



- 2** se iluminará constantemente, **3** destellará de manera intermitente.

La campana de ventilación está lista para conexión en los siguientes dos minutos.

- Inicie la conexión de wifi en la parrilla. Consulte más detalles en las instrucciones de funcionamiento de la parrilla.

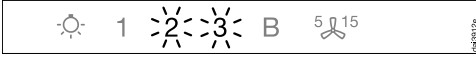

Si la conexión tuvo éxito, **2** y **3** se iluminarán constantemente.



- Salga del modo de conexión en la campana de ventilación tocando el control de apagado retardado ⁵ ¹⁵.

Ahora se activó Con@ctivity.

Con una conexión directa de wifi no es posible conectar la parrilla y la campana de ventilación a una red residencial. Si esto fuera necesario más adelante, se debe desconectar la conexión de wifi entre la parrilla y la campana de ventilación (consulte "Salir de wifi").

Recuperar la conexión

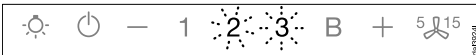

Si la conexión no es posible, **2** y **3** parpadean, o la campana extractora cancela el proceso.

- Interrumpa la conexión en la campana extractora (ver apartado "Desconexión de la WiFi") y en la placa de cocción.
- Recuperar la conexión.

Funcionamiento (modalidad automática)

Cuando Con@ctivity está activa, la campana de ventilación funciona siempre en la modalidad automática (consulte “Configuración de Con@ctivity”). Si desea operar manualmente la campana de ventilación, consulte “Cocción sin Con@ctivity”.

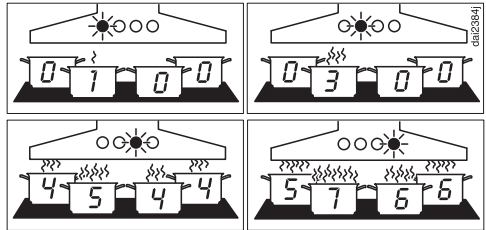

Ejemplos para los niveles de potencia 1 a B

Cocción con Con@ctivity (modalidad automática)

- Encienda un quemador en el ajuste de potencia deseado.

La iluminación superior se encenderá.

Luego de unos segundos, el ventilador se encenderá, operará brevemente en el nivel de potencia **2** antes de cambiar inmediatamente al nivel **1**.

La campana de ventilación selecciona el ajuste de potencia automáticamente durante la cocción.

Este nivel se determina a partir de la salida total de la parrilla, es decir, la cantidad de quemadores en funcionamiento y los ajustes de potencia seleccionados.

- Si selecciona un ajuste de potencia más alto en la parrilla o cambia en varios quemadores, la campana cambiará a un nivel de ventilador más alto.
- Si selecciona un ajuste de potencia más bajo en la parrilla o apaga un quemador, la campana también cambiará a un nivel de ventilador más bajo.

Tiempo de reacción

Cambiar el ajuste de potencia en la parrilla no genera un aumento o una disminución inmediatos de los vapores de cocción. Es por ello que la campana reacciona con un pequeño retraso.

Los retrasos también pueden deberse al hecho de que la parrilla transmite la información a la campana en intervalos.

El tiempo de reacción puede variar entre unos segundos y un par de minutos.

Proceso de cocción

- Si, por ejemplo, enciende un quemador en el ajuste de potencia más alto para calentar un utensilio para proceder a sellar y luego reduce el nivel de potencia después de aprox. 10 segundos a 4 minutos, se reconoce un proceso de cocción.

La campana se enciende automáticamente y, luego de que se reduzca el nivel de potencia de la parrilla, cambia al nivel de ventilación **3**, en el que permanece durante aprox. 5 minutos.

Luego de esto, el nivel del ventilador se determina una vez más por la función Con@ctivity.

- También puede seleccionar manualmente un nivel de ventilador diferente antes de que esto suceda.

Funcionamiento (modalidad automática)

Apagado

- Apague todos los quemadores.

Durante los siguientes minutos, el ajuste del ventilador de la campana de ventilación disminuirá un nivel a la vez hasta que la campana finalmente se apague.

Esto ayuda a neutralizar cualquier vapor y olor que permaneciera en el aire.

- Al seleccionar la función Booster, el ventilador cambia inmediatamente al nivel 3.
- Desde el nivel 3, cambiará al nivel 2 después de aprox. 1 minuto.
- Desde el nivel 2, cambiará al nivel 1 después de aprox. 2 minutos.
- Luego de 2 minutos en el nivel 1, el ventilador se apaga automáticamente.
- Luego de otros 30 segundos, la iluminación superior de la parrilla se apaga.

El proceso de cocción se termina entonces.

Salida temporal de la modalidad automática

Para salir temporalmente de la modalidad automática al cocinar:

- Seleccione manualmente un nivel de ventilador diferente, o
- apague la campana manualmente, o
- active la función de apagado retardado  en la campana de ventilación. El ventilador se apagará automáticamente después del tiempo de apagado retardado seleccionado y la iluminación permanecerá encendida.

Las funciones de la campana de ventilación ahora pueden operarse manualmente (consulte “Cocción sin Con@ctivity”).

Reanudación de la modalidad automática

La campana de ventilación reanuda la modalidad automática:

- Si la campana de ventilación no se utilizó durante un período de aprox. 5 minutos luego de la selección manual de un nivel del ventilador, o
- si el nivel del ventilador seleccionado manualmente coincide otra vez con el nivel automático, o
- el ventilador de la campana de ventilación y la parrilla han estado apagados por lo menos durante 30 segundos. La modalidad automática se reanudará la próxima vez que se encienda la parrilla.

También puede operar manualmente la campana de ventilación durante todo el proceso de cocción.

- Para hacerlo, encienda el ventilador de la campana de ventilación **antes** de la parrilla. Si la campana de ventilación y la parrilla estuvieron apagados durante al menos 30 segundos después de cocinar, la modalidad automática se reanudará la próxima vez que se encienda la parrilla.

Funcionamiento (modalidad manual)

Cocción sin Con@ctivity (modalidad manual)

La campana de ventilación puede operarse manualmente si:

- La función Con@ctivity no está activada.
- Desactivó temporalmente la función Con@ctivity (consulte “Salida temporal de la modalidad automática”).

Encendido del ventilador

Encienda el ventilador en cuanto empiece a cocinar. Esto es para asegurar que los vapores sean atrapados desde el principio.

- Toque el control de encendido/apagado .

El ventilador se enciende en el nivel de potencia **2**.

Selección del nivel de potencia

Los niveles de potencia del **1** al **3** están disponibles para vapores y olores de la cocina leves a fuertes.

Para los vapores y olores fuertes que se producen temporalmente al cocinar, por ejemplo, durante el sellado, seleccione el nivel de refuerzo **B**.

- Seleccione el nivel de potencia requerido pulsando un botón del **1** a **B**.

Reducción de potencia desde la función Booster





Si el administrador de energía está activado (ajuste predeterminado), el ventilador cambia automáticamente al nivel **3** después de 5 minutos.

Selección de la hora de apagado retardado

Se recomienda utilizar el ventilador por unos minutos tras finalizar la cocción. Esto ayuda a neutralizar cualquier vapor y olor que permaneciera en el aire.

También reduce el riesgo de residuos que se acumulan en la campana de ventilación y cualquier olor resultante.

La función de apagado retardado permite al ventilador continuar funcionando un tiempo predeterminado antes de apagarse automáticamente.

- Después de que haya terminado de cocinar, toque el control de apagado retardado ⁵ ¹⁵.
- Una vez: el ventilador se apaga después de 5 minutos (**5**  se ilumina).
- Dos veces: el ventilador se apaga después de 15 minutos ( **15** se ilumina).
- Si toca de nuevo el control de apagado retardado ⁵ ¹⁵, el ventilador permanecerá encendido (⁵ ¹⁵ se apagará).

Apagado del ventilador

- Para apagar el ventilador, pulse el control de encendido/apagado .

Reducción de la intensidad de la iluminación superior y apagado/encendido

La iluminación superior puede encenderse y apagarse y su intensidad puede reducirse de manera independiente del ventilador.

- Toque el control de iluminación  brevemente para encenderlo/apagarlo.

La iluminación se encenderá a su máxima intensidad.

- Con la iluminación encendida, mantenga presionado el control de iluminación . La intensidad disminuirá gradualmente hasta que deje de presionar el control.

- Para incrementar la intensidad luminosa, presione y mantenga presionado el control de iluminación  nuevamente hasta el nivel deseado y luego suéltelo.

Administración de energía

La campana de ventilación cuenta con un sistema de administración de energía para ayudar a ahorrar energía. El nivel de potencia del ventilador se reduce y la iluminación se apaga automáticamente.



- Si se selecciona el nivel intensivo, el ventilador cambia automáticamente al nivel 3 después de 5 minutos.
- Si el ventilador está en los niveles 3, 2 o 1, cambia al siguiente ajuste más bajo luego de 2 horas y, luego, en intervalos de 30 minutos hasta que finalmente se apaga.
- Si la iluminación superior está encendida, se apagará automáticamente después de 12 horas.

Puede desactivar el administrador de energía.

Sin embargo, esto puede generar un mayor consumo de energía.

Encendido y apagado del administrador de energía

- Apague el ventilador y la iluminación.
- Toque el control de apagado retardado  durante aprox. 10 segundos hasta que **1** se ilumine en la pantalla de nivel de potencia.

- Luego toque en orden:
 - el control de iluminación ,
 - el control **1** y después
 - el control de iluminación .

Si el administrador de energía está activado, los indicadores **1** y **B** estarán encendidos de manera continua.

Si está apagado, los indicadores **1** y **B** parpadearán.

- Toque el control **1** para apagar el administrador de energía.

Los indicadores **1** y **B** parpadearán.

- Toque el control **B** para encenderlo.

Los indicadores **1** y **B** estarán encendidos de manera continua.



- Confirme el ajuste oprimiendo el control de apagado retardado .

Se apagarán todas las luces indicadoras.

Si no confirma el nuevo ajuste dentro de los 4 minutos, la campana de ventilación regresará automáticamente al ajuste anterior.

Desconexión automática de seguridad



Si se ha desactivado el administrador de energía, la campana de ventilación se apagará automáticamente después de 12 horas si se dejó encendida (ventilador e iluminación superior).

- Para volverla a encender, presione el control de encendido/apagado  o el control de iluminación .

Funcionamiento (modalidades automática y manual)

Indicador de saturación del filtro



La campana de ventilación registra el periodo de tiempo que estuvo en funcionamiento.

Los indicadores de saturación del filtro muestran cuándo deben limpiarse o cambiarse los filtros al iluminarse el símbolo de filtro de grasa  o el símbolo del filtro de carbón activo . Puede encontrar más información sobre la limpieza y el cambio de los filtros y la reconfiguración de los indicadores de saturación del filtro bajo “Limpieza y cuidado”.

Ajuste del indicador de saturación del filtro para el filtro de grasa

El indicador de saturación del filtro se puede ajustar para que se adapte a los hábitos culinarios del cliente.

La configuración predeterminada de fábrica es un intervalo de limpieza de 30 horas.

- Seleccione un intervalo más corto de veinte horas si se fríen alimentos regularmente.
 - También se recomienda un intervalo de limpieza más corto si el cliente solo cocina ocasionalmente. Esto evitará que la acumulación de grasa se endurezca y dificulte más la limpieza.
 - Seleccione un intervalo de limpieza más largo de cuarenta o cincuenta horas si el cliente utiliza muy poca grasa al cocinar.
- Apague el ventilador y la iluminación.
 - Toque el control de apagado retardado  y el control del filtro de grasa  al mismo tiempo.

El símbolo del filtro de grasa  y uno de los indicadores de nivel de potencia del ventilador destellarán.

Los indicadores del **1** al **B** muestran el ajuste de tiempo actual:

1	20 horas
2	30 horas
3	40 horas
B	50 horas

- Pulse el control correspondiente para seleccionar la duración requerida.
- Confirme su elección pulsando el control del filtro de grasa .

Se apagarán todas las luces indicadores. Si no confirma el nuevo ajuste dentro de los 4 minutos, la campana de ventilación regresará automáticamente al ajuste anterior.

Funcionamiento (modalidades automática y manual)



Ajuste o desactivación del indicador de saturación del filtro para el filtro de grasa

El filtro de carbón activo es necesario para la modalidad de purificación.

Puede ajustar el indicador de saturación del filtro para que se adapte a sus hábitos culinarios.

Se debe desactivar para la modalidad de extracción.

Está configurado de fábrica para 180 horas de uso antes de que sea necesario reemplazarlo.

- Apague el ventilador y la iluminación.
- Toque el control de apagado retardado  y el control del filtro de carbón  al mismo tiempo.

El símbolo de filtro de carbón activo  y uno de los indicadores de nivel de potencia del ventilador destellarán.

Los indicadores del **1** al **B** muestran el ajuste de tiempo actual:

1	120 horas
2	180 horas
3	240 horas
B	desactivado



- Pulse el control correspondiente para seleccionar la duración requerida.
- Confirme su elección pulsando el control del filtro de carbón activo .

Se apagarán todas las luces indicadoras.

Si no confirma el nuevo ajuste dentro de los 4 minutos, la campana de ventilación regresará automáticamente al ajuste anterior.

Revisión del indicador de saturación del filtro

Antes de que finalice el tiempo de funcionamiento establecido, puede controlar qué porcentaje del tiempo transcurrió.

- Para encender el ventilador, pulse el control de encendido/apagado .
- Presione y no suelte el control del filtro de grasa  o el control del filtro de carbón .

Uno o más indicadores de nivel de potencia destellarán.

La cantidad de indicadores destellantes muestra el tiempo de funcionamiento transcurrido como un porcentaje.

1	25 %
1 y 2	50 %
1 a 3	75 %
1 a B	100 %

El tiempo de funcionamiento transcurrido permanece almacenado en la memoria cuando la campana de ventilación se apaga o en caso de una interrupción de la alimentación de energía.

Consejos para el ahorro de energía

Esta campana funciona de una manera muy eficiente y con ahorro de energía. Lo siguiente permitirá ahorrar aún más energía cuando se utilice:

- Asegúrese de que haya suficiente ventilación en la cocina al cocinar. Si hay un flujo de aire insuficiente durante el modo de extracción, la campana no puede operar de manera eficiente, y provoca un aumento en los niveles de ruido durante el funcionamiento.
- Siempre cocine con el ajuste más bajo posible. Esto produce menos vapores de cocción de modo que puede utilizar un nivel inferior de potencia de la campana y, por tanto, beneficiarse de la reducción del consumo de energía.
- Limpie o cambie los filtros en intervalos regulares. Los filtros muy sucios reducen el rendimiento, aumentan el riesgo de incendios y son antihigiénicos.
- Uso de la función Con@ctivity. La campana de ventilación se encenderá y apagará automáticamente al nivel óptimo de potencia para la cocción que esté realizando, lo que asegura un bajo consumo de energía.
- Si está operando la campana de ventilación manualmente, considere lo siguiente:
 - Compruebe el nivel de potencia seleccionado en la campana de ventilación. Usualmente un nivel de potencia bajo es suficiente. Utilice la función Booster solo cuando sea necesario.
 - Cuando se genere un gran volumen de vapores de cocción, cambie a un nivel de potencia alto en el momento. Esto es más eficiente que el funcionamiento de la campana durante más tiempo para tratar de capturar los vapores de cocción que ya han sido distribuidos por toda la cocina.
- Asegúrese de apagar la campana después de utilizarla. Si todavía es necesario eliminar los vapores y olores de cocción de la cocina después de cocinar, use la función de apagado retardado. El ventilador se apagará automáticamente después del tiempo de apagado retardado seleccionado.

 **ADVERTENCIA: PARA REDUCIR EL RIESGO DE INCENDIO, DESCARGA ELÉCTRICA O DAÑOS A LAS PERSONAS, RESPETE LO SIGUIENTE:**

- Antes de limpiar o realizar tareas de mantenimiento o reparación de la campana, desconéctela de la corriente eléctrica. Consulte la sección "INSTRUCCIONES IMPORTANTES DE SEGURIDAD".

Carcasa de acero inoxidable

Información general

 Las superficies y los botones de control pueden sufrir rayaduras y astillados.

Respete las siguientes instrucciones de limpieza.

- Limpie todas las superficies y los botones de control con agua caliente y jabón líquido solamente. Aplique con una esponja o un trapo.
- Luego de limpiar, seque todas las superficies con una tela suave.

Evite lo siguiente:

- Limpiadores que contengan sosa, ácido o cloruro o limpiadores que contengan solventes
- Limpiadores abrasivos como desengrasante en polvo, desengrasante líquido, esponjas abrasivas como estropajos, o esponjas usadas que aún contengan residuos de limpiadores abrasivos.

Instrucciones especiales para superficies de acero inoxidable

- Las superficies de acero inoxidable también pueden limpiarse usando un limpiador no abrasivo para dichas superficies.
- Para evitar que las superficies se vuelvan a ensuciar rápidamente, recomendamos tratarlas con un acondicionador para acero inoxidable. Aplique con moderación sobre toda la superficie con un trapo suave.

Información importante para los aparatos con carcasa con laca

Es inevitable que se produzcan pequeños arañazos en la superficie al limpiar la carcasa; según la iluminación de la cocina, pueden ser visibles.

Instrucciones especiales para superficies de vidrio

- Las superficies de vidrio pueden limpiarse con un limpiavidrios comercial.

Limpieza y cuidado

Filtros de grasa

 ¡Riesgo de incendio!

Los filtros de grasa sobresaturados representan un peligro de incendio. Limpie los filtros de grasa en intervalos regulares.

Los filtros de grasa metálicos reutilizables en el aparato eliminan las partículas sólidas de los vapores de la cocina (grasa, polvo, etc.), lo que evita que se ensucie la campana de ventilación.

Se deben limpiar los filtros de grasa en intervalos regulares.

Los filtros de grasa muy sucios evitan la extracción del aire y ocasionarán niveles mayores de suciedad en la campana de ventilación y en la cocina.

Intervalos de limpieza

La grasa acumulada se solidifica luego de un largo período de tiempo, lo que dificulta la limpieza. Por lo tanto, los filtros de grasa deben limpiarse cada 3 a 4 semanas.

El indicador de saturación del filtro le recuerda regularmente limpiar los filtros de grasa al iluminarse el símbolo del filtro de grasa .

- Puede ajustar el intervalo del indicador de saturación del filtro para que corresponda a sus hábitos culinarios (consulte “Funcionamiento”).

Desmontaje de los filtros de grasa

 Al manipular el filtro de grasa, tenga cuidado de no soltarlo. Esto puede provocar daños al filtro y a la parrilla debajo del mismo. Asegúrese de sostener el filtro con seguridad en todo momento mientras lo manipula.

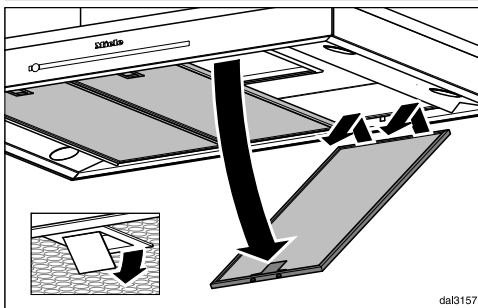

- Para retirar un filtro de grasa, libere el clip de sujeción. Luego, abra el filtro en un ángulo de 45°, desengánchelo y retírelo de la campana.

Limpieza manual de los filtros de grasa

- Limpie los filtros con un cepillo de nailon suave en una solución de agua caliente y jabón lavatrastos. No utilice jabón lavatrastos sin diluir.

Agentes limpiadores no adecuados

Los limpiadores no adecuados pueden provocar daños a las superficies de los filtros si se los utiliza con regularidad. No utilice ninguno de los siguientes:

- productos para eliminar cal,
- abrasivos en polvo o líquidos,
- limpiadores multiuso agresivos y desengrasantes en spray y
- limpiadores de horno en spray.

Limpieza de los filtros de grasa en el lavavajillas

⚠ Riesgo de daños debido a temperaturas excesivamente elevadas en el lavavajillas.

Las temperaturas excesivamente elevadas pueden inutilizar los filtros de grasa (por deformación, por ejemplo). Seleccionar un programa que no supere la temperatura recomendada. Sigue también las indicaciones en las instrucciones de manejo del lavavajillas.

- Colocar los filtros de grasa en posición vertical o ligeramente inclinados en la canasta inferior. Asegurar que el brazo aspersor no esté obstruido.
- Utilizar un producto tradicional para la limpieza doméstica.
- Seleccionar un programa con una temperatura máxima de lavado de 65 °C (150 °F).

Dependiendo del producto para la limpieza utilizado, las superficies internas del filtro pueden decolorarse. Sin embargo, esto no afectará el funcionamiento de los filtros de grasa de ninguna forma.

Después de la limpieza

- Después de limpiarlos, deje los filtros sobre una superficie absorbente para que se sequen.
- Al quitar los filtros de grasa para limpiarlos, limpie también cualquier acumulación de aceite o grasa a la que ahora tiene acceso desde la carcasa. Hacerlo evitará un riesgo de incendio.
- Vuelva a colocar los filtros de grasa. Al insertar los filtros de grasa, asegúrese de que el clip de bloqueo quede hacia fuera.

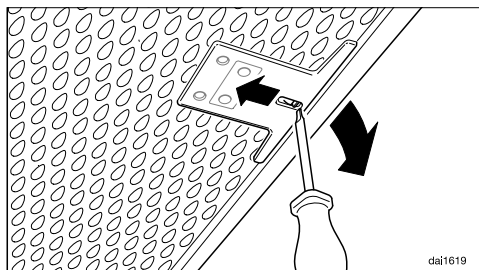

- Si por descuido se coloca un filtro de grasas al revés, introduzca la hoja de un destornillador pequeño en la ranura para desenganchar el clip.

Reconfigurar el indicador de saturación del filtro para los filtros de grasa

Una vez que la limpieza esté completa, se debe reconfigurar el indicador de saturación del filtro.

- Con el ventilador encendido, toque el control del filtro de grasa  durante aprox. 3 segundos, hasta que **1** sea el único que destelle.

El símbolo de filtro de grasa  desaparece.

Cuando la limpieza de los filtros de grasa se realiza antes de que transcurra todo el tiempo de funcionamiento:

- Toque el control del filtro de grasa  durante aprox. 6 segundos, hasta que **1** sea el único que destelle.

Cómo reemplazar el filtro de grasa

El uso y la limpieza regulares pueden desgastar las superficies del filtro.

Si identifica cualquier daño, reemplace los filtros de grasa.

Los filtros de grasa están disponibles para pedido mediante el Servicio de Atención al Cliente de Miele (consulte los detalles de contacto al final de estas instrucciones de funcionamiento) o con su distribuidor de Miele.

Limpieza y cuidado

Filtro de carbón activo

Con el modo de purificación, se debe instalar un filtro de carbón activo además de los filtros de grasa. El filtro de carbón activo está diseñado para absorber los olores de la cocina.

El filtro de carbón activo está montado en el marco encima de los filtros de grasa.

Cómo instalar/reemplazar un filtro de carbón

- Quite los filtros de grasa antes de colocar o reemplazar un filtro de carbón.
- Retire el filtro de carbón de su empaque.

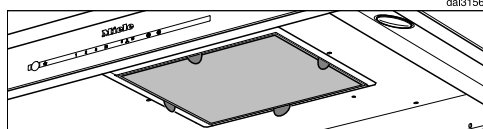
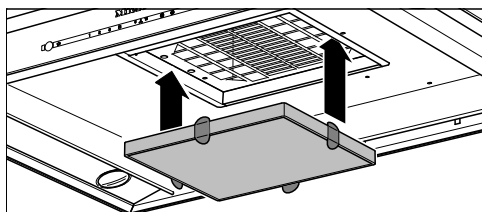

- Presione el filtro de carbón activo dentro del marco.
- Vuelva a colocar los filtros de grasa.

Cuándo cambiar el filtro de carbón activo

- Reemplace el filtro de carbón cuando ya no absorba los olores de la cocina con eficacia.
Se debe reemplazar por lo menos una vez cada 6 meses.

El indicador de saturación del filtro le recuerda regularmente reemplazar el filtro de carbón al iluminarse el símbolo del filtro de carbón ☉.

Reconfigurar el indicador de saturación del filtro para los filtros de carbón activo

Después de cambiar los filtros de carbón, se debe reiniciar el indicador de saturación del filtro.

- Toque el control del filtro de carbón ☉ durante aprox. 3 segundos con el ventilador encendido hasta que solo la luz indicadora para el nivel 1 destelle.

El símbolo del filtro de carbón activo ☉ desaparecerá.

Si desea reemplazar el filtro de carbón activo **antes** de que transcurra el intervalo de tiempo de funcionamiento completo:

- Toque el control del filtro de carbón ☉ durante aprox. 6 segundos hasta que solo la luz indicadora para el nivel 1 destelle.

Desecho de los filtros de carbón activo

- El filtro de carbón activo usado puede desecharse en la basura común de la casa.

Los filtros de carbón activo están disponibles para pedido mediante la tienda web de Miele (consulte los detalles de contacto al final de este manual) o con su distribuidor de Miele.

Los filtros de carbón activo se enumeran en "Datos técnicos" al final de este manual.

Antes de la instalación

! Antes de la instalación, es importante que lea toda la información de este manual y la del manual «INSTRUCCIONES IMPORTANTES DE SEGURIDAD».

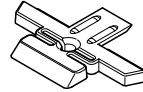

4 soportes de piezas de prolongación para alinear y asegurar la chimenea telescópica

08571140

Piezas de instalación

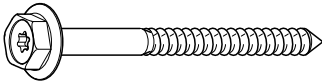

4 tornillos, 1/4 in x 4 5/16 in (7 x 110 mm) y

08162250



4 tornillos M³/16 in x 5/16 in (M4 x 8.5 mm)

para asegurar los soportes de las piezas de prolongación.

06462161



4 clavijas, 3/8 in x 3 1/8 in (10 x 80 mm)

para asegurar la campana de ventilación al techo (no deben utilizarse en EE. UU./CDN).

08162240



14 tornillos M³/16 in x 5/16 in (M4 x 8 mm)

para asegurar el marco del espaciador y la campana al marco de instalación.

06095672



1 tornillo M³/16 in x 5/8 in (M4 x 16 mm)

para asegurar la chimenea.

07602740

Los tornillos y las clavijas están diseñados para ser utilizados en techos sólidos únicamente.

Utilice sujetadores diferentes para otros tipos de construcción de techos. Asegúrese de que el techo pueda sostener la carga.

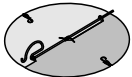

1 ala antirretorno

para instalación en la toma de salida en la unidad del motor (no se necesita en el modo de purificación). Dependiendo del modelo, el ala antirretorno puede ya estar instalada.

08163470

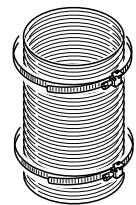
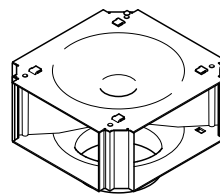

del3149

Kit de recirculación para la modalidad de recirculación DUI 32

(no suministrado, disponible como accesorio opcional). El kit incluye una unidad direccional, manguera de aluminio y sujetadores de manguera.

Instalación

Dimensiones del artefacto

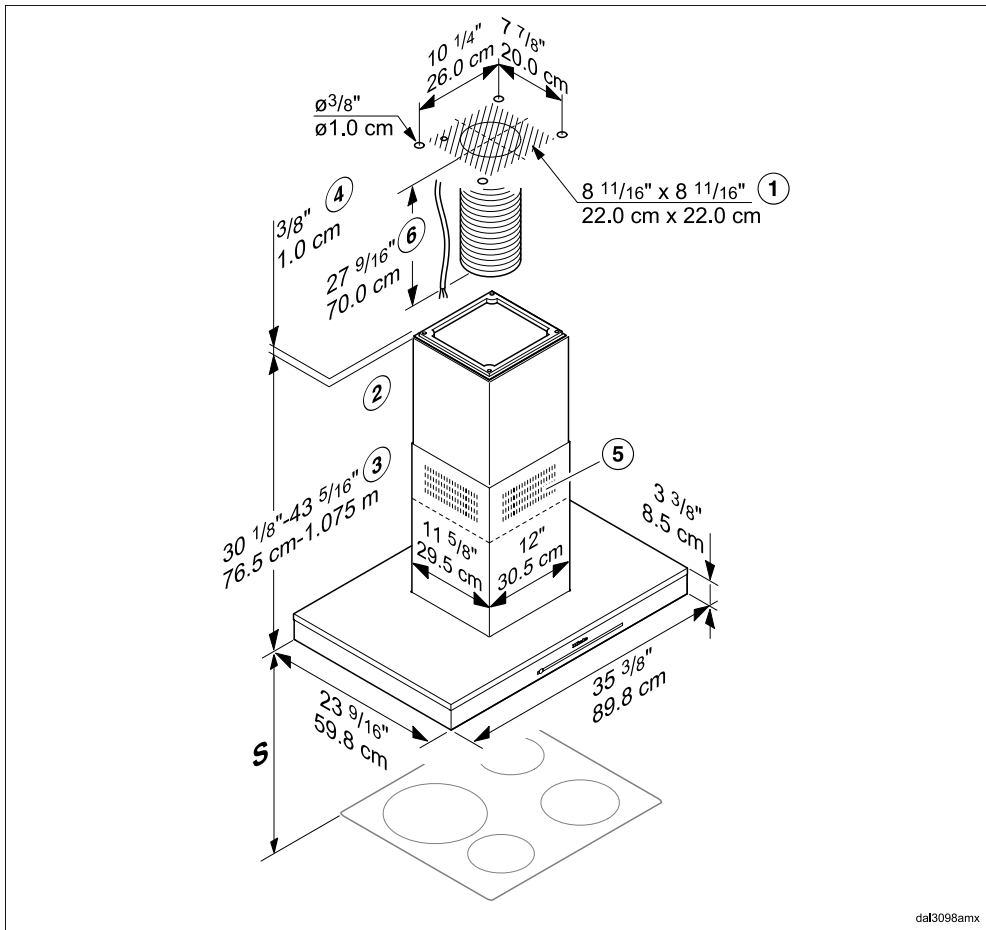

- 1) Área de montaje para el ducto de salida y el cable de alimentación. En el modo de recirculación, solo se necesita el cordón eléctrico.
- 2) Rango de altura posible para el artefacto en modalidad de ventilación
- 3) Rango de altura posible para el artefacto en modalidad de recirculación
- 4) Instalación alternativa con marco del espaciador
- 5) Ventilación de aire ubicada en la parte superior para recirculación
- 6) Se necesita un cordón eléctrico para conectar la campana a la toma en el techo. Con el modo de extracción, también se necesita un conducto flexible.

Conexión de salida $\varnothing 150$ mm (6 in)

Distancia entre la parrilla y la campana de ventilación (S)

Si el fabricante de la parrilla no estipula una distancia mayor, siga las distancias mínimas de seguridad entre la parrilla y la parte inferior de la campana. Respete también la información de la sección “INSTRUCCIONES IMPORTANTES DE SEGURIDAD”.

	Distancia mínima S	
Aparato de cocción	Aparato de Miele	Aparato que no pertenece a Miele
Estufas eléctricas	24 in (61 cm)	
Parrillas y freidoras eléctricas	26 in (66 cm)	
Estufas de gas con quemadores múltiples ≤ 43 000 BTU/h (12.6 kW), sin quemador > 15 000 BTU/h (4.5 kW)	26 in (66 cm)	30 in (76 cm)
Estufas de gas con quemadores múltiples ≤ 73 800 BTU/h (21.6 kW), sin quemador > 16 500 BTU/h (4.8 kW)	30 in (76 cm)	
Estufas de gas con quemadores múltiples > 73 800 BTU/h (21.6 kW), o uno de los quemadores > 16 500 BTU/h (4.8 kW)	No es posible	
Estufas de gas con quemador único ≤ 20 500 BTU/h (6 kW)	26 in (66 cm)	30 in (76 cm)
Estufas de gas con quemador único > 20 500 BTU/h (6 kW) ≤ 27 600 BTU/h (8.1 kW)	30 in (76 cm)	
Estufas de gas con quemador único > 27 600 BTU/h (8.1 kW)	No es posible	

Instalación

Recomendaciones de instalación

- También recomendamos una distancia de al menos 25 1/2 in (65 cm) sobre las parrillas eléctricas para brindar más espacio de trabajo y una cocción más fácil bajo la campana.
- Al seleccionar la altura de instalación, tome siempre la altura del usuario en cuenta. Los usuarios deberán tener un espacio amplio para trabajar con comodidad en la parrilla y llegar a los controles de la campana de ventilación con facilidad.
- Observe que cuanto mayor sea la distancia desde la parrilla, menos efectiva es la campana en la extracción de los vapores de la cocina.
- Para lograr una extracción de vapor óptima, el sistema de ventilación debe estar centrado encima de la parrilla, no hacia algún lado o detrás.
- La parrilla no debe ser más ancha que la campana. De preferencia, debería ser más estrecha para facilitar su extracción.
- El área de montaje debe ser de fácil acceso. La campana de ventilación debe ser de fácil alcance y desmontaje en caso de que se necesite un llamado de emergencia. Esto debe ser tomado en cuenta al planificar la posición de las alacenas, los estantes, los techos y los elementos decorativos junto a la campana de ventilación.

Soporte estructural

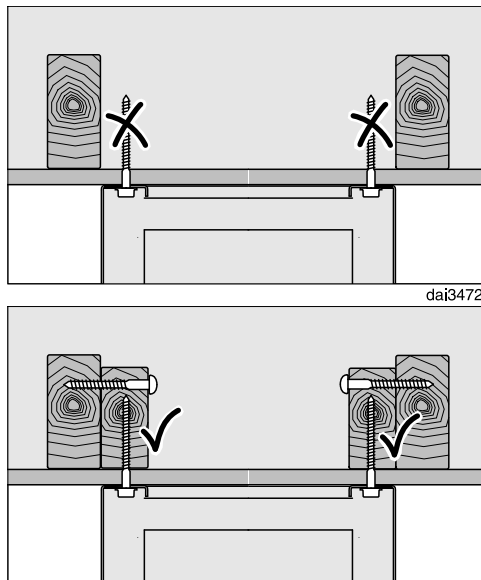

La campana debe estar sujeta a una estructura rígida que esté apoyada en su totalidad por las vigas del techo o directamente a las vigas del techo. No sujete la placa directamente al techo con anclajes, tornillos de fiador, etc.

Retire la película protectora

Los componentes de la carcasa están cubiertos por una película protectora para evitar daños durante el transporte.

- Retire esta película antes de instalar los componentes de la carcasa. Puede desprenderse fácilmente sin herramientas adicionales.

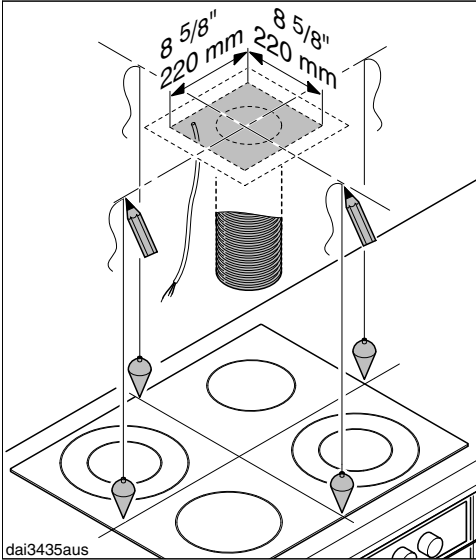

- Dibuje dos líneas perpendiculares en el techo.

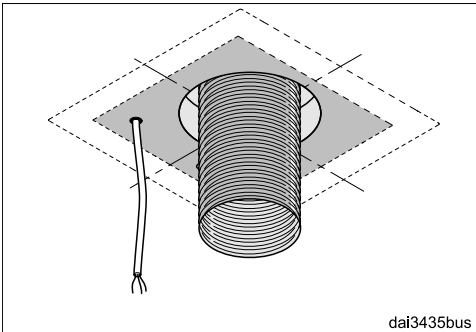

- Para la modalidad de ventilación:
 - Coloque una sección del ducto de salida en el techo y páselo por el área transversal como se indica. Se requiere un ducto de salida de aprox. $27 \frac{9}{16}$ in (700 mm) de largo entre el techo y el toma de salida de la campana.

- Asegure el ducto de salida a la toma de salida, por ejemplo, con un sujetador de manguera (disponible como accesorio opcional) en el ducto flexible.

- Coloque el cable eléctrico y guíelo por el techo en el área que se muestra. Se requiere un cable eléctrico de aprox. $27 \frac{9}{16}$ in (700 mm) de largo entre el techo y los conectores de la campana.

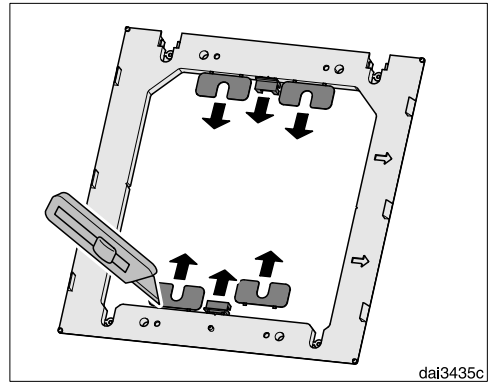

- Utilice un cuchillo para liberar los cuatro espaciadores y las dos cubiertas del marco del espaciador suministrado.

Instalación

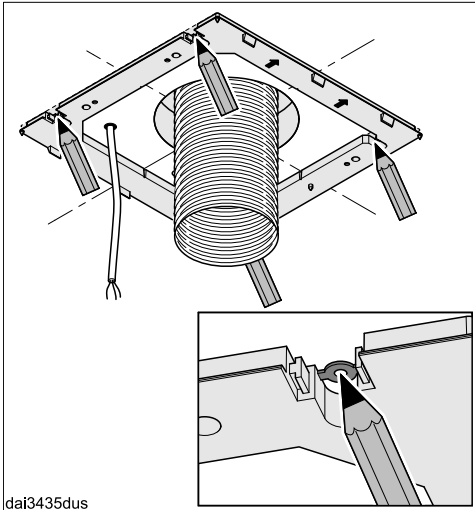

- Utilice el marco del espaciador como plantilla para perforar. Colóquelo en el techo con las flechas mirando hacia adelante. Utilice las muescas para alinear el marco del espaciador en las líneas perpendiculares y haga marcas con un lápiz en los lugares donde se perforará.

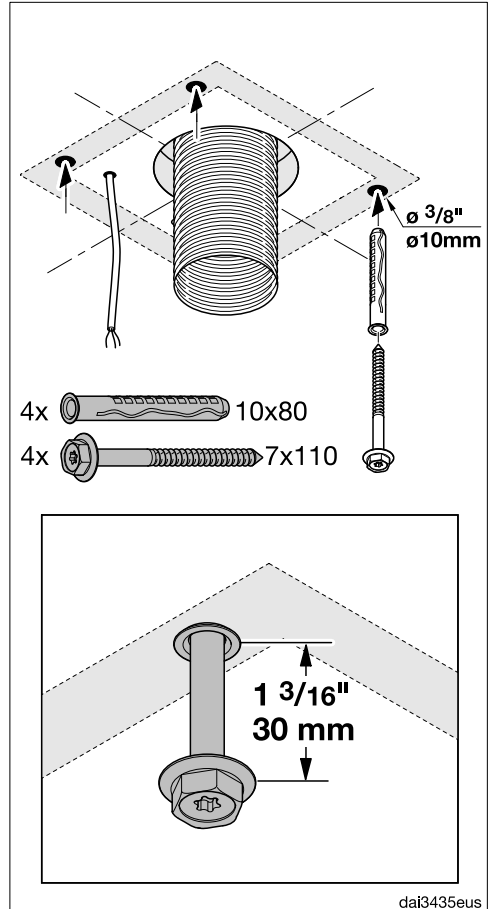

- Perfore cuatro orificios $\varnothing 10\text{ mm}$ ($3/8\text{ in}$), aprox. 115 mm ($4\ 1/2\text{ in}$) de profundidad para las clavijas suministradas.
- Coloque las cuatro clavijas en los orificios y atornille los cuatro tornillos para que sobresalgan aprox. $1\ 3/16\text{ in}$ (30 mm).

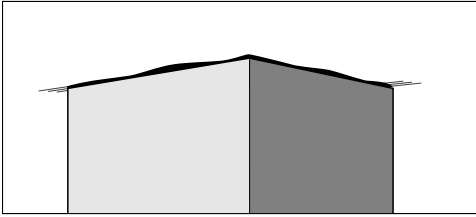

dai3152

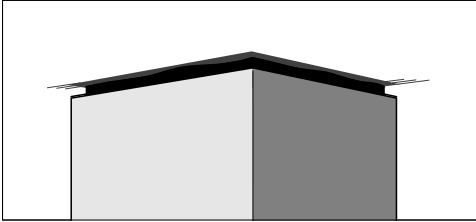

El **marco del espaciador** puede instalarse entre la chimenea y el techo. Esto crea una sombra que genera la ilusión de una ranura entre el techo y la chimenea. Resulta de utilidad si el techo no está a nivel o es desparejo. La campana se alinea verticalmente con los espaciadores suministrados. Las irregularidades visuales entre la chimenea y el techo quedan ocultas gracias a la sombra.

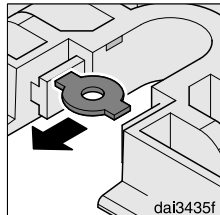
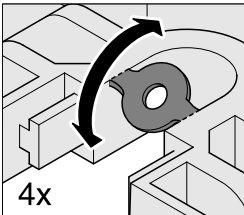

- Si desea instalar la campana con el marco del espaciador, quite los cuatro insertos de los orificios de fijación.

4x  T20 M4x8

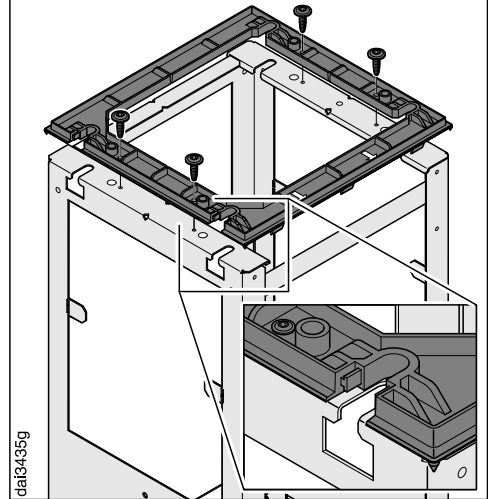

- Monte el marco del espaciador en el marco de instalación.

Instalación

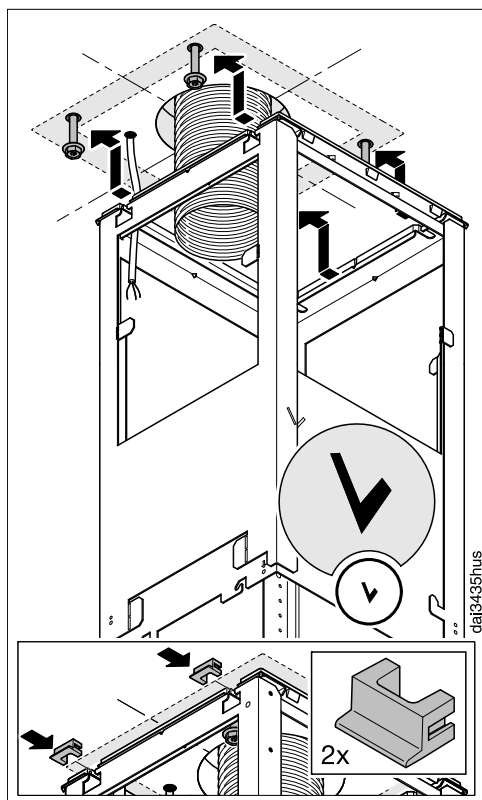

- Cuelgue el marco de instalación de los cuatro tornillos. La parte delantera del marco está marcada con una "V".
- Si utiliza el marco del espaciador, coloque las dos cubiertas en los orificios de fijación.

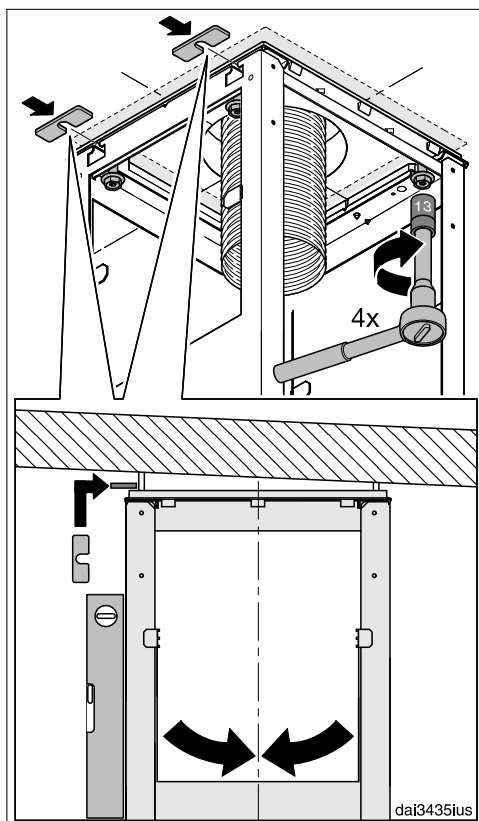

- Alinee el marco de instalación y asegúrelo con los tornillos. Los espaciadores, que se retiraron del marco del espaciador al comienzo, pueden utilizarse para alinear la campana verticalmente.

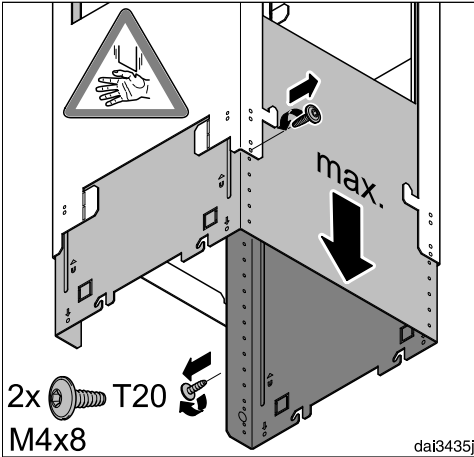

- Sustenga el marco de instalación de manera segura, quite los dos tornillos de fijación y extienda el marco de instalación a su longitud máxima.
- Reemplace los tornillos.

La unidad direccional del kit de recirculación DUI 32 (accesorio opcional) se instala para la modalidad de recirculación (RM):

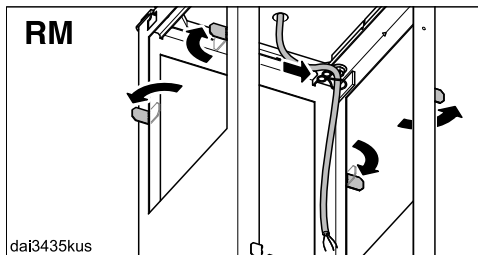

- Doble las cuatro pestañas sujetadoras en el marco de instalación hacia afuera.
- Coloque el cable eléctrico dentro del marco de instalación.

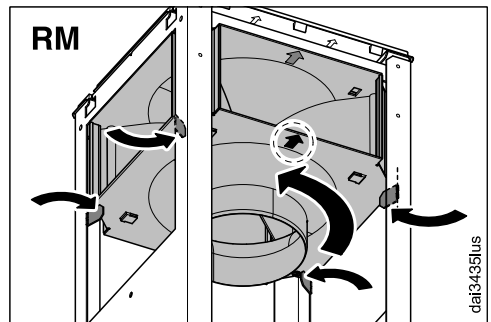
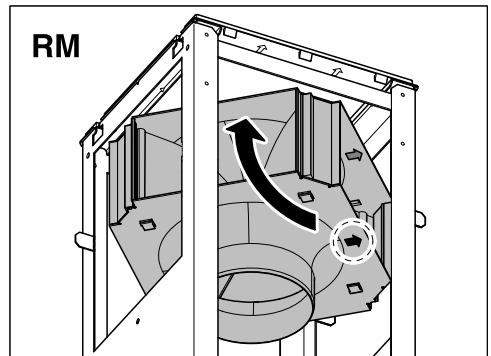
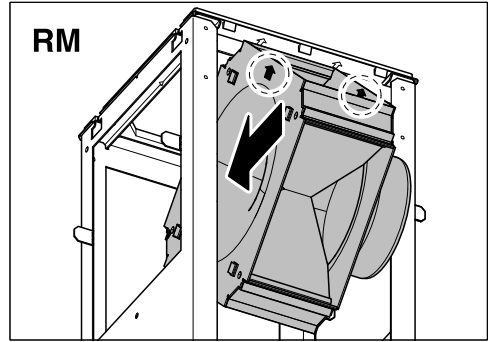

- Acomode la unidad direccional como se muestra, teniendo en cuenta la marca en la parte delantera.
- Doble las pestañas sujetadoras hacia atrás y aprox. 45° hacia adentro para sostener la unidad direccional en su lugar.

Instalación

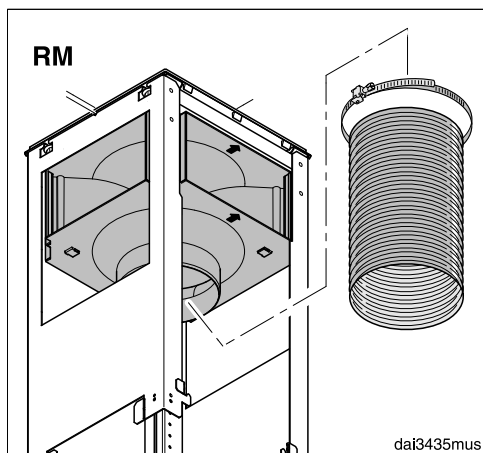

- Asegure la toma de salida a la manguera con un sujetador de manguera.
- Asegure la manguera a la toma de la unidad direccional con un sujetador de manguera.
- Controle que la manguera esté sujeta de manera segura.

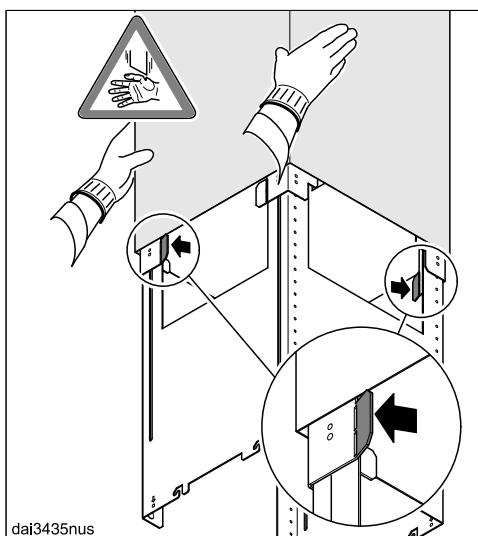
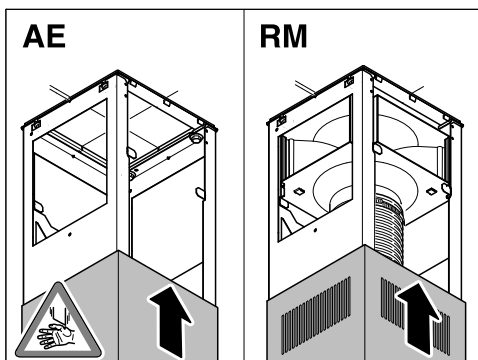

- Presione la chimenea telescópica sobre el marco de instalación:
 - con las rejillas de recirculación en la parte inferior para la modalidad de ventilación (AE),
 - con las rejillas de recirculación en la parte superior para la modalidad de recirculación (RM).
- Doble las dos pestañas sujetadoras hacia afuera para evitar que la chimenea telescópica vuelva a deslizarse hacia abajo.

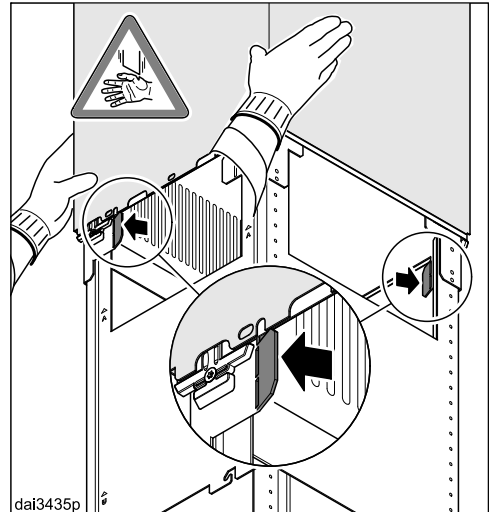
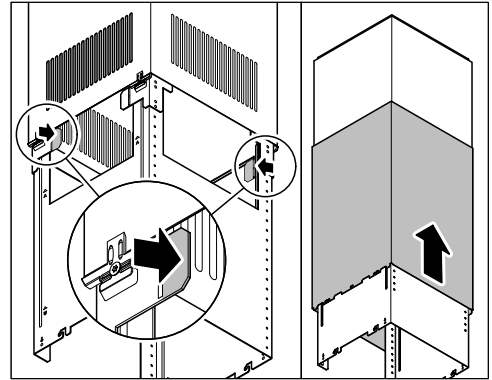
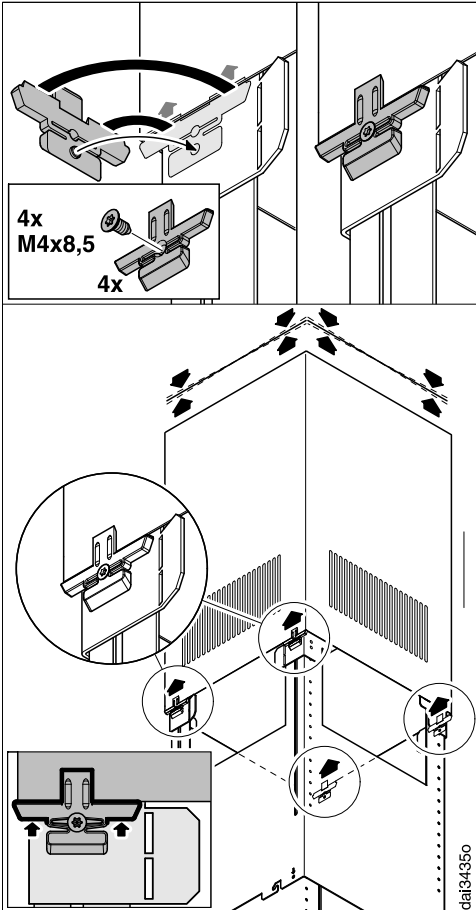

- Coloque las cuatro abrazaderas de la chimenea telescópica. Cuando los tornillos estén ajustados, las abrazaderas se despliegan y suben la pieza de expansión telescópica.

Ajuste los tornillos únicamente hasta que el borde superior de la chimenea telescópica esté alineado con el techo o el marco del espaciador de forma pareja.

- Doble hacia atrás las dos pestañas sujetadoras.
- Presione el ducto por la pieza de prolongación telescópica y doble las pestañas sujetadoras hacia afuera otra vez para evitar que el ducto vuelva a deslizarse hacia abajo.

Instalación

Se suministra una solapa antirretorno con la campana o ya se encuentra instalada en la toma de salida de la unidad del motor (según el modelo).

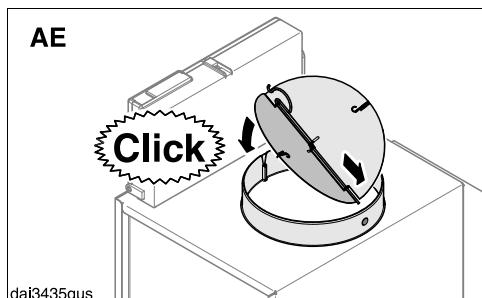

- Con la modalidad de ventilación (AE), inserte la solapa antirretorno en la toma de salida si su sistema de ductos no viene equipado con una. En el modo de recirculación (RM) no es necesario insertar la solapa antirretorno. Si tiene una, se la debe quitar.

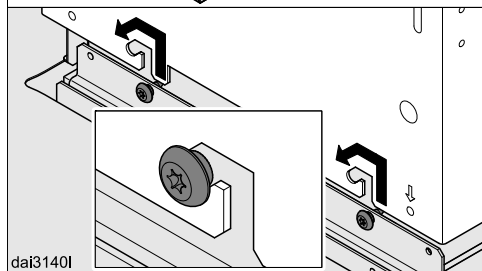
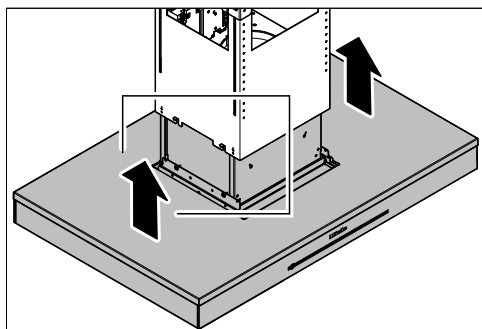

- Cuelgue la campana de los soportes y asegúrese de que los controles estén hacia el frente.

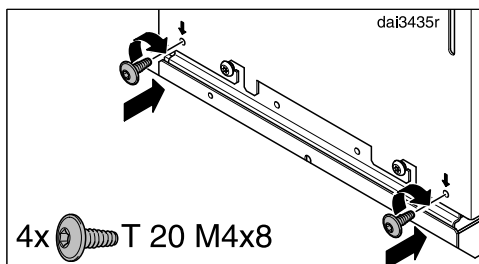

- Asegure la campana con los tornillos que se proporcionan.

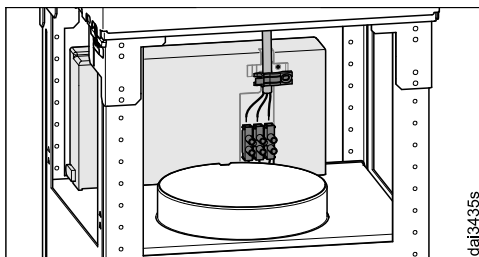

- Conecte el cable eléctrico. Consulte "Conexión eléctrica".

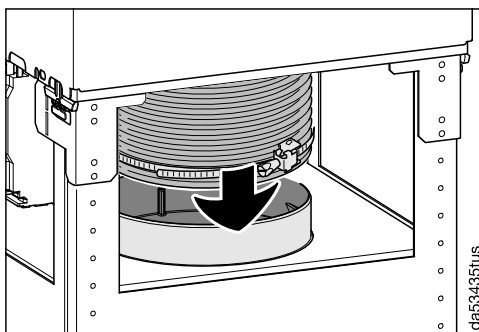

- Coloque el ducto de salida en la toma de salida.

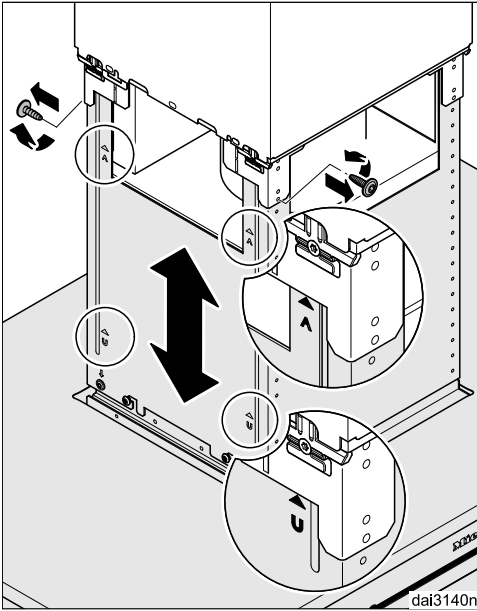

- Desatornille ambos tornillos del marco de instalación una vez más.

Ahora podrá ajustar el pabellón a la altura deseada, teniendo en cuenta los rangos de altura permitidos:

- Con la modalidad de ventilación: hacia arriba lo más alto que vaya, hacia abajo únicamente hasta la marca "A".
- Con la modalidad de recirculación: hacia arriba hasta la "U", hacia abajo lo más bajo que vaya.

Siga las instrucciones en "Dimensiones del artefacto". Se deben respetar las distancias de seguridad entre la parrilla y la campana de ventilación.

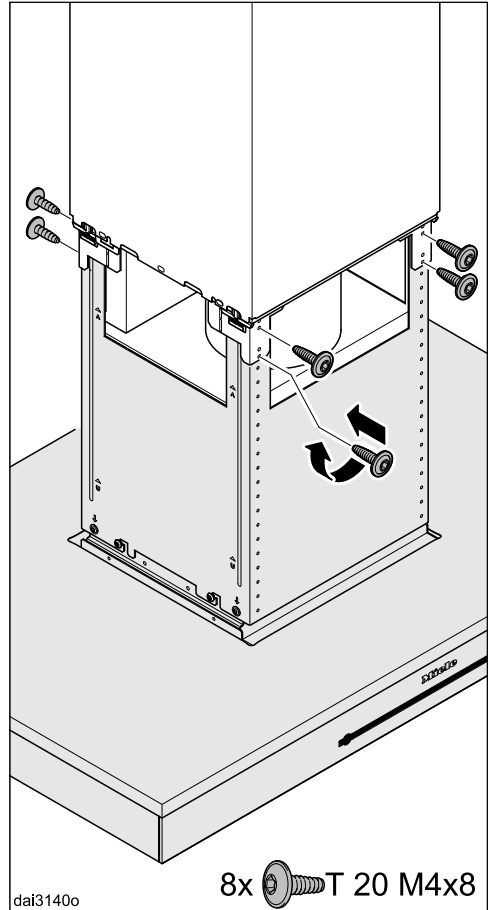

8x  T 20 M4x8

- Suba el pabellón hasta la altura deseada y asegúrelo con los tornillos.

Instalación

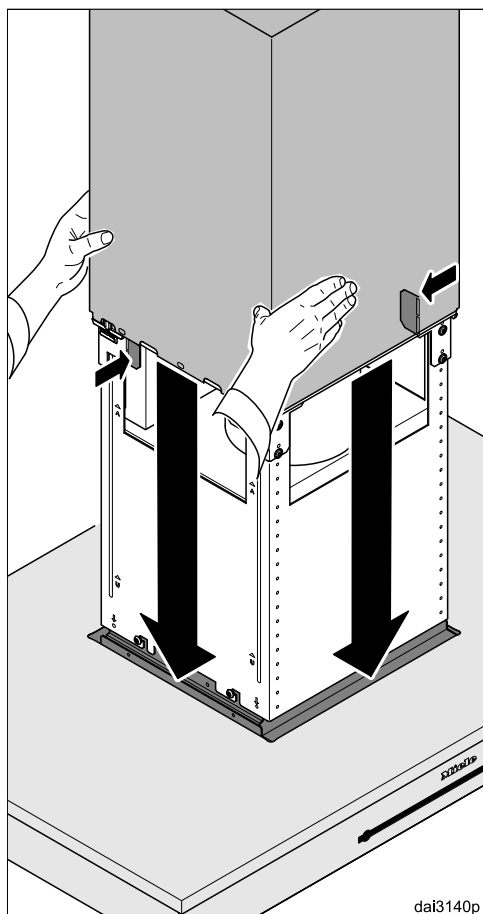

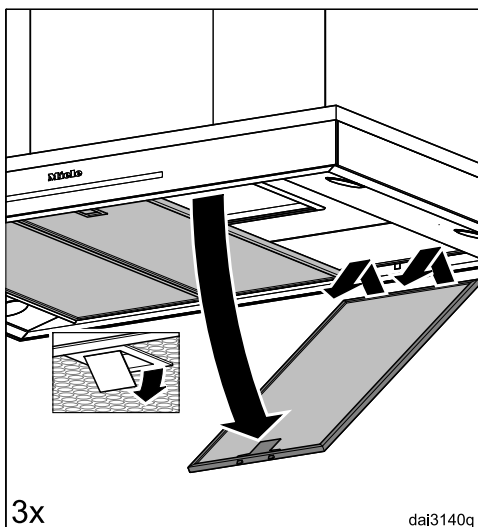

- Mantenga la chimenea asegurada, doble hacia atrás las pestañas sujetadoras y bájela cuidadosamente.

La chimenea se ubicará en el corte del pabellón.

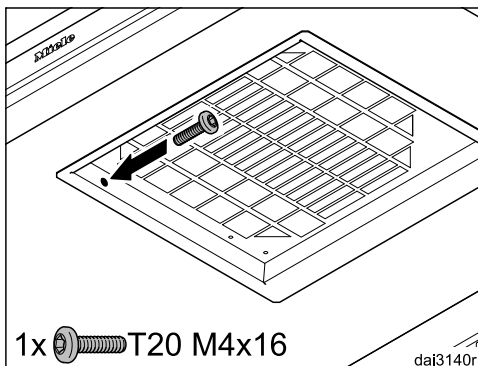

- Saque los filtros de grasa de la campana.



- 1x  T20 M4x16
- Inserte el tornillo de seguridad en su interior.

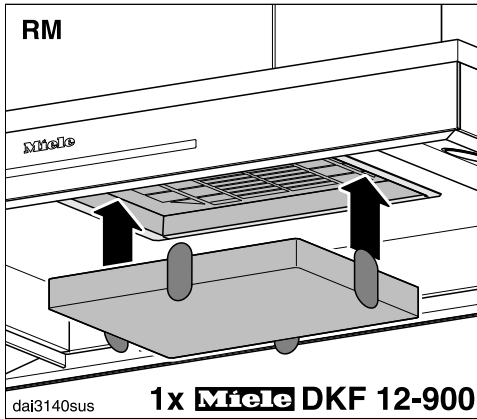

- Con las campanas de ventilación de modalidad de recirculación (RM), inserte el filtro de carbón sin olor.

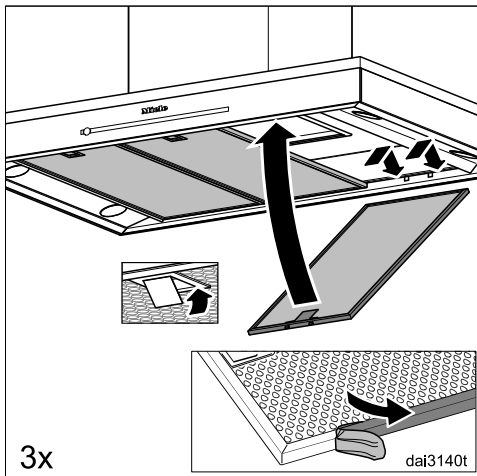

- Retire con cuidado el aluminio de protección de los filtros de grasa.
- Vuelva a colocar los filtros de grasa.

Ducto de salida

ADVERTENCIA: Peligro de humos tóxicos.

Los equipos para cocinar de gas desprenden monóxido de carbono que puede ser dañino o letal si es inhalado.

Para reducir el riesgo de incendio y extraer adecuadamente el aire, los gases de escape extraídos por la campana deben ser ventilados únicamente hacia el exterior del edificio.

No ventile el aire de escape hacia los espacios entre paredes o techos, o hacia áticos, cocheras, sótanos bajos o tapancos.

Para reducir el riesgo de incendio, utilice solamente ductos metálicos. Lea y siga las "INSTRUCCIONES IMPORTANTES DE SEGURIDAD" a fin de reducir el riesgo de lesiones personales. Al instalar la campana, siga todos los códigos de construcción de su localidad.

Use únicamente tuberías blandas o ductos flexibles hechos de material no inflamable aprobado para los ductos.

Para alcanzar el rendimiento del aire más eficiente posible con los niveles de ruido más bajos, considere lo siguiente:

- El diámetro de la conducción de salida de aire no debe ser menor que la sección transversal del collar de ventilación (consulte las "Dimensiones del aparato"). Esto aplica en particular cuando se usan ductos planos.
- El ducto debe ser lo más corto y recto posible.
- Use únicamente codos de radio ancho.

Instalación

- El ducto no debe estar torcido ni comprimido.
- Todas las conexiones deben ser fuertes y herméticas.
- Si el ducto tiene alas, estas se deben abrir cuando se encienda la campana de extracción.

Cualquier constricción del rendimiento del aire reducirá el rendimiento de la extracción y aumentará el ruido operativo.

Chimenea de ventilación

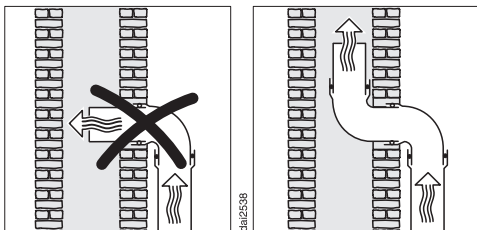

Si el aire de escape debe ser conducido a un tiro, el ducto debe alinearse con la dirección de flujo del tiro.

Si el tiro se usa para varias unidades de ventilación, la sección transversal del tiro debe ser suficientemente grande.

Ala antirretorno

- Use una ala antirretorno en el sistema de ventilación.

Un ala antirretorno asegura que cuando la campana de extracción no esté en funcionamiento, el ducto se cierre para evitar el intercambio no deseado de aire del lugar y aire exterior.

Si el escape es conducido con un ducto a través de una pared exterior, se recomienda una ventilación de pared o una ventilación de techo Miele (disponible como un accesorio opcional). Ambas tienen un ala antirretorno integrada.

Si el sistema de ventilación en sitio no tiene un ala antirretorno, se proporciona una con la campana de extracción.

El ala antirretorno está instalada en la toma de salida del ventilador.

Condensados

Si el ducto va a pasar a través de habitaciones frías o espacio del techo, por ejemplo, las variaciones significativas en temperatura entre las distintas áreas puede ocasionar que se formen condensados. Aísle el ducto para reducir las variaciones de temperatura.

Si el ducto se va a tender horizontalmente, se debe colocar con un gradiente de inclinación hacia abajo de al menos $\frac{3}{8}$ " (1 cm) por metro. Esto es para asegurar que los condensados no se puedan drenar de regreso a la campana de extracción.

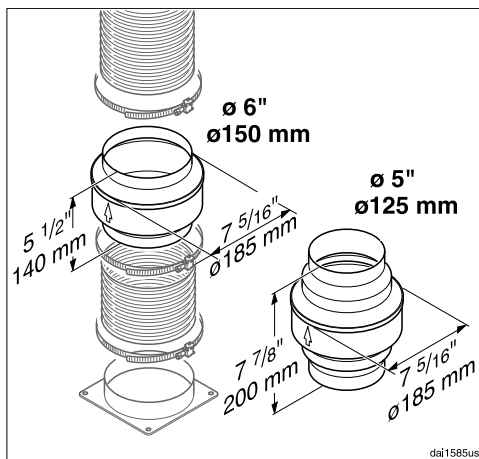

Además de aislar el ducto, se recomienda también instalar una trampa de condensados para recolectar y evaporar cualquier condensado potencial.

Las trampas de condensados para ductos de 5" (125 mm) o 6" (150 mm) de diámetro están disponibles como accesorios opcionales.

Cuando instale una trampa de condensados, asegúrese de que esté colocada verticalmente y lo más cerca posible a la campana de extracción arriba de la ventilación de escape. La flecha en la carcasa indica la dirección del flujo de aire.

Miele no aceptará reclamaciones de garantía por cualquier defecto de función o daños causados por un ducto inadecuado.

- Asegure ambos con una abrazadera de manguera.

Collar reductor

(accesorio opcional)

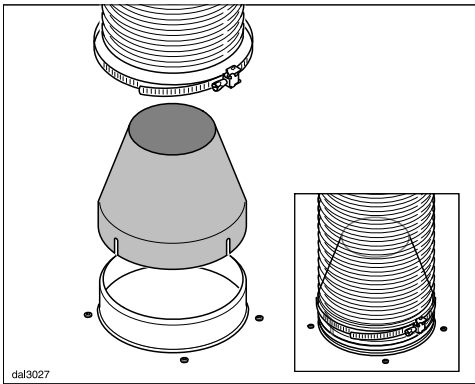

Si desea reducir el impacto medioambiental del sistema de ventilación al limitar la generación de pies cúbicos por minuto (CFM), puede instalar el collar reductor. Reduce el flujo de aire a menos de 400 CFM. Revise los códigos de construcción de su localidad para conocer los requisitos de CFM máximos.

- Empuje el collar reductor en la lumbrera de escape del ventilador.
- Sobre este, empuje la manguera de escape.

Instalación

Conexión eléctrica

ADVERTENCIA: PARA REDUCIR EL RIESGO DE INCENDIO, DESCARGA ELÉCTRICA O DAÑOS A LAS PERSONAS, RESPETE LO SIGUIENTE:

Todos los trabajos eléctricos deberán ser efectuados por un electricista calificado y estrictamente en conformidad con los reglamentos nacionales (para EE. UU.: ANSI-NFPA 70) y los reglamentos de seguridad locales. La instalación, las reparaciones y otros trabajos realizados por personas no calificadas pueden resultar peligrosos.

Asegúrese de que la corriente eléctrica al aparato esté APAGADA mientras se realicen las instalaciones o los arreglos.

Verifique que la información acerca del voltaje, la carga y la potencia nominal de los circuitos que se encuentran en la placa informativa (ubicada detrás de los filtros deflectores) correspondan al suministro eléctrico doméstico antes de instalar la campana.

Use únicamente con kits de conexión de cable eléctrico de la campana de ventilación que hayan sido examinados y encontrado aceptables para usarse con este modelo de campana. Si tiene alguna pregunta acerca de la conexión de este aparato al suministro eléctrico, consulte a un electricista calificado o llame al Departamento de Servicio Técnico de Miele.

ADVERTENCIA: ESTE APARATO DEBE CONECTARSE A TIERRA.

Instrucciones de puesta a tierra

ADVERTENCIA: Una mala conexión a tierra puede producir el riesgo de descarga eléctrica.

Este aparato debe conectarse a tierra. En caso de ocurrir un cortocircuito eléctrico, la puesta a tierra reduce el riesgo de descarga eléctrica al proporcionar una vía de menor resistencia. enchufe.

Si tiene alguna duda, solicite a un electricista calificado que verifique el sistema eléctrico de la casa.

Para una mayor seguridad antes de instalar la máquina, se recomienda instalar un interruptor protector (30 mA).

- La campana debe estar cableada de manera correcta:
 - Cable negro/rojo: conectar a L1 (vivo)
 - Cable blanco: conectar a N (neutral)
 - Cable verde: conectar a GND (tierra)

Si la unidad se va a cablear al suministro de energía, el calibre del cable de las puntas individuales debe ser estar entre 18 AWG y 16 AWG.

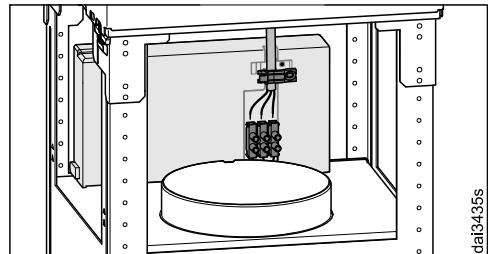

Se debe usar el pasacables para asegurar una conexión sin problemas.

En www.miele.com/service encontrará información que le ayudará a solucionar los fallos usted mismo y acerca de las piezas de repuesto de Miele.

Contacto en caso de falla

Si ocurriera una falla que usted no puede solucionar por sí mismo, póngase en contacto con su distribuidor de Miele o con el Servicio de Atención al Cliente de Miele.

Puede reservar una visita del Servicio de Atención al Cliente de Miele en www.miele.com.mx/service.

La información de contacto para el Servicio de Atención al Cliente de Miele se puede encontrar al final de este documento.

Al comunicarse con el Servicio de Atención al Cliente de Miele, indique el identificador de modelo y el número de serie (SN) de su aparato. Ambos datos se pueden encontrar en la placa informativa.

Ubicación de la placa de información

La placa de información quedará a la vista una vez que haya retirado los filtros de grasa.

Garantía

La duración de la garantía es de 2 años. Para obtener información adicional, consulte el folleto de garantía adjunto.

Derechos de autor y licencias

Con el fin de utilizar y controlar el módulo de comunicación, Miele utiliza software propio o de terceros que no está cubierto por los términos de licencia de código abierto. Este software/estos componentes de software cuentan con la protección de los derechos de autor. Los derechos de autor de Miele y de terceros deben ser respetados.

Además, el módulo de comunicación integrado contiene componentes de software que se distribuyen bajo términos de licencia de código abierto. Puede acceder a dichos componentes de código abierto junto con los avisos de derechos de autor asociados, las copias de los términos de licencia válidos y cualquier otra información adicional localmente mediante IP utilizando un navegador web ([http\[s\]://<dirección IP>/Licenses](http[s]://<dirección IP>/Licenses)). Los acuerdos de responsabilidad y garantía para las licencias de código abierto aquí mostrados, solo se aplican con relación a los respectivos titulares de los derechos.

Datos técnicos

Motor del ventilador	350 W
Iluminación superior	4 x 3 W
Carga total conectada	362 W
Voltaje de suministro, frecuencia	120 V ca , 60 Hz
Fusible	15 A
Peso	77 lbs (35 kg)

Módulo WiFi

Rango de frecuencia	2,400–2,4835 GHz
Potencia máxima de transmisión	< 100 mW

Accesorios opcionales para la modalidad de purificación

Juego de conversión DUI 32 y filtro de carbón DKF 12-900



Módulo wifi EK037

ID FCC: 2ACUWEK037

IC: 5669C-EK037

La operación está sujeta a estas dos condiciones: (1) este dispositivo no debe causar interferencias perjudiciales, y (2) este dispositivo debe aceptar cualquier interferencia recibida, incluyendo interferencias que puedan causar un funcionamiento no deseado.

da8301

MIELE S.A. de C.V.

MIELE EXPERIENCE CENTER

Julio Verne 11

Colonia POLANCO IV SECCION

Alcaldía Miguel Hidalgo

C.P. 11550, Cd. de México

800 MIELE 00

info@miele.com.mx

www.miele.com.mx

www.shop.miele.com.mx

Dirección del fabricante

Miele & Cie. KG

Carl-Miele-Straße 29

33332 Gütersloh

Alemania

DA 6698 D

es-MX

M.-Nr. 13 063 420 / 00