

## Gebruiks- en montagehandleiding Wijnklimaatkast



Lees voor het opstellen – installeren – de ingebruikneming **beslist** de gebruiks- en montagehandleiding. Dat is veilig voor u en zo voorkomt u schade.

# Inhoud

---

<b>Veiligheidsinstructies en waarschuwingen</b> .....	<b>4</b>	<b>Wijn bewaren</b> .....	<b>30</b>
<b>Duurzaamheid en milieubescherming</b> .....	<b>12</b>	Maximale hoogte van de wijnflessen .....	31
Zo bespaart u energie ... ..	13	Flessenroosters .....	31
<b>Beschrijving van het apparaat</b> .....	<b>14</b>	Het verplaatsen van de flessenroosters .....	31
Bedieningspaneel .....	14	Het aanpassen van de houten plateaus.....	32
Betekenis van de symbolen .....	15	Wijnflessen dwars leggen .....	32
Deuropener juist gebruiken.....	17	Het aanbrengen van opschriften op de lijsten van de houten plateaus.....	32
<b>Accessoires</b> .....	<b>18</b>	Het decorplateau plaatsen.....	33
Bijgeleverde accessoires .....	18	Maximale beladingscapaciteit.....	33
Bij te bestellen accessoires .....	18	<b>Reiniging en onderhoud</b> .....	<b>34</b>
<b>Het apparaat in- en uitschakelen</b> ..	<b>19</b>	Opmerkingen over het reinigingsmiddel .....	34
De wijnklimaatkast bedienen.....	19	Voordat u de wijnklimaatkast gaat reinigen .....	34
De wijnklimaatkast inschakelen.	19	Binnenruimte, accessoires en deur .	35
Het apparaat uitschakelen.....	19	Ventilatieopeningen reinigen .....	35
Bij langdurige afwezigheid.....	20	Deurdichting reinigen .....	35
<b>Het wijzigen van instellingen</b> .....	<b>21</b>	Active AirClean filter vervangen .....	36
Vergrendeling  .....	21	Na het reinigen .....	37
Geluidssignalen  .....	22	Automatisch ontdooien.....	37
Lichtsterkte van het display  .....	23	<b>Nuttige tips</b> .....	<b>38</b>
<b>De optimale temperatuur en luchtkwaliteit</b> .....	<b>24</b>	Oorzaken van geluiden .....	42
Temperatuur instellen .....	24	<b>Service en garantie</b> .....	<b>44</b>
Mogelijke temperatuurinstellingen .	24	Contact bij storingen .....	44
Temperatuuraanduiding.....	24	EPREL-databank .....	44
Luchtkwaliteit en luchtvochtigheid .	25	Garantie .....	44
Luchtverversing door het Active AirClean filter.....	25	<b>Installatie</b> .....	<b>45</b>
DynaCool (constante luchtvochtigheid)  gebruiken .....	26	Plaats van opstelling.....	45
<b>Temperatuur- en deuralarm</b> .....	<b>27</b>	Klimaatklasse .....	45
<b>Presenteerverlichting</b> .....	<b>28</b>	Be- en ontluchting .....	46
Presenteerverlichting in- en uitschakelen .....	28	Verschillende luchtafvoeropeningen.....	48
Het instellen van de lichtsterkte van de presenteerverlichting.....	28	Inbouwmaten.....	48
Het instellen van de duur van de presenteerverlichting .....	29	Het plaatsen van de wijnklimaatkast .....	48
		Voordat u het apparaat inbouwt.	48
		Elektrische aansluiting.....	52

<b>Informatie voor de handelaar .....</b>	<b>53</b>
Demo-functie ■.....	53

## Veiligheidsinstructies en waarschuwingen

Deze wijnklimaatkast voldoet aan de voorgeschreven veiligheidsvoorschriften. Onjuist gebruik kan echter persoonlijk letsel of materiële schade tot gevolg hebben.

Lees de gebruiks- en montagehandleiding aandachtig door voordat u de wijnklimaatkast in gebruik neemt. Die bevat belangrijke richtlijnen met betrekking tot de montage, de veiligheid, het gebruik en het onderhoud. Dat is veiliger voor uzelf en u voorkomt schade aan de wijnklimaatkast.

In overeenstemming met de norm IEC 60335-1 adviseert Miele u uitdrukkelijk om het hoofdstuk over de installatie van de wijnklimaatkast en de veiligheidsinstructies en waarschuwingen te lezen en op te volgen.

Wanneer de veiligheidsrichtlijnen en waarschuwingen niet worden opgevolgd, kan Miele niet aansprakelijk worden gesteld voor schade die daarvan het gevolg is.

Bewaar de gebruiks- en montagehandleiding en geef deze door aan een eventuele volgende eigenaar.

 Kans op letsel door gebroken glas.

Op een hoogte van meer dan 1.500 m kan het glazen paneel van de deur breken als gevolg van gewijzigde luchtdrukverhoudingen. Scherpe randen kunnen ernstig letsel veroorzaken.

### Efficiënt gebruik

► Dit apparaat is bedoeld voor gebruik in huishoudens of dergelijke, zoals bijvoorbeeld

- in winkels, kantoren en soortgelijke werkomgevingen
- in boerderijen
- door klanten in hotels, motels, bed & breakfast en andere specifieke woonomgevingen.

Het apparaat mag niet buiten worden gebruikt.

► Gebruik de wijnklimaatkast alleen voor het bewaren van wijn in normale huishoudelijke omstandigheden.

De wijnklimaatkast is niet geschikt om levensmiddelen in te vriezen. Gebruik voor alle andere doeleinden is niet toegestaan.

## Veiligheidsinstructies en waarschuwingen

---

▶ Dit apparaat is niet geschikt voor het koelen en bewaren van medicijnen, bloedplasma, laboratoriumpreparaten en andere stoffen en producten die vallen onder de richtlijn voor medische hulpmiddelen. Wordt het apparaat daar wel voor gebruikt, dan kan dat tot kwaliteitsverlies en zelfs tot bederf van de opgeslagen producten leiden. Dit apparaat mag ook niet worden gebruikt in explosiegevoelige ruimtes. Miele is niet verantwoordelijk voor schade die is ontstaan door gebruik voor andere doeleinden dan hier aangegeven of door een foutieve bediening.

▶ Personen (kinderen inbegrepen) die op grond van hun fysieke of psychische gesteldheid, hun onervarenheid of gebrek aan kennis van de wijnklimaatkast niet in staat zijn om deze veilig te bedienen, mogen deze alleen onder toezicht gebruiken. Deze personen mogen de wijnklimaatkast alleen zonder toezicht bedienen, wanneer hen is uitgelegd hoe ze deze veilig kunnen gebruiken en wanneer ze begrijpen welke risico's eraan verbonden zijn.

### Wanneer er kinderen in huis zijn

▶ Kinderen jonger dan 8 jaar moeten uit de buurt van de wijnklimaatkast worden gehouden, tenzij u voortdurend toezicht houdt.

▶ Kinderen vanaf 8 jaar mogen de wijnklimaatkast alleen zonder toezicht gebruiken als ze precies weten hoe ze deze veilig moeten bedienen. De kinderen moeten zich bewust zijn van de gevaren van een foutieve bediening.

▶ Kinderen mogen het apparaat niet zonder toezicht reinigen of onderhouden.

▶ Houd kinderen in de gaten wanneer deze zich in de buurt van het apparaat bevinden. Laat ze nooit met het apparaat spelen.

▶ Verstikkingsgevaar. Kinderen kunnen zich tijdens het spelen in verpakkingsmateriaal wikkelen (bijvoorbeeld in folie) of het verpakkingsmateriaal over hun hoofd trekken en stikken. Houd verpakkingsmaterialen bij kinderen vandaan.

# Veiligheidsinstructies en waarschuwingen

---

## Technische veiligheid

▶ Het koelmiddelcircuit is op lekkage gecontroleerd. De wijnklimaatkast voldoet aan de geldende veiligheidsvoorschriften en de relevante EU-richtlijnen.



▶ Deze wijnklimaatkast bevat het koelmiddel isobutaan (R600a), een natuurlijk gas dat niet schadelijk is voor het milieu, maar wel brandbaar. Het koelmiddel beschadigt de ozonlaag niet en verhoogt het broeikaseffect niet.

Het gebruik van dit milieuvriendelijke koelmiddel zorgt ervoor dat het apparaat iets meer geluid maakt. Naast het geluid van de compressor kunnen er stromingsgeluiden in het volledige koelcircuit ontstaan.

Deze effecten zijn helaas onvermijdelijk, maar hebben geen invloed op het functioneren van de wijnklimaatkast.

Zorg ervoor dat bij het transporteren en het inbouwen/installeren van de wijnklimaatkast geen onderdelen van het koelcircuit worden beschadigd. Vrijkomend koelmiddel kan oogletsel veroorzaken.

Bij beschadigingen:

- Vermijd open vuur of andere brandhaarden.
- Koppel de wijnklimaatkast los van het elektriciteitsnet.
- Lucht de ruimte waarin de wijnklimaatkast staat gedurende enkele minuten.
- Neem contact op met Miele.

▶ Hoe meer koelmiddel de wijnklimaatkast bevat, hoe groter de ruimte moet zijn waarin u het apparaat plaatst. Bij een eventuele lekkage kan in te kleine ruimtes een brandbaar mengsel van gas en lucht ontstaan. Per 8 g koelmiddel moet het vertrek minstens 1 m<sup>3</sup> groot zijn. De hoeveelheid koelmiddel wordt vermeld op het typeplaatje dat zich aan de binnenkant van de wijnklimaatkast bevindt.

▶ Vergelijk voordat u het apparaat aansluit de aansluitgegevens (zekering, spanning en frequentie) op het typeplaatje met die van het elektriciteitsnet. Deze moeten beslist overeenkomen zodat het apparaat niet beschadigd raakt.

Raadpleeg bij twijfel een vakman/vakvrouw.

## Veiligheidsinstructies en waarschuwingen

---

- ▶ De elektrische veiligheid van de wijnklimaatkast is uitsluitend gegarandeerd als de wijnklimaatkast wordt aangesloten op een aardingssysteem dat volgens de geldende voorschriften is geïnstalleerd. Aan deze fundamentele veiligheidsfunctie moet worden voldaan. Laat de elektrische installatie bij twijfel door een elektricien inspecteren.
- ▶ In geval van nood moet de stekker van de wijnklimaatkast direct uit het stopcontact getrokken worden. Daarom mag het stopcontact zich niet achter het apparaat bevinden en moet het makkelijk bereikbaar zijn.
- ▶ Tijdelijk of doorlopend gebruik van een autonome of niet-netsynchrone energievoorziening (zoals microgrids, back-upsystemen) is mogelijk. Voorwaarde voor het gebruik is dat de energievoorziening voldoet aan de bepalingen van EN 50160 of een vergelijkbare standaard.  
De veiligheidsvoorzieningen van de huisinstallatie en dit Miele product moeten ook werken bij gebruik van een microgrid of een niet-netsynchrone energievoorziening of de veiligheidsvoorzieningen in de energievoorziening moeten door gelijkwaardige voorzieningen worden vervangen.
- ▶ Een beschadigde aansluitkabel mag alleen door een speciale aansluitkabel van hetzelfde type worden vervangen (verkrijgbaar via de Miele webshop of bij Miele Service). Om veiligheidsredenen mag dit alleen door een gekwalificeerde vakman/-vrouw of door Miele Service worden gedaan.
- ▶ Met een stekkerdoos of verlengsnoer kan een veilig gebruik van het apparaat niet worden gewaarborgd (brandgevaar). Sluit het apparaat hiermee niet op het elektriciteitsnet aan.
- ▶ Wanneer er vocht op onderdelen, die onder spanning staan, of op de elektriciteitskabel komt, kan dat kortsluiting veroorzaken. Gebruik de wijnklimaatkast daarom niet in ruimtes waar met water wordt gespetterd (bijv. garage, bijkeuken etc.).
- ▶ Dit apparaat mag niet op een niet-stationaire locatie (zoals een boot) worden gebruikt.
- ▶ Een beschadigd apparaat kan uw veiligheid in gevaar brengen. Controleer het voor de inbouw op zichtbare schade. Neem een beschadigd apparaat nooit in gebruik.
- ▶ Gebruik het apparaat alleen als het is ingebouwd zodat een veilige functie is gewaarborgd.

## Veiligheidsinstructies en waarschuwingen

---

▶ Bij installatie-, onderhouds- en reparatiewerkzaamheden moet het apparaat van het elektriciteitsnet zijn losgekoppeld. Het apparaat is van het elektriciteitsnet losgekoppeld als:

- de zekeringen van de elektrische installatie zijn uitgeschakeld of
- de schroefzekeringen van de elektrische aansluiting er geheel zijn uitgedraaid of
- de stekker uit het stopcontact is getrokken. Trek daarbij aan de stekker en niet aan de aansluitkabel.

▶ Door ondeskundig uitgevoerde installatie-, onderhouds- of reparatiewerkzaamheden kan de gebruiker aanzienlijke risico's lopen waarvoor de fabrikant niet aansprakelijk is.

Installatie-, onderhouds- of reparatiewerkzaamheden mogen uitsluitend door een gekwalificeerde vakman/-vrouw of door Miele Service worden uitgevoerd.

▶ Het recht op garantie vervalt wanneer de wijnklimaatkast niet door een gekwalificeerde vakman/-vrouw of door Miele technici wordt gerepareerd.

▶ Wij adviseren defecte onderdelen alleen door originele Miele onderdelen te vervangen. Enkel bij het juiste gebruik van originele onderdelen garandeert Miele dat volledig aan de veiligheidseisen voldaan wordt en de garantie niet vervalt.

▶ Vanwege speciale eisen (bijv. wat betreft temperatuur, vochtigheid, chemische bestendigheid, slijtvastheid en trillingen) heeft deze wijnklimaatkast een speciale lamp. Deze verlichting mag alleen voor deze toepassing worden gebruikt. De verlichting is niet geschikt voor de verlichting van het vertrek. De verlichting mag uitsluitend door een gekwalificeerde vakman/-vrouw of door Miele Service worden vervangen. Deze wijnklimaatkast bevat meerdere lichtbronnen die allemaal ten minste onder energie-efficiëntieklasse G vallen.

### Nog meer aanwijzingen voor het gebruik

▶ De wijnklimaatkast is vervaardigd voor een bepaalde klimaatklasse (omgevingstemperatuurbereik) waar de kamertemperatuur niet boven of onder mag liggen. De klimaatklasse is te vinden op het typeplaatje aan de binnenkant van de wijnklimaatkast. Als de omgevingstemperatuur lager is, staat de compressor langer stil. De wijnklimaatkast kan de vereiste temperatuur dan onder bepaalde omstandigheden niet in stand houden.

## Veiligheidsinstructies en waarschuwingen

---

- ▶ De ventilatieopeningen mogen niet worden afgedekt of geblokkeerd. Een probleemloze luchtstroom is dan niet meer gegarandeerd. Het energieverbruik neemt toe, waardoor onderdelen beschadigd kunnen raken.
- ▶ Gevaar voor beschadiging door levensmiddelen die vet of olie bevatten. Indien u vet- of oliehoudende levensmiddelen in de wijnklimaatkast bewaart, voorkom dan dat eventueel vrijkomend vet of olie in aanraking komt met kunststof delen van de wijnklimaatkast. Hierdoor kunnen spanningsscheuren in de kunststof ontstaan waardoor de kunststof knapt of scheurt.
- ▶ Brand- en explosiegevaar door brandbare gasmengsels. Bewaar geen explosieve stoffen en geen producten met brandbare drijfgassen (bijv. spuitbussen) in de wijnklimaatkast. Brandbare gasmengsels kunnen ontbranden door elektrische onderdelen. Dergelijke spuitbussen kunt u herkennen aan de hand van de opgedrukte inhoudsopgave of een vlamsymbool. Ontsnappende gassen kunnen ontbranden door elektrische onderdelen.
- ▶ Explosiegevaar. Gebruik geen elektrische apparaten in de wijnklimaatkast. Er kunnen vonken ontstaan.

### **Voor roestvrijstalen apparaten geldt het volgende:**

- ▶ De coating van het roestvrije staal wordt door kleefmiddelen aangetast en kan dan zijn beschermende werking tegen verontreinigingen verliezen. Plak geen notitieblaadjes, plakband, afplaktape of andere kleefmiddelen op het roestvrije staal.
- ▶ Het roestvrijstalen oppervlak is krasgevoelig. Zelfs magneten kunnen krassen veroorzaken.

### **Accessoires en onderdelen**

- ▶ Wij adviseren originele Miele onderdelen te gebruiken. Als andere onderdelen worden aan- of ingebouwd, vervalt mogelijk de aansprakelijkheid op basis van de garantie en/of de productaansprakelijkheid.
- ▶ Originele Miele onderdelen worden minstens 10 jaar en maximaal 15 jaar na afloop van de serieproductie van uw wijnklimaatkast op voorraad gehouden.

### **Reiniging en onderhoud**

- ▶ Behandel de deurdichting niet met olie of vet om te voorkomen dat deze in de loop van de tijd poreus wordt.

## Veiligheidsinstructies en waarschuwingen

---

▶ Gebruik voor het reinigen van het apparaat nooit een stoomreiniger.

De stoom van een stoomreiniger kan in aanraking komen met delen die onder spanning staan en zo kortsluiting veroorzaken.

▶ Spitse of scherpe voorwerpen beschadigen de koelelementen waardoor het apparaat niet meer functioneert. Gebruik daarom geen spitse of scherpe voorwerpen, om

- rijp te verwijderen,
- bijv. lijmresten van etiketten los te maken.

### Transport

▶ Het apparaat moet altijd rechtop en in de transportverpakking worden vervoerd.

▶ Gevaar voor letsel en schade. Vervoer de wijnklimaatkast met behulp van een 2e persoon, omdat deze zeer zwaar is.

### Het afdanken van het apparaat

▶ Spelende kinderen kunnen in de wijnklimaatkast ingesloten raken en stikken.

- Demonteer de deur van het apparaat.
- Laat de flessenroosters/metalen roosters in de wijnklimaatkast zitten, zodat kinderen er niet gemakkelijk in kunnen klimmen.
- Bij wijnklimaatkasten met deurslot: voorkom dat spelende kinderen zich kunnen insluiten en daardoor in levensgevaar terechtkomen.

▶ Gevaar voor een elektrische schok!

- Snijd de stekker van de stroomkabel af.
- Snijd de stroomkabel van het af te danken apparaat af.

Voer de stekker en de aansluitkabel gescheiden van het af te danken apparaat af.

▶ Zorg er tijdens en na de afvoer voor dat de wijnklimaatkast niet in de buurt van benzine of andere brandbare gassen en vloeistoffen wordt geplaatst.

## Veiligheidsinstructies en waarschuwingen

---

► Brandgevaar door uitstromende olie of koelmiddel.

Het koelmiddel en de olie in het apparaat zijn brandbaar. Lekkend koelmiddel of lekkende olie kan in hoge concentraties en in contact met een externe warmtebron ontbranden.

Zorg ervoor dat het koelcircuit niet beschadigd raakt tijdens de afvoer. Zo voorkomt u ongecontroleerde lekkage van koelmiddel (informatie op het typeplaatje) en olie.

► Vrijkomend koelmiddel kan oogletsel veroorzaken. Beschadig daarom geen onderdelen van het koelsysteem, bijv. door

- koelmiddelkanalen van de verdamper open te prikken,
- buisleidingen om te buigen,
- coatings af te krabben.

# Duurzaamheid en milieubescherming

---

## Afdanken van de verpakking

De verpakking zorgt ervoor dat u het apparaat gemakkelijk kunt hanteren en beschermt het apparaat tegen transport schade. Het verpakkingsmateriaal is uitgekozen met het oog op een zo gering mogelijke belasting van het milieu en is in het algemeen recyclebaar.

Door hergebruik van verpakkingsmateriaal wordt er op grondstoffen bespaard. Gebruik materiaalspecifieke inzamelings- en retouropties voor recyclebaar materiaal. Uw Miele vakhandelaar neemt de transportverpakking terug.

## Afdanken van het apparaat

Elektrische en elektronische apparaten bevatten meestal waardevolle materialen. Ze bevatten ook stoffen, mengsels en onderdelen die nodig zijn geweest om de apparaten goed en veilig te laten functioneren. Wanneer u uw af te danken apparaat bij het gewone huisvuil afvoert of er niet goed mee omgaat, kunnen deze stoffen schadelijk zijn voor de gezondheid en het milieu. Voer het af te danken apparaat daarom nooit via het gewone huisvuil af.



Zorg ervoor dat uw koelapparaat niet wordt beschadigd totdat het op de juiste, milieuvriendelijke manier is afgevoerd.

Alleen dan kunt u er zeker van zijn dat de koelmiddelen in het koelcircuit en de olie in de compressor niet in het milieu terechtkomen.

Lever het apparaat in bij een gratis, gemeentelijk inzameldepot voor elektrische en elektronische apparaten, bij uw vakhandelaar of bij Miele. U bent

wettelijk zelf verantwoordelijk voor het wissen van eventuele persoonlijke gegevens op het af te danken apparaat. U bent wettelijk verplicht om niet compleet ingebouwde gebruikte batterijen en accu's alsmede lampen die onbeschadigd kunnen worden verwijderd, te verwijderen. Breng deze naar een geschikte inzamellocatie, waar u ze gratis kunt inleveren. Het af te danken apparaat moet totdat u het wegbrengt buiten het bereik van kinderen worden bewaard.

## Zo bespaart u energie ...

- Plaats van opstelling** De wijnklimaatkast moet bij hogere omgevingstemperaturen vaker koelen en verbruikt dan meer energie. Daarom:
- Plaats de wijnklimaatkast in een goed geventileerde ruimte.
  - Plaats de wijnklimaatkast niet naast een warmtebron (verwarmingselement, fornuis).
  - Bescherm de wijnklimaatkast tegen direct zonlicht.
  - Zorg voor een ideale omgevingstemperatuur van ongeveer 20 °C.
  - Houd de ventilatie-openingen vrij en reinig ze regelmatig door stof te verwijderen.
- Temperatuurinstelling** Hoe lager de temperatuur, des te hoger het energieverbruik. De volgende instellingen worden aangeraden:
- +12 tot +14 °C.
- Gebruik** Als gevolg van binnenstromende warmte en een belemmering van de luchtcirculatie neemt het energieverbruik toe. Daarom:
- Open de deur altijd zo kort mogelijk. Een goede sortering van wijnflessen helpt bij de oriëntatie.
  - Sluit de deur van het apparaat na het openen volledig.
  - Houd u bij de plaatsing van de flessenroosters aan de fabrieksinstelling.
  - Leg de flessenroosters niet te vol, zodat de lucht kan circuleren.
  - Houd ventilatie-openingen in de wijnklimaatkast vrij.

# Beschrijving van het apparaat

---

## Bedieningspaneel



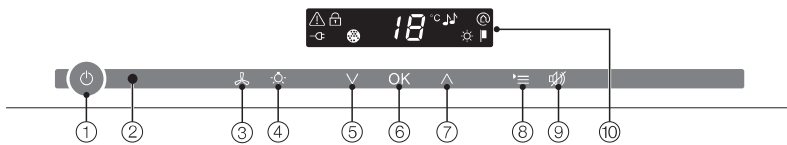





---



- ① In-/uitschakelen van de gehele wijnklimaatkast
- ② Optische interface (alleen voor Miele-technici)
- ③ Aan/Uit-toets van de DynaCool-functie (constante luchtvochtigheid)
- ④ Aan/Uit-toets van de presenteerverlichting
- ⑤ Instellen van de temperatuur (V voor kouder)
- ⑥ Toets voor het bevestigen van een keuze (OK-toets)
- ⑦ Instellen van de temperatuur (^ voor warmer)
- ⑧ In-/uitschakelen van de instellingsmodus
- ⑨ Uitschakelen van het temperatuur- en deuralarm
- ⑩ Display met temperatuur aanduiding en symbolen (de symbolen zijn alleen zichtbaar in de instellingsmodus; voor de betekenis van de symbolen zie tabel)

# Beschrijving van het apparaat

## Betekenis van de symbolen

Symbool	Betekenis	Functie
	Vergrendeling	Beveiliging voor het per ongeluk uitschakelen of wijzigen van de instellingen
	Geluidssignalen	Keuzemogelijkheden van toets signaal en zoemer bij deuralarm
	Miele@home	Alleen zichtbaar bij een geplaatste en aangemelde Miele@home communicatiestick of communicatiemodule
	Demo-functie (symbool alleen zichtbaar als functie is ingeschakeld)	Uitschakelen demo-functie
	Lichtsterkte van het display	Lichtsterkte van het display instellen
	Active AirClean filter	Gaat branden als u het Active AirClean filter moet vervangen
	Elektrische aansluiting (alleen zichtbaar indien de wijnklimaatkast is uitgeschakeld)	Bevestigt dat de wijnklimaatkast elektrisch is aangesloten, knippert bij stroomstoring
	Alarm (alleen zichtbaar bij deur- of temperatuuralarm)	Brandt bij een deuralarm; knippert bij een temperatuuralarm, stroomstoring en andere storingsmeldingen

# Beschrijving van het apparaat

---

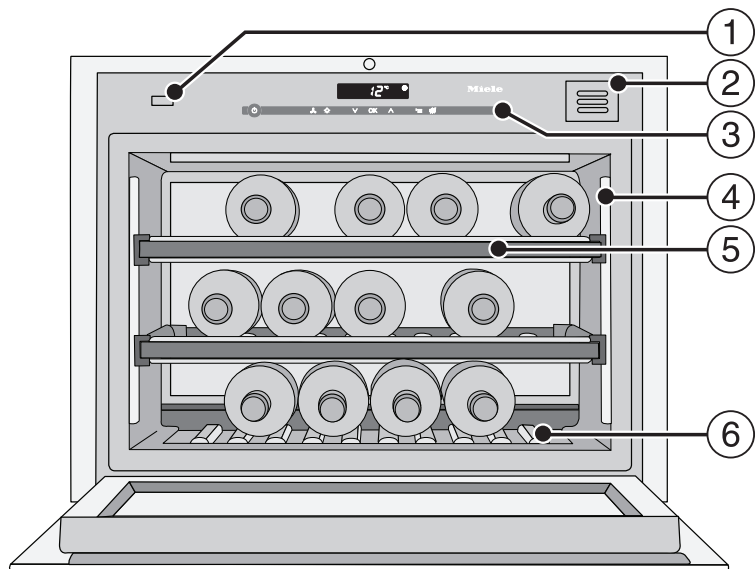

- ① Deuropener (Push2open)
- ② Anti-geurfilter (Active AirClean-filter)
- ③ Bedieningspaneel
- ④ Lichtlijst
- ⑤ Houten plateaus met lijsten met opschriften (FlexiFrames met NoteBoard)
- ⑥ Decorplateau  
(Het decorplateau kan verwijderd worden. Het typeplaatje zit onder het decor-plateau.)

# Beschrijving van het apparaat

## Deuropener juist gebruiken

Met het Push2open-systeem kunt u de deur van uw wijnklimaatkast gemakkelijker openen. De deur van de wijnklimaatkast gaat open, wanneer u erop drukt.

Bij de levering is het Push2open-systeem uitgeschakeld. Nadat het apparaat in de nis is ingebouwd, moet u deze functie met de Aan/Uit-toets (zie hoofdstuk "Wijnklimaatkast in- en uitschakelen") inschakelen.

## De deur openen

⚠ Pas op voor beschadiging door verkeerd gebruik van de deuropener. Om schade aan de deuropener te voorkomen: blokkeer de deur niet tijdens het openen. Druk niet op de deuropener en houd deze niet vast tijdens het sluiten van de deur.

Maak geen verkeerd gebruik van de deuropener.

U kunt de deuropener indien nodig weer in de uitgangsstand zetten door de netstekker los te trekken en deze na vijf seconden weer in het stopcontact te steken.

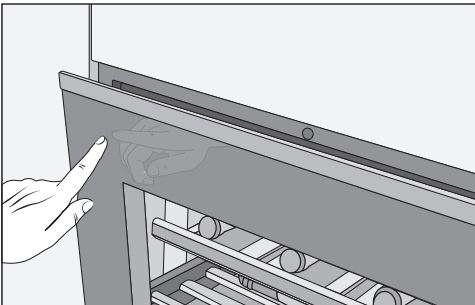

- Druk even **links boven tegen de deur** en laat deze dan los. De deur gaat vanzelf een stukje open.
- Trek de deur vervolgens ver open.

⚠ Pas op voor beschadiging door verkeerd gebruik als de deur geopend is.

Als de deur in geopende toestand wordt belast, kan deze beschadigd raken.

Zet niets op de geopende deur.

De deur is zo beveiligd dat ze niet onbedoeld geopend kan worden: als u de deur niet opentrekt, gaat ze na ca. 3 seconden vanzelf weer dicht.

## De deur sluiten

- Duw de deur dicht.

Pas op! Als u magneten gebruikt direct vóór de deur van de wijnklimaatkast kan deze onbedoeld opengaan. Dit is een neveneffect van het sluitmechanisme van de deur.

# Accessoires

---

## Bijgeleverde accessoires

### Krijtpotlood

Gebruik het krijtpotlood om op de magneetlijsten van de houten plateaus te schrijven. Zo krijgt u een goed overzicht over de opgeslagen wijnsoorten.

### Anti-geurfilter (Active AirClean-filter)

Het Active AirClean-filter zorgt voor optimale luchtverversing en een hoge luchtkwaliteit in de wijnklimaatkast.

### Houten staafjes om de flessen dwars te leggen

Met de meegeleverde houten staafjes kunt u ook langere wijnflessen zoals bijvoorbeeld magnum flessen in de wijnklimaatkast bewaren.

## Bij te bestellen accessoires

In de Miele webshop, bij Miele of bij uw Miele vakhandelaar kunt u producten bestellen die specifiek op uw wijnklimaatkast zijn afgestemd, zoals onderhoudsproducten en accessoires.

U krijgt toegang tot de Miele webshop via de volgende QR-code:



## Vóór het eerste gebruik

### Verpakkingsmateriaal

- Verwijder al het verpakkingsmateriaal uit het apparaat.

### Beschermfolie (afhankelijk van het model)

De roestvrijstalen gedeelten zijn voorzien van een folie die dient ter bescherming van het apparaat tijdens het transport.

- Trek de folie er pas af, nadat u het apparaat ingebouwd heeft. Begin aan één van de hoeken boven.

### De wijnklimaatkast reinigen

Neem daarbij de aanwijzingen uit het hoofdstuk “Reiniging en onderhoud” in acht.

- Reinig de binnenkant van het apparaat en de accessoires.

### De wijnklimaatkast bedienen

U bedient deze wijnklimaatkast door de sensortoetsen met een vinger aan te raken.

Elke aanraking wordt door een toetssignaal bevestigd. U kunt dit toetssignaal uitschakelen (zie “Overige instellingen uitvoeren – akoestische signalen 🎵”).

### De wijnklimaatkast inschakelen

Nadat het apparaat elektrisch is aangesloten, verschijnt na korte tijd in het display symbool -⏻ voor de elektrische aansluiting.



- Raak de Aan/Uit-toets aan.

Symbool -⏻ dooft en het apparaat begint te koelen.

Als u het apparaat voor het eerst gaat gebruiken, knippert het alarmsymbool ⚠ totdat de ingestelde temperatuur bereikt is.

De binnenverlichting gaat branden wanneer de deur wordt geopend.

### Het apparaat uitschakelen



- Tip de Aan/Uit-toets aan. Is dat niet mogelijk, dan is de vergrendeling 🔒 ingeschakeld!

In het display gaat de temperatuuraanduiding uit en verschijnt symbool -⏻ voor de elektrische aansluiting.

De binnenverlichting gaat uit. De koeling wordt uitgeschakeld.

# Het apparaat in- en uitschakelen

---

## Bij langdurige afwezigheid

Als de wijnklimaatkast bij langdurige afwezigheid wordt uitgeschakeld, maar niet gereinigd, bestaat er gevaar voor schimmelvorming als de deur van het apparaat gesloten blijft. De wijnklimaatkast moet dus zeker worden gereinigd.

Wanneer u de wijnklimaatkast langere tijd niet gebruikt, doe dan het volgende:

- Schakel de wijnklimaatkast uit.
- Trek de stekker uit het stopcontact of schakel de zekering in de meterkast uit.
- Om de wijnklimaatkast voldoende te luchten en te voorkomen dat er geurtjes ontstaan, reinigt u de wijnklimaatkast en laat u deze openstaan.

# Het wijzigen van instellingen

Bepaalde instellingen van het apparaat kunt u alleen in de instellingsmodus wijzigen.

Als u zich in de instellingsmodus bevindt, wordt het deuralarm automatisch onderdrukt.

## Vergrendeling

Met de vergrendeling kunt u voorkomen dat per ongeluk:

- het apparaat wordt uitgeschakeld,
- een andere temperatuur wordt ingesteld,
- DynaCool wordt ingeschakeld,
- en de presenteerverlichting wordt ingeschakeld.

## Vergrendeling in-/uitschakelen



- Tip de toets voor de instellingen aan.

In het display verschijnen alle symbolen voor de instellingsmodus. Symbool  knippert.



- Tip de OK - toets aan om uw keuze te bevestigen.

In het display knippert de laatst ingestelde variant. Symbool  brandt.



- Schakel met de toetsen  $\wedge$  of  $\vee$  de vergrendeling in of uit.  
 $\text{U}$ : De vergrendeling is uitgeschakeld.  
 $\text{I}$ : De vergrendeling is ingeschakeld.



- Tip de OK - toets aan om uw keuze te bevestigen.

Wat u heeft ingesteld, wordt overgenomen. Symbool  knippert.



- Raak de toets voor de instellingen aan om de instellingsmodus te verlaten. Doet u dat niet, dan haalt de elektronische besturing na ca. één minuut het apparaat automatisch uit de instellingsmodus.

Is de vergrendeling ingeschakeld, dan brandt  in het display.

# Het wijzigen van instellingen

## Geluidssignalen 🎵

Het apparaat beschikt over geluidssignalen, nl. een toetssignaal en een zoemer bij deur- en temperatuuralarm.

Het toetssignaal en de zoemer bij deuralarm kunt u in- en uitschakelen. De zoemer bij temperatuuralarm kunt u niet uitschakelen.

Er zijn vier varianten. Vanuit de fabriek is variant 3 ingesteld, d.w.z. toetssignaal en zoemer bij deuralarm zijn ingeschakeld.

## Geluidssignalen in-/uitschakelen



- Raak de toets voor de instellingen aan.

In het display verschijnen alle symbolen voor de instellingsmodus. Symbool  knippert.



- Raak de temperatuurtoetsen ( $\wedge$  of  $\vee$ ) zo vaak aan, totdat in het display symbool 🎵 begint te knippen.



- Raak de toets OK aan om uw keuze te bevestigen.

In het display knippert de laatst ingestelde instelling. Symbool 🎵 brandt.



- Kies met de toetsen  $\wedge$  of  $\vee$  de gewenste variant:  
0: Toetssignaal uit en zoemer uit  
1: Toetssignaal uit en zoemer aan (na 4 minuten)  
2: Toetssignaal uit en zoemer aan (na 2 minuten)  
3: Toetssignaal aan en zoemer aan (na 2 minuten).



- Raak de toets OK aan om uw keuze te bevestigen.

Wat u heeft ingesteld, wordt overgenomen. Symbool 🎵 knippert.



- Raak de toets voor de instellingen aan om de instellingsmodus te verlaten. Doet u dat niet, dan verlaat de elektronica na ca. een minuut automatisch de instellingsmodus.

## Lichtsterkte van het display ☀

U kunt de lichtsterkte van het display aan de omgeving aanpassen.

De lichtsterkte van het display kan in de standen 1 tot en met 3 worden ingesteld. Vanuit de fabriek is 3, de maximale stand, ingesteld.

## De lichtsterkte van het display wijzigen



- Tip de toets voor de instellingen aan.

In het display verschijnen alle symbolen voor de instellingsmodus. Symbool  knippert.



- Tip de temperatuurtoetsen (∧ of ∨) zo vaak aan, totdat in het display symbool ☀ begint te knippen.



- Tip de OK - toets aan om uw keuze te bevestigen.

In het display knippert de laatst ingestelde variant. Symbool ☀ brandt.



- Kies met de toetsen ∧ of ∨ de gewenste stand:  
1: Minimale lichtsterkte  
2: Normale lichtsterkte  
3: Maximale lichtsterkte



- Tip de OK - toets aan om uw keuze te bevestigen.

Wat u heeft ingesteld, wordt overgenomen. Symbool ☀ knippert.



- Raak de toets voor de instellingen aan om de instellingsmodus te verlaten. Doet u dat niet, dan haalt de elektronische besturing na ca. één minuut het apparaat automatisch uit de instellingsmodus.

# De optimale temperatuur en luchtkwaliteit

## Temperatuur instellen

- Stel met de beide toetsen onder het display de temperatuur in.

Het aanraken van de sensortoets heeft het volgende effect



- Temperatuur gaat omlaag.



- Temperatuur gaat omhoog.



- Raak de OK-toets aan om uw keuze te bevestigen  
**of**
- wacht ongeveer 5 seconden nadat u voor het laatst een toets heeft aange-raakt.

Tijdens het instellen van de temperatuur knippert de temperatuuraanduiding.

Bij het aanraken van de toetsen ziet u in het display het volgende veranderen:

- Wanneer u een toets voor het eerst aanraakt, knippert de **temperatuur-waarde die u het laatst heeft ingesteld**.
- Elke volgende keer dat u een toets aanraakt, verandert de temperatuur-waarde in stappen van 1 °C.
- Wanneer u de toets niet loslaat, verandert de temperatuurwaarde doorlopend.

Als u de hoogste of laagste temperatuurwaarde bereikt heeft, klinkt er een negatief toets signaal (als het toets signaal ingeschakeld is).

Ongeveer 5 seconden nadat u voor het laatst een toets heeft aangeraakt, verschijnt in de temperatuuraanduiding automatisch de temperatuurwaarde die **op dat moment** in de wijnklimaatkast heerst.

Wanneer u een andere temperatuur heeft ingesteld, duurt het enige tijd voordat de gewenste temperatuur is bereikt.

De temperatuurweergave in het display geeft altijd de temperatuur aan die **op dat moment** heerst.

## Mogelijke temperatuurinstellingen

De temperatuur is instelbaar van 5 tot en met 20 °C.

## Temperatuuraanduiding

De temperatuuraanduiding in het display geeft, wanneer het apparaat normaal in werking is, altijd de temperatuur aan die op dat moment in het apparaat heerst.

# De optimale temperatuur en luchtkwaliteit

De temperatuur wordt alleen aangegeven in een bepaald bereik. Ligt de temperatuur daarbuiten, dan knipperen in het display alleen streepjes.

Het kan zeker een paar uur duren voordat de gewenste temperatuur wordt bereikt en constant wordt aangegeven. Dit hangt o.a. van de omgevingstemperatuur en de instelling af.

## Veiligheidsfunctie bij lage omgevingstemperaturen

Een veiligheidsthermostaat zorgt ervoor dat de temperatuur in de wijnklimaatkast niet te sterk kan dalen, zodat de wijn tegen lage omgevingstemperaturen beschermd is. Als de omgevingstemperatuur lager is, wordt automatisch een verwarming in de wijnklimaatkast ingeschakeld die de binnentemperatuur constant houdt. Als de omgevingstemperatuur blijft dalen, wordt de wijnklimaatkast op den duur automatisch uitgeschakeld.

## Luchtkwaliteit en luchtvochtigheid

In een gewone koelkast is de luchtvochtigheid te laag voor wijn. Daarom is een koelkast niet geschikt om wijn te bewaren. Een hoge luchtvochtigheid is heel belangrijk voor het bewaren van wijn, zodat de kurk van buitenaf vochtig gehouden wordt. Bij een lage luchtvochtigheid droogt de kurk van buiten uit en kan de fles niet meer luchtdicht worden gesloten. Daarom moet wijn ook liggend bewaard worden, zodat de wijn de kurk van binnenuit vochtig houdt. Als er lucht in de fles komt, bederft elke wijn onherroepelijk!

 Pas op voor beschadiging door extra vocht.

De luchtvochtigheid stijgt dan en de lucht condenseert in de kast. Het condenswater kan schade aan de wijnklimaatkast veroorzaken, zoals corrosie.

U hoeft de lucht in de wijnklimaatkast **niet** extra vochtig te maken door bijv. een kom water in de kast te plaatsen.

## Luchtverversing door het Active AirClean filter

Het Active AirClean filter zorgt voor een optimale luchtverversing en dus voor een hoge luchtkwaliteit.

Het filtert de lucht die het apparaat binnenstroomt.

Daarna wordt de lucht door de ventilatoren (DynaCool-functie) gelijkmatig over de binnenruimte verdeeld.

De filtering van de lucht door het Active AirClean filter zorgt ervoor, dat er alleen verse stof- en reukvrije lucht in het apparaat komt.

Door deze verse lucht worden er via de kurk geen onaangename geurtjes op de wijn overgedragen.

U dient het Active AirClean filter regelmatig te vervangen. Een melding in het display  herinnert u daaraan.

# De optimale temperatuur en luchtkwaliteit

## DynaCool (constante luchtvochtigheid) gebruiken

Met DynaCool stijgt de relatieve luchtvochtigheid in de gehele wijnklimaatkast. De luchtvochtigheid en de temperatuur worden tegelijkertijd gelijkmatig verdeeld, zodat al uw wijnen in dezelfde omstandigheden worden bewaard.

Zo creëert u in de wijnklimaatkast een klimaat dat overeenkomt met dat van een wijnkelder.

## DynaCool inschakelen

Wanneer u de wijnklimaatkast wilt gebruiken om wijn lang te bewaren, schakel dan DynaCool in en laat deze functie ingeschakeld.



- Raak de toets voor het in-/uitschakelen van DynaCool aan, zodat deze toets geel oplicht.

Ook als u DynaCool niet heeft ingeschakeld, schakelt de wijnklimaatkast automatisch de ventilator in zodra de koeling wordt ingeschakeld. Zo kunt u er zeker van zijn dat het optimale klimaat voor uw wijn behouden blijft.

Wanneer de deur wordt geopend, worden de ventilatoren automatisch even uitgeschakeld!

## DynaCool uitschakelen

Aangezien de wijnklimaatkast met ingeschakelde DynaCool wat meer energie verbruikt en wat meer geluid maakt, kunt u de permanente DynaCool tussentijds uitschakelen.



- Raak de toets voor het in-/uitschakelen van DynaCool aan, zodat deze toets niet meer geel oplicht.

Deze wijnklimaatkast heeft een waarschuwingssysteem in de vorm van een akoestisch en optisch signaal. Daarmee wordt voorkomen dat de temperatuur ongemerkt stijgt of daalt, wat de wijn zou kunnen schaden.

## Temperatuuralarm

Als de temperatuur stijgt of daalt, knippert in het display het alarmsymbool .

Tevens klinkt er een zoemer.

Het temperatuuralarm treedt bijv. in werking als

- u het apparaat inschakelt en de temperatuur die op dat moment in een temperatuurzone heerst te veel verschilt van de temperatuur die u heeft ingesteld,
- u flessen hersorteert of eruit haalt en er daarbij te veel warme lucht in de ruimte stroomt,
- u een vrij groot aantal flessen wijn in het apparaat legt,
- als er een stroomstoring is geweest.

Zodra de juiste temperatuur weer is bereikt, schakelt de zoemer uit en dooft alarmsymbool .

## Temperatuuralarm voortijdig uitschakelen

Hindert de zoemer u, dan kunt u deze voortijdig uitschakelen.



- Tip daarvoor de toets voor het uitschakelen van het temperatuuralarm aan.

De zoemer houdt op.  
Het alarmsymbool  blijft knipperen totdat de storing voorbij is.

## Deuralarm

Als de deur van het apparaat langer dan ca. twee minuten openstaat, klinkt er een zoemer. Het alarmsymbool  brandt in het display.

Zodra de deur wordt gesloten, houdt de zoemer op en dooft het alarmsymbool .

## Deuralarm voortijdig uitschakelen

Hindert de zoemer u, dan kunt u deze voortijdig uitschakelen.



- Tip daarvoor de toets voor het uitschakelen van de zoemer aan.

De zoemer schakelt uit.  
Alarmsymbool  blijft branden totdat de deur wordt gesloten.

Klinkt er geen zoemer, hoewel er wel sprake is van een deuralarm, dan is de zoemer uitgeschakeld. Zie hoofdstuk: "Het wijzigen van instellingen", paragraaf: "Geluidssignalen".

# Presenteerverlichting

Het is mogelijk om de binnenverlichting zo in te stellen, dat ze ook aanblijft wanneer de deur is gesloten. Zo kunt u uw flessen wijn ook bij een gesloten deur presenteren.

Om te voorkomen dat hogere temperaturen of UV-licht een negatief effect hebben op de wijn, hebben wij in de verlichtingslijsten LED's aangebracht.

## Presenteerverlichting in- en uitschakelen



- Raak de Aan/Uit-toets van de presenteerverlichting aan, waarna deze geel oplicht.

De binnenverlichting is nu ook ingeschakeld wanneer de deur gesloten is.

### Om de presenteerverlichting weer uit te schakelen,

- raakt u de toets voor het in-/uitschakelen van de presenteerverlichting aan, waarna deze uitgaat.

De binnenverlichting is nu uitgeschakeld wanneer de deur gesloten is.

## Het instellen van de lichtsterkte van de presenteerverlichting

De lichtsterkte van de presenteerverlichting kan worden gewijzigd.



- Raak de Aan/Uit-toets van de presenteerverlichting aan, waarna deze geel oplicht.
- Raak de Aan/Uit-toets van de presenteerverlichting opnieuw zo lang aan (ca. vier seconden lang), totdat in het display *l* knippert (en na nog eens twee seconden *h*).
- Stel de lichtsterkte met de temperatuurtoetsen ( $\nabla$  en  $\wedge$ ) in. Houd uw vinger op de toetsen. De wijziging is direct en traploos, het resultaat van de wijziging is niet in het display zichtbaar.

Als u de toets aanraakt, heeft dat het volgende effect:



- - De verlichting wordt zwakker.



- - De verlichting wordt sterker.



- Raak de OK-toets aan om uw keuze te bevestigen.

De ingestelde lichtsterkte wordt opgeslagen. In het display verschijnt weer de temperatuur.

Zodra de deur wordt gesloten, brandt de presenteerverlichting met de ingestelde lichtsterkte. Zodra de deur wordt geopend, brandt weer de normale binnenverlichting.

## Het instellen van de duur van de presenteerverlichting

De verlichtingsduur van de presenteerverlichting is vanuit de fabriek op 30 minuten ingesteld.

U kunt de duur instellen op 30, 60, 90 minuten tot 00 (oneindig). De presenteerverlichting brandt dan met de door u ingestelde lichtsterkte.

- Open de deur van het apparaat.



- Tip de Aan/Uit-toets van de presenteerverlichting aan, waarna deze geel oplicht.
- Tip de Aan/Uit-toets van de presenteerverlichting opnieuw zo lang aan (ca. twee seconden lang), totdat in het display  $h$  knippert.
- Stel met de temperatuurtoetsen ( $\vee$  en  $\wedge$ ) de verlichtingsduur in. De tijd wordt in minuten ingesteld en wordt knipperend weergegeven.

Het aantippen van de sensortoets heeft het volgende effect



- De verlichtingsduur wordt 30 minuten korter



- De verlichtingsduur wordt 30 minuten langer.



- Bevestig de gekozen instelling met de toets OK.

De ingestelde verlichtingsduur wordt opgeslagen. In het display verschijnt weer de temperatuur aanduiding.

De ingestelde verlichtingsduur geldt iedere keer nadat de deur is gesloten en geopend weer opnieuw.

 Pas op voor LED-verlichting.

Deze verlichting komt overeen met risicogroep RG 2. Als de afdekplaat defect is, kan dat oogletsel veroorzaken.

Kijk niet direct van dichtbij met optische instrumenten (een loep of iets dergelijks) in de verlichting als de afdekplaat voor de verlichting defect is.

## Wijn bewaren

Trillingen en bewegingen hebben een negatief effect op het rijpingsproces en dus ook op de smaak van de wijn.

Leg gelijksoortige wijnen zoveel mogelijk naast elkaar op hetzelfde flessenrek. Zo voorkomt u dat u andere flessen moet verplaatsen, wanneer u een bepaalde wijn nodig heeft. Bovendien dient u te vermijden dat u de wijnflessen op elkaar stapelt.

Zorg ervoor dat flessen wijn altijd liggend worden bewaard. Zo blijft de kurk van binnenuit vochtig en kan er geen lucht in de fles dringen.

**Tip:** Bovendien is het voor wijnflessen met natuurlijke kurken aan te raden om de luchtvochtigheid in de wijnklimaatkast te verhogen (zie hoofdstuk “De optimale temperatuur en luchtvochtigheid”, paragraaf “Luchtvochtigheid verhogen  $\delta$ ”).

**Tip:** Bovendien is het voor wijnflessen met kurken aan te raden om de luchtvochtigheid in de wijnklimaatkast te verhogen (zie het hoofdstuk “De optimale temperatuur en luchtkwaliteit”, paragraaf “DynaCool (constante luchtvochtigheid)  $\delta$ ”).

 Gevaar voor letsel door vallende wijnflessen.

Als u de flessenroosters uittrekt, pas dan op dat er geen flessen uit het apparaat vallen. Er kunnen flessen vast komen te zitten onder het bovenliggende rooster.

Haal de flessenroosters altijd langzaam en voorzichtig uit de wijnklimaatkast.

 Gevaar voor beschadiging of verwonding door gebroken glas.

Uitstekende flessenroosters en wijnflessen kunnen de glazen deur beschadigen, als u de deur sluit.

Zorg dat flessenroosters en wijnflessen niet uitsteken.

Bedek nooit de ventilatie-openingen aan de achterzijde. Dit is belangrijk voor het koelvermogen.

## Maximale hoogte van de wijnflessen

U kunt alleen flessen wijn in de wijnklimaatkast bewaren die niet hoger zijn dan hierna aangegeven:

	max. hoogte
In de lengte geplaatste fles (standaard)	310 mm
Dwars geplaatste fles (zie "Wijnflessen dwars leggen")	437 mm

## Flessenroosters

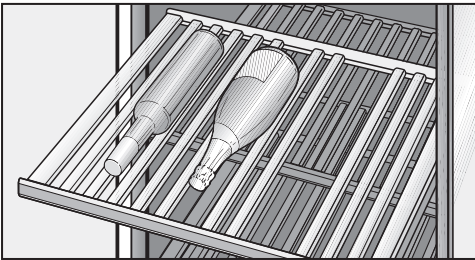

De drie flessenroosters rusten op geleiderails die uittrekbaar zijn, zodat u de flessen wijn er makkelijk op kunt leggen en er weer vanaf kunt halen.

## Het verplaatsen van de flessenroosters

De roosters kunt u naar believen uit het apparaat halen en weer terugplaatsen.

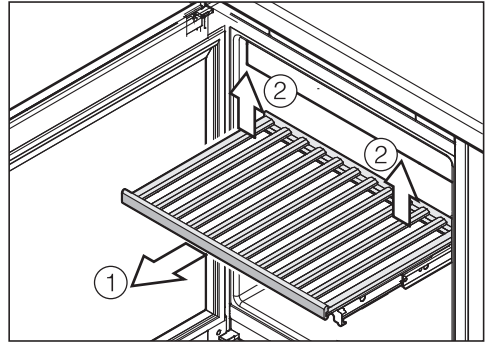

- Trek het rooster zover naar buiten totdat u weerstand voelt ①.
- Klik het aan de achterkant los door het aan de achterkant rechts en links op te tillen ②.
- Trek het flessenrooster naar voren en verwijder het.

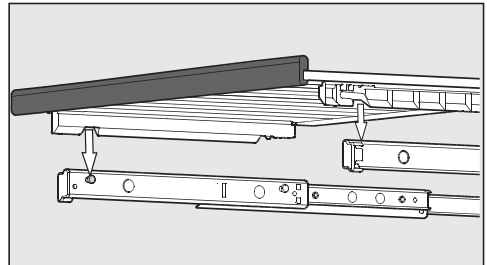

- Wilt u het plateau weer in het apparaat zetten, trek de geleiderails dan uit en zet het plateau daarop. De uitsparingen in het plateau passen op de bouten van de geleiderails. De magneetstrip moet naar voren wijzen.

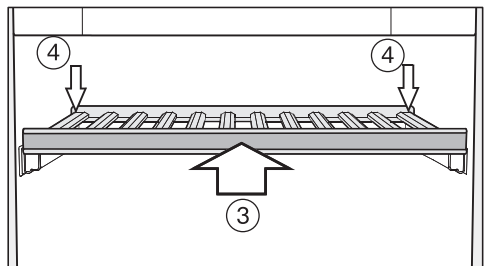

## Wijn bewaren

- Schuif het rooster in het apparaat totdat u weerstand voelt ③.
- Druk het rooster helemaal naar achteren totdat het aan de voorkant vastklikt.
- Druk het rooster aan de achterkant naar beneden totdat het aan de achterkant vastklikt ④.

### Het aanpassen van de houten plateaus

De houten plateaus bestaan uit een aantal staafjes. U kunt een draagplateau aanpassen aan de grootte van de flessen door staafjes te verplaatsen of te verwijderen. Zo kan elke fles stabiel bewaard worden.

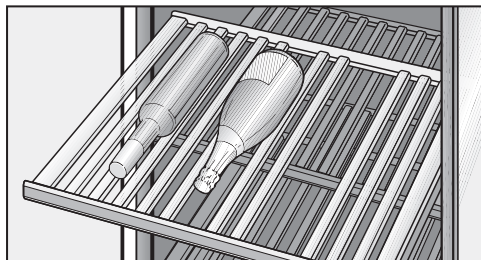

- U kunt de staafjes van een plateau verplaatsen of verwijderen door ze eraf te tillen. Zo kunt u het plateau perfect aan de grootte van de flessen aanpassen.

U kunt de houten staafjes van het decorplateau (helemaal onder in het apparaat) niet verplaatsen.

### Wijnflessen dwars leggen

Met de meegeleverde houten staafjes kunt u ook langere wijnflessen zoals bijvoorbeeld magnum flessen in de wijnklimaatkast bewaren.

De wijnflessen die u dwars wilt leggen mogen niet hoger zijn dan 437 mm.

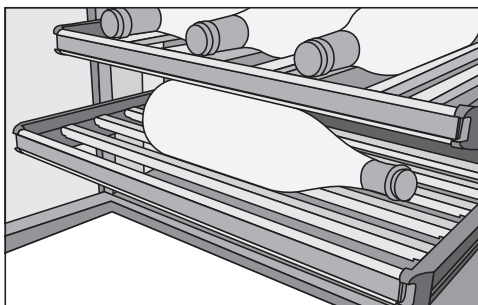

- Als u de flessen dwars wilt leggen, verwijder dan alle staafjes van een plateau en vervang ze door de meegeleverde staafjes.

### Het aanbrengen van opschriften op de lijsten van de houten plateaus

Aan de voorkant van de houten plateaus zit een magneetlijst met een laag van schrijfbordmateriaal. Daarop kunt u de naam van de wijn en het jaar schrijven. Zo krijgt u een goed overzicht van de opgeslagen wijnen.

Gebruik het meegeleverde krijtpotlood om te schrijven. U kunt direct op de lijst schrijven, maar u kunt de lijst ook van het plateau nemen:

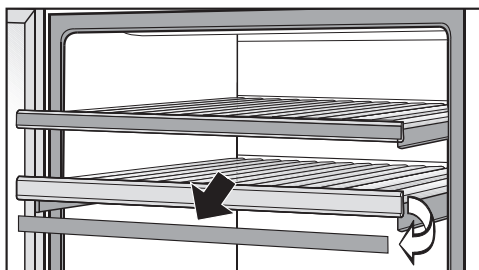

- Pak de lijst aan beide kanten vast en neem de lijst van het plateau. De lijsten worden door magneten op hun plaats gehouden.
- Verwijder teksten die niet meer van toepassing zijn van de magneetlijst met een vochtige doek.

**⚠** Gevaar voor beschadiging door ongeschikte reinigingsmiddelen. Als u de magneetlijst reinigt met een reinigingsmiddel, kan de laag van schrijfbordmateriaal beschadigd raken. Reinig de magneetlijst gewoon met helder water.

- Schrijf met het bijgevoegde krijtpotlood op de magneetlijst en plaats de lijst weer op de voorkant van het plateau.

### Het decorplateau plaatsen

- Plaats het decorplateau helemaal onderin in het apparaat. Zie hoofdstuk: “Beschrijving van het apparaat”.

### Maximale beladingscapaciteit

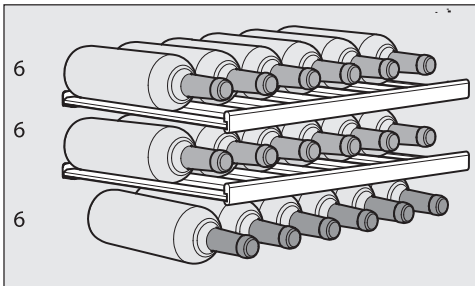

In totaal kunnen maximaal 18 flessen in het apparaat worden opgeslagen. Bij de berekening is uitgegaan van flessen Bordeaux van 0,75 l met een max. hoogte van 310 mm.

Dit maximale aantal kunt u alleen bereiken als u alle plateaus gebruikt (zonder gebruik te maken van de dwars geplaatste houten staafjes).

**⚠** Gevaar voor beschadiging door overbelasting van de houten plateaus. Als de belading van de houten plateaus de 25 kg overschrijdt, kan dit tot beschadiging leiden. Stapel niet meer dan twee lagen wijnflessen op elkaar.

# Reiniging en onderhoud

Zorg ervoor dat er geen water komt in de elektronische besturing of de verlichting.

 Gevaar voor beschadiging door binnendringend vocht.

De stoom van een stoomreiniger kan kunststoffen en elektrische onderdelen beschadigen.

Gebruik geen stoomreiniger om de wijnklimaatkast te reinigen.

Het typeplaatje in de wijnklimaatkast mag niet worden verwijderd. De gegevens zijn nodig in het geval er een storing optreedt!

## Opmerkingen over het reinigingsmiddel

Om beschadigingen aan de oppervlakken te voorkomen, gebruikt u bij de reiniging **geen**

- soda-, ammoniak-, zuur- of chloridehoudende reinigingsmiddelen
- kalkoplossende reinigingsmiddelen
- schurende reinigingsmiddelen (bijv. schuurpoeder, schuurmiddel, reinigungssteen)
- oplosmiddelhoudende reinigingsmiddelen
- reinigingsmiddelen voor roestvrij staal
- reinigingsmiddelen voor vaatwassers
- ovensprays
- glasreinigers (uitzondering: het glas in de deur van het apparaat)
- schurende harde sponsjes en borstels (bijv. schuursponsjes)
- vlekkenponsjes
- scherpe metalen schrapers.

Gebruik in de binnenruimte van de wijnklimaatkast alleen reinigings- en onderhoudsmiddelen die geen risico vormen voor levensmiddelen.

Wij adviseren om voor het reinigen van het apparaat lauwwarm water met wat afwasmiddel te gebruiken.

## Voordat u de wijnklimaatkast gaat reinigen

- Schakel de wijnklimaatkast uit.
- Neem de flessen wijn uit de wijnklimaatkast en bewaar deze op een koele plaats.
- Neem alle overige onderdelen die kunnen worden verwijderd uit het apparaat en maak ze schoon.
- Verwijder voor het reinigen van de flessenroosters de magnetische lijsen.

## Binnenruimte, accessoires en deur

Reinig de wijnklimaatkast regelmatig, maar minstens een keer per maand. Verwijder vuil direct om te voorkomen dat het vast gaat zitten.

- Reinig de binnenruimte met lauw-warm water en wat afwasmiddel.
- Reinig alle houten onderdelen met een iets vochtige doek. Deze onderdelen mogen niet **nat** worden.

 Pas op voor beschadiging door verkeerde reiniging. De laag van schrijfbordmateriaal van de magneetlijst kan beschadigd raken.

Reinig de magneetlijsten vooraan op de houten plateaus **niet** met een reinigingsmiddel, maar alleen met helder water.

- Neem de binnenruimte en accessoires na de reiniging met helder water af en wrijf alles met een doek droog. Laat de deur van de wijnklimaatkast korte tijd openstaan.
- Reinig de glazen oppervlakken van de deur met een glasreiniger.

## Voor roestvrijstalen apparaten geldt het volgende:

Het roestvrijstalen frontoppervlak is veredeld met een hoogwaardige coating (CleanSteel). Die beschermt tegen vuil en maakt het reinigen makkelijker.

 Pas op voor beschadiging door verkeerde reiniging. De oppervlaktecoating (CleanSteel) wordt beschadigd. Behandel deze oppervlakken **niet met reinigingsmiddelen voor roestvrij staal**.

Behandel deze oppervlakken **niet met Miele-onderhoudsmiddel voor roestvrij staal**. Er ontstaan zichtbare vegen !

## Ventilatieopeningen reinigen

Stof op de onderdelen verhoogt het energieverbruik.

- Reinig de ventilatieopeningen regelmatig met een borsteltje of een stofzuiger (gebruik daarvoor bijv. de reliëfborstel voor Miele stofzuigers).

## Deurdichting reinigen

 Pas op voor beschadiging door verkeerde reiniging. De deurdichting kan poreus worden als deze met olie of vet wordt behandeld. Behandel de deurdichting niet met olie of vet.

- Reinig de deurdichting regelmatig alleen met helder water en wrijf de deurdichting daarna met een doek grondig droog.

## Reiniging en onderhoud

### Active AirClean filter vervangen

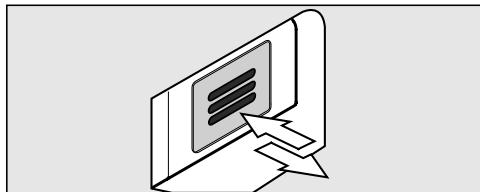

- Druk het filter naar binnen en laat het los.

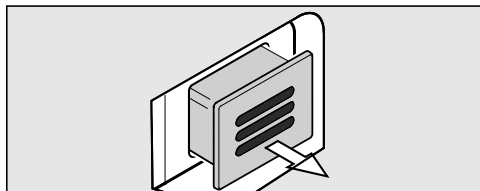

- Trek het filter eruit.

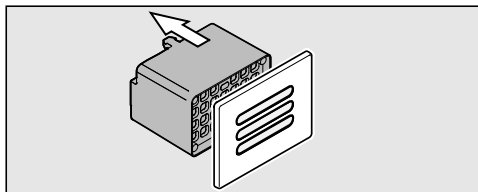

- Trek het achterste gedeelte van het filter van de afdekking af.

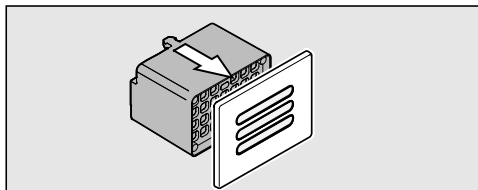

- Plaats het nieuwe filter op de afdekking.

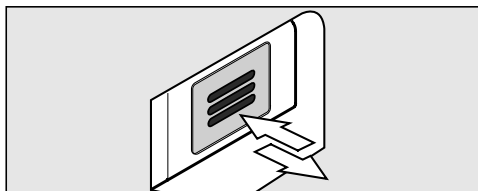

- Plaats het filter in het apparaat.
- Druk het filter naar binnen en laat het los. Het filter wordt automatisch vergrendeld. U hoort een klik.

Active AirClean filters kunt u bij Miele, in de vakhandel of via internet verkrijgen.

Om te bevestigen dat de filters vervangen zijn:



- Tip de toets voor de instellingen aan.

In het display verschijnen alle symbolen voor de instellingsmodus. Symbool  knippert.



- Tip de temperatuurtoetsen (∇ of ▲) zo vaak aan, totdat in het display symbool  begint te knippen.



- Tip de OK - toets aan om uw keuze te bevestigen.

In het display knippert de 1. Dit betekent dat het Active AirClean filter is geïnstalleerd. Symbool  gaat branden.



- Tip de temperatuurtoetsen (∇ of ▲) zo vaak aan, totdat in het display 2<sup>o</sup> verschijnt. Dit betekent dat de teller is teruggezet.



- Tip de OK - toets aan om uw keuze te bevestigen.

Wat u heeft ingesteld, wordt overgenomen. Symbool  knippert.



- Raak de toets voor de instellingen aan om de instellingsmodus te verlaten. Doet u dat niet, dan haalt de elektro-

nische besturing na ca. één minuut het apparaat automatisch uit de instellingsmodus.

De waarschuwing  in het display dooft.

## Na het reinigen

- Plaats alle onderdelen weer terug in de wijnklimaatkast.
- Schakel de wijnklimaatkast in.
- Leg de flessen wijn in de wijnklimaatkast en sluit de deur van het apparaat.

## Automatisch ontdooien

De wijnklimaatkast wordt automatisch ontdooid.

## Nuttige tips

De meeste storingen en problemen die bij dagelijks gebruik kunnen optreden, kunt u zelf verhelpen. U bespaart daarmee niet alleen tijd, maar ook kosten, omdat u Miele niet hoeft in te schakelen.

Op [www.miele.com/service](http://www.miele.com/service) vindt u informatie over hoe u zelf storingen kunt verhelpen.

De volgende tabellen helpen u de oorzaken van een probleem te achterhalen en het probleem te verhelpen.



De meeste storingen en problemen kunt u zelf verhelpen. In veel gevallen kunt u tijd en kosten besparen, omdat u Miele Service niet hoeft in te schakelen.

Ga naar [www.miele.nl/support/customer-assistance](http://www.miele.nl/support/customer-assistance) voor meer informatie over hoe u fouten zelf kunt oplossen.



Open de deur van de wijnklimaatkast als het enigszins mogelijk is niet om de storing te verhelpen. Op deze manier houdt u het koudeverlies zo gering mogelijk.

## Algemene problemen





Probleem	Oorzaak en oplossing
<b>De wijnklimaatkast koelt niet.</b>	De wijnklimaatkast is niet ingeschakeld. ■ Schakel de wijnklimaatkast in.
	De stekker zit niet goed in het stopcontact of de stekker van het apparaat zit niet goed in de contactdoos van het apparaat. ■ Steek de stekker in het stopcontact en de stekker van het apparaat in de contactdoos van het apparaat.
	De zekering van de huisinstallatie is geactiveerd. De wijnklimaatkast, de huisinstallatie of een ander apparaat kan defect zijn. ■ Neem contact op met een elektricien of met Miele Service.
<b>In het display brandt . Het apparaat koelt niet, maar het kan wel gewoon worden bediend en de binnenverlichting functioneert.</b>	De demo-functie is ingeschakeld. Symbool  brandt in het display. ■ Schakel de demo-functie uit. Zie hoofdstuk: “Informatie voor de handelaar”, paragraaf: “Demo-functie”.

Probleem	Oorzaak en oplossing
<p><b>De compressor slaat steeds vaker en steeds langer aan, de temperatuur in de wijnklimaatkast is te laag.</b></p>	<p>Er is een te lage temperatuur in de wijnklimaatkast ingesteld.</p> <ul style="list-style-type: none"> <li>■ Corrigeer de temperatuurinstelling.</li> </ul>
	<p>De deur van het apparaat is vaak geopend. Of er zijn grote hoeveelheden wijn in het apparaat gelegd.</p> <ul style="list-style-type: none"> <li>■ Open de deur alleen indien nodig en zo kort mogelijk.</li> </ul>
	<p>De deur van het apparaat sluit niet volledig. De temperatuur in de wijnklimaatkast daalt.</p> <ul style="list-style-type: none"> <li>■ Controleer de zitting van de deur en stel de deur zo nodig bij met de schroeven in de deurscharnieren.</li> </ul>
	<p>De deur is niet correct gesloten.</p> <ul style="list-style-type: none"> <li>■ Sluit de deur van het apparaat altijd volledig.</li> </ul>
	<p>De omgevingstemperatuur is te hoog. Hoe hoger de omgevingstemperatuur is, des te langer is de compressor in werking.</p> <ul style="list-style-type: none"> <li>■ Volg de aanwijzingen in het hoofdstuk “Installeren”, paragraaf “Plaats van opstelling”.</li> </ul>
	<p>De ventilatieopeningen zijn geblokkeerd of er zit veel stof in.</p> <ul style="list-style-type: none"> <li>■ Dek de ventilatieopeningen niet af.</li> <li>■ Reinig de ventilatieopeningen regelmatig door stof te verwijderen.</li> </ul>
	<p>Bij inbouwapparaten: de wijnklimaatkast werd niet juist in de inbouwnis ingebouwd.</p> <ul style="list-style-type: none"> <li>■ Installeer de wijnklimaatkast volgens de instructies uit de montagehandleiding.</li> </ul>
<p><b>De temperatuur in de wijnklimaatkast is te laag.</b></p>	<p>Er is een te lage temperatuur in de wijnklimaatkast ingesteld.</p> <ul style="list-style-type: none"> <li>■ Corrigeer de temperatuurinstelling.</li> </ul>
<p><b>Er klinkt geen zoemer, hoewel de deur van het apparaat al een tijdje openstaat.</b></p>	<p>Geen storing. De zoemer is in de instellingsmodus uitgeschakeld (zie hoofdstuk “Het wijzigen van instellingen”, paragraaf “Geluidssignalen 🎵”).</p>
<p><b>De wijnklimaatkast kan niet worden uitgeschakeld.</b></p>	<p>De vergrendeling is ingeschakeld.</p> <ul style="list-style-type: none"> <li>■ Schakel de vergrendeling uit. Zie het hoofdstuk “Het wijzigen van instellingen”, paragraaf “Vergrendeling in-/uitschakelen 🔒”.</li> </ul>

## Nuttige tips



Probleem	Oorzaak en oplossing
<b>De staafjes op de flessenroosters trekken krom.</b>	Hout heeft als eigenschap dat het door de opname van vocht of door uitdroging van volume kan veranderen. Een verhoogde luchtvochtigheid in de wijnklimaatkast kan ertoe leiden dat houten onderdelen “werken”. Zo kunnen houten onderdelen onder bepaalde omstandigheden kromtrekken en kunnen er scheuren ontstaan. Noesten en nerven behoren tot de karakteristieke kenmerken van hout.
<b>Op de etiketten van de flessen vormt zich schimmel.</b>	Er zijn etikettenlijmen die schimmel op de etiketten kunnen veroorzaken. <ul style="list-style-type: none"> <li>■ Verwijder de schimmel en zorg ervoor dat er geen resten achterblijven. Reinig de flessen en verwijder eventuele lijmresten.</li> </ul>
<b>Er ontstaat een witte aanslag op de kurken van de flessen</b>	De kurken zijn door het contact met de lucht geoxideerd. <ul style="list-style-type: none"> <li>■ Veeg de aanslag met een droge doek af. De aanslag heeft geen invloed op de kwaliteit van de wijn.</li> </ul>

## Meldingen in het display

Melding	Oorzaak en oplossing
<b>De zoemer klinkt en in het display brandt alarmsymbool .</b>	Het deuralarm klinkt. <ul style="list-style-type: none"> <li>■ Sluit de deur van het apparaat. De zoemer houdt op en alarmsymbool  dooft.</li> </ul>
<b>In het display knippert het alarmsymbool . Bovendien klinkt er een zoemer.</b>	De temperatuur in de wijnklimaatkast is te hoog of te laag vergeleken met de ingestelde temperatuur. Mogelijke oorzaken zijn: <ul style="list-style-type: none"> <li>– De deur van het apparaat is vaak geopend.</li> <li>– De luchttoevoer- en afvoeropeningen zijn afgesloten.</li> <li>– Er is gedurende langere tijd een stroomstoring geweest.</li> </ul> <ul style="list-style-type: none"> <li>■ Hef de alarmtoestand op. Het alarmsymbool  dooft en de zoemer houdt op.</li> </ul>
<b>De melding dat het Active AirClean filter  vervangen moet worden, licht op.</b>	Dit is het verzoek, het Active AirClean filter te vervangen. <ul style="list-style-type: none"> <li>■ Vervang het Active AirClean filter en bevestig daarna in de instellingsmodus dat het filter vervangen is.</li> </ul>

Melding	Oorzaak en oplossing
In de temperatuuraan- duiding brandt of knip- pert een streepje.	Een temperatuur wordt alleen aangegeven als deze in een bepaald bereik ligt.
In het display verschijnt: “F0” tot “F3” of “S1” tot “S3”.	Storing. ■ Neem contact op met Miele.

## De binnenverlichting doet het niet

Probleem	Oorzaak en oplossing
De LED-binnenverlich- ting doet het niet.	De wijnklimaatkast is niet ingeschakeld. ■ Schakel de wijnklimaatkast in.
	<p>Wanneer de deur van het apparaat ca. 15 minuten open heeft gestaan, gaat de LED-verlichting automa- tisch uit in verband met gevaar voor oververhitting. Is dit niet het geval, dan is er sprake van een storing.</p> <div style="border: 1px solid gray; padding: 5px;"> <p> Gevaar voor elektrische schok! Onder de afdekplaat voor de verlichting zitten on- derdelen waar spanning op staat. Laat de LED-verlichting alleen door de technici van Miele repareren en vervangen.</p> </div> <div style="border: 1px solid gray; padding: 5px; margin-top: 5px;"> <p> Pas op voor letsel door LED-verlichting. Deze verlichting komt overeen met risicogroep RG 2. Als de afdekplaat defect is, kan dat oogletsel veroorzaken. Kijk niet direct van dichtbij met optische instru- menten (een loep of iets dergelijks) in de verlichting als de afdekplaat voor de verlichting defect is.</p> </div> <p>■ Neem contact op met Miele!</p>
De LED-binnenverlich- ting brandt ook als de deur gesloten is.	De presentieverlichting is ingeschakeld. ■ Schakel de presentieverlichting uit. Zie hoofdstuk: “Presentieverlichting”.

## Nuttige tips

---

### Oorzaken van geluiden

De wijnklimaatkast veroorzaakt tijdens het gebruik verschillende geluiden. Bij een laag koelvermogen werkt de wijnklimaatkast energiebesparend, maar langer. Het volume ligt lager.  
Op een hoog koelvermogen worden levensmiddelen sneller gekoeld. Het volume ligt hoger.

<b>Normale geluiden</b>	<b>Waardoor worden ze veroorzaakt?</b>
<b>Blazen, sissen</b>	Het koelmiddel wordt in het koelcircuit gespoten.
<b>Borrelen, gorgelen, klot-sen</b>	Het koelmiddel stroomt door de leidingen.
<b>Brommen</b>	De wijnklimaatkast koelt.
<b>Klikken</b>	De thermostaat schakelt de compressor in of uit.
<b>Brommen, suizen</b>	De ventilator draait.
<b>Kraken</b>	Het materiaal in de wijnklimaatkast zet uit.
<b>Rammelen</b>	De ventielen of kleppen zijn actief.
<b>Slurpen (wijnklimaat-kasten met deurdran-ger)</b>	De deur van het apparaat met deurdranger wordt geopend of gesloten.

Houd er rekening mee dat compressor- en stromingsgeluiden in het koelcircuit niet te vermijden zijn.

Geluiden	Oorzaak en oplossing
<b>Trillende, klapperende, kletterende geluiden</b>	<p>De wijnklimaatkast staat niet recht. Stel de wijnklimaatkast met behulp van een waterpas. Gebruik daarvoor de stelvoeten (afhankelijk van het model) onder de wijnklimaatkast.</p> <p><b>Bij inbouwapparaten:</b> Bij een inbouwnis vanaf 140 cm: schuif de meegeleverde stabilisatiestangen aan de onderkant van de bodem erin.</p>
	<p>De wijnklimaatkast komt tegen andere meubels of apparaten aan. Verplaats de wijnklimaatkast.</p>
	<p>Uitneembare onderdelen zoals laden, rekken of plateaus wiebelen of klemmen. Controleer de uitneembare onderdelen en plaats ze opnieuw in het apparaat.</p>
	<p>Flessen of potten komen tegen elkaar aan. Zorg dat flessen of potten niet tegen elkaar aan staan.</p>
	<p>De houder voor de transportkabel (afhankelijk van het model) zit nog op de achterwand van het apparaat. Verwijder de houder voor de transportkabel.</p>

# Service en garantie

Op [www.miele.com/service](http://www.miele.com/service) vindt u informatie over hoe u zelf storingen kunt verhelpen en over Miele onderdelen.

## Contact bij storingen

Voor storingen die u niet zelf kunt verhelpen, waarschuwt u uw Miele vakhandelaar of Miele.

Een bezoek van een technicus kunt u online op [www.miele.com/service](http://www.miele.com/service) boeken.

De contactgegevens van Miele Service vindt u achteraan in dit document.

Miele heeft de typeaanduiding en het serienummer nodig (Fabr./SN/Nr.). Beide gegevens vindt u op het typeplaatje in de binnenruimte van het koelapparaat of, afhankelijk van het model, in de instellingsmodus bij informatie **i**.

## EPREL-databank

Sinds 1 maart 2021 kunt u de informatie over energielabeling en de eisen inzake ecologisch ontwerp in de Europese productendatabank (EPREL) terugvinden. Via de volgende link <https://eprel.ec.europa.eu/> vindt u de productendatabank. Hier wordt u gevraagd om de typeaanduiding in te voeren.

De typeaanduiding vindt u op het typeplaatje in de binnenruimte van het koelapparaat of, afhankelijk van het model, in de instellingsmodus bij informatie **i**.

**Miele**

XXXXXX ← Nr. XX/XXXXXXXXXX.

WEINTEMPERIERECH-KÜHLM-SCHRANK-UNTERTISCHMODELL  
MULTI-TEMPERATURE WINE STORAGE CABINET-UNDER-COUNTER  
ARMOIRE DE MISE EN TEMP. DES VINS-KCCL. ENCASTRABLE SOUS PLAN  
АРМОИР ПО АКЦИОНЕ НАМНО. ВИНСАГОДИНОТРИБАЈОДИНЕРА  
ВИННИЙ ТЕМПЕРАТУРНИ ШКАФ

Klasse/Class Classe/Clase	Ap-Typ/AP-Type AP-Type/AP-Tipo	Bruttoinhalt/Gross Capacity Volume Brû/Capacidad Bruta	Gefriervermögen/Freezing Capacity Pouvoir de Congel./Capac. Congeladora
SN-ST		XXX l	

Nutzhalt Net Capacity Volume Ut Capac. Util	Ges /K Tot /R To /R	/G /F /C	/WEIN /KALT /WINE /CHILL /VINO /CHILL
			<b>R600a: XXg</b>

## Garantie

De garantietermijn voor dit apparaat bedraagt 2 jaar.

Voor meer informatie zie de bijgevoegde garantievoorwaarden.

## Plaats van opstelling

 Gevaar voor beschadiging en verwonding door kantelende wijnklimaatkast.

De wijnklimaatkast is erg zwaar en heeft de neiging om bij een geopende deur naar voren te kantelen.

Houd de deur van het apparaat dicht, totdat de wijnklimaatkast ingebouwd en volgens de gebruiks- en montagehandleiding in de inbouwnis vastgezet is.

 Gevaar voor beschadiging en verwonding door kantelende wijnklimaatkast.

Als de wijnklimaatkast door één persoon wordt geplaatst, is er een verhoogd gevaar voor letsel of beschadiging.

Laat iemand u helpen bij de inbouw van de wijnklimaatkast.

 Pas op voor brand en beschadiging door apparaten die warmte afgeven.

Apparaten die warmte afgeven, kunnen in brand vliegen en brand in de wijnklimaatkast veroorzaken.

Het apparaat mag niet onder een kookplaat ingebouwd worden.

 Pas op voor brand en beschadiging door apparaten die warmte afgeven.

Apparaten die warmte afgeven, kunnen in brand vliegen en brand in de wijnklimaatkast veroorzaken.

Er mag geen serviesverwarmer onder de wijnklimaatkast gemonteerd worden.

Kies een droge ruimte uit waar goed kan worden geventileerd.

Denk er bij de keuze van de plaats van opstelling aan dat het energieverbruik van de wijnklimaatkast stijgt als u deze dichtbij een verwarming, een fornuis of een andere warmtebron plaatst. Zorg er ook voor, dat het apparaat niet direct blootgesteld wordt aan zonnestralen. Hoe hoger de omgevingstemperatuur is, des te langer loopt de compressor en des te hoger is het stroomverbruik.

Let bij het inbouwen van het apparaat ook op het volgende:

- Het stopcontact moet gemakkelijk toegankelijk zijn in geval van nood. Het mag zich dus niet achter het apparaat bevinden.
- Stekker en aansluitkabel van het apparaat mogen niet tegen de achterkant van het apparaat aan komen, omdat ze door trillingen van het apparaat beschadigd kunnen raken.
- Ook andere apparaten mogen niet worden aangesloten op een stopcontact dat zich aan de achterkant van dit apparaat bevindt.

 Pas op!

Op een hoogte van meer dan 1500 m is de luchtdruk anders en kan de glasplaat van de deur breken. De scherpe randen kunnen ernstig letsel veroorzaken!

## Klimaatklasse

De wijnklimaatkast is vervaardigd voor een bepaalde klimaatklasse (omgevings-temperatuurbereik) waar de kamertemperatuur niet boven of onder mag liggen. De klimaatklasse is te vinden op het typeplaatje aan de binnenkant van de wijnklimaatkast.

# Installatie

Klimaatklasse	Omgevingstemperatuur
SN	10 tot 32 °C
N	16 tot 32 °C
ST	16 tot 38 °C
T	16 tot 43 °C
SN-ST	10 tot 38 °C
SN-T	10 tot 43 °C

Als de omgevingstemperatuur lager is, staat de compressor langer stil. De wijnklimaatkast kan de vereiste temperatuur dan onder bepaalde omstandigheden niet in stand houden.

 Beschadigingsgevaar door hoge luchtvochtigheid.

Bij hoge luchtvochtigheid kan zich condens op de buitenkant van de wijnklimaatkast vormen, die tot corrosie kan leiden.

Plaats de wijnklimaatkast in een droge en/of geklimatiseerde ruimte met voldoende ventilatie.

Controleer na de inbouw of de deur van het apparaat goed sluit, of de lucht ongehinderd kan worden toegevoerd en afgevoerd en of de wijnklimaatkast op de in deze gebruiks- en montagehandleiding beschreven wijze is ingebouwd.

## Be- en ontluchting

 Pas op voor brand en beschadiging door onvoldoende ventilatie. Als de wijnklimaatkast niet voldoende wordt geventileerd, slaat de compressor steeds vaker en voor steeds langere tijd aan. Daardoor stijgen het energieverbruik en de temperatuur van de compressor. Deze kan beschadigd raken.

Zorg voor voldoende ventilatie van de wijnklimaatkast.

Houd dus beslist de aangegeven afmetingen voor de luchttoevoer- en luchtafvoeropeningen aan. De luchttoevoer- en luchtafvoeropeningen mogen niet worden afgedekt of geblokkeerd.

De lucht aan de achterzijde van de wijnklimaatkast warmt op. Daarom moet de inbouwkast zodanig zijn geconstrueerd dat een goede luchttoevoer en luchtafvoer gewaarborgd zijn (zie “Montage-instructies – Inbouwmaten”):

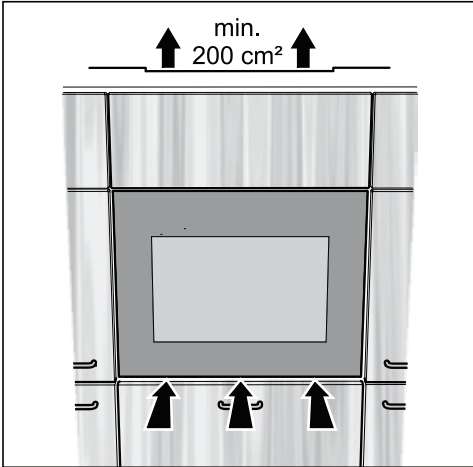

- De lucht wordt onder de deur aangevoerd.
- De lucht wordt via een vrije luchtafvoeropening boven de wijnklimaatkast afgevoerd. De doorsnede van de luchtafvoer moet minimaal 200 cm<sup>2</sup> bedragen, om de opgewarmde lucht probleemloos te laten wegtrekken.
- Belangrijk! Hoe groter de ventilatieopeningen zijn, des te minder energie gebruikt het apparaat.

De luchttoevoer- en luchtafvoeropeningen mogen niet worden afgedekt of geblokkeerd. Bovendien moeten ze regelmatig stofvrij gemaakt worden.

# Installatie

## Verschillende luchtafvoeropeningen

De ontluuchtingsopening bovenaan kan op verschillende manieren geplaatst zijn:

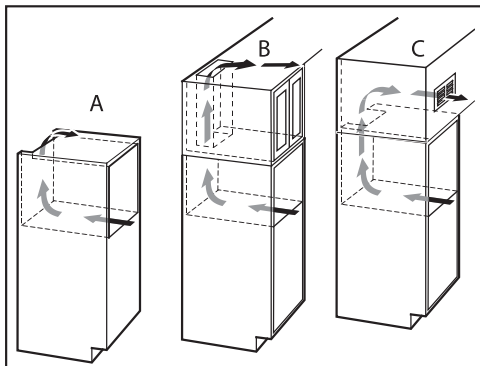

- A : Direct boven de wijnklimaatkast
- B : Boven de opzetkast
- C : Op de opzetkast met ventilatierooster aan de voorkant

Als u een ventilatierooster op de ventilatieopening wilt plaatsen, moet de ventilatieopening groter zijn dan  $200 \text{ cm}^2$ . De vrije opening van  $200 \text{ cm}^2$  is de som van de diameter van de openingen in het ventilatierooster.

## Inbouwmaten

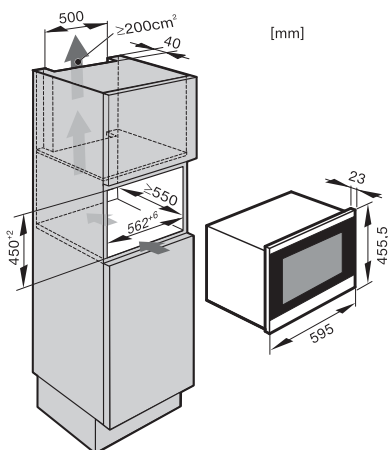

De kabel is 2300 mm lang.

Het stopcontact moet gemakkelijk toegankelijk zijn in geval van nood. Het mag zich dus niet achter het apparaat bevinden.

## Het plaatsen van de wijnklimaatkast

### Voordat u het apparaat inbouwt

- Neem de toebehoren uit het apparaat.

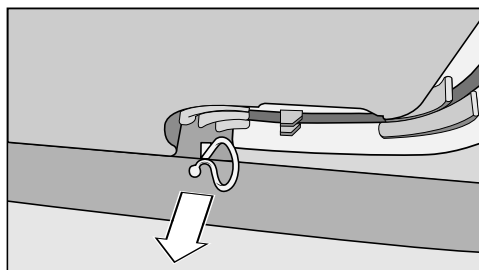

- Verwijder de kabelhouder van de achterwand van het apparaat (afhankelijk van het model).

**⚠** Kans op beschadiging en letsel door kantelende wijnklimaatkast. Als de wijnklimaatkast door één persoon wordt geplaatst, is er een verhoogd risico op letsel of beschadiging. Laat iemand u helpen bij de inbouw van de wijnklimaatkast.

- Gebruik alleen een stevige, stabiele inbouwkast voor de wijnklimaatkast op een vlakke, volledig rechte vloer.
- De inbouwnis moet horizontaal en verticaal worden gesteld.
- Houd de maten voor de ventilatieopeningen aan (zie het hoofdstuk “Installatie”, paragrafen “Be- en ontluftung” en “Inbouwmaten”).

**Voor het inbouwen van het apparaat heeft u onderstaand gereedschap nodig:**

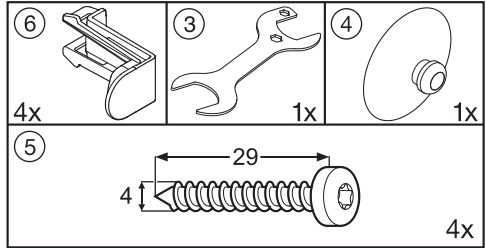

Bovendien heeft u een waterpas en een schroevendraaier nodig.

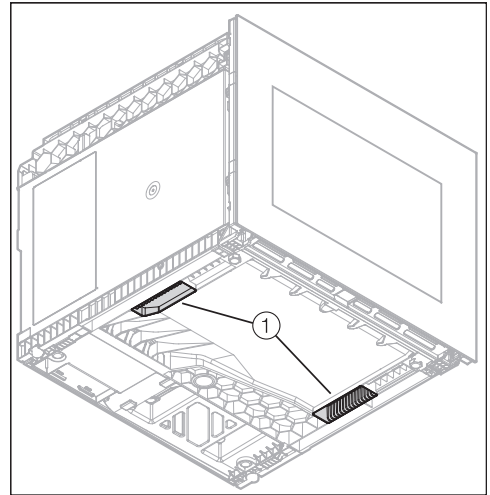

- Gebruik de handgrepen ① aan de onderkant van de wijnklimaatkast om het apparaat te verplaatsen.
- Trek de aansluitkabel aan de achterkant van het apparaat naar het stopcontact.

## Installatie

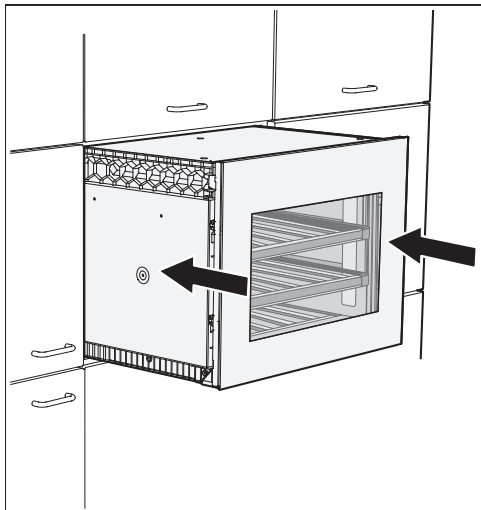

- Schuif de wijnklimaatkast in de inbouwkast. Let er daarbij op dat de elektriciteitskabel niet beschadigd raakt.
- Stel de wijnklimaatkast op één lijn met de meubelfronten eromheen af. Trek indien nodig de wijnklimaatkast naar voren.

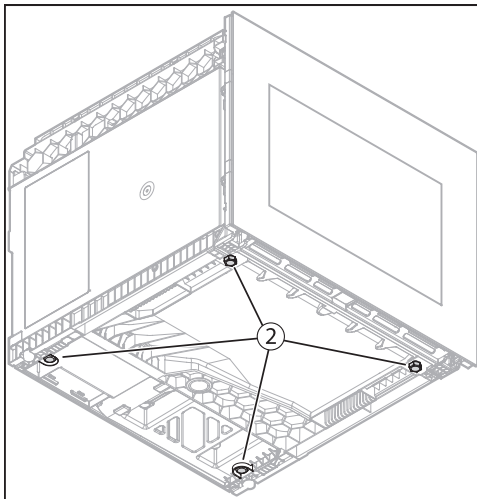

- Als de wijnklimaatkast opnieuw afgesteld moet worden, trek de kast dan opnieuw uit de inbouwnis om de stelvoeten ② onder de wijnklimaatkast te verstellen.
- Stel de stelvoeten ② op de juiste hoogte in.

U kunt de stelvoeten met de hand verstellen of de meegeleverde steeksleutel gebruiken.

- Schuif de wijnklimaatkast in de inbouwkast en controleer opnieuw de afstand tot de aangrenzende meubels. Let er daarbij op dat de elektriciteitskabel niet beschadigd raakt.

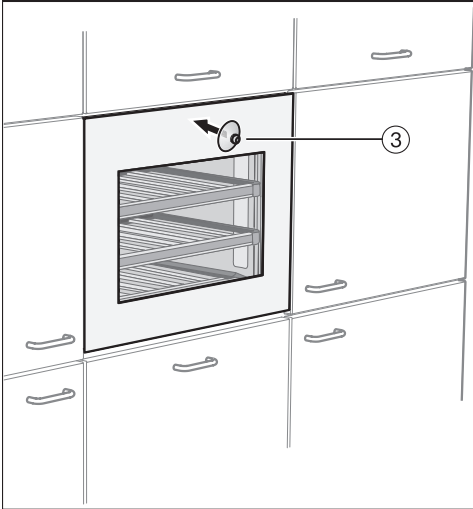

- Zet de meegeleverde zuignap ③ op het glazen front en open de deur.

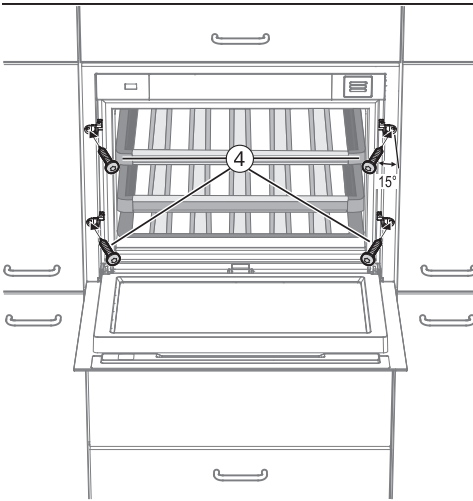

- Bevestig de wijnklimaatkast met de vier meegeleverde schroeven (4 x 29) ④ in de inbouwkast. Draai de schroeven een beetje scheef (ca. 15°) in de zijwand van de inbouwkast.

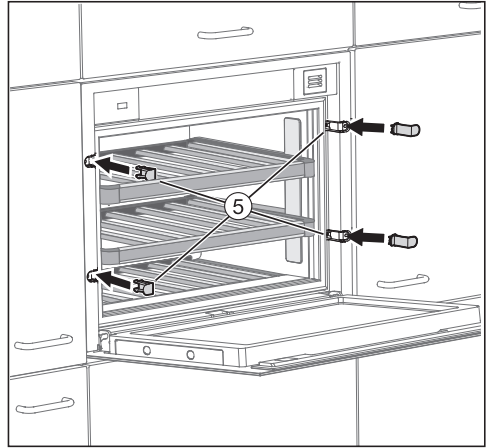

- Zet de meegeleverde afdekplaatjes ⑤ erop.

- Sluit de wijnklimaatkast nu aan.

Nadat het apparaat elektrisch is aangesloten, verschijnt na korte tijd in het display symbol -G- voor de elektrische aansluiting.



- Raak de Aan/Uit-toets aan.

Symbol -G- dooft en het apparaat begint te koelen.

Het Push2open-systeem van de wijnklimaatkast is nu geactiveerd (zie "Beschrijving van het apparaat - Deurpeener juist gebruiken").

# Installatie

## Elektrische aansluiting

De wijnklimaatkast is standaard voorzien van een aansluitkabel met stekker voor aansluiting op een geaard stopcontact.

Plaats de wijnklimaatkast zodanig dat het stopcontact goed bereikbaar is. Als het stopcontact niet goed bereikbaar is, zorg er dan voor dat er voor elke pool een werkschakelaar is.

 **Brandgevaar door oververhitting.**  
Het gebruik van het koelapparaat via verdeelstekkers en verlengkabels kan tot overbelasting van de kabels leiden.  
Gebruik daarom om veiligheidsredenen geen verdeelstekkers en verlengkabels.

De elektrische installatie moet aan de geldende norm voldoen.

Om veiligheidsredenen raden we aan om een aardlekschakelaar (RCD) van het type  te gebruiken in de huisinstallatie waarin u de wijnklimaatkast installeert.

Een beschadigde aansluitkabel mag alleen door een speciale aansluitkabel van hetzelfde type worden vervangen (ver verkrijgbaar bij Miele). Om veiligheidsredenen mag dit alleen door een door Miele geautoriseerde vakman/-vrouw of door Miele worden gedaan.

Op het typeplaatje en in deze gebruiksaanwijzing staat informatie over het nominale verbruik en de bijbehorende zekering. Vergelijk deze informatie met de gegevens van de elektrische aansluiting ter plaatse.

Raadpleeg bij twijfel een electricien.

Tijdelijk of doorlopend gebruik van een autonome of niet-netsynchrone energievoorziening (zoals microgrids, back-upsystemen) is mogelijk. Voorwaarde voor het gebruik is dat de energievoorziening voldoet aan de bepalingen van EN 50160 of een vergelijkbare standaard.

De veiligheidsvoorzieningen in de huisinstallatie en in dit Miele product moeten ook werken bij gebruik van een microgrid of bij een niet-netsynchrone energievoorziening. Indien nodig moeten ze door gelijkwaardige voorzieningen in de installatie worden vervangen.

## Demo-functie

Dit apparaat kan met de zogenaamde “demo-functie” in de handel of in showrooms worden gepresenteerd. Dat houdt in dat de bediening en de binnenverlichting wel werken, maar de compressor uitgeschakeld blijft, zodat het apparaat niet koelt.

### Demo-functie inschakelen



- Tip de Aan/Uit-toets aan om de wijnklimaatkast uit te schakelen.

In het display gaat de temperatuuraanduiding uit en verschijnt symbool  voor de elektrische aansluiting.







- Tip de toets  aan en laat uw vinger op de toets rusten.



- Tip daarbij de Aan/Uit - toets één keer aan en laat de toets  niet los!



- Laat uw vinger op de toets  rusten, totdat in het display symbool  verschijnt.
- Laat de toets  los.

De demo-functie is ingeschakeld. Symbool  brandt in het display.

### Uitschakelen demo-functie



Symbool  brandt in het display.



- Tip de toets voor de instellingen aan.



In het display verschijnen alle symbolen voor de instellingsmodus. Symbool  knippert.



- Tip de temperatuurtoetsen ( of ) zo vaak aan, totdat in het display symbool  begint te knipperen.



- Tip de OK - toets aan om uw keuze te bevestigen.

In het display knippert . Dit betekent dat de demo-functie is ingeschakeld. Symbool  brandt.

## Informatie voor de handelaar

---



- Tip de temperatuurtoetsen (∇ en ^) zo vaak aan, totdat in het display  verschijnt. Dit betekent dat de demo-functie is uitgeschakeld.



- Tip de OK - toets aan om uw keuze te bevestigen.

Wat u heeft ingesteld, wordt overgenomen. Symbool  knippert.



- Raak de toets voor de instellingen aan om de instellingsmodus te verlaten. Doet u dat niet, dan haalt de elektronische besturing na ca. één minuut het apparaat automatisch uit de instellingsmodus.

De demo-functie is uitgeschakeld.  
Symbool  dooft.

**Plan nu zelf een serviceafspraak via [www.miele.nl](http://www.miele.nl).  
Snel en gemakkelijk.**

Bezoek op **[www.miele.nl](http://www.miele.nl)** ook de Miele webshop voor een compleet overzicht van alle accessoires, toebehoren en reinigings- en onderhoudsproducten voor uw Miele apparaat.

U kunt ook bellen met onze afdeling Klantcontacten, bereikbaar via telefoonnummer (0347) 37 88 88.

**Miele Nederland B.V.  
Postbus 166  
4130 ED VIANEN  
(0347) 37 88 88**

**Bezoek het Miele Experience Center:  
De Limiet 2  
4131 NR VIANEN**

**nv Miele België**  
Z.5 Mollem 480  
1730 Mollem (Asse)

**Herstellingen aan huis en andere inlichtingen: 02/451.16.16 (Ma.-Vr. 8u-17u)**  
E-mail: [contact@miele-support.be](mailto:contact@miele-support.be)  
Internet: [www.miele.be](http://www.miele.be)

**Maak een afspraak in het Miele Experience Center  
in Brussel, Mollem, Antwerpen of Hasselt**  
<https://www.miele.be/nl/c/miele-belgie-200.htm>

Duitsland - Miele & Cie. KG, Carl-Miele-Straße 29, 33332 Gütersloh

KWT 7112 iG ... KWT 7132 iG ...