

Návod na použitie a montáž Vinotéka



Pred uvedením do prevádzky si **bezpodmienečne** prečítajte návod na použitie a montáž - inštaláciu - uvedenie do prevádzky. Ochránite tak seba a zabránite škodám.

Obsah

Bezpečnostné pokyny a varovné upozornenia	4	Prezentačné svetlo	27
Udržateľnosť a ochrana životného prostredia	11	Zapnutie a vypnutie prezentačného svetla.....	27
Takto ušetríte energiu.....	12	Nastavenie jasů prezentačného svetla	27
Popis prístroja	13	Nastavenie doby svietenia prezentačného svetla.....	28
Ovládací panel	13	Skladovanie fliaš s vínom	29
Vysvetlenie symbolov	14	Maximálna výška skladovaných fliaš s vínom	30
Správne používanie pomôcky na otváranie dvierok	16	Drevené rošty	30
Príslušenstvo	17	Premiestnenie drevených roštov	30
Dodávané príslušenstvo	17	Prispôsobenie drevených roštov	31
Príslušenstvo na dokúpenie	17	Priečne skladovanie fliaš vína	31
Zapnutie a vypnutie vinotéky	18	Popisovanie drevených roštov	31
Pred prvým použitím	18	Nasadenie dekoračného roštu.....	32
Obsluha vinotéky	18	Maximálne množstvo náplne.....	32
Zapnutie vinotéky	18	Čistenie a ošetrovanie	33
Vypnutie vinotéky	18	Upozornenia k čistiacemu prostriedku	33
Pri dlhšej neprítomnosti	19	Pred čistením vinotéky	34
Vykonanie ďalších nastavení	20	Vnútorňý priestor, príslušenstvo, dvierka prístroja	34
Zablokovanie 	20	Čistenie vetracích a odvetrávacích profilov	34
Akustické signály 	21	Čistenie tesnenia na dvierkach	34
Zmena jasů displeja 	22	Výmena Active AirClean filtra	35
Optimálna teplota a kvalita vzduchu	23	Po čistení.....	36
Nastavenie teploty	23	Automatické odmrazovanie	36
Možné nastavené hodnoty teploty ..	23	Čo robiť, keď'	37
Ukazovateľ teploty.....	23	Príčiny zvukov	40
Kvalita a vlhkosť vzduchu.....	23	Servisná služba a záruka	42
Výmena vzduchu cez filter Active AirClean	24	Kontakt pri poruchách	42
Použite DynaCool (konštantná vlhkosť vzduchu) 	24	Databáza EPREL	42
Teplotný alarm a alarm dvierok	26	Záruka	42
		Inštalácia	43
		Miesto inštalácie	43
		Klimatická trieda.....	44
		Vetranie a odvetrávanie.....	44
		Druhy otvorov pre výstup vzduchu.....	45

Rozmery pre zabudovanie	45
Zabudovanie vinotéky	46
Elektrické pripojenie	49
Informácie pre predajcu.....	51
Zapnutie výstavnej prevádzky ■	51

Bezpečnostné pokyny a varovné upozornenia

Táto vinotéka zodpovedá predpísaným bezpečnostným ustanoveniam. Nesprávne používanie môže napriek tomu viesť k poškodeniu osôb a vecí.

Pred uvedením vinotéky do prevádzky si pozorne prečítajte návod na použitie a montáž. Oba dokumenty obsahujú dôležité pokyny pre montáž, bezpečnosť, používanie a údržbu. Ochráňte tak seba a zabránite škodám na vinotéke.

Na základe normy IEC/EN 60335-1 Miele dôrazne upozorňuje na to, aby ste si bezpodmienečne prečítali a dodržiavali kapitolu týkajúcu sa inštalácie vinotéky ako aj bezpečnostné upozornenia a výstrahy.

Miele nezodpovedá za škody, ktoré vzniknú v dôsledku nedodržania týchto pokynov.

Ponechajte si návod na použitie a montáž a odovzdajte ho prípadnému nasledujúcemu vlastníkovi.

 Nebezpečenstvo úrazu rozbitím skla.

V nadmorskej výške nad 1 500 m n.m. môže v dôsledku zmenených tlakových pomerov vzduchu prasknúť sklenená tabuľa na dvierkach skrinky.

Ostré hrany môžu spôsobiť vážne poranenia.

Používanie na stanovený účel

► Vinotéka je určená pre používanie v domácnosti a v podobných prostrediach ako napríklad

- v obchodoch, kanceláriách,
- v poľnohospodárskych usadlostiach
- v hoteloch, motelloch, penziónoch a ďalších typických obytných priestoroch pre zákazníkov.

Táto vinotéka nie je určená pre používanie vo vonkajších priestoroch.

► Vinotéku používajte výlučne v domácnostiach na skladovanie vína. Vinotéka nie je vhodná na mrazenie potravín. Všetky ostatné účely použitia sú nepripustné.

Bezpečnostné pokyny a varovné upozornenia

► Vinotéka nie je vhodná pre skladovanie a chladenie liekov, krvnej plazmy, laboratórnych preparátov alebo podobných látok alebo produktov, ktorých sa týka smernica pre medicínske produkty. Nesprávne použitie prístroja môže spôsobiť poškodenie alebo pokazenie skladovaného tovaru. Ďalej nie je vinotéka vhodná pre prevádzku v priestoroch s nebezpečenstvom výbuchu.

Miele nezodpovedá za škody spôsobené použitím v rozpore so stanoveným účelom alebo nesprávnou obsluhou.

► Osoby, (vrátane detí), ktoré nie sú pre ich fyzické, zmyslové alebo duševné schopnosti, alebo kvôli svojej neskúsenosti alebo nevedomosti schopné vinotéku sami bezpečne obsluhovať, musia byť počas obsluhy pod dozorom.

Tieto osoby smú vinotéku používať bez dozoru len vtedy, keď boli poučené o bezpečnom používaní a pochopili vyplývajúce nebezpečenstvo.

Deti v domácnosti

► Deti mladšie ako 8 rokov sa nesmú samé pohybovať v blízkosti vinotéky, iba ak sú pod stálym dozorom.

► Deti staršie ako 8 rokov smú vinotéku používať bez dozoru len vtedy, ak im bola jej obsluha vysvetlená tak, že ju dokážu bezpečne používať. Deti musia byť schopné rozoznať a chápať možné nebezpečenstvo v prípade chybnjej obsluhy.

► Deti nesmú bez dozoru vinotéku čistiť, ani vykonávať jej údržbu.

► Dávajte pozor na deti, ktoré sa zdržujú v blízkosti vinotéky. Deťom nikdy nedovoľte, aby sa s prístrojom hrali.

► Nebezpečenstvo udusenía. Pri hre sa môžu deti zamotať do obalového materiálu (napr. fólií) alebo si obalový materiál navliecť na hlavu a udusiť sa. Odložte obalový materiál z dosahu detí.

Bezpečnostné pokyny a varovné upozornenia

Technická bezpečnosť

► Chladiaci okruh je preskúšaný na tesnosť. Vinotéka zodpovedá príslušným bezpečnostným nariadeniam ako aj príslušným smerniciam EÚ.



► Táto vinotéka obsahuje chladivo izobután (R600a), prírodný plyn s vysokou znášateľnosťou so životným prostredím, ale je horľavé. Chladivo neškodí ozónovej vrstve a nezhoršuje skleníkový efekt.

Použitie tohto ekologického chladiva viedlo k čiastočnému zvýšeniu prevádzkového hluku. Okrem prevádzkového hluku kompresora sa môžu v celom chladiacom okruhu vyskytnúť hluky z prúdenia. Týmto efektom nie je žiaľ možné zabrániť, ale nemajú žiaden vplyv na výkon prístroja.

Pri preprave a pri montáži/umiestňovaní vinotéky dbajte na to, aby ste nepoškodili súčasti chladiaceho okruhu. Vystreknuté chladivo môže spôsobiť poranenie očí.

Pri poškodeniach:

- Nepribližujte sa s otvoreným ohňom alebo zápalnými zdrojmi.
- Odpojte vinotéku od elektrickej siete.
- Niekoľko minút vetrajte priestor v ktorom stojí vinotéka.
- Informujte servisnú službu.

► O čo viac chladiva je v prístroji, o to väčšia musí byť miestnosť, v ktorej je vinotéka umiestnená. Pri prípadnom úniku sa môže v príliš malých miestnostiach vytvárať horľavá zmes plynu so vzduchom. Na 8 g chladiva musí byť miestnosť veľká najmenej 1 m³. Množstvo chladiva je uvedené na typovom štítku vnútri prístroja.

► Pripojovacie údaje (istenie, frekvencia, napätie) uvedené na typovom štítku prístroja sa musí bezpodmienečne zhodovať so zodpovedajúcimi parametrami elektrickej siete, aby sa prístroj nepoškodil. Pred pripojením porovnajte pripojovacie údaje.

V prípade pochybností sa spýtajte kvalifikovaného elektrikára.

Bezpečnostné pokyny a varovné upozornenia

- ▶ Elektrická bezpečnosť tejto vinotéky je zabezpečená len vtedy, keď je pripojená k systému s ochranným vodičom, nainštalovaným podľa predpisov. Základné bezpečnostné zariadenie musí byť k dispozícii. V prípade pochybností nechajte elektrickú inštaláciu skontrolovať kvalifikovaným elektrikárom.
- ▶ Aby bolo v prípade núdze možné prístroj odpojiť rýchle od prúdu, musí byť zásuvka umiestnená mimo zadnej steny a musí byť ľahko prístupná.
- ▶ Dočasná alebo trvalá prevádzka sebestačného alebo nie sieťovo synchronizovaného zariadenia na dodávku energie (ako napr. ostrovné siete, back-up systémy) je možná. Predpokladom pre prevádzku je, aby malo zariadenie na dodávku energie údaje v súlade s nariadením EN 50160 prípadne porovnateľné. Ochranné opatrenia určené pre inštaláciu tohto Miele produktu v domácnosti musia byť zabezpečené aj pre ostrovnú prevádzku alebo nie sieťovo synchronizovanú prevádzku čo sa týka jej funkcie ako aj spôsobu práce, alebo musia byť nahradené rovnocennými opatreniami pri inštalácii. Tak ako je to napríklad popísané v aktuálnom zverejnení VDE-AR-E 2510-2.
- ▶ Poškodený prívodný sieťový kábel sa smie nahradiť iba špeciálnym prívodným sieťovým káblom rovnakého typu (dostupný v internetovom obchode Miele alebo v servisnej službe Miele). Z bezpečnostných dôvodov smie výmenu vykonávať iba kvalifikovaný pracovník alebo servisná služba Miele.
- ▶ Viacnásobné zásuvky alebo predlžovacie káble neposkytujú potrebnú bezpečnosť (nebezpečenstvo požiaru). Vinotéku tým nepripojte na elektrickú sieť.
- ▶ Keď sa dostane vlhkosť k súčastiam pod napätím alebo prívodnému sieťovému káblu, môže dôjsť ku skratu. Vinotéku preto neprevádzkujte v miestnostiach ohrozených vlhkosťou alebo striekajúcou vodou (napr. v garáži, v práčovni).
- ▶ Táto vinotéka sa nesmie prevádzkovať na nestabilných miestach (napr. na lodiach).
- ▶ Poškodený prístroj môže ohroziť Vašu bezpečnosť. Skontrolujte ho na viditeľné poškodenia. Nikdy neuvádzajte poškodenú vinotéku do prevádzky.
- ▶ Vinotéku používajte len zabudovanú, aby bola zaistená jej bezpečná funkcia.

Bezpečnostné pokyny a varovné upozornenia

- ▶ Pri prácach spojených s inštaláciou a údržbou, ako aj pri opravách musí byť vinotéka odpojená od elektrickej siete. Je odpojená od elektrickej siete je len vtedy keď:
 - sú vypnuté ističe elektrickej inštalácie alebo
 - sú úplne vyskrutkované poistky elektrickej inštalácie alebo
 - je odpojené pripojovacie sieťové vedenie elektrickej siete. Pri prírodných vedeniach so sieťovou zástrčkou neťahajte pri odpájaní od elektrickej siete za vedenie, ale za zástrčku.
- ▶ Neodborne vykonané inštalačné a údržbárske práce alebo opravy môžu vystaviť používateľa značnému nebezpečenstvu, za ktoré výrobca nepreberá žiadnu zodpovednosť. Inštalačné a údržbárske práce alebo opravy smie vykonávať iba kvalifikovaný pracovník alebo servisná služba Miele.
- ▶ Pokiaľ opravu vinotéky nevykoná kvalifikovaný pracovník alebo servisná služba Miele, zanikajú nároky na záručné plnenie.
- ▶ Pri výmene poškodených dielov odporúčame použiť originálne náhradné diely. Spoločnosť Miele zaručuje, že pri použití originálnych náhradných dielov a ich odbornej montáži sú splnené všetky bezpečnostné požiadavky a nároky na záručné plnenie zostávajú zachované.
- ▶ Táto vinotéka je z dôvodu zvláštnych požiadaviek (napr. kvôli teplote, vlhkosti, chemickej odolnosti, odolnosti proti oderu a vibráciám) vybavená špeciálnou žiarovkou. Táto žiarovka sa smie používať len na stanovený účel. Žiarovka nie je vhodná na osvetlenie miestnosti. Výmenu smie vykonávať iba kvalifikovaný pracovník alebo servisná služba Miele. Táto vinotéka má niekoľko svetelných zdrojov, ktoré vykazujú minimálne triedu energetickej účinnosti G.

Prevádzkové zásady

- ▶ Vinotéka je určená len pre určitú klimatickú triedu (rozsah teploty v okolí), ktorej hranice musia byť dodržané. Klimatická trieda je uvedená na typovom štítku vo vnútri prístroja. Nižšia teplota v okolí spôsobuje dlhší prestoj kompresora, takže vinotéka nedokáže udržať potrebnú teplotu.
- ▶ Vetracie a odvetrávacie profily nesmú byť prikryté alebo zastavané. Inak už nebude zaručené bezchybné vedenie vzduchu. Zvýši sa spotreba elektrickej energie a následkom môže byť poškodenie komponentov.

Bezpečnostné pokyny a varovné upozornenia

- ▶ Nebezpečenstvo poškodenia mastnými alebo olejovými potravinami. Ak vo vinotéke alebo v jej dvierkach skladujete potraviny obsahujúce tuk alebo olej, dbajte na to, aby sa vytečený tuk alebo olej nedostal do kontaktu s plastovými časťami prístroja. Mohli by tak v plaste vzniknúť trhliny a tým by sa plast mohol zlomiť alebo roztrhnúť.
- ▶ Nebezpečenstvo požiaru a výbuchu horľavými zmesami plynu. Vo vinotéke neskladujte žiadne výbušné látky ani produkty s horľavými hnacími plynmi (napr. spreje). Horľavé zmesi plynov sa môžu elektrickými súčasťami vznietiť. Tieto sprejové dózy je možné rozpoznať podľa vytlačeneho popisu alebo symbolu plameňa. Uniknuté plyny sa môžu elektrickými súčasťami vznietiť.
- ▶ Nebezpečenstvo výbuchu. Vo vinotéke neprevádzkujte žiadne elektrické prístroje. Môže dôjsť k iskreniu.

Pre nerezové prístroje platí:

- ▶ Nerezová plocha s povrchovou úpravou sa lepidlom poškodí a stráca tým ochranný účinok pred znečisteniami. Nelepte na nerezovú plochu žiadne samolepiace poznámky, priesvitné lepiace pásky, krycie lepiace pásky alebo iné lepiace prostriedky.
- ▶ Plocha je citlivá na poškrabanie. Samotné magnety môžu spôsobiť škrabance.

Príslušenstvo a náhradné diely

- ▶ Odporúčame používať originálne príslušenstvo Miele. V prípade montáže alebo zabudovania iných dielov môžu zaniknúť nároky na záručné plnenie, ručenie a/alebo zodpovednosť za výrobok.
- ▶ Originálne náhradné diely Miele sú k dispozícii minimálne 10 rokov a až 15 rokov po konci sériovej výroby Vašej vinotéky.

Čistenie a ošetrovanie

- ▶ Neošetrujte tesnenie dvierok olejom alebo tukmi. Časom týmto ostane tesnenie na dverách pórovité.
- ▶ Para z parného čistiaceho zariadenia sa môže dostať k častiam pod napätím a spôsobiť skrat. Na čistenie a vinotéky nikdy nepoužívajte parné čistiace zariadenie.
- ▶ Špicaté predmety alebo predmety s ostrými hranami poškodia chladiaci systém a vinotéka prestane fungovať. Nepoužívajte preto žiadne ostré alebo špicaté predmety na:

Bezpečnostné pokyny a varovné upozornenia

- odstraňovanie námrazy
- odstraňovanie zvyškov ako napr. etiket.

Preprava

- ▶ Vinotéku prepravujte vždy vo vzpriamenej polohe a v prepravnom obale, aby nedošlo k poškodeniu.
- ▶ Nebezpečenstvo poranenia a poškodenia. Vinotéku prepravujte s pomocou druhej osoby, pretože je veľmi ťažká.

Likvidácia Vášho starého prístroja

- ▶ Deti sa môžu pri hre zatvoriť vo vinotéke a zadusiť sa.
 - Demontujte dvierka prístroja.
 - Vo vinotéke ponechajte drevené/kovové priehradky, aby do nej deti nemohli jednoducho vliezť.
 - Pre vinotéky so zámkom dverí: Zabráňte hrajúcim sa deťom, aby sa v prístroji uzatvorili a tým by došlo k ohrozeniu života.
- ▶ Nebezpečenstvo úrazu el. prúdom!
 - Odstrihnite sieťovú zástrčku od sieťového pripojovacieho vedenia.
 - Odstrihnite sieťové pripojovacie vedenie od starého prístroja.

Sieťovú zástrčku a sieťový pripojovací kábel zlikvidujte oddelene od starého prístroja.

- ▶ Počas odstraňovania a po odstránení zabezpečte, aby nebol prístroj odložený v blízkosti benzínu alebo iných horľavých plynov a kvapalín.

- ▶ Nebezpečenstvo požiaru spôsobené vytekajúcim olejom alebo chladivom.

Obsiahnuté chladivo a olej sú horľavé. Vytekajúce chladivo alebo olej sa môžu pri príslušne vysokej koncentrácii a kontakte s externým zdrojom tepla vznietiť.

Počas likvidácie zabezpečte, aby sa chladiaci okruh nepoškodil. Tým zabránite nekontrolovanému úniku chladiva (údaje na typovom štítku) a oleja.

- ▶ Vystreknuté chladivo môže spôsobiť poranenie očí. Nepoškodte súčasti chladiaceho okruhu napr.
 - prepichnutím kanálov chladiva výparníka,
 - zalomením potrubia,
 - oškrabaním povrchových vrstiev.

Likvidácia obalu

Obal slúži na manipuláciu a chráni prístroj pred poškodením počas prepravy.

Vrátenie obalového materiálu do materiálového cyklu šetrí suroviny a znižuje množstvo odpadu. Využívajte zberné miesta cenných materiálov a možnosti vrátenia. Prepravné obaly zoberie späť Váš špecializovaný predajca Miele.

Likvidácia starého prístroja

Elektrické a elektronické prístroje obsahujú mnohonásobne hodnotné materiály. Obsahujú aj určité látky zmesi a stavebné prvky, ktoré boli potrebné pre ich funkciu a bezpečnosť. V komunálnom odpade ako aj nesprávnou manipuláciou môžu ohroziť ľudské zdravie a škodiť životnému prostrediu. Váš starý prístroj preto nedávajte v žiadnom prípade do komunálneho odpadu.



Dbajte na to, aby sa Váš prístroj do odbornej, ekologickej likvidácie nepoškodil. Takto je zabezpečené, že chladivo v chladiacom okruhu a olej nachádzajúci sa v kompresore neunikne do prostredia.

Na bezplatné odovzdanie a likvidáciu elektrických a elektronických prístrojov využite oficiálne zberné miesto vo vašom bydlisku, u predajcu alebo v Miele. Za vymazanie prípadných osobných údajov na likvidovanom prístroji ste zo zákona zodpovedný sami. Zo zákona máte povinnosť vybrať a pritom nezničiť staré batérie a staré akumulátory, ktoré nie sú pevne uzatvorené v prístroji ako aj lampy, ktoré je možné vybrať bez zničenia. Zaneste ich do vhodnej zberne, kde ich môžete bezplatne odovzdať. Po-

starajte sa prosím o to, aby bol Váš starý prístroj uložený mimo dosah detí až do doby odvezenia.

Udržateľnosť a ochrana životného prostredia

Takto ušetríte energiu...

- Miesto inštalácie** Pri zvýšených teplotách okolia musí prístroj častejšie chladiť a pri tom spotrebuje viac energie. Preto:
- Vinotéku umiestnite do dobre vetranej miestnosti.
 - Vinotéku neumiestňujte vedľa zdroja tepla (radiátor, sporák).
 - Chráňte vinotéku pred priamym slnečným svetlom.
 - Postarajte sa o ideálnu teplotu okolia približne 20 °C.
 - Udržujte vetracie a odvetrávacie otvory čisté a pravidelne odstraňujte u nich prach.
- Nastavenie teploty** Čím nižšie je nastavená teplota, tým vyššia je spotreba energie. Odporúčajú sa nasledujúce nastavenia:
- +12 až +14 °C.
- Použite** Privádzaným teplom a obmedzenou cirkuláciou vzduchu sa zvyšuje spotreba energie. Preto:
- Dvierka prístroja otvárajte vždy len na nevyhnutnú dobu. Dobré roztriedenie fliaš s vínom pomáha pri orientácii.
 - Po otvorení dvierka úplne zatvorte.
 - Pri zoradovaní drevených roštov akceptujte stav pri dodaní.
 - Nepreplňujte drevené rošty, aby mohol cirkulovať vzduch.
 - Vo vinotéke udržiavajte voľné vetracie otvory ventilátora.

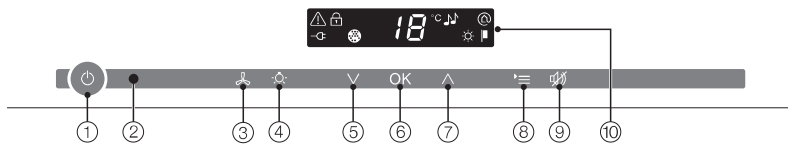

Ovládací panel



- ① zapnutie/vypnutie celej vinotéky
- ② optické rozhranie (len pre servisnú službu)
- ③ zapnutie/vypnutie funkcie DynaCool (konštantná vlhkosť vzduchu)
- ④ zapnutie/vypnutie prezentačného svetla
- ⑤ nastavenie teploty (∇pre chladnejšie)
- ⑥ potvrdenie výberu (OK-tlačidlo)
- ⑦ nastavenie teploty (^pre teplejšie)
- ⑧ zvolenie alebo zrušenie voľby nastavovacieho režimu
- ⑨ vypnutie teplotného alarmu alebo alarmu dvierok
- ⑩ displej s ukazovateľom teploty a symbolmi (symboly sú viditeľné len v nastavovacom režime, vysvetlenie symbolov vid' tabuľka)

Popis prístroja

Vysvetlenie symbolov

symbol	význam	funkcia
	Zablokovanie	Poistenie pred nechceným vypnutím a prestavením nastavení
	akustické signály	Možnosti výberu tónu tlačidiel a výstražného tónu pri alarme nedovretých dverok
	Miele@home	Viditeľné len pri vloženom, prihlásenom Miele@home komunikačnom adaptéri
	výstavná prevádzka (je vidieť len pri zapnutej výstavnej prevádzke)	Vypnutie výstavnej prevádzky
	jas displeja	Nastavenie jasu displeja
	Filter Active AirClean	Svieti pri potrebnej výmene
	Sieťové pripojenie (viditeľné len pri vypnutej vinotéke)	Potvrďuje, že je vinotéka elektricky pripojená, bliká pri výpadku siete
	Alarm (viditeľný len pri alarme dverok alebo teploty)	Svieti pri alarme dverok, bliká pri teplotnom alarme, výpadku siete a ďalších chybových hláseniach

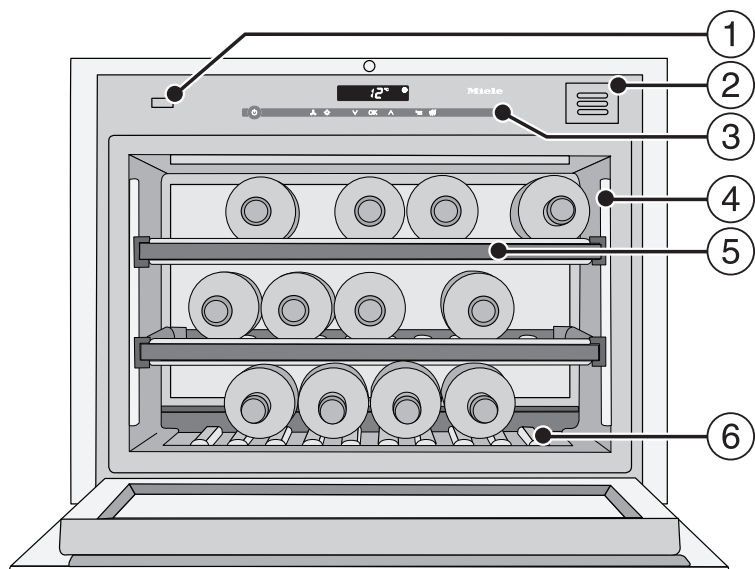

- ① pomôcka otvárania dvierok (Push2open)
- ② pachové filtre (Active AirClean filter)
- ③ Ovládací panel
- ④ Osvetľovacia lišta
- ⑤ Drevené rošty s lištami na popis (FlexiFrames s popisovacou lištou)
- ⑥ Dekoračný rošt
(Dekoračný rošt je možné vybrať. Typový štítok sa nachádza pod dekoračným roštom.)

Popis prístroja

Správne používanie pomôcky na otváranie dvierok

Systém Push2open na Vašej vinotéke Vám uľahčuje otváranie dvierok prístroja. Dvierka Vašej vinotéky sú citlivé na tlak.

Z výroby je systém Push2open deaktivovaný. Táto funkcia musí byť po zabudovaní do výklenku najskôr aktivovaná stlačením tlačidla zap./vyp. (viď kapitola „Zapnutie a vypnutie vinotéky“).

Otvorenie dvierok prístroja

 Nebezpečenstvo poškodenia chybnou manipuláciou na pomôcke otvárania dvierok.

Blokovanie dvierok prístroja počas otvorenia príp. zatlačenia alebo pridržania pomôcky na otvorenie dvierok počas zatvárania môže poškodiť pomôcku na otvorenie dvierok.

Nemanipulujte s pomôckou na otváranie dvierok.

Aby ste pomôcku na otváranie dvierok uviedli opäť do východzej polohy vytiahnite zástrčku a po 5 sekundách ju opäť zapnite.

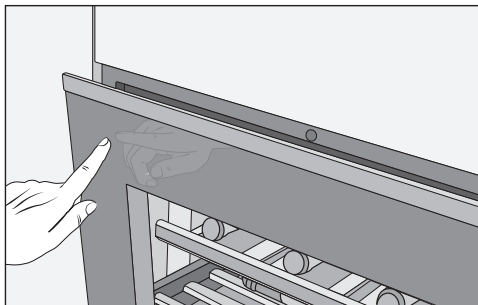

- Zatlačte krátko **na hornú ľavú časť dvierok** a potom uvoľnite. Dvierka prístroja sa samé od seba mierne pootvoria.
- Nakoniec dvierka úplne otvorte.

 Nebezpečenstvo poškodenia chybnou manipuláciou za otvorené dvierka.

Ak sa dvierka v otvorenej polohe zaťažia, môže dôjsť k poškodeniu. Na otvorené dvierka prístroja neukladajte žiadne predmety.

Ochrana pred nechceným otvorením: Ak dvierka prístroja nepotiahnete, ztvoria sa samostatne po asi 3 sekundách.

Zatvorenie dvierok prístroja

- Zatlačte dvierka prístroja.

Prosím uvedomte si, že manipulácia s magnetmi v blízkosti vinotéky môže spôsobiť neplánované otvorenie dvierok prístroja. Tento vedľajší efekt je spôsobený zatváracím mechanizmom dvierok vinotéky.

Dodávané príslušenstvo

Kriedová ceruzka

Používajte dodanú kriedovú ceruzku na popisovanie magnetických líšt na drevených roštoch. Popisom získate dobrý prehľad o uskladnených druhoch vína.

Pachové filtre (Active AirClean filter)

Filtre Active AirClean v zadnej stene prístroja zaisťujú optimálnu výmenu vzduchu a tým jeho vysokú kvalitu vo vinotéke.

Drevené rošty na priečne uloženie

Použitím dodaných drevených priečok na priečne ukladanie získate možnosť uskladniť vo vinotéke aj dlhšie fľaše vína, ako napríklad fľaše typu Magnum.

Príslušenstvo na dokúpenie

V internetovom obchode Miele, v servisnej službe Miele alebo u vášho špecializovaného predajcu Miele môžete získať výrobky špeciálne určené pre vašu vinotéku, ako sú ošetrovacie prostriedky a príslušenstvo.

Do internetového obchodu Miele sa dostanete prostredníctvom nasledujúceho QR kódu:



Zapnutie a vypnutie vinotéky

Pred prvým použitím

Odstránenie obalového materiálu

- Odstráňte všetok obalový materiál z vnútorného priestoru.

Ochranná fólia (v závislosti od modelu)

Nerezové plochy sú opatrené ochrannou fóliou, ktorá slúži ako ochrana pri preprave.

- Ochrannú fóliu stiahnite až potom, ako vinotéku umiestnite na jej miesto. Začnite na hornom rohu.

Čistení vinotéky

Dbajte prosím pritom na príslušné pokyny v kapitole „Čistenie a ošetrovanie“.

- Vyčistite vnútro skrinky a príslušenstvo.

Obsluha vinotéky

Pri tejto vinotéke stačí pre obsluhu keď sa dotknete prstom sensorových tlačidiel.

Každý dotyk je potvrdený tónom tlačidla. Tento tón tlačidiel môžete vypnúť (viď kapitola „Ďalšie nastavenia“, odstavec „Akustické signály“).

Zapnutie vinotéky

Akonáhle je vinotéka elektricky pripojená, objaví sa po krátkej chvíli na displeji symbol pripojenia k sieti –.



- Stlačte tlačidlo vyp./zap.

Symbol pripojenie k sieti – zhasne a vinotéka začne chadiť.

Pri prvom uvedení do prevádzky bliká symbol alarmu , pokým sa nedosiahne nastavená teplota.

Vnútorné osvetlenie svieti pri otvorených dverkách prístroja.

Vypnutie vinotéky



- Stlačte tlačidlo vyp./zap. Ak to nie je možné, je zapnuté blokovanie .

Na displeji zhasne ukazovateľ teploty a zobrazí sa symbol pripojenia k sieti –.

Vnútorné osvetlenie chladiacej zóny zhasne a chladenie je vypnuté.

Pri dlhšej neprítomnosti

Ak vinotéku pri dlhšej neprítomnosti vypnete, ale nevyčistíte, hrozí v zavretom stave nebezpečenstvo tvorby plesne.

Bezpodmienečne vyčistite vinotéku.

Ak vinotéku nebudete dlhšiu dobu používať, potom dbajte na nasledovné:

- Vinotéku vypnite.
- Vytiahnite sieťovú zástrčku alebo vypnite poistku domovej inštalácie.
- Aby ste vinotéku dostatočne vetrali a zabránili vzniku zápachu, vyčistite ju a nechajte ju otvorenú.

Vykonanie ďalších nastavení

Určité nastavenia na vinotéke môžete vykonávať len v nastavovacom režime.

Keď sa nachádzate v nastavovacom režime, alarm dvierok je automaticky potlačený.

Zablokovanie

Zablokovaním môžete vinotéku zaistiť pred:

- nechceným vypnutím,
- nechceným prestavením teploty,
- nechcenou voľbou DynaCool,
- nechcením zapnutím prezentačného režimu.

Zapnutie/vypnutie blokovania



- Stlačte tlačidlo pre nastavenie.

Na displeji sa zobrazia všetky voliteľné symboly, symbol  bliká.



- Stlačte tlačidlo OK a potvrdte Vašu voľbu.

Na displeji bliká naposledy zvolené nastavenie, symbol  svieti.



- Stlačením tlačidla \wedge alebo \vee môžete teraz nastaviť, či má byť blokovanie vypnuté alebo zapnuté
 O : blokovanie je vypnuté
 I : blokovanie je zapnuté.



- Stlačte tlačidlo OK a potvrdte Vašu voľbu.

Zvolené nastavenie sa prevezme, symbol  bliká.



- Pre opustenie nastavovacieho režimu stlačte tlačidlo pre nastavenia. V inom prípade elektronika opustí automaticky nastavovací režim asi po jednej minúte.

Pri zapnutej blokácii svieti na displeji .

Akustické signály 🎵

Vinotéka disponuje s akustickými signálmi ako tón tlačidiel a výstražný tón pri alarme dvierok a teplotnom alarme.

Tón tlačidiel rovnako ako výstražný tón pri alarme dvierok môžete vypnúť alebo zapnúť, teplotný alarm nie je možné vypnúť.

Môžete voliť medzi 4 možnosťami nastavenia. Z výroby je nastavená možnosť 3, to znamená tón tlačidiel a alarm dvierok sú zapnuté.

Zapnutie/vypnutie akustických signálov



- Stlačte tlačidlo pre nastavenie.

Na displeji sa zobrazia všetky voliteľné symboly, symbol 🗄️ bliká.



- Stláčajte tlačidlo pre nastavenie teploty (^ alebo v) tak dlho, pokým nebude na displeji blikáť symbol 🎵.



- Stlačte tlačidlo OK a potvrdte Vašu voľbu.

Na displeji bliká naposledy zvolené nastavenie, symbol 🎵 svieti.



- Stlačením tlačidla ^ alebo v môžete teraz navoliť:
0: tón tlačidiel vyp.; alarm dvierok vyp.
1: tón tlačidiel vyp.; alarm dvierok zap. (po 4 minútach)
2: tón tlačidiel vyp.; alarm dvierok zap. (po 2 minútach)
3: tón tlačidiel zap.; alarm dvierok zap. (po 2 minútach).



- Stlačte tlačidlo OK a potvrdte Vašu voľbu.

Zvolené nastavenie sa prevezme, symbol 🎵 bliká.



- Pre opustenie nastavovacieho režimu stlačte tlačidlo pre nastavenia. V inom prípade elektronika opustí automaticky nastavovací režim asi po 1 minúte.

Vykonanie ďalších nastavení

Zmena jasú displeja ☀

Jas displeja môžete prispôbiť svetelným podmienkam v priestore.

Jas displeja je možné postupne meniť od 1 do 3. Z výroby je nastavené 3 (maximálny jas).

Zmena jasú displeja



- Stlačte tlačidlo pre nastavenie.

Na displeji sa zobrazia všetky voliteľné symboly, symbol ☀ bliká.



- Stláčajte tlačidlo pre nastavenie teploty (∧ alebo ∨) tak dlho, pokým nebude na displeji blikáť symbol ☀.



- Stlačte tlačidlo OK a potvrdte Vašu voľbu.

Na displeji bliká naposledy zvolené nastavenie, symbol ☀ svieti.



- Stlačením tlačidiel ∧ alebo ∨ môžete teraz zmeniť jas displeja:
1: minimálny jas
2: stredný jas
3: maximálny jas.



- Stlačte tlačidlo OK a potvrdte Vašu voľbu.

Zvolené nastavenie sa prevezme, symbol ☀ bliká.



- Pre opustenie nastavovacieho režimu stlačte tlačidlo pre nastavenia. V inom prípade elektronika opustí automaticky nastavovací režim asi po jednej minúte.

Nastavenie teploty

- Teplotu nastavte obidvomi tlačidlami pod displejom.

Stlačenie tlačidla pritom spôsobí



- zníženie teploty



- zvýšenie teploty.



- Stlačte tlačidlo OK a potvrdíte Vašu voľbu **alebo**

- po poslednom stlačení tlačidla počkajte približne 5 sekúnd.

Počas nastavovania teploty hodnota teploty bliká.

Pri stlačení tlačidiel môžete na displeji pozorovať tieto zmeny:

- Prvé stlačenie: Bliká **naposledy nastavená hodnota teploty**.
- Každé ďalšie stlačenie: Hodnota teploty sa postupne mení po 1 °C-krokoč.
- Podržanie prsta na tlačidle: Hodnota teploty sa priebežne mení.

Po dosiahnutí najvyššej alebo najnižšej hodnoty teploty zaznie negatívny tón tlačidla (ak je tón tlačidla zapnutý).

Približne 5 sekúnd po poslednom stlačení tlačidla prejde ukazovateľ teploty automaticky k zobrazeniu **skutočnej** hodnoty teploty, ktorá je momentálne vo vinotéke.

Ak ste prestavili teplotu, trvá to určitý čas, pokým sa želaná teplota nastaví.

Ukazovateľ teploty na displeji zobrazuje vždy **skutočnú** teplotu.

Možné nastavené hodnoty teploty

Teplotu možno nastaviť od 5 °C do 20 °C.

Ukazovateľ teploty

Ukazovateľ teploty zobrazuje na displeji v normálnej prevádzke skutočnú teplotu.

Ak nie je teplota v možnom teplotnom rozsahu, na displeji blikajú len čiarky.

Podľa teploty v miestnosti a nastavenia môže trvať niekoľko hodín, kým sa dosiahne požadovaná teplota a bude sa trvalo zobrazovať.

Bezpečnostné zariadenie pri nižších teplotách okolia

Aby bolo víno chránené pred nízkymi okolitými teplotami sa stará bezpečnostný termostat, aby teplota vo vinotéke nemohla príliš poklesnúť. Ak by bola teplota okolia nižšia, automaticky sa zapne vyhrievanie vinotéky a udržiava vnútornú teplotu konštantne. Pri naďalej klesajúcej teplote okolia sa nakoniec vinotéka sama vypne.

Kvalita a vlhkosť vzduchu

V bežnej chladničke je vlhkosť vzduchu pre víno príliš nízka a preto nie je chladnička vhodná na skladovanie vína. Vysoká vlhkosť vzduchu je pre skladovanie ví-

Optimálna teplota a kvalita vzduchu

na veľmi dôležitá, aby sa korok udržoval zvonku vlhký. Pri nízkej vlhkosti vzduchu korok zvonku vyschýna a nedokáže viac fľaše utesniť. Z tohto dôvodu sa musia fľaše s vínom ukladať aj naležato, aby víno udržiavalo korok zvnútra vlhký. Ak sa do fľaše dostane vzduch, bezpodmienečne sa každé víno pokazí!

 **Nebezpečenstvo poškodenia dodatočným vlhčením**

Vlhkosť vzduchu sa zvýšila a kondenzovala vo vnútornom priestore. Kondenzačná voda môže vinotéku poškodiť napríklad koróziou.

Nezvlhčujte dodatočne klímu vo vinotéke napríklad tak, že do nej postavíte misku s vodou.

Výmena vzduchu cez filter Active AirClean

Filtre Active AirClean zaisťujú optimálnu výmenu vzduchu a tým jeho vysokú kvalitu vo vinotéke.

Cez filtre Active AirClean sa do vinotéky dostáva čerstvý vonkajší vzduch. Ten je potom ventilátormi (funkcia DynaCool) rovnomerne rozdeľovaný vo vnútornom priestore.

Filtrovanie vonkajšieho vzduchu filtermi Active AirClean zabezpečuje, že sa do vinotéky dostane len vzduch neobsahujúci prach a zápach.

Tak je Vaše víno navyše chránené pred prípadným prenášaním zápachov, lebo zápach sa môže prenášať cez korkovú zátku vína.

Filtre Active AirClean by ste mali pravidelne vymieňať, upozorňuje na to indikátor na displeji .

Použite DynaCool (konštantná vlhkosť vzduchu)

Funkciou DynaCool sa zvýši relatívna vlhkosť vzduchu v celej vinotéke. Zároveň sa rovnomerne rozdeľuje vlhkosť a teplota, takže sú všetky Vaše vína skladované za rovnakých dobrých podmienok.

Tak sa vo vnútornom priestore trvalo vytvorí klíma, ktorá zodpovedá klíme vinnej pivnice.

Zapnutie funkcie DynaCool

Ak chcete vinotéku používať na dlhodobšie skladovanie vína, odporúča sa nechať zo zásady zapnutú funkciu DynaCool.



- Zatlačte na tlačidlo zapnutie/vypnutie funkcie DynaCool tak, aby bolo žltým podsvietené.

Aj keď ste funkciu DynaCool nezapli, vinotéka automaticky zapne ventilátory, akonáhle sa zapne chladenie. Tým sa zaisťí, že zostane optimálna klíma pre Vaše víno.

Pri otvorených dverkách prístroja sa dočasne ventilátory automaticky vypínajú.

Vypnutie funkcie DynaCool

Keďže sa spotreba energie pri zapnutej funkcii DynaCool mierne zvýši a vinotéka je aj hlasnejšia, môžete trvalú funkciu DynaCool medzičasom vypnúť.



- Zatláčajte na tlačidlo zapnutie/vypnutie funkcie DynaCool tak, aby už nebolo žltým podsvietené.

Teplotný alarm a alarm dvierok

Vinotéka je vybavená výstražným systémom, aby nemohla teplota nepozorovane stúpnuť alebo klesnúť a tým poškodiť víno.

Teplotný alarm

Ak teplota stúpne alebo klesne o určitú hodnotu, na displeji bliká symbol alarmu .

Dodatočne zaznie výstražný tón.

Akustický a optický signál nasleduje napríklad vtedy,

- keď zapnete vinotéku, pokým je teplota príliš odlišná od nastavenej teploty,
- keď sa do prístroja pri triedení a vyberaní fliaš s vínom dostane príliš veľa teplého vzduchu z miestnosti,
- ak uložíte väčšie množstvo fliaš vína,
- po výpadku siete.

Akonáhle sa skončí stav alarmu, utíchne výstražný tón a symbol alarmu  zhasne.

Predčasné vypnutie alarmu teploty

Ak by Vás výstražný tón rušil, môžete ho predčasne vypnúť.





- Stlačte tlačidlo na vypnutie alarmu teploty.

Výstražný tón utíchne.

Symbol alarmu  bliká naďalej, pokým sa stav alarmu neukončí.

Alarm dvierok

Keď sú dlhšie ako asi 2 minúty otvorené dvierka, zaznie výstražný tón. Na displeji svieti symbol alarmu .

Akonáhle dvierka prístroja zavriete, výstražný tón stíchne. Symbol alarmu  zhasne.

Predčasné vypnutie alarmu

Ak by Vás výstražný tón rušil, môžete ho predčasne vypnúť.



- Stlačte tlačidlo na vypnutie alarmu dvierok.

Výstražný tón utíchne.

Symbol alarmu  naďalej svieti, pokým nezavriete dvierka prístroja.

Ak nezaznie výstražný tón, aj keď sa má spustiť alarm dvierok, výstražný tón bol vypnutý v nastavovacom režime (viď kapitola „Vykonanie ďalších nastavení“, odstavec „Akustické signály “).

Ak chcete svoje fľaše s vínom prezentovať aj pri zatvorených dverkách prístroja, môžete vnútorné osvetlenie nastaviť tak, aby zostalo zapnuté aj pri zatvorených dverkách.

Použitím diód LED v svietiacich lištách je možné vylúčiť nepriaznivý účinok na víno zohriatím alebo UV žiarením.

Zapnutie a vypnutie prezentačného svetla



- Zatiačte na tlačidlo zapnutie/vypnutie prezentačného svetla tak, aby bolo žltým podsvietené.

Vnútorné osvetlenie je potom aj pri zatvorených dverkách zapnuté.

Pre opätovné vypnutie prezentačného svetla

- zatlačte na tlačidlo zapnutie/vypnutie prezentačného svetla tak, aby už nebolo žltým podsvietené.

Vnútorné osvetlenie je teraz pri zatvorených dverkách vypnuté.

Nastavenie jasú prezentačného svetla

Jas prezentačného svetla je možné zmeniť.



- Zatiačte na tlačidlo zapnutie/vypnutie prezentačného svetla tak, aby bolo žltým podsvietené.
- Tlačte opäť senzorové tlačidlo pre prezentačné svetlo tak dlho (asi 4 sekundy), pokým na displeji / nebuďe blikáť (po 2 sekundách h).
- Nastavte jas pomocou tlačidiel pre nastavenie teploty (∇ a \wedge). Držte pritom stlačené tlačidlá. Nastavenie sa vykoná ihneď plynule, výsledok nastavenia nie je na displeji vidieť.

Pritom stlačenie tlačidla spôsobí



- zníženie jasú osvetlenia



- zvýšenie jasú osvetlenia.

Prezentačné svetlo



- Pre potvrdenie zvoleného nastavenia stlačte tlačidlo OK.

Nastavený jas sa uloží. Na displeji sa zobrazí opäť indikátor teploty.

Akonáhle zatvoríte dvierka prístroja, prezentačné svetlo bude svietiť nastaveným jasom. Akonáhle otvoríte dvierka prístroja, bude opäť svietiť normálne vnútorné osvetlenie.

Nastavenie doby svietenia prezentačného svetla

Doba svietenia prezentačného svetla je v stave pri expedícii od výrobcu nastavená na 30 minút.

Dobu svietenia môžete nastaviť na 30, 60, 90 minút až 00 (nekonečno). Prezentačné svetlo svieti potom vo Vami zvolenom stupni jasů.

- Otvorte dvierka prístroja.



- Zatlačte na tlačidlo zapnutie/vypnutie prezentačného svetla tak, aby bolo žltým podsvietené.
 - Tlačte opäť senzorové tlačidlo pre prezentačné svetlo tak dlho (asi 2 sekundy), pokiaľ na displeji nebude blikať h.
 - Nastavte trvanie osvetlenia pomocou tlačidiel pre nastavenie teploty (V a ^).
- Časy (v minútach) blikajú.

Stlačenie tlačidla pritom spôsobí



- skráti dobu svietenia o 30 minút



- doba svietenia sa o 30 minút predĺži.



- Pre potvrdenie zvoleného nastavenia stlačte tlačidlo OK.

Nastavená doba svietenia sa uloží. Na displeji sa zobrazí opäť indikátor teploty. Nastavená doba svietenia začína po otvorení a zatvorení dvierok prístroja vždy znovu.

 **Nebezpečenstvo úrazu LED osvetlením.**

Osvetlenie zodpovedá rizikovej skupine RG 2. Keď je kryt pokazený, môže dôjsť k zraneniu očí.

Pri pokazenom kryte lampy sa nepozerajte optickými nástrojmi (lupou alebo podobnými) z bezprostrednej blízkosti do osvetlenia.

Vibrácie a pohyby majú negatívny vplyv na proces zrenia vína, môže sa tým zhoršiť jeho chuť.

Aby ste pri vyberaní fliaš s vínom zaistili ďalšie kľudné skladovanie ostatných fliaš, mali by vína rovnakého druhu ležať pokiaľ je to možné vedľa seba na rovnakom rošte. Okrem toho by ste fľaše s vínom nemali na drevenom rošte ukladať na seba.

Vína by mali byť v ideálnom prípade uskladnené naležato, aby sa korok udržoval zvnútra vlhký a do fľaše nemohol vniknúť vzduch.

Tip: Odporúča sa aj zvýšiť vlhkosť vzduchu pre fľaše vína s korkom (viď kapitola „Optimálna teplota a vlhkosť vzduchu“, odstavec „Zvýšenie vlhkosti vzduchu δ “).

Tip: Odporúča sa aj zvýšiť vlhkosť vzduchu pre fľaše vína s korkom (viď kapitola „Optimálna teplota a kvalita vzduchu“, odstavec „Použitie funkcie DynaCool (konštantná vlhkosť vzduchu δ)“).

 Nebezpečenstvo poranenia padajúcimi fľašami.

Za istých okolností sa môžu vínové fľaše vzpriechiť do vyššie umiestnených roštov a pri vyberaní drevených roštov z vinotéky vypadnúť. Drevené rošty sa vždy vyťahujú pomaly a opatrne.

 Nebezpečenstvo poškodenia a poranenia rozbitým sklom.

Vyčnievajúce drevené rošty a vínové fľaše môžu spôsobiť poškodenie sklenených dvierok, ak sa tieto v takejto situácii zatvoria.

Dbajte prosím na to, aby drevené rošty a vínové fľaše nevyčnievali.

Neprekryvajte vetracie a odvetrávacie otvory na zadnej stene - sú dôležité pre chladiaci výkon!

Skladovanie fliaš s vínom

Maximálna výška skladovaných fliaš s vínom

Vo vinotéke smú byť skladované len fľaše s vínom, ktoré neprekračujú nasledujúcu výšku:

	max. výška
pozdĺž uložená fľaša vína (štandard)	310 mm
priečne uložená fľaša vína (viď odstavec „Priečne ukladanie fliaš vína“)	437 mm

Drevené rošty

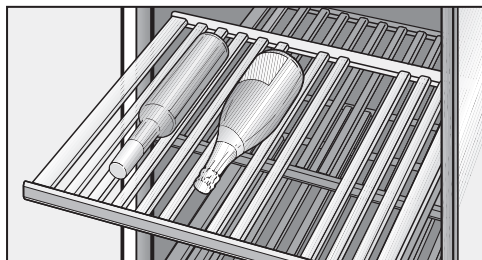

Drevené rošty vedené na výsuvných koľajniciach je možné vytiahnuť natoľko, že je možné na ne pohodlne položiť fľaše s vínom a opäť odobrať.

Premiestnenie drevených roštov

Drevené rošty môžete ľubovoľne vybrať a opäť nasadiť.

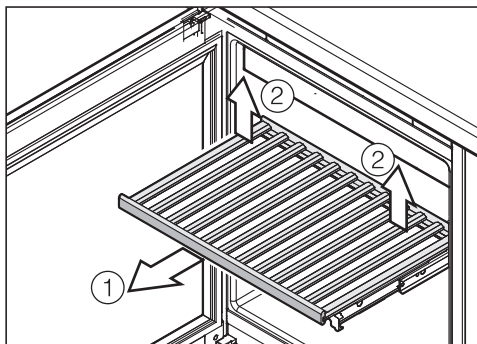

- Vytiahnite drevený rošt až na doraz dopredu ①.
- Drevený rošt vzadu uvoľnite tak, že ho vpravo a vľavo vzadu nadvihnete ②.
- Rošt vyberte smerom dopredu.

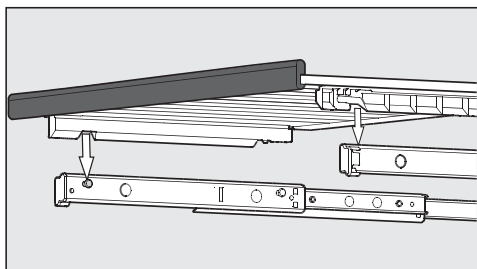

- Na opätovné nasadenie položte drevený rošt na vytiahnuté lišty. Vybratie na drevenom rošte pasuje na čapy na koľajniciach. Magnetická lišta smeruje pritom dopredu.

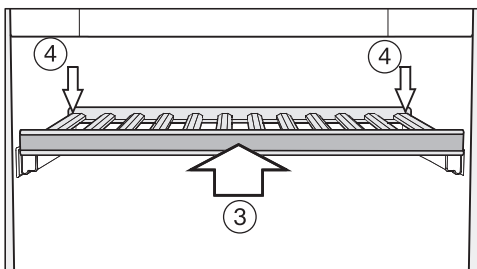

Skladovanie fliaš s vínom

- Zasuňte drevený rošt až na doraz do vinotéky ③.
- Zatlačte drevený rošt úplne dozadu tak, aby vpredu zaklapol.
- Zatlačte drevený rošt vzadu dole tak, aby vzadu zaklapol ④.

Prispôsobenie drevených roštov

Jednotlivé priečky na drevených roštoch sa dajú individuálne preskladať a prispôbiť veľkosti príslušných fliaš. Tak môže byť každá fľaša uskladnená v bezpečnej polohe.

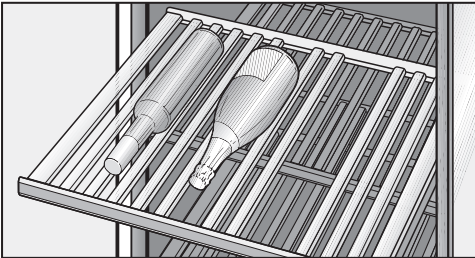

- Jednotlivé priečky na drevenom rošte premiestnite alebo odstráňte tak, že ich jednoducho vyberiete smerom hore. Tak môžete drevený rošt ideálne prispôbiť veľkosti Vašich fliaš vína.

Priečky dekoračného roštu (úplne dolu v prístroji) nie je možné premiestniť.

Priečne skladovanie fliaš vína

Použitím dodaných drevených priečok na priečne ukladanie získate možnosť uskladniť vo vinotéke aj dlhšie fľaše vína, ako napríklad fľaše typu Magnum.

Uvedomte si prosím, že fľaše vína, ktoré chcete uložiť priečne môžu mať výšku maximálne 437 mm.

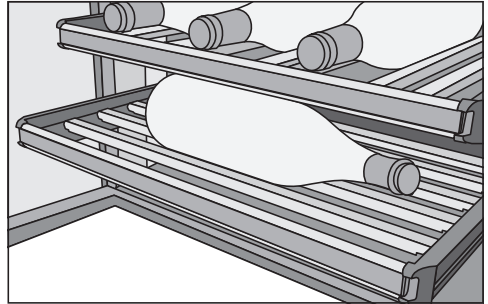

- Vyberte všetky priečky dreveného roštu a nahradte ich dodanými priečkami pre priečne ukladanie.

Popisovanie drevených roštov

Aby ste mali dobrý prehľad o uložených druhoch vína, môžete popísať lakované magnetické lišty na drevených roštoch. Použite na to dodanú kriedovú ceruzku. Magnetickú lištu môžete priamo popísať, alebo ju na popis zložiť z dreveného roštu.

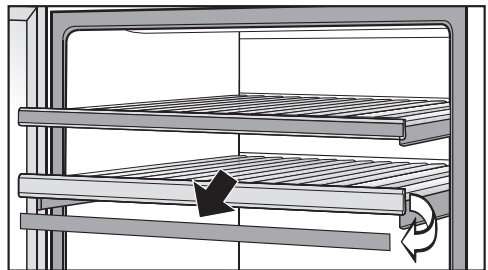

- Uchopte magnetickú lištu na bokoch a vyberte ju smerom dopredu. Magnetické lišty sú na drevených roštoch pridrievané magnetmi.
- Nežiadúce popisy môžete z magnetckej lišty odstrániť vlhkou utierkou.

Skladovanie fliaš s vínom

⚠ Nebezpečenstvo poškodenia nevhodným čistiacim prostriedkom. Čistenie magnetických lišt čistiacim prostriedkom sa môže poškodiť ich povrchová úprava z tabuľového laku. Magnetické lišty čistite čistou vodou.

- Popíšte magnetickú lištu dodanou kriedovou ceruzkou a upevnite ju opäť vpredu na drevený rošt.

Nasadenie dekoračného roštu

- Nasadte dekoračný rošt do prístroja úplne dole do prístroja (viď kapitola „Popis prístroja“).

Maximálne množstvo náplne

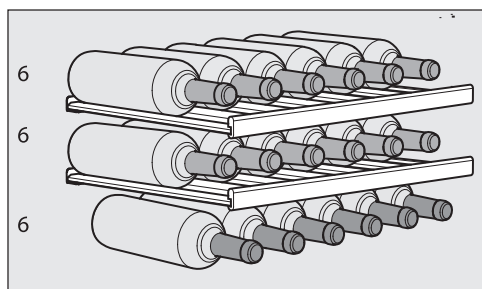

Vo vinotéke je možné skladovať celkovo maximálne 18 fliaš (0,75 l; tvar fľaše: Bordeaux; max. výška fľaše: 310 mm).

Tento maximálny počet sa dá dosiahnuť len nasadením všetkých drevených roštov (bez použitia priečne uložených priečok).

⚠ Nebezpečenstvo poškodenia preťažením drevených roštov. Zaťaženie dreveného roštu viac ako 25 kg môže spôsobiť jeho poškodenie. Zabráňte ukladaniu fliaš do viac ako 2 vrstiev.

Dbajte na to, aby sa voda nedostala do elektroniky alebo do osvetlenia.

 Nebezpečenstvo poškodenia vniknutou vlhkosťou.

Para z parného čistiaceho stroja môže poškodiť plastové a elektrické komponenty.

Na čistenie vinotéky nepoužívajte žiaden parný čistiaci prístroj.

Nikdy neodstraňujte typový štítok umiestnený vo vnútri prístroja. Typový štítok bude v prípade poruchy potrebný!

Vo vnútornom priestore vinotéky používajte len čistiace a ošetrovacie prostriedky nezávadné pre potraviny.

Na čistenie odporúčame len vlažnú vodu a trochu prostriedku na ručné umývanie.

Upozornenia k čistiacemu prostriedku

Aby ste nepoškodili povrchové plochy, nepoužívajte **žiadne**

- čistiace prostriedky obsahujúce sódu, čpavok, kyseliny a chlór
- čistiace prostriedky na odstránenie vodného kameňa
- čistiace prostriedky na drhnutie (napr. drhnúci prášok, tekuté mlieko, drsné hubky)
- čistiace prostriedky obsahujúce rozpúšťadlá
- čistiace prostriedky na nerez
- čistiace prostriedky na umývačku riadu
- spreje na rúry na pečenie
- prostriedok na čistenie skla (výnimku tvorí sklo v dverkách)
- tvrdé hubky a kefy na drhnutie (napr. hubky na hrnce)
- odstraňovač nečistôt
- ostré kovové škrabky.

Čistenie a ošetrovanie

Pred čistením vinotéky

- Vinotéku vypnite.
- Vyberte vínové fľaše z vinotéky a skladujte ich na chladnom mieste.
- Vyberte všetky ďalšie časti, ktoré je potrebné vybrať a vyčistiť.
- Pred čistením drevených roštov zložte magnetické lišty.

Vnútny priestor, príslušenstvo, dvierka prístroja

Vinotéku čistite pravidelne, najmenej ale raz za mesiac. Nečistoty nenechajte zaschnúť, ale ich hneď odstráňte.

- Vnútny priestor prístroja vyčistite vlažnou vodou a malým množstvom prostriedku na umývanie riadu.
- Všetky časti z dreva vyčistite mierne vlhkou utierkou, časti z dreva **nesmú** byť vlhké.

 Nebezpečenstvo poškodenia nevhodným čistením.

Mohol by sa poškodiť lakovaný povrch magnetických lišt.

Magnetické lišty vpredu na drevených roštoch **nečistite** čistiacim prostriedkom, ale len čistou vodou.

- Po vyčistení utrite vnútorné priestory a príslušenstvo čistou vodou a všetko vysušte utierkou. Na krátky čas nechajte dvierka vinotéky otvorené.
- Sklenené plochy prístroja vyčistite čistiacim prostriedkom na sklo.

Pre nerezové prístroje platí:

Nerezová plocha na čelnej strane prístroja je zušľachtená veľmi hodnotnou povrchovou úpravou (CleanSteel) Chráni pred zašpinením a uľahčuje čistenie.

 Nebezpečenstvo poškodenia nevhodným čistením.

Povrchová úprava (CleanSteel) sa poškodí.

Tieto plochy **neošetrujte čistiacim prostriedkom na nerez.**

Tieto plochy neošetrujte **ošetrovacím prostriedkom Miele na nerez.** Tvoria sa viditeľné šmuhy!

Čistenie vetracích a odvetrávacích profilov

Usadený prach zvyšuje spotrebu energie.

- Pravidelne čistite vetracie profily štetcom alebo vysávačom (použite na to napr. sací štetec pre vysávač Miele).

Čistenie tesnenia na dvierkach

 Nebezpečenstvo poškodenia nesprávnym čistením.

Pri ošetrovaní tesnenia dvierok olejmi alebo tukmi môže tesnenie ostať pórovité.

Neošetrujte tesnenie dvierok olejom alebo tukmi.

- Tesnenie dvierok čistite pravidelne len čistou vodou a nakoniec tesnenie vyutierajte dôkladne utierkou.

Výmena Active AirClean filtra

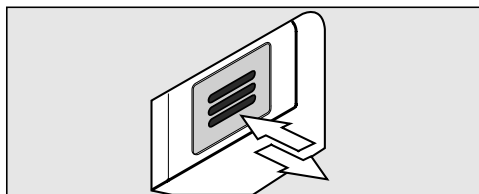

- Zatlačte filter dovnútra a pustite ho.

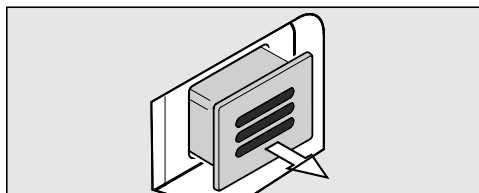

- Vytiahnite filter von.

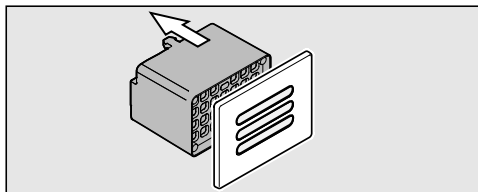

- Stiahnite zadnú časť filtra z krytu.

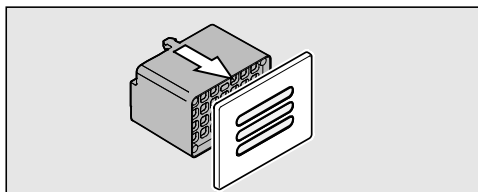

- Nasad'te nový filter na kryt.

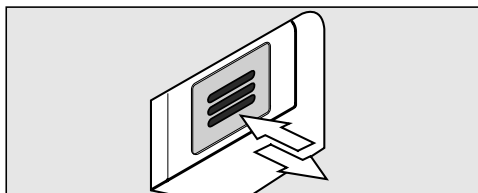

- Založte filter.
- Zatlačte filter dovnútra a pustite ho. Filter sa automaticky zablokuje, počuť je kliknutie.

Active AirClean filtre obdržite u servisnej služby Miele, u špecializovaného predajcu alebo v internetovom obchode Miele.

Potvrďte výmenu Active AirClean filtra

Na potvrdenie výmeny filtra



- stlačte tlačidlo pre nastavenia.

Na displeji sa zobrazia všetky voliteľné symboly, symbol  bliká.

Čistenie a ošetrovanie



- Stláčajte tlačidlo pre nastavenie teploty (✓ alebo ^) tak dlho, pokým nebude na displeji blikať symbol 🌐.



- Stlačte tlačidlo OK a potvrdte Vašu voľbu.

Na displeji bliká 1 (znamená to: Active AirClean filter je nainštalovaný vo vinotéke), svieti symbol 🌐.



- Tlačte tak často na tlačidlo pre nastavenie teploty (✓ alebo ^), pokým sa na displeji nezobrazí 2 (znamená to: počítadlo času sa vynuluje).



- Stlačte tlačidlo OK a potvrdte Vašu voľbu.

Zvolené nastavenie sa prevezme, symbol 🌐 bliká.



- Pre opustenie nastavovacieho režimu stlačte tlačidlo pre nastavenia. V inom prípade elektronika opustí automaticky nastavovací režim asi po 1 minúte.

Na displeji zhasne indikátor 🌐.

Po čistení

- Všetky časti vložte do vinotéky.
- Vinotéku zapnite.
- Vložte opäť fľaše s vínom do vinotéky a zatvorte dvierka prístroja.

Automatické odmrazovanie

Vinotéka sa automaticky odmrazuje.

Väčšinu porúch a chýb, ku ktorým dochádza pri dennej prevádzke môžete sami odstrániť. V mnohých prípadoch môžete ušetriť čas a peniaze, pretože nemusíte volať servisnú službu.

Pod www.miele.com/service získate informácie ako môžete sami odstrániť poruchy.

Nasledujúce tabuľky vám majú pomôcť nájsť príčinu poruchy alebo chyby a odstrániť ich.



Väčšinu chýb a porúch môžete odstrániť sami. V mnohých prípadoch môžete ušetriť čas a peniaze, pretože nemusíte volať servisnú službu.

Ďalšie informácie o tom, ako odstrániť poruchy sami, nájdete na www.miele.sk/support/customer-assistance.



Až do odstránenia poruchy podľa možnosti neotvárajte vinotéku, aby ste udržali stratu chladu čo najmenšiu.

Všeobecné problémy s vinotékou





Problém	Príčina a odstránenie
Vinotéka nechladí.	Vinotéka nie je zapnutá. ■ Vinotéku zapnite.
	Sieťová zástrčka nie je správne zasunutá v zásuvke alebo zástrčka prístroja nie je správne zasunutá v zásuvke prístroja. ■ Zasuňte sieťovú zástrčku do zásuvky a zástrčku prístroja do zásuvky prístroja.
	Vypol sa istič domovej inštalácie. Vinotéka, domové napätie alebo iný prístroj môže byť pokazený. ■ Zavolajte kvalifikovaného elektrikára alebo servisnú službu.
Na displeji svieti symbol , vinotéka nemá žiaden chladiaci výkon, jej obsluha a vnútorné osvetlenie sú ale funkčné.	Výstavná prevádzka je zapnutá, na displeji svieti symbol  . ■ Vypnite výstavnú prevádzku (viď kapitola „Informácie pre predajcu“, odstavec „Výstavná prevádzka“).
Kompresor sa zapína stále častejšie a na dlhšiu dobu, teplota vo vinotéke je príliš nízka.	Nastavená teplota vo vinotéke je príliš nízka. ■ Nastavte správnu teplotu.
	Často boli otvárané dverka prístroja. Alebo sa v ňom skladovalo priveľké množstvo vína.

Čo robiť, keď ...

Problém	Príčina a odstránenie
	<p>■ Dvierka prístroja otvárajte len v prípade potreby a na čo najkratší čas.</p> <p>Dvierka prístroja sa nezatvárajú úplne. Teplota vo vinotéke sa zníži.</p> <p>■ Skontrolujte, či sú dvierka prístroja správne pripevnené, a v prípade potreby ich nastavte pomocou skrutiek v závesoch dvierok.</p> <p>Dvierka prístroja nie sú správne zatvorené.</p> <p>■ Dvierka prístroja vždy úplne zatvorte.</p> <p>Teplota okolia je príliš vysoká. O čo vyššia je teplota okolia, o to dlhšie beží kompresor.</p> <p>■ Dbajte na pokyny v kapitole „Inštalácia“, odstavec „Miesto inštalácie“.</p> <p>Vetracie a odvetrávacie profily sú založené alebo zaprášené.</p> <p>■ Nezakrývajte vetracie a odvetrávacie profily.</p> <p>■ Z vetracích a odvetrávacích profilov pravidelne odstraňujte prach.</p> <p>Pri vstavaných prístrojoch: Vinotéka nebola správne zabudovaná do výklenku.</p> <p>■ Vinotéku zabudujte podľa pokynov v návode na montáž.</p>
<p>Teplota vo vinotéke je príliš nízka.</p>	<p>Nastavená teplota vo vinotéke je príliš nízka.</p> <p>■ Nastavte správnu teplotu.</p>
<p>Nezaznie výstražný tón, aj keď sú dvierka prístroja dlhší čas otvorené.</p>	<p>Nejedná sa o chybu. Tón alarmu bol v režime nastavenia vypnutý (viď kapitola „Prevedenie ďalších nastavení“, odstavec „Akustické signály 🎵“).</p>
<p>Vinotéku nie je možné zapnúť.</p>	<p>Je zapnuté blokovanie.</p> <p>■ Vypnite blokovanie (viď kapitola „Prevedenie ďalších nastavení“, odstavec „Zapnutie/vypnutie blokovania “).</p>



Problém	Príčina a odstránenie
Deformujú sa priečky drevených roštov.	Typickou vlastnosťou dreva sú zmeny objemu v dôsledku prijímania vlhkosti alebo vysušenia. Zvýšená vlhkosť vzduchu v prístroji spôsobí, že drevené časti vo vinotéke „pracujú“. Tak sa môžu drevené časti za určitých okolností rozťahovať a môžu vzniknúť trhliny. Konáre a nerovnosti v dreve hovoria o charaktere dreva.
Na etiketách fliaš a tvorí pleseň.	Podľa druhu lepidla etikiet môžu tieto mierne plesnievať. <ul style="list-style-type: none"> ■ Pleseň úplne odstráňte. Vínové fľaše očistite a odstráňte prípadné zvyšky lepidla.
Na korkoch vínových fliaš sa tvorí biely povlak.	Korok kontaktom so vzduchom oxiduje. <ul style="list-style-type: none"> ■ Povlak utrite suchou handričkou. Povlak môže mať vplyv na kvalitu vína.

Hlásenia na displeji

Problém	Príčina a odstránenie
Na displeji svieti symbol alarm . Dodatočne zaznie výstražný tón.	Aktivoval sa alarm dvierok. <ul style="list-style-type: none"> ■ Zatvorte dvierka prístroja. Symbol alarm  zhasne a výstražný tón stíchne.
Na displeji bliká symbol alarm . Dodatočne zaznie výstražný tón.	Teplota vo vinotéke je v závislosti od nastavenej teploty príliš vysoká alebo nízka. Dôvodmi by mohli byť napríklad: <ul style="list-style-type: none"> – Často boli otvárané dvierka prístroja. – Boli prikryté vetracie a odvetrávacie profily. – Došlo k dlhodobejšiemu výpadku siete (výpadok prúdu). <ul style="list-style-type: none"> ■ Zrušte stav alarmu. Symbol alarm  zhasne a výstražný tón stíchne.
Svieti ukazovateľ výmeny Active AirClean filtra .	To je výzva na výmenu Active AirClean filtra. <ul style="list-style-type: none"> ■ Vymeňte Active AirClean filter vo všetkých troch temperovacích zónach a potvrdte výmenu filtra nakoniec v nastavovacom režime.
Na ukazovateli teploty svieti/ bliká jedna čiarka.	Teplota sa zobrazuje len vtedy, keď je teplota vo vinotéke v zobrazovateľnom rozsahu.
Na displeji sa zobrazí: „F0“ až „F3“ event. „S1“ až „S3“.	Vyskytla sa porucha. <ul style="list-style-type: none"> ■ Zavolajte servisnú službu.

Čo robiť, keď ...

Nefunguje vnútorné osvetlenie.

Problém	Príčina a odstránenie
Nefunguje LED-vnútorné osvetlenie.	Vinotéka nie je zapnutá. ■ Vinotéku zapnite.
	LED-vnútorné osvetlenie sa asi po 15 minútach pri otvorených dvierech z dôvodu prehriatia automaticky vypne. Ak toto nie je príčinou, vyskytuje sa porucha. <div style="border: 1px solid gray; padding: 5px;"><p> Nebezpečenstvo úrazu elektrickým prúdom. Pod krytom osvetlenia sú časti pod prúdom. LED osvetlenie smie vymieňať a opravovať výlučne servisná služba.</p></div> <div style="border: 1px solid gray; padding: 5px;"><p> Nebezpečenstvo úrazu LED osvetlením. Osvetlenie zodpovedá rizikovej skupine RG 2. Keď je kryt pokazený, môže dôjsť k zraneniu očí. Pri pokazenom kryte lampy sa nepozerajte optickými nástrojmi (lupou alebo podobnými) z bezprostrednej blízkosti do osvetlenia.</p></div> ■ Zavolajte servisnú službu.
LED-vnútorné osvetlenie svieti aj pri zatvorených dvierech.	Prezentačné svetlo je zapnuté. ■ Vypnite prezentačné svetlo (viď kapitola „Prezentačné svetlo“).

Príčiny zvukov

Vinotéka vydáva počas prevádzky rôzne zvuky.
Pri nižšom chladiacom výkone pracuje vinotéka šetriac energiu, ale dlhšie. Hlasitosť je menšia.
Pri vyššom chladiacom výkone sa potraviny rýchlejšie schladia.
Hlasitosť je vyššia.

Normálne zvuky	Čím vznikajú?
Prskanie, syčanie	Chladivo sa vstrekuje do chladiaceho okruhu.
Bublanie, žblnkanie, špliechanie	Chladivo prúdi potrubím.
Hučanie	Vinotéka chladí.
Klikanie	Termostat zapína alebo vypína kompresor.
Bzučanie, šumenie	Ventilátor je spustený.
Pukanie	Materiál sa vo vinotéke rozpína.
Rachotanie	Ventily alebo klapky sú aktívne.
Šumenie (vinotéka s tlmičom zatvárania dvierok)	Dvierka prístroja s tlmičom zatvárania sa otvoria alebo zatvoria.
Uvedomte si, že zvukom prichádzajúcim z kompresora a prúdenia v chladiacom okruhu nemožno zabrániť.	

Zvuky	Príčina a odstránenie
Vibrovanie, hrkanie, cinkanie	Vinotéka nestojí rovno. Vyrovnajte vinotéku pomocou vodováhy. Použite pritom nastavovacie nohy (podľa modelu) pod vinotékou. Pri vstavovaných prístrojoch: Pri výklenku od 140 cm: Zasuňte priložené stabilizačné lišty na spodnej strane dna prístroja.
	Vinotéka sa dotýka iného nábytku alebo prístrojov. Odsuňte vinotéku.
	Zásuvky, koše alebo odkladacie plochy sa trasú alebo zasekávajú. Skontrolujte vyberateľné časti a prípadne ich opäť nasadte.
	Fľašky alebo nádoby sa dotýkajú. Odsuňte fľašky alebo nádoby mierne od seba.
	Prepravný držiak na kábel (podľa modelu) visí ešte na zadnej stene prístroja. Odstráňte prepravný držiak na kábel.

Servisná služba a záruka

Na adrese www.miele.com/service získate informácie ako môžete sami odstrániť poruchy a o Miele náhradných dieloch.

Kontakt pri poruchách

Pri poruchách, ktoré neviete sami odstrániť, informujte napr. Vášho Miele odborného predajcu alebo Miele servisnú službu.

Miele zákaznícku službu môžete objednať online pod www.miele.com/service.

Kontaktné údaje Miele zákazníckej služby nájdete na konci tohto dokumentu.

Zákaznícka služba potrebuje označenie modelu a výrobné číslo (Fabr./SN/Nr.). Oba údaje nájdete na typovom štítku vo vnútri chladničky alebo v závislosti od modelu v nastavovacom režime pod informáciami **i**.

Databáza EPREL

Od 1. marca 2021 bude možné nájsť informácie o označovaní spotreby energie a požiadavkách na ekologický dizajn v európskej databáze produktov (EPREL). Cez nasledovný link <https://ep-rel.ec.europa.eu/> sa dostanete do databázy produktov. Tu budete vyzvaný zadať označenie modelu.

Označenie modelu nájdete na typovom štítku vo vnútri chladničky alebo v závislosti od modelu v nastavovacom režime pod informáciami **i**.

Miele			
XXXXXX	Nr. XX/XXXXXXXXXX.		
WEINTEMPERSCHRANK-UNTERTISCHMODELL MULTITEMPORATURE WINE STORAGE CABINET-UNDERCOUNTER TOP ARMOIRE DE LIÈGE EN TEMP. DES VINS MOD. ENCASTRABLE SOUS PLAN ARMARIO P. ACONDICIONAM.TO. VINGOS MODEN POTREBAJO EN CUBERA BRIKHAVI TEMPEROVY VYKLIKUSAP			
Refrigerant Class Classe Réfrig. SN-ST	Ap-Type/AP-Type AP-Type/AP-Tipo	Brutal Total/Gross Capacity Volume Brut/Capacidad Bruta XXX l	Gellicon Emcoogen/Freeze Capacity Pouvoir de Congel/Capac. Congeladora
Niveau/alt Nvl.Capacity Volume U e Capac. Util	Ges /K /G /WEIN /KALT Tot /R /F /WINE /CHILL Tot /R /F /C Tot /F /C /WINE /CHILL		R600a: XXg

Záruka

Záručná doba predstavuje 2 roky.

Ďalšie informácie nájdete na dodaných záručných podmienkach.

Miesto inštalácie

 Nebezpečenstvo poškodenia a poranenia prevrátením sa vinotéky. Vinotéka je veľmi ťažká a pri otvorených dvierkach má sklon k prevráteniu.

Nechajte zatvorené dvierka prístroja, pokým nebude prístroj v zabudovanom stave a zaistený podľa návodu na obsluhu a montáž vo výklenku.

 Nebezpečenstvo poškodenia a poranenia prevrátením sa vinotéky. Ak vinotéku inštaluje jedna jediná osoba, hrozí zvýšené nebezpečenstvo poranenia a poškodenia.

Vinotéku inštalujte bezpodmienečne s pomocou druhej osoby.

 Nebezpečenstvo požiaru a poškodenia exotermnými prístrojmi. Exotermné prístroje sa môžu vznietiť a spôsobiť požiar vinotéky.

Vinotéka sa nesmie umiestniť pod varnú dosku.

 Nebezpečenstvo požiaru a poškodenia exotermnými prístrojmi. Exotermné prístroje sa môžu vznietiť a spôsobiť požiar vinotéky.

Pod vinotéku sa nesmie zabudovať vyhrievacia zásuvka.

Vhodná je suchá, dobre vetrateľná miestnosť.

Pri voľbe miesta inštalácie myslite prosím na to, že ak vinotéku postavíte v bezprostrednej blízkosti kúrenia, sporáka alebo iného zdroja tepla, stúpne jej spotreba energie. Zabráňte aj priamemu slnečnému žiareniu.

O čo vyššia je teplota v miestnosti, o to dlhšie beží kompresor a tým je vyššia spotreba energie.

Pri zabudovaní vinotéky dbajte okrem iného na nasledovné:

- Zásuvka musí byť umiestnená mimo zadnej steny a musí byť v prípade núdze ľahko prístupná.
- Zástrčka a sieťový kábel prístroja sa nesmú dotýkať zadnej strany vinotéky, pretože by sa vibráciami prístroja mohol poškodiť sieťový kábel a zásuvka.
- Ani iné prístroje by nemali byť pripojené do zásuviek v oblasti zadnej strany vinotéky.

 Nebezpečenstvo poranenia rozbitým sklom.

V nadmorskej výške nad 1 500 m n.m. môže v dôsledku zmenených tlakových pomerov vzduchu prasknúť sklenená tabuľa na dvierkach skrinky. Ostré hrany môžu spôsobiť vážne poranenia.

Vo výške viac ako 1.500 m by sa vinotéka nemala zabudovávať alebo inštalovať.

Inštalácia

Klimatická trieda

Vinotéka je určená len pre určitú klimatickú triedu (rozsah teploty v okolí), ktorej hranice musia byť dodržané.

Klimatická trieda je uvedená na typovom štítku vo vnútri prístroja.

Klimatická trieda	Teplota okolia
SN	10 až 32 °C
N	16 až 32 °C
ST	16 až 38 °C
T	16 až 43 °C
SN-ST	10 až 38 °C
SN-T	10 až 43 °C

Nižšia teplota v okolí spôsobuje dlhší prestoj kompresora, takže vinotéka nedokáže udržať potrebnú teplotu.

 **Nebezpečenstvo poškodenia vysokou vlhkosťou vzduchu.**

Pri vysokej vlhkosti vzduchu sa môže kondenzát zrážať na vonkajších stenách prístroja a spôsobiť koróziu.

Umiestnite prístroj v suchej a/alebo klimatizovanej miestnosti s dostatočným vetraním.

Po zabudovaní prístroja sa presvedčte, či sa dvierka správne zatvárajú, či sú dodržané uvedené vetracie a odvetrávacie profily a či bol prístroj zabudovaný podľa popisu.

Vetranie a odvetrávanie

 **Nebezpečenstvo požiaru a poškodenia nedostatočným vetraním.**
Ak nemá vinotéka dostatočné vetranie, spúšťa sa častejšie kompresor a beží dlhšiu dobu. Toto spôsobuje zvýšenú spotrebu energie a vyššiu prevádzkovú teplotu kompresora, následkom toho môže byť poškodenie kompresora.

Dbajte na dostatočné vetranie a odvetrávanie vinotéky.

Bezpodmienečne dodržujte uvedené vetracie a odvetrávacie profily. Vetracie a odvetrávacie profily nesmú byť prikryté alebo zastavené.

Vzduch na zadnej stene vinotéky sa ohrieva. Preto musí byť skriňa na zabudovanie tak prispôsobená, že bude zabezpečené bezchybné vetranie a odvetrávanie (viď kapitola „Inštalácia“, odstavec „Rozmery pre zabudovanie“):

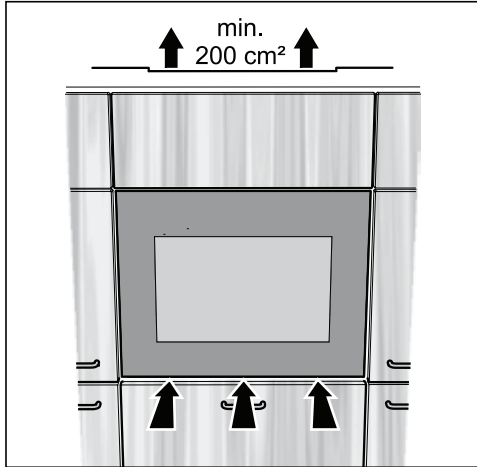

- Vetranie prebieha pod dvierkami prístroja.
- Odvetranie prebieha voľným odvetrávacím profilom nad vinotékou. Prierez odvetrávacieho profilu musí byť minimálne 200 cm², aby sa mohol nerušené odťahovať zohriaty vzduch.
- Dôležité! Vinotéka pracuje o to energeticky úspornejšie, o čo väčšie sú vetracie a odvetrávacie profily.

Vetracie a odvetrávacie profily nesmú byť prikryté alebo zastavené. Okrem toho musia byť pravidelne čistené od prachu.

Druhy otvorov pre výstup vzduchu

Horný odvetrávací otvor môže byť prevedený na rôzne spôsoby:

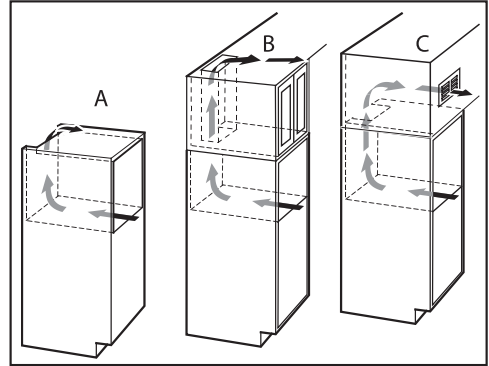

- A : Priamo nad vinotékou
- B : Nad nadstavenou skriňou
- C : Na nadstavenej skrini s vetracou mriežkou vpredu

Ak by ste chceli vsadiť vetracie mriežky do odvetrávacích otvorov, potom musia byť otvory väčšie ako 200 cm². Voľný priechod 200 cm² vyplýva zo súčtu prierezu otvorov v mriežke.

Rozmery pre zabudovanie

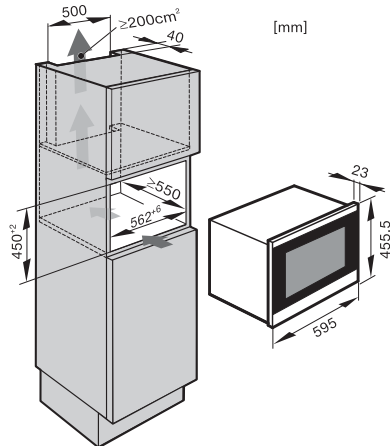

Inštalácia

Dĺžka sieťového kábla je 2300 mm.

Zásuvka musí byť umiestnená mimo zadnej steny a musí byť v prípade núdze ľahko prístupná.

Zabudovanie vinotéky

Pred zabudovaním vinotéky

- Pred zabudovaním vyberte z vinotéky príslušenstvo.

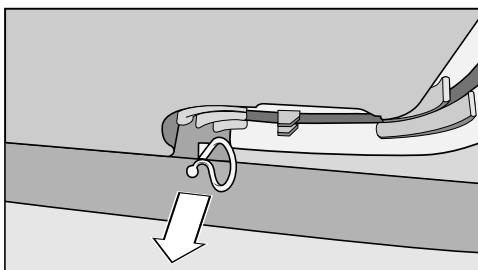

- Odstráňte držiak kábla zo zadnej strany prístroja (podľa modelu).

⚠ Nebezpečenstvo poškodenia a poranenia prevrátením sa vinotéky. Ak vinotéku inštaluje jedna jediná osoba, hrozí zvýšené nebezpečenstvo poranenia a poškodenia.

Vinotéku inštalujte bezpodmienečne s pomocou druhej osoby.

- Vinotéku zabudujte len do pevného, stabilného kuchynského nábytku, ktorý stojí rovno na podlahe.
- Výklenok pre zabudovanie musí byť horizontálne a vertikálne vycentrovaný.
- Bezpodmienečne dodržte vetracie a odvetrávacie profily (viď kapitola „Inštalácia“, odstavec „Vetrание a odvetrávanie“ odstavec „Montážne pokyny“).

Na zabudovanie vinotéky potrebujete nasledovné náradie:

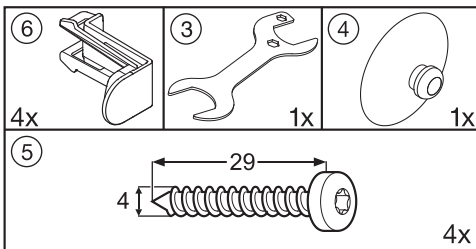

Okrem iného potrebujete vodováhu ako aj skrutkovač.

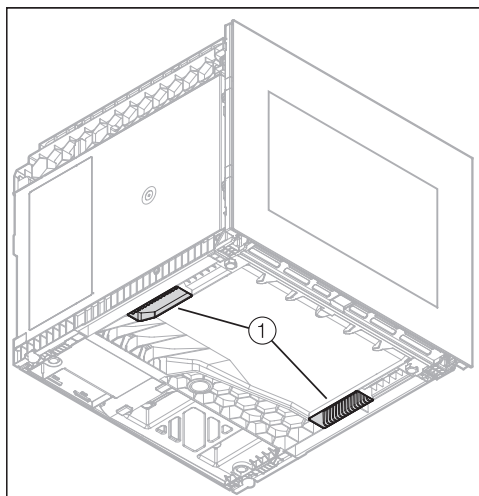

- Použite na transport prístroja držiaky ① na spodnej strane vinotéky.
- Preložte sieťový kábel na zadnej strane prístroja smerom k zástrčke.

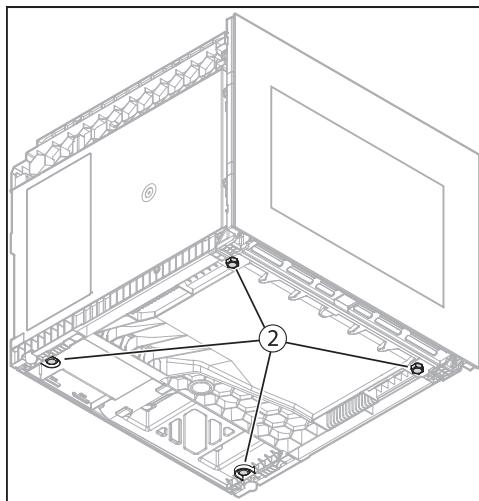
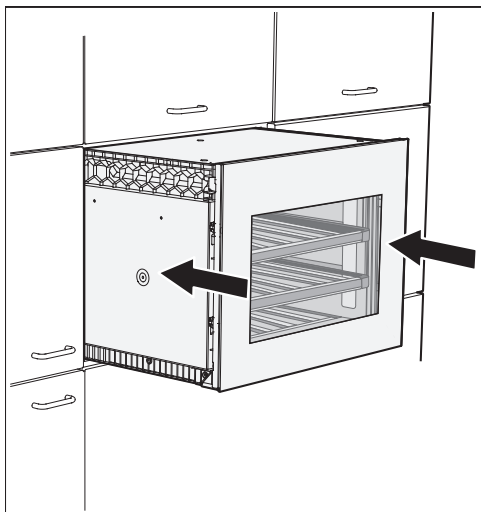

- Vinotéku zasuňte do zabudovanej skrine. Pri zasúvaní vinotéky dbajte na to, aby sa nepoškodil sieťový kábel.
- Vyrovnajte vinotéku s okolitými čelnými stenami nábytku, prípadne ju povytiahnite.

- Ak je potrebné vinotéku znovu vycentrovateľ, musíte ju opäť vytiahnuť z výklenku, aby ste mohli nastavovacie nohy ② pod vinotékou prestaviť.
- Nastavovacie nohy ② nastavte na potrebnú výšku.

Nastavovacie nohy je možné prestaviť ručne, ak to nejde, použite priložený vidlicový kľúč.

- Vinotéku zasuňte do zabudovanej skrine a opäť skontrolujte vzdialenosť s okolitými čelami nábytku. Pri zasúvaní vinotéky dbajte na to, aby sa nepoškodil sieťový kábel.

Inštalácia

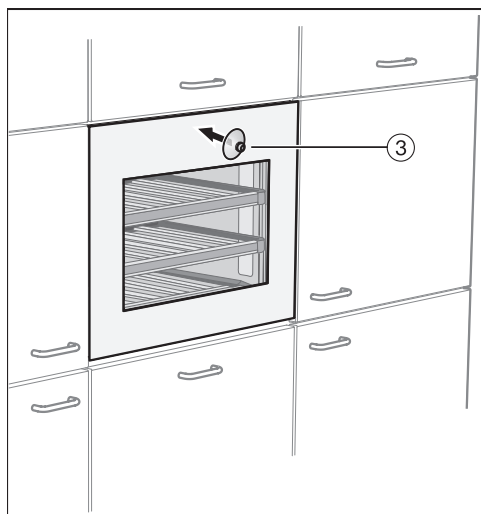

- Nasadíte priložený prísavkový držiak ③ na sklenené čelo a otvorte dverka prístroja.

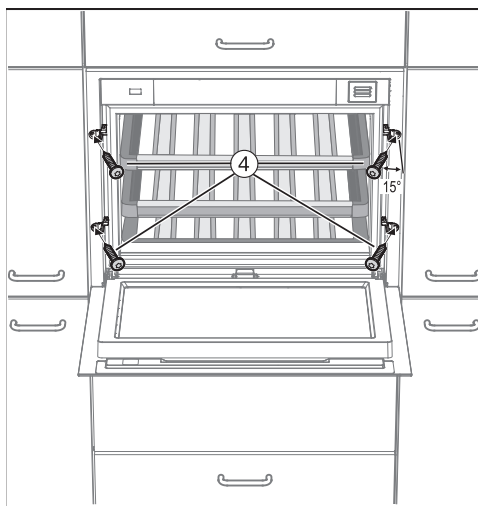

- Pripevnite vinotéku štyrmi priloženými skrutkami (4 x 29) ④ v korpuse nábytku tak, že skrutky zaskrutkujete mierne šikmo (asi 15°) do bočnej steny nábytku.

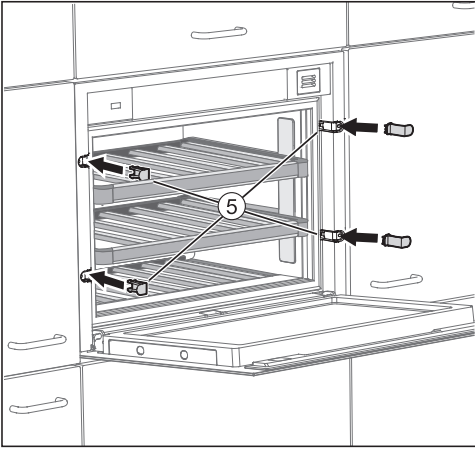

- Nasadte priložené kryty ⑤.
- Vinotéku teraz elektricky pripojte.

Akonáhle je vinotéka elektricky pripojená, objaví sa po krátkej chvíli na displeji symbol pripojenia k sieti .



- Stlačte tlačidlo vyp./zap.

Symbol pripojenie k sieti  zhasne a vinotéka začne chladiť.

Systém Push2open vinotéky je teraz aktivovaný (viď kapitola „Popis prístroja“, odstavec „Správne používanie pomôcky na otváranie dveriek“).

Elektrické pripojenie

Vinotéka je sériovo vybavená „zástrčkou“ na pripojenie do zásuvky s ochranným kontaktom.

Vinotéku umiestnite tak, aby bola zásuvka voľne prístupná. Ak nie je zástrčka voľne dostupná, zabezpečte, aby v mieste inštalácie bolo k dispozícii zariadenie odpájajúce všetky póly.

 Nebezpečenstvo požiaru prehriatím.

Prevádzka prístroja na viacnásobných zásuvkách a predlžovacích kábloch môže spôsobiť preťaženie káblov. Z bezpečnostných dôvodov nepoužívajte viacnásobné zásuvky a predlžovacie káble.

Elektrická inštalácia musí byť v súlade s VDE 0100.

Z bezpečnostných dôvodov odporúčame v domovej inštalácii príslušnej pre elektrické pripojenie prístroja použitie prúdového chrániča (RCD) typu .

Poškodený prívodný sieťový kábel môže byť nahradený len špeciálnym káblom rovnakého typu (dostať u servisnej služby Miele). Z bezpečnostných dôvodov môže výmenu vykonať len kvalifikovaný autorizovaný odborník, alebo servisná služba Miele.

Inštalácia

O menovitom príkone a príslušnom istení informuje návod na použitie alebo typový štítok. Porovnajte tieto údaje s parametrami elektrickej prípojky v mieste inštalácie.

V prípade pochybností sa spýtajte kvalifikovaného elektrikára.

Dočasná alebo trvalá prevádzka sebestačného alebo nie sieťovo synchronizovaného zariadenia na dodávku energie (ako napr. ostrovné siete, back-up systémy) je možná. Predpokladom pre prevádzku je, aby malo zariadenie na dodávku energie údaje v súlade s nariadením EN 50160 prípadne porovnateľné.

Ochranné opatrenia určené pre inštaláciu tohto Miele produktu v domácnosti musia byť zabezpečené aj pre ostrovnú prevádzku alebo nie sieťovú synchronizovanú prevádzku čo sa týka jej funkcie ako aj spôsobu práce, alebo musia byť nahradené rovnocennými opatreniami pri inštalácii. Tak ako je to napríklad popísané v aktuálnom zverejnení VDE-AR-E 2510-2.

Zapnutie výstavnej prevádzky

Vinotéku je možné pomocou funkcie „Výstavná prevádzka“ prezentovať v obchode alebo vo výstavných priestoroch. Obsluha a osvetlenie vinotéky sú pritom naďalej funkčné, kompresor zostáva ale vypnutý, aby vinotéka nechladila.

Zapnutie výstavnej prevádzky



- Vinotéku vypnite stlačením tlačidla zap./vyp.

Na displeji zhasne ukazovateľ teploty a zobrazí sa symbol pripojenia k sieti .







- Položte prst na tlačidlo  a nechajte ho na ňom položený.



- Zatlačte ešte jedenkrát na tlačidlo zap./vyp. (tlačidlo  pritom nepustíte).



- Nechajte prst položený na tlačidlo , pokým sa neobjaví symbol .
- Uvoľnite tlačidlo .

Výstavná prevádzka je zapnutá, na displeji svieti symbol .

Vypnutie výstavnej prevádzky



Na displeji svieti symbol .



- Stlačte tlačidlo pre nastavenie.



Na displeji sa zobrazia všetky voliteľné symboly, symbol  bliká.



- Stláčajte tlačidlo pre nastavenie teploty ( alebo ) tak dlho, pokým nebude na displeji blikáť symbol .



- Stlačte tlačidlo OK a potvrdte Vašu voľbu.

Na displeji bliká  (znamená to: výstavná prevádzka je aktivovaná), symbol  svieti.

Informácie pre predajcu



- Stlačte tlačidlo \checkmark alebo \wedge , aby sa na displeji zobrazilo \square (znamená to: výstavná prevádzka vypnutá).



- Stlačte tlačidlo OK a potvrdíte Vašu voľbu.

Zvolené nastavenie sa prevezme, symbol \blacksquare bliká.



- Pre opustenie nastavovacieho režimu stlačte tlačidlo pre nastavenia. V inom prípade elektronika opustí automaticky nastavovací režim asi po jednej minúte.

Výstavná prevádzka je vypnutá, symbol \blacksquare zhasne.

Miele s.r.o.
Twin City C
Mlynské nivy 16
821 09 Bratislava

Infolinka: 0800 643 531
E-mail: info@miele.sk
Internet: www.miele.sk

Miele & Cie. KG
Carl-Miele-Straße 29
33332 Gütersloh
Nemecko

KWT 7112 iG ... KWT 7132 iG ...

sk-SK

M.-Nr. 11 733 990 / 01 / 002