

Miele



Istruzioni d'uso e d'installazione
Essiccatoio professionale
PDR 511 SL HP
PDR 516 SL EL/G

Prima di installare e mettere in funzione la macchina leggere **assolutamente** le presenti istruzioni d'uso per evitare di danneggiare l'apparecchio e di mettere a rischio la propria sicurezza.

it-IT, CH

M.-Nr. 12 377 221

Indice

Il Vostro contributo alla tutela dell'ambiente	4
Istruzioni per la sicurezza e avvertenze	5
Uso corretto	5
Evitare i seguenti errori.....	6
Sicurezza tecnica.....	6
Essiccatoi con riscaldamento a gas	8
Impiego corretto.....	9
Prima messa in servizio	10
Descrizione macchina	11
PDR 511 SL (con pompa di calore)	11
PDR 516 SL (riscaldamento elettrico).....	12
PDR 516 SL (riscaldamento a gas)	13
Come si usa l'essiccatoio	14
Macchine con comando a umidità residua (ROP)	14
Livelli di asciugatura	14
Programmi di asciugatura.....	14
Macchine con comandi a tempo (TOP).....	16
Livelli di asciugatura (TOP).....	16
Programmi a tempo.....	16
Macchine con sistemi a gettoniera (COP)	18
Programmi di asciugatura.....	18
Funzionamento del pannello comandi	20
Spie.....	20
Panoramica dei messaggi sul display tempo.....	21
Asciugatura	22
1. Cura della biancheria.....	22
Lavaggio prima dell'asciugatura	22
Preparare la biancheria	22
Rimuovere i corpi estranei.....	22
2. Introdurre i capi nell'essiccatoio.....	24
3. Selezionare un programma.....	25
Selezionare un programma.....	25
Simboli di trattamento	25
Per selezionare il livello di asciugatura di un programma a livelli.....	25
Selezionare altri programmi e programmi a tempo	25
Posticipare l'avvio.....	25
4. Avviare un programma	27
5. Prelevare la biancheria dall'essiccatoio	28
Fine programma.....	28
Prelevare la biancheria	28
Suggerimenti per la pulizia	28
Elenco programmi	29
Pacchetto programmi "Etichetta energetica"	29
Pacchetto programmi "Standard"	30
Modificare il programma	31
Cambiare il programma in corso	31
Aggiungere biancheria	31
Durata residua.....	32

Livello gestore (modalità di programmazione)	33
Presupposti per l'accesso:.....	33
Accedere al livello gestore	33
Panoramica livello gestore	33
Temperatura resistenza.....	38
Temperatura aria di processo.....	39
Cicli di inversione.....	40
Tempi di pausa	41
Funzion.interv. ventola dopo l'avvio	41
Uscire dalla modalità di programmazione	44
Connessione in rete	45
Istruzioni per il pairing.....	45
Dati tecnici	46
Pulizia e manutenzione	48
Pulire il filtro impurità.....	48
Pulizia annuale aggiuntiva	49
Manutenzione dei sensori negli essiccatoi con comandi umidità residua (ROP).....	49
Cosa fare se	50
Un aiuto in caso di anomalie.....	50
Guida guasti	50
Risultato di asciugatura non soddisfacente.....	51
Assistenza tecnica	52
Contatti in caso di guasto	52
Installazione	53
Requisiti per l'installazione	53
Condizioni generali di funzionamento	53
Trasporto dell'essiccatoio	53
Posizionare l'essiccatoio	54
Allacciamento elettrico.....	55
Installazione di varianti con riscaldamento elettrico e riscaldamento a gas	57
Afflusso/Sfiato	57
Allacciamento al gas (solo per versioni con riscaldamento a gas)	59
Installazione di versioni con pompa di calore	66
Condizioni generali di funzionamento.....	66
Trasporto.....	66
Apertura aspirazione aria.....	66
Apertura fuoriuscita aria	67
Scarico condensa	67
Accessori su richiesta	68
Box di comunicazione.....	68
APCL106.....	68
Gettoniera	69
Accessori e pezzi di ricambio originali.....	69
Dati tecnici	70
Dati tecnici	70
Dichiarazione di conformità UE.....	70

Smaltimento dell'imballaggio

L'imballaggio impedisce che l'essiccatoio subisca dei danni durante il trasporto. I materiali utilizzati per l'imballaggio sono riciclabili, per cui selezionati secondo criteri di rispetto dell'ambiente e di facilità di smaltimento finalizzata alla reintegrazione nei cicli produttivi.

Riciclare i componenti permette di ridurre il volume degli scarti e favorisce un utilizzo più razionale delle risorse non rinnovabili. Informarsi sulle possibilità di restituzione dell'imballaggio o sui più vicini centri di raccolta.

Smaltimento del vecchio apparecchio

Le apparecchiature elettriche ed elettroniche da smaltire contengono materiali riutilizzabili. Contengono anche componenti nocivi per l'ambiente, ma necessari per il corretto funzionamento e la sicurezza dell'apparecchio. Se non vengono smaltiti correttamente o se vengono smaltiti tra i rifiuti di casa, questi componenti possono danneggiare la salute delle persone e l'ambiente. Pertanto, non smaltire mai il vecchio apparecchio tra i rifiuti convenzionali.

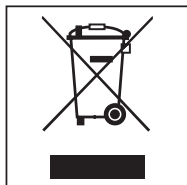

Utilizzare invece i punti di raccolta e restituzione ufficiali allestiti per restituire e riciclare le vecchie apparecchiature elettriche ed elettroniche. Informarsi al riguardo presso il proprio rivenditore di fiducia.

Accertarsi che il vecchio apparecchio venga tenuto fuori dalla portata dei bambini fino al momento dello smaltimento.

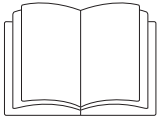

- ▶ Leggere assolutamente le presenti istruzioni d'uso.

L'essiccatoio è conforme alle vigenti norme di sicurezza. Un uso improprio può comunque causare danni a persone e/o cose.

Prima di mettere in funzione l'apparecchio leggere attentamente queste istruzioni d'uso; contengono informazioni importanti su incasso, sicurezza, uso e manutenzione. In questo modo si evitano danni a se stessi e alle apparecchiature.

Ai sensi della norma IEC 60335-1, Miele avvisa espressamente che è assolutamente necessario leggere e seguire le informazioni contenute nel capitolo per l'installazione dell'essiccatoio nonché le indicazioni e le avvertenze di sicurezza.

Miele non risponde dei danni che derivano dall'inosservanza di queste avvertenze.

Conservare con cura il presente libretto d'istruzioni e consegnarlo anche a eventuali futuri utenti.

Se si formano altre persone all'uso dell'essiccatoio, mettere a loro disposizione le presenti istruzioni per la sicurezza e avvertenze e/o spiegargliele.

Uso corretto

- ▶ L'essiccatoio è destinato all'installazione nel settore industriale.
- ▶ L'essiccatoio è predisposto esclusivamente per l'asciugatura di capi lavati in acqua e dichiarati idonei dal produttore sull'etichetta al trattamento in tamburo. Qualsiasi altro uso può essere pericoloso. Miele non risponde per i danni causati da un uso diverso da quello previsto o per impostazioni sbagliate dell'apparecchio.
- ▶ Questo apparecchio non è destinato all'impiego in ambienti esterni.
- ▶ Questo essiccatoio non può essere messo in funzione in luoghi non stazionari (ad es. sulle navi).
- ▶ Non installare l'essiccatoio in ambienti esposti al gelo. Le temperature intorno al punto di congelazione pregiudicano il funzionamento dell'essiccatoio.
Per gli essiccatoi con riscaldamento a gas o elettrico è consentita una temperatura ambiente compresa tra 2 °C e 40 °C.
Per gli essiccatoi a pompa di calore è consentita una temperatura compresa tra 10 °C e 40 °C.
- ▶ Se la macchina viene messa in funzione in ambiente industriale, solo personale formato/istruito o specializzato può utilizzarla. Se la macchina viene messa in funzione in ambiente pubblico accessibile, il gestore deve garantire l'uso in sicurezza della macchina.
- ▶ Le persone che per le loro capacità fisiche, sensoriali o psichiche o per la loro inesperienza o non conoscenza non siano in grado di utilizzare in sicurezza l'essiccatoio, non devono farne uso senza la sorveglianza e la guida di una persona responsabile.
- ▶ Tenere lontano dall'essiccatoio i bambini al di sotto degli otto anni oppure sorvegliarli costantemente.
- ▶ I ragazzini più grandi possono utilizzare l'essiccatoio senza sorveglianza solo ed esclusivamente se è stato loro spiegato come farlo e se sono in grado di farlo in tutta sicurezza. È importante che sappiano riconoscere e comprendere quali pericoli possono derivare da un uso non corretto dell'apparecchio.
- ▶ In ogni caso non permettere loro di effettuare operazioni di pulizia e manutenzione all'essiccatoio senza sorveglianza.

Istruzioni per la sicurezza e avvertenze

- ▶ Sorvegliare i bambini che si trovano nelle immediate vicinanze dell'essiccatoio. Non permettere loro di giocarci.
- ▶ Questo essiccatoio può funzionare anche in ambienti pubblici.
- ▶ Altri impieghi diversi da quelli precedentemente indicati non rispettano la normativa ed escludono la responsabilità del produttore.

Evitare i seguenti errori

- ▶ Non si possono effettuare modifiche all'essiccatoio che non siano state espressamente autorizzate da Miele.
- ▶ Non rompere i sigilli dei pezzi sigillati da Miele. Se i sigilli devono essere rotti per un intervento di riparazione o di conversione, occorre riapplicarli dopo il controllo.
- ▶ Non appoggiarsi o far forza sullo sportello. L'essiccatoio potrebbe ribaltarsi e ferire l'utente o altre persone.
- ▶ Non utilizzare strumenti di pulizia a pressione né getti d'acqua per pulire la macchina.
- ▶ La manutenzione della macchina deve essere eseguita regolarmente e da personale qualificato. In caso contrario non si possono escludere cali di rendimento, anomalie di funzionamento e pericolo di incendio.
- ▶ Non utilizzare né conservare nelle vicinanze della macchina benzina, petrolio o altri materiali facilmente infiammabili. Pericolo di incendio e di esplosione.
- ▶ Non far affluire all'essiccatoio aria impregnata di vapori di cloro, fluoro o altri solventi. Pericolo d'incendio.
- ▶ A causa del possibile pericolo di incendio, alcuni capi non possono essere asciugati in macchina se
 - non sono stati lavati,
 - non sono sufficientemente puliti, contengono oli o grassi o altri residui (p.es. biancheria da cucina o di saloni di estetiste con residui di oli, grassi o creme). Per i capi non sufficientemente puliti sussiste pericolo di incendio a causa dell'autocombustione, anche al termine del processo di asciugatura e all'esterno della macchina,
 - sono stati trattati con prodotti infiammabili o presentano macchie di questi prodotti come acetone, alcol, benzina, petrolio, cherosene, smacchiatori, trementina, cera, sostanze che rimuovono la cera o altri prodotti chimici (ad es. su stracci, strofinacci, mop),
 - presentano residui di spray, lacche per capelli, acetone o prodotti simili.

Lavare quindi capi molto sporchi in modo accurato: aumentare la quantità di detersivo e selezionare una temperatura di lavaggio alta. In caso di dubbi, lavarli più volte.

- ▶ Sulle cerniere dello sportello di carico e sullo sportellino del filtro impurità c'è il pericolo di schiacciamento o tagli. Utilizzare esclusivamente le maniglie predisposte e le chiusure rapide.
- ▶ Prima di prelevare la biancheria, assicurarsi sempre che il cestello sia fermo. Non introdurre mai la mano nel cesto se ancora si sta muovendo.
- ▶ **Avvertenza:** non spegnere mai l'essiccatoio prima che il programma sia terminato, a meno che tutto il contenuto del cesto non venga prelevato immediatamente e steso in modo che possa cedere tutto il calore.

Sicurezza tecnica

- ▶ L'essiccatoio può essere installato e messo in servizio per la prima volta solo dall'assistenza tecnica Miele autorizzata.
- ▶ Prima dell'installazione controllare che la macchina non presenti danni visibili esterni. Un essiccatoio danneggiato non deve essere installato e/o messo in funzione.

Istruzioni per la sicurezza e avvertenze

- ▶ Per motivi di sicurezza non si possono utilizzare prolunghe (pericolo di incendio dovuto al surriscaldamento).
- ▶ La macchina non può essere messa in funzione nello stesso locale in cui sono attive macchine per il lavaggio a secco che operano con CFC. I vapori che fuoriescono si dissolvono con la combustione di acidi cloridrici a causa dei quali possono danneggiarsi la biancheria e la macchina. Con il posizionamento in ambienti separati non può avvenire nessuno scambio di aria.
- ▶ Pericolo di incendio a causa di presa controllabile. Non mettere in funzione l'essiccatoio se collegato a una presa multipla azionabile (ad es. tramite orologio programmatore). Se la fase di raffreddamento dell'essiccatoio si interrompe, sussiste pericolo di autocombustione della biancheria.
- ▶ La sicurezza elettrica dell'essiccatoio è garantita solo in presenza di un regolare conduttore di protezione. È importante assicurarsi che questa condizione sia verificata, perché fondamentale per la sicurezza. In caso di dubbi far controllare l'impianto da un tecnico specializzato. Miele non risponde di eventuali danni causati dall'assenza o dall'interruzione del conduttore di protezione.
- ▶ L'essiccatoio è staccato dalla rete elettrica solo se
 - la spina non è inserita,
 - l'interruttore principale o il fusibile elettrico non sono inseriti.
- ▶ Garantire sempre l'accessibilità della presa per poter staccare in qualsiasi momento l'essiccatoio dall'alimentazione di tensione. Il personale deve poter controllare da qualsiasi punto di accesso che la spina è ancora estratta.
- ▶ Qualora fosse previsto un allacciamento fisso, il dispositivo di spegnimento onnipolare deve risultare sempre accessibile, onde poter staccare l'essiccatoio dalla corrente elettrica.
- ▶ Se il cavo di alimentazione elettrica è danneggiato, deve essere completamente sostituito da personale tecnico autorizzato Miele per evitare all'utente qualsiasi pericolo.
- ▶ Se si riscontrano danni ai comandi o all'isolamento dei cavi elettrici, non mettere in funzione la macchina fino a riparazione avvenuta.
- ▶ Riparazioni non corrette possono esporre l'utente a pericoli non prevedibili, per i quali Miele non si assume alcuna responsabilità. Eventuali riparazioni possono essere effettuate solo dal servizio di assistenza tecnica autorizzato Miele, diversamente il produttore non è responsabile per i danni che ne possono derivare.
- ▶ Sostituire eventuali pezzi guasti o difettosi con ricambi originali Miele. Solo così Miele può garantire il pieno rispetto degli standard di qualità previsti.
- ▶ Utilizzare l'essiccatoio soltanto se tutti i rivestimenti smontabili sono al loro posto e se tutte le parti sotto tensione o in movimento risultano inaccessibili.
- ▶ Sull'oblò e sui bordi dello sportello di carico durante l'asciugatura si generano temperature elevate. Tenere conto che anche la biancheria può essere molto calda se si preleva dalla macchina prima del termine del programma di asciugatura.
- ▶ In caso di errore, sostituzione di componenti o durante la pulizia e la manutenzione, staccare l'essiccatoio dall'alimentazione di tensione. L'essiccatoio è staccato dall'alimentazione di tensione se
 - la connessione di rete è interrotta
 - l'interruttore o gli interruttori principali dell'impianto elettrico sono disinseriti, oppure
 - i fusibili dell'impianto elettrico dell'edificio sono completamente svitati.
- ▶ In caso di malfunzionamento del riscaldamento si possono verificare temperature elevate su parti accessibili esternamente.
- ▶ Attenersi a quanto riportato nei capitoli "Installazione" e "Dati tecnici".

Istruzioni per la sicurezza e avvertenze

- ▶ Far giungere all'essiccatoio solo aria fresca pulita. L'aria che affluisce non deve essere impregnata di vapori contenente cloro, fluoro o altri solventi.
- ▶ Essiccatoi con riscaldamento elettrico e a gas possono essere messi in funzione solo se è installato un condotto di sfiato e si garantisce una sufficiente aerazione dell'ambiente. Per gli essiccatoi con pompa di calore non è necessario un condotto di sfiato.
- ▶ Il condotto di sfiato non può mai essere installato a uno dei seguenti camini o sedi.
 - Canne fumarie in funzione.
 - Condotti che servono per sfiatare gli ambienti di installazione con fuochi aperti.
 - Camini utilizzati diversamente.

Se il fumo o i gas di scarico vengono ricondotti indietro sussiste pericolo di intossicazione.

- ▶ Controllare regolarmente il corretto passaggio di aria e il funzionamento ineccepibile di tutti i componenti del condotto di sfiato (p.es. tubo a muro, griglia esterna, curve, pieghe, ecc.). Eseguire eventualmente una pulizia. Se nel condotto si sono depositate impurità, si ostacola la fuoriuscita di aria e quindi il funzionamento corretto dell'essiccatoio.

Se è presente un condotto di sfiato già utilizzato, controllarlo prima che venga collegato all'essiccatoio.

Nel condotto di sfiato non deve esserci depressione.

- ▶ Sussiste pericolo di soffocamento o intossicazione a causa della riaspirazione dei gas di scarico se lo scaldacqua istantaneo a gas, il riscaldamento a gas dell'ambiente, stufe a carboni con allacciamento al camino ecc. sono installati nello stesso ambiente o nell'appartamento o negli ambienti adiacenti e la depressione è di 4 Pa o superiore.

Si può evitare una depressione nell'ambiente di installazione se mediante le seguenti misure si garantisce una sufficiente aerazione dell'ambiente (esempi):

- applicare delle aperture di aerazione chiudibili nella parete esterna.
- Utilizzare interruttori finestra: l'essiccatoio si accende solo con la finestra aperta.

In ogni caso è necessario chiedere conferma sulla sicurezza del funzionamento a uno spaziacamino competente per evitare anche una depressione di 4 Pa e superiore.

- ▶ Per l'installazione di più essiccatoi a un collettore di sfiato, installare per ogni singolo essiccatoio una retrovalvola direttamente sul collettore.

La mancanza di questi dispositivi potrebbe danneggiare gli apparecchi e comprometterne la sicurezza elettrica.

- ▶ Nell'area di apertura dello sportello non si devono trovare porte che si possano chiudere a chiave, porte scorrevoli o porte con cerniere al contrario rispetto a quelle dello sportello.

Essiccatoi con riscaldamento a gas

- ▶ In caso di guasto o di pulizia e manutenzione, chiudere la valvola manuale del gas e il dispositivo di arresto sul contatore del gas.
- ▶ Prima di terminare i lavori in caso di messa in servizio, manutenzione, modifica e riparazione occorre controllare la tenuta di tutti i componenti che conducono gas, dalla valvola di chiusura manuale all'ugello del bruciatore. Tenere conto in particolare dei bocchettoni di misurazione sulla valvola del gas e sul bruciatore. Il controllo deve essere eseguito sia sui bruciatori accesi che su quelli spenti.
- ▶ Eseguire annualmente un controllo visivo delle condutture del gas e delle apparecchiature a gas dell'impianto domestico. Rispettare le normative valide nel proprio paese.

Misure cautelari in caso di odore di gas

- Spegnere subito qualsiasi fiamma.
- Chiudere subito la valvola di blocco del gas, il dispositivo di chiusura del gas sul contatore oppure il dispositivo di blocco principale.
- Aprire subito tutte le finestre e le porte.
- Non accendere fiammiferi o accendini.
- Non fumare.
- Non accedere mai agli ambienti in cui si è riscontrato odore di gas con luce accesa.
- Non effettuare nessuna azione che possa generare scintille (come per esempio estrarre una spina da una presa oppure premere interruttori o campanelli elettrici).
- Se non si trova la causa dell'odore del gas, nonostante tutte le rubinetterie siano chiuse, interpellare immediatamente l'azienda competente fornitrice di gas.

Se altre persone vengono istruite all'uso della macchina, informarle di queste importanti misure di sicurezza e metterle loro a disposizione.

Impiego corretto

- ▶ Non danneggiare, rimuovere o aggirare i dispositivi di sicurezza e i comandi dell'essiccatoio.
- ▶ Dopo ogni asciugatura chiudere lo sportello di carico della macchina. In questo modo si evita che
 - i bambini tentino di infilarsi nella macchina o di nascondervi degli oggetti;
 - vi si possano infilare degli animali.
- ▶ Pulire sempre a fondo il luogo di posizionamento di modo da eliminare polvere e lanugine. Le particelle di sporco contenute nell'area aspirata favoriscono gli intasamenti. Può verificarsi un guasto e sussiste pericolo d'incendio.
- ▶ L'essiccatoio non può essere messo in funzione senza filtro impurità o con questo filtro danneggiato. Si possono verificare anomalie nel funzionamento. Le impurità ostruiscono i condotti dell'aria, il riscaldamento e il condotto di sfiato e questo può provocare un incendio. Mettere l'essiccatoio subito fuori servizio e sostituire il filtro impurità danneggiato.
- ▶ Il filtro impurità deve essere pulito regolarmente.
- ▶ Affinché non si verifichino guasti di funzionamento sull'essiccatoio:
 - Dopo ogni asciugatura pulire la superficie del filtro impurità.
 - Il filtro impurità e i circuiti dell'aria devono essere sempre puliti quando sul display compare la rispettiva richiesta.
- ▶ Togliere dalle tasche della biancheria da asciugare tutti gli oggetti eventualmente presenti (p.es. accendini, fiammiferi, chiavi).
- ▶ Alla fase di riscaldamento segue in molti programmi la fase di raffreddamento in modo che i capi/gli oggetti si mantengano a una temperatura che non li danneggi (per ridurre il pericolo di autocombustione). Prelevare sempre tutta la biancheria dall'essiccatoio e subito, al termine della fase di raffreddamento.
- ▶ Gli unici accessori che possono essere montati o utilizzati sono quelli espressamente autorizzati da Miele. Se si montano o utilizzano altri accessori, il diritto alla garanzia e a prestazioni in garanzia per vizi e/o difetti del prodotto decade.

 Miele non risponde dei danni che derivano dall'inosservanza delle istruzioni di sicurezza e delle avvertenze.

Prima messa in servizio

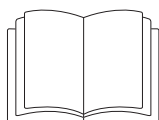

⚠ Danni a persone e cose a causa di un posizionamento non corretto.

Il posizionamento non corretto dell'essiccatoio può causare danni a persone o cose.

Prima della messa in servizio posizionare l'essiccatoio correttamente.

Allacciarlo a regola d'arte.

Attenersi al capitolo "Installazione".

⚠ Danni causati dalla tempestiva messa in servizio dopo il posizionamento di essiccatoi con riscaldamento a pompa di calore.

La messa in servizio troppo anticipata può danneggiare la pompa di calore nell'essiccatoio.

Dopo il posizionamento attendere un'ora prima di avviare un programma di asciugatura.

Eseguire completamente la prima messa in servizio. Alla prima messa in servizio si stabiliscono le impostazioni per l'utilizzo quotidiano dell'essiccatoio. Alcune impostazioni possono essere modificate solo nel corso della prima messa in servizio. Successivamente queste impostazioni possono essere modificate solo dall'assistenza tecnica Miele.

Le impostazioni sono inoltre descritte al capitolo "Livello gestore".

PDR 511 SL (con pompa di calore)

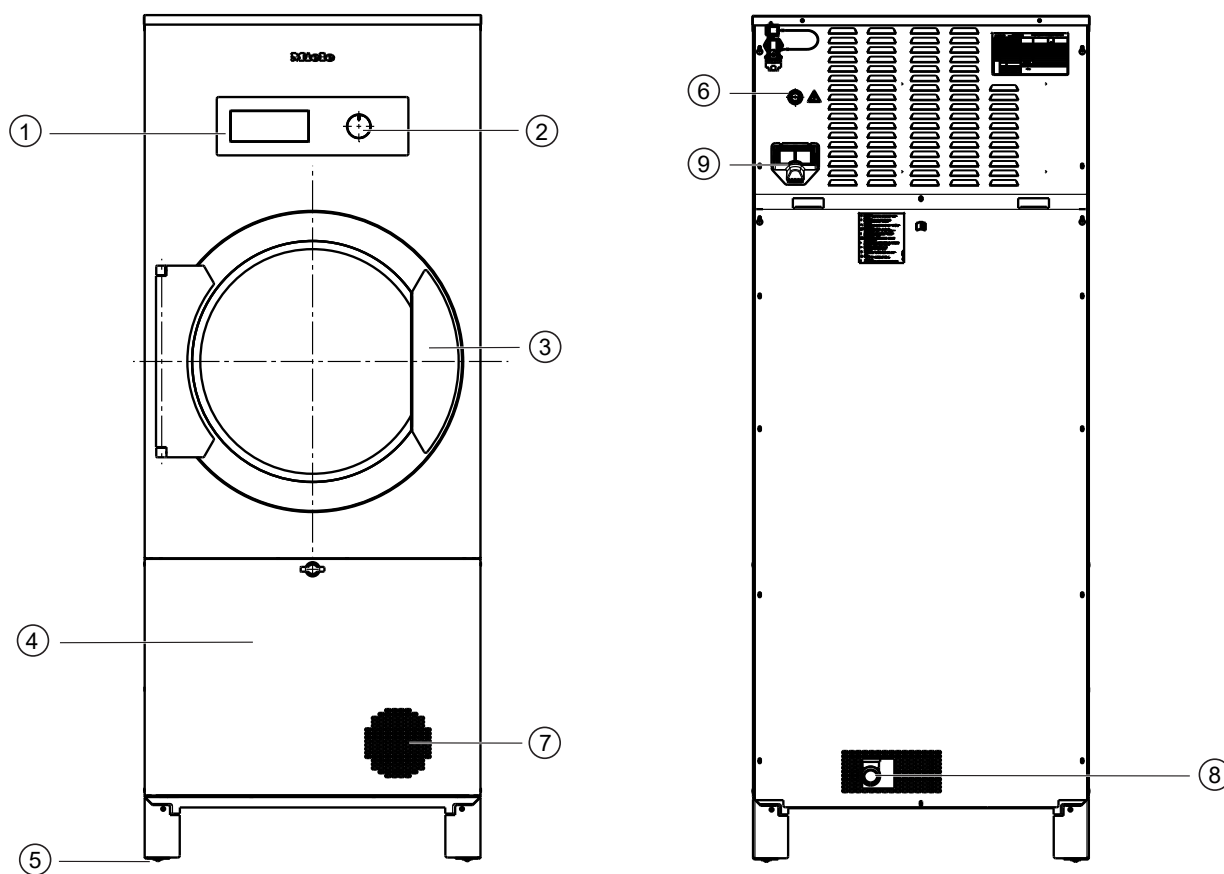

- ① **Pannello comandi**
- ② **Selettore**
Ruotando il selettore si accende l'essiccatoio e si seleziona il programma di asciugatura.
- ③ **Sportello di carico**
Aprire lo sportello tirando la maniglia.
- ④ **Sportellino del filtro con maniglia**
Lo sportellino del filtro si apre ruotando la maniglia. Dietro lo sportellino è situato il filtro impurità.
- ⑤ **Piedino (4 pz.)**
Per registrare la macchina, regolarne l'altezza ruotando i piedini.
- ⑥ **Allacciamento elettrico**
La tensione di allacciamento consentita è indicata sulla targhetta dati della macchina.
- ⑦ **Apertura aspirazione aria**
- ⑧ **Scarico condensa**
- ⑨ **Vano per il modulo di comunicazione**

Descrizione macchina

PDR 516 SL (riscaldamento elettrico)

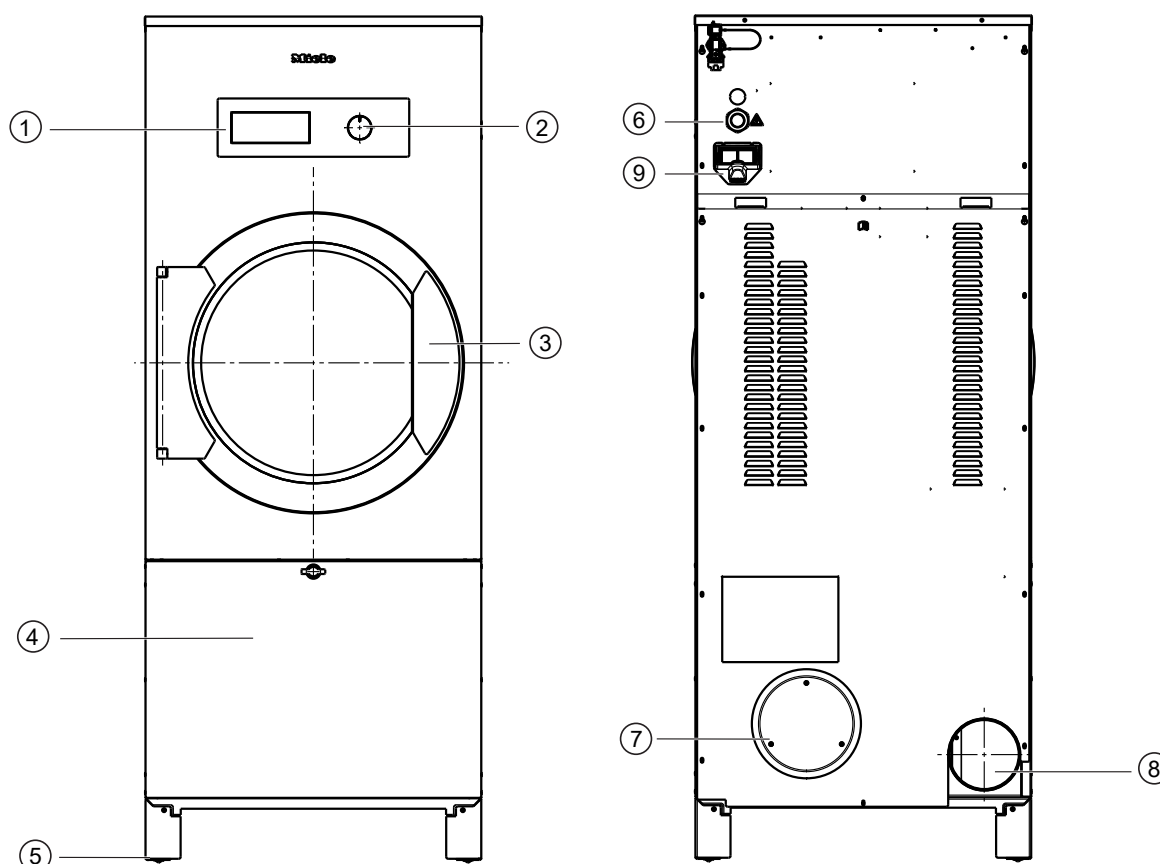

① **Pannello comandi**

② **Selettore**

Ruotando il selettore si accende l'essiccatoio e si seleziona il programma di asciugatura.

③ **Sportello di carico**

Aprire lo sportello tirando la maniglia.

④ **Sportellino del filtro con maniglia**

Lo sportellino del filtro si apre ruotando la maniglia. Dietro lo sportellino è situato il filtro impurità.

⑤ **Piedino (4 pz.)**

Per registrare la macchina, regolarne l'altezza ruotando i piedini.

⑥ **Allacciamento elettrico**

La tensione di allacciamento consentita è indicata sulla targhetta dati della macchina.

⑦ **Apertura aspirazione aria**

⑧ **Bocchettone evacuazione aria**

⑨ **Vano per il modulo di comunicazione**

PDR 516 SL (riscaldamento a gas)

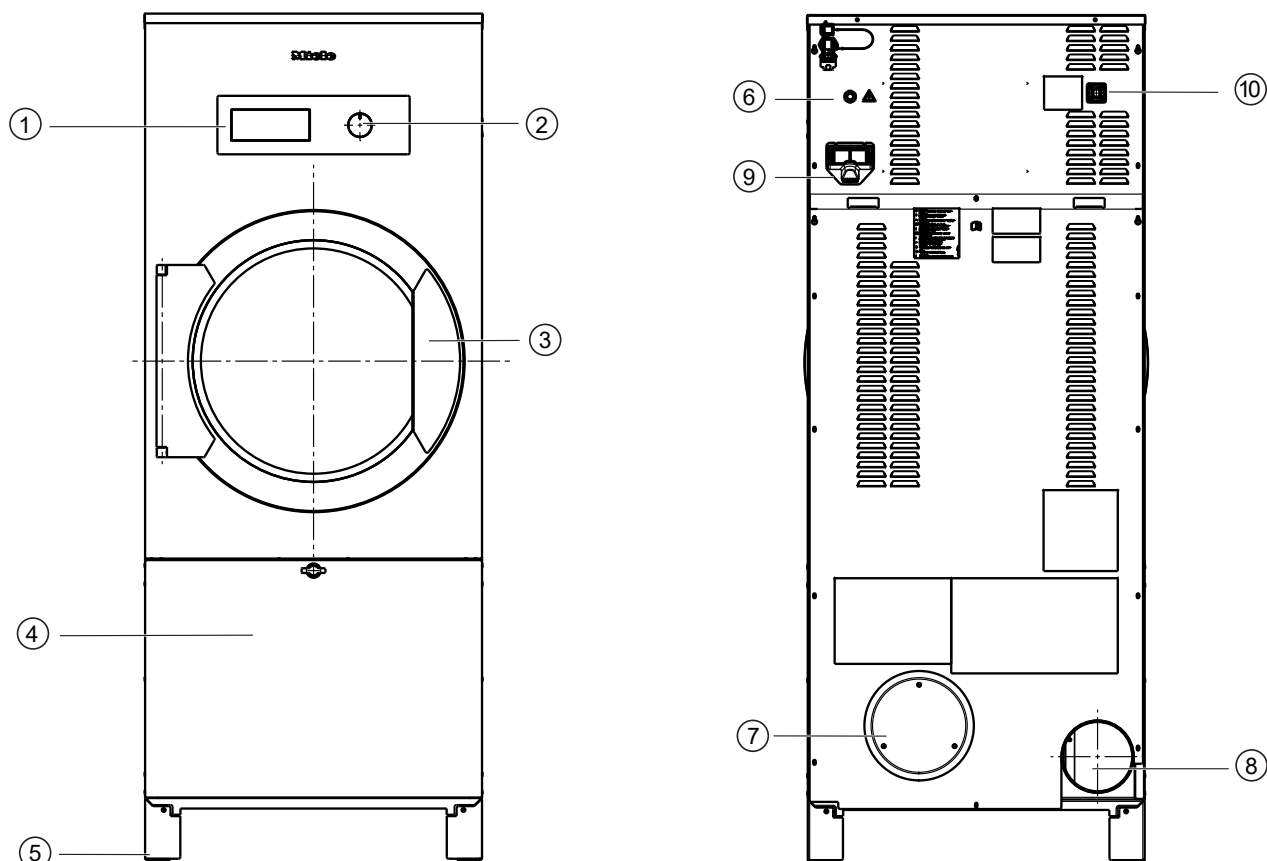

① **Pannello comandi**

② **Selettore**

Ruotando il selettore si accende l'essiccatoio e si seleziona il programma di asciugatura.

③ **Sportello di carico**

Aprire lo sportello tirando la maniglia.

④ **Sportellino del filtro con maniglia**

Lo sportellino del filtro si apre ruotando la maniglia. Dietro lo sportellino è situato il filtro impurità.

⑤ **Piedino (4 pz.)**

Per registrare la macchina, regolarne l'altezza ruotando i piedini.

⑥ **Allacciamento elettrico**

La tensione di allacciamento consentita è indicata sulla targhetta dati della macchina.

⑦ **Apertura aspirazione aria**

⑧ **Bocchettone evacuazione aria**

⑨ **Vano per il modulo di comunicazione**

⑩ **Allacciamento gas**

Come si usa l'essiccatoio

Macchine con comando a umidità residua (ROP)

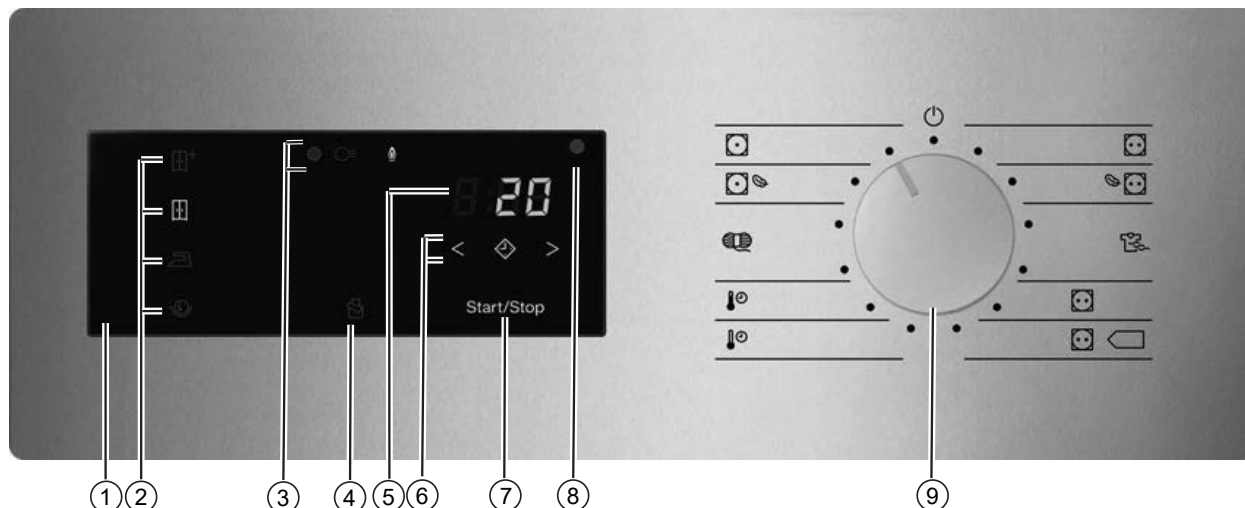

① Pannello comandi

② Tasti sensore per livelli di asciugatura

③ Indicazioni di stato

Si accendono in caso di necessità

④ Tasto sensore

Attiva il funzionamento intervallato della ventola per l'asciugatura ottimale di capi leggeri, come p.es. lenzuola o panni.

⑤ Display tempo *8:88*

Indica i messaggi o la durata residua del programma in ore e minuti.

⑥ Tasti sensore < >

Per il posticipo dell'avvio. Dopo aver toccato il tasto sensore si seleziona un avvio programma ritardato (posticipo dell'avvio). Selezionandolo si accende di luce chiara il tasto sensore .

Toccando il tasto sensore < o > si seleziona la durata del posticipo dell'avvio.

⑦ Tasto sensore Start/Stop

Avvia il programma di asciugatura selezionato o interrompe un programma avviato. Quando il tasto sensore lampeggia, è possibile avviare il programma selezionato.

⑧ Interfaccia ottica

Serve all'assistenza tecnica per la trasmissione dei dati.

⑨ Selettore programmi

Per selezionare un programma e spegnere la macchina. L'essiccatoio si accende selezionando un programma e lo si spegne posizionando il selettore su

Livelli di asciugatura

- Tasto sensore = „Pronto asciutto +“
- Tasto sensore = „Pronto asciutto“
- Tasto sensore = „Asciutto stiro a mano“
- Tasto sensore = „Asciutto stiro a macchina“
- Tasto sensore : Funzione "Piumoni"

Programmi di asciugatura

- Posizione = Programma "Cotone/Colorati"





Per asciugare capi in cotone/lino

- Posizione  = Programma "Cotone/Colorati Delicato"

Per asciugare capi delicati in cotone/lino

- Posizione  = Programma "Capi sintetici/Delicati"

Per asciugare fibre sintetiche e seta artificiale con umidità residua al 20 %

- Posizione  PRO = Programma "Label"
- Posizione   = Programma "Label"
- Posizione  = Programma "Programma a tempo aria fredda"





Per arieggiare i capi con 10 minuti di asciugatura

- Posizione  = Programma "Programma a tempo aria calda"

Per asciugare i capi a temperatura alta e 20 minuti di asciugatura

- Posizione  = Programma "Lana"

Per asciugare i capi in lana con 5 minuti di asciugatura

- Posizione   = Programma "Lava/Indossa Delicato"
- Posizione  = Programma "Lava/Indossa"
- Posizione  = macchina spenta

Come si usa l'essiccatoio

Macchine con comandi a tempo (TOP)

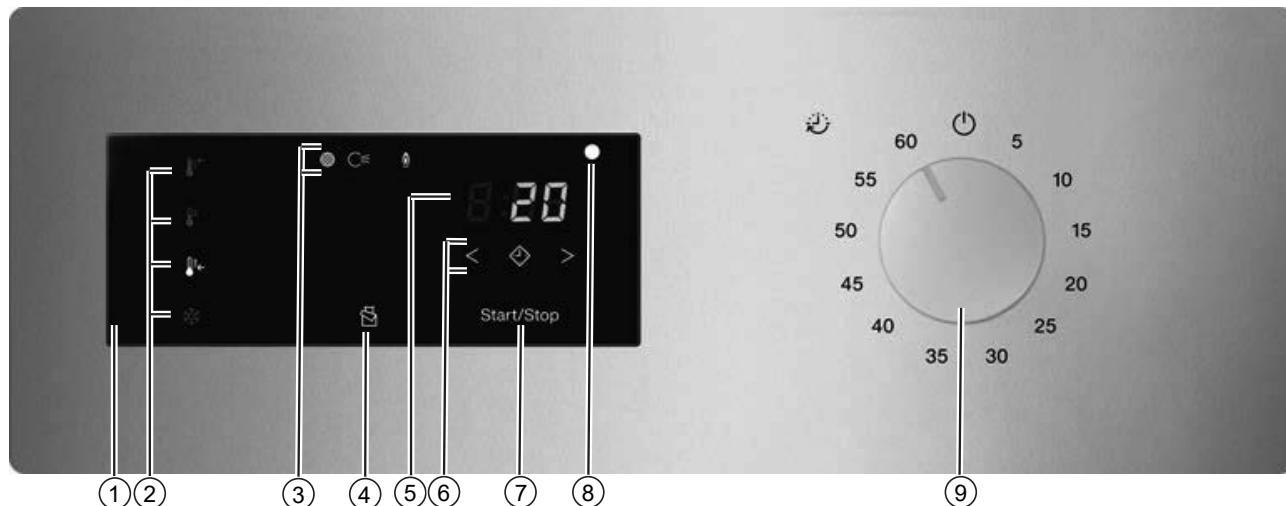

① Pannello comandi

② Tasti sensore per livelli di asciugatura

③ Indicazioni di stato

Si accendono in caso di necessità

④ Tasto sensore

Attiva il funzionamento intervallato della ventola per l'asciugatura ottimale di capi leggeri, come p.es. lenzuola o panni.

⑤ Display tempo *8:88*

Indica i messaggi o la durata residua del programma in ore e minuti.

⑥ Tasti sensore

Per il posticipo dell'avvio. Dopo aver toccato il tasto sensore si seleziona un avvio programma ritardato (posticipo dell'avvio). Selezionandolo si accende di luce chiara il tasto sensore .

Toccando il tasto sensore si seleziona la durata del posticipo dell'avvio.

⑦ Tasto sensore *Start/Stop*

Avvia il programma di asciugatura selezionato o interrompe un programma avviato. Quando il tasto sensore lampeggia, è possibile avviare il programma selezionato.

⑧ Interfaccia ottica

Serve all'assistenza tecnica per la trasmissione dei dati.

⑨ Contatore tempo

Per selezionare il tempo e per lo spegnimento. Con la selezione del tempo l'essiccatoio viene acceso e con la posizione del selettore tempo viene spento.

Livelli di asciugatura (TOP)

- Tasto sensore = Livello temperatura "alto"
- Tasto sensore = Livello temperatura "medio"
- Tasto sensore = Livello temperatura "basso"
- Tasto sensore = Livello temperatura "freddo"

Programmi a tempo

- Posizione 5 = Programma a tempo 05 minuti
- Posizione 10–55 = Programma a tempo 10–55 minuti

- Posizione 60 = Programma a tempo 60 minuti
- Posizione  = macchina spenta

Come si usa l'essiccatoio

Macchine con sistemi a gettoniera (COP)

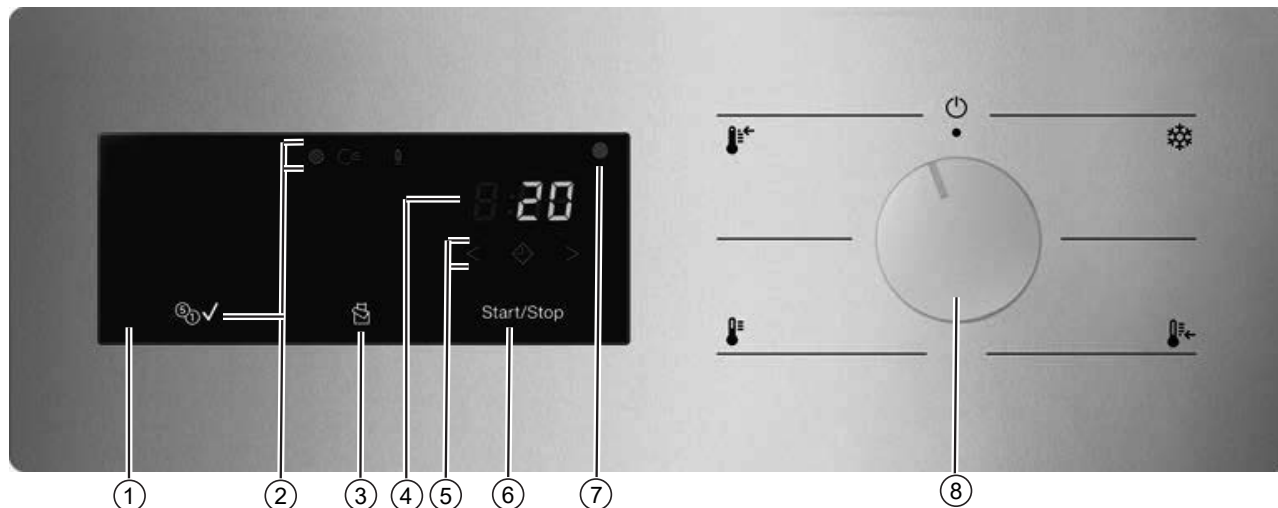

① Pannello comandi

② Indicazioni di stato

Si accendono in caso di necessità



③ Tasto sensore

Attiva il funzionamento intervallato della ventola per l'asciugatura ottimale di capi leggeri, come p.es. lenzuola o panni.

④ Display tempo *8:88*

Indica i messaggi o la durata residua del programma in ore e minuti.

⑤ Tasti sensore

Per il posticipo dell'avvio. Dopo aver toccato il tasto sensore  si seleziona un avvio programma ritardato (posticipo dell'avvio). Selezionandolo si accende di luce chiara il tasto sensore .

Toccando il tasto sensore  o  si seleziona la durata del posticipo dell'avvio.

⑥ Tasto sensore *Start/Stop*

Avvia il programma di asciugatura selezionato o interrompe un programma avviato. Quando il tasto sensore lampeggia, è possibile avviare il programma selezionato.

⑦ Interfaccia ottica

Serve all'assistenza tecnica per la trasmissione dei dati.

⑧ Selettore livelli temperatura

Per selezionare il livello della temperatura e per lo spegnimento. Mediante la selezione del livello della temperatura si accende l'essiccatoio e con la posizione  del selettore della temperatura si spegne.

Programmi di asciugatura

- Area posizione  = Livello temperatura freddo



Per arieggiare i capi

- Area posizione  = Livello temperatura "basso"

Per asciugare capi delicati in seta artificiale o fibre sintetiche

- Area posizione  = Livello temperatura "medio"

Per asciugare capi lava/indossa in fibre sintetiche e tessuti misti

- Area posizione  = Livello temperatura "alto"
Per asciugare capi Cotone/colorati in cotone o lino
- Posizione  = macchina spenta

Come si usa l'essiccatoio

Funzionamento del pannello comandi

I tasti sensore reagiscono allo sfioramento con le punta delle dita. La selezione è possibile finché il tasto sensore interessato è illuminato.





Un tasto sensore acceso con luce chiara significa: selezionato

Un tasto sensore con luce dimmerata significa: selezione possibile





Tasti sensore per livelli di asciugatura

Dopo aver selezionato un programma con livelli di asciugatura con il selettore programmi, si accende il livello di asciugatura proposto. I livelli di asciugatura selezionabili si accendono in modo dimmerato.





Livelli di asciugatura

- Tasto sensore  = „Pronto asciutto +“
- Tasto sensore  = „Pronto asciutto“
- Tasto sensore  = „Asciutto stiro a mano“
- Tasto sensore  = „Asciutto stiro a macchina“





Livelli di asciugatura (TOP)

- Tasto sensore  = Livello temperatura "alto"
- Tasto sensore  = Livello temperatura "medio"
- Tasto sensore  = Livello temperatura "basso"
- Tasto sensore  = Livello temperatura "freddo"













Livelli di asciugatura con funzionamento a gettoniera

- Tasto sensore  = Livello temperatura "alto"
- Tasto sensore  = Livello temperatura "medio"
- Tasto sensore  = Livello temperatura "basso"
- Tasto sensore  = Livello temperatura "freddo"

Spie

- Spia : si accende quando il filtro impurità deve essere pulito.
- Spia : si accende quando è presente un guasto nel condotto di sfiato.
- Spia  (solo per macchine con riscaldamento a gas): si accende quando il riscaldamento è attivo.
- Spia  (solo per macchine con sistema a gettoniera): si accende quando è stato pagato l'importo in denaro.
- Display tempo : indica i messaggi o la durata residua del programma in ore e minuti. La durata della maggior parte dei programmi di asciugatura può variare, causando conseguenti differenze di tempi. La durata dipende da parametri differenti, come p.es. la quantità, il tipo o l'umidità residua della biancheria. L'elettronica si adegua a questi parametri e diventa sempre più precisa.

Panoramica dei messaggi sul display tempo

-  = Modifica del programma non possibile. Viene visualizzato quando il selettore programmi viene ruotato su un altro programma di asciugatura mentre il programma di asciugatura è in corso.
-  (rotante) =
 - Il programma di asciugatura è stato avviato e inizierà tra pochi secondi.
 - Lo sportellino di sfiato esterno viene aperto durante il programma di asciugatura.
 - La biancheria viene raffreddata dopo l'asciugatura.
-  = Programma di asciugatura interrotto dopo l'interruzione dell'alimentazione di energia. Il programma di asciugatura inizialmente avviato è stato interrotto prima della fine del programma (ad esempio, spegnendo l'essiccatoio). Toccando il tasto sensore lampeggiante Start/Stop è possibile proseguire il programma di asciugatura.
-  (chiave) = Programma di asciugatura bloccato
-  = Impostare la WLAN o l'Access Point locale.
-  = Impostare la WLAN tramite Soft-AP (= Access Point software).
-  = Impostare la WLAN tramite WPS.
-  = Connessione riuscita
-  = Connessione non riuscita
-  = Aggiornamento disponibile
-  = Carico di punta attivo (solo se gli essiccatoi a riscaldamento elettrico sono collegati a un sistema di gestione dell'energia)
-  (solo per il funzionamento con gettoniera in opzione) = richiede il pagamento o un ulteriore pagamento se il tempo pagato è scaduto.

1. Cura della biancheria

Lavaggio prima dell'asciugatura

Lavare accuratamente i capi particolarmente sporchi. Utilizzare una quantità sufficiente di detersivo e selezionare una temperatura elevata. In caso di dubbi, lavarli più volte.

Se per il lavaggio della biancheria sono stati utilizzati prodotti chimici industriali, l'essiccatoio non può essere utilizzato per asciugare la biancheria lavata a secco.

Lavare accuratamente e separatamente i capi nuovi, scuri e colorati. Non asciugare capi scuri e colorati insieme a capi chiari. Questi capi potrebbero perdere del colore durante l'asciugatura (e macchiare anche i componenti in plastica dell'essiccatoio). Allo stesso modo potrebbe depositarsi lanugine di altro colore sui capi.

Preparare la biancheria

Non tutti i capi sono adatti all'asciugatura in macchina. Rispettare quindi le indicazioni del produttore dei capi riportate sull'etichetta.

Seguire le indicazioni riportate sull'etichetta della biancheria:

- ☉ asciugare in tamburo a temperatura normale
- ☺ asciugare in tamburo a bassa temperatura
- ☒ non asciugare in tamburo

Suggerimento: Se si separa la biancheria in base al tipo di tessuto si ottiene un risultato di asciugatura uniforme e si evitano danni ai capi.

⚠ Pericolo di incendio a causa dell'asciugatura di capi non adatti. Se si asciugano in macchina capi non adatti sussiste pericolo di incendio.

Asciugare esclusivamente capi adatti anche all'asciugatura in base alle indicazioni riportate sull'etichetta.

Non introdurre in macchina capi

- contenenti parti in gomma, gommapiuma o simili;
- trattati con smacchiatori infiammabili;
- che presentano residui di spray, lacche per capelli, acetone o prodotti simili;
- sporchi di oli, grassi o altri residui (ad es. biancheria da cucina o di centri cosmetici);
- sporchi di sostanze come cera o altre sostanze chimiche (ad es. mop, panni, strofinacci);
- imbottiti come cuscini o giacche, con fodera danneggiata;
- che non sono sufficientemente puliti e presentano delle macchie di grasso o olio. Lavare i capi particolarmente sporchi (p.es. abbigliamento da lavoro) con detersivi che rimuovano efficacemente le macchie. Informarsi sui prodotti disponibili in commercio.

Rimuovere i corpi estranei

Prima dell'asciugatura accertarsi che nei capi non siano presenti corpi estranei.

 **Danni causati da corpi estranei non rimossi.**
I corpi estranei nella biancheria possono fondersi, bruciare o esplodere.
Ricordarsi di rimuovere i corpi estranei (ad es. dosatori, accendini ecc.) dalla biancheria.

Controllare che gli orli e le cuciture della biancheria siano in ordine. In questo modo si impedisce che l'imbottitura dei capi possa fuoriuscire. Cucire o rimuovere i ferretti fuoriusciti dai reggiseni.

 **Pericolo di incendio a causa di un utilizzo errato.**
La biancheria può bruciare e danneggiare l'essiccatoio e l'ambiente circostante.
Leggere il capitolo "Indicazioni per la sicurezza e avvertenze".

2. Introdurre i capi nell'essiccatoio

Introdurre la biancheria

⚠️ Danneggiamento dei capi a causa di un trattamento errato. Se non si osserva la corretta cura dei capi, questi possono danneggiarsi durante l'asciugatura. Prima di introdurre la biancheria, leggere il capitolo "1. Cura della biancheria".

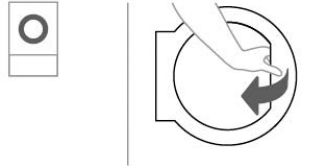

- Aprire lo sportello.

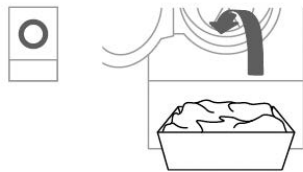

- Introdurre la biancheria nell'essiccatoio.

Non sovraccaricare mai il cestello. In caso di cesto sovraccarico, la biancheria potrà risultare strapazzata e anche il risultato di asciugatura non sarà soddisfacente. Sulla biancheria si potranno formare molte pieghe.

Chiudere lo sportello

⚠️ Danneggiamenti per incastro. I capi possono danneggiarsi se si incastrano quando si chiude lo sportello. Quando si chiude lo sportello accertarsi che nessun capo di biancheria rimanga incastrato nell'apertura dello sportello.

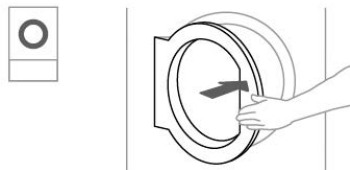

- Chiudere lo sportello con una leggera spinta.

3. Selezionare un programma







Selezionare un programma

L'essiccatoio si accende selezionando un programma e lo si spegne posizionando il selettore su .

- Ruotare il selettore sul programma desiderato.

Inoltre si può illuminare un livello di asciugatura e sul rispettivo display si visualizza la durata.

Simboli di trattamento

Asciugatura	
	temperatura normale/più alta (v. pannello comandi: programma "Cot.resistente colorato")
	temperatura ridotta (v. pannello comandi: programma "Lava/indossa")
	non asciugare in macchina
Stiro a mano e con stiratrice	
	eccessivamente calda
	molto calda
	calda
	non stirare a mano/con mangano

Per selezionare il livello di asciugatura di un programma a livelli.

È possibile modificare il livello di asciugatura preimpostato.

- Toccare il tasto sensore del livello asciugatura desiderato che si accende di luce chiara.

La selezione dei livelli di asciugatura selezionabili dipende dal programma selezionato.

Selezionare altri programmi e programmi a tempo Aria calda

È possibile selezionare una durata in scatti di minuti da 0:20 minuti fino a 2:00 ore.

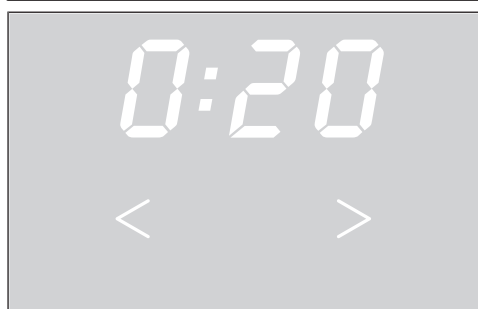

- Toccare il tasto sensore < o > finché sul display tempo compare la durata desiderata per il programma.

Il risultato di asciugatura viene indicato dalla macchina e non è modificabile.

Asciugatura

Posticipare l'avvio

Attivando il posticipo dell'avvio si può decidere di far avviare il programma successivamente da **0:30** minuti a **24h** (ore).

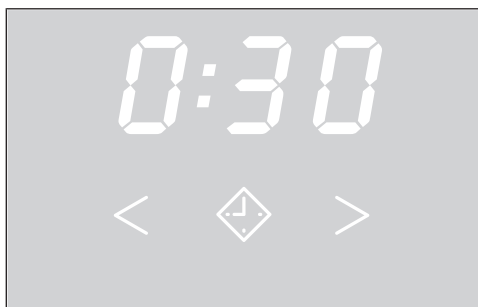

- Toccare il tasto sensore .

 è acceso di luce chiara.

- Toccare il tasto sensore > o < finché sul display tempo compare il posticipo dell'avvio desiderato.

Suggerimento: Toccando in modo continuo i tasti sensore > o < i valori aumentano o decrescono automaticamente.

Modificare il posticipo dell'avvio

- Toccare il tasto sensore *Start/Stop*.
- Toccare il tasto sensore > o < finché sul display tempo compare il posticipo dell'avvio desiderato.
- Toccare il tasto sensore *Start/Stop*.

Il posticipo dell'avvio continua a scorrere.

Annullare/cancellare il posticipo

- Ruotare il selettore programmi sulla posizione selettore programmi . In alternativa è possibile anche interrompere il posticipo dell'avvio aprendo lo sportello.

Svolgimento del posticipo avviato

- Il tempo che manca all'avvio scorre a ritroso ora dopo ora fino alle **10h**, poi di minuto in minuto.
- Dopo ogni ora seguono brevi rotazioni del cestello fino all'avvio del programma (per ridurre la formazione di pieghe).

4. Avviare un programma

Avviare un programma

- Toccare il tasto sensore *Start/Stop* che lampeggia.

Il tasto sensore *Start/Stop* si accende.

Svolgimento del programma

- Se è stato selezionato il posticipo dell'avvio, il tempo del posticipo scorre a ritroso.
- L'avvio del programma è immediato.

Durata del programma/Previsione durata residua

La durata del programma dipende dalla quantità, dal tipo e dall'umidità residua della biancheria. La durata visualizzata dei programmi, che prevedono vari livelli di asciugatura, può variare o "saltare". L'elettronica dell'essiccatoio si adegua nel corso del programma di asciugatura. La durata visualizzata del programma è sempre più precisa.

Con i primi usi dei programmi la durata visualizzata diverge in parte sensibilmente dalla durata residua reale dell'asciugatura. La differenza tra durata prevista e raggiunta diminuisce se il rispettivo programma viene eseguito più spesso. Se differenti quantità di carico vengono asciugate in un programma, il display di durata residua può visualizzare una durata non precisa.

Se così fosse, i capi di biancheria si strapazzerebbero troppo. Evitare di asciugare eccessivamente i capi e la biancheria.

Risparmio energetico

Dopo una durata programmata le spie si oscurano. Il tasto sensore *Start/Stop* lampeggia.

- Toccare il tasto sensore *Start/Stop* per accendere le spie.

Il risparmio energetico delle spie non ha effetti sul programma in corso.

- In base all'impostazione nella funzione di programmazione, la biancheria viene raffreddata prima che termini il programma.

5. Prelevare la biancheria dall'essiccatoio

Fine programma

L'essiccatoio può essere impostato in modo che alla fine del programma suoni un segnale acustico.

Al termine del programma (sul display tempo compare 0:00) la biancheria si è raffreddata e può essere prelevata.

Se è stata selezionata la *fase antipiega*, il tamburo gira a intervalli. In questo modo le pieghe sono ridotte al minimo se la biancheria non viene prelevata subito.

L'essiccatoio si spegne in automatico alla fine del programma dopo il tempo programmato.

Prelevare la biancheria

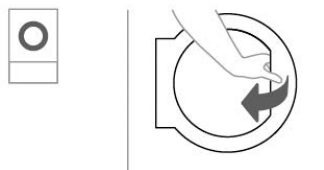

- Aprire lo sportello.

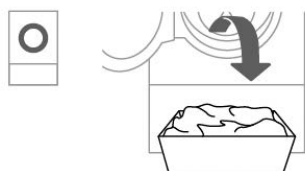

- Togliere la biancheria dal cestello.

⚠ **Danneggiamento a causa dell'asciugatura eccessiva.**
La biancheria rimasta nel cestello può essere danneggiata per asciugatura eccessiva.
Al termine dell'asciugatura prelevare quindi sempre tutti i capi di biancheria dal cestello.

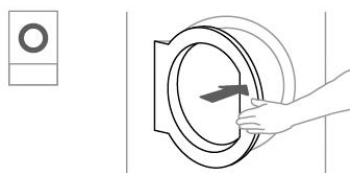





- Chiudere lo sportello.
- Spegnerne l'essiccatoio.

Suggerimenti per la pulizia

Questo essiccatoio deve essere mantenuto regolarmente in particolare in caso di funzionamento continuo. Attenersi a quanto riportato al capitolo "Pulizia e manutenzione".









Pacchetto programmi "Etichetta energetica"

Nome programma	Tipo di capo adatto	Livelli di asciugatura selezionabili (umidità residua in %)	Opzioni attivabili	Carico massimo
 Cotone 	Biancheria in cotone normalmente bagnata	<ul style="list-style-type: none"> - Asciutto stiro a macchina (40 %) - Asciutto stiro a mano (25 %) - Pronto asciutto (0 %) - Pronto asciutto + (-2 %) 	-  Fase anti piega*	PDR 511: 11 kg PDR 516: 16 kg
 Cotone PRO	Biancheria in cotone normalmente bagnata	<ul style="list-style-type: none"> - Asciutto stiro a macchina (40 %) - Asciutto stiro a mano (25 %) - Pronto asciutto (0 %) - Pronto asciutto + (-2 %) 	-  Fase anti piega*	

* Se l'opzione è attivata nella funzione di programmazione del livello gestore.

Elenco programmi

Pacchetto programmi "Standard"

Nome del programma	Tipo di capo adatto	Livelli di asciugatura selezionabili (umidità residua in %)	Opzioni attivabili	Carico massimo
 Cot.resistente colorato	Capi in cotone/lino a uno o più strati	<ul style="list-style-type: none"> - Asciutto stiro a macchina (40 %) - Asciutto stiro a mano (25 %) - Pronto asciutto (0 %) - Pronto asciutto + (-2 %) 	- (☞) Fase anti piega*	PDR 511: 11 kg PDR 516: 16 kg
 Lava/indossa	Capi lava/indossa di cotone e misto cotone o fibre sintetiche	<ul style="list-style-type: none"> - Asciutto stiro a mano (20 %) - Pronto asciutto (2 %) - Pronto asciutto + (0 %) 	- (☞) Fase anti piega*	PDR 511: 4,5 kg PDR 516: 6 kg
 Lana	Capi in lana	-	-	
 Delicati	Tessuti delicati in cotone e misto cotone o fibre sintetiche	<ul style="list-style-type: none"> - Asciutto stiro a mano (20 %) - Pronto asciutto (2 %) - Pronto asciutto + (0 %) 	- (☞) Fase anti piega*	PDR 511: 2 kg PDR 516: 3 kg
 Progr. tempo aria fredda	Capi che devono essere semplicemente arieggiati	-	- (☞) Fase anti piega*	
 Progr. tempo aria calda	Per asciugare ridotte quantità di biancheria o per terminare l'asciugatura di singoli capi di biancheria	-	- (☞) Fase anti piega*	
 Cot. resistente colorato Delicato	Per asciugare ridotte quantità di biancheria o per terminare l'asciugatura di singoli capi di biancheria	<ul style="list-style-type: none"> - Asciutto stiro a macchina (40 %) - Asciutto stiro a mano (25 %) - Pronto asciutto (0 %) - Pronto asciutto + (-2 %) 	- (☞) Fase anti piega*	PDR 511: 11 kg PDR 516: 16 kg
 Lava/indossa Delicato	Capi adatti all'asciugatura che non devono essere sollecitati meccanicamente.	<ul style="list-style-type: none"> - Asciutto stiro a mano (20 %) - Pronto asciutto (2 %) - Pronto asciutto + (0 %) 	- (☞) Fase anti piega*	PDR 511: 4,5 kg PDR 516: 6 kg

* Se l'opzione è attivata nella funzione di programmazione del livello gestore.

Cambiare il programma in corso

Non è più possibile cambiare il programma in corso (protezione contro interventi indesiderati). Per selezionare un nuovo programma si dovrà prima interrompere quello in corso.

 Pericolo di incendio a causa di un utilizzo errato.
La biancheria può bruciare e danneggiare l'essiccatoio e l'ambiente circostante.
Leggere il capitolo "Indicazioni per la sicurezza e avvertenze".

Se si sposta il selettore programmi mentre il programma di asciugatura è in corso, sul display tempo viene visualizzato il messaggio -D-. Il messaggio -D- si spegne quando si imposta nuovamente il selettore programmi sul programma originario.

Interrompere un programma in corso

- Toccare il tasto sensore *Start/Stop* per più di 2 secondi.

Se il programma è terminato oppure è stato interrotto e la temperatura della biancheria è sufficientemente alta, i capi si raffreddano.

Se durante il raffreddamento si preme di nuovo *Start/Stop*, si accende 0:00.

- Aprire lo sportello.

Aggiungere biancheria

- Aprire lo sportello.

 Pericolo di incendio quando si tocca biancheria molto calda o il cestello dell'essiccatoio.
La biancheria e il cestello dell'essiccatoio sono ancora molto caldi e possono causare ustioni al contatto.
Far raffreddare la biancheria e prelevarla con cautela.

- Aggiungere la biancheria.
- Chiudere lo sportello.
- Avviare il programma.

Modificare il programma

Aggiungere biancheria mentre è in corso il posticipo dell'avvio

È possibile aprire lo sportello e aggiungere o prelevare biancheria.

- Tutte le impostazioni del programma rimangono memorizzate.
- Se lo si desidera è possibile modificare nuovamente il livello di asciugatura.

- Aprire lo sportello.
- Aggiungere la biancheria oppure prelevarla.
- Chiudere lo sportello.
- Toccare il tasto sensore *Start/Stop*, affinché il posticipo dell'avvio continui a scorrere.

Durata residua

Delle modifiche al programma possono causare dei salti di tempo sul display.

Livello gestore (modalità di programmazione)

Presupposti per l'accesso:

- L'apparecchio è acceso.
- Lo sportello dell'apparecchio è aperto.

Accedere al livello gestore

- Toccare e tenere premuto il tasto sensore *Start/Stop* e chiudere lo sportello.

Il tasto sensore *Start/Stop* lampeggia rapidamente per 2 secondi.

- Tenere premuto il tasto sensore *Start/Stop* per almeno 4 secondi.

Il tasto sensore *Start/Stop* rimane acceso. Questo segnala l'accesso riuscito alla modalità di programmazione del livello gestore.

- Rilasciare il tasto sensore *Start/Stop*.

Se non si rilascia il tasto sensore acceso *Start/Stop* entro 6 secondi, la macchina rileva un accesso anomalo oppure lo sportello incastrato.

Il tempo massimo per il tentativo di accesso è di 10 secondi. Il tentativo di accesso viene infine interrotto.

Panoramica livello gestore

Se i valori preimpostati nel livello gestore vengono modificati, il fabbisogno energetico dell'essiccatoio può cambiare.

Pro-gramma	Denominazione	Valore di re-golazione possibile	Preimpo-stazione	Spiegazione
P01	Livello asciugat. Cot.resistente colorato	01 02 03 04 05 06 07	04	01 = Più umido 3 02 = Più umido 2 03 = Più umido 1 04 = Standard 05 = Più asciutto 1 06 = Più asciutto 2 07 = Più asciutto 3
P02	Livello asciugat. Lava/indossa	01 02 03 04 05 06 07	04	01 = Più umido 3 02 = Più umido 2 03 = Più umido 1 04 = Standard 05 = Più asciutto 1 06 = Più asciutto 2 07 = Più asciutto 3
P03	Cot.resistente colorato e tempo in/ex 1 Temperatura resistenza	01-20	20	v. tabella "Temperatura resistenza"
P04	Cot.resistente colorato e tempo in/ex 1 Temperatura aria processo	00-36	PDR 516: 36 PDR 511: 26	v. tabella "Temperatura aria di processo"
P05	Cot.resistente colorato e tempo in/ex 1 Durata direzione pref. motore	01-51	21	v. tabella "Tempi di inversione"
P06	Cot.resistente colorato e tempo in/ex 1 Durata motore direzione opposta	01-51	21	v. tabella "Tempi di inversione"
P07	Cot.resistente colorato e tempo in/ex 1 Durata pausa motore	01-14	01	v. tabella "Tempi di pausa"

Livello gestore (modalità di programmazione)

Pro-gramma	Denominazione	Valore di re-golazione possibile	Preimpo-stazione	Spiegazione
P08	Cot.resistente colorato e tempo in/ex 2 Temperatura resistenza	01-20	10	v. tabella "Temperatura resistenza"
P09	Cot.resistente colorato e tempo in/ex 2 Temperatura aria processo	00-36	PDR 516: 31 PDR 511: 26	v. tabella "Temperatura aria di processo"
P10	Cot.resistente colorato e tempo in/ex 2 Durata direzione pref. motore	01-51	21	v. tabella "Tempi di inversione"
P11	Cot.resistente colorato e tempo in/ex 2 Durata motore direzione opposta	01-51	21	v. tabella "Tempi di inversione"
P12	Cot.resistente colorato e tempo in/ex 2 Durata pausa motore	01-14	01	v. tabella "Tempi di pausa"
P13	Sintetici/Delicati e durata int./est. 3 Temperatura resistenza	01-20	03	v. tabella "Temperatura resistenza"
P14	Sintetici/Delicati e durata int./est. 3 Temperatura aria processo	00-36	PDR 516: 11 PDR 511: 26	v. tabella "Temperatura aria di processo"
P15	Sintetici/Delicati e durata int./est. 3 Durata direzione pref. motore	01-51	05 TOP/COP: 21	v. tabella "Tempi di inversione"
P16	Sintetici/Delicati e durata int./est. 3 Durata motore direzione opposta	01-51	05 TOP/COP: 21	v. tabella "Tempi di inversione"
P17	Sintetici/Delicati e durata int./est. 3 Durata pausa motore	01-14	01	v. tabella "Tempi di pausa"
P18	PRO e durata interno/esterno 4 Temperatura resistenza	01-20	20 TOP/COP: 00	v. tabella "Temperatura resistenza"
P19	PRO e durata interno/esterno 4 Temperatura aria processo	00-36	PDR 516: 36 PDR 511: 26 TOP/COP: 00	v. tabella "Temperatura aria di processo"
P20	PRO e durata interno/esterno 4 Durata direzione pref. motore	01-51	21	v. tabella "Tempi di inversione"
P21	PRO e durata interno/esterno 4 Durata motore direzione opposta	01-51	21	v. tabella "Tempi di inversione"
P22	PRO e durata interno/esterno 4 Durata pausa motore	01-14	01	v. tabella "Tempi di pausa"
P23	Etichetta Temperatura resistenza	01-20	20	v. tabella "Temperatura resistenza"
P24	Etichetta Temperatura aria processo	00-36	PDR 516: 36 PDR 511: 26	v. tabella "Temperatura aria di processo"
P25	Etichetta Motore cesto Direzione preferenziale	01-51	21	v. tabella "Tempi di inversione"
P26	Etichetta Motore cesto Direzione opposta	01-51	21	v. tabella "Tempi di inversione"

Livello gestore (modalità di programmazione)

Pro-gramma	Denominazione	Valore di re-golazione possibile	Preimpo-stazione	Spiegazione
P27	Etichetta Motore cesto Pausa	01-14	01	v. tabella "Tempi di pausa"
P28	Durata aria fredda Motore cesto Direzione preferenziale	01-51	21	v. tabella "Tempi di inversione"
P29	Durata aria fredda Motore cesto Direzione opposta	01-51	21	v. tabella "Tempi di inversione"
P30	Durata aria fredda Motore cesto Pausa	01-14	01	v. tabella "Tempi di pausa"
P31	Durata aria calda Temperatura resistenza	01-20	20	v. tabella "Temperatura resistenza"
P32	Durata aria calda Temperatura aria processo	00-36	PDR 516: 36 PDR 511: 26	v. tabella "Temperatura aria di processo"
P33	Durata aria calda Motore cesto Direzione preferenziale	01-51	21	v. tabella "Tempi di inversione"
P34	Durata aria calda Motore cesto Direzione opposta	01-51	21	v. tabella "Tempi di inversione"
P35	Durata aria calda Motore cesto Pausa	01-14	01	v. tabella "Tempi di pausa"
P36	Lana Temperatura resistenza	01-20	20	v. tabella "Temperatura resistenza"
P37	Lana Temperatura aria processo	00-36	PDR 516: 36 PDR 511: 26	v. tabella "Temperatura aria di processo"
P38	Lana Durata direzione pref. motore	01-51	21	v. tabella "Tempi di inversione"
P39	Lana Durata motore direzione opposta	01-51	01	v. tabella "Tempi di inversione"
P40	Lana Durata pausa motore	01-14	09	v. tabella "Tempi di pausa"
P41	Lava/indossa Delicato Temperatura resistenza	01-20	03	v. tabella "Temperatura resistenza"
P42	Lava/indossa Delicato Temperatura aria processo	00-36	PDR 516: 11 PDR 511: 26	v. tabella "Temperatura aria di processo"
P43	Lava/indossa Delicato Durata direzione pref. motore	01-51	21	v. tabella "Tempi di inversione"
P44	Lava/indossa Delicato Durata motore direzione opposta	01-51	21	v. tabella "Tempi di inversione"
P45	Lava/indossa Delicato Durata pausa motore	01-14	01	v. tabella "Tempi di pausa"
P46	Lava/indossa Temperatura resistenza	01-20	09	v. tabella "Temperatura resistenza"
P47	Lava/indossa Temperatura aria processo	00-36	PDR 516: 31 PDR 511: 26	v. tabella "Temperatura aria di processo"

Livello gestore (modalità di programmazione)

Pro-gramma	Denominazione	Valore di re-golazione possibile	Preimpo-stazione	Spiegazione
P48	Lava/indossa Durata direzione pref. motore	01-51	21	v. tabella "Tempi di inversione"
P49	Lava/indossa Durata motore direzione opposta	01-51	21	v. tabella "Tempi di inversione"
P50	Lava/indossa Durata pausa motore	01-14	01	v. tabella "Tempi di pausa"
P51	Funzion.interv. ventola off/on	00 01	00	00 = off 01 = on
P52	Funzion.interv. ventola: tempo dopo l'avvio senza funzionamento intervallato della ventola	01-99	30	v. tabella "Funzion.interv. ventola dopo l'avvio"
P54	Funzion.interv. ventola: numero dei cicli di inversione fino al successivo funzionamento intervallato della ventola	01-99	02	01 = 1 ciclo 02 = 2 cicli xx = xx cicli
P55	Segnale acu-stico di fine	00 01 02	01	00 = off 01 = normale 02 = forte
P56	Acustica tasti	00 01 02	01	00 = off 01 = normale 02 = forte
P57	Melodia di benvenuto	00 01 02	01	00 = off 01 = normale 02 = forte
P58	Segnale acu-stico di errore	00 01	00	00 = off 01 = on
P59	Luminosità campi illuminati	01 02 03 04 05 06 07	07	Luminosità del tasto selezionato
P60	Luminosità dimmerata dei campi illuminati	01 02 03 04 05 06 07	02	01 = 10 % della luminosità massima 02 = 20 % della luminosità massima 03 = 30 % della luminosità massima 04 = 40 % della luminosità massima 05 = 50 % della luminosità massima 06 = 60 % della luminosità massima 07 = 70 % della luminosità massima

Livello gestore (modalità di programmazione)

Pro-gramma	Denominazione	Valore di re-golazione possibile	Preimpo-stazione	Spiegazione
P61	Luminosità display a 7 segmenti	01 02 03 04 05 06 07 08 09 10 11 12 13 14 15	01	Luminosità del display a sette segmenti
P62	Modalità spegnimento spie a display	00 01 02 03 04	04	00 = off 01 = on dopo 10 minuti, non nel programma in corso 02 = on dopo 10 minuti 03 = on dopo 30 minuti, non nel programma in corso 04 = on dopo 30 minuti
P63	Modalità spegnimento macchina	00 01 02 03	01	00 = nessuno spegnimento 01 = dopo 15 minuti 02 = dopo 20 minuti 03 = dopo 30 minuti
P65	Raffreddamento esteso	00 01	01	00 = off 01 = on
P66	Temperatura di raffreddamento	00-15	15	00 = 40 °C/104 °F 01 = 41 °C/106 °F 02 = 42 °C/108 °F 03 = 43 °C/109 °F 04 = 44 °C/111 °F 05 = 45 °C/113 °F 06 = 46 °C/115 °F 07 = 47 °C/117 °F 08 = 48 °C/118 °F 09 = 49 °C/120 °F 10 = 50 °C/122 °F 11 = 51 °C/124 °F 12 = 52 °C/126 °F 13 = 53 °C/127 °F 14 = 54 °C/129 °F 15 = 55 °C/131 °F
P67	Memory	00 01	00	00 = off 01 = on

Livello gestore (modalità di programmazione)

Pro-gramma	Denominazione	Valore di re-golazione possibile	Preimpo-stazione	Spiegazione
P68	Fase antipiega	00 01 02 03 04 05 06 07 08 09 10 11 12	02	00 = off 01 = 1 h 02 = 2 h 03 = 3 h 04 = 4 h 05 = 5 h 06 = 6 h 07 = 7 h 08 = 8 h 09 = 9 h 10 = 10 h 11 = 11 h 12 = 12 h
P70	Pulire i filtri	00-55	55	00 = off xx = xx h 55 = 55 h
P71	Posticipo avvio	00 01	01	00 = off 01 = on
P74	Proseguimento programma dopo sportello aperto	00 01	00	00 = off = interruzione del programma con sportello aperto 01 = on = interruzione programma con sportello aperto
P85	Sensore pressione (esterno)	00 01 02	00	00 = off 01 = contatto di chiusura 02 = contatto di apertura
P86	Valvola di sfiato esterna	00 01	00	00 = no 01 = sì
P87	Valvola di sfiato esterna ritardo	00-99	00	00 = nessuno 01 = 1 s 02 = 2 s 99 = 99 s
P88	Ventola supplement.	00 01	00	00 = off 01 = on
P91	Selezione modulo COM	00 01 02	00	00 = off 01 = modulo interno 02 = modulo esterno
P92	Blocco est. programma	00 01	01	00 = off 01 = on

Temperatura resistenza

Valore di regolazione sul display	Temperatura
01	55 °C/131 °F
02	60 °C/140 °F
03	65 °C/149 °F
04	70 °C/158 °F
05	75 °C/167 °F
06	80 °C/176 °F

Livello gestore (modalità di programmazione)

Valore di regolazione sul display	Temperatura
07	85 °C/185 °F
08	90 °C/194 °F
09	95 °C/203 °F
10	100 °C/212 °F
11	105 °C/221 °F
12	110 °C/230 °F
13	115 °C/239 °F
14	120 °C/248 °F
15	125 °C/257 °F
16	130 °C/266 °F
17	135 °C/275 °F
18	140 °C/284 °F
19	145 °C/293 °F
20	150 °C/302 °F

Temperatura aria di processo

Valore di regolazione sul display	Temperatura
00	0 °C/32 °F
01	30 °C/86 °F
02	31 °C/88 °F
03	32 °C/90 °F
04	33 °C/91 °F
05	34 °C/93 °F
06	35 °C/95 °F
07	36 °C/97 °F
08	37 °C/99 °F
09	38 °C/100 °F
10	39 °C/102 °F
11	40 °C/104 °F
12	41 °C/106 °F
13	42 °C/108 °F
14	43 °C/109 °F
15	44 °C/111 °F
16	45 °C/113 °F
17	46 °C/115 °F
18	47 °C/117 °F
19	48 °C/118 °F
20	49 °C/120 °F
21	50 °C/122 °F
22	51 °C/124 °F
23	52 °C/126 °F
24	53 °C/127 °F
25	54 °C/129 °F
26	55 °C/131 °F

Livello gestore (modalità di programmazione)

Valore di regolazione sul display	Temperatura
27	56 °C/133 °F
28	57 °C/135 °F
29	58 °C/136 °F
30	59 °C/138 °F
31	60 °C/140 °F
32	61 °C/142 °F
33	62 °C/144 °F
34	63 °C/145 °F
35	64 °C/147 °F
36	65 °C/149 °F

Cicli di inversione

Valore di regolazione sul display	Secondi
01	20 s
02	22 s
03	24 s
04	26 s
05	28 s
06	30 s
07	32 s
08	34 s
09	36 s
10	38 s
11	40 s
12	42 s
13	44 s
14	46 s
15	48 s
16	50 s
17	52 s
18	54 s
19	56 s
20	58 s
21	60 s
22	62 s
23	64 s
24	66 s
25	68 s
26	70 s
27	72 s
28	74 s
29	76 s
30	78 s
31	80 s

Livello gestore (modalità di programmazione)

Valore di regolazione sul display	Secondi
32	82 s
33	84 s
34	86 s
35	88 s
36	90 s
37	92 s
38	94 s
39	96 s
40	98 s
41	100 s
42	102 s
43	104 s
44	106 s
45	108 s
46	110 s
47	112 s
48	114 s
49	116 s
50	118 s
51	120 s

Tempi di pausa

Valore di regolazione sul display	Secondi
01	2 s
02	3 s
03	4 s
04	5 s
05	6 s
06	7 s
07	8 s
08	9 s
09	10 s
10	11 s
11	12 s
12	13 s
13	14 s
14	15 s

Funzion.interv. ventola dopo l'avvio

Valore di regolazione sul display	Secondi
01	30 s
02	60 s
03	90 s
04	120 s

Livello gestore (modalità di programmazione)

Valore di regolazione sul display	Secondi
05	150 s
06	180 s
07	210 s
08	240 s
09	270 s
10	300 s
11	330 s
12	360 s
13	390 s
14	420 s
15	450 s
16	480 s
17	510 s
18	540 s
19	570 s
20	600 s
21	630 s
22	660 s
23	690 s
24	720 s
25	750 s
26	780 s
27	810 s
28	840 s
29	870 s
30	900 s
31	930 s
32	960 s
33	990 s
34	1.020 s
35	1.050 s
36	1.080 s
37	1.110 s
38	1.140 s
39	1.170 s
40	1.200 s
41	1.230 s
42	1.260 s
43	1.290 s
44	1.320 s
45	1.350 s
46	1.380 s
47	1.410 s
48	1.440 s

Livello gestore (modalità di programmazione)

Valore di regolazione sul display	Secondi
49	1.470 s
50	1.500 s
51	1.530 s
52	1.560 s
53	1.590 s
54	1.620 s
55	1.650 s
56	1.680 s
57	1.710 s
58	1.740 s
59	1.770 s
60	1.800 s
61	1.830 s
62	1.860 s
63	1.890 s
64	1.920 s
65	1.950 s
66	1.980 s
67	2.010 s
68	2.040 s
69	2.070 s
70	2.100 s
71	2.130 s
72	2.160 s
73	2.190 s
74	2.220 s
75	2.250 s
76	2.280 s
77	2.310 s
78	2.340 s
79	2.370 s
80	2.400 s
81	2.430 s
82	2.460 s
83	2.490 s
84	2.520 s
85	2.550 s
86	2.580 s
87	2.610 s
88	2.640 s
89	2.670 s
90	2.700 s
91	2.730 s
92	2.760 s

Livello gestore (modalità di programmazione)

Valore di regolazione sul display	Secondi
93	2.790 s
94	2.820 s
95	2.850 s
96	2.880 s
97	2.910 s
98	2.940 s
99	2.970 s

Uscire dalla modalità di programmazione

- Per uscire dalla modalità di programmazione, ruotare il selettore dell'essiccatoio sulla posizione .

L'essiccatoio si spegne.

Istruzioni per il pairing





Con i seguenti passaggi è possibile collegare in rete l'essiccatoio.

Aprire livello gestore

- Riaccendere la macchina, ruotando il selettore dalla posizione interruttore  su un'altra posizione a piacere.
- Aprire lo sportello dell'essiccatoio.
- Tenere premuto il tasto sensore Start/Stop e nel contempo chiudere lo sportello.
- Continuare a tenere premuto il tasto sensore Start/Stop, finché Start/Stop dapprima lampeggia e infine rimane acceso.

A questo punto ci si trova nel livello gestore.

Configurare il collegamento in rete tramite WPS

- Al livello gestore *P91* selezionare con i tasti freccia < o >.
- Selezionare quindi il modulo di comunicazione interna *-01* con i tasti freccia < o >.
- Confermare, toccando il tasto sensore Start/Stop.
- Riavviare l'essiccatoio, ruotando il selettore sulla posizione interruttore .
- Riaccendere la macchina, ruotando il selettore dalla posizione interruttore  su un'altra posizione a piacere.
- Tenere premuto il tasto  per 4 secondi, finché sul display compare *APP*.
- Tenere quindi premuto il tasto  per 2 secondi, finché sul display compare *WPS*.

Infine si avvia un timer.



- Nel tempo indicato premere il tasto WPS sul router.

Viene stabilita la connessione in rete tramite WPS.

La macchina adesso è collegata.

Configurare la connessione di rete provvisoria tramite Soft-AP

La connessione di rete tramite Soft-AP (= Access Point software) è possibile solo se l'essiccatoio non è già connesso a una rete.

- Nel livello gestore *P91* selezionare con i tasti sensore < o >.
- Selezionare quindi il modulo di comunicazione interna *-01* con i tasti sensore < o >.
- Confermare, toccando il tasto sensore Start/Stop.
- Riavviare l'essiccatoio, ruotando il selettore sulla posizione interruttore .
- Riaccendere la macchina, ruotando il selettore dalla posizione interruttore  su un'altra posizione a piacere.
- Tenere premuto il tasto sensore , finché sul display compare *APP*.

Infine si avvia un timer. L'essiccatoio adesso apre il Soft-AP per 10 minuti.

- Stabilire la connessione con il Device Connector in Miele MOVE.

Non appena viene stabilita la connessione, lampeggiano i punti nella parola *A.P.P.*

Proseguire infine con il Device Connector in Miele MOVE.

Connessione in rete

Configurare il collegamento in rete tramite il cavo LAN

Per un collegamento in rete via cavo, è necessario il modulo di comunicazione opzionale "XKM 3200 WL PLT"..

- Al livello gestore *P91* selezionare con i tasti freccia < o >.
- Selezionare infine il modulo COM -02 con i tasti freccia < o >.
- Confermare, toccando il tasto sensore Start/Stop.
- Collegare la macchina tramite il cavo di rete al router/switch. Il router/switch deve essere collegato a internet.

La macchina adesso è collegata.

Dati tecnici

Requisiti di sistema per WLAN

- WLAN 802.11b/g/n
- Banda da 2,4 GHz
- Cifratura WPA/WPA2
- DHCP attivato
- multicastDNS/Bonjour/IGMP Snooping attivato
- Porte 443, 80, 53 e 5353 aperte
- IP server DNS = IP Standard Gateway/router
- Utilizzo mesh/ripetitore: stesso SSID e password di Standard Gateway/router
- L'SSID deve essere sempre visibile



Requisiti di sistema per LAN

- DHCP attivato
- multicastDNS/Bonjour/IGMP Snooping attivato
- Porte 443, 80, 53 e 5353 aperte
- IP server DNS = IP Standard Gateway/router

Intensità del segnale WLAN – Valori indicativi

L'intensità del segnale WLAN è solo un valore indicativo. Un'affermazione vincolante non è possibile.

L'intensità del segnale WLAN si può leggere tramite MDU o direttamente sulla macchina.

Intensità del segnale WLAN		Significato
MDU	 *	
76 - 100 %	3/3**	Funzionamento generalmente affidabile
51 - 75 %	2/3	
26 - 50 %	1/3	Funzionamento generalmente possibile
1 - 25 %	0/3	Funzionamento generalmente non affidabile
0 %		Funzionamento impossibile

* Viene visualizzato sulla macchina

** Numero di tacche  3/3 - 0/3

L'intensità del segnale può essere disturbata da molti fattori, ad es.:

- persone nella stanza;
- porte aperte o chiuse
- oggetti spostati

- fonti radio o disturbi che si modificano
- altri apparecchi con tecnologia a onde radio Bluetooth o WLAN.

Pulire il filtro impurità

 Pericolo di incendio a causa del funzionamento dell'essiccatoio senza filtro impurità.

I circuiti dell'aria, il riscaldamento e il condotto di sfiato possono ostruirsi e incendiarsi nel corso del funzionamento dell'essiccatoio senza filtro impurità.

Non rimuovere il filtro impurità per eseguire la pulizia.

Non mettere mai in funzione l'essiccatoio senza il filtro montato.

Sostituire immediatamente un filtro impurità danneggiato.

Il filtro raccoglie tutte le impurità. Pulire il filtro almeno 1 volta durante i giorni lavorativi o quando compare la segnalazione a display. In caso di eccessiva presenza di impurità, pulire il filtro anche più volte al giorno.

- Per aprire lo sportellino del filtro, ruotare la maniglia presente sullo sportellino di 90° in senso antiorario.
- Tirare lo sportellino verso di sé e sganciarlo con cautela.

Pericolo di inciampare quando lo sportellino è stato aperto.

Pericolo di inciampare e cadere quando lo sportellino è stato aperto.

Tenere lo sportellino sempre chiuso. Aprirlo esclusivamente per pulire il filtro.

- Posizionare lo sportellino in un luogo sicuro, ben visibile. Per lo sportellino non deve sussistere pericolo di caduta.
- Rimuovere le impurità dal filtro con le mani.

 Pericolo di danneggiamento se si utilizzano oggetti appuntiti o taglienti.

In caso di pulizia con oggetti taglienti e appuntiti è possibile danneggiare il filtro.

Non utilizzare quindi mai questi oggetti per la pulizia.

 Pericolo di schiacciamento quando si chiude lo sportellino.

Quando si chiude lo sportellino c'è il pericolo che si possa rimanere impigliati o schiacciati con gli arti superiori.

Chiudere lo sportellino sempre facendo molta attenzione.

- Dopo la pulizia inserire lo sportellino con cautela nell'essiccatoio e chiuderlo.
- Per chiudere lo sportellino del filtro, ruotare la maniglia presente sullo sportellino di 90° in senso orario.

Pulire il tamburo e le parti esterne dell'involucro

⚠ Pericolo di morte a causa di scossa elettrica.

Un essiccatoio non staccato completamente dall'alimentazione di tensione non può essere pulito o mantenuto.

Spegnere l'essiccatoio tramite l'interruttore principale predisposto dal committente prima di una pulizia o manutenzione.

Non utilizzare strumenti di pulizia a pressione né getti d'acqua per pulire la macchina.

⚠ Pericolo di danneggiamento a causa di detergenti contenenti solventi e prodotti abrasivi.

Non usare solventi, prodotti abrasivi, per vetro o universali che potrebbero danneggiare le superfici in materiale plastico o altri componenti.

Pulire l'essiccatoio solo con un panno morbido e inumidito e una soluzione detergente delicata o acqua e sapone.

- Pulire la guarnizione sul lato interno dello sportello con un panno leggermente inumidito.
- Se è stata asciugata biancheria inamidata, al termine passare il tamburo dell'essiccatoio con un panno morbido inumidito.
- Asciugare tutte le superfici con un panno morbido.
- Come alternativa è possibile pulire l'acciaio inossidabile (p.es. il tamburo) con un prodotto specifico per l'acciaio.

Sul retro dell'essiccatoio è presente un'apertura di aspirazione aria. L'apertura di aspirazione aria non può essere in nessun caso chiusa o coperta con oggetti.

Mantenere pulito l'ambiente immediatamente adiacente alla macchina a pompa di calore, in particolare l'area di aspirazione aria.

Pulizia annuale aggiuntiva

L'assistenza tecnica autorizzata o il personale formato Miele deve controllare che non vi siano depositi di impurità nell'intero vano interno della macchina e sulle pale della ventola dell'apertura di fuoriuscita aria **una volta all'anno**. Per gli essiccatoi con riscaldamento elettrico l'assistenza tecnica Miele deve inoltre testare la resistenza e il rispettivo vano. Per gli essiccatoi con riscaldamento a gas devono essere testati il bruciatore e l'ambiente del bruciatore.

Manutenzione dei sensori negli essiccatoi con comandi umidità residua (ROP)

Gli essiccatoi con comandi umidità residua (ROP) contengono sensori con spazzole di carbone, necessari per rilevare l'umidità residua. Poiché le spazzole di carbone sono soggette a usura, devono essere sostituite regolarmente dall'assistenza tecnica Miele o da personale specializzato. Il kit di manutenzione adatto è disponibile separatamente presso Miele.

Miele raccomanda la manutenzione dei rilevatori a intervalli di 4 anni.

Cosa fare se . . .

Un aiuto in caso di anomalie

Si può risolvere da soli la maggior parte delle anomalie senza rivolgersi all'assistenza tecnica Miele. La seguente panoramica riporta le anomalie più frequenti, fornendo informazioni utili sulle possibili cause e sui rimedi. Tenere tuttavia presente quanto segue.

⚠ Le riparazioni sugli elettrodomestici possono essere eseguite solo dal servizio di assistenza tecnica autorizzato Miele. Riparazioni eseguite non correttamente possono mettere seriamente a rischio la sicurezza dell'utente.

Guida guasti

Segnalazione	Causa e rimedio
Il display resta scuro.	L'essiccatoio non è allacciato alla corrente elettrica. ■ Controllare la spina, l'interruttore principale e i fusibili (predisposti dal committente).
L'efficacia dell'essiccatoio cala.	Nell'essiccatoio il filtro impurità è sporco. ■ Controllare che il filtro impurità della macchina non sia sporco e in caso pulirlo. Aerazione insufficiente ■ Accertarsi che l'apertura di aspirazione dell'aria e il condotto di sfiato dell'essiccatoio non siano chiusi oppure non siano coperti da oggetti. Temperatura ambiente troppo alta (>40 °C) ■ Arieggiare sempre in modo sufficiente il luogo di installazione. ■ Collegare eventualmente la macchina a un condotto esterno di aria pulita e di sfiato.
Il programma di asciugatura dura troppo o si interrompe.	È probabile che all'utente venga nuovamente richiesto di pulire i circuiti dell'aria/la guida aria. ■ Controllare tutte le possibili cause, come descritto di seguito. Il filtro impurità è ostruito con lanugine. ■ Eliminare la lanugine. L'area della guida aria è p.es. ostruita con capelli e lanugine. ■ Pulire l'area di guida aria. ■ La copertura nell'area di carico può essere rimossa per pulire l'area di guida aria sottostante. Il condotto di sfiato o la sua imboccatura sono ostruiti p.es. da capelli o lanugine. ■ Controllare e pulire tutti i componenti del condotto di sfiato (p.es. tubo a muro, griglia esterna, curve, pieghe, ecc.). L'afflusso di aria è insufficiente, perché p.es. l'ambiente di installazione è molto piccolo. ■ Durante l'asciugatura aprire una porta o una finestra, affinché possa girare l'aria. I capi non sono stati centrifugati a sufficienza.

Problema	Causa e rimedio
	<ul style="list-style-type: none"> ■ In futuro centrifugare i capi in lavatrici con un numero più alto di giri in centrifugazione.
	<p>L'essiccatoio è stato sovraccaricato.</p> <ul style="list-style-type: none"> ■ Rispettare la massima quantità di carico prevista per ogni programma di asciugatura.
	<p>La presenza di cerniere lampo in metallo impedisce di rilevare correttamente il grado di asciugatura della biancheria.</p> <ul style="list-style-type: none"> ■ In futuro aprire le cerniere lampo. ■ Se il problema si ripresenta, in futuro asciugare i capi con cerniere lunghe solo con il programma di aria calda.
Nel cesto si forma acqua di condensa.	<p>L'essiccatoio è collegato a un collettore di sfiato.</p> <ul style="list-style-type: none"> ■ Installare l'essiccatoio solo con una valvola di non ritorno al collettore di sfiato. ■ Controllare regolarmente che la valvola di non ritorno non presenti difetti ed eventualmente sostituirla.

Risultato di asciugatura non soddisfacente

Problema	Causa e rimedio
La biancheria non è stata asciugata in modo soddisfacente.	<p>Il carico si compone di diversi tessuti.</p> <ul style="list-style-type: none"> ■ Prolungare l'asciugatura con il programma <i>Progr. tempo aria calda</i>.
A seguito dell'asciugatura la biancheria o i cuscini con imbottitura in piuma emanano un odore sgradevole.	<p>La biancheria è stata lavata con troppo poco detersivo. Le piume con il calore emanano odori sgradevoli.</p> <ul style="list-style-type: none"> ■ Biancheria: durante il lavaggio utilizzare sufficiente detersivo. ■ Cuscini: dopo l'asciugatura far prendere loro aria.
Dopo l'asciugatura i capi in fibre sintetiche si caricano elettrostaticamente.	<p>I tessuti sintetici tendono a caricarsi elettrostaticamente.</p> <ul style="list-style-type: none"> ■ L'impiego di un ammorbidente all'ultimo risciacquo può ridurre la carica elettrostatica che si forma durante l'asciugatura.
Si è depositata della lanugine.	<p>Dai tessuti si stacca la lanugine formatasi soprattutto durante l'uso dei capi o in parte durante il lavaggio. La sollecitazione nell'essiccatoio è ridotta.</p> <p>La lanugine viene trattenuta dai filtri impurità e dal filtro compatto, così da essere facilmente eliminata.</p> <ul style="list-style-type: none"> ■ V. cap. "Pulizia e manutenzione".

Assistenza tecnica

Contatti in caso di guasto

In caso di guasti che non si è in grado di risolvere da soli, contattare il negozio specializzato Miele o il servizio di assistenza tecnica Miele.

Il numero di telefono dell'assistenza tecnica Miele si trova in fondo alle presenti istruzioni.

Indicare sempre il modello e il numero di fabbricazione dell'apparecchio. Questi dati possono essere rilevati dalla targhetta dati.

Requisiti per l'installazione

⚠ Danni a persone e cose a causa di un'installazione non corretta.

L'installazione non corretta dell'essiccatoio può causare danni a persone o cose.

L'essiccatoio può essere installato e messo in servizio per la prima volta solo dall'assistenza tecnica Miele o da rivenditori specializzati.

- ▶ Durante l'installazione o la manutenzione è necessario indossare dispositivi di protezione individuale.
- ▶ Installare la macchina secondo le norme vigenti.
- ▶ Utilizzare l'essiccatoio solo in ambienti ben aerati e non esposti al gelo.
- ▶ Non posizionare l'essiccatoio dietro una porta o un'anta chiudibile oppure una porta scorrevole. L'angolo di apertura massimo dello sportello dell'essiccatoio non deve essere limitato da oggetti o porte. Lo sportello della macchina deve poter essere aperto sempre completamente e illimitatamente.

Condizioni generali di funzionamento

Questo essiccatoio è adatto al solo uso industriale e deve essere messo in funzione solo in ambienti interni.

L'essiccatoio non deve essere posizionato in ambienti esposti al gelo.

A seconda delle caratteristiche del luogo di posizionamento si possono verificare trasmissioni di suoni e vibrazioni.

Suggerimento: in caso di specifiche esigenze di silenziosità del luogo di installazione, far eseguire una perizia in loco da esperti in materia.

Trasporto dell'essiccatoio

⚠ Pericolo di ferimento in caso di ribaltamento dell'essiccatoio.

Quando si trasporta l'essiccatoio, è possibile che sussista il pericolo di ribaltamento.

L'essiccatoio può essere trasportato solo con pallet.

Il trasporto deve essere effettuato sempre con ausili adatti.

- Trasportare la macchina con un carrello elevatore fino al luogo di posizionamento.
- Sul luogo di posizionamento eliminare l'imballo.

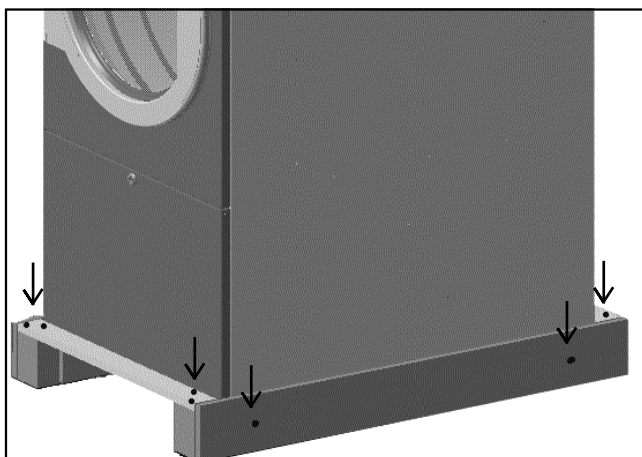

- Svitare le viti (torx T20 e T30) dal rivestimento in legno.
- Rimuovere il rivestimento in legno.
- Sollevare l'essiccatoio con il carrello elevatore.

Installazione

- Montare i piedini forniti (4 pz.)

Posizionare l'essiccatoio

- Posizionare l'essiccatoio su una superficie completamente piana e orizzontale che sopporti la sollecitazione a pavimento indicata.

La sollecitazione sul pavimento causata dall'essiccatoio agisce nell'area dei piedini sulla superficie di posizionamento della macchina. Non è necessario apporre una base. Occorre tuttavia compensare le irregolarità del pavimento.

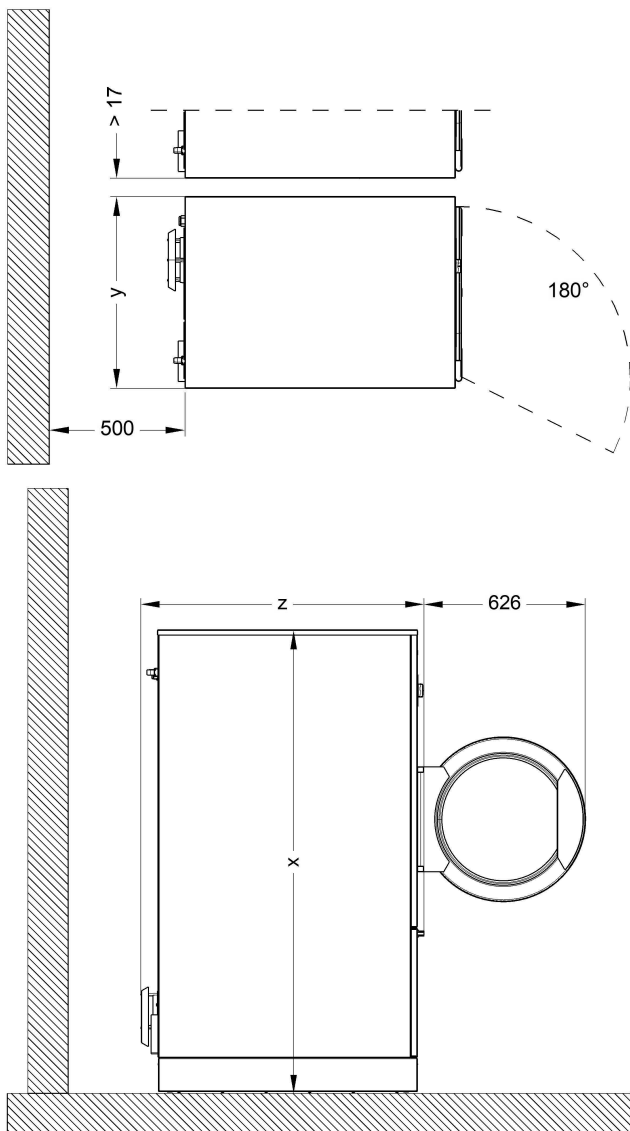

	PDR 516 SL
x	1.800 mm
y	710 mm
z	1.090 mm

- Per garantire un afflusso di aria sufficiente alla macchina e facilitare la successiva manutenzione, predisporre dietro la macchina un passaggio per la manutenzione largo almeno 500 mm e fare in modo che sia sempre accessibile. Devono essere rispettate le distanze indicate dalla parete.

- L'essiccatoio deve essere registrato e posizionato su una superficie piana. Regolando i piedini, registrare la macchina in posizione perfettamente orizzontale (in bolla). Stringere i dadi dopo la regolazione con un cacciavite alla lamiera a pavimento.

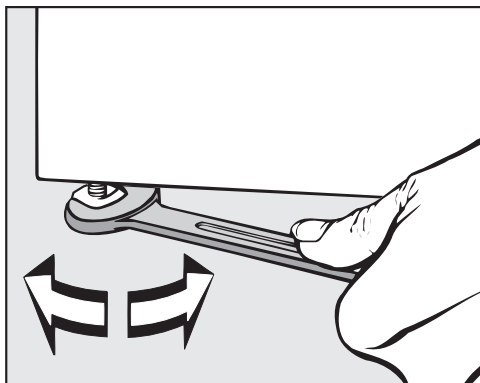

Suggerimento: Servirsi all'occorrenza di una livella a bolla.

- Essiccatoi con riscaldamento a gas oppure essiccatoi installati su uno zoccolo od offshore, devono necessariamente essere fissati al pavimento con griffe di ancoraggio dopo essere stati posizionati.

⚠ Se dovesse mancare il fissaggio a pavimento, dagli essiccatoi con riscaldamento a gas potrebbe fuoriuscire gas.

In caso di spostamento inavvertito di un essiccatoio a gas, il condotto del gas si danneggerebbe e potrebbe fuoriuscire gas.

Fissare gli essiccatoi con riscaldamento a gas dopo il posizionamento sempre con il materiale di fissaggio adatto al pavimento.

Allacciamento elettrico

⚠ Pericolo a causa di un allacciamento elettrico non corretto.

Lavori di installazione eseguiti in maniera errata possono provocare danni materiali ingenti e ferite gravi, anche la morte.

Tutti i lavori relativi all'allacciamento elettrico devono essere eseguiti solo da elettricisti qualificati e autorizzati.

Occorre rispettare le specifiche della norma IEC 60364-4-41 o le normative locali per l'installazione elettrica.

La tensione di allacciamento necessaria, la potenza assorbita e l'indicazione per la protezione esterna sono riportati sulla targhetta dati della macchina. Accertarsi che la tensione di allacciamento corrisponda ai valori di tensione riportati sulla targhetta dati prima di effettuare l'allacciamento elettrico.

Con valori di tensione differenti sussiste il pericolo che l'essiccatoio si danneggi a causa di una tensione elettrica troppo elevata.

Se sulla targhetta dati sono riportati più valori di tensione, la macchina può essere commutata per l'allacciamento sulla tensione iniziale. La commutazione deve essere effettuata solo dal servizio di assistenza tecnica autorizzato Miele o da rivenditori specializzati. Per farlo, osservare le indicazioni di inversione di cablaggio indicate sullo schema elettrico.

La macchina può essere collegata tramite allacciamento fisso oppure spina fissa ai sensi della normativa IEC 60309-1. Per un allacciamento fisso prevedere un dispositivo di distacco su tutti i poli nel luogo di posizionamento e installazione.

Valgono come dispositivi di separazione gli interruttori con un'apertura di contatto superiore ai 3 mm, quali interruttori LS, valvole e teleruttori (IEC/EN 60947).

Installazione

L'interruttore onnipolare (inclusa la spina) deve essere assicurato contro l'accensione indesiderata e da parte di terzi non autorizzati, se non è possibile interrompere l'alimentazione di energia da ogni punto di accesso.

Suggerimento: Si consiglia di allacciare preferibilmente l'essiccatoio tramite connettori a spina, così da poter effettuare più facilmente verifiche di sicurezza elettrica (ad es. durante un intervento di manutenzione o di messa in servizio).

- ▶ Non possono essere installati dispositivi che spengono automaticamente l'essiccatoio, come ad es. orologi programmabili.
- ▶ Per una maggiore sicurezza, occorre anteporre alla macchina un interruttore automatico differenziale (salvavita) RCD di tipo B. L'installazione deve essere effettuata in loco dal gestore.

 Intensa formazione di rumore e rischio di danni a causa di un collegamento di fase errato per quanto riguarda gli essiccatoi a pompa di calore.

Una posizione di fase errata causa la formazione di rumori negli essiccatoi a pompa di calore e può danneggiare il compressore.

Al momento dell'allacciamento alla rete elettrica di un essiccatoio a pompa di calore, accertarsi della posizione di fase corretta in base allo schema elettrico.

Installazione di varianti con riscaldamento elettrico e riscaldamento a gas

Afflusso/Sfiato

L'essiccatoio può essere messo in funzione se è installato correttamente un condotto di sfiato e si garantisce una sufficiente aerazione dell'ambiente.

Silenziatore (accessori Miele su richiesta)

L'utilizzo di silenziatori per i condotti dell'aria in uscita, ai quali le lavatrici o i mangani a gas sono collegati non è consentito. La tenuta del silenziatore è classificata nella categoria B secondo la norma DIN EN 13180.

Per gli essiccatoi a gas è necessaria un'autorizzazione dello spazzacamino competente per l'impianto di fuoriuscita dell'aria. Non è consentito installare più essiccatoi a un silenziatore. Se l'essiccatoio è allacciato a un condotto di raccolta, l'installazione del silenziatore deve essere effettuata immediatamente dietro il bocchettone di sfiato dell'essiccatoio. La valvola di ritorno deve poi essere installata nella direzione di flusso dietro il silenziatore.

Determinare la lunghezza totale del tubo e il diametro di un condotto di alimentazione dell'aria o di un condotto di sfiato

La lunghezza del tubo necessario e il numero e la forma delle curve sono determinate dalle caratteristiche di costruzione. Per evitare che la portata dell'aria si riduca, il tubo deve essere il più corto possibile e posato senza particolari angolazioni.

Per l'installazione si può utilizzare un tubo a sezione circolare o quadrata in materiale flessibile o in lamiera.

Se l'essiccatoio viene allacciato a una guida aria centralizzata, la lunghezza totale del tubo è data dalla somma della lunghezza del condotto di sfiato e del tubo di alimentazione dell'aria. La lunghezza massima del tubo alimentazione aria non deve superare la metà del tubo totale.

 Pericolo di incendio in caso di utilizzo di materiali infiammabili.
Il condotto di sfiato non deve essere composto di materiali combustibili.
Utilizzare esclusivamente materiale non combustibile per il condotto di sfiato.

Per condotti di sfiato in salita, sul punto più basso deve essere presente un condotto di scarico della condensa. La condensa deve essere scaricata attraverso una vaschetta di raccolta dell'acqua o uno scarico a pavimento.

Se più macchine hanno uno scarico comune tramite un tubo collettore, è necessario installare una valvola di non ritorno per ogni singola macchina.

Per facilitare la successiva pulizia del condotto occorre installare degli sportellini per la pulizia sulle curve.

Il condotto di sfiato predisposto dal committente e la fuoriuscita all'aperto devono essere controllati regolarmente affinché non presentino depositi di lanugine e nel caso devono essere puliti.

Installazione

Lunghezza condotti aggiuntivi

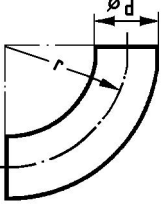
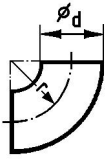
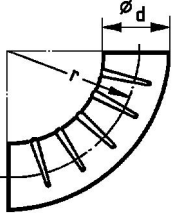
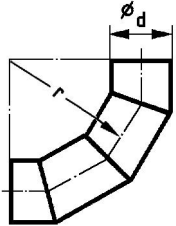
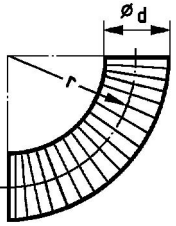
Pezzo sagomato	Modelli		PDR 516 SL
	Curva 90°	$r = 2d$	1,1 m
	Curva 45°	$r = 2d$	0,7 m
	Curva 90°	$r = d$	1,9 m
	Curva 45°	$r = d$	1,1 m
	Curva tubo flessibile 90°	$r = 2d$	3,2 m
	Curva tubo flessibile 45°	$r = 2d$	2,0 m
	Curva a segmento 90° (3 punti di saldatura)	$r = 2d$	1,2 m
	Curva 90° in tubo Westerflex	$r = 2d$ $r = 4d$	1,2 m 0,9 m
	Curva 45° in tubo Westerflex	$r = 2d$ $r = 4d$	1,0 m 0,8 m
	Retrovalvola		5,5 m

Lunghezza max. ammessa delle tubazioni

Diametro minimo dei tubi (tubi in lamiera)	PDR 516
150 mm	10 m
180 mm	27 m
200 mm	48 m
Contropressione consentita nei condotti di sfiato o di gas EL: riscaldamento elettrico G: riscaldamento a gas	EL: 350 Pa G: 300 Pa

Quando si collega il condotto di sfiato al bocchettone di evacuazione di una macchina, occorre accertarsi che il collegamento e la tenuta dell'aria siano ottimali.

In casi di un condotto con molte curve, di componenti di installazione aggiuntivi o quando si collegano diversi dispositivi a un tubo collettore, si consiglia un calcolo dettagliato della rete di tubi da parte di un progettista specializzato o di uno specialista.

Il condotto aria in uscita non può essere convogliato attraverso un camino alimentato a gas, carbone o combustibile liquido. L'aria calda e umida deve essere condotta in breve tempo all'esterno o in un canale di fuoriuscita dell'aria adeguato. Il condotto aria in uscita deve essere posato a favore del flusso. Utilizzare a tale scopo possibilmente poche curve, condotti tubolari corti, collegamenti e passaggi realizzati correttamente e testati in materia di tenuta dell'aria. Nel condotto di sfiato non devono essere montati filtri e griglie.

La parte terminale del tubo di un condotto di sfiato verso l'esterno deve essere protetto dagli agenti atmosferici grazie p.es. a una curva a 90° rivolta verso il basso.

 Durante il funzionamento dell'essiccatoio l'ambiente deve essere ben aerato.

Apertura di aerazione ambiente in caso di aspirazione dell'aria dall'ambiente di posizionamento

La misura minima per l'apertura di aerazione dipende dalla sezione del tubo di sfiato. Se l'essiccatoio è allacciato a una guida dell'aria centralizzata, di norma non sono necessarie altre aperture di aerazione.

Tubo di sfiato			Misura minima per apertura di aerazione		
⊘	□	A	A	⊘	□
150 mm	-	177 cm ²	531 cm ²	260 mm	230 mm
-	150 mm	225 cm ²	675 cm ²	295 mm	260 mm
180 mm	-	254 cm ²	762 cm ²	315 mm	280 mm
-	180 mm	324 cm ²	972 cm ²	355 mm	315 mm
200 mm	-	314 cm ²	942 cm ²	350 mm	310 mm
-	200 mm	400 cm ²	1200 cm ²	395 mm	350 mm
220 mm	-	380 cm ²	1140 cm ²	381 mm	377 mm
-	220 mm	484 cm ²	1452 cm ²	430 mm	382 mm
250 mm	-	491 cm ²	1473 cm ²	435 mm	385 mm
-	250 mm	625 cm ²	1875 cm ²	490 mm	435 mm
300 mm	-	707 cm ²	2121 cm ²	520 mm	460 mm
-	300 mm	900 cm ²	2700 cm ²	590 mm	520 mm

Allacciamento al gas (solo per versioni con riscaldamento a gas)

L'allacciamento gas deve essere predisposto solo da un installatore autorizzato nel rispetto delle normative vigenti nel paese.

A causa di una portata ridotta non è consentito l'utilizzo di una presa gas con la capacità di riscaldamento indicata.

Il riscaldamento a gas è impostato di serie in base alle indicazioni tecniche del gas riportate sull'etichetta sul retro della macchina.

In caso di cambio della famiglia del gas, occorre richiedere all'assistenza tecnica Miele un kit di modifica. Sono necessarie indicazioni sul modello e numero di macchina, sulla famiglia del gas, sul gruppo del gas, sulla pressione di allacciamento del gas e sul paese di installazione. La commutazione gas può essere eseguita solo da personale esperto e autorizzato.

Installazione

Questo essiccatoio è adatto all'uso di gas naturale E ed H con una miscela di idrogeno fino al 20 %.

A tale scopo, l'essiccatoio deve essere impostato sulle impostazioni per il gas naturale E, H.

Misure cautelari in caso di odore di gas

- Spegnerne subito qualsiasi fiamma.
- Chiudere subito la valvola di blocco del gas, il dispositivo di chiusura del gas sul contatore oppure il dispositivo di blocco principale.
- Aprire subito tutte le finestre e le porte.
- Non accendere fiammiferi o accendini.
- Non fumare.
- Non accedere mai agli ambienti in cui si è riscontrato odore di gas con luce accesa.
- Non effettuare nessuna azione che possa generare scintille (come per esempio estrarre una spina da una presa oppure premere interruttori o campanelli elettrici).
- Se non si trova la causa dell'odore del gas, nonostante tutte le rubinetterie siano chiuse, interpellare immediatamente l'azienda competente fornitrice di gas.

Se altre persone vengono istruite all'uso della macchina, informarle di queste importanti misure di sicurezza e metterle loro a disposizione.

L'allacciamento gas deve essere predisposto solo da un installatore autorizzato nel rispetto delle normative vigenti nel paese.

Per l'installazione devono essere rispettate le regole tecniche per installazioni di gas e le norme costruttive nazionali e regionali, le normative sulla combustione e le normative dell'azienda del gas competente.

In caso di progettazione di un impianto con riscaldamento a gas, mettersi in contatto in tempo debito con l'azienda del gas competente e lo spazzacamino della zona.

Luogo di posizionamento

Gli essiccatoi con riscaldamento a gas **non** possono essere messi in funzione nello stesso locale in cui sono attive macchine per il lavaggio che operano con solventi contenenti percloroetilene e CFC. I vapori che fuoriescono si dissolvono con la combustione di acidi cloridrici a causa dei quali possono danneggiarsi la biancheria e la macchina. Se posizionati in locali separati deve essere impedito lo scambio di aria.

Gli ambienti in cui si trovano dispositivi di combustione (es. caminetto) devono essere sufficientemente aerati. Ogni macchina con riscaldamento a gas deve essere considerata come "dispositivo di combustione" (indipendentemente dalla portata di gas).

Con il posizionamento di macchine con riscaldamento a gas liquido in locali sotterranei il gestore dell'impianto deve garantire i necessari dispositivi di aerazione e sfiato obbligatorio in base ai "Regolamenti tecnici per il gas liquido" (TRF).

L'aerazione dell'ambiente è ottimale se in caso di incendio generalizzato di tutti i dispositivi di combustione non si verifica alcuna depressione anche se i rispettivi gas di combustione vengono aspirati meccanicamente. In questo modo si garantisce la combustione ineccepibile del gas e il convogliamento completo verso l'esterno dei gas di combustione.

Le aperture di aerazione e sfiato non devono poter essere chiuse.

⚠ Prima di terminare i lavori in caso di messa in servizio, manutenzione, modifica e riparazione occorre controllare la tenuta di tutti i componenti che conducono gas, dalla valvola di chiusura manuale all'ugello del bruciatore.

Tenere conto in particolare dei bocchettoni di misurazione sulla valvola del gas. Il controllo deve essere eseguito sia sui bruciatori accesi che su quelli spenti.

- ▶ Si consiglia l'installazione in loco di un dispositivo di arresto termico.
- ▶ Se le macchine con riscaldamento a gas sono generalmente accessibili, occorre inoltre verificare se è necessario installare un dispositivo di controllo del flusso del gas.

Direttive per la Svizzera

Al momento del posizionamento e dell'installazione osservare le seguenti direttive:

- Tassi di resa del gas in base alle raccomandazioni SSIGA G1 (2002)
- Direttiva CFSL (EKAS) n. 1942: gas liquido, parte 2 (EKAS: commissione federale di coordinazione per la sicurezza sul lavoro).
- Direttive dell'associazione degli istituti cantonali di assicurazione antincendio (AICAA)

Condotto del gas

Portata necessaria

Modelli macchina	Carico termico nominale (Hi)	Gas naturale (LL)	Gas naturale (E)	Gas liquido
PDR 516	18 kW	2,22 m ³ /h	1,90 m ³ /h	1,42 kg/h

Per l'allacciamento sono presi come riferimento i seguenti valori di potere calorifico:

Gas naturale LL (G 25): 29,25 MJ/m³ (Hi)

Gas naturale E (G 20): 34,02 MJ/m³ (Hi)

Gas liquido (G 30): 45,65 MJ/m³ (Hi)

Gas naturale

Sezione interna	Lunghezza del condotto del gas (gas naturale)						
	3 m	5 m	10 m	20 m	30 m	50 m	100 m
	Portata massima						
¾" (20 mm)	4,7 m ³ /h	3,7 m ³ /h	2,6 m ³ /h	1,6 m ³ /h	1,1 m ³ /h	0,7 m ³ /h	0,3 m ³ /h
1" (25 mm)	8,6 m ³ /h	6,9 m ³ /h	4,8 m ³ /h	3,1 m ³ /h	2,4 m ³ /h	1,9 m ³ /h	0,9 m ³ /h
1¼" (32 mm)	16,0 m ³ /h	12,4 m ³ /h	8,7 m ³ /h	6,2 m ³ /h	5,0 m ³ /h	3,8 m ³ /h	2,4 m ³ /h
1½" (40 mm)	26,5 m ³ /h	20,5 m ³ /h	14,5 m ³ /h	10,3 m ³ /h	8,4 m ³ /h	6,5 m ³ /h	4,0 m ³ /h
2" (50 mm)	60,0 m ³ /h	47,0 m ³ /h	33,0 m ³ /h	23,0 m ³ /h	19,0 m ³ /h	15,0 m ³ /h	10,0 m ³ /h

Gas liquido

Sezione interna	Lunghezza del condotto del gas (gas liquido)			
	5 m	10 m	20 m	50 m
	Portata massima			
10 mm	1,3 kg/h	1,0 kg/h	-	-
12 mm	2,0 kg/h	1,5 kg/h	1,0 kg/h	-
16 mm	4,0 kg/h	3,0 kg/h	2,0 kg/h	1,5 kg/h
22 mm	9,0 kg/h	6,5 kg/h	4,5 kg/h	3,0 kg/h
27 mm	-	12,0 kg/h	8,0 kg/h	5,0 kg/h

Installazione

Condotti gas di combustione

Gli essiccatoi con riscaldamento a gas sono dispositivi di combustione a gas senza interruttore di tiraggio del tipo B₂₂ con ventola dietro il riscaldamento.

- La miscelazione di aria e gas di combustione dei mangani con riscaldamento a gas devono essere convogliati verso l'esterno mediante un camino adatto e attraverso il tetto.
- I condotti di aria e di gas di combustione in uscita devono essere mantenuti più corti possibile. I condotti verso l'esterno devono essere posati in salita verso il camino di sfiato.
- Possono essere utilizzati solo materiali resistenti al calore e alla fuliggine.
- Nel punto più basso del condotto dell'aria o del gas di combustione in uscita deve essere montato un condotto di condensa verso l'esterno. La condensa deve essere evacuata tramite una vaschetta di raccolta dell'acqua o tramite uno scarico a pavimento da predisporre in un rispettivo punto. Nel condotto tubolare non devono essere montate asticelle o griglie. Il condotto di sfiato e gas di combustione deve essere posato a tenuta di pressione.

Devono essere rispettate le attuali direttive per l'autorizzazione di impianti di scarico per gas a basse temperature.

Eccezioni:

1. Se non è realizzabile un singolo condotto di sfiato, mediante misure adeguate deve essere garantito che la miscelazione di aria e gas di combustione della macchina non giunga attraverso il condotto di aria in uscita delle altre macchine nel luogo di installazione (p.es. mediante l'uso di deflettori e un collettore a favore del flusso). In caso di collettore a favore del flusso occorre tenere presente che sul lato non utilizzato non può generarsi sovrappressione. Macchine con ventola non devono essere allacciate allo stesso camino di sfiato delle macchine senza ventola.
2. Per il convogliamento verso l'esterno della miscelazione di gas e aria attraverso una parete esterna non devono verificarsi pericoli o anomalie inammissibili.
3. Con un collettore, i singoli condotti di sfiato delle macchine devono essere inseriti nel collettore orizzontalmente e a favore del flusso. La sezione del camino di sfiato non può essere più piccola della sezione del collettore. I collettori devono essere mantenuti i più corti possibile e posati progressivamente verso il camino di sfiato. Sul punto più basso è necessario un condotto di scarico della condensa.

Per tutte le eccezioni, in particolare per l'installazione di un collettore, deve essere ottenuta un'autorizzazione speciale dello spazzacamino competente.

Diametro e sezione del condotto del gas di combustione

Essiccatoi	Bocchettone gas di scarico Diametro/sezione
PDR 5xx SL	150 mm/176 cm ²

Indicazioni di allacciamento e modifica

Lavori di allacciamento e modifica possono essere eseguiti solo dall'assistenza tecnica Miele o da un rivenditore specializzato.

L'essiccatoio è impostato di serie in base alle indicazioni tecniche del gas riportate sul retro della macchina.

Tubo del gas

Per collegare la macchina a gas si deve utilizzare un condotto ondulato in acciaio inossidabile in base alla norma DIN 3384. In alternativa è possibile utilizzare un tubo in base alla norma DIN EN 16617 con allacciamenti secondo DIN 3384.

Il tubo deve essere lungo massimo 2 m. Quando si sceglie il tubo, tenere conto sia della portata necessaria, sia delle disposizioni in vigore a livello nazionale.

Allacciamento principale

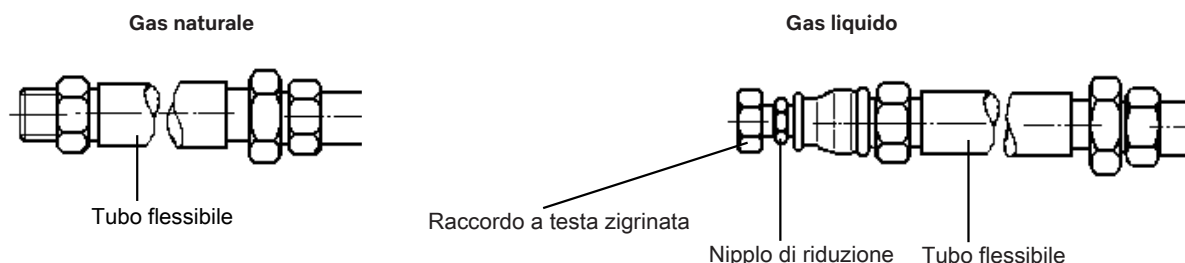

Valvola regolazione gas

Per regolare la pressione degli ugelli, occorre estrarre la copertura in plastica in alto. Sotto la copertura in plastica è presente una vite a testa esagonale. Per regolare la pressione degli ugelli, regolare questa vite con un cacciavite piatto.

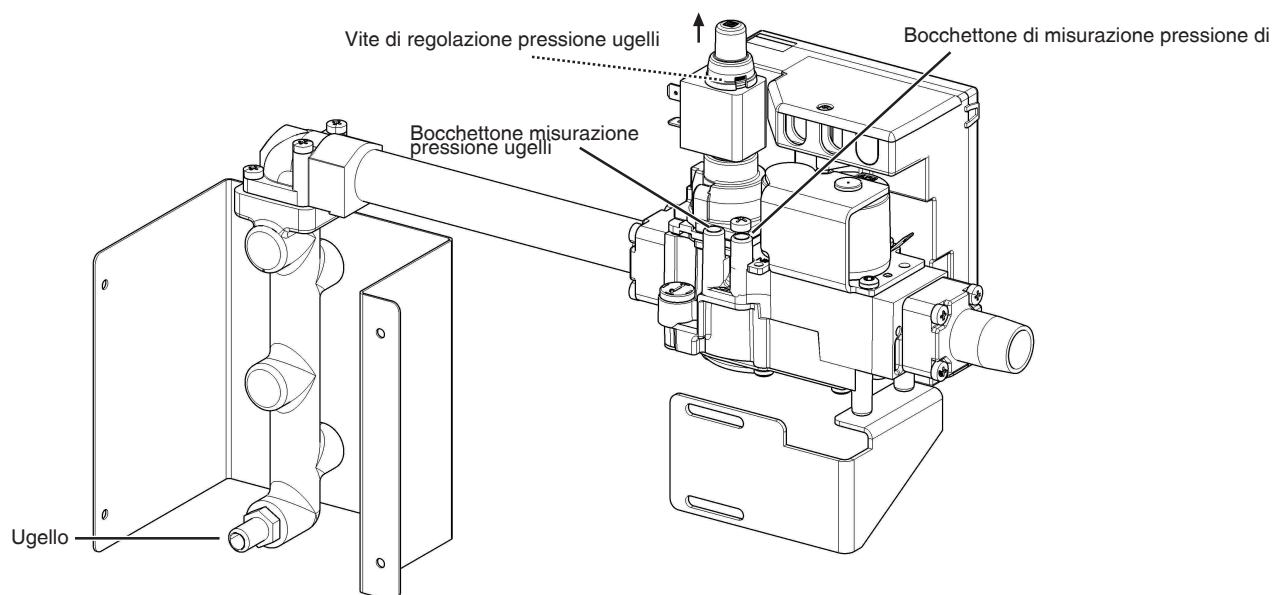

Pressioni di allacciamento del gas

Se, nel caso del gas naturale, la pressione di allacciamento scende al di sotto dei 15 mbar (p.es. in seguito a una caduta di pressione nella rete di fornitura), occorre informare l'azienda fornitrice di gas.

Paese	Categoria gas	Pressione allacciamento gas naturale (mbar)			Pressione di allacciamento gas liquido (mbar)			Pressione di allacciamento gas della rete urbana* (mbar)		
		n_p	min_p	max_p	n_p	min_p	max_p	n_p	min_p	max_p
AT	H ₂ B/P	20	17	25	50	42,5	57,5	-	-	-

Installazione

Paese	Categoria gas	Pressione allacciamento gas naturale (mbar)			Pressione di allacciamento gas liquido (mbar)			Pressione di allacciamento gas della rete urbana* (mbar)		
		n p	min p	max p	n p	min p	max p	n p	min p	max p
BE	I ² E(R)B	20	17	25	-	-	-	-	-	-
		25	20	30	-	-	-	-	-	-
	I ³ P	-	-	-	37	25	45	-	-	-
BG	II ² H3B/P	20	17	25	29	25	35	-	-	-
CH	II ² H3B/P	20	17	25	50	42,5	57,5	-	-	-
CY	II ² H3B/P	20	17	25	29	25	35	-	-	-
CZ	II ² H3B/P	20	17	25	29	25	35	-	-	-
IT	II ² ELL3B/P	20 (E)	17 (E)	25 (E)	50	42,5	57,5	-	-	-
		20 (LL)	18 (LL)	25 (LL)						
DK	III ^{1e} 2H3B/P	20	17	25	29	25	35	8	6	15
EE	II ² H3B/P	20	17	25	29	25	35	-	-	-
ES	II ² H3P	20	17	25	37	25	45	-	-	-
FI	II ² H3B/P	20	17	25	29	25	35	-	-	-
FR	I ² Er	20	17	25	-	-	-	-	-	-
		25	20	30	-	-	-	-	-	-
	I ³ P	-	-	-	37	25	45	-	-	-
GB	II ² H3P	20	17	25	37	25	45	-	-	-
GR	II ² H3B/P	20	17	25	29	25	35	-	-	-
HR	II ² H3B/P	20	17	25	29	25	35	-	-	-
HU	II ² H3B/P	25	20	30	50	42,5	57,5	-	-	-
IE	II ² H3P	20	17	25	37	25	45	-	-	-
IS	II ² H3P	20	17	25	30	25	35	-	-	-
IT	II ² H3B/P	20	17	25	29	25	35	-	-	-
LT	II ² H3B/P	20	17	25	29	25	35	-	-	-
LU	II ² E3B/P	20	17	25	29	25	35	-	-	-
LV	II ² H3B/P	20	17	25	29	25	35	-	-	-
MT	I ³ B/P	-	-	-	29	25	35	-	-	-
NL	II ² EK3B/P	20 (E)	17 (E)	25 (E)	29	25	35	-	-	-
		25 (K)	20 (K)	30 (K)						
	II ² L3B/P	25	20	30	29	25	35	-	-	-

Paese	Categoria gas	Pressione allacciamento gas naturale (mbar)			Pressione di allacciamento gas liquido (mbar)			Pressione di allacciamento gas della rete urbana* (mbar)		
		n p	min p	max p	n p	min p	max p	n p	min p	max p
NO	I ² H3B/P	20	17	25	29	25	35	-	-	-
PL	I ² E3P	20	17	25	37	25	45	-	-	-
PT	I ² H3P	20	17	25	37	25	45	-	-	-
RO	I ² H3B/P	20	17	25	29	25	35	-	-	-
SE	I ² H3B/P	20	17	25	29	25	35	-	-	-
SI	I ² H3B/P	20	17	25	29	25	35	-	-	-
SK	I ² H3B/P	20	17	25	29	25	35	-	-	-
TR	I ² H3B/P	20	17	25	29	25	35	-	-	-

* Solo per la Danimarca

Valori di impostazione del gas

Modello	Potenza di riscaldamento	Diametro ugelli	Pressione ugelli in mbar					
			2E/2H (AT, BE, CH, CY, CZ, DE, DK, EE, ES, FI, FR, GB, GR, HR, IE, IT, IS, LT, LV, NL, NO, PL, PT, RO, SE, SI, SK, TR)	2LL/2L (DE, NL)	2K** (NL)	3B/P (AT, CH, CY, CZ, DE, DK, EE, FI, GR, HR, IT, LT, LV, NL, NO, RO, SE, SI, SK, TR)	3P (BE, CH, ES, FR, GB, IE, IS, PL, PT)	1e* (DK)
Gas naturale PDR 516	18 kW	4,0 mm	8,0	12,5	12,5	-	-	-
Gas liquido PDR 516	18 kW	2,6 mm	-	-	-	14,4	18,6	-
Gas della rete urbana* PDR 516	18 kW	6,9 mm	-	-	-	-	-	5,0

* Solo per la Danimarca

** Solo per i Paesi Bassi

Questo essiccatoio è adatto all'uso di gas naturale E ed H con una miscela di idrogeno fino al 20 %.

A tale scopo, l'essiccatoio deve essere impostato sulle impostazioni per il gas naturale E, H.

Installazione

Installazione di versioni con pompa di calore

Condizioni generali di funzionamento

Questo essiccatoio a pompa di calore è adatto al solo uso industriale e deve essere messo in funzione solo in ambienti interni.

Temperatura ambiente per un funzionamento ottimale della pompa di calore:
+da 10 °C a +40 °C

La temperatura ambiente per l'essiccatoio a pompa di calore deve essere almeno di 10 °C.

In caso di temperature ambiente più basse sussiste il pericolo che nello scambiatore di calore inferiore si formi del ghiaccio. Inoltre si può formare anche della condensa.

A seconda delle caratteristiche del luogo di posizionamento si possono verificare trasmissioni di suoni e vibrazioni.

Suggerimento: in caso di specifiche esigenze di silenziosità del luogo di installazione, far eseguire una perizia in loco da esperti in materia.

Trasporto

L'essiccatoio e la pompa di calore non possono essere trasportati senza pallet.
Il trasporto deve essere effettuato sempre con ausili adatti.
Evitare di inclinare la pompa di calore oltre 30°.

In seguito a un trasporto la pompa di calore deve riposare sempre un'oretta prima della messa in servizio. In caso di sollecitazioni gravi o di inclinazioni oltre i 30° il periodo di fermo si prolunga fino a 24 ore.

Sul futuro luogo di installazione l'essiccatoio e la pompa di calore devono essere sollevati con mezzi di sollevamento adatti dai pallet.

Se il modulo pompa di calore durante il trasporto è stato inclinato **fino a max. 30°**, dopo il posizionamento, occorre rispettare un fermo di almeno un'ora prima che la macchina sia messa in funzione.

Se l'impianto è stato inclinato **oltre i 30°** o è esposto a forti scossoni, la fase di riposo prima della messa in servizio deve essere prolungata a 24 ore.

Al termine del trasporto e del posizionamento è necessario un fermo di almeno un'ora prima di allacciare la macchina alla rete elettrica.

Se il fermo non è sufficiente prima della messa in servizio, la pompa di calore si può danneggiare.

Apertura aspirazione aria

L'afflusso di aria per il dissipatore di calore avviene tramite l'apertura di aspirazione dell'aria dell'essiccatoio; l'aria viene prelevata direttamente dal luogo di posizionamento.

Nell'apertura di aspirazione dell'aria dell'essiccatoio si trova un filtro, che deve essere pulito regolarmente passandolo con la mano.

L'apertura di aspirazione dell'aria deve rimanere sempre libera e non deve essere coperta in nessun caso.

Apertura fuoriuscita aria

Per l'essiccatoio a pompa di calore a causa del circuito chiuso dell'aria non è necessario un condotto separato di sfiato.

L'aria calda espulsa per il raffreddamento dello scambiatore di calore riscalda l'aria ambiente. Per questo motivo accertarsi che vi sia una sufficiente aerazione del locale, ad es. grazie ad aperture di aerazione sempre libere. In caso di un'aerazione insufficiente si allunga il tempo di asciugatura e di conseguenza aumenta il consumo energetico dell'essiccatoio. Non coprire o ostruire mai in nessun caso con oggetti l'apertura di aerazione.

L'apertura di sfiato dell'aria non deve essere coperta o ostruita da oggetti.

Scarico condensa

La pompa di calore di questa macchina funziona in base al principio di condensazione. Per la condensa che si crea durante il processo di asciugatura occorre installare nel vano di installazione uno scarico a pavimento separato, aerato.

Lo scarico della condensa si trova sul lato posteriore dell'essiccatoio a pompa di calore e può essere convogliato tramite un tubo in pendenza verso lo scarico a pavimento. Deve essere garantito che la condensa non possa tornare in macchina.

Lo scarico della condensa non deve essere integrato direttamente in un sistema delle acque di scarico chiuso.

L'aria che fluisce contemporaneamente alla condensa deve poter fuoriuscire liberamente dallo scarico della condensa, senza strozzature.

 Pericolo di scossa elettrica e di ferimento a causa dell'utilizzo dell'essiccatoio senza rivestimento completo.

Con rivestimento smontato sono accessibili parti della macchina che conducono corrente o che ruotano.

Dopo l'installazione dell'essiccatoio accertarsi che tutte le parti di rivestimento amovibili sono montate di nuovo completamente.

Accessori su richiesta

Gli accessori di questo essiccatoio sono disponibili presso i rivenditori Miele o presso l'assistenza tecnica autorizzata Miele.

► Gli unici accessori che possono essere montati o utilizzati sono quelli espressamente autorizzati da Miele. Se si montano o utilizzano altri accessori, il diritto alla garanzia e a prestazioni in garanzia per vizi e/o difetti del prodotto decade.

Box di comunicazione

Mediante il box di comunicazione opzionale è possibile allacciare alla macchina Miele Professional gli hardware esterni di Miele e di altri fornitori. Hardware esterni sono p.es. sistema a gettoniera, impianto di carico di punta, sensore a pressione o valvola di sfiato esterna. Il box di comunicazione è alimentato con tensione di rete attraverso la macchina Miele Professional.

Il kit acquistabile separatamente si compone del box di comunicazione e dei rispettivi materiali di fissaggio per essere applicato in modo semplice alla macchina o anche a una parete.

APCL106

Tramite il modulo di comunicazione Miele reperibile come opzione, è possibile stabilire una connessione dei dati tra la macchina Professional Miele e un dispositivo per la diffusione dei dati in base agli standard ethernet o WLAN.

Il modulo di comunicazione viene inserito nell'apposito vano delle macchine, presente di serie. Il modulo di comunicazione offre la possibilità di comunicare in modo intelligente con sistemi esterni (p.es. terminali a gettoniera oppure soluzioni di pagamento intelligenti centralizzati) tramite app. Inoltre possono essere fornite informazioni dettagliate sullo stato delle macchine e sullo stato dei programmi.

Questo modulo è la base della comunicazione via cavo con Miele MOVE.

L'integrazione della macchina nell'app "Miele@Home" per il settore domestico non è possibile.

Il modulo di comunicazione è predisposto esclusivamente per l'utilizzo professionale e viene alimentato con tensione di rete direttamente tramite la macchina Professional Miele. Un allacciamento supplementare alla rete elettrica non è necessario. L'interfaccia ethernet ricavata dal modulo di comunicazione corrisponde a SELV (circuito a bassa tensione di sicurezza) secondo EN 60950. Anche gli apparecchi esterni collegati devono corrispondere a SELV.

Tutela della privacy e sicurezza dei dati

Non appena si attiva la funzione di connessione in rete e si collega l'apparecchiatura a internet, i seguenti dati vengono inviati al Cloud di Miele:

- Numero di fabbricazione della macchina
- Modello della macchina e dotazione tecnica
- Stato della macchina
- Informazioni sulla versione del software della macchina

Questi dati dapprima non vengono associati a nessun utente specifico e nemmeno memorizzati in modo permanente. Solo quando si collega la macchina a un utente, i dati vengono salvati in modo permanente e associati in modo specifico. La trasmissione e l'elaborazione dei dati avviene secondo gli elevati standard di sicurezza di Miele.

Impostazione di serie configurazione di rete

Tutte le impostazioni del modulo di comunicazione o del modulo WLAN integrato possono essere resettate alle impostazioni di serie. Resettare la configurazione di rete quando si smaltisce o si vende l'apparecchiatura oppure quando si mette in funzione una macchina usata. Solo in questo modo si garantisce che tutti i dati personali vengano rimossi e il proprietario precedente non possa più avere accesso all'apparecchio.

Diritti d'autore e licenze

Per usare e gestire il modulo di comunicazione, Miele utilizza software propri o di terzi non soggetti ad una cosiddetta condizione di licenza Open Source. Questo software/questi componenti software sono protetti dal punto di vista dei diritti. I diritti d'autore di Miele e di terzi devono essere rispettati.

Inoltre, il presente modulo di comunicazione contiene componenti software che vengono consegnati alle condizioni di licenza previste da Open Source. È possibile consultare i componenti Open Source, i rispettivi avvisi di copyright, le copie delle condizioni di licenza di volta in volta in vigore nonché eventuali ulteriori informazioni localmente tramite IP mediante un web browser (<https://<indirizzo ip>/Licenses>). Le disposizioni in materia di responsabilità e garanzia ivi contenute delle condizioni di licenza Open Source si intendono valide soltanto in rapporto ai titolari dei rispettivi diritti.

Gettoniera

Tutti gli essiccatoi sono dotati di un box di comunicazione con una gettoniera, acquistabile in aggiunta (p.es. per il funzionamento presso lavanderie self-service).

La programmazione necessaria al fine dell'allacciamento deve essere effettuata esclusivamente dall'assistenza tecnica Miele o da una società specializzata Miele. Per l'allacciamento di una gettoniera non è necessaria un'alimentazione di tensione esterna.

La cassetta per le monete deve essere svuotata ogni giorno, per evitare che si accumulino monete o gettoni.

Se nella cassetta si accumulano troppe monete, si verifica un guasto di funzionamento.

Accessori e pezzi di ricambio originali

Miele concede una garanzia fino a 15 anni per pezzi di ricambio funzionali dopo l'uscita di gamma dell'apparecchio (questo non vale per prodotti digitali o prodotti per la tracciabilità del processo). Inoltre, spesso è prevista una capacità di consegna di pezzi di ricambio originali importanti dal punto di vista funzionale.

Grazie alla loro elevata qualità, le apparecchiature Miele durano a lungo. Tuttavia, se fosse necessaria una riparazione, i pezzi di ricambio essenziali per il funzionamento sono disponibili fino a 15 anni dopo l'uscita di gamma del prodotto (questo non vale per prodotti digitali o prodotti per la tracciabilità del processo).

Contattare l'assistenza tecnica se sono necessari pezzi di ricambio e accessori o si desidera una consulenza individuale.

 Pericolo dovuto a interventi di riparazione non professionali.

I lavori di montaggio e di installazione possono essere eseguiti solo da un elettricista qualificato nel rispetto delle vigenti norme di sicurezza.

Per riparazioni, modifiche, controlli e manutenzioni di apparecchiature elettriche devono essere rispettate le norme di legge previste, le disposizioni sulla prevenzione degli infortuni e tutte le norme vigenti.

Prima di effettuare lavori di manutenzione o riparazione sulla macchina, è necessario staccare in modo sicuro tutti i cavi che conducono tensione.

Dati tecnici

Dati tecnici

		PDR 51x SL
Altezza		1.800 mm
Larghezza		711 mm
Profondità		1.075 mm
Profondità a sportello aperto		1.760 mm
Peso a vuoto	con pompa di calore	193 kg
	Riscaldamento elettrico	146 kg
	Riscaldamento a gas	150 kg
Capacità tamburo		PDR 511: 200 l PDR 516: 300 l
Quantità di carico massima (biancheria asciutta)		PDR 511: 11 kg
		PDR 516: 16 kg
Tensione di allacciamento		v. targhetta dati
Protezione (a cura del committente)		v. targhetta dati
Potenza assorbita		v. targhetta dati
Marchi di controllo		v. targhetta dati
Temperatura ambiente consentita	PDR 511 (con pompa di calore)	10–40 °C
	PDR 516 (riscaldamento elettrico)	2–40 °C
	PDR 516 (riscaldamento a gas)	2–40 °C
Carico max. sul pavimento con macchina in funzione	con pompa di calore	2052 N
	Riscaldamento elettrico	1664 N
	Riscaldamento a gas	1704 N
Applicazione norme di sicurezza prodotto		EN/IEC 60335-1; EN 50570; IEC 60335-2-11
Grado di livello sonoro EN ISO 11204		< 70 dB (A)
Livello di potenza sonora EN ISO 9614-2		< 80 dB (A)
Banda di frequenza		2,4000–2,4835 GHz
Potenza di trasmissione massima		< 100 mW

Dichiarazione di conformità UE

Con la presente, Miele dichiara che gli essiccatoi delle serie PT016, PT017 e PT018 sono conformi alla direttiva 2014/53/UE.

Il testo completo della dichiarazione di conformità UE è disponibile ai seguenti indirizzi internet:

- In www.miele.it/it/p/ sotto "Prodotti", "Download"
- In <http://www.miele.it/f/it/manuals-it-it.aspx> con inserimento del nome del prodotto o del numero di fabbricazione

Miele

Svizzera:

Miele SA
Limmatstrasse 4, 8957 Spreitenbach
Telefono +41 56 417 27 51
Telefax +41 56 417 24 69
professional@miele.ch
www.miele.ch/professional
Servizio riparazioni e picchetto
Telefono 0848 551 670

Italia:

Miele Italia S.r.l.
Strada di Circonvallazione, 27
39057 S. Michele-Appiano (BZ)
E-mail: professional@miele.it
Sito web: www.miele.it/it/p/



**Contact Center
Professional**

0471-666319

Lunedì - Venerdì ore 8.00-20.00
Sabato ore 9.00-17.00

Agenzie e centri di assistenza tecnica autorizzati Miele in tutte le regioni italiane.



Miele & Cie. KG
Carl-Miele-Straße 29, 33332 Gütersloh, Germania