



Instrukcja użytkowania i instalacji Pralnica profesjonalna PWM 509 PWM 511

Proszę **koniecznie** przeczytać instrukcję użytkowania przed ustawieniem – instalacją – uruchomieniem. Dzięki temu można uniknąć zagrożeń i uszkodzeń.

pl-PL

Spis treści

Ochrona środowiska naturalnego	6
Utylizacja starego urządzenia	6
Wskazówki bezpieczeństwa i ostrzeżenia	7
Objaśnienie wskazówek bezpieczeństwa i ostrzeżeń umieszczonych na urządzeniu.....	7
Użytkowanie zgodne z przeznaczeniem.....	8
Przewidywalne niewłaściwe zastosowania	9
Bezpieczeństwo techniczne	10
Prawidłowe użytkowanie.....	12
Chlor i uszkodzenia podzespołów.....	14
Akcesoria	15
Utylizacja starego urządzenia.....	15
Opis urządzenia	16
Opis urządzenia	16
Panel sterowania	17
Obsługa	18
Przyciski dotykowe i wyświetlacz dotykowy	18
Menu główne	18
Przykłady obsługi.....	19
Obsługa w wariantcie salonu pralniczego	22
Pranie	23
Przygotowanie do prania	23
Załadunek i włączanie pralnicy.....	24
Załadunek pralnicy.....	24
Pranie z komorą spłukiwania środków piorących	26
Dodawanie środków piorących poprzez komorę spłukiwania.....	26
Oddzielne płukanie zmiękczające lub płukanie usztywniające	26
Oddzielne krochmalenie	26
Wybieranie programu	28
Wybieranie ustawień programowych	29
Wybieranie funkcji dodatkowych	32
Pranie wstępne 	32
Namaczanie 	32
Płukanie plus 	32
Woda w bębnie 	32
Uzupełnienie 	32
Intensywnie 	32
Woda plus 	32
Start programu – Koniec programu	33
Timer	34
Cechy szczególne w przebiegu programu	35
Wirowanie	35
Ochrona przed zagniataniem	35
Zmiana przebiegu programu	36
Zmiana programu	36
Zmiana programu prania.....	36
Wstrzymywanie programu	36
Włączanie pralnicy po przerwie w zasilaniu	37
Dokładanie/wyjmowanie prania.....	38

Co robić, gdy...	39
Rozwiązywanie problemów.....	39
Serwis.....	40
Pomoc przy usterkach	40
Nie można uruchomić żadnego programu prania	40
Przerwanie programu i komunikat błędu.....	41
Na wyświetlaczu pojawi się komunikat.....	41
Niezadowolające rezultaty prania.....	42
Ogólne problemy z pralnicą	42
Nie można otworzyć ani zamknąć drzwiczek	43
Otwieranie drzwiczek przy zatkanym odpływie i/lub braku prądu	44
Czyszczenie i konserwacja	47
Rdzewienie	47
Czyszczenie komory spłukiwania środków piorących, zasobników w komorze oraz zasysacza.....	48
Czyszczenie siatek w dopływie wody.....	49
Instalacja	51
Ustawianie pralnicy.....	51
Mocowanie.....	51
Ogólne warunki użytkowania	51
Ułatwienie konserwacji	52
PWM 509	52
PWM 511	52
Ustawianie pralnicy.....	53
Ustawienie na cokole.....	53
Zabezpieczenie transportowe	54
Wyrównywanie	56
Podłączenie wody	57
Zastosowanie zabezpieczenia przeciwwrotnego	57
Przyłącze wody ciepłej.....	58
Przyłącze wody zimnej.....	58
Podłączenie elektryczne	60
Wskazówka dotycząca urządzeń zewnętrznych	60
Opcje/Wyposażenie dodatkowe.....	60
Connector Box	60
Interfejs Wi-Fi/LAN.....	62
Cokół (APWM037/038/039)	62
Poziom administratora	63
Otwieranie poziomu administratora	63
Otwieranie poziomu administratora (samoobsługa).....	63
Dostęp poprzez kod	63
Zmiana kodu.....	63
Kończenie ustawień	63

Spis treści

Obsługa / Wskazania	64
Język.....	64
Wybór języków	64
Ustalanie języków	64
Wskazania godziny	65
Data	65
Logo	65
Ekran startowy	65
Tryb	65
Jasność wyświetlacza	65
Wyłączanie -wskazania.....	65
Wyłączanie -urządzenie	65
Głośność.....	66
Widoczność parametrów	66
Programow. startu	66
Pamięć.....	66
System miar.....	66
Kod administratora	66
Wi-Fi	66
Wybór programów	68
Sterowanie.....	68
Pakiety programowe.....	68
Programy preferowane.....	68
Sortowanie programów	68
Przyp. kolor. programu.....	69
Kod Ekspert	69
Technika procesowa.....	70
Bez zagnieceń	70
Automatyczny odpływ wody	71
Serwis	71
Okres serwisowy	71
Aplikacje zewnętrzne	71
Blok. urządz. inkasującego.....	71
Connector-Box.....	71
Automat. dozowanie.....	71
Dozowanie	71
Unikanie obciąż. szczyt.....	72
Parametry urządzenia	72
Maksymalna liczba obrotów.....	72
Maks. temp. do ustaw.....	72
Informacje prawne.....	72
Podłączenie do sieci.....	73
Instrukcja parowania	73
Podłączenie do sieci.....	73
Otwieranie poziomu administratora	73
Pierwsza konfiguracja sieci.....	73
Ręczna konfiguracja połączenia sieciowego	74
Konfigurowanie połączenia sieciowego przez WPS	75
Konfigurowanie połączenia sieciowego przez Soft AP.....	76
Konfigurowanie połączenia sieciowego przez kabel LAN	76
Skonfigurowano interfejs Wi-Fi/LAN.....	77

Dane techniczne	77
Dane techniczne	79
Dane urządzenia PWM 509/511.....	79
Podłączenie elektryczne	79
Wymiary instalacyjne PWM 509	79
Wymiary instalacyjne PWM 511.....	79
Ciężar i obciążenie podłoża	79
Wartości emisyjne	79
WLAN.....	79
Bezpieczeństwo produktu.....	80
Deklaracja zgodności UE.....	80
Ochrona danych WiFi	81
Ochrona i bezpieczeństwo danych	81
Ustawienia fabryczne konfiguracji sieciowej.....	81
Prawa autorskie i licencje	81

Utylizacja opakowania transportowego

Opakowanie chroni pralnicę przed szkodami transportowymi. Materiały opakowaniowe zostały specjalnie dobrane pod kątem ochrony środowiska i techniki utylizacji i dlatego nadają się do ponownego wykorzystania.

Zwrot opakowań do obiegu materiałowego pozwala na zaoszczędzenie surowców i zmniejsza nagromadzenie odpadów. Opakowanie należy przekazać do utylizacji przez system zbiórki selektywnej.

Utylizacja starego urządzenia

Stare urządzenia elektryczne i elektroniczne zawierają jeszcze wiele cennych materiałów. Zawierają one jednak również substancje szkodliwe, które były wymagane do ich działania i zapewnienia bezpieczeństwa. Wyrzucone do śmieci lub poddane niewłaściwej obróbce mogą stwarzać zagrożenie dla zdrowia i środowiska naturalnego. Dlatego w żadnym razie nie wolno wyrzucać starego urządzenia do śmieci mieszanych.



Zamiast tego należy skorzystać z wyznaczonych miejsc zbierania starych urządzeń elektrycznych i elektronicznych w pobliżu swojego miejsca zamieszkania. Więcej informacji na ten temat można uzyskać u swojego sprzedawcy. Proszę zatroszczyć się o to, żeby stare urządzenie było zabezpieczone przed dziećmi do momentu odtransportowania.

Oszczędzanie energii

Zużycie energii i wody

- Należy wykorzystywać **maksymalną** wielkość załadunku dla danego programu piorącego. Zużycie energii i wody jest wówczas najmniejsze w stosunku do całkowitej ilości prania.
- Jeśli to możliwe, należy używać programów z pakietu programów Eco. Programy te charakteryzują się bardzo niskim zużyciem energii.

Środki piorące

- Stosować co najwyżej tyle środka piorącego, ile jest podane na jego opakowaniu.
- Przy mniejszej wielkości ładunku należy zmniejszyć ilość środka piorącego.





Wskazówka przy następującym po praniu suszeniu maszynowym

W celu zaoszczędzenia energii przy suszeniu należy wybrać możliwie najwyższą ilość obrotów wirowania programu piorącego.

Wskazówki bezpieczeństwa i ostrzeżenia

Oryginalna instrukcja użytkowania

Objaśnienie wskazówek bezpieczeństwa i ostrzeżeń umieszczonych na urządzeniu

	Przeczytać instrukcję użytkowania
	Ostrożnie, gorące powierzchnie
	Ostrożnie, napięcie do 1000 V
	Uziemienie ochronne
	Wyrównanie potencjałów

Ta pralka spełnia wymagania obowiązujących przepisów bezpieczeństwa. Nieprawidłowe użytkowanie może jednak doprowadzić do wyrządzenia szkód osobowych i rzeczowych.

Przed uruchomieniem pralki należy uważnie przeczytać instrukcję użytkowania. Instrukcja użytkowania zawiera ważne wskazówki dotyczące montażu, bezpieczeństwa, użytkowania i konserwacji. Dzięki temu można uniknąć zagrożeń i uszkodzeń urządzenia.

Firma Miele wyraźnie zwraca uwagę na to, że należy koniecznie przeczytać rozdział dotyczący instalacji pralki oraz wskazówki bezpieczeństwa i ostrzeżenia i bezwzględnie się do nich stosować.

Firma Miele nie może zostać pociągnięta do odpowiedzialności za szkody, które zostaną spowodowane w wyniku nieprzestrzegania tych wskazówek.

Zachować tę instrukcję i przekazać ją ewentualnemu następnemu posiadaczowi urządzenia.

Jeśli urządzenie będzie obsługiwane również przez inne osoby, wówczas należy im udostępnić te wskazówki bezpieczeństwa i ostrzeżenia i/lub je z nimi zapoznać.

Użytkowanie zgodne z przeznaczeniem

- ▶ Pralnica jest przeznaczona wyłącznie do prania takich tekstyliów, które są oznaczone przez producenta na etykiecie konserwacyjnej jako nadające się do prania. Inne zastosowania są potencjalnie niebezpieczne. Producent nie odpowiada za szkody, które zostaną spowodowane stosowaniem niezgodnym z przeznaczeniem lub nieprawidłową obsługą urządzenia.
- ▶ Pralnicy należy używać zgodnie z instrukcją użytkowania, regularnie konserwować i kontrolować pod kątem prawidłowości działania.
- ▶ Pralnica nie jest przeznaczona do użytkowania na zewnątrz pomieszczeń.
- ▶ Nie ustawiać pralnicy w pomieszczeniach zagrożonych mrozem. Zamrożone węże mogą ulec rozerwaniu lub pęknięciu. Sprawność elektroniki może się obniżyć w ujemnych temperaturach.
- ▶ Ta pralnica jest przeznaczona wyłącznie do użytku profesjonalnego.
- ▶ Jeśli urządzenie jest eksploatowane w otoczeniu przemysłowym, wówczas może być obsługiwane tylko przez odpowiednio poinstruowany/przeszkolony lub wykwalifikowany personel. Jeśli urządzenie jest używane w strefie publicznie dostępnej, wówczas administrator musi zapewnić bezpieczne korzystanie z urządzenia.
- ▶ To urządzenie nie może być użytkowane w miejscach niestacjonarnych (np. na statkach).
- ▶ Osoby, które ze względu na upośledzenie psychiczne, umysłowe lub fizyczne, czy też brak doświadczenia lub niewiedzę, nie są w stanie bezpiecznie obsługiwać urządzenia, nie mogą z niego korzystać bez nadzoru lub wskazań osoby odpowiedzialnej.
- ▶ Dzieci poniżej 8 roku życia należy trzymać z daleka od pralnicy, chyba że są pod stałym nadzorem.
- ▶ Dzieciom powyżej 8 roku życia wolno używać pralnicy bez nadzoru tylko wtedy, gdy została im ona objaśniona w takim stopniu, że mogą z niej bezpiecznie korzystać. Dzieci muszą być w stanie rozpoznać i zrozumieć możliwe zagrożenia wynikające z nieprawidłowej obsługi.
- ▶ Dzieci nie mogą przeprowadzać zabiegów czyszczenia lub konserwacji pralnicy bez nadzoru.
- ▶ Nadzorować dzieci znajdujące się w pobliżu pralnicy. Nigdy nie pozwalać dzieciom na bawienie się pralnicą.
- ▶ Programy dezynfekujące nie mogą być przerywane, ponieważ w przeciwnym razie efekt dezynfekcji zostanie ograniczony. Standard dezynfekcji procesów termicznych oraz chemotermicznych z reguły zapewnia administrator za pomocą odpowiednich kontroli.

Przewidywalne niewłaściwe zastosowania

▶ Nigdy nie stosować w pralnicy środków czyszczących zawierających rozpuszczalniki (jak np. benzyna pralnicza). Podzespoły urządzenia mogą ulec uszkodzeniu i mogą wystąpić trujące opary. **Zagrożenie pożarowe i wybuchowe!**

▶ Gdy pierze się w wysokich temperaturach, należy pamiętać, że szyba w drzwiczkach staje się bardzo gorąca. Dlatego należy zapobiec dotykaniu szyby w drzwiczkach przez dzieci podczas prania.

Niebezpieczeństwo odniesienia oparzeń!

▶ Zamykać drzwiczki załadunkowe po każdym praniu. Dzięki temu można zapobiec wspinaniu się dzieci lub małych zwierząt do pralnicy lub chowaniu w niej przedmiotów.

▶ Nie uszkadzać, nie usuwać, ani nie omijać zabezpieczeń i elementów sterowania pralnicy.

▶ Naprawą urządzeń, w których uszkodzone są elementy obsługi lub izolacja przewodów, może zajmować się wyłącznie producent/serwis lub wykwalifikowany elektryk.

▶ Woda z prania jest ściekami a nie wodą pitną! Takie ścieki należy odprowadzać do odpowiednio przygotowanego systemu kanalizacyjnego.

▶ Przed wyjęciem prania zawsze należy się upewnić, że bęben jest nieruchomy. Przy sięganiu do obracającego się jeszcze bębna zachodzi znaczne ryzyko odniesienia obrażeń.

▶ Przy zamykaniu drzwiczek załadunkowych należy uważać na to, żeby w szczelinę pomiędzy drzwiczkami i ramą nie dostały się żadne członki ciała.

Uwaga: Blokowanie drzwiczek załadunkowych pralnicy odbywa się automatycznie natychmiast po uruchomieniu urządzenia.

▶ W przypadku stosowania kombinacji pomocniczych środków piorących i produktów specjalnych należy bezwzględnie przestrzegać wskazań producenta. Każdy środek należy wykorzystywać wyłącznie do zastosowań przewidzianych przez producenta, żeby uniknąć szkód materiałowych i gwałtownych reakcji chemicznych.

Bezpieczeństwo techniczne

- ▶ Skontrolować pralnicę przed instalacją pod kątem widocznych uszkodzeń. Uszkodzona pralnica nie może zostać zainstalowana ani uruchomiona.
 - ▶ Elektryczne bezpieczeństwo tej pralnicy jest zagwarantowane tylko wtedy, gdy jest ona podłączona do przepisowej instalacji ochronnej. To bardzo ważne, żeby ten podstawowy środek bezpieczeństwa był sprawny, a w razie wątpliwości należy zlecić sprawdzenie instalacji elektrycznej przez wykwalifikowanego elektryka. Firma Miele nie może zostać pociągnięta do odpowiedzialności za szkody spowodowane brakiem lub nieciągłością przewodu ochronnego.
 - ▶ Nieprawidłowo przeprowadzone naprawy mogą się stać przyczyną poważnych zagrożeń dla użytkownika, za które producent nie ponosi odpowiedzialności. Naprawy mogą być przeprowadzane wyłącznie przez fachowców autoryzowanych przez firmę Miele, w przeciwnym razie w przypadku wystąpienia kolejnych uszkodzeń nie będą respektowane żadne roszczenia gwarancyjne.
 - ▶ Nie podejmować w pralnicy żadnych zmian, które nie są wyraźnie dozwolone przez firmę Miele.
 - ▶ W razie usterki lub do czyszczenia i konserwacji pralnicę należy odłączyć od zasilania elektrycznego. Pralnica jest tylko wtedy odłączona elektrycznie od sieci, gdy:
 - wtyczka pralnicy jest wyjęta z gniazdka,
 - wyłączony jest odpowiedni bezpiecznik instalacji elektrycznej budynku,
 - odpowiedni bezpiecznik topikowy instalacji elektrycznej budynku jest całkowicie wykręcony z oprawki.
- Dalsze informacje można uzyskać w rozdziale „Instalacja“, punkt „Podłączenie elektryczne“.
- ▶ Pralnica może zostać podłączona do ujęcia wodnego wyłącznie przy zastosowaniu zestawu węży dostarczonego wraz z urządzeniem. Nie wolno wykorzystywać ponownie starych węży. Węże należy kontrolować w regularnych odstępach czasu. Zestaw węży można wówczas wymienić w odpowiednim momencie i uniknąć szkód wodnych.
 - ▶ W przypadku przecieku należy usunąć jego usterkę, zanim pralnica będzie mogła być dalej używana. Natychmiast odłączyć pralnicę od sieci elektrycznej w przypadku stwierdzenia wycieku wody!
 - ▶ Uszkodzone podzespoły mogą zostać wymienione wyłącznie na oryginalne części zamienne Miele. Tylko w przypadku takich części firma Miele może zagwarantować spełnienie wymagań bezpieczeństwa w pełnym zakresie.
 - ▶ Dla tej pralnicy obowiązują ogólne przepisy BHP. Zaleca się przeprowadzanie kontroli zgodnie z obowiązującymi w tym zakresie przepisami. Wymagana do dokumentacji kontrolnej książka kontrolna jest dostępna w serwisie firmy Miele.
 - ▶ Przestrzegać wskazówek zamieszczonych w rozdziale „Ustawianie i podłączanie“ oraz w rozdziale „Dane techniczne“.
 - ▶ Jeśli pralnica jest podłączona za pomocą wtyczki sieciowej, wtyczka pralnicy musi być stale dostępna, żeby w każdej chwili można było odłączyć pralnicę od zasilania.
 - ▶ Dla podłączenia na stałe instalacja musi być wyposażona w urządzenie rozłączające wszystkie bieguny.

Wskazówki bezpieczeństwa i ostrzeżenia

- ▶ Jeśli zostało przewidziane podłączenie na stałe, musi być możliwość odłączenia pralnicy od sieci elektrycznej za pomocą urządzenia rozłączającego wszystkie bieguny. Urządzenie rozłączające musi się znajdować w bezpośrednim sąsiedztwie pralnicy, być stale widoczne, dostępne bez przeszkód i łatwe do uchwycenia.
- ▶ W wariantach urządzeń bez własnego wyłącznika awaryjnego w miejscu ustawienia musi występować centralny wyłącznik awaryjny.

Prawidłowe użytkowanie

- ▶ Maksymalna wielkość załadunku dla PW 509 wynosi 9,0 kg. Maksymalna wielkość załadunku dla PW 511 wynosi 11,0 kg. Częściowo mniejsze wielkości załadunku dla poszczególnych programów można odnaleźć w rozdziale „Przegląd programów“.
- ▶ Przed pierwszym uruchomieniem należy usunąć zabezpieczenie transportowe pralnicy (patrz rozdział „Instalacja“, punkt „Usuwanie zabezpieczenia transportowego“). Jeśli zabezpieczenie transportowe nie zostanie usunięte, może to spowodować uszkodzenie stojących obok mebli lub urządzeń podczas cyklu wirowania.
- ▶ Nigdy nie próbować otwierać siłą drzwiczek załadunkowych pralnicy. Drzwiczki załadunkowe dają się otworzyć tylko wtedy, gdy na wyświetlaczu pojawi się odpowiednia wskazówka.
- ▶ Nie dociskać kołyszającej się jednostki urządzenia do tyłu podczas pracy urządzenia.
- ▶ Przy zamykaniu drzwiczek załadunkowych pomiędzy ramą drzwiczek i otworem bębna oraz przy zawiasach istnieje niebezpieczeństwo przygniecenia i przycięcia.
Uwaga: Blokowanie drzwiczek odbywa się automatycznie przy starcie urządzenia!
- ▶ Zamknąć dopływ wody w przypadku dłuższej nieobecności (np. w czasie urlopu), szczególnie wtedy, gdy w pobliżu brak jest w podłodze kratki ściekowej (odpływu).
- ▶ Zwrócić uwagę, żeby wraz z pranymi rzeczami do bębna nie dostały się żadne obce ciała (np. gwoździe, igły, monety, spinacze biurowe). Obce ciała mogą uszkodzić podzespoły urządzenia (np. zbiornik bębna, bęben). Uszkodzone podzespoły mogą z kolei spowodować uszkodzenie prania.
- ▶ Przy prawidłowym dozowaniu środków piorących odkamienianie pralnicy nie jest konieczne. Jeśli jednak w urządzeniu osadzi się tak duża ilość kamienia, że konieczne będzie jego usunięcie, należy w tym celu zastosować specjalne środki odwapniające z ochroną antykorozyjną. Takie środki można nabyć w handlu specjalistycznym lub w serwisie firmy Miele. Należy ściśle przestrzegać instrukcji dotyczących stosowania podanych na opakowaniu środka odkamieniającego.
- ▶ Tekstylia, które zostały poddane działaniu środków czyszczących zawierających rozpuszczalniki, przed praniem muszą zostać dobrze wypłukane w czystej wodzie. Należy przy tym pamiętać, że pozostałości rozpuszczalników mogą być odprowadzane do ścieków wyłącznie przy uwzględnieniu lokalnych przepisów.
- ▶ Nigdy nie stosować w pralnicy środków czyszczących zawierających rozpuszczalniki (jak np. benzyna pralnicza). Podzespoły urządzenia mogą ulec uszkodzeniu i mogą wystąpić trujące opary. **Zagrożenie pożarowe i wybuchowe!**
- ▶ Nie przechowywać ani nie używać w pobliżu pralnicy benzyny, nafty lub innych substancji łatwopalnych. Nie wykorzystywać pokrywy urządzenia jako powierzchni do odkładania.
Zagrożenie pożarowe i wybuchowe!
- ▶ Nie przechowywać na pokrywie urządzenia żadnych chemikaliów (płynne środki piorące, środki pomocnicze). Mogą one spowodować przebarwienia lub też uszkodzenia lakieru. W razie przypadkowego dostania się chemikaliów na powierzchnie należy je niezwłocznie usunąć za pomocą ścierki nasączonej wodą.

Wskazówki bezpieczeństwa i ostrzeżenia

- ▶ Środki farbujące, odbarwiające i odwapniające muszą być przeznaczone do stosowania w pralnicach. Bezwzględnie przestrzegać wskazań dotyczących stosowania podanych przez producenta.
- ▶ Związki siarki zawarte w środkach odbarwiających mogą doprowadzić do korozji. Nie wolno stosować środków odbarwiających w pralnicy.
- ▶ Unikać kontaktu powierzchni ze stali szlachetnej ze środkami czyszczącymi i dezynfekującymi zawierającymi płynny chlor lub podchloryn sodu. Oddziaływanie tych środków na stal szlachetną może wywołać korozję. Agresywne opary roztworu wybielacza chlorowego mogą również powodować korozję. Dlatego nie przechowywać otwartych pojemników z tymi środkami w bezpośrednim sąsiedztwie urządzeń.
- ▶ Do czyszczenia pralnicy nie wolno stosować myjki wysokociśnieniowej ani strumienia wody.

Chlor i uszkodzenia podzespołów

▶ Wraz ze wzrostem udziału chloru rośnie prawdopodobieństwo uszkodzenia podzespołów.

▶ Zastosowanie środków zawierających chlor, jak np. podchloryn sodu i wybielacze chlorowe w proszku, może uszkodzić warstwę ochronną stali szlachetnej i doprowadzić do wystąpienia korozji podzespołów. Dlatego należy zrezygnować ze stosowania środków zawierających chlor. W zamian należy stosować środki wybielające na bazie tlenu.

Jeśli jednak w przypadku specjalnych zabrudzeń będą stosowane chłorowe środki wybielające, w każdym przypadku należy bezwzględnie przeprowadzić postępowanie antychlorowe. W przeciwnym razie zarówno podzespoły pralnicy, jak i pranie mogą zostać trwale i nieodwracalnie uszkodzone.

▶ Postępowanie antychlorowe musi się odbyć bezpośrednio po zakończeniu wybielania chlorowego. Do postępowania antychlorowego nadają się nadtlenek wodoru oraz środki piorące i wybielające na bazie tlenu. Nie wolno spuszczać kąpeli w międzyczasie.

W przypadku postępowania z tiosiarczanem, szczególnie przy zastosowaniu twardej wody, może utworzyć się gips. Ten gips może się odkładać w pralnicy lub powodować inkrustacje na praniu. Postępowanie z nadtlenkiem wodoru jest zalecane w przeciwieństwie do postępowania z tiosiarczanem, ponieważ nadtlenek wodoru wspomaga proces neutralizacji chloru.

Dokładne wielkości dozowania i temperatury procesowe muszą zostać ustalone i wypróbowane na miejscu, odpowiednio do dozowania zalecanego przez producenta środków piorących i pomocniczych. Należy również sprawdzić, czy w praniu nie pozostały żadne resztki aktywnego chloru.

Akcesoria

► Elementy wyposażenia mogą zostać dobudowane lub wbudowane tylko wtedy, gdy jest to wyraźnie dozwolone przez firmę Miele. Jeśli zostaną dobudowane lub wbudowane inne elementy, przepadają roszczenia wynikające z gwarancji, rękojmi i/lub odpowiedzialności za produkt.

Utylizacja starego urządzenia

► Uczynić zamek drzwiczek niezdatnym do użytku, gdy pralnica jest wycofywana z eksploatacji lub przekazywana do złomowania. Można dzięki temu zapobiec sytuacji, że bawiące się dzieci zatrzasną się w środku i znajdą się w sytuacji zagrożenia życia.

Firma Miele nie może zostać pociągnięta do odpowiedzialności za szkody, które zostaną spowodowane w wyniku nieprzestrzegania wskazówek bezpieczeństwa i ostrzeżeń.

Opis urządzenia

Opis urządzenia

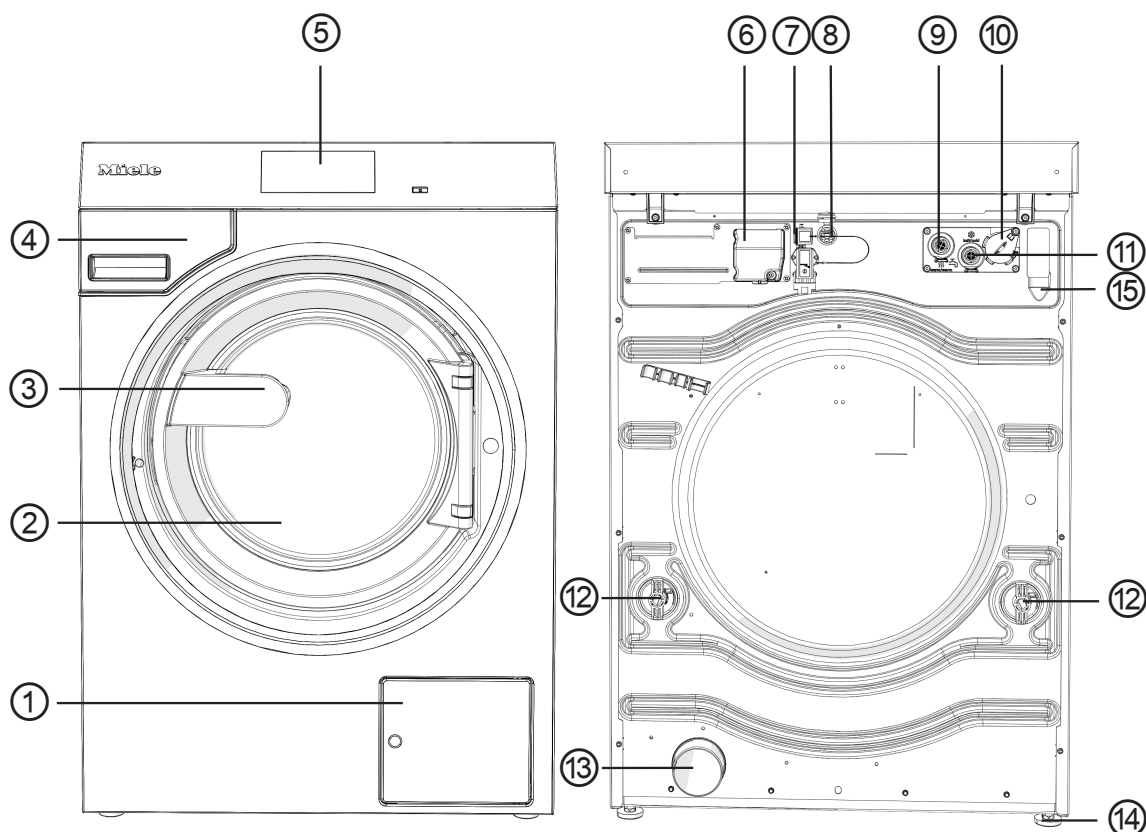

- ① Klapka filtra odpływowego i pompy spustowej ew. zaworu spustowego
- ② Drzwiczki załadunkowe
- ③ Uchwyt drzwiczek
- ④ Komora s płukiwania środków piorących
- ⑤ Wyświetlacz (dalsze informacje można uzyskać w rozdziale „Obsługa“)
- ⑥ Przyłącze elektryczne
- ⑦ Złącze dla modułu Connector Box (opcjonalny drugi interfejs)
- ⑧ Złącze dla sieci LAN
- ⑨ Przyłącze wody ciepłej
- ⑩ Złącze dla dozowania zewnętrznego
- ⑪ Przyłącze wody zimnej
- ⑫ Zabezpieczenie transportowe
- ⑬ Odpływ wody (bez wariantu Zawór spustowy)
- ⑭ Wykręcane nóżki, regulowane (4 sztuki)
- ⑮ Przyłącze węża odpływowego (w przypadku wariantu Pompa spustowa)

Panel sterowania

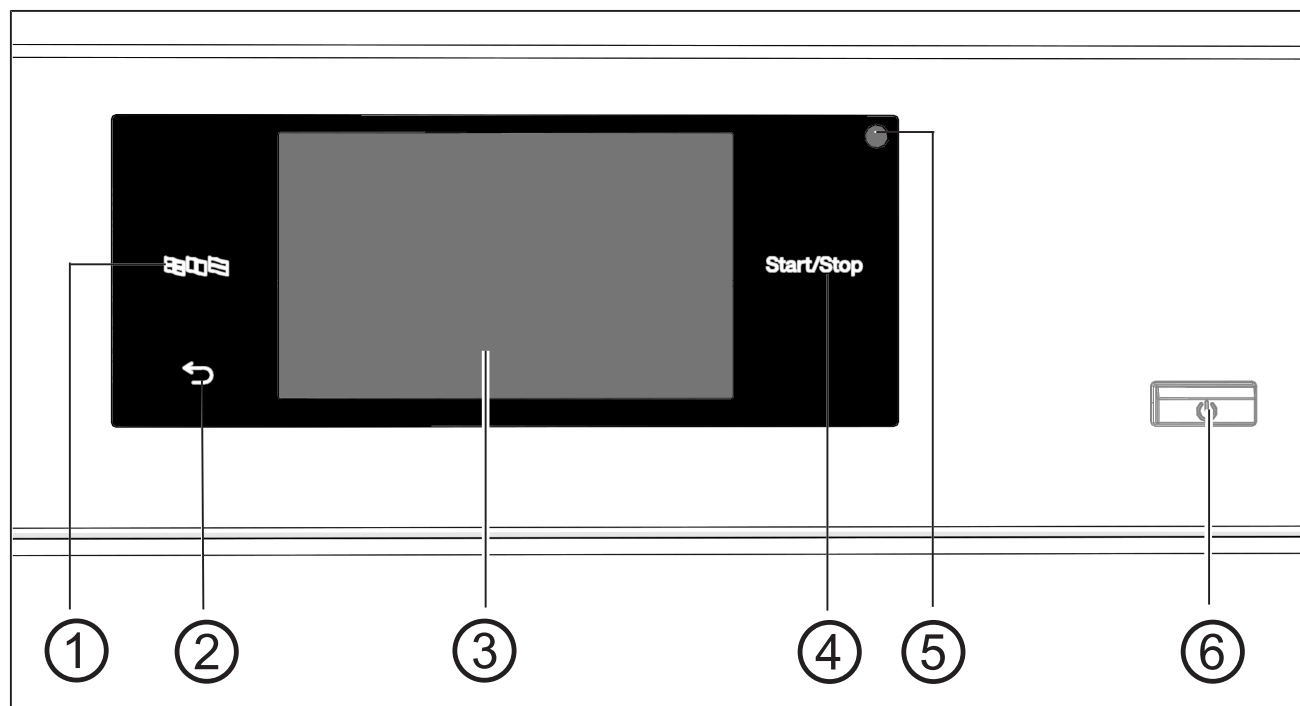

- ① **Przycisk dotykowy Język** 

Do wybierania aktualnego języka obsługi. Po zakończeniu programu zostanie z powrotem wyświetlony język administracyjny.
- ② **Przycisk dotykowy Powrót** 



Przełącza o jeden poziom w menu z powrotem.
- ③ **Wyświetlacz dotykowy** z symbolami specyficznymi dla systemu
- ④ **Przycisk dotykowy Start/Stop**

Uruchamia wybrany program prania i zatrzymuje trwający program. Gdy tylko przycisk dotykowy zacznie migać, można uruchomić wybrany program.
- ⑤ **Złącze optyczne**

Do celów serwisowych.
- ⑥ **Przycisk** 

Do włączania i wyłączenia pralnicy.

Przyciski dotykowe i wyświetlacz dotykowy

Przyciski dotykowe ,  i *Start/Stop* oraz wskazania na wyświetlaczu reagują na kontakt z palcem. Każde dotknięcie zostaje potwierdzone dźwiękiem. Głośność dźwięku przycisków można zmienić lub wyłączyć (patrz rozdział „Poziom administrator“).

Panel sterowania z przyciskami dotykowymi i wyświetlaczem dotykowym może zostać zarysowany przez spiczaste lub ostre przedmioty, jak np. długopis.

Panelu sterowania należy dotykać wyłącznie palcami.

Menu główne

Po włączeniu pralnicy na wyświetlaczu pojawia się menu główne. Z menu głównego można się dostać do wszystkich istotnych podmenu.

Po naciśnięciu symbolu  w każdej chwili można się dostać z powrotem do menu głównego. Ustawione wcześniej wartości nie zostaną zapamiętane.

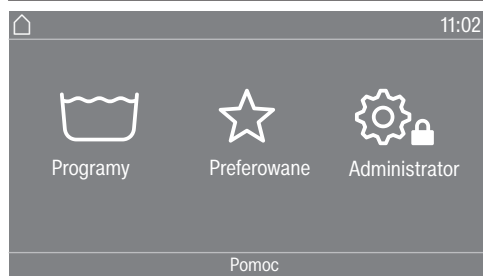

Menu „ Programy“ W tym menu można wybrać program prania.

Menu „ Preferowane“ W tym menu można wybrać 1 program preferowany spośród wszystkich 24 programów preferowanych. Programy prania w menu Preferowane mogą zostać dopasowane i zapamiętane przez administratora (patrz rozdział „Poziom administrator“, punkt „Programy preferowane“).

Menu „ Administrator“ Na poziomie administratora można dopasować obszar obsługi pralnicy do zróżnicowanych wymagań (patrz rozdział „Poziom administrator“).

Listy wyboru

Przykłady obsługi

Menu „Programy“ (wybór pojedynczy)



Można przewijać w lewo lub w prawo, przeciągając po ekranie. Należy przy tym położyć palec na wyświetlaczu dotykowym i przesunąć go w wybraną stronę.

Pomarańczowy pasek przewijania ekranu wskazuje, że istnieją dalsze możliwości wyboru.

Nacisnąć nazwę programu, żeby wybrać program prania.

Wyświetlacz przechodzi do menu podstawowego wybranego programu.

Menu „Funkcje dodatkowe“ (wybór wielokrotny)

Aby się dostać na poziom wyboru funkcji dodatkowych, należy najpierw wybrać program, np. Pranie do gotowania.



Nacisnąć jedną lub kilka *funkcji dodatkowych*, żeby je wybrać.

Aktualnie wybrana *funkcja dodatkowa* jest zaznaczona na pomarańczowo.

Aby z powrotem odwołać wybraną *funkcję dodatkową*, należy ponownie nacisnąć *funkcję dodatkową*.

Naciśnięcie symbolu *OK* spowoduje aktywację zaznaczonych *funkcji dodatkowych*.

Obsługa

Ustawianie wartości liczbowych

W niektórych menu można ustawiać wartości liczbowe.

W poniższym przykładzie zostaną dokonane ustawienia aktualnej godziny. To, jak dostać się na ten poziom, zostało opisane w rozdziale „Poziom administratora”.

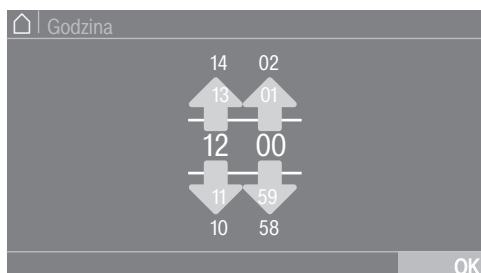

Wprowadzić liczby przez przeciągnięcie do góry lub do dołu.

Położyć palec na cyfrze do zmiany i przesunąć palec w wybraną stronę. Za pomocą symbolu *OK* ustawiona wartość liczbowa zostanie zaakceptowana.

Wskazówka: W przypadku niektórych ustawień wartość może również zostać ustawiona poprzez blok numeryczny.

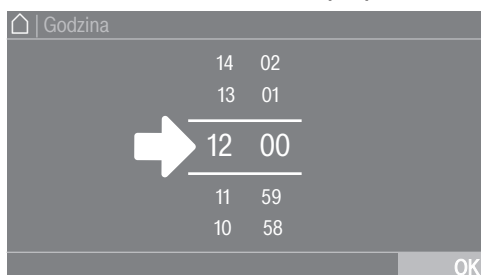

Gdy naciśnie się krótko cyfry pomiędzy dwoma liniami, zostaje wyświetlony blok numeryczny.

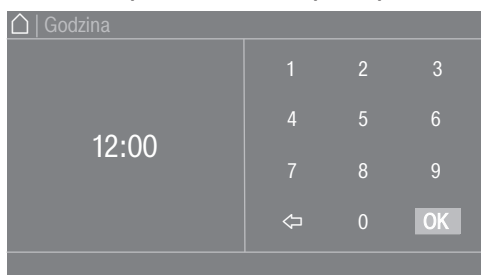

Po wprowadzeniu prawidłowej wartości symbol *OK* zostaje zaznaczony na zielono.

Rozwijane menu

W poniższym przykładzie zostanie opisane wskazanie dotyczące bieżącego programu prania. To, jak dostać się na ten poziom, zostało opisane w rozdziale „Start programu – Koniec programu”.



Gdy na górnej krawędzi ekranu pośrodku wyświetlacza pokazywany jest pomarańczowy pasek, można wówczas wyświetlić rozwijane menu. Dotknąć paska i przeciągnąć palec po wyświetlaczu do dołu.

Opuszczanie poziomu menu

- Nacisnąć symbol ↶, żeby się dostać do poprzedniego ekranu.

Wprowadzenia, które zostały do tego momentu przeprowadzone i nie zostały potwierdzone za pomocą *OK*, nie będą zapamiętane.

Wyświetlanie pomocy

W niektórych menu w dolnym wierszu wyświetlacza pokazywana jest pozycja *Pomoc*.

- Nacisnąć obszar wyboru *Pomoc*, żeby wyświetlić wskazówki.
- Nacisnąć obszar wyboru *Zamknij*, żeby powrócić do poprzedniego ekranu.

Obsługa w wariancie salonu pralniczego

W zależności od stanu oprogramowania, menu główne może być prezentowane w różny sposób (patrz rozdział „Poziom administrator“).

Obsługa uproszczona odbywa się poprzez szybki wybór. Osoby obsługujące nie mogą zmieniać ustawionych wstępnie programów.

WS-pojed.



Oferowane jest od 4 do 24 wstępnie ustawionych programów. Te programy nie mogą zostać zmienione przez użytkownika.

WS-logo



Oferowane jest do 24 wstępnie ustawionych programów. 3 pierwsze programy mogą być wybierane bezpośrednio. Pozostałe programy są wybierane poprzez listę wyboru . Te programy nie mogą zostać zmienione przez użytkownika.

Przygotowanie do prania

Opróżnianie kieszeni

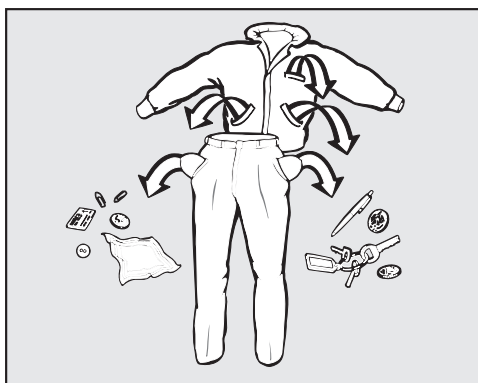

- Opróżnić wszystkie kieszenie.

⚠ Szkody przez ciała obce.

Gwoździe, monety, spinacze biurowe itd. mogą uszkodzić tekstylia i podzespoły urządzenia.

Skontrolować pranie przed rozpoczęciem prania pod kątem występowania ciał obcych i je usunąć.

Sortowanie prania

- Posortować tekstylia według kolorów i symboli umieszczonych na etykietach konserwacyjnych.

Przygotowanie prania

- Wytrząsnąć dobrze mopy, ścierki i pady, żeby do bębna nie dostały się z nimi żadne większe zanieczyszczenia.

Postępowanie z plamami

- Usunąć przed praniem ewentualne plamy na tekstyliach. Zebrać plamy za pomocą niefarbującej ściereczki.

Wskazówki ogólne

- Nie prać żadnych tekstyliów, które posiadają na etykiecie oznaczenie nie prać (☒).
- W przypadku firanek: usunąć kółeczka i taśmę obciążającą lub związać je w worku.
- W przypadku biustonoszy: zaszyć lub usunąć poluzowane fiszbiny.
- Przewrócić na lewą stronę, jeśli takie jest zalecenie producenta tekstyliów.
- Pozapinać zamki błyskawiczne, rzepy, zaczepy i haftki.
- Pozapinać poszwy i poszewki, żeby drobne przedmioty nie dostały się do środka.
- Dalsze wskazówki znajdują się w dokumencie „Przegląd programów“.

Załadunek i włączanie pralnicy

Załadunek pralnicy

- Przygotować pralnicę.
 - Włączyć pralnicę przyciskiem .
- Zostaje wyświetlony ekran powitalny.
- Otworzyć drzwiczki załadunkowe za uchwyt drzwiczek.

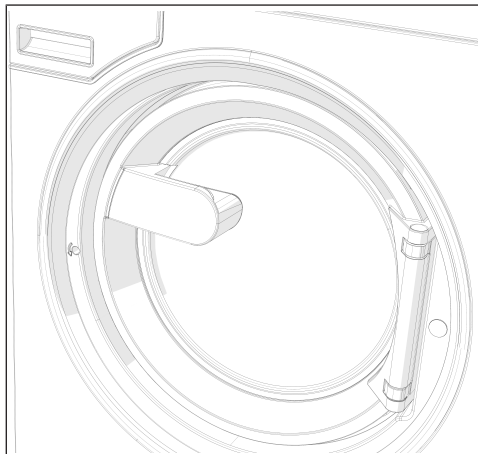

- Włożyć do bębna rozłożone i rozluźnione pranie.

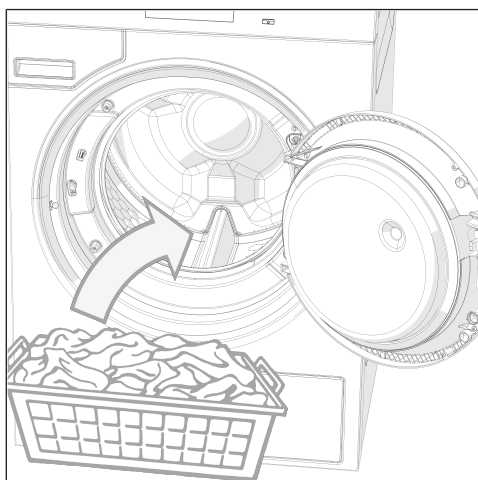

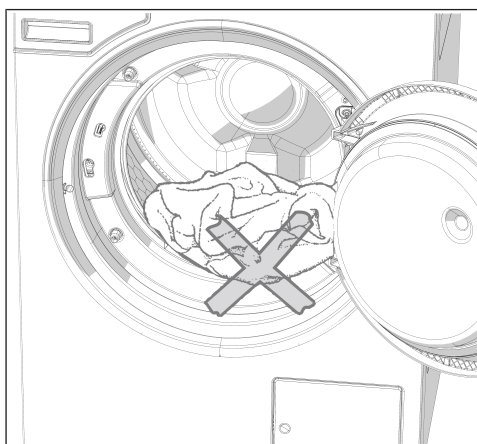

⚠ Zwrócić uwagę na to, żeby nie przytrzasnąć żadnego prania pomiędzy drzwiczkami załadunkowymi i otworem załadunkowym.

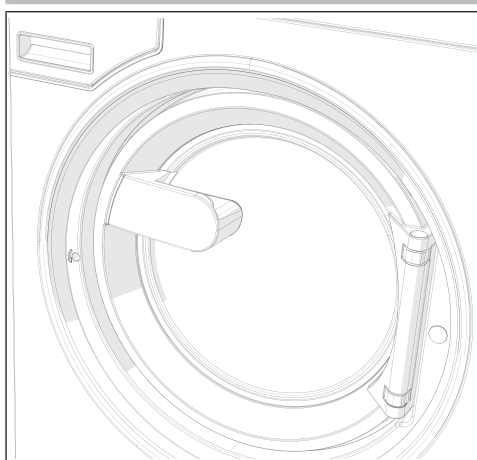





■ Zamknąć drzwiczki załadunkowe przez wciśnięcie w zatrzask.

Drzwiczki załadunkowe zatrzaskują się, ale nie są jeszcze zablokowane. Zablokowanie drzwiczek załadunkowych odbywa się automatycznie natychmiast po starcie programu.

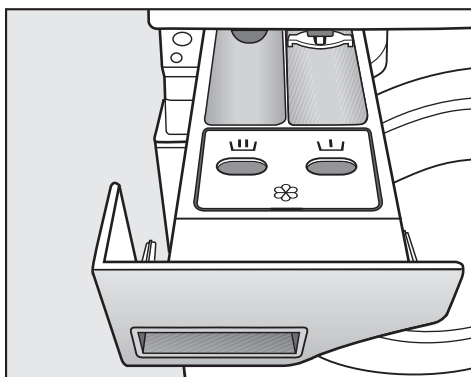
Pranie z komorą s płukiwania środków piorących

Dodawanie środków piorących poprzez komorę s płukiwania



- W programach standardowych srodek piorący w proszku dla prania głównego podaje się do zasobnika . W razie potrzeby srodki piorące do prania wstępnego podaje się do zasobnika , natomiast srodki pielęgnacyjne do zasobnika  z przodu.

Oddzielne płukanie zmięczające lub płukanie usztywniające

- Wybrać program Dodatkowe płukanie.
- W razie potrzeby skorygować ilość obrotów wirowania.

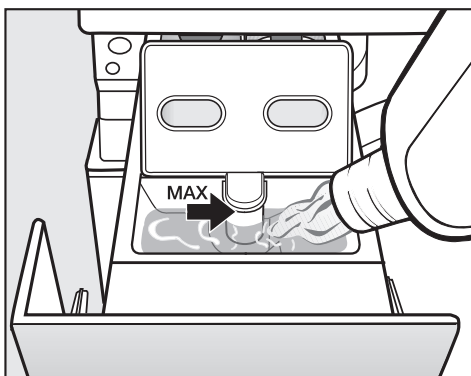

- Wlać płyn zmięczający, płyn usztywniający lub krochmal w płynie do komory . **Przestrzegać maksymalnego poziomu napelnienia.**
- Nacisnąć przycisk *Start/Stop*.

Oddzielne krochmalenie

- Dozować i przygotowywać krochmal zgodnie ze wskazówkami na opakowaniu.
- Wybrać program Krochmalenie.
- Wlać krochmal do komory .
- Nacisnąć przycisk *Start/Stop*.

Wskazówka: Po wielokrotnym oddzielnym lub automatycznym krochmaleniu należy wyczyścić komorę s płukiwania.

Zastosowanie środków barwiących/odbarwiających oraz odkamieniających
Dozowanie środków piorących

Środki barwiące/odbarwiający, jak również środki odkamieniające, muszą być przeznaczone do stosowania w pralnicach. Bezwzględnie przestrzegać podanych przez producenta wskazówek dotyczących stosowania.

Zasadniczo należy unikać nadmiernego dozowania, ponieważ prowadzi ono do zwiększonego wytwarzania piany.

- Nie stosować żadnych mocno pieniących się środków piorących.
- Uwzględnić informacje podane przez producenta środków piorących.

Dozowanie zależy od:

- ilości prania
- twardości wody
- stopnia zabrudzenia prania

Wielkość dozowania środków piorących

Uwzględnić twardość wody i informacje podane przez producenta środków piorących.

Twardości wody

Zakres twardości	Twardość całkowita w mmol/l	Twardość niemiecka °dH
miękka (I)	0–1,5	0–8,4
średnia (II)	1,5–2,5	8,4–14
twarda (III)	ponad 2,5	ponad 14

Gdy zakres twardości nie jest znany, należy zasięgnąć informacji w lokalnym przedsiębiorstwie wodociągowym.

Wybieranie programu

Programy

Istnieją różne możliwości wybrania programu.

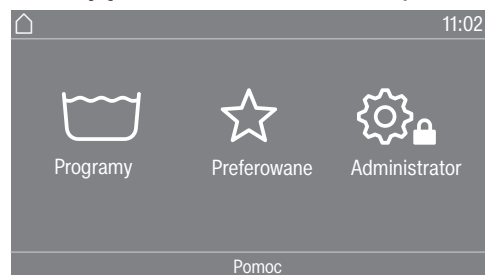

Można wybrać program w menu Programy.

- Nacisnąć obszar wyboru Programy.



- Przeciągać po wyświetlaczu w prawo, aż pojawi się żądany program.
- Nacisnąć symbole specyficzne dla systemu na wyświetlaczu dotykowym.

Wyświetlacz przechodzi do menu podstawowego programu prania.

Preferowane

Alternatywnie można wybrać program w menu Preferowane.

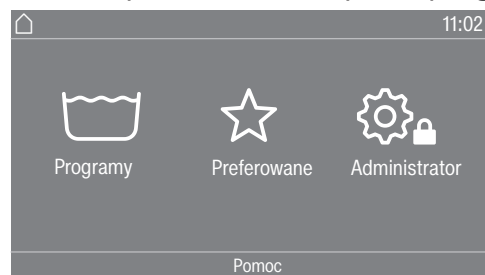

- Nacisnąć obszar wyboru Preferowane.



- Przeciągać po wyświetlaczu w prawo, aż pojawi się żądany program.
- Nacisnąć symbole specyficzne dla systemu na wyświetlaczu dotykowym.

Wyświetlacz przechodzi do menu podstawowego programu prania.

W przypadku programów preferowanych ustawienia programowe w większości są już zdefiniowane i nie mogą zostać zmienione.

Wybieranie ustawień programowych

Wybieranie wielkości załadunku

Aby umożliwić uzależnione od ilości ładunku dozowanie zewnętrzne i dostosowany przebieg programu, w niektórych programach można wprowadzić wielkość załadunku.

- Nacisnąć obszar wyboru Waga (kg).



- Wprowadzić prawidłową wartość odpowiadającą wielkości załadunku.

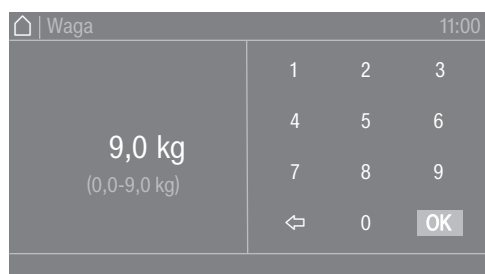

- Nacisnąć symbol OK.

Wyświetlacz przechodzi do menu Przeгляд.

Pranie

Wybieranie temperatury

Wstępnie ustawioną temperaturę programu prania można zmienić.

- Nacisnąć obszar wyboru Temperatura (°C).



- Wybrać żądaną temperaturę ze zdefiniowanych ustawień.

Wyświetlacz przechodzi z powrotem do menu **Przeгляд**.

Gdy wybierze się obszar wyboru **Ustaw dokładniej**, można bezpośrednio ustawić dalsze temperatury w dostępnym zakresie temperaturowym.



- Wybrać żądaną wartość w polu przycisku.

- Nacisnąć symbol **OK**.

Wyświetlacz przechodzi z powrotem do menu **Przeгляд**.

Temperatura może zostać wybrana wyłącznie w zakresie podanym w aktualnym ustawieniu, np. (14–90 °C).

Wybieranie ilości obrotów

Istnieje możliwość zmiany wstępnie ustawionej ilości obrotów wirowania programu prania.

- Nacisnąć obszar wyboru Liczba obrotów (obr./min).



- Wybrać żądaną ilość obrotów wirowania ze zdefiniowanych ustawień.

Wyświetlacz przechodzi z powrotem do menu Przeгляд.

Gdy wybierze się obszar wyboru Ustaw dokładniej, można ustawić dalsze ilości obrotów w dostępnym zakresie.

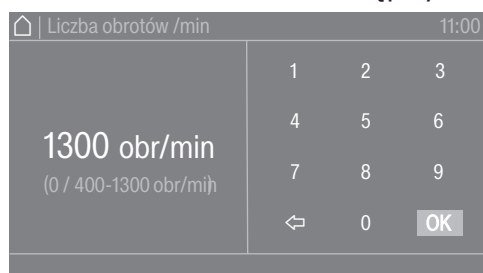

- Wybrać żądaną wartość w polu przycisku.
- Nacisnąć symbol OK.

Wyświetlacz przechodzi z powrotem do menu Przeгляд.

Ilość obrotów może zostać wybrana wyłącznie w zakresie podanym w aktualnym ustawieniu, np. (0/400–1300 obr./min).

Wybieranie funkcji dodatkowych

Wybieranie funkcji dodatkowych

W niektórych programach prania można wybrać funkcje dodatkowe.

- Nacisnąć obszar wyboru Funkcje dodatk.



- Wybrać jedną lub kilka funkcji dodatkowych.
- Nacisnąć symbol OK.

Wyświetlacz przechodzi do menu Przeгляд.

Pranie wstępne



Dla mocno zabrudzonego prania można wybrać dodatkowo pranie wstępne. Większe zabrudzenia zostaną oddzielone i usunięte przed praniem głównym.

Namaczanie



Do szczególnie mocno zabrudzonych tekstyliów z plamami zawierającymi biało. Czas namaczania wynosi 10 minut.

Płukanie plus



Dla uzyskania szczególnie dobrych rezultatów płukania można uaktywnić dodatkowy cykl płukania.

Woda w bębnie



Po ostatnim płukaniu pranie pozostaje w wodzie. Dzięki temu zmniejsza się tworzenie zagnieć, gdy pranie nie zostanie wyjęte z pralnicy natychmiast po zakończeniu programu.

Uzupełnienie



Woda zostaje odpompowana przed ostatnim płukaniem, program zatrzymuje się w miejscu. Żądane komponenty piorące, jak krochmal, środek farbujący lub środek impregnujący podaje się bezpośrednio do bębna. Program będzie kontynuowany po naciśnięciu przycisku dotykowego *Start/Stop*.

Intensywnie



Do szczególnie mocno zabrudzonego i wytrzymałego prania. Dzięki przedłużeniu prania głównego działanie czyszczące ulegnie wzmocnieniu.

Woda plus



Poziom wody przy praniu zostanie podwyższony.

Start programu – Koniec programu

Uruchamianie programu

Gdy tylko program może zostać uruchomiony, przycisk dotykowy *Start/Stop* pulsuje światłem.

- Nacisnąć przycisk dotykowy *Start/Stop*.

Drzwiczki zostają zablokowane (symbol ) i następuje uruchomienie programu.



Wskazówka: W rozwijanym menu można zobaczyć wybraną temperaturę, ilość obrotów wirowania i wybrane funkcje dodatkowe.

Gdy został wybrany czas opóźnienia startu ( Timer), jest on pokazywany na wyświetlaczu na dole po lewej stronie.



Po upływie zaprogramowanego czasu opóźnienia lub natychmiast po starcie na wyświetlaczu pojawia się czas trwania programu. Dodatkowo na wyświetlaczu pokazywany jest przebieg programu.

Zakończenie programu

W zależności od ustawienia wybranego na poziomie administratora ew. w programie, po zakończeniu programu urządzenie przechodzi do ochrony przed zagniataniem. Drzwiczki pozostają zablokowane. Drzwiczki mogą zostać odblokowane w każdej chwili za pomocą przycisku *Start/Stop*.

Wymowanie prania

- Otworzyć drzwiczki przez pociągnięcie.
- Wyjąć pranie.

Rzeczy, które nie zostaną wyjęte, przy następnym praniu mogą się zbiec lub zafarbować coś innego.
Wyjąć całe pranie z bębna.

- Sprawdzić kołnierz uszczelniający przy drzwiczkach pod kątem ciał obcych.
- Wyłączyć pralnicę przyciskiem .

Wskazówka: Pozostawić szufladę komory sflukiwania środków piorących nieco otwartą, żeby mogła schnąć.

Timer

Za pomocą timera można wybrać datę rozpoczęcia programu, czas rozpoczęcia programu lub czas zakończenia programu. Ten tryb jest również określany jako Programowanie startu.

Ustawianie timera ■ Nacisnąć obszar wyboru  Timer.



■ Wybrać opcję Koniec o, Data startu lub Start o.

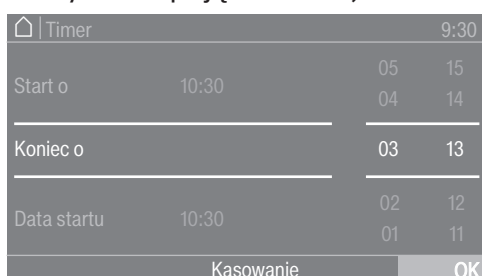

■ Ustawić liczbę godzin i minut ew. datę i potwierdzić za pomocą symbolu OK.

Kasowanie timera Wybrany czas opóźnienia startu można skasować przed startem programu.

■ Nacisnąć obszar wyboru z wybranymi ustawieniami w polu timera, np. 01.01. 11:00.

Na wyświetlaczu pokazywany jest wybrany czas opóźnienia startu.

■ Nacisnąć obszar wyboru Kasowanie.

■ Potwierdzić za pomocą symbolu OK.

Wybrany czas opóźnienia startu zostaje skasowany.

Uruchamianie timera ■ Nacisnąć przycisk dotykowy *Start/Stop*.

Drzwiczki zostają zablokowane i na wyświetlaczu pokazywany jest czas do startu programu.

Po starcie programu wybrany czas opóźnienia startu można zmienić lub skasować wyłącznie przez przerwanie programu.

Program można w każdej chwili uruchomić od razu.

■ Nacisnąć obszar wyboru Uruchom natychmiast.

Wirowanie

Ilość obrotów wirowania końcowego

Po wybraniu programu w menu przedstartowym na wyświetlaczu pokazywana jest zawsze maksymalna ilość obrotów wirowania dla programu prania.

Możliwe jest zredukowanie ilości obrotów wirowania końcowego.

W zależności od programu ilość obrotów może zostać zmieniona tylko „do dołu” lub „do dołu i do góry”. Możliwości ustawień zostaną pokazane po naciśnięciu ilości obrotów wirowania.

Wirowanie między płukaniem

Pranie jest wirowane po praniu głównym i między płukaniem. W przypadku zredukowania ilości obrotów wirowania końcowego zostaje również ewentualnie odpowiednio zredukowana ilość obrotów wirowania między płukaniem.

Ochrona przed zagniataniem

Bęben porusza się jeszcze nawet do 30 minut po zakończeniu programu, żeby zapobiec tworzeniu zagnieceń.

Program musi najpierw zostać zakończony, zanim będzie można otworzyć drzwiczki załadunkowe.

Ochrona przed zagniataniem jest zależna od programu. Opcja może zostać przełączona „Wł./Wył.” na poziomie administratora.

Zmiana przebiegu programu

Zmiana programu

Zmiana programu prania

Aby wybrać inny program, należy przerwać uruchomiony program i wybrać nowy program.

Wstrzymywanie programu

Program prania można wstrzymać w każdej chwili po starcie programu.

Programy inkasujące lub programy dezynfekujące mogą zostać przerwane wyłącznie przez podanie kodu, jeśli wybrano blokadę programu.

- Nacisnąć przycisk dotykowy *Start/Stop*.

Na wyświetlaczu pojawia się komunikat:

i Program zatrzymany. Kontynuacja przez „Start/Stop”

Na wyświetlaczu pojawia się komunikat:

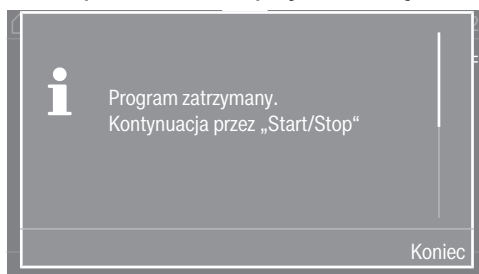

- Wybrać *Koniec*.

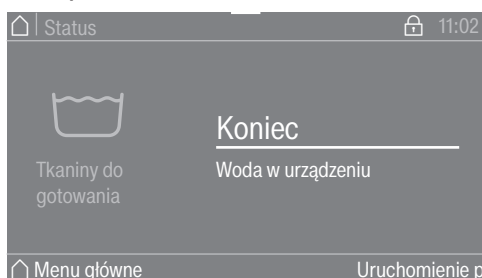

Kąpiel piorąca nie zostaje spuszczone, żeby można ją było dalej wykorzystać w kolejnym programie. Po zakończeniu programu zostaje wyświetlona maska zakończenia programu/ekran zakończenia programu. Istnieje możliwość przejścia do menu głównego z zatrzymaniem kąpeli piorącej lub spuszczenie kąpeli piorącej przez naciśnięcie pola wyboru *Uruchomienie przebiegu*. Jeśli wymagane jest stałe automatyczne odprowadzanie wody, można aktywować *Automatyczny odpływ wody* na poziomie administratora.

Z wodą w urzędzeniu drzwiczki załadunkowe pozostają zamknięte.

Drzwiczki mogą zostać otwarte pod warunkiem zakończenia programu bez wody. Jeśli temperatura jest zbyt wysoka, należy poczekać, aż urządzenie ostygnie, aby można było otworzyć drzwiczki.

- Poczekać, aż drzwiczki zostaną odblokowane.
- Otworzyć drzwiczki przez pociągnięcie.
- Wyjąć pranie.

Włączanie pralnicy po przerwie w zasilaniu

Jeśli podczas prania pralnica zostanie wyłączona przyciskiem , program zostanie wstrzymany.

- Włączyć z powrotem pralnicę przyciskiem .
- Zwrócić uwagę na komunikat na wyświetlaczu.
- Nacisnąć przycisk *Start/Stop*.

Program jest kontynuowany.

Zmiana przebiegu programu

Dokładanie/wyjmowanie prania

Bezpośrednio po uruchomieniu programu przez krótki czas można dołożyć lub wyjąć pranie.

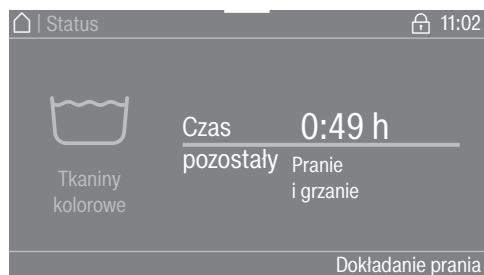

- Nacisnąć obszar wyboru Dokładanie prania.

Jeśli komunikat Dokładanie prania nie jest już pokazywany na wyświetlaczu, dołożenie prania nie jest więcej możliwe.

Program prania zostaje wstrzymany i drzwiczki zostają odblokowane.

⚠ Niebezpieczeństwo podrażnień przez środki piorące.
Przy dokładaniu lub wyjmowaniu prania podczas prania głównego może dojść do kontaktu ze środkami piorącymi, w szczególności w przypadku zewnętrznego dozowania środków piorących.
Zachować ostrożność przy sięganiu do bębna.
W przypadku kontaktu kąpielii piorącej ze skórą natychmiast obficie spłukać kąpiel piorącą letnią wodą.

- Otworzyć drzwiczki przez pociągnięcie.
- Dołożyć pranie lub wyjąć pojedyncze sztuki prania.
- Zamknąć drzwiczki.
- Nacisnąć przycisk dotykowy *Start/Stop*.

Program prania jest kontynuowany.

Rozwiązywanie problemów

Odblokowywanie awaryjne drzwiczek w przypadku awarii zasilania

Drzwiczki załadunkowe nie dają się otworzyć.

⚠ Uwaga! Niebezpieczeństwo związane z obracającym się bębnem i niebezpieczeństwo odniesienia oparzeń.

Przed zastosowaniem klucza torx należy się upewnić, że urządzenie jest pozbawione napięcia, bęben się nie porusza i w urządzenia nie ma wody.

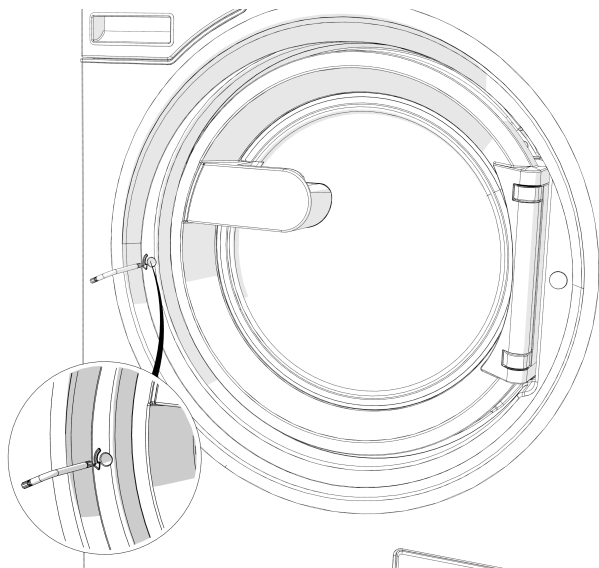

- Obrócić element odblokowujący z gniazdem sześciokątnym o 2 pełne obroty **w kierunku strzałki** za pomocą klucza torx T 40.

Wskazówka: Jednoczesne dociśnięcie drzwiczek ułatwia obrócenie odblokowania awaryjnego.

Element odblokowujący znajduje się naprzeciwko zawiasów drzwiczek na wysokości uchwytu drzwiczek (patrz rysunek).

Elementu odblokowującego w żadnym wypadku nie wolno obracać w kierunku przeciwnym do wskazywanego przez strzałkę.
Uszkodzenie zamka drzwiczek.

Opór przy obracaniu zmniejsza się wyczuwalnie. Gdy element odblokowujący porusza się swobodnie, drzwiczki są odblokowane.

Wskazówka: Nie jest konieczne wkręcanie z powrotem elementu odblokowującego.

Teraz można otworzyć drzwiczki.

Co robić, gdy...

Serwis

W przypadku wystąpienia usterek proszę powiadomić serwis fabryczny.

Serwis wymaga podania modelu, numeru seryjnego (SN) i numeru materiału (nr mat.). Te dane są umieszczone na tabliczce znamionowej urządzenia. Tabliczkę znamionową można znaleźć przy otwartych drzwiczkach załadunkowych u góry w obramowaniu drzwiczek lub u góry z tyłu urządzenia:

Proszę również przekazać serwisowi komunikat błędu pokazywany na wyświetlaczu urządzenia.

W przypadku konieczności wymiany części należy stosować wyłącznie oryginalne części zamienne (także w takim przypadku serwis wymaga podania modelu, numeru seryjnego (SN) i numeru materiału (nr mat.)).

Pomoc przy usterekach

Większość usterek i błędów, do których dochodzi podczas codziennego użytkowania, można usunąć samodzielnie. W wielu przypadkach pozwoli to zaoszczędzić czas i koszty, ponieważ nie ma wówczas potrzeby wzywania serwisu.





Poniższa tabela powinna być pomocna w ustaleniu przyczyn ewentualnych usterek i błędów i ich usunięciu. Proszę jednak pamiętać, że:

⚠ Naprawy urządzeń elektrycznych mogą być przeprowadzane wyłącznie przez autoryzowanych specjalistów. Nieprawidłowo przeprowadzone naprawy mogą się stać przyczyną poważnych zagrożeń dla użytkownika.





Nie można uruchomić żadnego programu prania

Problem	Przyczyna i postępowanie
Wyświetlacz pozostaje ciemny, a przycisk dotykowy <i>Start/Stop</i> nie świeci się ani nie mruga.	<p>Pralka nie ma prądu.</p> <ul style="list-style-type: none">■ Sprawdzić, czy pralka jest włączona.■ Sprawdzić, czy pralka jest podłączona elektrycznie.■ Sprawdzić, czy bezpieczniki instalacji budynku są w porządku. <p>Pralka wyłączyła się automatycznie ze względu na oszczędzanie energii.</p> <ul style="list-style-type: none">■ Włączyć z powrotem pralkę przyciskiem .
Wyświetlacz pokazuje komunikat: F -błąd zamka drzwiczek. Możliwa jest kontynuacja poprzez przycisk „Start/Stop“	<p>Próba zablokowania drzwiczek nie powiodła się.</p> <ul style="list-style-type: none">■ Zamknąć drzwiczki jeszcze raz.■ Uruchomić ponownie program. <p>Jeśli komunikat błędu znowu się pojawi, wezwać serwis.</p>
Wyświetlacz jest ciemny i przycisk <i>Start/Stop</i> pulsuje powoli światłem.	<p>Jeśli tryb czuwania został aktywowany na poziomie administratora, wyświetlacz wyłącza się automatycznie w celu oszczędzania energii.</p> <ul style="list-style-type: none">■ Nacisnąć dowolny przycisk. Wyświetlacz włącza się z powrotem.
Program zatrzymał się na masce przedstartowej a przycisk dotykowy <i>Start/Stop</i> nie miga.	<p>Drzwiczki załadunkowe są tylko przymknięte, a nie prawidłowo zamknięte.</p> <ul style="list-style-type: none">■ Sprawdzić, czy drzwiczki załadunkowe są prawidłowo zamknięte.

Przerwanie programu i komunikat błędu

Problem	Przyczyna i postępowanie
 F - błąd odpływu wody. Jeśli ponowne uruchomienie urządzenia nie przyniesie efektu, wezwać serwis.	<p>Odpływ wody jest zablokowany lub utrudniony. Wąż odpływowy jest ułożony zbyt wysoko.</p> <ul style="list-style-type: none"> ■ Wyczyścić filtr spustowy i pompę spustową. ■ Maksymalna wysokość odpompowywania wynosi 1 m.
 F - błąd dopływu wody. Jeśli ponowne uruchomienie urządzenia nie przyniesie efektu, wezwać serwis.	<p>Dopływ wody jest zablokowany lub utrudniony.</p> <ul style="list-style-type: none"> ■ Sprawdzić, czy dopływ wody jest wystarczająco otwarty. ■ Sprawdzić, czy węże dopływowe nie przeciekają. ■ Sprawdzić, czy ciśnienie wody na przyłączy jest wystarczające. ■ Sprawdzić, czy węże dopływowe nie są zagięte.
	<p>Sitka w dopływie wody są zatkane.</p> <ul style="list-style-type: none"> ■ Wyczyścić sitka.
 Zbyt niska temperatura dezynfekcji.	<p>Podczas programu dezynfekującego nie została osiągnięta wymagana temperatura.</p> <ul style="list-style-type: none"> ■ Pralnica nie przeprowadziła prawidłowo dezynfekcji. ■ Uruchomić ponownie program.
 Błąd F. Jeśli ponowne uruchomienie urządzenia się nie powiedzie, proszę wezwać serwis.	<p>Może występować usterka.</p> <ul style="list-style-type: none"> ■ Odłączyć pralnicę od sieci elektrycznej. ■ Odczekać przynajmniej 2 minuty, zanim znowu podłączy się pralnicę do sieci elektrycznej. ■ Włączyć z powrotem pralnicę. ■ Uruchomić ponownie program. Jeśli komunikat błędu znowu się pojawi, wezwać serwis.

Na wyświetlaczu pojawi się komunikat

Problem	Przyczyna i postępowanie
 Pusty pojemnik dozujący	<p>Jeden z pojemników na środki piorące do dozowania płynu jest pusty.</p> <ul style="list-style-type: none"> ■ Napełnić pojemnik na środki piorące.
 Wskazówka higieniczna: Uruchomić program o temperaturze przynajmniej 60°C	<p>Przy ostatnim praniu został wybrany program prania o temperaturze niższej niż 60°C.</p> <ul style="list-style-type: none"> ■ Uruchomić program o temperaturze co najmniej 60°C lub program Czyszczenie urządzeniaFunkcje dodatkoweIntensywnie.
 F - błąd dopływu wody. Jeśli ponowne uruchomienie urządzenia nie przyniesie efektu, wezwać serwis.	<p>Dopływ ciepłej wody jest zablokowany lub utrudniony.</p> <ul style="list-style-type: none"> ■ Sprawdzić, czy zawór ciepłej wody jest wystarczająco otwarty. ■ Sprawdzić, czy wąż dopływowy nie jest załamany.
 Pranie odwirowane nieoptymalnie	<p>Podczas wirowania końcowego ustawiona ilość obrotów wirowania nie została osiągnięta z powodu zbyt dużego niewyważenia.</p> <ul style="list-style-type: none"> ■ Sprawdzić, czy pralnica jest wypoziomowana. ■ Odwirować ponownie pranie.

Co robić, gdy...



Problem	Przyczyna i postępowanie
i Urządzenie nieszczelne	Pralnica lub zawór spustowy są nieszczelne. <ul style="list-style-type: none"> ■ Zamknąć zawór z wodą. ■ Wezwać serwis.

Niezadowolające rezultaty prania

Problem	Przyczyna i postępowanie
Pranie uprane w płynnym środku piorącym nie jest czyste.	Płynne środki piorące nie zawierają wybielaczy. Plamy z owoców, kawy lub herbaty mogą nie zostać usunięte. <ul style="list-style-type: none"> ■ Zastosować proszek do prania z wybielaczem. ■ Napełnić komorę  solą do odplamiania, a środek piorący w płynie podać w dozowniku kulowym. ■ Nigdy nie podawać razem do szuflady środków piorących w płynie i soli do odplamiania.
Na upranych ciemnych tekstyliach znajdują się białe pozostałości, podobne do proszku do prania.	Środki piorące zawierają nierozpuszczalne w wodzie składniki (zeolity) do odwapniania wody. To one osadzają się na tekstyliach. <ul style="list-style-type: none"> ■ Spróbować usunąć pozostałości po wysuszeniu za pomocą szczoteczki. ■ Ciemne tekstylia należy w przyszłości prać w środkach piorących bez zeolitów. Środki piorące w płynie z reguły nie zawierają zeolitów.
Tekstylia ze szczególnie tłustymi zabrudzeniami nie są dobrze wyczyszczone.	<ul style="list-style-type: none"> ■ Wybrać program z praniem wstępnym. Przeprowadzić pranie wstępne z płynnym środkiem piorącym. ■ Do prania głównego stosować nadal dostępne w handlu proszki do prania. <p>Do mocno zabrudzonej odzieży roboczej do prania głównego zalecane są dedykowane środki piorące. Proszę zasięgnąć informacji w wyspecjalizowanych punktach sprzedaży środków piorących i czyszczących.</p>
Na upranych tkaninach pozostają szare, elastyczne osady (tłuste wykwitły).	Dozowanie środków piorących było za niskie. Pranie było mocno zabrudzone tłuszczem (olejami, maściami). <ul style="list-style-type: none"> ■ Przy tak zabrudzonym praniu należy albo dodać więcej środka piorącego, albo zastosować płynny środek piorący. ■ Przed następnym praniem należy uruchomić program prania o temperaturze 60 °C z płynnym środkiem piorącym bez ładunku.

Ogólne problemy z pralnicą

Problem	Przyczyna i postępowanie
Pralnica nie stoi spokojnie podczas wirowania.	Urządzenie nie stoi równomiernie. <ul style="list-style-type: none"> ■ Pralnicę należy przymocować do podłogi w miejscu ustawienia zgodnie z planem instalacji.
Występowanie osobliwych odgłosów pompowania.	To nie jest usterka. Odgłosy siorbania na początku i na końcu pompowania są normalne.

Problem	Przyczyna i postępowanie
W komorze spłukiwania środków piorących widoczne są większe pozostałości środków piorących.	<p>Ciśnienie wody na przyłączy jest niewystarczające.</p> <ul style="list-style-type: none"> ■ Wyczyścić sitka w dopływie wody. <p>Proszek do prania w połączeniu ze środkami odwapniającymi wodę ma tendencję do zbrylania się.</p> <ul style="list-style-type: none"> ■ Wyczyścić komorę spłukiwania środków piorących, a w przyszłości napełniać zasobnik najpierw środkiem piorącym, a dopiero potem środek odwapniającym wodę.
Płyn zmiękczający nie jest całkowicie spłukiwany lub w komorze  zostaje zbyt dużo wody.	<p>Zasysacz nie jest prawidłowo osadzony lub jest zatkany.</p> <ul style="list-style-type: none"> ■ Wyczyścić zasysacz, patrz rozdział „Czyszczenie i konserwacja“, punkt „Czyszczenie komory spłukiwania środków piorących“.
Na wyświetlaczu jest obcy język.	<p>Ustawienia języka zostały zmienione.</p> <ul style="list-style-type: none"> ■ Wyłączyć i z powrotem włączyć pralnicę. <p>Na wyświetlaczu jest pokazywany ustawiony język administracyjny.</p> <p>Język administracyjny został zmieniony.</p> <ul style="list-style-type: none"> ■ Ustawić swój zwykły język (patrz rozdział „Poziom administrator“, punkt „Język“).
Pralnica nie odwirowała prania tak jak zwykle. Panie jest jeszcze mokre.	<p>Przy wirowaniu końcowym zostało zmierzone duże niewyważenie i nastąpiło automatyczne zredukowanie ilości obrotów.</p> <ul style="list-style-type: none"> ■ Zawsze wkładać do bębna duże i małe sztuki prania, żeby osiągnąć lepsze rozłożenie ładunku.
Bęben się nie porusza, ale program odbywa się dalej.	<p>Błąd w przebiegu programu</p> <ul style="list-style-type: none"> ■ Wyłączyć pralnicę przyciskiem  i włączyć ją z powrotem. ■ Zwrócić uwagę na komunikat na wyświetlaczu. ■ Nacisnąć przycisk <i>Start/Stop</i>. <p>Bęben znowu się obraca i program jest kontynuowany.</p>

Nie można otworzyć ani zamknąć drzwiczek

Problem	Przyczyna i postępowanie
Otwarcie drzwiczek jest niemożliwe.	<p>Podczas prania drzwiczki są zablokowane.</p> <ul style="list-style-type: none"> ■ Nacisnąć przycisk dotykowy <i>Start/Stop</i>. ■ Wybrać <i>Przerywanie programu</i> lub <i>Dokładanie prania</i>. <p>Drzwiczki zostają odblokowane i można je teraz otworzyć.</p> <p>W bębnie znajduje się jeszcze woda i pralnica nie może jej spuścić.</p> <ul style="list-style-type: none"> ■ Opróżnić system odpływowy zgodnie z opisem w sekcji "Rozwiązywanie problemów".
Po zakończeniu lub przerwaniu programu na wyświetlaczu pojawia się komunikat <i>Schładzanie</i>.	<p>W celu ochrony przed oparzeniami nie można otworzyć drzwiczek, jeśli temperatura kąpielii piorącej przekracza 50°C.</p> <ul style="list-style-type: none"> ■ Poczekać, aż temperatura w bębnie spadnie i zgaśnie wskazanie na wyświetlaczu.

Co robić, gdy...

Problem	Przyczyna i postępowanie
Wyświetlacz pokazuje komunikat: F - błąd zamka drzwiczek. Wezwać serwis.	Zamek drzwiczek jest zablokowany. ■ Wezwać serwis.

Otwieranie drzwiczek przy zatkany odpływie i/lub braku prądu

⚠ Odłączyć urządzenie od sieci elektrycznej.

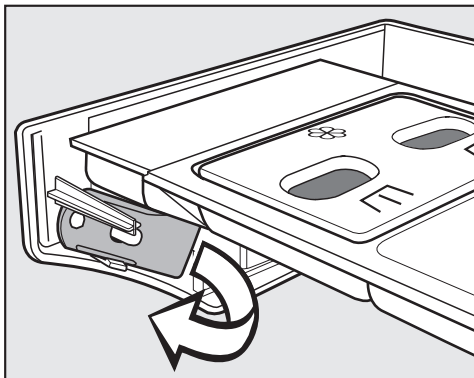

- Po wewnętrznej stronie panelu komory spłukiwania środków piorących znajduje się otwieracz do klapki systemu odpływowego. W wariantach z zablokowaną komorą spłukiwania środków piorących otwieracz znajduje się w dołączonym opakowaniu/wyposażeniu. Wyjąć otwieracz.

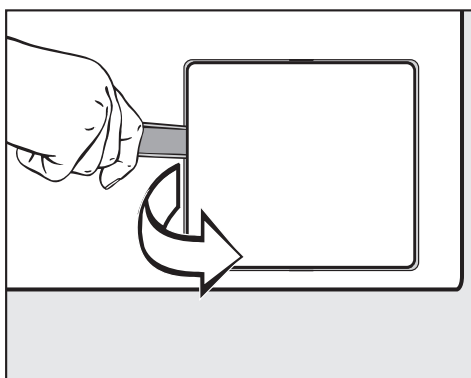

- Otworzyć klapkę systemu odpływowego.

Gdy odpływ jest zatkany, w pralnicy może się znajdować większa ilość wody.

⚠ Jeśli tuż przedtem odbywało się pranie w wysokiej temperaturze, istnieje niebezpieczeństwo odniesienia oparzeń!

- Ustawić jakiś pojemnik pod klapką.

Nie wykręcać całkowicie filtra odpływowego.

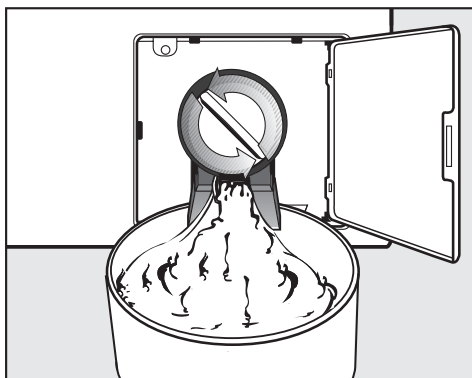

- Poluzować filtr odpływowy, aż zacznie wypływać woda.
- Dokręcić z powrotem filtr odpływowy, żeby przerwać wypływanie wody.



- Jeśli woda już nie wypływa, wykręcić całkowicie filtr odpływowy.
- Wyczyścić dokładnie filtr odpływowy.

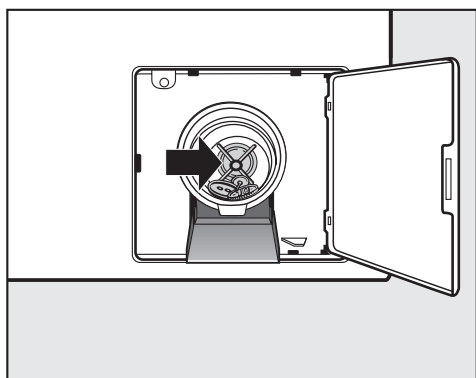

- Sprawdzić, czy skrzydełka pompy spustowej dają się łatwo obracać, ewentualnie usunąć ciała obce (guziki, monety itp.) i wyczyścić wnętrze.
- Założyć z powrotem filtr odpływowy i dobrze go dokręcić.

⚠ Jeśli filtr odpływowy nie zostanie z powrotem założony i dobrze dokręcony, z pralnicy będzie wypływać woda.

Co robić, gdy...

Wykonanie z zaworem spustowym

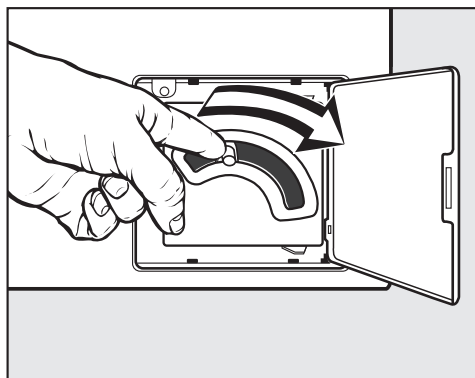

- W przypadku wykonania z zaworem spustowym nacisnąć do dołu dźwignię odblokowania awaryjnego i ją przytrzymać, aż nie będzie więcej wypływać woda.

- Zabiegi czyszczenia i konserwacji w miarę możliwości należy przeprowadzać po użyciu pralnicy.

Do czyszczenia pralnicy nie wolno stosować myjki wysokociśnieniowej ani strumienia wody.

- **Obudowę pralnicy, panel sterowania i elementy plastikowe** należy czyścić stosując tylko łagodne środki czyszczące lub miękką, wilgotną ściereczkę i na koniec wytrzeć powierzchnie do sucha.

Środki szorujące powodują zarysowania powierzchni.

- Elementy obudowy ze stali szlachetnej należy czyścić za pomocą dostępnych w handlu środków do czyszczenia stali szlachetnej.
- Usunąć osady na uszczelce drzwiczek za pomocą wilgotnej ściereczki.

Wnikanie środków czyszczących do podzespołów elektrycznych.

- Przy dezynfekcji powierzchniowej czyścić front i obszar zamka drzwiczek tylko lekko wilgotną ściereczką. Nie spryskiwać ich żadnymi płynami.

Rdzewienie

Bęben jest wykonany ze stali nierdzewnej. Woda zawierająca żelazo lub ciała obce z zawartością żelaza (np. spinacze biurowe, guziki lub wióry żelazne), które dostaną się do urządzenia wraz z praniem, mogą doprowadzić do utworzenia rdzawych nalotów w bębnie. W takim przypadku bęben ew. zbiornik należy czyścić regularnie i bezpośrednio po wystąpieniu rdzewienia, za pomocą dostępnych w handlu środków do konserwacji stali szlachetnej. Uszczelki drzwiczek należy skontrolować pod kątem pozostałości zawierających żelazo i dokładnie wyczyścić za pomocą wymienionych powyżej środków. Działania te należy profilaktycznie przeprowadzać w regularnych odstępach czasu.

Czyszczenie komory s płukiwania srodków piorących, zasobników w komorze oraz zasysacza

- Po użyciu wyczyścić dokładnie komorę s płukiwania srodków piorących i zasobniki w komorze s płukiwania ciepłą wodą z resztek srodków piorących i osadów.
- W razie dłuższego przestoju urządzenia pozostawić otwartą klapkę komory s płukiwania srodków piorących.

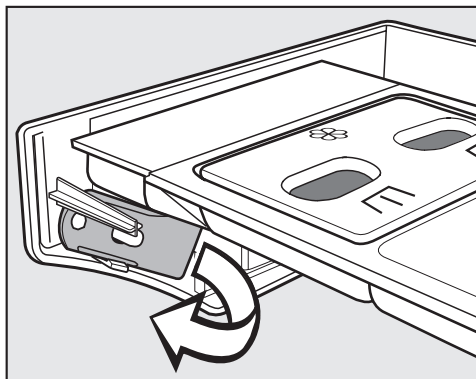

- Na wewnętrznej stronie panelu komory s płukiwania srodków piorących znajduje się żółty otwieracz.
- Wyjąć otwieracz.

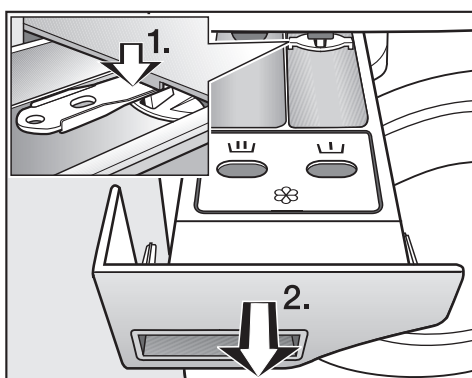

- Wyciągnąć do oporu szufladę na srodki piorące.
 1. Nacisnąć blokadę wysuwu do dołu za pomocą otwieracza.
 2. Wyjąć szufladę na srodki piorące.

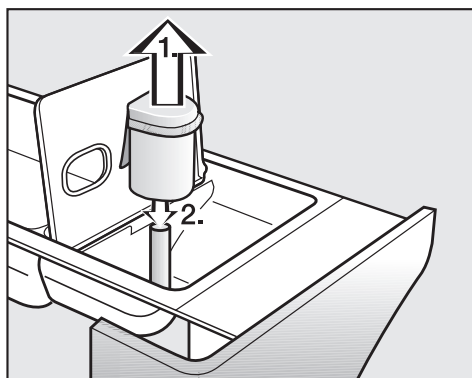

- Wyczyścić zasysacz.
 1. Wyciągnąć zasysacz z komory  i umyć pod bieżącą ciepłą wodą. Wyczyścić również rurkę, na którą nałożony jest zasysacz.

2. Założyć z powrotem zasysacz.

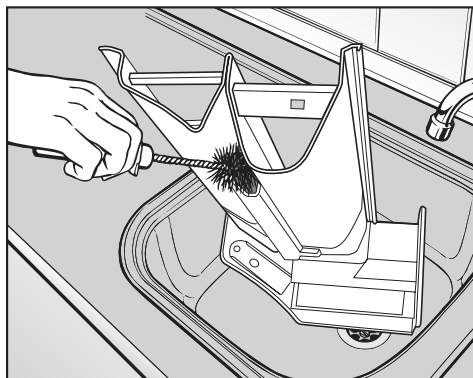

- Wyczyścić kanał sflukiwania płynu zmiękczonego ciepłą wodą i szczoteczką.

Po wielokrotnym zastosowaniu krochmalu w płynie zasysacz i kanał sflukiwania płynu zmiękczonego należy szczególnie dobrze wyczyścić. Krochmal w płynie prowadzi do zaklejenia.

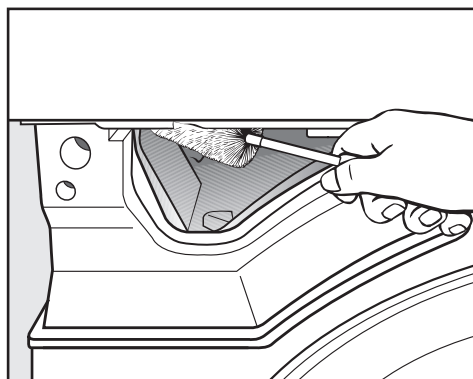

- Za pomocą szczotki do butelek usunąć resztki środków piorących i osady wapnia z dysz sflukujących komory sflukiwania środków piorących.

Czyszczenie sitek w dopływie wody

W celu ochrony zaworu dopływowego pralnica jest zaopatrzona w sitka. Te sitka powinny być kontrolowane co około 6 miesięcy. W przypadku częstych przerw w instalacji wodociągowej czas ten może być krótszy.

Czyszczenie sitek w węzłach dopływowych

- Zakręcić zawór wody.
- Odkręcić wąż dopływowy od zaworu z wodą.

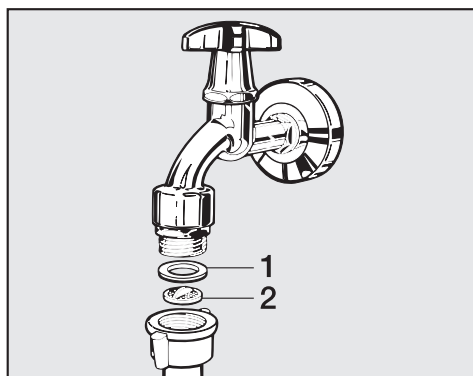

Czyszczenie i konserwacja

- Wyciągnąć uszczelkę gumową (1) z prowadnicy.
- Chwycić szczypcami lub kombinerkami wypustkę sitka plastikowego (2) i wyciągnąć sitko.
- Wyczyścić sitko plastikowe.
- Ponowny montaż odbywa się w odwrotnej kolejności.

Dokręcić dobrze połączenie gwintowe na zaworze z wodą i otworzyć zawór z wodą. Jeśli woda wypływa, dociągnąć śrubunek.

Czyszczenie sitek w króćcach zaworów dopływowych

- Odkręcić ostrożnie cęgami żebrowaną nakrętkę plastikową od króćca dopływowego.

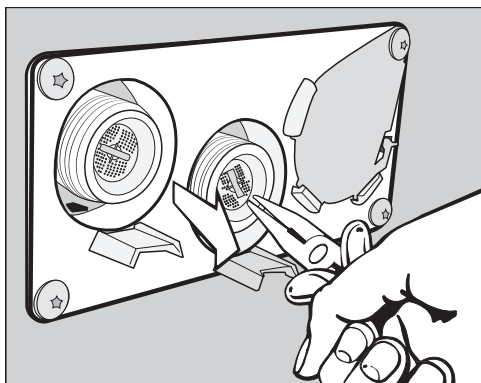

- Wyciągnąć sitko za mostek za pomocą kombinerek lub szczypiec i je wyczyścić. Ponowny montaż odbywa się w odwrotnej kolejności.

Po czyszczeniu sitka muszą zostać z powrotem założone.

Ustawianie pralnicy

Pralnica może być ustawiana wyłącznie przez serwis Miele lub autoryzowanego sprzedawcę. Przestrzegać wskazówek w planie instalacyjnym.

Ta pralnica jest przeznaczona wyłącznie do prania takich rzeczy, które nie są nasączone niebezpiecznymi lub łatwopalnymi substancjami roboczymi.

- Aby uniknąć ew. szkód mrozowych, w żadnym wypadku nie wolno ustawiać pralnicy w pomieszczeniach zagrożonych mrozem.
- W pomieszczeniu transportować urządzenie za pomocą wózka paletowego.

Urządzeń z nóżkami nie wolno przesuwać.
Nóżki urządzenia mogłyby zostać uszkodzone.

- Usunąć ostrożnie opakowanie transportowe za pomocą odpowiednich narzędzi.
- Podnieść urządzenie z palety transportowej za pomocą podnośnika.

Mocowanie

- W celu zabezpieczenia pozycji zamocować pralnicę za nóżki do podłoża za pomocą dostarczonych materiałów mocujących.

Dostarczone materiały mocujące są przewidziane do mocowania kołkowego na podłodze betonowej. Jeśli w miejscu ustawienia występują inne konstrukcje podłogowe, należy oddzielnie zamówić materiały mocujące.

Ogólne warunki użytkowania

Ta pralnica jest przeznaczona do stosowania wyłącznie w obszarach profesjonalnych i może być używana tylko w pomieszczeniach.

Temperatura otoczenia w miejscu ustawienia: 0 °C do 40 °C

Względna wilgotność powietrza: bez kondensacji

W zależności od warunków panujących w miejscu ustawienia może dochodzić do przenoszenia drgań lub hałasów.

Wskazówka: Przy zwiększonych wymaganiach pod względem ochrony przed hałasem miejsce ustawienia urządzenia należy poddać fachowej ocenie.

Ułatwienie konserwacji

Aby ułatwić serwisowi późniejszą konserwację, nie wolno ograniczać podanych wymiarów minimalnych ani odstępu od ściany z dośściem.

- Bezwzględnie zachować podane wymiary minimalne i odstęp od ściany.

Odstęp minimalny do ściany z tyłu ok. 400 mm dla prac konserwacyjnych.

Odstęp minimalny z boku 50 mm (do ściany lub kolejnych urządzeń).

- Pralnicę należy wypoziomować przez przestawienie wykręcanych nóżek.

Wypoziomowanie pralnicy jest bardzo ważne dla jej bezusterkowej pracy.

PWM 509

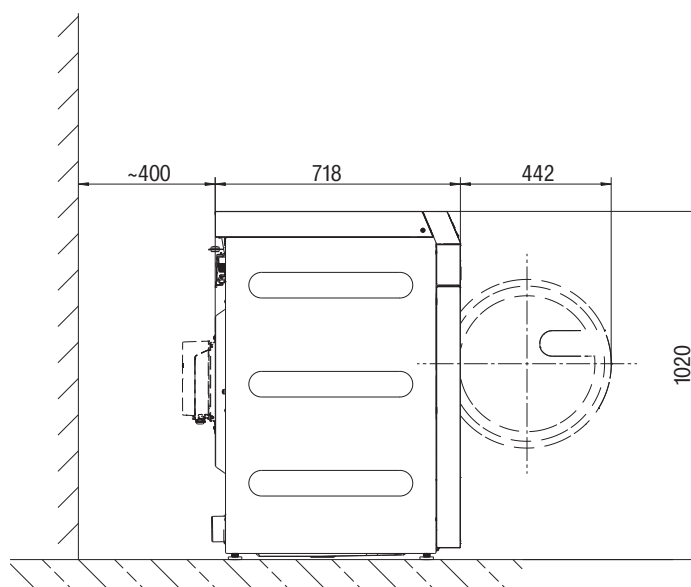

PWM 511

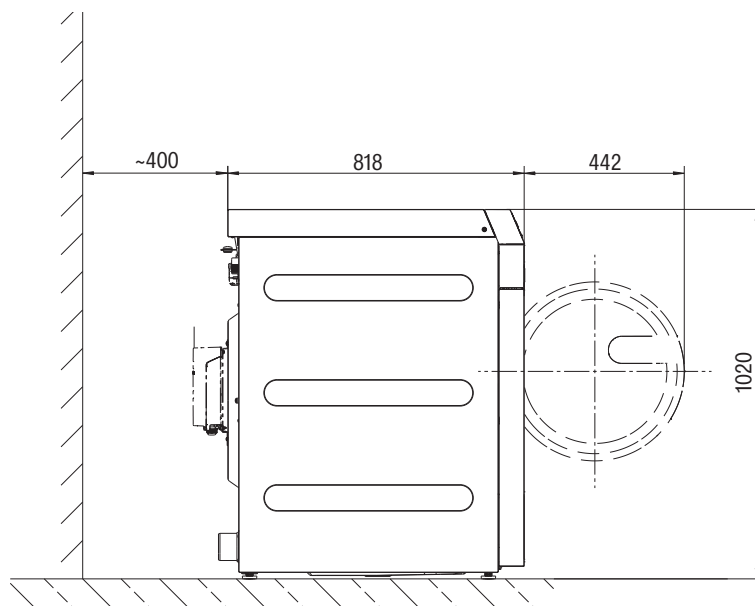

Ustawianie pralnicy

- Przetransportować pralnicę na miejsce ustawienia.

⚠ Przy transporcie pralnicy uważać na jej stabilność.

⚠ Przy podnoszeniu nie chwytać za drzwiczki załadunkowe.

⚠ Pralnicy nie wolno zabudowywać pod blatem roboczym.

Ustawienie na cokole

Ustawienie na cokole jest możliwe na cokole stalowym otwartym lub zamkniętym oraz na cokole betonowym.



Niebezpieczeństwo, że pralnica spadnie z cokołu przy wirowaniu. Przy ustawieniu na istniejącym cokole budowlanym pralnica musi zostać zabezpieczona za pomocą łapek zaciskowych.

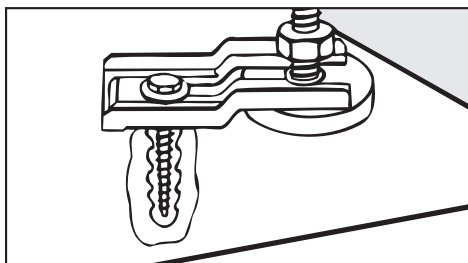

- Zabezpieczyć obie przednie nóżki pralnicy za pomocą dostarczonych wraz z urządzeniem łapek zaciskowych.
- Przestrzegać dołączonej instrukcji montażu.

Zabezpieczenie transportowe

Usuwanie zabezpieczenia transportowego

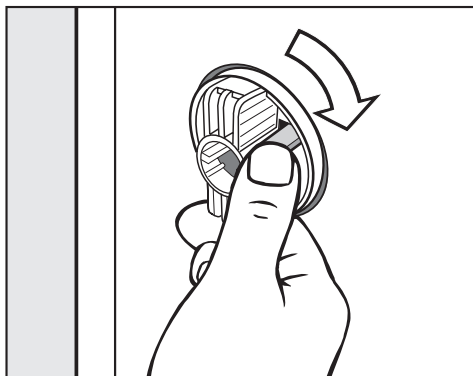

- Zwolnić zacpek i obrócić lewy drążek transportowy w kierunku ruchu wskazówek zegara o 90°.

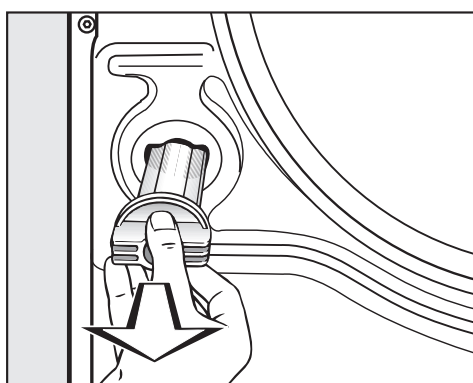

- Wyciągnąć drążek transportowy.

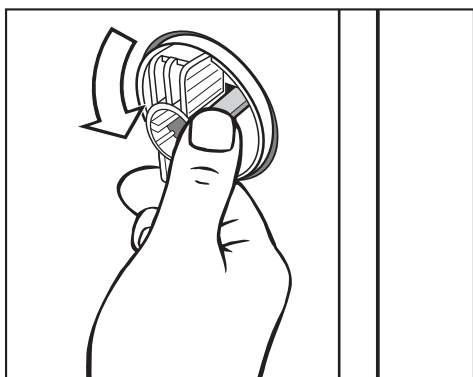

- Zwolnić zacpek i obrócić prawy drążek transportowy w kierunku przeciwnym do ruchu wskazówek zegara o 90°.

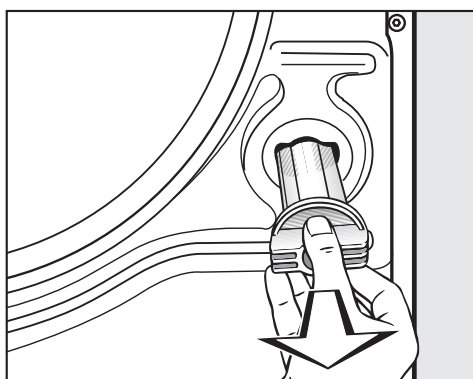

- Wyciągnąć drążek transportowy.

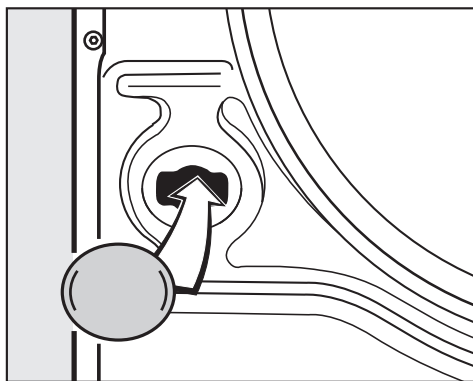

- Zamknąć otwory za pomocą dostarczonych zaślepek.

Zachować zabezpieczenia transportowe. Należy je z powrotem zamontować przed transportem urządzenia.

Montaż zabezpieczenia transportowego

- Montaż zabezpieczenia transportowego odbywa się w odwrotnej kolejności.

Wyrównywanie

Nóżki urządzenia i powierzchnia ustawcza muszą być suche, w przeciwnym razie występuje niebezpieczeństwo poślizgu przy wirowaniu. Nieprawidłowe ustawienie zwiększa zużycie wody i energii, a pralnica może się przemieszczać.

Wyrównywanie pralnicy odbywa się na czterech wykręcanych nóżkach. W stanie fabrycznym wszystkie nóżki są wkręcone do końca.

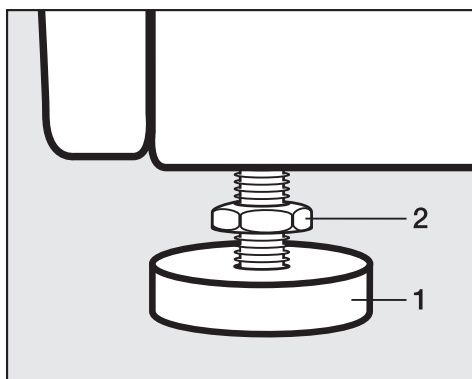

- Odkręcić nakrętkę kontrolującą (2) za pomocą załączonego klucza płaskiego w kierunku ruchu wskazówek zegara. Wykręcić nakrętkę kontrolującą (2) razem z nóżką (1).

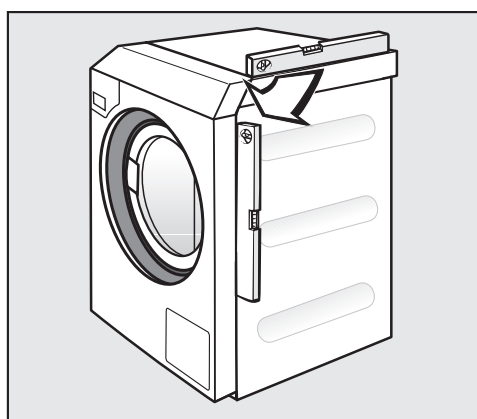

- Sprawdzić za pomocą poziomnicy, czy pralnica jest wypoziomowana.
- Przytrzymać nóżkę (1) za pomocą szczypiec hydraulicznych. Dokręcić nakrętkę kontrolującą (2) z powrotem do obudowy za pomocą załączonego klucza płaskiego.

Nakrętki kontrolujące muszą być dobrze dokręcone do obudowy. Proszę również sprawdzić nóżki, które nie były wykręcane przy wyrównywaniu. W przeciwnym razie istnieje niebezpieczeństwo, że pralnica będzie się przesuwac.

Podłączenie wody

Dotyczy tylko Niemiec

W celu ochrony wody pitnej pomiędzy zaworem wody a przyłączem wody pralki należy zamontować zabezpieczenie przeciwwrotne. W przypadku prawidłowo wykonanej instalacji domowej przewidziane tutaj przyłącza (np. zawór kątowy) są już wyposażone w to zabezpieczenie. Upewnić się, że zabezpieczenie przeciwwrotne występuje w instalacji domowej.

W przypadku zastosowania osobnego zabezpieczenia przeciwwrotnego należy przestrzegać następującej kolejności:

1. Zamocować zabezpieczenie przeciwwrotne na przyłączu wody.
2. Zamocować wąż dopływowy na zabezpieczeniu przeciwwrotnym.

⚠ Zagrożenie zdrowia i szkody przez zanieczyszczoną wodę zasilającą.

Jakość wody zasilającej musi odpowiadać zaleceniom dla wody pitnej w kraju użytkownika pralki.

Zawsze podłączać pralkę do ujęcia wody pitnej.

⚠ Połączenia gwintowe znajdują się pod ciśnieniem wody na przyłączu.

Skontrolować przez powolne otwieranie zaworów wody, czy przyłącza są szczelne. W razie potrzeby skorygować ułożenie uszczelki i połączenie gwintowe.

Zastosowanie zabezpieczenia przeciwwrotnego

Podłączenie wody w Niemczech wymaga zastosowania dostarczonego wraz z urządzeniem zabezpieczenia przeciwwrotnego.

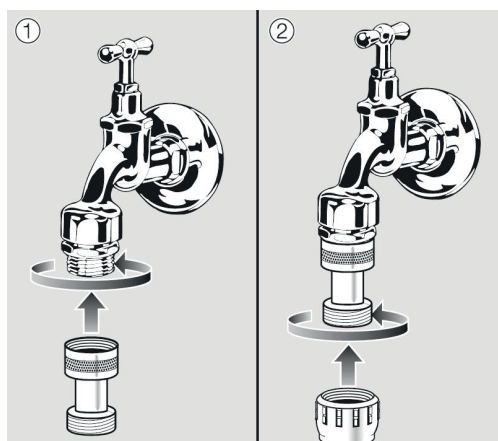

- Przykręcić zabezpieczenie przeciwwrotne do zaworu wody.
- Przykręcić wąż dopływowy do gwintu zabezpieczenia przeciwwrotnego.

⚠ Zagrożenie zdrowia i szkody przez zanieczyszczoną wodę zasilającą.

Jakość wody zasilającej musi odpowiadać zaleceniom dla wody pitnej w kraju użytkownika pralki.

Zawsze podłączać pralkę do ujęcia wody pitnej.

Instalacja

Przyłącze wody ciepłej

Dla podłączenia ciepłej wody do 70 °C obowiązują takie same warunki przyłączeniowe jak dla podłączenia zimnej wody.

Odpowiedni wąż przyłączeniowy ze śrubunkiem jest dołączony do urządzenia.

Podłączenie urządzenia do ciepłej wody wymaga również podłączenia do zimnej wody.

Przyłącze wody zimnej

Dla każdego przyłącza zimnej wody wymagany jest 1 zawór wody z gwintem zewnętrznym $\frac{3}{4}$ ".

Jeśli brakuje przyłącza wody, wówczas pralka może zostać podłączona do instalacji wody pitnej wyłącznie przez uprawnionego instalatora.

Wąż dopływowy dla wody zimnej nie nadaje się do podłączenia do wody ciepłej.

Jeśli nie ma budowlanego doprowadzenia z ciepłą wodą, wówczas przyłącze wody ciepłej należy podłączyć do istniejącego doprowadzenia wody zimnej.

Wymagane zapotrzebowanie na wodę ciepłą należy wówczas dodać do zapotrzebowania na wodę zimną.

Alternatywnie należy zaślepić przyłącze wody ciepłej za pomocą dostarczonej zaślepki i zlecić przestawienie sterowania urządzenia na zimną wodę przez technika serwisowego.

Zawór spustowy (w zależności od wariantu urządzenia)

W przypadku pralnic z zaworem spustowym odprowadzenie ścieków następuje przez motorycznie napędzany zawór. Zawór spustowy może zostać podłączony bezpośrednio (bez syfonu) do systemu kanalizacyjnego przez dostępny w handlu króciec kątowy HT DN 70 lub do odpływu podłogowego (studzienka z zamknięciem przeciwapachowym).

Dzięki zoptymalizowanemu mechanizmowi zamykania i zwiększonemu przekrojowi odpływu, także przy większych zabrudzeniach nie mogą się tworzyć prawie żadne osady i zatkania. Aby można było opróżnić zbiornik kąpeli także przy awarii zasilania, zawór spustowy jest wyposażony w ręczny mechanizm obsługi na wyjątkowe sytuacje.

Dla bezusterkowego odpływu konieczne jest napowietrzenie przewodu odpływowego.

Jeśli kilka urządzeń jest podłączone do przewodu zbiorczego, przy ich równoczesnym użytkowaniu przewód zbiorczy musi mieć odpowiednio duży przekrój.

Do napowietrzenia rury HT DN 70 w serwisie Miele lub w sklepach specjalistycznych Miele można zamówić pasujący zestaw montażowy Miele M.-Nr: 05 238 090.

Przy zbyt dużym spadku odpływu należy przewidzieć napowietrzenie rury, żeby w systemie odpływowym pralnicy nie mogła wytworzyć się próżnia.

W przypadku opóźnień w odpływie wody lub zatrzymaniu w bębnie (ze względu na niewystarczający przekrój przewodu) mogą wystąpić usterki w przebiegu programu, co w efekcie może skutkować komunikatami błędów w urządzeniu.

 Odprowadzane ścieki mogą mieć temperaturę nawet 95 °C. Niebezpieczeństwo odniesienia oparzeń! Unikać bezpośredniego dotykania.

Pompa spustowa (w zależności od wariantu urządzenia)

W wariantach urządzeń z pompą spustową ścieki są odpompowywane przez pompę spustową o maksymalnej wysokości pompowania 1 m.

Wąż odpływowy musi być ułożony bez załamania, żeby ścieki mogły odpływać bez przeszkód.

Istnieją następujące możliwości odprowadzenia ścieków:

- podłączenie węża odpływowego do plastikowej rury kanalizacyjnej z mufą gumową (syfon nie jest bezwzględnie konieczny)
- podłączenie węża odpływowego do umywalki za pomocą króćca plastikowego
- bezpośredni odpływ do kratki ściekowej w podłodze.

W razie potrzeby wąż może zostać przedłużony nawet do 5 m. Odpowiednie wyposażenie jest do nabycia w handlu specjalistycznym lub w serwisie Miele.

Dla wysokości odpływu większych niż 1 m w sklepach specjalistycznych lub w serwisie firmy Miele można nabyć zamienną pompę spustową o wysokości pompowania maksymalnie do 1,8 m.

Podłączenie elektryczne

Podłączenie elektryczne może być dokonane wyłącznie przez uprawnionego elektryka przy zachowaniu obowiązujących przepisów i lokalnych uwarunkowań dostawcy energii elektrycznej.

Przy instalacji wyłącznika różnicowo-prądowego (RCD) należy zastosować **wyłącznik różnicowo-prądowy typu B** (uniwersalny).

Elektryczne wyposażenie urządzenia odpowiada normom EN 60335-1, EN 50571.

Dane dotyczące napięcia znajdują się na tabliczce znamionowej.

Dla podłączenia na stałe instalacja musi być wyposażona w urządzenie rozłączające wszystkie bieguny. Jako urządzenia rozłączające obowiązują ogólnie dostępne przełączniki z rozwarciem styków przynajmniej 3 mm. Należą tutaj przełączniki instalacyjne, bezpieczniki i styczniki (VDE 0660).

Połączenie wtykowe lub urządzenie rozłączające muszą być stale dostępne.

Gdy urządzenie jest odłączone od sieci, urządzenie rozłączające musi mieć możliwość zamknięcia lub miejsce rozłączenia musi być pod stałym nadzorem.

Unikanie zagrożeń

Gdy przewód przyłączeniowy tego urządzenia zostanie uszkodzony, musi on zostać wymieniony przez producenta, jego serwis albo inną wykwalifikowaną osobę.

Przestrzegać załączonego planu instalacyjnego.

Wskazówka dotycząca urządzeń zewnętrznych

Pojawia się wskazówka dotycząca zewnętrznego sprzętu.

- Potwierdzić za pomocą symbolu *OK*.

Jeśli występuje Connector Box, należy go podłączyć przed pierwszym uruchomieniem. W tym celu pralka musi być odłączona od sieci elektrycznej. Dopiero potem rozpocząć pierwsze uruchomienie.

Opcje/Wyposażenie dodatkowe

Elementy wyposażenia mogą zostać dobudowane lub wbudowane tylko wtedy, gdy jest to wyraźnie dozwolone przez firmę Miele. Jeśli zostanie dobudowane lub wbudowane inne wyposażenie, przepadają roszczenia wynikające z gwarancji, rękojmi i/lub odpowiedzialności za produkt.

Connector Box

Connector Box umożliwia podłączenie zewnętrznego sprzętu Miele i innych dostawców do maszyny Miele Professional.

Connector Box jest zasilany prądem przez urządzenie Miele Professional.

Dostępny oddzielnie zestaw składa się z Connector Box i odpowiednich materiałów mocujących do łatwego umieszczenia na urządzeniu lub też na ścianie.

Zarządzanie obciążeniem szczytowym/energią

Poprzez Connector Box można przyłączyć system zarządzania obciążeniem szczytowym lub energią.

System zarządzania energią nadzoruje zużycie energii obiektu, aby w zamierzony sposób dezaktywować chwilowo pojedyncze odbiorniki poprzez funkcję obciążenia szczytowego, unikając w ten sposób przekroczenia obciążenia granicznego.

W przypadku aktywacji funkcji obciążenia szczytowego grzanie zostaje wyłączone a program zostaje wstrzymany. Na wyświetlaczu pojawia się odpowiedni komunikat.

Po zakończeniu funkcji obciążenia szczytowego program jest kontynuowany automatycznie.

Przyłącze dozowania płynów

W przypadku dozowania płynnych środków piorących zewnętrzne pompy dozujące płyn mogą być sterowane poprzez Connector-Box. Do każdego wyjścia pompy dozującej przypisane jest wejście czujnika stanu opróżnienia. W razie potrzeby można użyć tych wejść. Dodatkowo do każdego wyjścia dozowania można podłączyć przepływomierze w celu monitorowania wielkości dozowania.

W przypadku stosowania i łączenia pomocniczych środków piorących i produktów specjalnych należy bezwzględnie przestrzegać wskázówek producenta.

Urządzenie inkasujące

Pralnicę można wyposażyć poprzez Connector-Box w indywidualny system inkasujący, dostępny jako wyposażenie dodatkowe.

Wymagane programowanie może zostać przeprowadzone podczas pierwszego uruchomienia. Po zakończeniu pierwszego uruchomienia zmiany mogą być dokonywane wyłącznie przez dystrybutora Miele lub pracownika serwisu Miele.

Należy pamiętać, aby w razie potrzeby ustawić status Connector Boxa na poziomie administratora na „wł.". Ustawienia systemu inkasującego można następnie wprowadzać na poziomie administratora.

Aktywacja systemu inkasującego nie jest przeprowadzana z poziomu administratora.

Instalacja

Interfejs Wi-Fi/ LAN

Pralnica jest wyposażona w interfejs Wi-Fi/LAN do wymiany danych. Złącze danych udostępnione na przyłączy LAN odpowiada SELV (Safety Extra-Low Voltage). Podłączenie LAN odbywa się za pomocą wtyczki RJ45 wg EIA/TIA 568B.

Podłączone urządzenia muszą również odpowiadać SELV.

Cokół (APWM037/038/ 039)

Pralnica może opcjonalnie zostać ustawiona z podbudową (jako wyposażenie dodatkowe Miele w formie otwartej lub zamkniętej).

Ustawienie pralnicy na podwyższeniu zapewnia ergonomiczną pracę podczas załadunku i rozładunku. Jednocześnie umożliwia ono łatwą instalację przyłącza kanalizacyjnego.

 Po ustawieniu pralnica bezwzględnie musi zostać zamocowana do podbudowy. Podbudowa musi zostać zamocowana do podłogi. Bez zamocowania istnieje niebezpieczeństwo, że pralnica spadnie przy wirowaniu.

Otwieranie poziomu administratora

- Włączyć pralnicę.

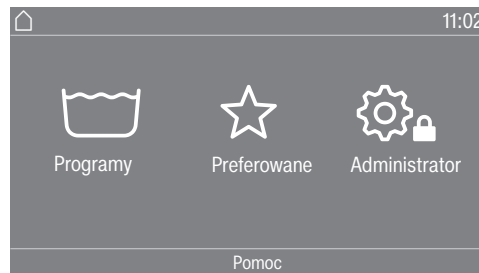

- Nacisnąć obszar wyboru Administrator .

Wyświetlacz przechodzi do menu Poziom administratora.

Otwieranie poziomu administratora (samoobsługa)

- Włączyć pralnicę i otworzyć drzwiczki pralnicy.
- ① Nacisnąć przycisk dotykowy *Start/Stop* i przytrzymać go naciśniętym podczas wykonywania kroków ②–③.
- ② Zamknąć drzwiczki pralnicy.
- ③ Poczekać, aż migający przycisk dotykowy *Start/Stop* zacznie się świecić stale.
- ④ Puścić przycisk dotykowy *Start/Stop*, gdy przycisk dotykowy *Start/Stop* zacznie się świecić stale.

Dostęp poprzez kod

Poziom administratora musi zostać odblokowany za pomocą kodu.

Kod brzmi **8000** (ustawienie fabryczne).

Po wprowadzeniu kodu uzyskuje się dostęp do poziomu administratora. Poszczególne możliwości ustawień są opisane w kolejnych rozdziałach.

Zmiana kodu

Kod dostępu do poziomu administratora można zmienić, żeby zabezpieczyć pralnicę przed nieuprawnionym dostępem.

Jeśli kod nie będzie później znany, należy poinformować serwis. Serwis musi zresetować kod.

Zanotować nowy kod i zachować go w bezpiecznym miejscu.

Kończenie ustawień

- Nacisnąć symbol .

Wyświetlacz przełącza się o jeden poziom menu z powrotem.

- Nacisnąć symbol .

Wyświetlacz przechodzi do menu głównego.

Obsługa / Wskazania

Język

Zawartość wyświetlacza może być wyświetlana w różnych językach. Poprzez podmenu Język można wybrać ustawiony na stałe język administracyjny.

Dla bieżącego programu język obsługi może zostać zmieniony za pomocą przycisku dotykowego .

Wybór języków

Na wyświetlaczu mogą być widoczne różne języki obsługi. Za pomocą tego ustawienia określa się sposób wyboru języków.

Ustawienie międzynarodowe

Do wyboru jest 6 języków. Przycisk dotykowy  jest nieaktywny. Przestrzegać ustawienia Ustalanie języków.

Wybór języka

Za pomocą przycisku dotykowego  można wybrać jeden język. Do wyboru są wszystkie języki (ustawienie fabryczne).

Kolejność pierwszych 4 języków może ulec zmianie. W tym miejscu wyświetlane są najczęściej wybierane języki.

Domyślny język

Języka obsługi nie można zmienić. Język obsługi odpowiada językowi administratora. Przycisk dotykowy  jest nieaktywny.

Ustalanie języków

Języki dla ustawienia Wybór języków Międzynarodowy mogą zostać zmienione.

Można wybrać 6 języków. Do wyboru są wszystkie języki.

Jeśli do wyboru języków ma zostać dodany nowy język:

- Wybrać język, który ma zostać zastąpiony.

Wyświetlone zostają wszystkie dostępne języki.

- Wybrać i potwierdzić język, który powinien zastąpić wybrany wcześniej język.

Nowy język zostaje wyświetlony w miejscu, w którym został zastąpiony stary język.

Wskazania godzinny	<p>Po wybraniu formatu czasu można ustawić godzinę.</p> <p><u>Format czasu</u></p> <ul style="list-style-type: none">- 24-godz.- 12-godz.- Bez zegara <p><u>ustawić</u></p> <ul style="list-style-type: none">- Tutaj można ustawić godzinę.
Data	<p>Po wybraniu formatu daty można ustawić datę.</p> <p><u>Format daty</u></p> <ul style="list-style-type: none">- DD.MM.YYYY- YYYY.MM.DD- MM.DD.YYYY <p><u>Data</u></p> <ul style="list-style-type: none">- Teraz można ustawić datę.
Logo	<p>Dla interfejsu użytkownika można ustawić różne logo.</p>
Ekran startowy	<p>Dla ekranu startowego można ustawić różne widoki. Ekran startowy jest wyświetlany po wyjściu z podmenu.</p>
Tryb	<p>Istnieje możliwość ustawienia różnych trybów roboczych.</p>
Jasność wyświetlacza	<p>Jasność wyświetlacza może zostać zmieniona. Ustawienie zależy od warunków oświetleniowych w otoczeniu urządzenia.</p> <p>Ustawianie odbywa się na 10 poziomach.</p>
Wyłączanie -wskazania	<p>W celu zaoszczędzenia energii można wprowadzić takie ustawienie, że po zakończeniu programu lub w przypadku braku obsługi wskazanie wyświetlacza przełączy się automatycznie w tryb czuwania. Standardowo nie następuje automatyczne przełączanie w tryb czuwania.</p> <p>Zmiana tego ustawienia fabrycznego może prowadzić do podwyższonego zużycia energii.</p> <ul style="list-style-type: none">- Wył.- wł. po 10 min, nie w bież. pr.- logo po 10min, nie w bież. pr.- wł. po 10 min- wł. po 30 min, nie w bież. pr.- logo po 30min, nie w bież. pr.- wł. po 30 min
Wyłączanie -urządzenie	<p>W celu zaoszczędzenia energii można wprowadzić takie ustawienie, że po zakończeniu programu lub w przypadku braku obsługi pralka przełączy się automatycznie w tryb czuwania. Standardowo nie następuje automatyczne przełączanie w tryb czuwania.</p> <p>Zmiana tego ustawienia może prowadzić do podwyższonego zużycia energii.</p>

Poziom administratora

- bez wyłączenia (ustawienie fabryczne)
- Wyłączenie po 15 minutach
- Wyłączenie po 20 minutach
- Wyłączenie po 30 minutach

Głośność

Głośność różnych sygnałów może zostać zmieniona.

Dźwięk jest ustawiany na 7 poziomach i dodatkowo może zostać wyłączony.

- Dźwięk zakończenia
- Dźwięk przycisków
- Dźwięk powitalny
- Dźwięk błędu

Dźwięk błędu może zostać włączony lub wyłączony.

Widoczność parametrów

Przy wybieraniu programu wyświetlane są różne parametry, jak temperatura, ilość obrotów, funkcje dodatkowe itd. Tutaj można ustalić, które parametry nie powinny być wyświetlane. Parametry nie będą mogły być więcej zmieniane ew. nie będą więcej wyświetlane.

Ustawienie fabryczne: wszystkie parametry widoczne (zaznaczone na pomarańczowo)

Sortowanie funkcji dodatkowych

W ustawieniu Widoczność parametrów w dolnym wierszu jest wyświetlane Zarz. f. dodatk.. Nacisnąć przycisk dotykowy, żeby zmienić kolejność funkcji dodatkowych (patrz rozdział „Poziom administratora”, punkt „Przyporządkowanie programów”).

Programow. startu

Wskazanie opóźnienia startu (timera) może zostać włączone lub wyłączone.

Ustawienie fabryczne: wł.

Pamięć

Po uruchomieniu programu pralnica zapamiętuje ostatnio wybrane ustawienia programu prania (temperatura, ilość obrotów i niektóre opcje).

Przy ponownym wybraniu programu prania pralnica wyświetla zapamiętane ustawienia.

Ustawienie fabryczne: wył.

System miar

Można wybrać, czy temperatura i waga mają być wyświetlane w „metrycznych”, czy w „imperialnych” jednostkach miary.

Kod administratora

Kod dostępu do poziomu administratora można zmienić. Kod Administrator jest niezależny od kodu Ekspert.

- Wprowadzić aktualny kod.
- Wprowadzić nowy kod.

Przy tworzeniu nowego kodu ciągi cyfr, jak np. 1234, oraz numery czterocyfrowe złożone z tych samych cyfr, jak np. 2222, są niedozwolone.

Wi-Fi

W tym menu można skonfigurować połączenie pralnicy z siecią (patrz rozdział „Połączenie z siecią”).

Wybór programów

Sterowanie

Wskazówka: Dokonać najpierw wszystkich koniecznych ustawień i zmian na pralnicy, zanim wybierze się jedną z poniższych opcji. W przypadku wybrania opcji „WS-pojedyncze” lub „WS-logo” po zakończeniu menu *Poziom administratora* nie można więcej otworzyć menu administratora poprzez wyświetlacz.

Standard (ustawienie fabryczne).

Wszystkie funkcje i programy mogą zostać wyświetlone.

WS-pojed.

Do wyboru są nawet 24 programy. W ustawieniu Programy preferowane można ustalić, które programy mają być oferowane.

WS-logo

Do wyboru są nawet 24 programy. W ustawieniu Programy preferowane można ustalić, które programy mają być oferowane.

Zewnętrzny wybór programu

Wybór programu następuje za pomocą modułu komunikacyjnego z siecią Ethernet, np. poprzez zewnętrzny terminal.

Pakiety programowe

Wybór programów może zostać rozszerzony przez aktywację pojedynczych programów z pakietów programowych dla grup docelowych.

Wybrane programy (zaznaczone na pomarańczowo) z pakietów programowych zostaną pokazane na wyświetlaczu przy wybieraniu programu.

Programy preferowane

Po włączeniu alternatywnie można również wybrać program poprzez: ☆ Preferowane. 24 programy można ustawić indywidualnie zgodnie z własnymi preferencjami w formie programów preferowanych.

Dodatkowo te programy preferowane zostaną zaoferowane w wariantach sterowania:

- *WS-logo*
- *WS-pojed.* zaoferowane.

Warianty sterowania ustala się w punkcie Sterowanie.

Wskazówka: Do każdego programu można przyporządkować oddzielną kolorową ramkę. W tym celu w menu „Program przypisania koloru.” musi być wybrane ustawienie *wł.*

Zmiana programów preferowanych

- Wybrać program, który ma zostać zmieniony lub zamieniony.
- Potwierdzić program lub ustawienie do zmiany.

Otwiera się kolejne menu, w którym można wybrać nowy program lub zmienić parametry.

- Nacisnąć obszar wyboru Zachowaj.

Wybór zostaje uaktywniony.

Sortowanie programów

Programy mogą być przesuwane w ramach listy programów i listy programów preferowanych.

Ustawienie fabryczne: wył.

Przesuwanie programów

- Nacisnąć obszar wyboru programu, który ma zostać przesunięty.
- Przytrzymać obszar wyboru naciśnięty, aż zmieni się ramka.
- Przesunąć program na żądaną pozycję.

Przyp. kolor. programu

Do programu preferowanego można przyporządkować ramkę. Program preferowany otrzymuje kolorową ramkę na liście wyboru programów preferowanych, której kolor można wybrać.

Ustawienie fabryczne: wł.

Kod Ekspert

Aby anulować program dezynfekujący, należy wprowadzić kod. Kod można zmienić.

Kod Ekspert jest niezależny od kodu Poziom administratora.

Kod brzmi: 8 0 0 0

W przypadku zmiany kodu należy zapisać nowy kod.

Technika procesowa

Bez zagnieceń

Ochrona przed zagniataniem redukuje tworzenie zagnieceń po zakończeniu programu. Bęben porusza się jeszcze nawet do 30 minut po zakończeniu programu.

Drzwiczki pralnicy mogą zostać otwarte w każdej chwili.

Ustawienie fabryczne: wł.

Automatyczny odpływ wody Automatyczny odpływ wody może zostać włączony lub wyłączony. Automatyczny odpływ wody prowadzi do tego, że po zakończeniu programu kąpiel piorąca jest zawsze spuszczana. Tak dzieje się również w przypadku programów, które kończą się z wodą w bębnie.
Ustawienie fabryczne: wył.

Serwis

Okres serwisowy

Na wyświetlaczu może zostać wyświetlona informacja serwisowa. Można przy tym ustawić datę lub ilość godzin roboczych.

Można wybrać maksymalnie 2 komunikaty z własnymi tekstami. Indywidualnie wybrany tekst komunikatu wyświetlany jest na zakończenie programu i można go ukryć za pomocą *OK*. Na zakończenie następnego programu ten sam tekst komunikatu pojawia się ponownie.

Ustawienia

Tutaj ustawiany jest interwał wyświetlania tekstu komunikatu (określony ilością godzin lub datą).

- Ustawienie fabryczne: wył.
- według czasu
Można wybrać interwał w zakresie od 1 do 9999 godzin.
- według daty
Następnie można wprowadzić datę.

Tekst komunikatu

Tutaj można wprowadzić swój indywidualny tekst komunikatu dotyczący zaplanowanych prac konserwacyjnych.

Resetowanie wskazania

Tekst komunikatu jest wyświetlany do momentu, gdy odpowiednie wskazanie zostanie zresetowane na stałe. Tekst komunikatu pojawi się wówczas dopiero po osiągnięciu następnego interwału.

Aplikacje zewnętrzne

Blok. urządz. inkasującego

Blokada urządzenia inkasującego może zostać włączona lub wyłączona. Przy włączonej blokadzie czas do blokady można wybierać spośród różnych okresów.

Connector-Box

Podłączenie zewnętrznego sprzętu odbywa się poprzez Connector Box. Może on zostać włączony lub wyłączony.

Connector Box musi być wybrany, żeby można było dokonać ustawić w menu Dozowanie.

Automat. dozowanie

Automatyczne dozowanie może zostać włączone lub wyłączone. Automatyczne dozowanie może być sterowane poprzez Connector Box lub moduł KOM.

Dozowanie

Aby ustawienia w menu Dozowanie zostały zaakceptowane, Connector Box musi być włączony.

Można włączyć 1–6 pomp dozujących.

Po aktywacji pompy dozującej można dokonać dalszych ustawień.

- Dezaktywacja pompy dozuj.

Poziom administratora

- Kalibracja
- Wydajność (nowa): ml/min
- Współczynnik korekcyjny
- Wielkość pojemnika
- Ostrzeżenie o opróżnieniu
- Reset ostrzeżenia
- Pusty zbiornik
- Przepływo- mierz

Unikanie obciąż. szczyt.

Unikanie obciążenia szczytowego może zostać włączone lub wyłączone. Z tą funkcją wykonywanie programu prania nie zostanie zmienione w przypadku wystąpienia sygnału obciążenia szczytowego. Grzanie pozostanie włączone.

Parametry urządzenia

Maksymalna liczba obrotów

Maksymalna ilość obrotów może zostać włączona poprzez pole przycisku.

Maks. temp. do ustaw.

Maksymalna temperatura może zostać włączona poprzez pole przycisku.

Informacje prawne

Licencje open source

Tutaj można zapoznać się z informacjami (patrz Ochrona danych WiFi).

Instrukcja parowania

Za pomocą poniższych kroków można połączyć pralnicę z siecią.

Podłączenie do sieci

Pralnice Miele Professional mogą zostać podłączone do lokalnych sieci w celu korzystania z rozwiązań cyfrowych Miele lub umożliwienia komunikacji z systemami zewnętrznymi. W tym celu pralnice są wyposażone w zintegrowany moduł Wi-Fi. Ponadto pralnice posiadają z tyłu w po jednym przyłączy Ethernet do konfiguracji interfejsów przewodowych.

⚠ Zagrożenie zdrowia przez nieautoryzowany dostęp.

Nieautoryzowany dostęp do sieci może spowodować zmianę ustawień pralnicy, np. parametrów dezynfekcji lub dozowania chemikaliów procesowych.

W żadnym wypadku nie wolno umożliwiać dostępu do pralnicy przez Internet ani inne sieci publiczne lub niezabezpieczone, ani bezpośrednio, ani pośrednio, np. poprzez przekierowanie portów.

1. Pralnicę należy użytkować wyłącznie w odseparowanej sieci, który spełnia jeden z dwóch poniższych warunków:
 - jest fizycznie oddzielona od innych segmentów sieci,
 - dostęp jest ograniczony przez zaporę sieciową lub odpowiednio skonfigurowany router.
2. Dostęp do tej odseparowanej sieci należy ograniczyć do niezbędnego kręgu osób.
3. Zabezpieczyć dostęp do systemów, które są powiązane z pralnicą, za pomocą silnych haseł.
4. Skonfigurować złącze Ethernet.

Otwieranie poziomu administratora

- Wybrać punkt menu Administrator na wyświetlaczu urządzenia.
- Wybrać punkt menu Dostęp przez kod.
- Wprowadzić 4-znakowy kod administratora.

Pierwsza konfiguracja sieci

- W menu Poziom administratora wybrać punkt menu Aplikacje zewnętrzne.
- Wybrać WiFi / LAN.

Opcje w menu WiFi / LAN różnią się w zależności od tego, czy interfejs Wi-Fi jest już skonfigurowany, czy też należy go skonfigurować od nowa.

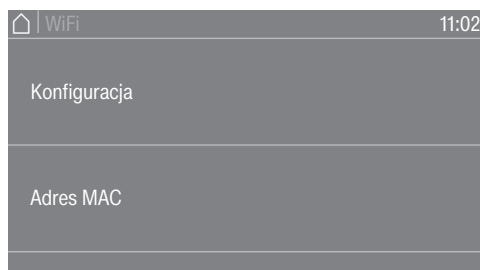

- Wybrać Konfiguracja, aby połączyć urządzenie z siecią.

Komunikat Konfiguracja pojawia się wyłącznie w sytuacji, gdy pralnica nie została jeszcze podłączona do sieci. Dostępnych jest kilka opcji konfiguracji interfejsu Wi-Fi.

- Wybrać Adres MAC, aby odczytać adresy MAC adapterów sieciowych.

Podłączenie do sieci

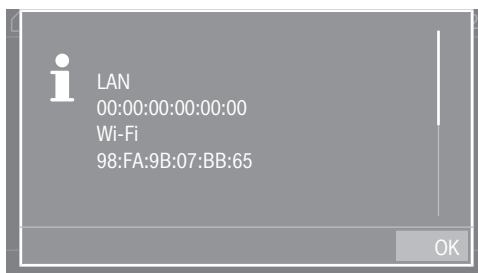

Wyświetli się adres MAC kart sieciowych. Nie można dokonywać żadnych ustawień.

Ręczna konfiguracja połączenia sieciowego

- W menu Poziom administratora wybrać punkt menu Aplikacje zewnętrzne.
- Następnie wybrać punkt menu WiFi / LAN.
- Wybrać Konfiguracja.
- Wybrać metodę połączenia Ręcznie.

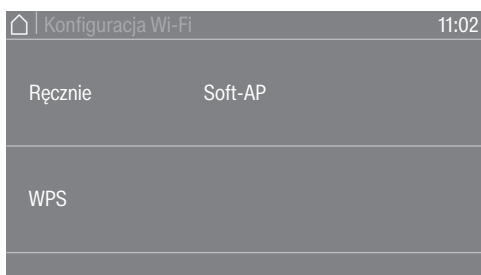

- Wybrać Zabezpiecz., aby ustawić standard bezpieczeństwa dla połączenia bezprzewodowego.
- Wybrać Hasło, aby wprowadzić hasło Wi-Fi.
- Wybrać SSID, aby wprowadzić nazwę sieci (SSID).

Pod Wskazania można przejrzeć wszystkie ustawienia dotyczące parametrów Zabezpiecz., Hasło oraz SSID.

- Zapisać ustawienia za pomocą Zachowaj.

Konfigurowanie połączenia sieciowego przez WPS

- W menu Poziom administratora wybrać punkt menu Aplikacje zewnętrzne.
- Następnie wybrać punkt menu WiFi / LAN.
- Wybrać Konfiguracja.
- Wybrać metodę połączenia Przez WPS.
- Teraz nacisnąć przycisk WPS na routerze, a następnie potwierdzić na wyświetlaczu urządzenia za pomocą OK.

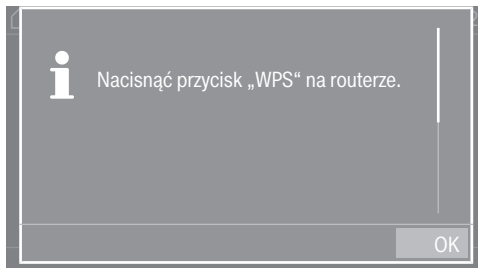

Teraz uruchamia się timer. Nawiązywane jest połączenie sieciowe przez WPS.



Urządzenie jest teraz podłączone do sieci.

- Potwierdzić za pomocą OK.

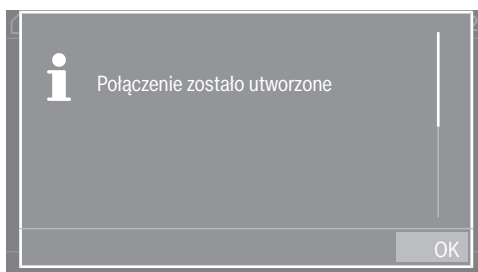

Podłączenie do sieci

Konfigurowanie połączenia sieciowego przez Soft AP

- W menu Poziom administratora wybrać punkt menu Aplikacje zewnętrzne.
- Następnie wybrać punkt menu WiFi / LAN.
- Wybrać Konfiguracja.
- Wybrać metodę połączenia Przez aplik..
- Potwierdzić za pomocą OK i postępować zgodnie ze wskazówkami w zewnętrznej aplikacji.

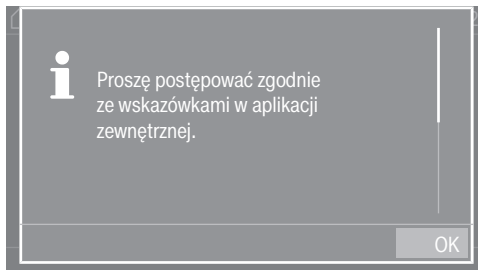

Na wyświetlaczu przez około 10 minut widoczny jest komunikat Oczekiwanie na połączenie. W przypadku pomyślnego nawiązania połączenia wyświetlany jest komunikat. Jeśli nawiązanie połączenia nie powiodło się, pojawia się komunikat Połączenie nieudane.

- W przypadku nieudanej próby połączenia potwierdzić za pomocą OK i ponowić próbę nawiązania połączenia.

Konfigurowanie połączenia sieciowego przez kabel LAN

- Połączyć urządzenie kablem sieciowym ze swoim routerem/switchem.

Urządzenie jest teraz podłączone do sieci.

Skonfigurowano interfejs Wi-Fi/LAN

Po pomyślnym skonfigurowaniu połączenia sieciowego można wybrać dalsze opcje w menu.



- Za pomocą **Dezaktywacja** (widoczne, gdy sieć jest aktywowana) funkcja Wi-Fi zostaje wyłączona. Sieć pozostaje skonfigurowana.
- Za pomocą **Aktywacja** (widoczne, gdy sieć jest zdezaktywowana) funkcja Wi-Fi zostaje z powrotem włączona.
- Pod **Status połączenia** wyświetlane są wszystkie parametry sieci.
- Pod **Nowa konfiguracja** można ponownie skonfigurować interfejs Wi-Fi.
- **Resetowanie** powoduje przerwanie konfiguracji sieci. Funkcja Wi-Fi zostaje wyłączona i połączenie z siecią Wi-Fi zostaje zresetowane do ustawień fabrycznych. Aby znowu korzystać z sieci, należy ponownie przeprowadzić procedurę nawiązywania połączenia.
- Pod **Konfiguracja IP** przeprowadzić ręczną konfigurację ustawień IP. Interfejs można skonfigurować za pomocą protokołu dynamicznej konfiguracji hosta (ang. Dynamic Host Configuration Protocol, DHCP). Po dezaktywacji ustawienia DHCP można skonfigurować interfejs za pomocą następujących parametrów:
 - Adres IP
 - Maska podsieci
 - Brama sieciowa
 - DNS Auto
 - Serwer DNS 1
 - Serwer DNS 2
- Pod **Adres MAC** wyświetlany jest adres adapterów sieciowych.

Dane techniczne

Wymagania systemowe dla sieci WiFi

- WiFi 802.11b/g/n
- pasmo 2,4 GHz
- szyfrowanie WPA/WPA2
- aktywowany protokół DHCP
- uaktywniony multicastDNS/Bonjour/IGMP Snooping
- otwarte porty 443, 80, 53 i 5353
- IP serwera DNS = IP standardowej bramy sieciowej/routera
- użycie MESH/repeatera: ten sam SSID i to samo hasło co domyślna brama sieciowa/router
- SSID musi być stale widoczny

Wymagania systemowe dla sieci LAN

- aktywowany protokół DHCP



Podłączenie do sieci

- uaktywniony multicastDNS/Bonjour/IGMP Snooping
- otwarte porty 443, 80, 53 i 5353
- IP serwera DNS = IP standardowej bramy sieciowej/routera

Siła sygnału Wi-Fi – wartości orientacyjne

Siła sygnału Wi-Fi jest jedynie przybliżoną wartością orientacyjną. Uzyskanie dokładnej wartości jest niemożliwe.

Siłę sygnału Wi-Fi można odczytać bezpośrednio na urządzeniu.

Siła sygnału Wi-Fi		Znaczenie
	 *	
76 - 100%	3/3**	z reguły możliwe niezawodne działanie
51 - 75%	2/3	
26 - 50%	1/3	z reguły możliwe działanie
1 - 25%	0/3	z reguły możliwe działanie z ograniczeniami
0%		działanie niemożliwe

* wyświetlane na urządzeniu

** ilość kresek  3/3 - 0/3

Siła sygnału może zostać osłabiona przez wiele czynników, np.:

- osoby w pomieszczeniu
- otwarte lub zamknięte drzwi
- przesunięte przedmioty
- zmieniające się źródła sygnału radiowego lub zakłócenia
- inne urządzenia z technologią radiową Bluetooth lub Wi-Fi

Dane urządzenia PWM 509/511

Podłączenie elektryczne

Napięcie przyłączeniowe	patrz tabliczka znamionowa
Częstotliwość	patrz tabliczka znamionowa
Pobór mocy	patrz tabliczka znamionowa
Pobór prądu	patrz tabliczka znamionowa
Wymagane zabezpieczenie	patrz tabliczka znamionowa
Moc grzewcza	patrz tabliczka znamionowa

Wymiary instalacyjne PWM 509

Szerokość obudowy (bez elementów dodatkowych)	692 mm mm
Wysokość obudowy (bez elementów dodatkowych)	1012 mm mm
Głębokość obudowy (bez elementów dodatkowych)	718 mm mm
Szerokość urządzenia ze wszystkim	700 mm mm
Wysokość urządzenia ze wszystkim	1020 mm mm
Głębokość urządzenia ze wszystkim	730 mm mm
Minimalna szerokość otworu dostawczego	800 mm mm
Minimalny odstęp pomiędzy ścianą i tyłem urządzenia	400 mm mm
Średnica otworu drzwiczek	370 mm mm
Kąt otwarcia drzwiczek	180°

Wymiary instalacyjne PWM 511

Szerokość obudowy (bez elementów dodatkowych)	692 mm mm
Wysokość obudowy (bez elementów dodatkowych)	1012 mm mm
Głębokość obudowy (bez elementów dodatkowych)	818 mm mm
Szerokość urządzenia ze wszystkim	700 mm mm
Wysokość urządzenia ze wszystkim	1020 mm mm
Głębokość urządzenia ze wszystkim	845 mm mm
Minimalna szerokość otworu dostawczego	800 mm mm
Minimalny odstęp pomiędzy ścianą i tyłem urządzenia	400 mm mm
Średnica otworu drzwiczek	370 mm mm
Kąt otwarcia drzwiczek	180°

Ciężar i obciążenie podłoża

Ciężar netto	patrz plan instalacyjny
Maksymalne obciążenie podłoża w czasie pracy	patrz plan instalacyjny

Wartości emisyjne

Poziom emisyjny ciśnienia akustycznego na stanowisku roboczym zgodnie z EN ISO 11204/11203	<70 dB(A) re 20 µPa
Poziom ciśnienia akustycznego, EN ISO 9614-2	<80 dB(A)

WLAN

Zakres częstotliwości modułu WiFi	2,400 GHz–2,4835 GHz
Maksymalna moc nadawania modułu WiFi	<100 mW

Dane techniczne

Bezpieczeństwo produktu

Zastosowane normy bezpieczeństwa

EN 60335-1, EN 50571, IEC 60335-1, IEC 60335-2-7

Deklaracja zgodności UE

Niniejszym Miele oświadcza, że ta pralnica spełnia wymagania Dyrektywy 2014/53/WE. Pełny tekst deklaracji zgodności WE jest dostępny pod jednym z poniższych adresów internetowych:

- Na stronie <https://www.miele.pl/professional/inactives-instrukcje-obslugi-177.htm> przez podanie nazwy produktu lub numeru seryjnego

Ochrona i bezpieczeństwo danych

Gdy tylko funkcje sieciowe zostaną uaktywnione i Państwa urządzenie zostanie połączone z internetem, urządzenie wysyła następujące dane do chmury Miele:

- numer fabryczny urządzenia
- typ urządzenia i wyposażenie techniczne
- status urządzenia
- informacje o wersji oprogramowania urządzenia.

Te dane nie są przyporządkowywane do żadnego specyficznego użytkownika ani nie są trwale zapamiętywane. Dopiero gdy Państwa urządzenie zostanie powiązane z użytkownikiem, następuje zapamiętanie danych na stałe i ich specyficzne przyporządkowanie. Przesyłanie i przetwarzanie danych odbywa się zgodnie z najwyższymi standardami bezpieczeństwa Miele.

Ustawienia fabryczne konfiguracji sieciowej

Wszystkie ustawienia modułu komunikacyjnego lub zintegrowanego modułu WiFi można przywrócić do ustawień fabrycznych. Konfigurację sieci należy przywrócić do stanu fabrycznego, gdy utylizuje się urządzenie, sprzedaje lub rozpoczyna użytkowanie używanego urządzenia. Tylko w ten sposób można zagwarantować, że wszystkie dane osobowe zostaną usunięte i poprzedni użytkownik nie będzie miał więcej dostępu do urządzenia.

Prawa autorskie i licencje

Do obsługi i sterowania modułu komunikacyjnego Miele używa oprogramowania własnego lub oprogramowania innych producentów, które nie jest objęte tzw. licencją open source. To oprogramowanie i jego elementy są chronione prawem autorskim. W związku z tym należy respektować prawa autorskie Miele i osób trzecich.

Ponadto moduł komunikacyjny zawiera również elementy oprogramowania objęte licencją open source. Informacje dotyczące elementów objętych licencją open source, adnotacje o prawach autorskich, kopie każdorazowo obowiązujących warunków licencyjnych i ewentualnie inne informacje dostępne są lokalnie po wpisaniu adresu IP do przeglądarki (https://<ip_adresse>/Licenses). Podane tam warunki odpowiedzialności i gwarancji obowiązujące w ramach licencji open source mają zastosowanie wyłącznie w stosunku do właścicieli praw autorskich.

Miele

Miele Sp. z o.o.
ul. Czerniakowska 87A
00-718 Warszawa
Tel. 22 335 00 00
www.miele-professional.pl



Miele & Cie. KG
Carl-Miele-Straße 29, 33332 Gütersloh, Niemcy