



PDR 914/514 EL SOM

- de** Installationsplan Gewerbliche Trockner
- en** Installation plan Commercial tumble dryers
- it** Pianta d'installazione Essiccatoio industriale

de 4
en 15
it 25

Installationshinweise	4
Installationsvoraussetzungen	4
Elektroanschluss	5
Zuluft/Abluft.....	6
PDR 914/514, elektrobeheizt	7
Abmessungen	7
Installation	8
Aufstellung (Standard/UG).....	9
Aufstellung (Betonsockel/Offshore).....	10
Technische Daten	11
Mögliche Spannungsvarianten.....	11
1. Spannungsvariante	11
2. Spannungsvariante	11
3. Spannungsvariante	11
Abluft	11
Zuluft	12
Potentialausgleich (optional).....	12
Spitzenlastabschaltung (optional)	12
Gerätedaten.....	12
Befestigungsvarianten.....	13
Befestigung ohne Sockel	13

Installationsvoraussetzungen

 Personen- oder Sachschäden durch unsachgemäße Aufstellung.

Die unsachgemäße Aufstellung des Trockners kann zu Personen- oder Sachschäden führen.

Der Trockner darf nur vom Miele Kundendienst oder einem autorisierten Fachhändler aufgestellt und in Betrieb genommen werden.

- ▶ Der Trockner muss in Übereinstimmung mit geltenden Regeln und gültigen Normen installiert werden.
- ▶ Betreiben Sie den Trockner immer nur in ausreichend belüfteten und nicht frostgefährdeten Räumen.
- ▶ Der Trockner darf nicht hinter einer verschließbaren Tür oder einer Schiebetür aufgestellt werden. Der maximale Öffnungswinkel der Trocknertür darf nicht durch Gegenstände oder Türen eingeschränkt werden. Die Trocknertür muss jederzeit vollständig und uneingeschränkt geöffnet werden können.
- ▶ Der Betrieb des Gerätes ist nur dann zulässig, wenn
 - die Rumpflänge des Schiffes größer als 24 Meter beträgt.
 - die Neigung des Schiffes nicht mehr als 2° beträgt.
 - eine von außen einwirkende Vibration nicht mehr als 150 Hz bei einer Amplitude von 0,35 mm beträgt.Bei Nichtbeachten ist ein gefahrloser Betrieb und eine einwandfreie Funktion des Gerätes nicht gegeben.
- ▶ Der Betrieb des Gerätes auf offenem Deck ist verboten.
- ▶ Geräte, die nicht mit dem „CSA C/US“-Sicherheitszeichen gekennzeichnet sind, entsprechen den europäischen Sicherheitsregeln. Diese Geräte dürfen nicht in den USA betrieben werden.
- ▶ Der Einbau und die Montage dieses Gerätes darf nur von Fachbetrieben/ Fachkräften durchgeführt werden, wenn sie die Voraussetzungen für den sicherheitsgerechten Gebrauch dieses Gerätes sicherstellen.
- ▶ Bei Installation des Gerätes ist zu beachten, dass dieses fest fixiert wird.
Bei Nichtbeachten besteht die Gefahr einer Verletzung von Personen und einer Beschädigung des Gerätes sowie anderer Gegenstände oder Einrichtungen.
- ▶ Der Einsatz von Geräten der Wäschereitechnik auf Fahrzeugen, die auf Binnengewässern und innerhalb der 3 Meilen Zone verkehren, ist nur zulässig, wenn es sich um ein für das betreffende Land oder die betreffenden Länder approbiertes Gerät handelt. Der Einsatz auf Fahrzeugen in internationalen Gewässern einschließlich der Seehäfen bleibt davon unberührt.

Elektroanschluss

Der Elektroanschluss muss von einer Elektrofachkraft ausgeführt werden.

- ▶ Der Elektroanschluss darf nur an eine nach den nationalen Gesetzen, Verordnungen und Richtlinien sowie den lokalen Bestimmungen und Vorschriften ausgeführte Elektroanlage erfolgen. Darüber hinaus sind die Vorschriften der Energieversorgungsunternehmen und Versicherer, die Unfallverhütungsvorschriften sowie die anerkannten Regeln der Technik zu beachten.
- ▶ Der zuverlässige und sichere Betrieb des Trockners ist nur dann gewährleistet, wenn das Gerät am öffentlichen Stromnetz angeschlossen ist.

Die erforderliche elektrische Anschlussspannung, die Leistungsaufnahme und die Vorgaben zur Absicherung sind auf dem Typenschild des Trockners angegeben. Vergewissern Sie sich, dass die Anschlussspannung mit den Spannungswerten auf dem Typenschild übereinstimmt, bevor der Elektroanschluss ausgeführt wird!

Bei abweichenden Spannungswerten besteht die Gefahr, dass der Trockner durch eine zu hohe elektrische Anschlussspannung beschädigt wird.

- ▶ Wenn auf dem Typenschild mehrere Spannungswerte angegeben sind, kann der Trockner für den Anschluss an die jeweilige Eingangsspannung umgerüstet werden. Diese Umrüstung darf nur vom Miele Kundendienst oder autorisierten Fachhandel durchgeführt werden. Bei der Umrüstung ist die Umverdrahtungsanweisung auf dem Schaltplan zu beachten.

Der Trockner kann entweder über einen Festanschluss oder über eine Steckvorrichtung nach IEC 60309-1 angeschlossen werden. Für einen Festanschluss muss am Aufstellungsort eine allpolige Netztrenneinrichtung vorhanden sein.

Als Netztrenneinrichtung gelten Schalter mit einer Kontaktöffnung von mehr als 3 mm. Dazu gehören z. B. Leitungsschutzschalter, Sicherungen und Schütze (IEC/EN 60947).

Die Netztrenneinrichtung (einschließlich der Steckvorrichtung) muss gegen unbeabsichtigtes und unbefugtes Einschalten gesichert sein, wenn eine permanente Unterbrechung der Energiezufuhr nicht von jeder Zugangsstelle aus zu überwachen ist.

Tipp: Der Trockner sollte bevorzugt über Steckvorrichtungen angeschlossen werden, damit elektrische Sicherheitsprüfungen einfacher durchgeführt werden können (z. B. während einer Wartung oder Instandsetzung).

- ▶ Es dürfen keine Einrichtungen installiert werden, die den Trockner automatisch ausschalten (z. B. Zeitschaltuhren).

Ist es nach lokalen Vorgaben erforderlich einen Fehlerstromschutzschalter (RCD) zu installieren, muss zwingend ein Fehlerstromschutzschalter **Typ B** (allstromsensitiv) verwendet werden.

- ▶ Wenn örtliche und nationale Installationsbestimmungen einen Potentialausgleich erfordern, muss ein Potentialausgleich mit guter Kontaktverbindung hergestellt werden. Der Potentialausgleich muss bei einem Ableitstrom von >10 mA durchgeführt werden.

Zuluft/Abluft

Der Trockner darf nur betrieben werden, wenn eine Abluftleitung ordnungsgemäß angeschlossen ist und für eine ausreichende Raumbelüftung gesorgt ist.

- ▶ Zubehörteile dürfen nur dann an- oder eingebaut werden, wenn sie ausdrücklich von Miele freigegeben sind. Wenn andere Teile an- oder eingebaut werden, gehen Ansprüche aus Garantie, Gewährleistung und / oder Produkthaftung verloren.

Abmessungen

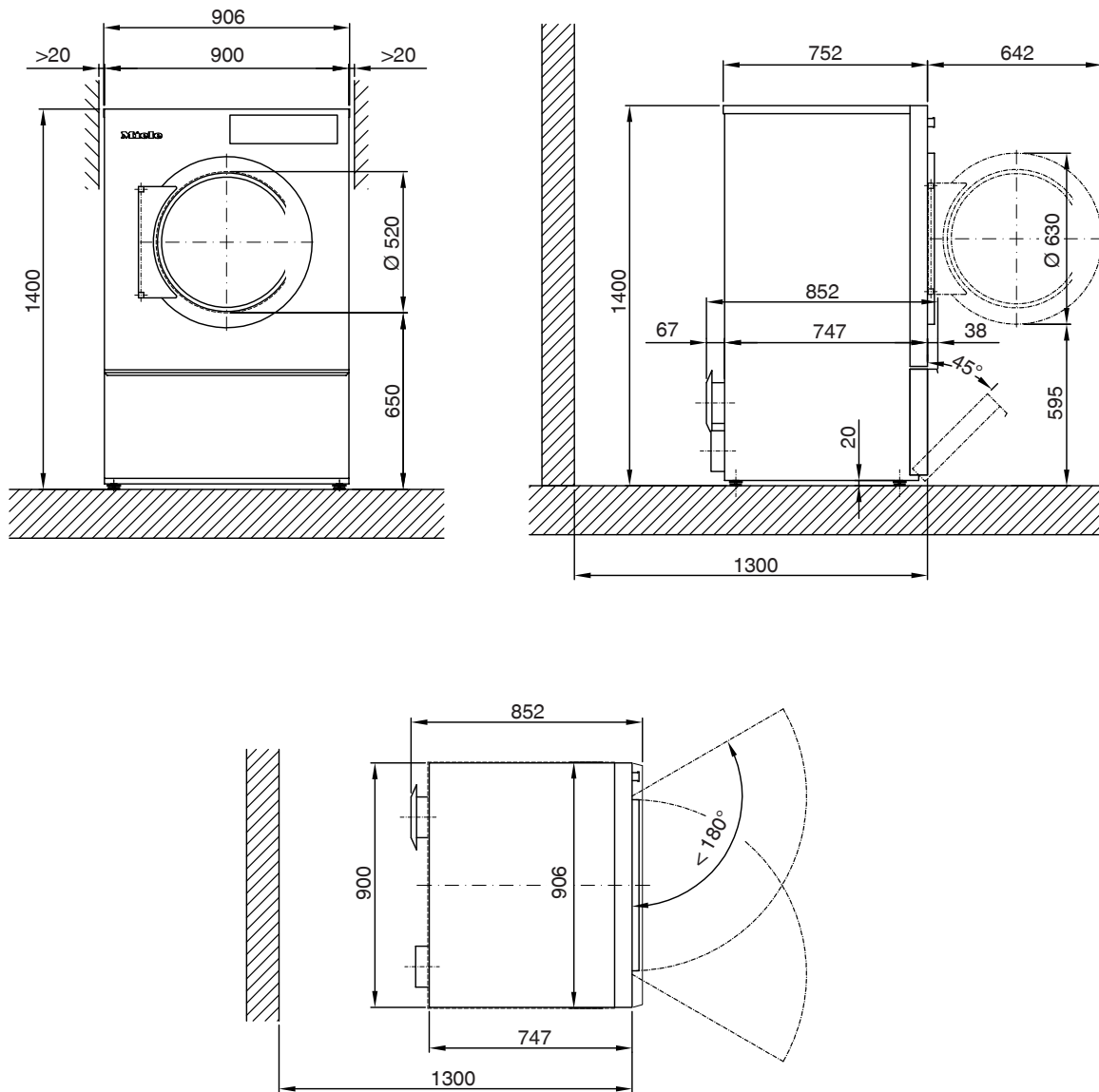

Maßangaben in Millimetern

de - PDR 914/514, elektrobeheizt

Installation

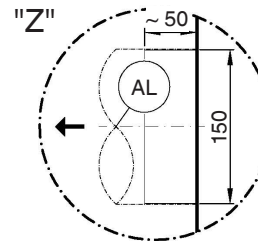
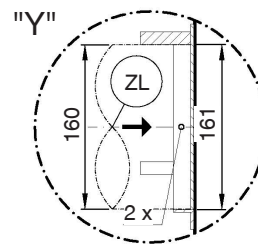
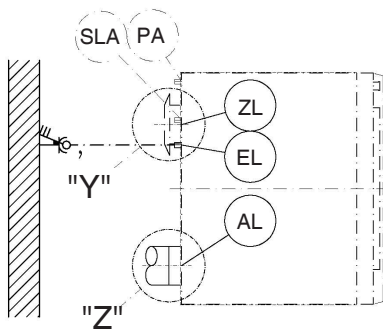
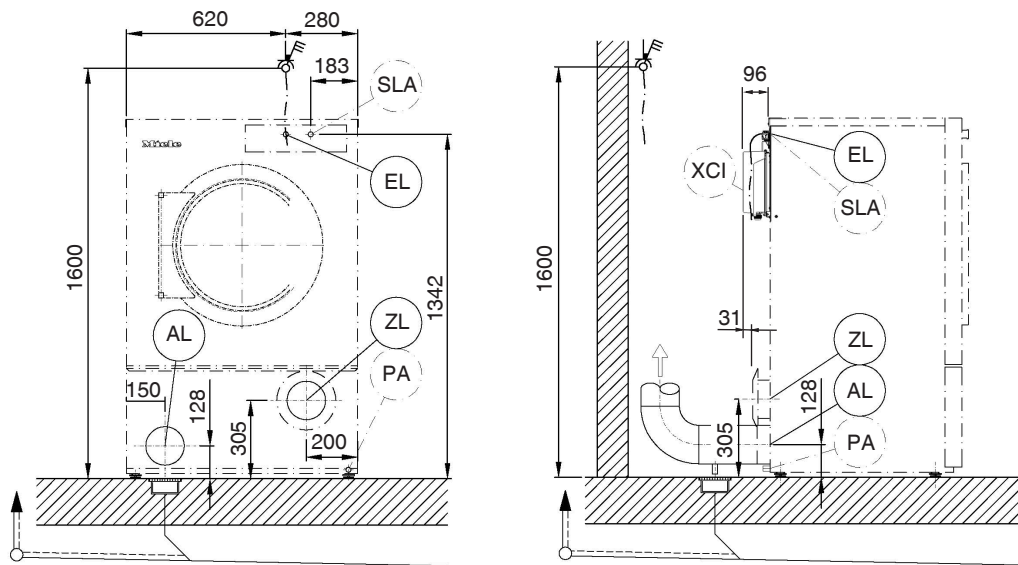

Maßangaben in Millimetern

EL Elektroanschluss

AL Abluftanschluss

ZL Zuluft

PA Anschluss für Potentialausgleich (optional)

SLA Spitzenlastanschluss (optional)

XCI XCI-/Connector-Box (optional)

Aufstellung (Standard/UG)

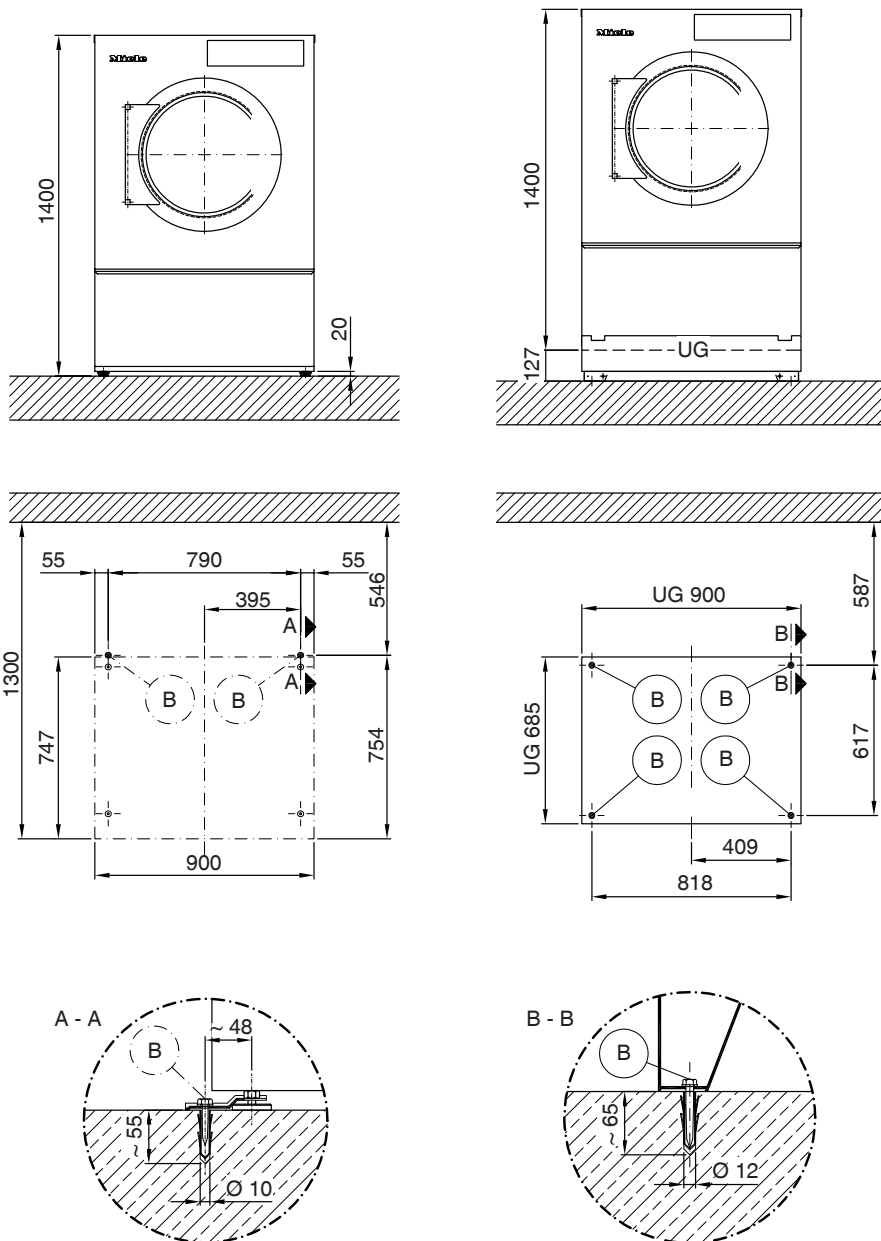

Maßangaben in Millimetern

UG Unterbau geschlossen

B Befestigungspunkt/Bohrloch

de - PDR 914/514, elektrobeheizt

Aufstellung (Betonsockel/Offshore)

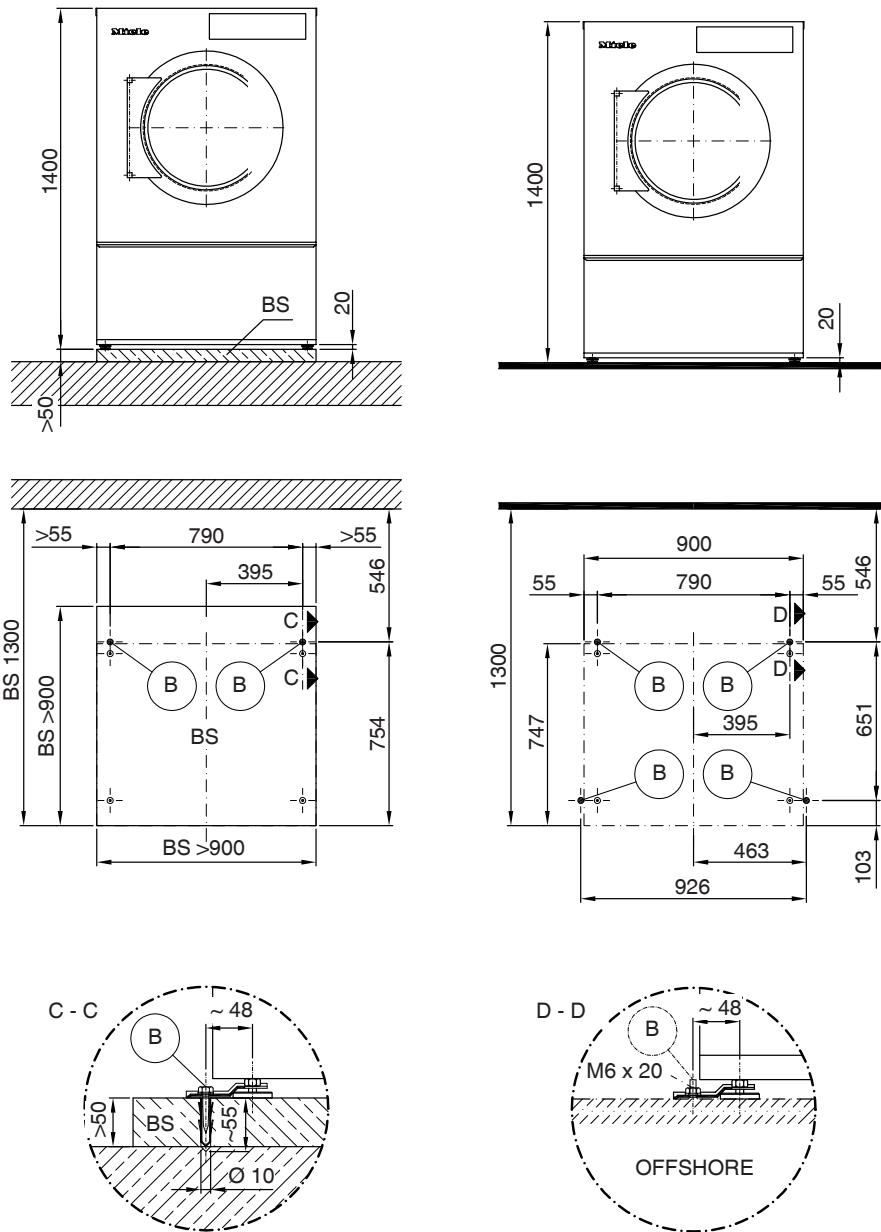

Maßangaben in Millimetern

BS Betonsockel

B Befestigungspunkt/Bohrloch

Mögliche Spannungsvarianten

1. Spannungsvariante

	Standardanschluss	Umschaltbar für
Anschlussspannung	3 AC 480 V	3 AC 440 V
Frequenz	50/60 Hz	50/60 Hz
Leistungsaufnahme	16,5 kW	14,1 kW
Elektrische Absicherung (bauseitig)	3×25 A	3×25 A
Mindestquerschnitt für Anschlusskabel	4×4 mm ²	4×4 mm ²
Kabelverschraubung	M32	M32

2. Spannungsvariante

	Standardanschluss
Anschlussspannung	3 AC 400 V
Frequenz	50/60 Hz
Leistungsaufnahme	14,1 kW
Elektrische Absicherung (bauseitig)	3×25 A
Mindestquerschnitt für Anschlusskabel	4×4 mm ²
Kabelverschraubung	M32

3. Spannungsvariante

	Standardanschluss	Umschaltbar für
Anschlussspannung	3 AC 220–240 V	3 AC 200–208 V
Frequenz	50/60 Hz	50/60 Hz
Leistungsaufnahme	12,9–15,3 kW	10,8–11,7 kW
Elektrische Absicherung (bauseitig)	3×35 A	3×35 A
Mindestquerschnitt für Anschlusskabel	4×6 mm ²	4×6 mm ²
Kabelverschraubung	M32	M32

Abluft

Maximaler Nennvolumenstrom im Abluftbetrieb (nur PDR 9xx)	580 m ³ /h
Maximaler Nennvolumenstrom (nur PDR 5xx)	520 m ³ /h
Maximal zulässiger Druckverlust	220 Pa
Anschlussstutzen, maschinenseitig (Außendurchmesser)	150 mm
Anschlussrohr, bauseitig (Innendurchmesser)	150 mm
Maximale Ablufttemperatur	80 °C

Da die relative Luftfeuchtigkeit innerhalb der Abluftführung bis zu 100 % betragen kann, muss durch geeignete Maßnahmen ausgeschlossen werden, dass zurückfließendes Kondensat in das Gerät gelangen kann.

de - Technische Daten

Zuluft

Standardanschluss: Zuluft aus dem Aufstellraum

Empfohlener freier Zuluftquerschnitt in den Raum: 763 cm²
(Entspricht dem 3-fachen Abluftquerschnitt eines Gerätes).

Dem Aufstellraum muss entsprechend der Abluftmenge Zuluft zugeführt werden.

Alternativanschluss: Zuluftanschluss direkt von außen

Anschlussmuffe, maschinenseitig (Innendurchmesser) 161 mm

Anschlussrohr, bauseitig (Außendurchmesser) 160 mm

Beim Entfernen des Schutzdeckels werden spannungsführende Teile frei. Aus Sicherheitsgründen muss an der zentralen Frischluftansaugung des Trockners (über eine Mindestlänge von 900 mm) ein Rohr installiert und mit 2 Schrauben gesichert werden.

Potentialausgleich (optional)

Außengewindestutzen 10×35 mm

Unterlegscheiben und Mutter M10

Das für einen Potentialausgleich erforderliche Zubehör ist nicht im Lieferumfang enthalten.

Spitzenlastabschaltung (optional)

Anschlussspannung der Steuerungskontakte AC 230 V

Mindestquerschnitt für Anschlusskabel 5×1,5 mm²

Miele empfiehlt, den Anschluss mit einer flexiblen Anschlussleitung und einer zusätzlichen Trennmöglichkeit herzustellen. Die Trenneinrichtung sollte nach der Geräteaufstellung sichtbar und frei zugänglich sein.

Gerätedaten

Gerätebreite über alles 906 mm

Gerätehöhe über alles 1400 mm

Gerätetiefe über alles 852 mm

Nischenbreite 1250 mm

Empfohlener Wandabstand (bis Gerätevorderkante) 1300 mm

Mindestwandabstand (bis zur Deckelhinterkante) 500 mm

Verpackungsbreite 1090 mm

Verpackungshöhe 1526 mm

Verpackungstiefe 938 mm

Maximales Bruttovolumen 1560 l

Maximales Bruttogewicht 172 kg

Maximales Nettogewicht 160 kg

Maximale Bodenbelastung im Betrieb 1779 N

Durchmesser Abluftstutzen 150 mm

Trommeldurchmesser 850 mm

Trommelöffnungsdurchmesser 520 mm

Trommeltiefe 480 mm

Trommelvolumen 250 l

Türöffnungsdurchmesser 520 mm

Maximaler Türöffnungswinkel 180°

Emissions-Schalldruckpegel 51 dB(A) re 20 µPa

Schalleistungspegel 62

Durchschnittliche Wärmeabgabe an den Raum 3,9 MJ/h

Zulässiger Umgebungstemperaturbereich

2–40 °C

Befestigungsvarianten

Befestigung ohne Sockel

	<i>Anzahl</i>	<i>Schraubengröße</i>
Spannlaschen	2	
Holzschrauben DIN 571 (Ø×Länge)	2	6×40 mm
Dübel (Ø×Länge)	2	10×50 mm

Bei einer Geräteaufstellung ohne Sockel wird eine Gerätebefestigung empfohlen.
Das Befestigungsmaterial für schwimmenden Estrich muss bauseitig gestellt werden.

en - Contents

Installation notes	15
Installation requirements	15
Electrical connection	15
Air intake/exhaust air	16
PDR 914/514, electrically heated	18
Dimensions.....	18
Installation	19
Installation (standard/UG).....	20
Installation (on concrete plinth/offshore)	21
Technical data	22
Possible voltage variants.....	22
Voltage variant 2	22
Exhaust air.....	22
Air intake.....	22
Equipotential bonding (optional).....	22
Peak-load negotiation (optional).....	22
Machine data.....	22
Fixing options	23
Fixing without plinth	23

Installation requirements

 Risk of injury or damage to property due to improper installation.

Incorrect installation of the tumble dryer can lead to personal injury or damage to property.

The tumble dryer must only be installed and commissioned by Miele Customer Service Department or an authorised dealer.

- ▶ The tumble dryer must be installed in accordance with all relevant regulations and standards.
- ▶ The dryer must only be operated in a room that has sufficient ventilation and which is frost-free.
- ▶ The tumble dryer must not be installed behind a closeable door or a sliding door. The maximum opening angle of the tumble dryer door must not be limited by objects or doors. It must be possible to fully open the tumble dryer door at any time.
- ▶ The machine may only be operated when the following conditions are met:
 - The ship's hull is longer than 24 metres.
 - The list of the vessel is not more than 2°.
 - Any external vibration is no more than 150 Hz at an amplitude of 0.35 mm.The safe operation and correct functioning of the machine can only be guaranteed if the above conditions are met.
- ▶ The machine must not be operated on an open deck.
- ▶ Machines that do not carry the "CSA C/US" safety mark comply with European safety regulations. These machines must not be operated in the USA.
- ▶ This machine must only be installed by a qualified specialist who has made sure that the conditions for its safe use are met.
- ▶ When installing this machine, it must be securely fixed to the floor. Failure to do this could result in personal injury, damage to the machine and damage to other objects and installations.
- ▶ The use of industrial laundry machines on vessels operating on inland waterways and within the 3-mile zone is only permitted if the machine is approved for the country or countries in question. This does not affect use on vessels in international waters, including sea-ports.

Electrical connection

The electrical connection must be established by a qualified electrician.

► The electrical connection may only be made to an electrical system provided in accordance with all appropriate local and national legislation, regulations and guidelines. Please also observe the regulations set out by your insurance provider and energy supplier, accident prevention regulations, as well as recognised codes of practice.

► Reliable and safe operation of this tumble dryer is only ensured if it has been connected to the mains electricity supply.

The required supply voltage, power rating and fuse rating can be found on the data plate on the tumble dryer. Ensure that the supply voltage matches the voltage quoted on the data plate before establishing the electrical connection to the tumble dryer.

Connection to a supply voltage other than the one quoted on the data plate can damage the tumble dryer if the voltage is too high.

► If more than one voltage is specified on the data plate, the tumble dryer can be converted for connection to the relevant input voltage. This conversion must be performed by the Miele Customer Service Department or by an authorised dealer. During the conversion, the wiring instructions given on the wiring diagram must be followed.

Tip: We recommend connecting the tumble dryer to the power supply via a plug and socket so that it is easier to conduct electrical safety checks (e.g. during maintenance or repair work).

It is advisable to connect the product via a suitably rated plug and socket in accordance with IEC-60309, otherwise for a hardwired connection an all pole means of isolation must be installed at the site.

An isolation device is a switch which ensures a contact opening of more than 3 mm. These include circuit breakers, fuses and contactors (IEC/EN 60947).

If the mains supply cannot be permanently disconnected, the isolation device (including plug and socket) must be safeguarded against being switched on either unintentionally or without authorisation.

► The tumble dryer must not be connected to devices such as timers which would switch it off automatically.

If local regulations require that a residual current device (RCD) is installed, a **type B** residual current device (sensitive to universal current) must be used.

► If local and national installation specifications require equipotential bonding, good galvanic contact must be guaranteed. Equipotential bonding must have an earth current rating > 10 mA.

Air intake/exhaust air

The tumble dryer may only be operated when the ducting has been connected properly and the room is sufficiently ventilated.

- ▶ Accessory parts may only be fitted when expressly approved by Miele. If other parts are used, warranty, performance and product liability claims will be invalidated.

en - PDR 914/514, electrically heated

Dimensions

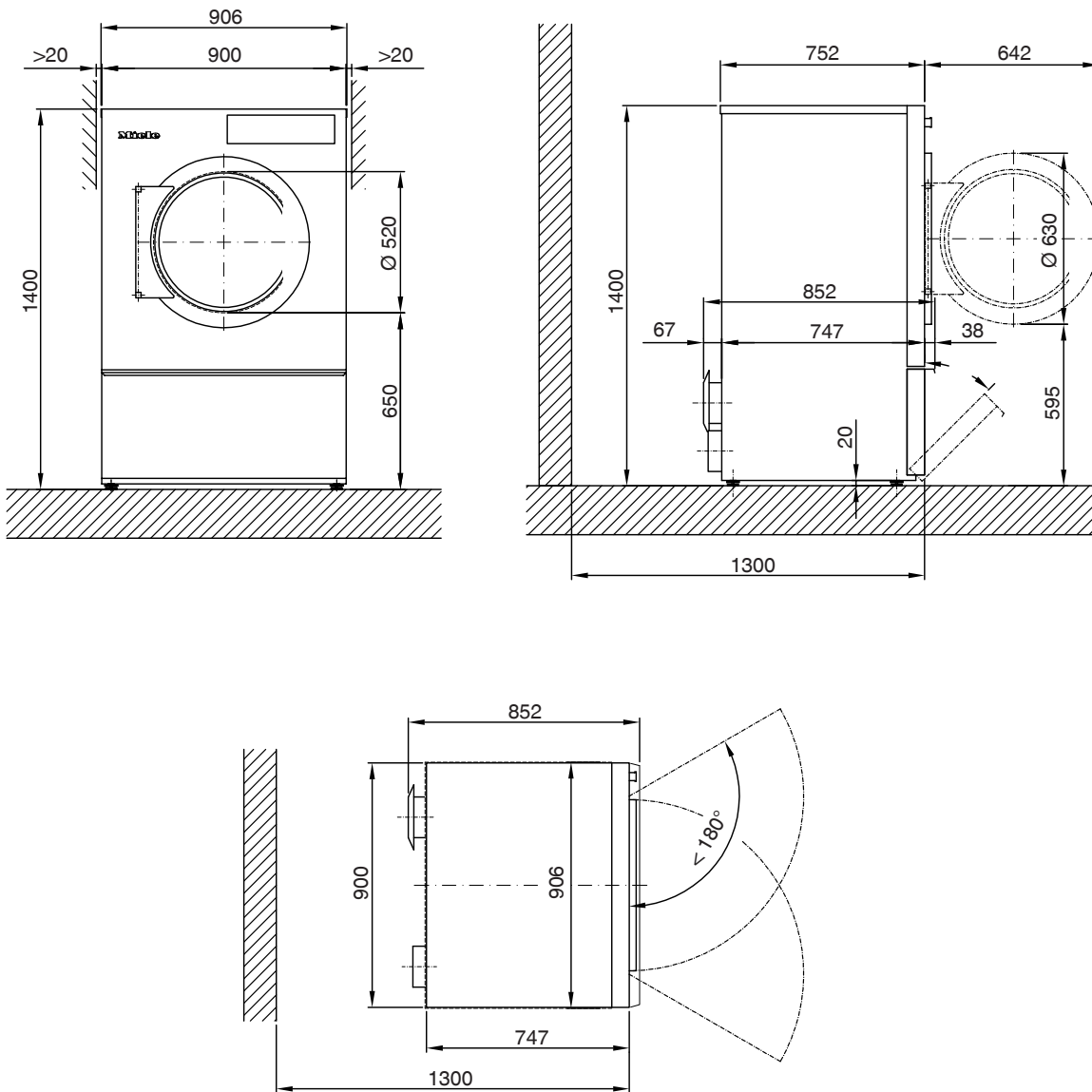

Dimensions quoted in millimetres

Installation

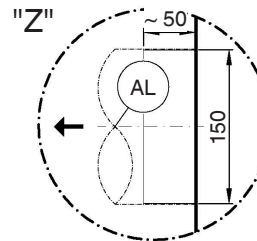
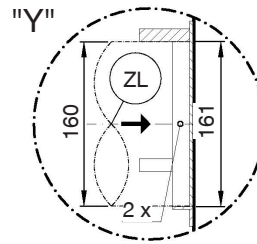
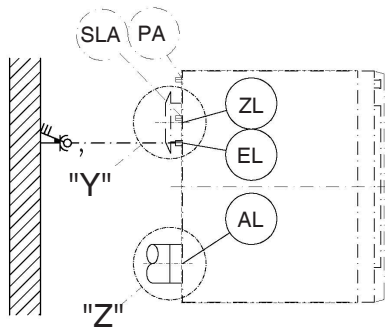
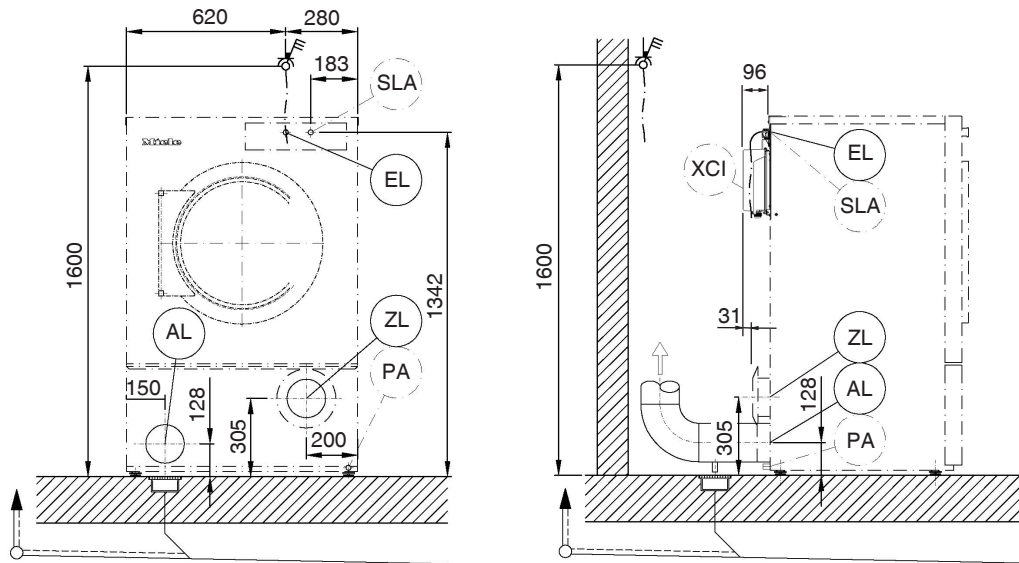

Dimensions quoted in millimetres

- EL Electrical connection
- AL Exhaust duct
- ZL Air intake
- PA Connection for equipotential bonding (optional)
- SLA Peak-load connection (optional)
- XCI XCI Box/Connector Box (optional)

en - PDR 914/514, electrically heated

Installation (standard/UG)

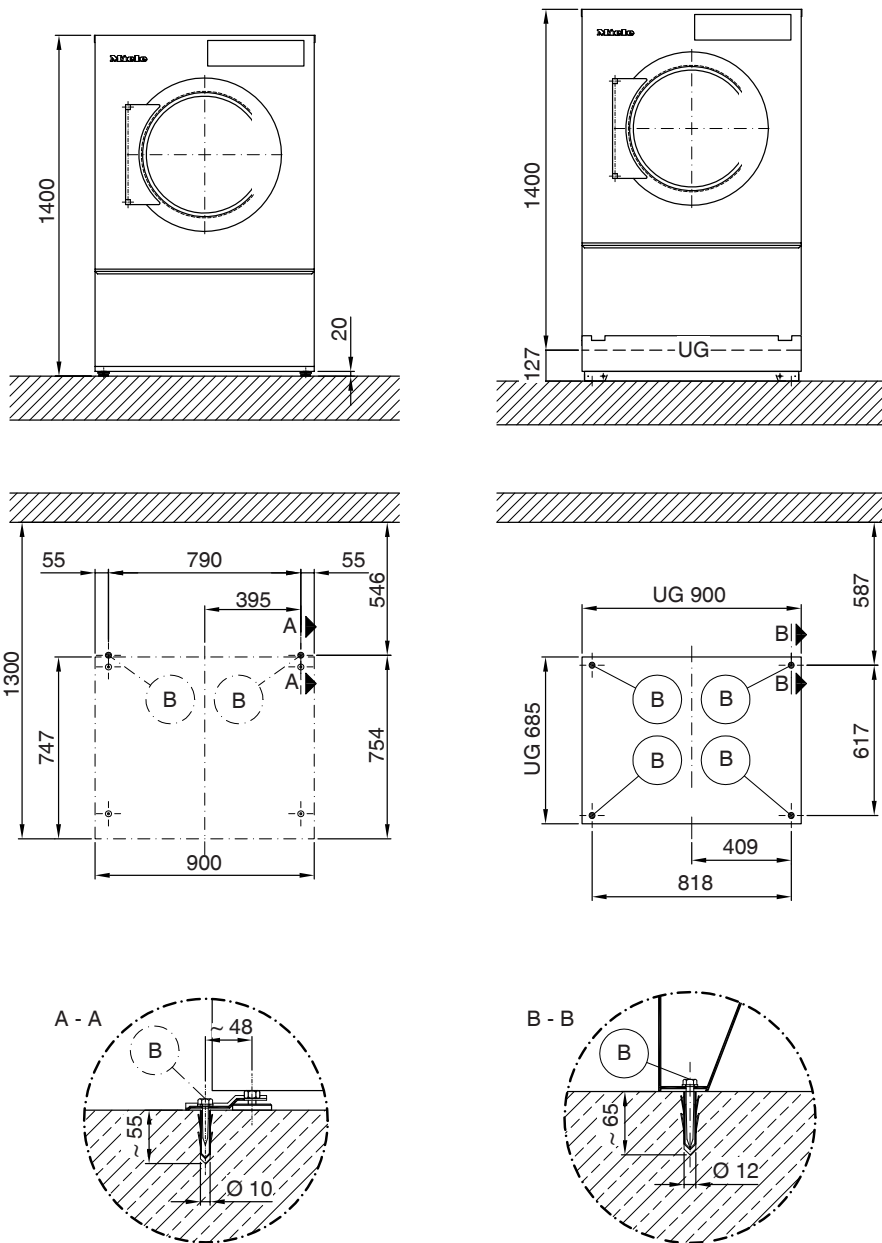

Dimensions quoted in millimetres

UG Box plinth

B Drill hole/anchor point

Installation (on concrete plinth/offshore)

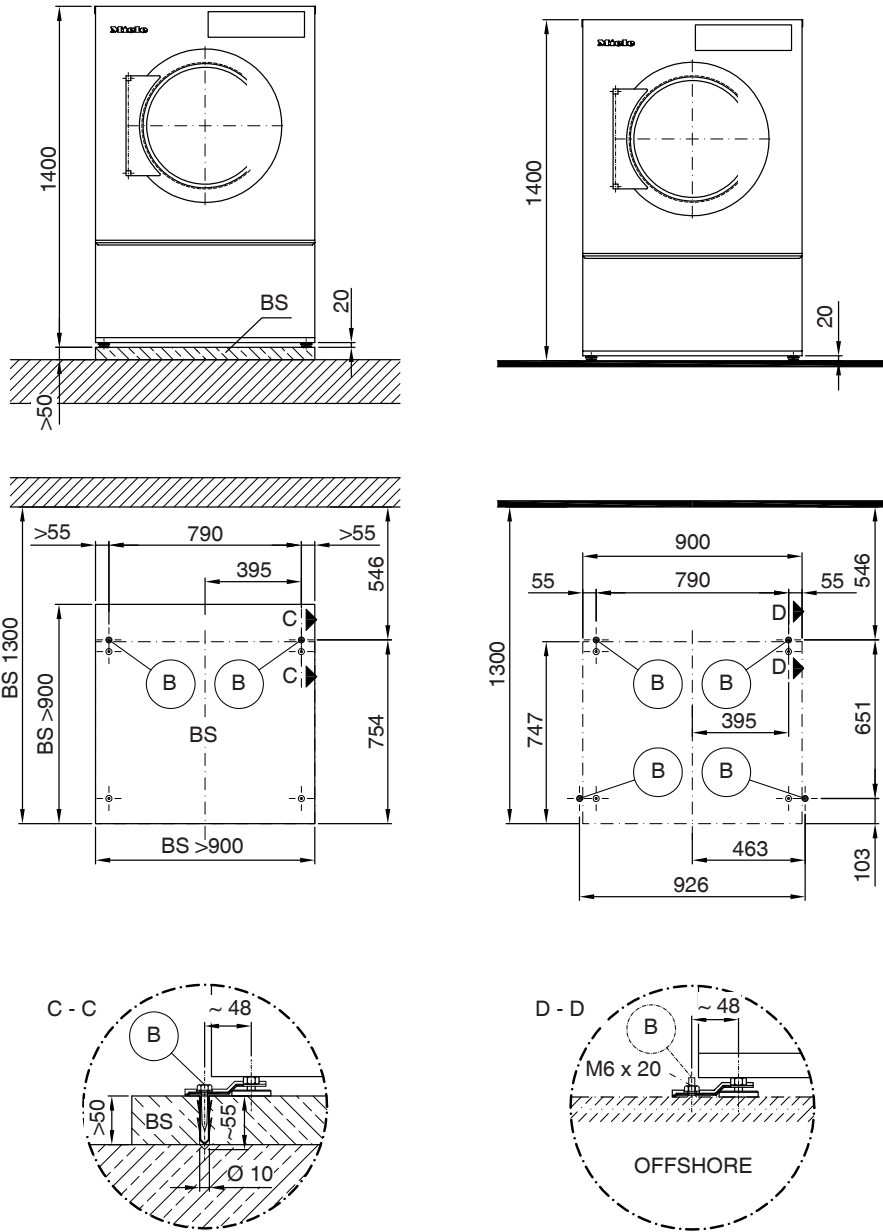

Dimensions quoted in millimetres

BS Concrete plinth

B Drill hole/anchor point

en - Technical data

Possible voltage variants

Voltage variant 2

	<i>Standard connection</i>
Supply voltage	3 AC 400 V
Frequency	50/60 Hz
Power rating	14.1 kW
Fuse rating (on site)	3×25 A
Minimum cross-section for connection cable	4×4 mm ²
Cable gland	M32

Exhaust air

Maximum nominal volume flow rate in extraction mode (PDR 9xx only)	580 m ³ /h
Maximum nominal volume flow rate (PDR 5xx only)	520 m ³ /h
Maximum permitted pressure loss	220 Pa
Connector on machine side (external diameter)	150 mm
Connection pipe provided on site (internal diameter)	150 mm
Maximum exhaust air temperature	80 °C

As relative humidity inside the exhaust ducting can be as high as 100 %, suitable measures must be taken to prevent a backflow of condensate into the machine.

Air intake

Standard connection: air intake from installation site

Recommended free air intake cross-section into the room:
(equivalent to 3 times the exhaust air cross-section of a machine). 763 cm²

There must be sufficient air intake to the installation site to match the air outlet volume.

Alternative connection: air intake connection directly from outdoors

Connection sleeve on machine side (internal diameter)	161 mm
Connection pipe provided on site (external diameter)	160 mm

Removing the protective cover exposes live parts. For safety reasons, a pipe must be installed from the tumble dryer's central fresh air intake (over a minimum length of 900 mm) and secured with 2 screws.

Equipotential bonding (optional)

Connection with male thread	10×35 mm
Washers and nuts	M10

Accessories for equipotential bonding are not supplied and need to be ordered separately.

Peak-load negotiation (optional)

Supply voltage for control contacts	AC 230 V
Minimum cross-section for connection cable	5×1.5 mm ²

Miele recommends using a flexible connection cable with an additional isolation option to establish the connection. The isolator should remain visible once the tumble dryer has been installed and must be freely accessible.

Machine data

Machine width, total	906 mm
Machine height, total	1400 mm
Machine depth, total	852 mm

Niche width	1250 mm
Recommended wall spacing (up to the front edge of the machine)	1300 mm
Minimum wall spacing (up to the back edge of the lid)	500 mm
Packaging width	1090 mm
Packaging height	1526 mm
Packaging depth	938 mm
Maximum gross volume	1560.2 l
Maximum gross weight	171.7 kg
Maximum net weight	160.4 kg
Max. floor load in operation	1779 N
Diameter of exhaust duct	150 mm
Drum diameter	850 mm
Diameter of drum opening	520 mm
Drum depth	480 mm
Drum volume	250 l
Diameter of door opening	520 mm
Maximum door opening angle	180°
Emission sound pressure level	51 dB(A) re 20 µPa
Sound power level	62
Average heat dissipation rate into the room	3.9 MJ/h
Permissible ambient temperature range	2–40 °C

Fixing options

Fixing without plinth

	Quantity	Screw size
Tensioning strips	2	
Wood screws DIN 571 (Ø × length)	2	6×40 mm
Plugs (Ø × length)	2	10×50 mm

If the tumble dryer is being installed without a plinth, fixing it in place is recommended. Fastenings for floating screed must be supplied by the customer on site.

it - Indice

Istruzioni di installazione	25
Requisiti per l'installazione	25
Allacciamento elettrico	26
Afflusso/Sfiato	27
PDR 914/514, riscaldamento elettrico	28
Misure	28
Installazione	29
Posizionamento (Standard/UG)	30
Posizionamento (base in cemento/offshore)	31
Dati tecnici	32
Possibili varianti di tensione	32
2. Variante tensione	32
Aria di sfiato	32
Afflusso aria	32
Collegamento equipotenziale (opzionale)	32
Spegnimento carico massimo di punta (opzionale)	32
Dati macchina	32
Varianti di fissaggio	33
Fissaggio senza base	33

Requisiti per l'installazione

 Danni a persone e cose a causa di un posizionamento non corretto.

Il posizionamento non corretto dell'essiccatoio può causare danni a persone o cose.

L'essiccatoio può essere installato e messo in servizio per la prima volta solo dall'assistenza tecnica Miele autorizzata o da personale qualificato.

- ▶ Installare la macchina secondo le norme vigenti.
- ▶ Utilizzare l'essiccatoio solo in ambienti ben aerati e non esposti al gelo.
- ▶ Non posizionare l'essiccatoio dietro una porta o un'anta chiudibile oppure una porta scorrevole. L'angolo di apertura massimo dello sportello dell'essiccatoio non deve essere limitato da oggetti o porte. Lo sportello della macchina deve poter essere aperto sempre completamente e illimitatamente.
- ▶ La macchina può essere messa in funzione solo se:
 - la lunghezza dello scafo dell'imbarcazione supera i 24 metri,
 - l'inclinazione dell'imbarcazione non supera i 2°,
 - la vibrazione esterna che agisce sull'apparecchio non supera i 150 Hz con un'ampiezza di 0,35 mm.

Il mancato rispetto di queste condizioni non garantisce il sicuro e corretto funzionamento dell'apparecchio.
- ▶ Non è ammesso l'uso dell'apparecchio sul ponte aperto.
- ▶ Gli apparecchi che non sono contrassegnati con le marcature di sicurezza CSA C/US rispondono alle regole di sicurezza europee. Questi apparecchi non possono essere messi in funzione negli USA.
- ▶ L'incasso e il montaggio di questo apparecchio possono essere effettuati solo da personale tecnico qualificato che garantisca i presupposti per un utilizzo conforme ai requisiti di sicurezza.
- ▶ Quando si installa l'apparecchio accertarsi che venga fissato correttamente.

Qualora l'apparecchio non fosse correttamente fissato sussiste pericolo di ferimento per le persone e di danneggiamento dell'apparecchio stesso o di altri oggetti o dispositivi.
- ▶ L'impiego di macchine nella tecnica di lavanderia delle navi che operano in acque navigabili interne e entro le 3 miglia è consentito solo se la macchina è approvata per il paese o i paesi interessati. L'uso su navi in acque internazionali, compresi i porti marittimi, rimane invariato.

Allacciamento elettrico

L'allacciamento elettrico deve essere effettuato da un elettricista qualificato.

► L'impianto elettrico deve essere conforme alle norme, disposizioni e direttive nazionali e locali vigenti in materia. Inoltre sono da osservarsi le disposizioni della locale azienda elettrica valide per il luogo di posizionamento, le disposizioni in materia di prevenzione degli infortuni e di assicurazione così come le attuali conoscenze tecniche.

► Il funzionamento sicuro e affidabile dell'essiccatoio è garantito solo se la macchina è allacciata alla rete elettrica pubblica.

La tensione di allacciamento necessaria, l'assorbimento di potenza e l'indicazione per la protezione esterna sono riportati sulla targhetta dati della macchina. Accertarsi che la tensione di allacciamento corrisponda ai valori di tensione riportati sulla targhetta dati prima di effettuare l'allacciamento elettrico.

Con valori di tensione differenti sussiste il pericolo che l'essiccatoio si danneggi a causa di una tensione elettrica troppo elevata.

► Se sulla targhetta dati sono riportati più valori di tensione, la macchina può essere modificata sulla rispettiva tensione per l'allacciamento. La modifica deve essere effettuata solo dal servizio di assistenza tecnica autorizzato Miele o da rivenditori qualificati. Per farlo, osservare le indicazioni di inversione di cablaggio indicate sullo schema elettrico.

La macchina può essere collegata tramite allacciamento fisso oppure presa a spina fissa ai sensi della normativa IEC 60309-1. Per un allacciamento fisso prevedere un dispositivo di distacco su tutti i poli nel luogo di posizionamento e installazione.

Valgono come dispositivi di separazione gli interruttori con un'apertura di contatto superiore ai 3 mm, quali interruttori LS, valvole e termostati (IEC/EN 60947).

L'interruttore onnipolare (inclusa la presa a spina) deve essere assicurato contro l'accensione indesiderata e da parte di terzi non autorizzati, se non è possibile interrompere l'afflusso di corrente da ogni punto di accesso.

Suggerimento: Si consiglia di allacciare preferibilmente l'essiccatoio a spine, così da poter effettuare più facilmente verifiche di sicurezza elettrica (ad es. durante un intervento di manutenzione o di messa in servizio).

► Non possono essere installati dispositivi che spengono automaticamente l'essiccatoio, come ad es. timer.

Se ai sensi delle normative locali è necessario installare un interruttore differenziale (RCD), utilizzare obbligatoriamente un interruttore differenziale di **tipo B** (universale).

► Se le norme di installazione locali e nazionali richiedono un collegamento equipotenziale, installare la messa a terra con una buona connessione di contatto. Il collegamento equipotenziale deve essere eseguito con una corrente di dispersione di >10 mA.

Afflusso/Sfiato

L'essiccatoio può essere messo in funzione se è installato correttamente un condotto di sfiato e si garantisce una sufficiente aerazione dell'ambiente.

► Gli unici accessori che possono essere montati o utilizzati sono quelli espressamente autorizzati da Miele. Se si montano o utilizzano altri accessori, il diritto alla garanzia e a prestazioni in garanzia per vizi e/o difetti del prodotto decade.

Misure

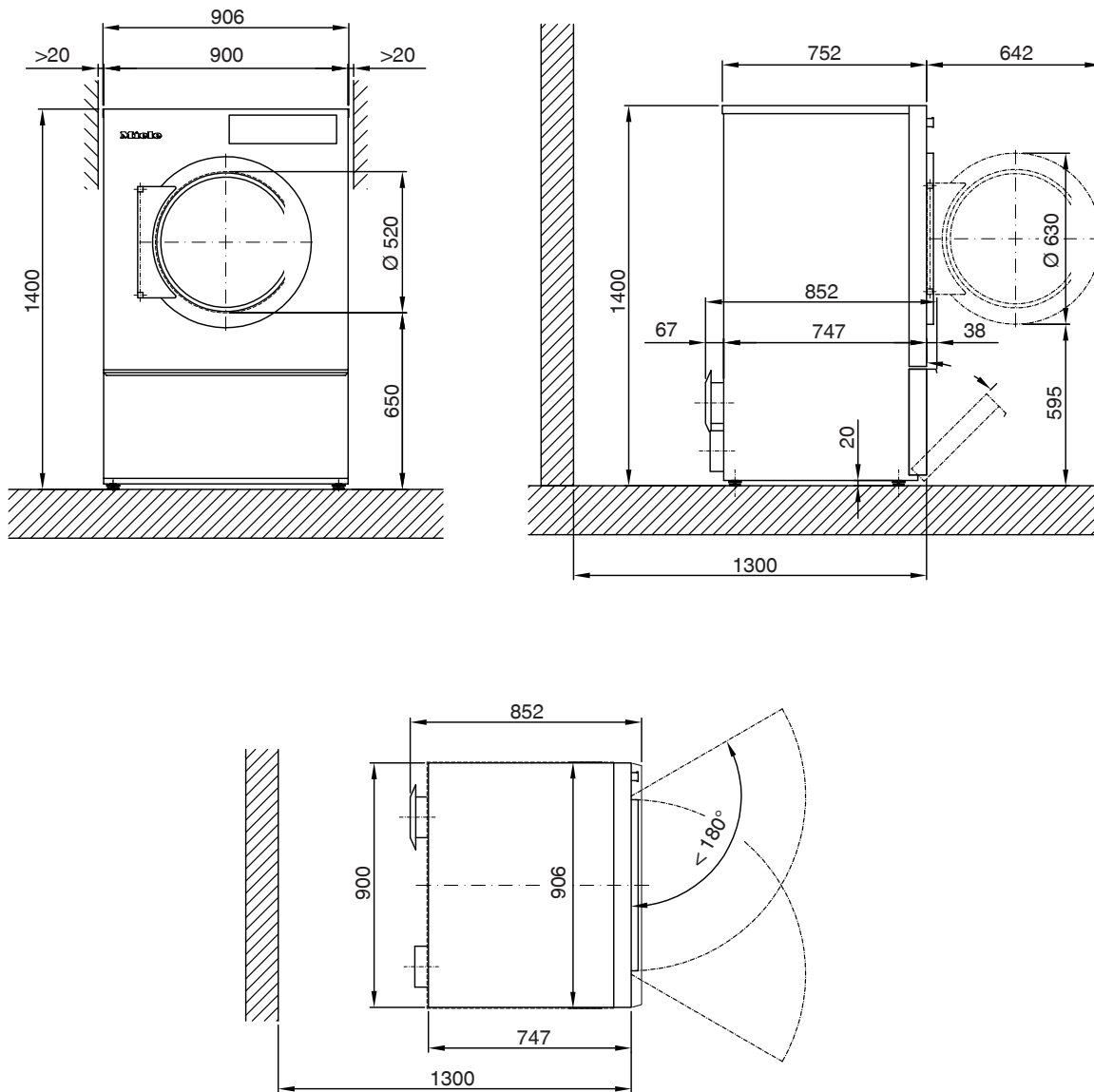

Misure in mm

Installazione

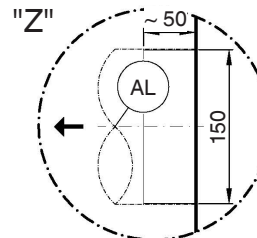
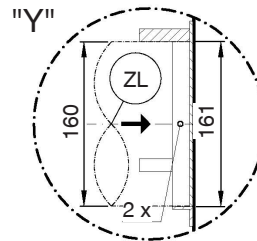
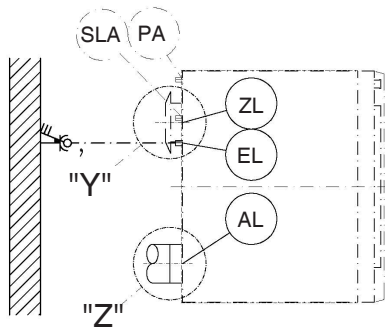
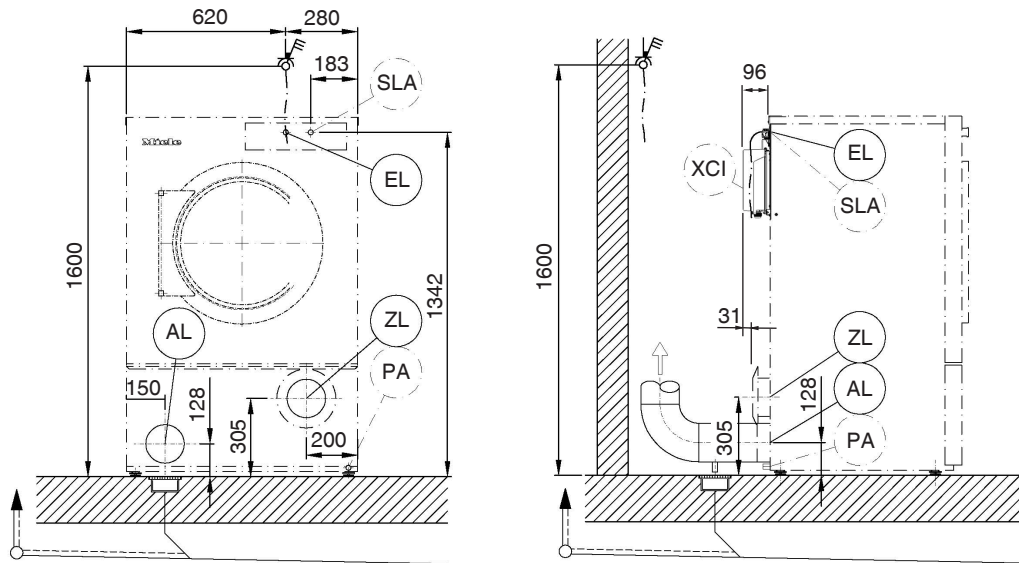

Misure in mm

- EL Allacciamento elettrico
- AL Allacciamento evacuazione aria
- ZL Afflusso aria
- PA Allacciamento messa a terra (opzionale)
- SLA Allacciamento carico di punta (opzionale)
- XCI Box XCI/Connector (opzionale)

Posizionamento (Standard/UG)

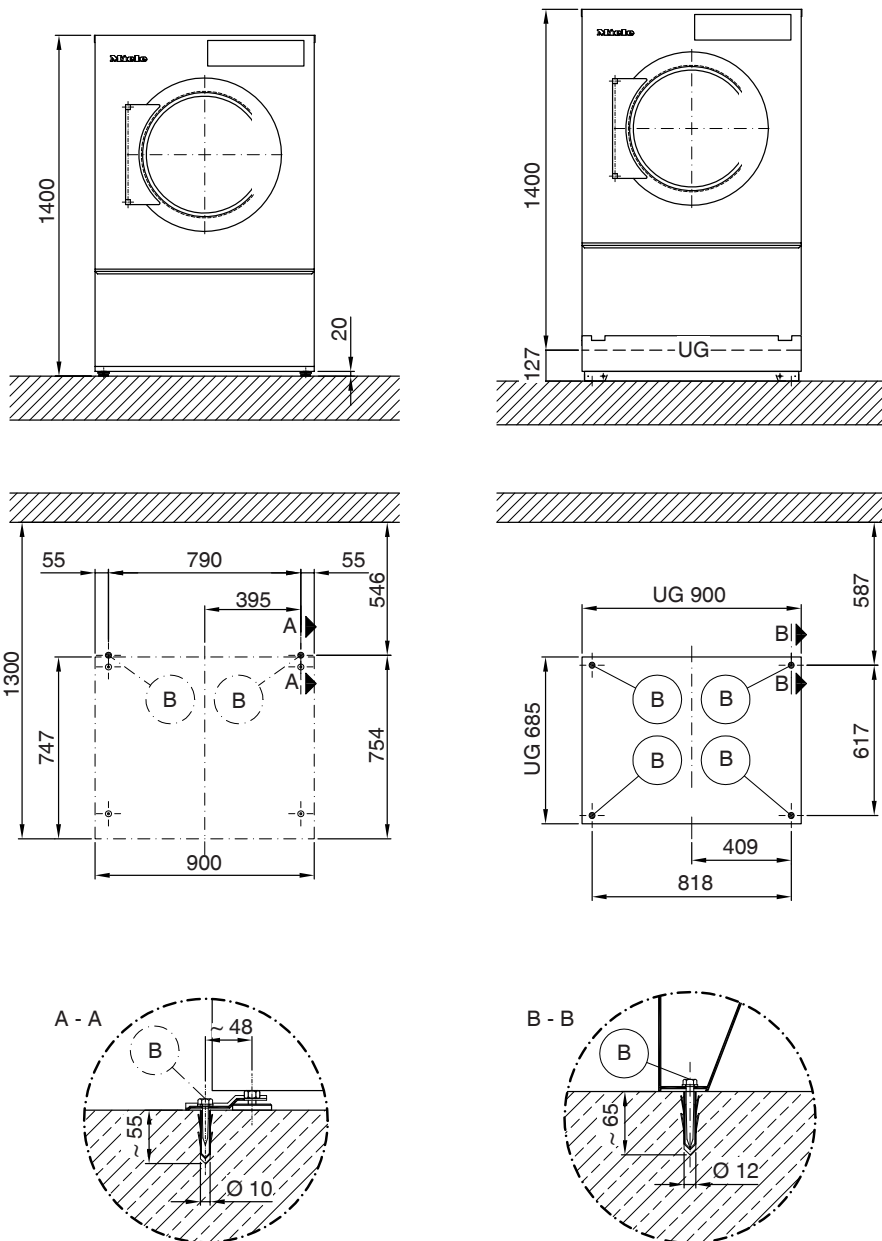

Misure in mm

UG Base chiusa

B Foro/punto di fissaggio

Posizionamento (base in cemento/offshore)

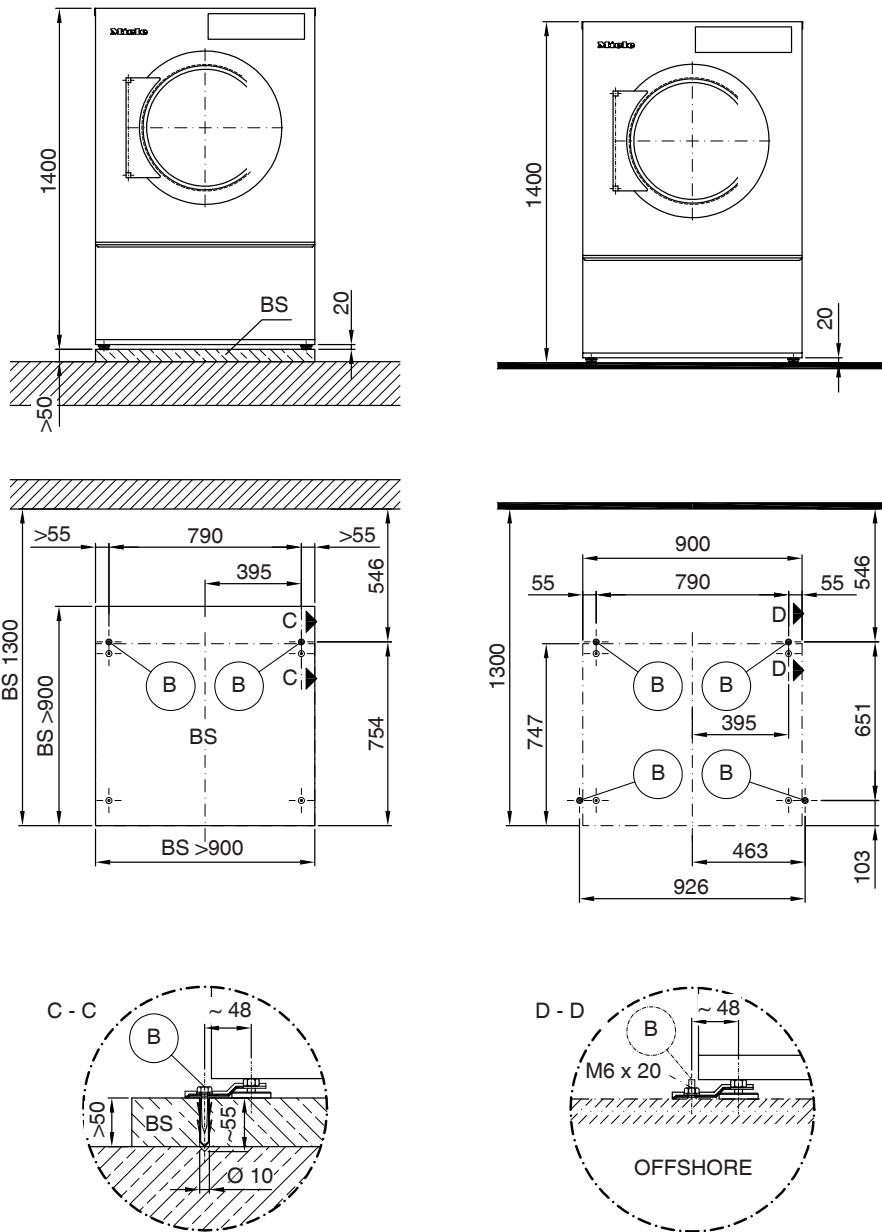

Misure in mm

BS Zoccolo in cemento

B Foro/punto di fissaggio

it - Dati tecnici

Possibili varianti di tensione

2. Variante tensione

	<i>Allacciamento standard</i>
Tensione di allacciamento	3 AC 400 V
Frequenza	50/60 Hz
Potenza assorbita	14,1 kW
Protezione elettrica (a cura del committente)	3×25 A
Sezione minima cavo di allacciamento	4×4 mm ²
Pressacavo	M32

Aria di sfiato

Portata nominale massima con funzionamento a sfiato (solo PDR 9xx)	580 m ³ /h
Portata nominale massima (solo PDR 5xx)	520 m ³ /h
Perdita di pressione max. consentita	220 Pa
Bocchettone di allacciamento, lato macchina (diametro esterno)	150 mm
Tubo di allacciamento, in loco (diametro interno)	150 mm
Temperatura massima aria in uscita	80 °C

Poiché l'umidità relativa dell'aria all'interno del condotto di sfiato può raggiungere il 100 %, è necessario adottare misure adeguate per evitare che la condensa ritorni nella macchina.

Afflusso aria

Collegamento standard: aria in entrata dal locale di installazione

Sezione libera consigliata di aria di alimentazione nell'ambiente: 763 cm²
(corrisponde a 3 volte la sezione d'aria di sfiato di una macchina).

All'ambiente di posizionamento deve essere convogliata aria in base alla quantità di aria di sfiato.

Allacciamento alternativo: allacciamento aria in entrata direttamente dall'esterno

Manicotto di collegamento, lato macchina (diametro interno)	161 mm
Tubo di allacciamento, in loco (diametro esterno)	160 mm

Se si rimuove il coperchio protettivo sono accessibili i componenti che conducono tensione. Per motivi di sicurezza, installare un tubo sull'aspirazione centralizzata di aria fresca dell'essiccatoio (su lunghezza minima di 900 mm) e fissarlo con 2 viti.

Collegamento equipotenziale (opzionale)

Raccordo con filettatura esterna	10×35 mm
Rondelle e dado	M10

Gli accessori necessari per eseguire un collegamento a terra non sono in dotazione.

Spegnimento carico massimo di punta (opzionale)

Tensione di allacciamento dei contatti di controllo	AC 230 V
Sezione minima cavo di allacciamento	5×1,5 mm ²

Miele consiglia di effettuare il collegamento con un cavo di collegamento flessibile e un'ulteriore possibilità di disconnessione. Il dispositivo di scollegamento deve essere visibile e liberamente accessibile dopo che il dispositivo è stato installato.

Dati macchina

Larghezza macchina fuori tutto	906 mm
Altezza macchina fuori tutto	1400 mm
Profondità macchina fuori tutto	852 mm

Larghezza nicchia	1250 mm
Distanza dal muro raccomandata (fino al bordo anteriore della macchina)	1300 mm
Distanza minima dalla parete (fino al bordo posteriore della copertura)	500 mm
Larghezza imballaggio	1090 mm
Altezza imballaggio	1526 mm
Profondità imballaggio	938 mm
Volume lordo massimo	1560 l
Peso lordo massimo	172 kg
Peso netto massimo	160 kg
Carico max. sul pavimento con macchina in funzione	1779 N
Diametro del raccordo dell'aria di sfianto	150 mm
Diametro del cesto	850 mm
Diametro di apertura del cesto	520 mm
Profondità del cesto	480 mm
Volume del cesto	250 l
Diametro apertura sportello	520 mm
Angolo massimo di apertura dello sportello	180°
Picco pressione sonora da emissioni	51 dB(A) re 20 µPa
Livello di potenza sonora	62
Cessione di calore media sul luogo di posizionamento	3,9 MJ/h
Range temperatura ambiente consentita	2–40 °C

Varianti di fissaggio

Fissaggio senza base

	<i>Numero</i>	<i>Dimensione viti</i>
Griffe di ancoraggio	2	
Viti per legno DIN 571 (Ø×lunghezza)	2	6×40 mm
Tassello (Ø×lunghezza)	2	10×50 mm

Se la macchina viene installata senza base, si raccomanda di fissare la macchina.
Il materiale di fissaggio per il massetto galleggiante deve essere fornito dal cliente.

Miele

International Service Contacts

America: +1 866 694 5849

Australia, Asia, Oceania: +61 3 9764 7880

Europe, Africa, Middle East: +49 5241 89 66 877

E-mail: service@miele-marine.com

www.miele.com/marine-service

Manufacturer: Miele & Cie. KG, Carl-Miele-Straße 29, 33332 Gütersloh, Germany