

## Ръководство за употреба Пералня със сушилня



Преди поставяне – монтаж – пускане в експлоатация **задължително** прочетете ръководството за употреба. Така ще предпазите себе си и ще предотвратите евентуални щети.

# Съдържание

---



<b>Вашият принос към опазването на околната среда</b> .....	6
<b>Указания за безопасност и предупреждения</b> .....	7
<b>Управление на пералнята със сушилня</b> .....	16
Панел за управление .....	16
Сензорен дисплей и сензорни бутони .....	16
Главно меню .....	17
Примери за управление .....	18
Използване на уреда .....	20
<b>Първо пускане в експлоатация</b> .....	21
Miele@home .....	22
1. Настройване на езика на дисплея .....	23
2. Настройване на Miele@home .....	23
3. Настройване на формата на часа .....	24
4. Отстраняване на обезопасителното приспособление за транспортиране.....	24
5. Настройване на TwinDos.....	25
6. Стартиране на програмата за калибриране .....	28
<b>Щадящо околната среда пране и съхнене</b> .....	29
<b>ПРАНЕ</b> .....	30
1. Подготвяне на прането .....	30
2. Избиране на програма .....	31
3. Избиране на програмни настройки .....	32
4. Зареждане на пералнята със сушилня.....	34
5. Добавяне на перилни препарати .....	35
6. Стартиране на програма.....	41
7. Край на програмата/изваждане на прането .....	42
Центрофугиране .....	42
Преглед на програмите .....	44
Изпълнение на програмата .....	50
Екстри.....	53
Перилни препарати .....	55
Омекотители, препарати за колосване или кола.....	55
<b>СУШЕНЕ</b> .....	59
1. Подготвяне на прането .....	59
2. Избиране на програма .....	60
3. Избиране на програмни настройки .....	61
4. Зареждане на пералнята със сушилня.....	62
5. Стартиране на програма.....	62

6. Край на програмата/изваждане на прането .....	63
Преглед на програмите .....	64
Избор на време.....	69
Термично центрофугиране .....	70
Екстри.....	70
<b>ПРАНЕ И СУШЕНЕ</b> .....	71
1. Подготовка на прането .....	71
2. Избиране на програма.....	71
3. Зареждане на пералнята със сушилня.....	71
4. Избиране на програмни настройки .....	72
5. Добавяне на перилен препарат .....	72
6. Стартиране/приключване на програма.....	72
<b>След всяко изпиране или сушене</b> .....	73
<b>Промяна на изпълнението на програмата</b> .....	74
Промяна на програма (защита от деца).....	74
Прекъсване на програмата .....	74
Прекъсване на програмата .....	74
<b>Най-често използвани програми</b> .....	75
Създаване на предпочитания.....	75
<b>Помощни указания при пране и сушене</b> .....	76
<b>Таймер/SmartStart</b> .....	77
<b>Смяна на касетата TwinDos</b> .....	79
<b>Почистване и поддръжка</b> .....	80
Стартиране на програми за поддръжка.....	80
Clean "TwinDos" .....	80
Clean machine.....	81
Rinse out fluff .....	81
Почистване на корпуса и капака .....	82
Почистване на кутията за перилен препарат .....	82
Почистване на входната цедка на водата .....	84
<b>Какво да правим, когато ...</b> .....	85
Не може да се стартира програма.....	85
Съобщение за неизправност след прекъсване на програма.....	86
Съобщение за неизправност след края на програмата .....	87
Неизправности с TwinDos.....	89
Неизправности с TwinDos.....	90

# Съдържание

---

Общи проблеми с пералнята със сушилня .....	91
Незадоволителен резултат от прането .....	94
Незадоволителен резултат от сушенето .....	95
Вратата не се отваря.....	96
Отваряне на вратата при запушено оттичане и/или спиране на тока .....	97
<b>Сервизно обслужване</b> .....	99
Контакт при неизправности .....	99
Гаранция .....	99
Допълнително закупувана принадлежност .....	99
База данни EPREL .....	99
<b>Символи за поддръжка</b> .....	100
<b>Монтаж</b> .....	101
Изглед отпред .....	101
Изглед отзад .....	102
Основа за поставяне .....	103
Носене на пералнята със сушилня до мястото на поставяне .....	103
Демонтиране на обезопасителното приспособление за транспортиране ...	103
Монтиране на обезопасителното приспособление за транспортиране.....	105
Монтиране под работен плот .....	105
Нивелиране на пералнята със сушилня .....	106
Системата за водна защита .....	107
Захранване с вода.....	108
Източване на водата .....	110
Електрическо свързване .....	111
<b>Технически данни</b> .....	112
Декларация за съответствие.....	113
<b>Данни за потреблението</b> .....	114
<b>Настройки</b> .....	115
Controls / Display ▾ .....	116
Language ▾ .....	116
Code.....	116
Memory .....	116
Clock display .....	116
Volume.....	116
Display brightness.....	117
Temperature unit.....	117

Programme sequence .....	117
TwinDos .....	117
Soiling.....	118
Water plus level .....	118
Maximum rinse level.....	118
Soak duration .....	118
Longer Pre-wash Cottons .....	119
Gentle action .....	119
Comp laundry protection .....	119
Drying levels .....	119
Extended cool down .....	120
Network.....	120
Miele@home .....	120
Remote control.....	121
SmartGrid.....	121
Remote Update .....	122
Appliance parameters .....	123
Авторски права и лицензи за софтуер за обслужване и управление .....	123
Авторски права и лицензи за комуникационния модул .....	123
Installation requirements .....	124
Low water pressure .....	124
Suds cooling.....	124
Temperature reduction .....	124
<b>Перилни препарати и поддържащи средства .....</b>	<b>125</b>
Перилни препарати .....	125
Специални перилни препарати  .....	126
Средства за поддръжка на текстилни изделия  .....	127
Добавка  .....	127
Поддържане на уреда .....	127

# Вашият принос към опазването на околната среда

## Изхвърляне на опаковката

Опаковката служи за боравене с уреда и го предпазва от повреди при транспортирането. Опаковъчните материали са избрани съгласно изискванията за екологична съвместимост и технологиите за третиране на отпадъци и затова по принцип могат да бъдат рециклирани.

Връщането на опаковката за рециклиране спестява суровини. Използвайте специфичните за съответните материали места за събиране за повторна употреба и възможности за връщане. Вашият специализиран магазин Miele ще приеме транспортните опаковки.

## Изхвърляне на употребяван уред

Електрическите и електронните уреди съдържат много ценни материали. Също така те съдържат и определени вещества, смеси и компоненти, които са били необходими за тяхната функционалност и безопасност. В битовите отпадъци, както и при неправилно третиране, те могат да бъдат опасни за човешкото здраве и за околната среда. Затова в никакъв случай не изхвърляйте остарелия уред в битовата смет.



Вместо това за безплатното предаване и рециклиране на електрически и електронни уреди се обърнете към официалните пунктове за предаване и обратно приемане, създадени към общината, търговеца или към Miele. По закон само Вие сте отговорни за изтриване на евентуално запаменителите персонални данни на уреда, който изхвърляте. Вие сте задължени по закон да изваждате от уреда без разрушаване стари батерии и акумулатори, които не са неподвижно вградени в уреда, както и лампи, които могат да се отстраняват без разрушаване. Предавайте ги в подходящ събирателен пункт, където те трябва да бъдат приети безплатно. Погрижете се Вашият употребяван уред да бъде съхраняван безопасно за деца до неговото транспортиране.



► Прочетете **задължително** ръководството за употреба.

Тази пералня със сушилня съответства на предписаните правила за безопасност. Неправилната употреба може да предизвика нараняване на хора и материални щети.

Прочетете внимателно ръководството за употреба, преди да пуснете пералнята със сушилня в експлоатация. То съдържа важни указания за монтажа, безопасността, употребата и техническото обслужване. Така ще предпазите себе си и ще предотвратите евентуални щети на пералнята със сушилня.

Съгласно стандарта IEC 60335-1 Miele обръща изрично внимание на това, че главата за монтажа на пералнята със сушилня, както и указанията за безопасност и предупрежденията трябва непременно да се прочетат и да се спазват.

Miele не може да отговаря за щети, които са причинени от неспазване на тези указания.

Запазете това ръководство за употреба и го предайте на евентуалния следващ собственик.

### Употреба по предназначение

► Тази пералня със сушилня е предназначена за употреба в домакинството и подобна на домашната обстановка.

► Използвайте пералнята със сушилня в рамките на домакинството само за

- пране на текстилни изделия, които са обозначени от производителя върху етикета за поддръжка като подходящи за пране.
- сушене на изпрани с вода текстилни изделия, които са обозначени от производителя върху етикета за поддръжка като подходящи за сушене.

## Указания за безопасност и предупреждения

---

Всички други начини на приложение са недопустими. Miele не носи отговорност за щети, които са причинени от употреба не по предназначение или неправилно обслужване.

- ▶ Тази пералня със сушилня не е предназначена за употреба на открито.
- ▶ Лица, които поради своите физически, сетивни или умствени възможности или тяхната неопитност, или незнание не са в състояние да обслужват безопасно уреда, не трябва да ползват този уред без надзор, или указания от отговорно лице.

### Деца в домакинството

- ▶ Деца под осем години трябва да се държат далече от пералнята със сушилня, освен ако не са наблюдавани непрекъснато.
- ▶ Деца над осем години могат да ползват пералнята със сушилня без надзор само ако експлоатацията на пералнята със сушилня им е обяснена така, че те да могат да я обслужват сигурно. Децата трябва да разпознават и разбират възможните опасности вследствие на неправилно обслужване.
- ▶ Децата не трябва да почистват или поддържат пералнята със сушилня без надзор.
- ▶ Наблюдавайте децата, които са близо до пералнята със сушилня. Никога не оставяйте децата да играят с пералнята със сушилня.



## Техническа безопасност

- ▶ Преди инсталиране контролирайте пералнята със сушилня за външни видими повреди.  
Не монтирайте и не пускайте в експлоатация повредена пералнята със сушилня.
- ▶ Преди свързването на пералнята със сушилня задължително сравнете данните за свързване (защита, напрежение и честота) на табелката с данни, с тези на електрическата мрежа. В случай на съмнение, попитайте електротехник.
- ▶ Електрическата безопасност на тази пералня със сушилня е гарантирана, ако тя е свързана към правилно инсталирана защитна система.  
Много е важно това условие за безопасност да бъде проверено и в случай на съмнение електрическата инсталация на жилището трябва да бъде проверена от специалист.  
Miele не може да носи отговорност за щети, които са причинени от липсващ или прекъснат защитен проводник.
- ▶ Поради причини, отнасящи се до безопасността, не използвайте удължаващи кабели, разклонители или подобни (опасност от пожар от прегряване).
- ▶ Вследствие на неправилни ремонти могат да възникнат значителни опасности за потребителя, за които производителят не поема отговорност. Ремонти могат да се извършват само от оторизирани от Miele специалисти, в противен случай при последващи щети няма гаранция.
- ▶ Спазвайте указанията в глава “Монтаж”, както и главата “Технически данни”.

## Указания за безопасност и предупреждения

---

▶ Поради специалните изисквания (например за температурата, влажността, химическата устойчивост, устойчивостта на износване и на вибрациите) тази пералня със сушилня е оборудвана със специална лампа. Тази специална лампа може да се използва само за предвидената употреба. Тя не е подходяща за осветление на помещение. Смяната може да се извършва само от оторизиран от Miele специалист или от сервиз на Miele. Тази пералня със сушилня съдържа 1 източник на светлина от клас енергийна ефективност G.

▶ Достъпността на мрежовия щепсел трябва винаги да е гарантирана, за да се изключва пералнята със сушилня от мрежовото захранване.

▶ В случай на неизправност или при почистване и поддръжка тази пералня със сушилня е изключена от електрическата мрежа само тогава, когато:

- мрежовият щепсел на пералнята сушилня е изваден или
- предпазителят на инсталацията на жилището е изключен, или
- бушонът на инсталацията на жилището е напълно развит.

▶ Система за защита от вода на Miele предпазва надеждно от щети вследствие на вода само при следните условия:

- Правилно свързване към водата и електрическото захранване;
- При видими щети пералнята със сушилня незабавно трябва да бъде ремонтирана.

▶ Налягането на водата на входа трябва да е най-малко 100 kPa и не трябва да надхвърля 1 000 kPa.

▶ Дефектни компоненти мога да се заменят само с оригинални резервни части на Miele. Само при тези части Miele гарантира, че те изпълняват в пълен обхват изискванията за безопасност.

▶ Ако мрежовият захранващ кабел е повреден, той трябва да бъде сменен от оторизирани от Miele специалисти, за да се избегнат опасности за потребителя.

## Указания за безопасност и предупреждения

---

- ▶ Тази пералня със сушилня не може да бъде използвана на нестационарни места на поставяне (напр. кораби).
- ▶ Не правете промени по пералнята със сушилня, които не са изрично разрешени от Miele.
- ▶ Временната или постоянна работа към автономна или несинхронна с мрежата инсталация за захранване с енергия (напр. островни мрежи, системи за подсигуряване) е възможна. Предпоставка за работата е спазването на предписанията на EN 50160 или сравним стандарт от страна на инсталацията за захранване с енергия.  
Функциите и начинът на работа на защитните мерки, предвидени в тази домашна инсталация и в този продукт на Miele, трябва да бъдат гарантирани и в островен режим на работа или при несинхронна с мрежата работа или да бъдат заменени с равностойни мерки в инсталацията. Както например е описано в актуалната публикация на VDE-AR-E 2510-2.
- ▶ Гаранционните претенции ще отпаднат, ако пералнята със сушилня не бъде ремонтирана от оторизирана сервизна служба на Miele.

### Употреба по предназначение

- ▶ Не поставяйте пералнята със сушилня в застрашени от замръзване помещения. Замръзнали маркучи могат да се скъсат или спукат и надеждността на електрониката може да намалее при температури под точката на замръзване.
- ▶ Преди пускане в експлоатация отстранете частите за обезопасяване при транспортиране на задната страна на пералнята със сушилня (вижте глава “Монтаж” раздел “Отстраняване на частите за обезопасяване при транспортиране”). При центрофугиране неотстранена част за обезопасяване при транспортиране може да повреди пералнята със сушилня и намиращите се наблизо мебели/уреди.

## Указания за безопасност и предупреждения

---

- ▶ Затворете крана за водата при по-дълго отсъствие (например отпуска), особено тогава, когато в близост до пералнята със сушилня няма сифон (канал).
- ▶ Опасност от наводняване! Проверете преди окачването на дренажния маркуч в мивка, дали водата изтича достатъчно бързо. Осигурете дренажния маркуч срещу изплъзване. При неосигурен маркуч отблъскващата сила на изтичащата вода може да изтласка маркуча от мивката.
- ▶ Внимавайте в прането да няма чужди тела (напр. гвоздеи, игли, монети, кламери). Чуждите тела могат да увредят частите на уреда (например контейнера за миещия препарат, барабана на пералнята). Повредените части от своя страна могат да повредят прането.
- ▶ При сушене в прането не трябва да има никакви помощни дозатори (напр. торбички, сфери). Тези части могат да се стопят при сушенето и да повредят пералнята със сушилня и прането.
- ▶ Опасност от изгаряне вследствие на високите температури. Намиращата се вътре на стъклото на вратата метална капачка е гореща след сушенето. Отворете широко вратата след сушенето. Не докосвайте металната капачка.
- ▶ При правилно дозиране на перилен препарат не е необходимо отстраняване на котлен камък от пералнята със сушилня. Ако вашата пералня със сушилня е натрупала толкова варовик, че е необходимо отстраняване на котления камък, използвайте специално средство за отстраняване на котлен камък със защита от корозия. Тези специални средства за отстраняване на котления камък можете да закупите от вашия дилър на Miele или в сервиз на Miele. Спазвайте стриктно указанията за употреба на препаратите за премахване на котлен камък.
- ▶ Внимавайте при отваряне на вратата след използване на функцията пара. Има опасност от изгаряне на повърхността на барабана, както и на наблюдателното стъкло, в следствие на изпусканата пара и висока температура. Отстъпете крачка назад и изчакайте, докато парата се разсее.

## Указания за безопасност и предупреждения

---

► Тъй като съществува опасност от пожар, текстилните изделия **не трябва** да се сушат, ако те

- не са изпрани.
- не са достатъчно почистени и имат петна от олио, мазнина или други замърсявания (напр. използвани в кухни или козметични салони и изцапани с остатъци от олио, мазнина, крем и др.). При достатъчно почистени текстилни изделия съществува опасност от пожар вследствие на самозапалване на прането, дори и след завършване на процеса на сушене и извън пералнята със сушилня.
- замърсени с пожароопасни почистващи препарати или остатъци от ацетон, алкохол, бензин, газ, керосин, препарат за отстраняване на петна, терпентин, восък и препарат за отстраняване на восък или химикали (възможно е напр. при мопове, кърпи за бърсане на под, кърпи за почистване).
- са замърсени с фиксатори за коса, лакове за коса, лакочистители или подобни остатъци.

Поради това перете такива особено силно замърсени текстилни изделия основно: Използвайте допълнително количество перилен препарат и изберете висока температура. При съмнение изперете няколко пъти.

► Тъй като съществува опасност от пожар, текстилните изделия или продукти никога не трябва да се сушат,

- ако са използвани промишлени химикали за почистването (напр. в химическо чистене).
- ако съдържат предимно части от дунапрен, гума или подобни на гума материали. Това са например продукти от латексова пяна, шапки за баня, водонепропускливи материали, гумирани изделия и дрехи, възглавници с парченца дунапрен.
- ако имат пълнеж и са повредени (напр. възглавници или якета). Изпадащият пълнеж може да причини пожар.

## Указания за безопасност и предупреждения

---

- ▶ Омекотители или подобни продукти трябва да се използват така, както е посочено в указанията за омекотителя.
- ▶ Оцветителите трябва да са подходящи за пералня със сушилня и могат да се използват само в количества за домашна употреба. Спазвайте строго упътването за употреба на производителя.
- ▶ Обезцветителите могат да предизвикат корозия поради съдържащите сяра съединения. Обезцветители не трябва да се използват в пералнята със сушилня.
- ▶ В много от програмите фазата на загряване е последвана от фаза на охлаждане, за да се гарантира, че бройките пране остават при температура, при която няма да бъдат повредени (напр. избягване на самозапалване на прането). Едва след това програмата е завършена. Изваждайте прането винаги директно и напълно след края на програмата.
- ▶ Предупреждение: Никога не изключвайте пералнята със сушилня преди да е завършил процесът на сушене. Освен ако всички бройки пране се извадят веднага и се разстелят така, че топлината да може да се отдаде.
- ▶ Пералнята със сушилня не може да бъде използвана с управляем контакт, например чрез таймер или в електрическа система с изключване при пиково натоварване. Ако програма за сушене се прекъсне преди завършването на охлаждащата фаза, съществува опасност от самозапалване на прането.
- ▶ Текстилни изделия, които са обработвани със съдържащи разтворители почистващи препарати, преди пране трябва добре да се изплакнат с чиста вода.
- ▶ Никога не използвайте почистващи препарати, съдържащи разтворители (напр. бял спирт) в пералнята със сушилня. Части на уреда могат да бъдат повредени и да се появят отровни пари. Има опасност от пожар и експлозия!

## Указания за безопасност и предупреждения

---

- ▶ Ако перилен препарат попадне в очите, веднага измийте обилно с хладка вода. При неволно поглъщане незабавно се посъветвайте с лекар. Лица с кожни увреждания или чувствителна кожа трябва да избягват контакт с перилния препарат.
- ▶ Максималното количество на зареждане при пране е 8,0 kg, при сушене 5,0 kg (сухо пране). Частично по-малките количества на зареждане за отделни програми можете да намерите в глава “Преглед на програмите”.

### Принадлежности

- ▶ Използвайте само оригинални аксесоари на Miele. Ако се монтират или вграждат други части, се губят правата на гаранцията и ако е необходимо гаранционни услуги и/или отговорността на производителя.
- ▶ Обърнете внимание закупуваният като принадлежност цокъл на Miele да е подходящ за тази пералня със сушилня.
- ▶ Miele Ви предоставя до 15 години гаранция за доставка на функционалните резервни части след края на серийното производство на Вашата пералня със сушилня, като срокът на тази гаранция е най-малко 10 години.

Miele не може да носи отговорност за щети, които са причинени от неспазване на указанията за безопасност и предупрежденията.

# Управление на пералнята със сушилня

## Панел за управление

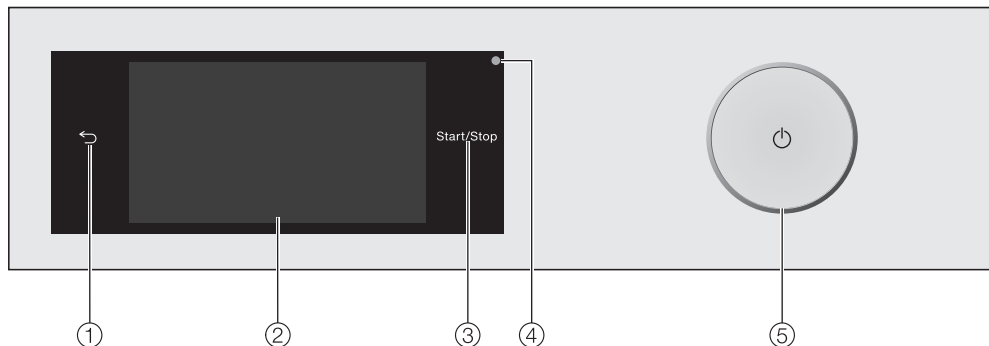

- 1 Сензорен бутон ↩**  
Превключва едно ниво назад в менюто.
- 2 Сензорен дисплей**
- 3 Сензорен бутон *Старт/Стоп***  
Чрез докосване на сензорния бутон *Старт/Стоп* се стартира избраната програма или се прекъсва стартирана програма. Сензорният бутон свети пулсиращо, след като може да бъде стартирана програма. След стартиране на програмата сензорният бутон свети постоянно.
- 4 Оптичен интерфейс**  
Служи на сервиза като точка на прехвърляне.
- 5 Бутон ⏻**  
За включване и изключване на пералнята със сушилня. Пералнята със сушилня се изключва автоматично с цел пестене на енергия. Изключването се случва 15 минути след приключване на програмата/програмата против намачкване или след включването, ако не последва друга операция.

## Сензорен дисплей и сензорни бутони

Сензорните бутони ↩ и *Старт/Стоп*, както и сензорните бутони на дисплея, реагират на докосване с върха на пръстите.

Сензорният дисплей може да бъде надраскан от остри предмети, като например моливи.

Докосвайте сензорния дисплей само с пръсти.



# Управление на пералнята със сушилня

## Главно меню

След включване на пералнята със сушилня на дисплея се появява главно меню.

От главното меню можете да стигнете до всички важни подменюта.

Чрез докосване на сензорния бутон  можете по всяко време да се върнете обратно към главното меню. Настроените преди това стойности не се запаметяват.

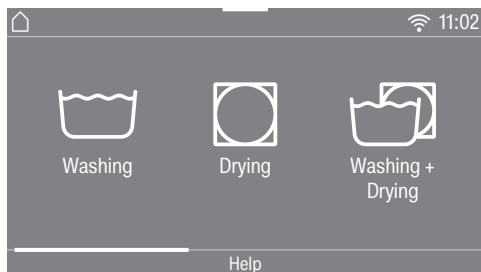

Чрез плъзване по дисплея можете да превъртате към следващите страници на главното меню.

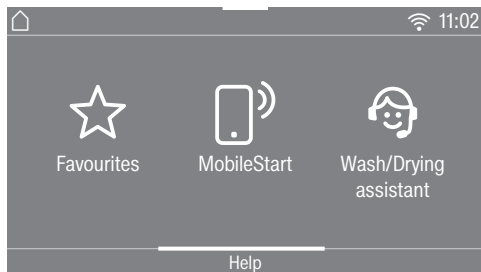

или

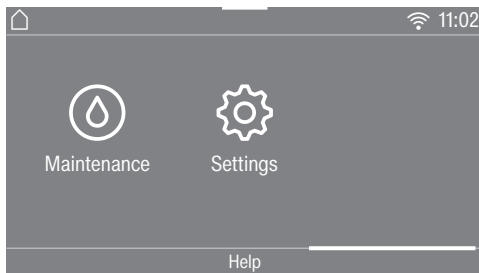

## **Washing**

Можете да избирате различни програми за пране.

## **Drying**

Можете да избирате различни програми за сушене.

## **Washing + Drying**

Можете да избирате програмите, при които се пере и суши без прекъсване.

## **Favourites**

Можете да запаметите до 12 съставени от Вас програми за пране (вижте глава “Най-често използвани програми”).

## **MobileStart**

С MobileStart можете да управлявате пералнята със сушилня дистанционно през приложението Miele.

Настройката Remote control трябва да бъде включена.

Докоснете сензорния бутон MobileStart и следвайте указанията на дисплея.

# Управление на пералнята със сушилня

## Wash/Drying assistant

*Помощните указания при пране и сушене* Ви водят стъпка по стъпка, за да създадете оптимална програма за пране и сушене на Вашето пране (вижте глава “Помощни указания при пране и сушене”).

## Maintenance

В менюто **Maintenance** ще намерите опции за поддръжка за системата **TwinDos** и програмата **Rinse out fluff** и **Clean machine** (вижте глава “Почистване и поддръжка”).

## Settings

В менюто **Settings** можете да адаптирате електрониката на пералнята със сушилня към променящите се изисквания (вижте глава “Настройки”).

## Примери за управление

### Списъци за избор

#### Меню “Пране” (еднократен избор)

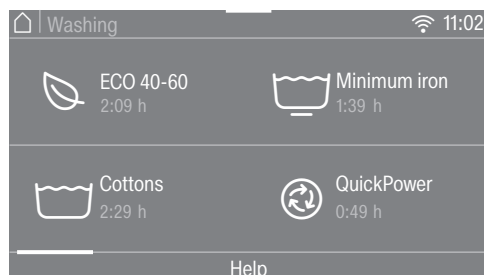

Можете да превъртате наляво или надясно, като плъзнете пръст по екрана. Поставете пръста си върху сензорния дисплей и го преместете в желаната посока.

Оранжевата лента за прогреса показва, че следват допълнителни опции за избор.

За да изберете програма за пране, докоснете име на програма.

Дисплеят се превключва към основното меню на избраната програма.

# Управление на пералнята със сушилня

## Меню “Екстри” (многократен избор)

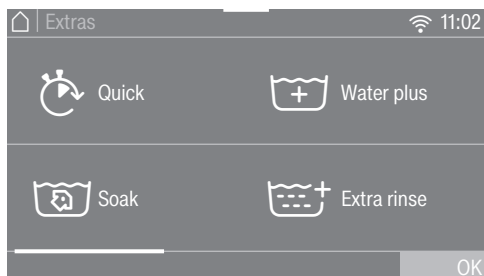

Можете да превъртате наляво или надясно, като плъзнете пръст по екрана. Поставете пръста си върху сензорния дисплей и го преместете в желаната посока.

Оранжевата лента за прогреса показва, че следват допълнителни опции за избор.

За да изберете *Екстри*, докоснете един или няколко сензорни бутона с *Екстри*.

Текущо избраните *Екстри* се маркират в оранжево.

За да отмените избора на дадена *Екстра*, натиснете сензорния бутон на *Екстрата* повторно.

Маркираните *Екстри* се активират със сензорния бутон *OK*.

## Настройване на цифрови стойности

В някои менюта могат да се настройват числени стойности.

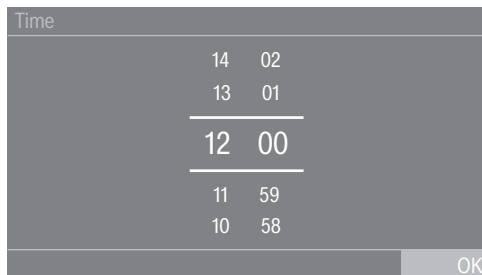

Въведете числа чрез превъртане нагоре или надолу. Поставете пръста си върху цифрата, която искате да промените, и преместете пръста си в желаната посока. Настроената числена стойност се приема със сензорния бутон *OK*.

**Съвет:** Ако докоснете цифрите само за кратко, се показва цифровият блок. Когато въведете валидна стойност, сензорният бутон *OK* се маркира в зелено.

# Управление на пералнята със сушилня

## Падащо меню

В падащото меню можете да извикате различна информация, например за програма за пране.

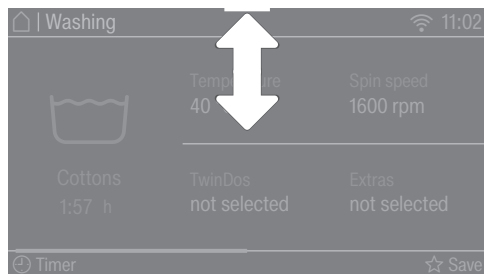

Натиснете горната рамка на екрана по средата и преместете пръста си надолу по дисплея.

## Извикване на помощ

В главното меню и в менютата за избор на програми се показва Help на долния ред на дисплея.

- Натиснете сензорния бутон Help, за да извикате указанията.
- Натиснете сензорния бутон Close, за да се върнете на предишния екран.

## Напускане на нивото на менюто

- Натиснете сензорния бутон ↶, за да се върнете на предишния екран.

Всички стойности, които сте въвели до момента и не сте потвърдили с OK, няма да бъдат запазени.

## Използване на уреда

С тази пералня със сушилня можете:

- **да перете отделно** с едно зареждане (в зависимост от програмата) макс. 8,0 kg
  - **да сушите отделно** с едно зареждане (в зависимост от програмата) макс. 5,0 kg
- или
- **да перете и сушите без прекъсване** с едно зареждане (в зависимост от програмата) макс. 5,0 kg

**⚠** Повреди вследствие на неправилно поставяне и свързване. Неправилното поставяне и свързване на пералнята със сушилня води до тежки материални щети. Обърнете внимание на глава “Монтаж”.

На тази пералня със сушилня е направен пълен функционален тест, поради което в барабана има малко количество остатъчна вода.

## Отстраняване на предпазното фолио и рекламния стикер

■ Отстранявайте:

- предпазното фолио (ако има такова) от вратата
- всички рекламни стикери (ако има такива) на предната страна и на капак

Не отстранявайте стикери, които се виждат след отварянето на вратата (напр. табелката с данни).

## Отстранете касетите с перилен препарати и коляното от барабана

В барабана се намират две касети с перилен препарат за автоматично дозиране на перилния препарат и коляно за маркуचा за източване.

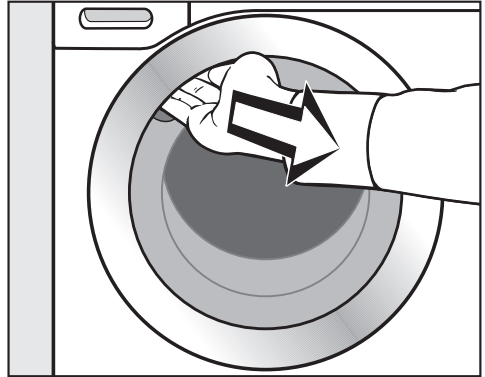

- Хванете вдлъбнатата дръжка, дръпнете и отворете вратата.
- Извадете двете касети и коляното.

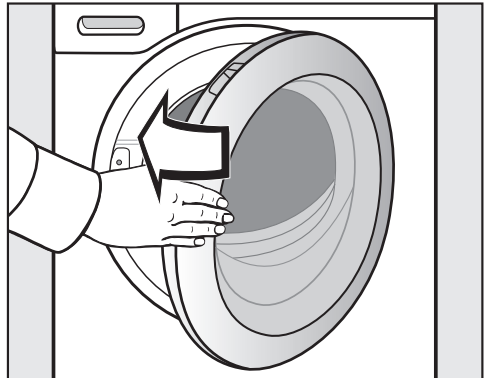

- Затваряйте вратата с лек тласък.

# Първо пускане в експлоатация

## Miele@home

Вашата пералня със сушилня е оборудвана с интегриран WLAN модул.

За да го активирате, се нуждаете от:

- WLAN мрежа
- приложението Miele
- потребителски акаунт в Miele. Можете да създадете потребителски акаунт през приложението Miele.

Приложението Miele ще Ви насочва при осъществяването на връзката между пералнята със сушилня и домашната WLAN мрежа.

След като пералнята със сушилня бъде свързана към Вашата WLAN мрежа, можете да извършвате на пример следните действия с приложението:

- Да управлявате Вашата пералня със сушилня дистанционно.
- Да преглеждате информация за работното състояние на Вашата пералня със сушилня.
- Да преглеждате указания за изпълнението на програмата на Вашата пералня със сушилня.

Чрез свързване на пералнята със сушилня към Вашата WLAN мрежа се повишава разходът на енергия дори когато пералнята със сушилня е изключена.

Уверете се, че на мястото на поставяне на Вашата пералня със сушилня сигналът на Вашата WLAN мрежа е достатъчно силен.

## Достъпност до WLAN връзката

WLAN връзката споделя една честотна лента с други устройства (напр. микровълнови фурни, играчки с дистанционно управление). Това може да предизвика временни или постоянни прекъсвания на връзката. Поради това не е възможно да гарантираме непрекъснатата достъпност до предлаганите функции.

## Достъпност на Miele@home

Използването на приложението Miele зависи от достъпността на услугите Miele@home във Вашата държава.

Услугата на Miele@home не е достъпна във всички държави.

Информация за достъпността ще получите на интернет страницата [www.miele.com](http://www.miele.com).

## Приложение Miele

Приложението Miele можете да изтеглите безплатно от приложението на Apple Store® или Google Play Store™.



## Включване на пералнята със сушилня

- Натиснете бутона .

Началният екран светва.

Дисплеят Ви води през **6 стъпки** на първото пускане в експлоатация.

## 1. Настройване на езика на дисплея

Ще получите подкана да настроите езика на дисплея. Допълнителна промяна на езика е възможна по всяко време през менюто *Настройки*.

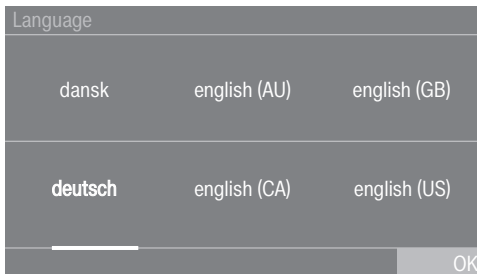

- Превъртете надясно или наляво, докато се появи желаният език.
- Натиснете сензорния бутон на желаният език.

Избраният език се маркира в *оранжев* цвят и дисплеят преминава към следващата настройка.

## 2. Настройване на Miele@home



- Ако настройвате Miele@home директно, натиснете сензорния бутон Continue.

**Съвет:** Ако желаете да отложите настройката за по-късно, натиснете сензорния бутон Skip. На дисплея се появява съобщението:

**i** It is possible to set up later in "Settings" / "Miele@home"..

Потвърдете със сензорния бутон OK.

## Избиране на метод на свързване

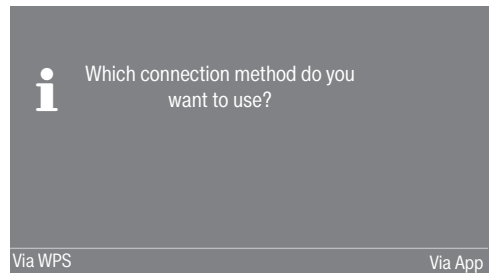

- Изберете желаните метод на свързване.

Дисплеят и приложението Miele Ви насочват през следващите стъпки.

# Първо пускане в експлоатация

## 3. Настройване на формата на часа

Часът може да се показва в 24- или 12-часов формат.

- Изберете желанния формат на часа и потвърдете със сензорния бутон **OK**.

Дисплеят превключва към настройката на часа.

### Настройване на часа

Това изискване се показва само ако не сте свързали пералнята със сушилня с WLAN мрежата. При свързването към WLAN мрежата часът се настройва автоматично.

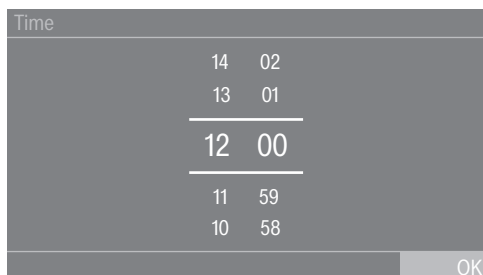

- Поставете пръста си върху цифрата, която искате да промените, и преместете пръста си в желаната посока.
- Потвърдете със сензорния бутон **OK**.

## 4. Отстраняване на обезопасителното приспособление за транспортиране

⚠ Повреди вследствие на неотстранени обезопасителни приспособления за транспортиране. Неотстранено обезопасително приспособление за транспортиране може да причини повреди по пералнята със сушилня и наблизо намиращите се мебели/уреди. Отстранете обезопасителното приспособление за транспортиране, както е описано в глава “Инсталиране”.

На дисплея се появява съобщението:

**i** Remove transit bars and observe "Warning and Safety instructions" and "Before using for the first time" in the operating instructions

- Потвърдете отстраняването на обезопасителното приспособление за транспортиране със сензорния бутон **OK**.

Дисплеят превключва към следващата настройка.



## 5. Настройване на TwinDos

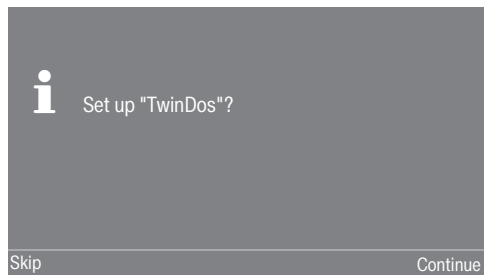

- Натиснете сензорния бутон Continue, за да настроите системата TwinDos директно.

**Съвет:** Ако желаете да отложите настройката за по-късно, натиснете сензорния бутон Skip. На дисплея се появява съобщението:

**i** It is possible to set up later in "Settings" / "TwinDos".

Потвърдете го със сензорния бутон ОК.

### Настройване на отделение ①

По-долу е описано настройването за Miele UltraPhase 1 и Miele UltraPhase 2. Настройването за други перилни препарати е подобно.

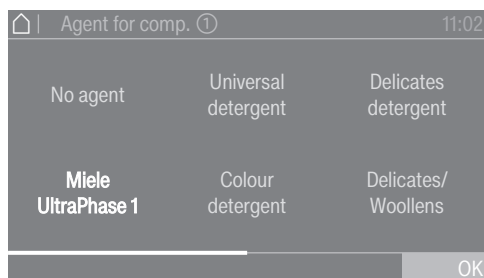

- Докоснете сензорния бутон Miele UltraPhase 1.



На дисплея се появява съобщението:

**i** Please enter the dosing recommendation of your detergent for a wash with normal soiling. Take note of your water hardness level.

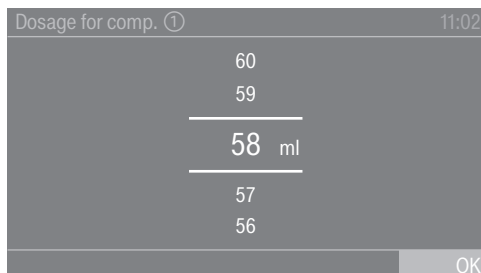
Дозираното количество на UltraPhase 1 за  (диапазон на твърдост II) е предварително настроено.



- Потвърдете предварително настроената стойност със сензорния бутон ОК или коригирайте стойността.

UltraPhase 1	
 Диапазон на твърдост I	46 ml
 Диапазон на твърдост II	58 ml
 Диапазон на твърдост III	70 ml

На дисплея се появява:

**i** Insert container ①

## Първо пускане в експлоатация

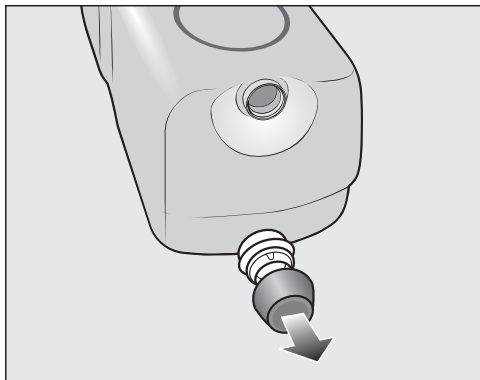

- Свалете капачката на доставената в комплекта касета с перилен препарат UltraPhase 1.

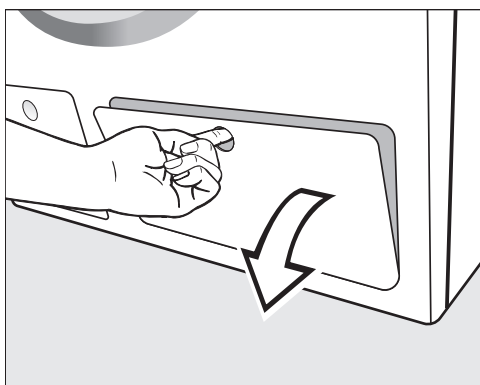

- Отворете капака за системата TwinDos.

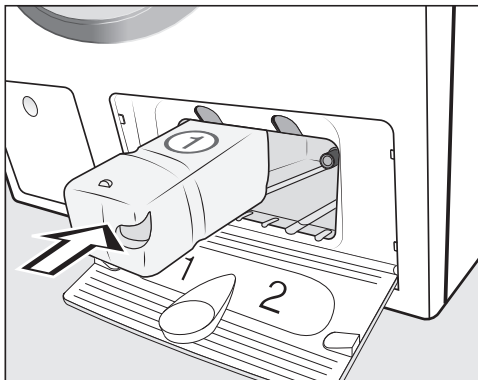

- Вкарайте касетите с перилен препарат за UltraPhase 1 в отделение 1, докато щракне блокировката.

На дисплея се появява съобщението:



- i** Now enter the settings for UltraPhase 2

## Настройване на отделение ②

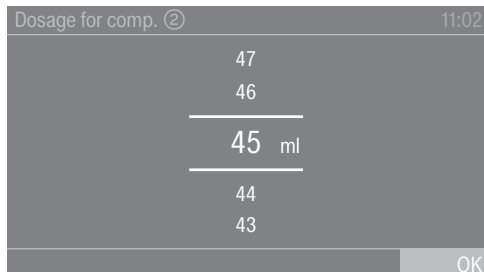
Дозираното количество на UltraPhase 2 за  (диапазон на твърдост II) е предварително настроено.



- Потвърдете предварително настроената стойност със сензорния бутон **OK** или коригирайте стойността.

UltraPhase 2	
 Диапазон на твърдост I	36 ml
 Диапазон на твърдост II	45 ml
 Диапазон на твърдост III	54 ml

На дисплея се появява:

**i** Insert container ②

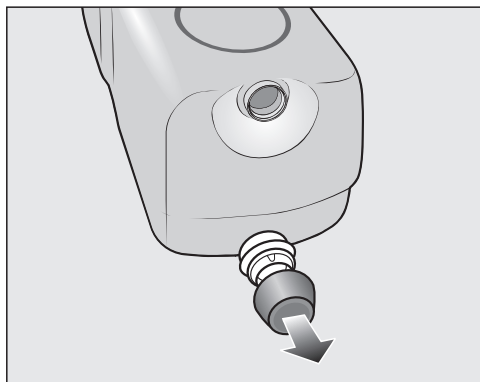

- Свалете капачката на доставената в комплекта касета с перилен препарат UltraPhase 2.

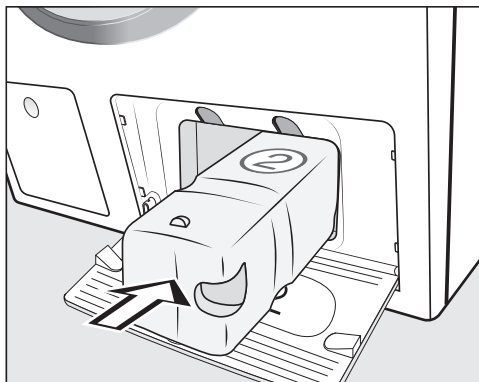

- Вкарайте касетите с перилен препарат за UltraPhase 2 в отделение 2, докато щракне блокировката.

На дисплея се появява съобщението:

**i** "TwinDos" is set up. Changes can be made in "Settings" / "TwinDos".

- Потвърдете със сензорния бутон **OK**.
- Затворете капака на системата TwinDos.

Дисплеят се превключва на програмата за калибриране.

# Първо пускане в експлоатация

## 6. Стартиране на програмата за калибриране

За оптимален разход на вода и електроенергия и оптимален резултат от прането и сушенето пералнята със сушилня трябва да бъде калибрирана.

За целта **трябва** да се стартира програмата *Памук* без пране.

Стартирането на друга програма е възможно след калибрирането.

На дисплея се появява съобщението:

**i** Open the stopcock and start the Cottons 90°C programme with an empty drum

- Потвърдете със сензорния бутон *OK*.

Дисплеят се превключва към основното меню на програмата *Памук*.

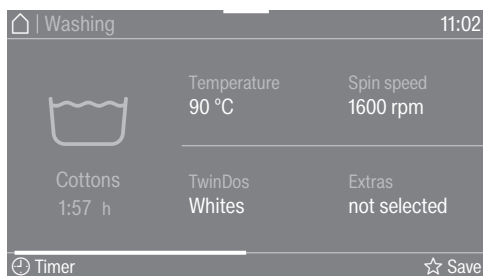

- Отворете крана за водата.
- Докоснете сензорния бутон *Старт/Стоп*.

Програмата за калибриране на пералнята със сушилня е стартирана. Продължителността е около 2 часа.

Краят се сигнализира чрез съобщение на дисплея:

**i** Set up complete

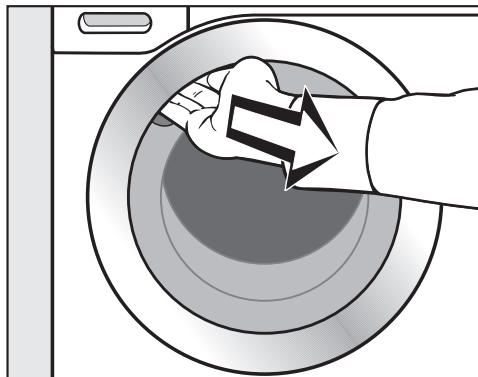

- Хванете вдлъбнатата дръжка, дръпнете и отворете вратата.

**Съвет:** Оставете вратата леко отворена, за да може барабанът да изсъхне.

- Изключете пералнята със сушилня с бутона .

## Разход на енергия и вода

- Използвайте максималното количество на зареждане за съответната програма за пране. Тогава разходът на енергия и вода, отнесен към общото количество пране, е най-нисък.
- Енергийно и водоефективните програми обикновено са с по-голяма продължителност на програмата. С удължаването на продължителността на програмата действително достигнатата температура на изпиране може да бъде намалена, докато резултатът на изпиране остава същият. Например програмата ECO 40-60 е с по-дълга продължителност от програмата Cottons 40 °C или 60 °C. Програмата ECO 40-60 обаче е по-ефективна по отношение на потреблението на енергия и вода.
- Изпиране на малки и леко замърсени партиди пране в програмата Express 20.
- Съвременните перилни препарати позволяват прането да се извършва при по-ниска температура (например 20 °C). За пестене на енергия използвайте съответните температурни настройки.
- За хигиената на пералнята със сушилня се препоръчва от време на време да се стартира перилна програма с температура над 60 °C. Със съобщението Hygiene info: Select "Maintenance" and run the "Clean machine" programme. на дисплея пералнята със сушилня Ви напомня за това.

## Перилни препарати

- За точно дозиране използвайте автоматичното дозиране на перилния препарат.
- При дозирането вземайте предвид степента на замърсеност на прането.
- Използвайте най-много толкова перилен препарат, колкото е посочено на опаковката на перилния препарат.

## Съвет при последващо машинно сушене

За пестене на енергия при сушенето изберете възможно най-високите обороти на центрофугиране след прането, както и при термичното центрофугиране.

# ПРАНЕ

## 1. Подготвяне на прането

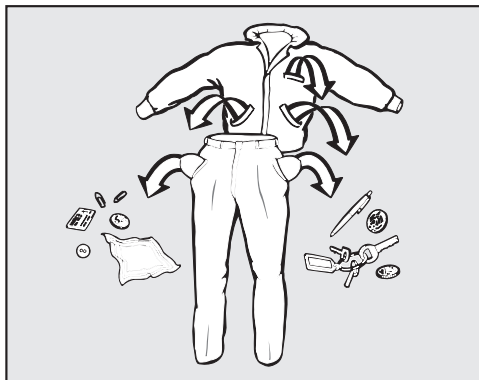

- Изпразнете джобовете.

⚠ Повреди поради чужди тела. Гвоздеи, монети, кламери и др. могат да повредят текстилните изделия и компонентите на машината. Проверявайте текстилните изделия преди пране за чужди предмети и ги отстранявайте.

### Сортиране на прането

- Сортирайте текстилните изделия по цветове и символите, съдържащи се върху етикета за поддръжка (на яката или на страничния шев).

**Съвет:** Тъмните текстилни изделия обикновено пускат по малко при първо пране. За да не се оцветяват дрехите перете отделно светли и тъмни дрехи.

### Предварително обработване на петната

- Преди пране отстранете евентуални петна върху текстилните изделия, по възможност докато петната са пресни. Попийте петната с неочветяваща кърпа. Не търкайте.

**Съвет:** Петната (кръв, яйце, кафе, чай и др.) често могат да се отстранят с малки трикове, които ще намерите в лексикона за пране на Miele. Лексикона за пране ще намерите на интернет страницата на Miele.

⚠ Повреди вследствие на почистващ препарат, съдържащ разтворители.

Почистващият бензин, препаратите за петна и т. н. могат да повредят пластмасовите части.

При обработката на текстилни изделия внимавайте пластмасовите части да не се намокрят от почистващия препарат.

⚠ Опасност от експлозия вследствие на почистващ препарат, съдържащ разтворители.

При използване на почистващи препарати, съдържащи разтворители, може да се образува взривоопасна смес.

Не използвайте почистващи препарати, съдържащи разтворители, в пералнята със сушилня.

### Общи съвети

- При пердетата: отстранете ролките и оловната лента или сложете в торба.
- При сутиените зашийте или отстранете отделените банели.
- Преди пране затворете ципове, лепящи ленти, куки и халкички.
- Затворете калъфи на завивки и възглавници, за да не попаднат вътре малки части.

Не перете текстилни изделия, които са обявени като **неподходящи за пране** (символ за поддръжка )

## 2. Избиране на програма

### Включване на пералнята със сушилня

- Натиснете бутона .

Включва се осветлението на барабана.

Осветлението на барабана угасва автоматично след няколко минути.

**Съвет:** За да включите осветлението на барабана отново, отворете падащото меню в меню “Преглед” и натиснете сензорния бутон .

На дисплея се показва главното меню.

### Избиране на програма

- Докоснете сензорния бутон Washing.

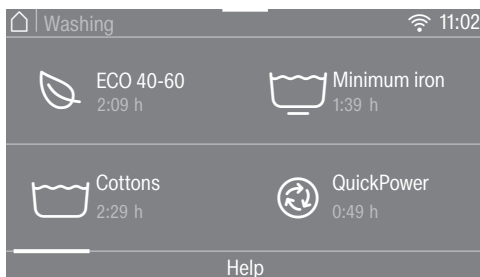

- Превъртете надясно на дисплея, докато се покаже желаната програма.
- Натиснете сензорния бутон на програмата.

Дисплеят се превключва към основното меню на програмата.

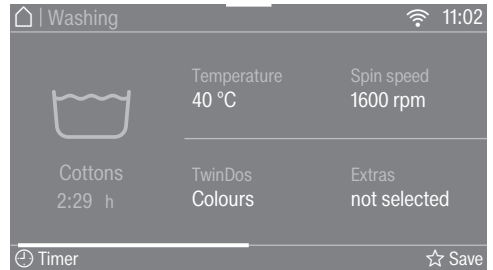

Имате 3 други възможности за избор на програма:

- запазени най-често използвани програми
- помощни указания при пране/сушене
- Miele MobileStart

# ПРАНЕ

## 3. Избиране на програмни настройки

### Избиране на температура

Можете да промените предварително настроената температура на програмата за пране.

Достигнатите в пералнята със сушилния температури могат да се различават от избраните температури. Комбинацията от използването на енергията и времето за пране води до оптимален резултат от прането.

- Докоснете сензорния бутон Temperature.
- Изберете желаната температура.

Дисплеят се превключва към основното меню на програмата за пране.

### Избиране на обороти

Можете да промените предварително настроените обороти за центрофугиране на съответната програма за пране.

- Докоснете сензорния бутон Spin speed.
- Изберете желаните обороти на центрофугиране.

Дисплеят се превключва към основното меню на програмата за пране.

### Активиране на TwinDos

Дозирането TwinDos автоматично е включено при всички програми, в които е възможно дозиране.

## 1. Изключване или включване на TwinDos

- Натиснете сензорния бутон TwinDos и изберете Off или On.

## 2. Избиране на перилен препарат

При използване на 2-фазната система на Miele трябва да въведете цветния състав на партидата за пране.

- Изберете Whites за партида с бяло пране или Colors за партида с цветно пране.

Ако използвате друг перилен препарат, трябва да го изберете.

- Изберете отделение ① или ②.

**Съвет:** Показват се само разрешените за програмата перилни препарати.

## 3. Избиране на степен за замърсяване

На дисплея се появява запитване за степента на замърсяване на прането.

- Изберете между Light, Normal и Heavy.
- Потвърдете избора със сензорния бутон OK.

Системата TwinDos е включена.

Дисплеят се превключва към основното меню на програмата за пране.

Допълнителна информация в глава “Пране”, раздел 5. Добавяне на перилен препарат”, “Система TwinDos”.



## Избиране на екстри

Можете да допълните програмите за пране с помощта на екстрите.

- Докоснете сензорния бутон Extras.
- Изберете една или повече екстри.

Не всички екстри могат да се комбинират помежду си. Екстрите, които не могат да се комбинират, се маркират в тъмен цвят и не могат да бъдат избрани.

- Потвърдете със сензорния бутон ОК.

Дисплеят се превключва към основното меню на програмата за пране.

Допълнителна информация ще намерите в глава “Пране”, раздел “Екстри”.

## Активиране на дозиране CapDosing с капсули

Към тази програма за пране можете да ползвате дозиране с капсула CapDosing.

- Докоснете сензорния бутон CapDosing.

На дисплея се показват видовете капсули, които могат да бъдат избрани за програмата.

- Изберете желанния вид капсули.

Дозирането с капсули е активирано.

Дисплеят се превключва към основното меню.

Допълнителна информация ще намерите в глава “Пране”, раздел 5. “Добавяне на перилен препарат”, “Дозиране CapDosing с капсули”.

## Избиране на петна

За да почистите по-добре пране с петна, можете да избирате между различни видове петна. Програмата за пране се адаптира по съответен начин.

- Докоснете сензорния бутон Stains.
- От списъка с видовете петна изберете онзи, който отговаря на Вашата партида пране.
- Потвърдете избора със сензорния бутон ОК.

При избора на някои петна за Ваше улеснение се показват информационни текстове.

- Потвърдете информационните текстове със сензорния бутон ОК.

Дисплеят се превключва към основното меню.

### Таймер

С таймера можете да определите кога да свърши или кога да стартира дадена програма.

Допълнителна информация ще намерите в глава “Таймер/SmartStart”.

# ПРАНЕ

## 4. Зареждане на пералнята със сушилня

### Отваряне на вратата

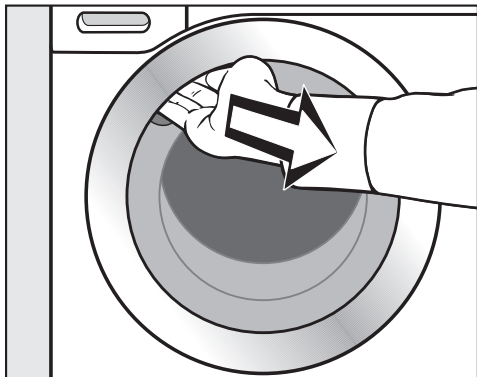

- Хванете вдлъбнатата дръжка, дръпнете и отворете вратата.

Проверявайте барабана за животни и чужди тела, преди да поставите прането.

- Поставете прането разгънато и свободно в барабана.

Когато прането се състои от различни по големина изделия, те се изпират по-добре и при центрофугиране се разпределят по-добре.

При максимално количество на зареждане разходът на енергия и вода, съотнесен към общото количество, е най-нисък. Препълването намалява ефективността от прането и води до намачкване.

**Съвет:** В падащото меню се показва максималното количество на зареждане за избраната програма.

### Затваряне на вратата

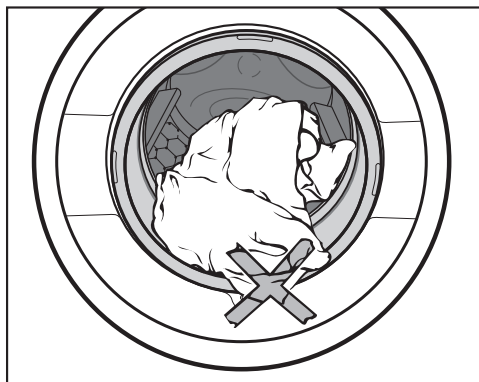

- Внимавайте между вратата и уплътнителния пръстен да не се защитпят части от прането.

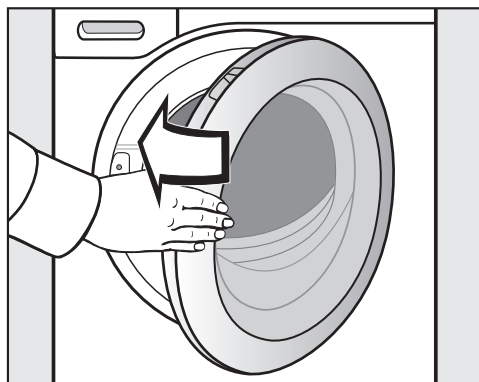

- Затворете вратата с лек тласък.

## 5. Добавяне на перилни препарати

Можете да добавяте перилни препарати чрез TwinDos **A**, отделението за перилни препарати **B** или дозиране на капсули **C**.

### **A** Система TwinDos

Тази пералня със сушилня е оборудвана със система TwinDos.

Системата TwinDos трябва да е активирана, вижте глава “Първо пускане в експлоатация”.

### Функциониране на UltraPhase 1 и UltraPhase 2

UltraPhase 1 е течен перилен препарат, който разтваря мръсотията и отстранява най-често срещаните петна. UltraPhase 2 е избелващ препарат и отстранява упорити петна. Двете средства се дозират в различни моменти в процеса на пране за оптимален резултат от прането. UltraPhase 1 и UltraPhase 2 почистват основно бели и цветни текстилни изделия. UltraPhase 1 и UltraPhase 2 можете да закупите в касети за еднократна употреба от [www.miele.bg](http://www.miele.bg) или специализирания търговец на Miele.

### Включване на дозирането TwinDos

Дозирането TwinDos автоматично е включено при всички програми, в които е възможно дозиране.

**Съвет:** Дозираните количества на перилния препарат са предварително настроени. При образуване на прекалено обилна пяна можете да намалите дозираното количество чрез меню  *Настройки, Изпълнение на програмата, TwinDos*.

### Промяна на дозирането на системата TwinDos

Можете да промените предложения цветен състав на прането.

- Натиснете сензорния бутон TwinDos и изберете желанния цветен състав.

### Изключване на дозирането на системата TwinDos



- Докоснете сензорния бутон TwinDos.
- Докоснете сензорния бутон Off.

# ПРАНЕ

---

## Избиране на степен на замърсяване

Замърсяването на прането се класифицира в 3 степени на замърсяване:

-  Light  
Не се забелязват замърсявания и петна.
-  Normal  
Виждат се замърсявания и/или се забелязват малко леки петна.
-  Heavy  
Ясно се разпознават замърсявания и/или петна.

Дозираното количество перилен препарат чрез TwinDos и количеството вода при изплакване е настроено за степен на замърсяване  Normal.

- Натиснете сензорния бутон TwinDos, за да изберете друга степен на замърсяване.

Количеството на перилен препарат и количеството вода за изплакване са съобразени със степента на замърсяване.

При някои програми не може да се избира степен на замърсяване. Тези програми са разчетени за леко замърсено пране.

## Използване на други средства за отстраняване на петна

Ако използвате още допълнителни средства за отстраняване на петна, има следните възможности:

- Използване на Cap Booster и активиране на дозиране CapDosing с капсули
- Напълнете солта за петна в камерата  в отделението за перилен препарат.

## В Отделение за перилен препарат

Можете да използвате всички перилни препарати, които са подходящи за домакински перални машини. Спазвайте указанията за използване и за дозиране върху опаковката на перилния препарат.

Внимавайте дозирането TwinDos да е изключено.

## Пълнене на перилен препарат

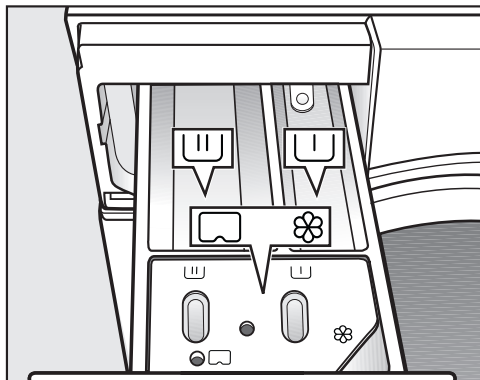

■ Извадете отделението за перилен препарат и напълнете камерите с перилните препарати.

☞ Перилен препарат за предпрането

☞ Перилен препарат за основното пране и наkisването

☞ Омекотител, препарат за колосване, течен препарат за колосване или капсула

## Използване на течни перилни препарати при предпране

Използването на течни перилни препарати в основното пране при активирано предпране не е възможно.

Използвайте прахообразен перилен препарат за основното пране.

## Използване на таблетки или капсули за пране

Добавяйте таблетките или капсулите за пране винаги директно при прането в барабана. Добавяне чрез отделението за перилен препарат не е възможно.

# ПРАНЕ

## Пълнене на омекотител

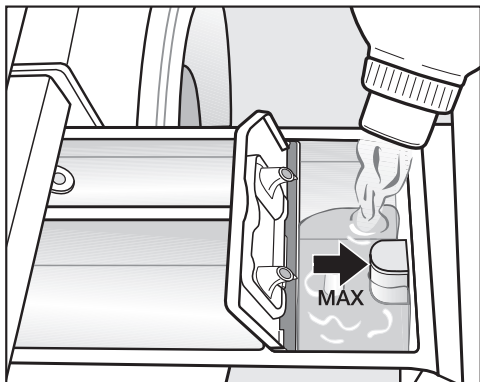

- Напълнете омекотителя, препарата за колосване или течната кола в камерата ☼. **Съблюдавайте максималното ниво на пълнене.**

Препаратът се добавя с последното изплакване. В края на програмата за пране в камерата ☼ остава малко количество вода.

След неколkokратно автоматично колосване почистете отделението за перилни препарати и по-специално смукателя.

## Съвети за дозирането

При дозирането на перилния препарат вземайте предвид степента на замърсяване на прането и зареденото количество. При по-малко количество на зареждане намалете количеството на перилния препарат (например при половин зареждане намалете количеството перилен препарат с  $\frac{1}{3}$ ).

### Твърде малко перилен препарат:

- Води до това прането да не се изпира добре и с течение на времето да стане сиво и твърдо.
- Благоприятства образуването на мухъл в пералнята със сушилня.
- Води до това мазнините да не бъдат напълно отстранени от прането.
- Благоприятства отлагането на котлен камък по нагревателите.

### Твърде много перилен препарат:

- Води до лоши резултати от прането, изплакването и центрофугирането.
- Води до по-висок разход на вода поради автоматично включващ се допълнителен процес на изплакване.
- Води до по-голямо замърсяване на околната среда.

Допълнителна информация за перилните препарати и тяхното дозиране ще намерите в глава “Пране”, раздел “Перилни препарати”.

## © Дозирание CapDosing с капсули

Ако при настройката на програма сте избрали CapDosing, перилният препарат се дозира автоматично за тази програма през капсулата.

За една програма за пране може да бъде избрана само една капсула.

Има капсули с 3 различни вида съдържание:

- ☼ = Средства за поддръжка на текстилни изделия (например омекотител, импрегниращо средство)
- ☼☼ = Добавка (например усилвател за перилен препарат)
- ☼☼☼ = Перилен препарат (само за основното пране)

Една капсула винаги съдържа необходимото количество за едно пране.

Можете да закупите капсули от [www.miele.bg](http://www.miele.bg), сервиза на Miele или Вашия специализиран търговец на Miele.

⚠ Опасност за здравето вследствие на капсулите.  
Съставките на капсулите могат да доведат до риск за здравето при контакт с кожата или поглъщане.  
Съхранявайте капсулите на място, недостъпно за деца.

## Поставяне на капсула

- Отворете отделението за перилен препарат.

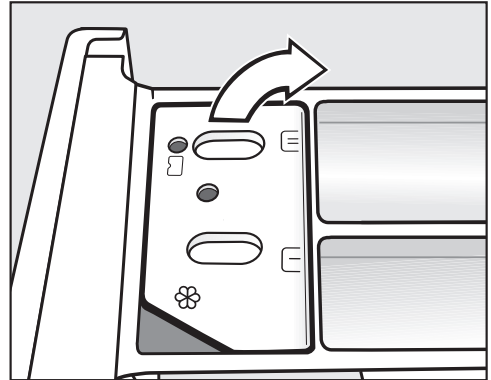

- Отворете капака на отделението ☼☼☼.

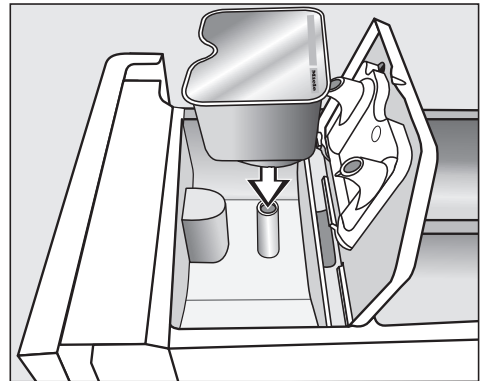

- Натиснете силно капсулата.

# ПРАНЕ

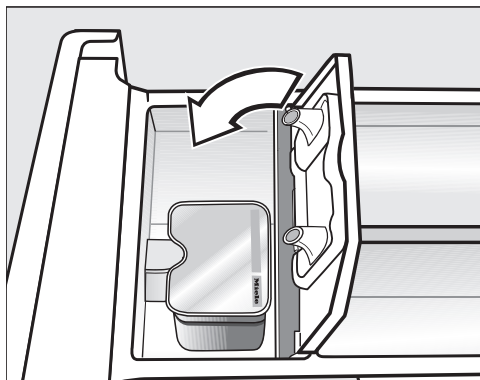

- След завършване на програмата за пране изхвърлете капсулата.

Поради технически причини в капсулата остава малко количество вода.

- Затворете капака и го притиснете.
- Затворете отделението за перилен препарат.

С поставянето на капсулата в отделението за перилен препарат тя се отваря. Ако капсулата се извади от отделението за перилния препарат, без да е използвана, тя може да изтече.

Изхвърлете капсулата и не я използвайте отново.

Съдържанието на съответния вид капсули се добавя към програмата за пране в подходящия момент.

Подаването на вода в камерата ☼ при дозиране на капсули се извършва само през капсулата.

При използване на капсула не пълнете омекотител в камера ☼.



## 6. Стартиране на програма

Когато сензорният бутон *Старт/Стоп* започне да мига, програмата може да бъде стартирана.

- Докоснете сензорния бутон *Старт/Стоп*.

Вратата се заключва и перилната програма стартира.

На дисплея се показва статусът на програмата.

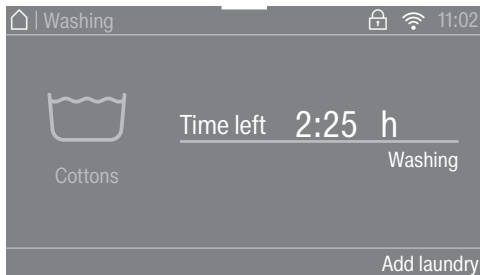

Пералнята със сушилня Ви информира за съответния достигнат етап на програмата и оставащото време до края на програмата.

Ако е избран час за отложен старт, той се показва на дисплея.

### Енергоспестяване

След 10 минути индикаторните елементи угасват. Сензорният бутон *Старт/Стоп* примигва.

Можете отново да включите индикаторните елементи:

- Докоснете сензорния бутон *Старт/Стоп* (това не влияе на текущата програма).

## Добавяне на пране - AddLoad

Добавянето или отстраняването на пране е възможно по всяко време, ако на дисплея свети *Add laundry*.

- Докоснете сензорния бутон *Add laundry*.

На дисплея се появява:

⋯ Please wait

Програмата за пране спира и вратата се отключва.

- Отворете вратата.
- Добавете или извадете прането.
- Затворете вратата.
- Докоснете сензорния бутон *Старт/Стоп*.

Програмата продължава.

### Обърнете внимание:

След стартиране на програмата пералнята със сушилня не може да установи промени в количеството на прането.

Поради това след добавяне или изваждане на пране се изхожда винаги от максималното количество на зареждане.

# ПРАНЕ

## 7. Край на програмата/изваждане на прането

В етапа против намачкване барабанът се върти още до 30 минути след края на програмата. Вратата се блокира и на дисплея се появява: Finish/Anti-crease и Unlock with "Start/Stop".

- Натиснете бутона *Старт/Стоп*.

Вратата се отключва.

След завършване на етапа против намачкване вратата автоматично се отключва.

- Отворете вратата.
- Извадете прането.

Неизвадените изпрани изделия може да се свият при следващото пране или да се оцветят в друг цвят.  
Извадете всички изпрани изделия от барабана.

- Отстранете изразходваните капсули от отделението за перилния препарат, ако са използвани такива.
- Изключете пералнята със сушилня с бутона .

**Съвет:** Направете справка с раздела "След всяко изпиране или сушене".

## Центрофугиране

Програма	об/мин
ECO 40–60	1 600
Памук	1 600
Лесна поддръжка	1 200
QuickPower	1 600
Фино пране	900
Ризи	900
Вълна	1 200
Дънки	900
Туристически екипи	800
Импрегниране	1 000
Пердета	600
Експресна програма 20	1 200
Спортни екипи	1 200
Тъмно пране	1 200
Маратонки	600
Коприна	600
Пух	1 200
Възглавници	1 200
Памук хигиеничен	1 600
Автоматична плус	1 400
Нови изделия от текстил	1 200
Изпомпване/центрофугиране	1 600
Само изплакване	1 600
Колосване	1 600
Памук 	1 600

## **Обороти на крайното центрофугиране в програма за пране**

При избора на програма за пране на дисплея винаги се показват оптималните обороти за центрофугиране на програмата.

В някои програми за пране могат да се изберат по-високи обороти.

В таблицата са посочени най-високите възможни за избор обороти.

## **Отмяна на избора на крайно центрофугиране (стоп при изплакване)**

- Изберете екстрата Rinse hold.

Прането остава след последното изплакване във водата. Така се намалява намачкването, ако прането няма да се извади веднага след края на програмата от пералнята със сушилня.

## Стартиране на крайното центрофугиране:

Оптималните обороти за програмата за пране са настроени. Вие можете да промените оборотите.

- Докоснете сензорния бутон Change spin speed.
- Изберете желаните обороти.
- Стартирайте крайното центрофугиране със сензорния бутон *Старт/Стоп*.

## Приключване на програмата:

- Докоснете сензорния бутон Change spin speed.
- Изберете оборотите 0 rpm (без центрофугиране).
- Докоснете сензорния бутон *Старт/Стоп*.

Водата се изпомпва.

## **Изплакващо центрофугиране**

Прането се центрофугира след основното изпиране и между изплакванията. При намаляване на оборотите за крайно центрофугиране при необходимост се намаляват и оборотите за изплакващо центрофугиране.

## **Отмяна на избора на Центрофугиране при изплакване и Крайно центрофугиране**

- Докоснете сензорния бутон Spin speed.
- Изберете оборотите 0 rpm (без центрофугиране).



След последното изплакване водата се изпомпва и се включва програмата против намачкване.

При тази настройка в някои програми се извършва допълнително изплакване.

# ПРАНЕ

## Преглед на програмите

<b>ЕСО 40–60</b>		<b>максимално 8,0 kg</b>	
Изделие	Нормално замърсени памучни тъкани		
Съвет	<ul style="list-style-type: none"><li>- В рамките на едно пране може да се изпере една партида от смесени памучни тъкани при температури между 40 и 60 °С.</li><li>- Тази програма е най-ефективна по отношение на консумацията на енергия и вода за пране на памучни изделия.</li></ul>		
<b>Забележка за изпитващите институти:</b> Тестова програма за спазване на Регламента (ЕС) № 2019/2023 за екологично проектиране и енергийно етикетирание съгласно Делегирания регламент (ЕС) № 2019/2014. При сравнителните изпитвания дозирането на системата TwinDos трябва да е изключено.			
<b>Памук</b>		<b>90 °С до студена</b>	<b>максимално 8,0 kg</b>
Изделие	Тениски, долно бельо, покривки за маса и др., тъкани от памук, лен и смесени тъкани		
Съвет	<ul style="list-style-type: none"><li>- При специални хигиенни изисквания изберете температурна настройка 60 °С или по-висока.</li><li>- 20 °С програма за леко замърсени памучни тъкани.</li></ul>		
<b>Лесна поддръжка</b>		<b>60 °С до студена</b>	<b>максимално 3,5 kg</b>
Изделие	Текстилни изделия от синтетични влакна, смесени тъкани или памук за лесна поддръжка		
Съвет	При чувствителни към намачкване текстилни изделия намалете оборотите на центрофугиране.		
<b>QuickPower</b>		<b>60 °С до 40 °С</b>	<b>максимално 4,0 kg</b>
Изделие	Нормално замърсени текстилни изделия, които могат да бъдат прани и в програма <i>Памук</i> .		
Съвет	Прането се почиства особено бързо и основно чрез специално намокряне и специален ритъм на пране.		
<b>Фино пране</b>		<b>60 °С до студена</b>	<b>максимално 2,0 kg</b>
Изделие	Чувствителни текстилни изделия от синтетични влакна, смесени тъкани, вискоза		
Съвет	При чувствителни към намачкване текстилни изделия отменете избора на оборотите за центрофугиране.		

<b>Ризи</b>		<b>60 °C до студена</b>	<b>максимално 1,0 kg/2,0 kg</b>
Изделие	Ризи и блузи от памук и смесени тъкани		
Съвет	<ul style="list-style-type: none"> <li>- Яките и маншетите обработвайте предварително в зависимост от замърсяването.</li> <li>- Ризи и блузи обърнете наопаки, затворете закопчаването, обърнете навътре яките и маншетите.</li> <li>- За ризи и блузи от коприна използвайте програмата <i>Коприна</i> .</li> <li>- Ако се включи екстрата <i>Предварително гладене</i>, максималното количество на зареждане се намалява на 1,0 kg.</li> </ul>		
<b>Вълна</b> 		<b>40 °C до студена</b>	<b>максимално 2,0 kg</b>
Изделие	Текстилни изделия от вълна или смесени с вълна		
Съвет	При особено чувствителни към намачкване текстилни изделия обърнете внимание на оборотите на крайното центрофугиране.		
<b>Дънки</b>		<b>60 °C до студена</b>	<b>максимално 3,0 kg</b>
Съвет	<ul style="list-style-type: none"> <li>- Перете дънковите платове обърнати с вътрешна страна навън.</li> <li>- Дънковите платове често пускат при първо пране. Затова перете светлите и тъмните дрехи отделно.</li> <li>- Преди пране затваряйте копчетата и циповете.</li> </ul>		
<b>Туристически екипи</b>		<b>40 °C до студена</b>	<b>максимално 2,5 kg</b>
Изделие	Функционални текстилни изделия, като туристически якета и панталони с мембрани като Gore-Tex <sup>®</sup> , SYMPATEX <sup>®</sup> , WINDSTOPPER <sup>®</sup> и др.		
Съвет	<ul style="list-style-type: none"> <li>- Затворете ципове и лепящи ленти.</li> <li>- Не използвайте омекотител.</li> <li>- При необходимост туристически текстилни изделия могат да се обработват допълнително в програмата <i>Импрегниране</i>. Импрегниране след всяко пране не се препоръчва.</li> </ul>		

# ПРАНЕ

<b>Импрегниране</b>		<b>40 °C</b>	<b>максимално 2,5 kg</b>
Изделие	За допълнително обработване на текстилни изделия от микрофибър, ски екипи или покривки за маса от предимно синтетични влакна, за да се постигне отблъскващо вода и замърсяване въздействие.		
Съвет	<ul style="list-style-type: none"> <li>- Изделията трябва да са прясно изпрани и центрофугирани или изсушени.</li> <li>- За да се постигне оптимален ефект, трябва да се извърши термично допълнително обработване. Това може да се извърши чрез сушене в пералнята със сушилня или чрез гладене.</li> </ul>		
<b>Пердета</b>		<b>40 °C до студена</b>	<b>максимално 2,0 kg</b>
Изделие	Пердета, които са обявени от производителя, че могат да се перат в пералня.		
Съвет	<ul style="list-style-type: none"> <li>- За отстраняване на прах изберете опцията <i>Предпране</i>.</li> <li>- При чувствителни към намачкване пердета намалете или отменете избора на оборотите за центрофугиране.</li> <li>- Отстранете кукичките от пердетата.</li> </ul>		
<b>Експресна програма</b>		<b>40 °C до студена</b>	<b>максимално 3,5 kg</b>
Изделие	Текстилни изделия от памук, които са носени малко или са само леко замърсени.		
<b>Спортни екипи</b>		<b>60 °C до студена</b>	<b>максимално 2,5 kg</b>
Изделие	Облекло за спорт и фитнес, като трика и анцузи, микрофибърни спортни облекла и полар		
Съвет	<ul style="list-style-type: none"> <li>- Не използвайте омекотител.</li> <li>- Спазвайте обозначението за поддръжка на производителя.</li> </ul>		
<b>Тъмно пране</b>		<b>60 °C до студена</b>	<b>максимално 3,0 kg</b>
Изделие	Черни и тъмни изделия за пране от памук и смесени тъкани		
Съвет	Перете обърнати с вътрешната страна навън.		

# ПРАНЕ

<b>Маратонки</b>		<b>40 °C до студена</b>	<b>максимално 2 чифта</b>
Изделие	Маратонки (не кожени обувки)		
Съвет	<ul style="list-style-type: none"> <li>- Задължително спазвайте указанията за поддръжка на производителя.</li> <li>- Не използвайте омекотител.</li> <li>- Отстранете грубите замърсявания с четка.</li> <li>- За отстраняване на прах автоматично се извършва предварително изплакване без перилен препарат.</li> </ul>		
<b>Коприна </b>		<b>30 °C до студена</b>	<b>максимално 1,0 kg</b>
Изделие	Коприна и всички текстилни изделия за ръчно пране, които не съдържат вълна.		
Съвет	Фини чорапогащи и сутиени перете в торба за пране.		
<b>Пух</b>		<b>60 °C до студена</b>	<b>максимално 2,0 kg</b>
Изделие	Якета, спални чували, възглавници и други текстилни изделия с пълнеж от пух		
Съвет	<ul style="list-style-type: none"> <li>- Преди пране изкарайте въздуха от прането, за да избегнете прекомерно образуване на пяна. За целта поставете прането в торба за пране или го вържете с перяща се лента.</li> <li>- Спазвайте указанията в етикета за поддръжка.</li> </ul>		
<b>Възглавници</b>		<b>60 °C до студена</b>	<b>2 възглавници (40 x 80 cm) или 1 възглавница 80 x 80 cm</b>
Изделие	Възглавници със синтетичен пълнеж, които могат да се перат		
Съвет	<ul style="list-style-type: none"> <li>- Преди пране изкарайте въздуха от прането, за да избегнете прекомерно образуване на пяна. За целта поставете прането в торба за пране или го вържете с перяща се лента.</li> <li>- Спазвайте указанията в етикета за поддръжка.</li> </ul>		
<b>Памук хигиеничен</b>		<b>90 °C до 60 °C</b>	<b>максимално 8,0 kg</b>
Изделие	Текстилни изделия от памук или лен, които имат директен контакт с кожата или към тях има специални хигиенни изисквания, например долно бельо, спално бельо, хипоалергенни продукти.		
Съвет	Спазвайте етикета за поддръжка на производителя.		

# ПРАНЕ

<b>Автоматична плус</b>		<b>40 °C до студена</b>	<b>максимално 5,0 kg</b>
Изделие	Цветово сортирани партиди пране от текстил за програмите <i>Памук</i> и <i>Лесна поддръжка</i>		
Съвет	За всяка партида пране се цели винаги възможно най-щадящото изпиране и почистване, и това се осъществява чрез автоматично адаптиране на параметрите на пране (например на нивото на водата, ритъма на прането и профила на центрофугирането).		
<b>Нови текстилни изделия</b>		<b>40 °C до студена</b>	<b>максимално 2,0 kg</b>
Изделие	Нови текстилни изделия от памук, синтетични влакна и нови хавлиени тъкани		
Съвет	Производствените отпадъци се отстраняват от влакната.		
<b>Изпомпване/центрофугиране</b>		<b>максимално 8,0 kg</b>	
Съвет	<ul style="list-style-type: none"><li>- Само изпомпване: поставете оборотите на 0 rpm.</li><li>- Следете настроените обороти.</li></ul>		
<b>Само изплакване</b>		<b>максимално 8,0 kg</b>	
Изделие	За изплакване на ръчно изпрани текстилни изделия		
Съвет	При чувствителни към намачкване текстилни изделия спазвайте оборотите на крайното центрофугиране.		
<b>Колосване</b>		<b>максимално 8,0 kg</b>	
Изделие	Покривки за маса, салфетки, професионално облекло, които трябва да се колосват		
Съвет	<ul style="list-style-type: none"><li>- При чувствителни към намачкване текстилни изделия спазвайте оборотите на крайното центрофугиране.</li><li>- Прането, което трябва да се колосва, трябва да е прясно изпрано, но да не е изплакнато с омекотител.</li></ul>		





Памук <input type="checkbox"/>		<input type="checkbox"/> 60°C / <input type="checkbox"/> 40°C	максимално 8,0 kg
Изделие	Нормално замърсени памучни тъкани		
Съвет	<ul style="list-style-type: none"> <li>- Тези настройки са най-ефективни по отношение на консумацията на енергия и вода за пране на памучни изделия.</li> <li>- При <input type="checkbox"/> 60°C достигнатата температура на пране е по-ниска от 60 °C. Мощността съответства на програмата “Памук 60 °C”.</li> </ul>		
<p><b>Забележка за изпитващите институти:</b> Тестови програми съгласно EN 60456.</p>			

# ПРАНЕ

## Изпълнение на програмата

	Основно пране		Миене		Центрофугиране
	Ниво на водата	Ритъм на пране	Ниво на водата	Изплаквания	
ECO 40–60		Ⓐ		2–3 <sup>2</sup>	✓
Памук		Ⓐ		2–5 <sup>1, 2, 3</sup>	✓
Лесна поддръжка		Ⓑ		2–4 <sup>2, 3</sup>	✓
QuickPower		Ⓐ		2	✓
Фино пране		Ⓒ		2–4 <sup>2, 3</sup>	✓
Ризи		Ⓒ		3–4 <sup>3</sup>	✓
Вълна		Ⓔ		2	✓
Дънки		Ⓑ		2–4 <sup>2, 3</sup>	✓
Туристически екипи		Ⓒ		3–4 <sup>3</sup>	✓
Импрегниране	–	Ⓑ		1	✓
Пердета		Ⓒ		3–4 <sup>3</sup>	✓
Експресна програма 20		Ⓐ		1	✓
Спортни екипи		Ⓒ		2–3 <sup>3</sup>	✓
Тъмно пране		Ⓑ		3–5 <sup>2, 3</sup>	✓
Маратонки <sup>4</sup>		Ⓓ		2	✓
Коприна		Ⓔ		2	✓
Пух <sup>5</sup>		Ⓒ		3–4 <sup>3</sup>	✓
Възглавници <sup>5</sup>		Ⓒ		3–4 <sup>3</sup>	✓
Памук хигиеничен		Ⓐ		3–5 <sup>2, 3</sup>	✓
Автоматична плюс		Ⓐ Ⓑ		2–4 <sup>2, 3</sup>	✓
Нови изделия от текстил		Ⓑ		2–3 <sup>3</sup>	✓
Само изплакване	–	–		2	✓
Колосване		Ⓑ	–	–	✓

Легендата се намира на следващата страница.

-  = ниско ниво на водата
-  = средно ниво на водата
-  = високо ниво на водата
- Ⓐ = интензивен ритъм
- Ⓑ = нормален ритъм
- Ⓒ = чувствителен ритъм
- Ⓓ = люлеещ ритъм
- Ⓔ = ритъм на ръчно пране
- ✓ = изпълнява се
- = не се изпълнява

Пералнята със сушилня разполага с напълно електронно управление с автоматичен контрол на зареждането. Пералнята със сушилня определя самостоятелно необходимия разход на вода и то в зависимост от количеството и силата на попиване на зареденото пране.

Посочените изпълнения на програми се отнасят винаги за основна програма с максимално зареждане.

Дисплеят на Вашата пералня със сушилня Ви информира по всяко време докато се изпълнява програмата за пране за съответния достигнат етап от програмата.

## Особености в изпълнението на програмата

### Защита против намачкване:

Барабанът се движи още 30 минути след края на програмата, за да се избегне намачкването.

Изключение: в програмите *Вълна* и *Коприна* не се изпълнява защита против намачкване.

Пералнята със сушилня може да се отвори по всяко време.

<sup>1</sup> Над избрана температура от 60 °C и по-висока се изпълняват 2 изплаквания. При избор на температура под 60 °C се изпълняват 3 изплаквания.

<sup>2</sup> Допълнително изплакване се извършва при:

- прекалено много пяна в барабана
- оборотите на центрофугиране са по-малки от 700 об/мин

<sup>3</sup> Допълнително изплакване се извършва при:

- избиране на екстри Extra rinse

<sup>4</sup> Предварително изплакване:

- За отстраняване на прах автоматично се извършва предварително изплакване.

<sup>5</sup> Висока скорост на центрофугиране:

- Преди пране се центрофугира с висока скорост, за да се евакуира въздухът от пълнежа.

# ПРАНЕ

---

## PowerWash

Разработената от Miele методика на пране PowerWash се използва в следните програми за пране:

- ECO 40–60 (при малки и средни количества за зареждане)
- Памук (при малки и средни количества за зареждане)
- QuickPower
- Лесна поддръжка
- Ризи
- Автоматична плус
- Фино пране

## Начин на функциониране

При обичайните методи на пране се пере с повече вода, отколкото може да попие прането. Това общо количество вода трябва да се затопля.

При метода на пране PowerWash се пере само с малко повече вода от тази, която може да попие прането. Водата, която не се използва за прането, топли барабана и прането и се впръсква отново в прането. По този начин се намалява разходът на енергия.

## Активиране

Методът за пране PowerWash се активира **автоматично** в горепосочените програми.

При следните условия методът за пране PowerWash не се изпълнява:

- Избраните обороти на центрофугиране са по-малки от 600 об/мин.

- Избрано е дозиране с капсула CapDosing за основното пране (☹, ☹☹).
- Температурата за пране надвишава 60 °C.
- Избрани са екстри като например *Предварително пране* или *Вода плус*.
- В програмата *Памук* се намира по-голямо количество за зареждане.

## Особености

### - Фаза на намокряне

В началото на програмата за пране пералнята със сушилня центрофугира няколко пъти. При центрофугирането отделената вода отново се впръсква в прането, за да се постигне оптималното му намокряне.

В края на фазата на намокряне се настройва оптималното ниво на водата. Пералнята със сушилня изпомпва съответно вода и добавя малко прясна вода.

### - Шумове във фазата на загряване

При загряване на прането и барабана е възможна поява на необичайни шумове (клокочене).

## Екстри

Можете да допълните програмите за пране с помощта на екстрите.

Не всички екстри могат да бъдат избрани при всички програми за пране.

### Избиране на екстри

- Докоснете сензорния бутон Extras.
- Изберете една или повече екстри.

Не всички екстри могат да се комбинират помежду си. Екстрите, които не могат да се комбинират, се маркират в тъмен цвят и не могат да бъдат избрани.

- Потвърдете със сензорния бутон ОК.

Дисплеят се превключва към основното меню на програмата за пране.

### SingleWash

Позволява ефективно пране на много малко заредено количество (< 1 kg) в нормална програма за пране. Времето за пране се скъсява.

Спазвайте следните препоръки:





- Използвайте течни перилни препарати.
- Намалете количеството на перилния препарат максимално до 50 % от зададената стойност за ½ зареждане.

## Много щадяща програма

Движението на барабана и времето за пране се намаляват. Леко замърсени тъкани се перат щадящо.

## Предварително гладене

За намаляване на намачкването прането се изглажда в края на програмата. За оптимален резултат намалете максималното количество на зареждане с 50 %. Малките количества пране се изпират по-добре.

Облеклото трябва да е подходящо за сушене   и гладене  .

При някои програми оборотите на центрофугиране се намаляват.

## Quick

За леко замърсени текстилни изделия без видими петна.

Времето за основното пране се съкращава.

## Вода плюс

Нивото на водата при прането и изплакването се увеличава. В програмата Separate rinse се извършва второ изплакване.

Можете да изберете други функции за екстрата Water plus, както е описано в глава “Настройки”.

## Предпране

За отстраняване на големи замърсявания, като например прах, пясък.

# ПРАНЕ

---

## Накисване

За особено силно замърсени текстилни изделия с петна, съдържащи белтъчини.





Можете да избирате между време на накисване от 30 минути до 5 часа на 30-минутни стъпки, както е описано в глава “Настройки”.

Фабричната настройка е 30 минути.

## Интензивна

За особено силно замърсено и издръжливо бельо. Чрез усилване на механиката на пране и използване на повече енергия за нагриване се повишава почистващият ефект.

## AllergoWash

При специални хигиенни изисквания към партидата пране. Чрез по-голям разход на енергия се удължават времената на запазване на температурата. Чрез по-голям разход на вода се увеличава изплакването въздействие. Партидата пране трябва да е подходяща за сушене   и гладене  .

## Изключително тихо

Намалява се шумът по време на програмата за пране. Използвайте тази функция, когато искате да перете през времето, когато си почивате. Активира се опцията *Спиране на изплакването* и продължителността на програмата се удължава.

## Стоп при изплакване

Прането остава след последното изплакване във водата. Така се намалява намачкването, ако прането няма да се извади веднага след края на програмата от пералнята със сушилня.

## Допълнително изплакване

За особено добър резултат от изплакването можете да активирате допълнително изплакване.

## Перилни препарати

Можете да използвате всички перилни препарати, които са подходящи за домакински перални машини. Указанията за използване и дозиране са написани на опаковката на перилния препарат.

### Дозирането зависи от:

- степента на замърсяване на прането
- количеството пране
- твърдостта на водата

Ако не знаете диапазона на твърдостта, информирайте се от Вашата водоснабдителна фирма.

### Омекотител за вода

При степени на твърдост II и III можете да добавите омекотител за вода, за да пестите перилен препарат. Правилното дозиране е написано на опаковката. Първо поставете перилен препарат, след това напълнете омекотител за вода.

След това можете да дозирате перилен препарат, както за твърдост на водата I.

### Твърдост на водата

Диапазон на твърдостта	Обща твърдост в mmol	Германска твърдост °d
Мека (I)	0 – 1,5	0 – 8,4
Средна (II)	1,5 – 2,5	8,4 – 14
Твърда (III)	над 2,5	над 14

## Помощни дозатори

За дозиране на перилния препарат използвайте предлаганите от производителя на перилния препарат помощни дозатори (дозаторни сфери), особено при дозиране на течни перилни препарати.

### Опаковки за допълване

При покупката на перилен препарат използвайте ако е възможно опаковки за допълване, за намаляване на отпадъците.

### Омекотители, препарати за колосване или кола

Омекотителите придават мекота на текстилните изделия и намаляват статичното зареждане при машинното сушене.

Препаратите за колосване са синтетични препарати за колосване и придават на текстилните изделия твърдост.



Колата придава на текстилните изделия твърдост и плътност.

# ПРАНЕ

## Разделно използване на омекотители, препарати за колосване или кола

Колата трябва да се приготви, както е посочено на опаковката.

**Съвет:** При изплакване с омекотител активирайте екстрата *Water plus*.

- Напълнете камерата  с омекотител или поставете капсулата.
- Напълнете с течна кола/препарат за колосване камерата  и с прахообразна или течна кола/препарат за колосване камерата .
- Изберете програмата *Separate rinse*.
- Ако е необходимо, коригирайте оборотите за центрофугиране.
- При използване на капсула натиснете сензорния бутон *CapDosing* и активирайте капсулата.
- Докоснете сензорния бутон *Старт/Стоп*.

## Избелване/оцветяване

 Повреди вследствие на избелващо средство.

Избелващите средства причиняват корозия в пералнята със сушилня. Не използвайте никакви избелващи средства в пералнята със сушилня.



Оцветяването в пералнята със сушилня е позволено само доколкото е за домашни нужди. При дълготрайна употреба използваната при оцветяването сол уврежда неръждаемата стомана. Спазвайте строго предписанията на производителя на оцветителите.

При оцветяване изберете задължително опцията *Вода плюс*.



## Препоръчани от Miele перилни препарати

Перилните препарати на Miele са разработени специално за ежедневна употреба в пералните машини Miele. Допълнителна информация за тези перилните препарати ще намерите в глава “Перилни препарати и поддържащи средства”.

	Miele UltraPhase 1 и 2	Miele Caps		
				
ECO 40–60	✓	-	✓	✓
Памук	✓	-	✓	✓
Лесна поддръжка	✓	-	✓	✓
QuickPower	✓	-	-	-
Фино пране	✓	✓	✓	-
Ризи	✓	-	✓	✓
Вълна	-	✓	-	-
Дънки	✓	-	✓	-
Туристически екипи	-	✓	-	-
Импрегниране	-	-	✓	-
Пердета	✓	-	-	✓
Експресна програма 20	✓	-	✓	-
Спортни екипи	-	✓	-	-
Тъмно пране	✓	-	✓	-
Маратонки	✓	-	-	✓
Коприна	-	✓	-	-
Пух	-	✓	-	-
Възглавници	-	✓	-	-
Памук хигиеничен	✓	-	✓	✓
Автоматична плюс	✓	-	✓	✓
Нови изделия от текстил	✓	-	✓	-
Само изплакване	-	-	✓	-

✓ препоръчително

- не е препоръчително

 Специални перилни препарати (на-  
пример WoolCare)

 Средства за поддръжка на текстилни  
изделия (например омекотител)

 Добавка (например Booster)

# ПРАНЕ

## Препоръки за перилен препарат съгласно Регламент (ЕС) № 1015/2010

Препоръките важат за температурните диапазони, посочени в глава “Прање”, раздел “Преглед на програмата”.

	Универсален	За цветно пране	За деликатно и вълнено пране	Специален
	перилен препарат			
ECO 40–60	✓	✓	–	–
Памук	✓	✓	–	–
Лесна поддръжка	–	✓	–	–
QuickPower	✓	✓	–	–
Фино пране	–	–	✓	–
Ризи	✓	✓	–	–
Вълна	–	–	✓	✓
Дънки	–	✓ <sup>1</sup>	–	✓
Туристически екипи	–	–	✓	✓
Импрегниране	–	–	–	✓
Пердета	✓ <sup>2</sup>	–	–	✓
Експресна програма 20	–	✓ <sup>1</sup>	–	–
Спортни екипи	–	–	✓	✓
Тъмно пране	–	✓ <sup>1</sup>	–	✓
Маратонки	–	✓ <sup>1</sup>	–	–
Коприна	–	–	✓	✓
Пух	–	–	✓ <sup>1</sup>	✓
Възглавници	–	–	✓ <sup>1</sup>	✓
Памук хигиеничен	✓	✓	–	–
Автоматична плюс	–	✓	–	–
Нови изделия от текстил	–	✓	–	–

- ✓ препоръчително
- не е препоръчително

<sup>1</sup> Течни перилни препарати

<sup>2</sup> Прахообразен перилен препарат

## Отделно сушене

Отделното сушене е необходимо, ако не цялото количество от изпраните текстилни изделия след това трябва да се сушат машинно или ако партидата пране надхвърля максималното количество на зареждане за сушене.

## 1. Подготвяне на прането

### Сортиране на прането

- Сортирайте текстилните изделия по вид на влакната/тъканта и остатъчната влажност, ако това е възможно.

Така ще получите равномерно сушене.

- Преди сушене контролирайте символите на етикета за поддръжка.

Ако няма посочен символ, сушете само на програмите, специално посочени на артикула.

### Съвети за сушене

- Не сушете мокри дрехи, от които капе вода. Сред прането центрофугирайте добре текстилните изделия най-малко 30 секунди.
- Вълнените и смесените с вълна тъкани имат склонност към степване и свиване. Обработвайте тези текстилни изделия само в програмата *Вълна*.
- Тъкани от лен можете да сушите само ако това е посочено на етикета за поддръжка. В противен случай тъканта може да "загубее".

- Трикотажни изделия (например тениски, бельо) често се свиват при първото пране. Затова не изсушавайте текстилните изделия прекалено много, за да предотвратите по-нататъшно свиване. Купувайте трикотажни изделия по възможност един или два номера по-големи.
- Можете да сушите колосано пране. За обичайния ефект на колосване използвайте двойна доза кола.
- Нови тъмни на цвят текстилни изделия не перете със светли изделия. Тъмните текстилни изделия могат да изсветлеят или върху текстилните изделия могат да полепнат влакна с друг цвят.
- Спазвайте максималните количества за зареждане на програмите за сушене, както е описано в раздела "Преглед на програмата". Резултатът от сушенето и намачкването зависят от зареждането. Колкото е по-малко зареждането, толкова по-добър е резултатът. Поради това ще получите особено равномерно сушене без намачкване, ако намалите зареждането.

# СУШЕНЕ

## 2. Избиране на програма

### Включване на пералнята със сушилня

- Натиснете бутона .

Включва се осветлението на барабана.

Осветлението на барабана угасва автоматично след няколко минути.

**Съвет:** За да включите осветлението на барабана отново, отворете падащото меню в меню “Преглед” и натиснете сензорния бутон .

На дисплея се показва главното меню.

### Избиране на програма

- Докоснете сензорния бутон **Drying**.

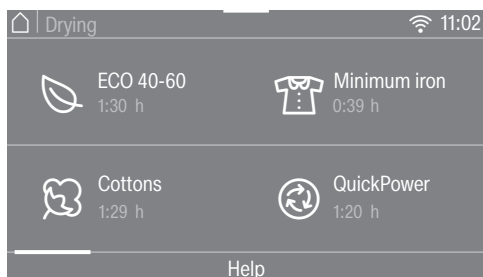

- Превъртете надясно на дисплея, докато се покаже желаната програма.
- Натиснете сензорния бутон на програмата.

Дисплеят се превключва към основното меню на програмата.

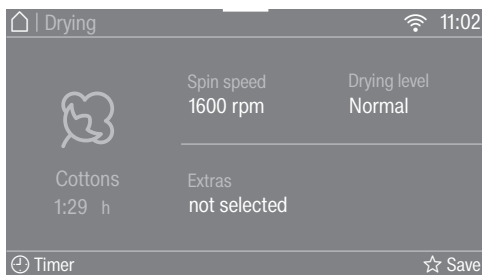

Имате 3 други възможности за избор на програма:

- запаметени най-често използвани програми
- помощни указания при пране/сушене
- Miele MobileStart

## 3. Избиране на програмни настройки

### Избиране на обороти за термично центрофугиране

Можете да промените предварително настроените обороти за центрофугиране за термичното центрофугиране на програма за сушене.

- Докоснете сензорния бутон Spin speed.
- Изберете желаните обороти на центрофугиране.

Дисплеят се превключва към основното меню на програмата за сушене.

### Избиране на степен на сушене

Можете да промените предварително настроената степен на сушене на програмата за пране.

- Докоснете сензорния бутон Drying level.
- Изберете желаната степен на сушене.

Дисплеят се превключва към основното меню на програмата за пране.

### Избиране на екстри

Можете да допълните програмите за пране с помощта на екстрите.

- Докоснете сензорния бутон Extras.
- Изберете една или повече екстри.

Не всички екстри могат да се комбинират помежду си. Екстрите, които не могат да се комбинират, се маркират в тъмен цвят и не могат да бъдат избрани.

- Потвърдете със сензорния бутон *OK*.

Дисплеят се превключва към основното меню на програмата за пране.

Допълнителна информация ще намерите в глава “Сушене”, раздел “Екстри”.

### ⊕ Таймер

С таймера можете да определите кога да свърши или кога да стартира дадена програма.

Допълнителна информация ще намерите в глава “Таймер/SmartStart”.

# СУШЕНЕ

## 4. Зареждане на пералнята със сушилня

### Отворете вратата

- Хванете вдлъбнатата дръжка, дръпнете и отворете вратата.

Проверявайте барабана за животни и чужди предмети, преди да поставите прането.

- Поставете прането свободно в барабана.

Препълването изхвърля текстилните изделия и влошава съхненето. Спазвайте максималното количество за напълване в раздел “Преглед на програмата”.

### Затваряне на вратата

- Внимавайте, между вратата и уплътнителния пръстен да не се защипват части от прането.
- Затваряйте вратата с лек тласък.

Помощни дозатори като например торбички или сфери могат да се стопят при сушенето и да повредят пералнята със сушилня и прането. Не сушете при наличие на помощни дозатори.

Кранът за подаване на водата трябва да е отворен и при сушенето.

**Съвет:** В падащото меню се показва максималното количество на нареждане за избраната програма.

## 5. Стартиране на програма

Когато сензорният бутон *Старт/Стоп* започне да мига, програмата може да бъде стартирана.

- Докоснете сензорния бутон *Старт/Стоп*.

Вратата се заключва и перилната програма стартира.

На дисплея се показва статусът на програмата.

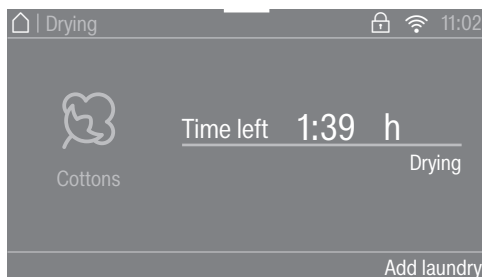

Пералнята със сушилня Ви информира за съответния достигнат етап на програмата и оставащото време до края на програмата.

Ако е избран час за отложен старт, той се показва на дисплея.

### Енергоспестяване

След 10 минути индикаторните елементи угасват. Сензорният бутон *Старт/Стоп* примигва.

Можете отново да включите индикаторните елементи:

- Докоснете сензорния бутон *Старт/Стоп* (това не влияе на текущата програма).

## Добавяне на пране - AddLoad

Добавянето или отстраняването на пране е възможно по всяко време, ако на дисплея свети Add laundry.

- Докоснете сензорния бутон Add laundry.

На дисплея се появява:

⋯ Please wait

Програмата за пране спира и вратата се отключва.

- Отворете вратата.
- Добавете или извадете прането.
- Затворете вратата.
- Докоснете сензорния бутон *Старт/Стоп*.

Програмата продължава.

### Обърнете внимание:

След стартиране на програмата пералнята със сушилня не може да установи промени в количеството на прането.

Поради това след добавяне или изваждане на пране се изхожда винаги от максималното количество на зареждане.

## 6. Край на програмата/изваждане на прането

В етапа против намачкване барабанът се върти още до 150 минути след края на програмата. Вратата се блокира и на дисплея се появява: Finish/Anti-crease и Unlock with "Start/Stop".

- Докоснете бутона *Старт/Стоп*.

Вратата се отключва.

Ако изваждате прането по време на фазата против намачкване, може да се е събрала топлина. Разгънете прането, за да може остатъчната топлина да излезе.

След завършване на етапа против намачкване вратата автоматично се отключва.

- Отворете вратата.
- Извадете прането.

Останалото пране може да се повреди поради пресушаване. Извадете всички изпрани изделия от барабана.

**Съвет:** Направете справка с раздела "След всяко изпиране или сушене".

# СУШЕНЕ

## Преглед на програмите

\* теглата се отнасят за теглото на сухото пране.



<sup>1</sup> Допълнителна информация за *Избор на време* ще намерите в края на прегледа на програмата.

<b>ЕСО 40–60</b>		<b>максимално 5,0 kg*</b>
<b>Напълно сухо</b>		
	Текстилни изделия от памук: тениски, бельо, бебешко бельо, работно облекло, якета, одеяла, престилки, хавлиени кърпи, кърпи за баня, халати за баня, фланелено/хавлиено спално бельо	
<b>Памук</b>		<b>максимално 5,0 kg*</b>
<b>Напълно сухо плюс, Напълно сухо</b>		
Изделие	Еднослойни и многослойни текстилни изделия от памук: тениски, бельо, бебешко бельо, работно облекло, якета, одеяла, престилки, хавлиени кърпи/кърпи за баня/халати за баня, фланелено/хавлиено спално бельо	
<b>Влажно за гладене, Избор на време<sup>1</sup></b>		
Изделие	Текстилни изделия от памук или лен, които трябва допълнително да се обработват, например покривки за маса, спално бельо, колосано бельо.	
Съвет	Дръжте прането за гладене с преса навито до гладенето, за да остане влажно.	
<b>Лесна поддръжка</b>		<b>максимално 3,5 kg*</b>
<b>Напълно сухо плюс, Напълно сухо, Влажно за гладене, Избор на време<sup>1</sup></b>		
Изделие	Лесни за поддръжка текстилни изделия от синтетика, памук или смесени тъкани, например работно облекло, престилки, пуловери, рокли, панталони, покривки за маса, чорапи	
<b>QuickPower</b>		<b>максимално 4,0 kg*</b>
<b>Напълно сухо плюс, Напълно сухо, Влажно за гладене, Избор на време<sup>1</sup></b>		
Изделие	Нечувствителни текстилни изделия за програмата <i>Памук</i>	
Забележка	При пране и сушене без прекъсване на <b>нормално</b> замърсено пране продължителността на тази програма е особено кратка.	



<b>Фино пране</b>		<b>максимално 1,0 kg*</b>
<b>Напълно сухо плюс, Напълно сухо, Влажно за гладене, Избор на време</b> <sup>1</sup>		
Изделие	Чувствителни текстилни изделия със символ за поддръжка ☺ от синтетични влакна, смесени тъкани, изкуствена коприна или лесни за поддръжка памучни изделия, като например ризи, блузи, фино бельо, текстилни изделия с апликации	
Съвет	За сушене с минимално намачкване намалете количеството за зареждане.	
<b>Ризи</b>		<b>максимално 1,0 kg*</b>
<b>Напълно сухо плюс, Напълно сухо, Влажно за гладене, Избор на време</b> <sup>1</sup>		
Изделие	Ризи и блузи	
Съвет	<ul style="list-style-type: none"> <li>- Ризи и блузи обърнете наопаки, затворете закопчаването, обърнете навътре яките и маншетите.</li> <li>- За намаляване на намачкването прането се навлажнява при започване на програмата.</li> </ul>	
<b>Вълна</b>		<b>максимално 2,0 kg*</b>
<b>3 минути</b>		
Изделие	Изделия от вълна и текстилни изделия с примес на вълна: пуловери, плетени жилетки, чорапи	
Съвет	<ul style="list-style-type: none"> <li>- Изделията от вълна бързо се разхлабват и стават меки и пухкави, но не се изсушават напълно.</li> <li>- Извадете текстилните изделия веднага след края на програмата.</li> </ul>	
<b>Дънки</b>		<b>максимално 3,0 kg*</b>
<b>Напълно сухо плюс, Напълно сухо, Влажно за гладене, Избор на време</b> <sup>1</sup>		
Изделие	Всички дънкови платове, например панталони, якета, поли, ризи	

# СУШЕНЕ

<b>Освежаване</b>		<b>максимално 1,0 kg*</b>
<b>Напълно сухо, Влажно за гладене, Избор на време<sup>1</sup></b>		
Изделие	Сухо пране или носено кратко време, но незамърсено пране	
Съвет	За намаляване на намачкването прането се навлажнява при започване на програмата. - <b>Напълно сухо:</b> Изпраните изделия ще се използват веднага. - <b>Влажно за гладене:</b> Изпраните изделия трябва да се гладят или да се окачат на закачалка за пълно изсъхване.	
Забележка	Намачкването <b>се увеличава</b> при по-голямо зареждане и по-дълги периоди на съхнене.	
<b>Финиш с пара</b>		<b>максимално 2,0 kg*</b>
<b>Влажно за гладене</b>		
Изделие	Влажно, прясно изпрано и центрофугирано горно облекло от памук или лен, при което трябва да се намали намачкването Горното облекло трябва да е подходящо за сушене ☉ ☉ и гладене   .	
Съвет	Извадете текстилните изделия веднага след края на програмата и ги окачете на закачалка.	
Забележка	Не е подходяща за вълна или тъкани, съдържащи вълна.	
<b>Туристически екипи</b>		<b>максимално 2,5 kg*</b>
<b>Напълно сухо плюс, Напълно сухо, Влажно за гладене, Избор на време<sup>1</sup></b>		
Изделие	Туристическо облекло от подходящ за сушене материал	
<b>Импрегниране</b>		<b>максимално 2,5 kg*</b>
<b>Напълно сухо</b>		
Изделие	Текстилни изделия, подходящи за термична допълнителна обработка, които трябва да се импрегнират	
<b>Експресна програма 20</b>		<b>максимално 3,5 kg*</b>
<b>Напълно сухо плюс, Напълно сухо, Влажно за гладене, Избор на време<sup>1</sup></b>		
Изделие	Нечувствителни текстилни изделия за програмата “Памук”	
Забележка	При пране и сушене без прекъсване на <b>леко</b> замърсено пране продължителността на тази програма е особено кратка.	

<b>Спортни екипи</b>		<b>максимално 2,5 kg*</b>
<b>Напълно сухо плюс, Напълно сухо, Влажно за гладене, Избор на време<sup>1</sup></b>		
Изделие	Спортно и фитнес облекло от подходящ за сушене материал	
<b>Тъмно пране</b>		<b>максимално 3,0 kg*</b>
<b>Напълно сухо плюс, Напълно сухо, Влажно за гладене, Избор на време<sup>1</sup></b>		
Изделие	Тъмно пране от памук или смесени тъкани	
<b>Маратонки</b>		<b>максимално 2 чифта</b>
<b>Избор на време<sup>1</sup></b>		
Изделие	Маратонки, които са обявени от производителя, че могат да се перат в пералня	
Съвет	Извадете подложките от обувките и ги сложете в барабана заедно с обувките.	
Забележка	Барабанът не се върти.	
<b>Коприна</b>		<b>максимално 1,0 kg*</b>
<b>8 минути</b>		
Изделие	Текстилни изделия от подходяща за сушене коприна: блузи, ризи	
Съвет	<ul style="list-style-type: none"> <li>- За намаляване на намачкването.</li> <li>- Текстилните изделия не се изсушават напълно.</li> <li>- Извадете текстилните изделия веднага след края на програмата.</li> </ul>	
<b>Пух</b>		<b>максимално 2,0 kg*</b>
<b>Избор на време<sup>1</sup></b>		
Изделие	Подходящи за сушене в сушилня якета, спални чували и други текстилни изделия с пълнеж от пух	
Съвет	Чрез проби установете кое време е най-подходящо.	

# СУШЕНЕ

<b>Възглавници</b>		<b>2 възглавници (40 x 80 cm) или 1 възглавница 80 x 80 cm</b>
<b>Избор на време<sup>1</sup></b>		
Изделие	Подходящи за сушене в сушилня възглавници със синтетичен пълнеж	
Съвет	След сушенето възглавниците може да се усещат още влажни. Сушете с тази програма достатъчно пъти, докато възглавницата стане суха по Ваше усещане.	
<b>Памук хигиеничен</b>		<b>максимално 5,0 kg*</b>
<b>Напълно сухо</b>		
Изделие	Нечувствителни текстилни изделия от памук или лен, които имат директен контакт с кожата, например долно бельо, бебешко бельо, спално бельо	
Забележка	Чрез по-продължително време на запазване на температурата прането се усеща по-сухо.	
<b>Автоматична плюс</b>		<b>максимално 3,0 kg*</b>
<b>Напълно сухо плюс, Напълно сухо, Влажно за гладене, Избор на време<sup>1</sup></b>		
Изделие	Зареждане на смесени текстилни изделия за програмите <i>Памук</i> и <i>Лесна поддръжка</i>	
<b>Нови изделия от текстил</b>		<b>максимално 2,0 kg*</b>
<b>Напълно сухо плюс, Напълно сухо, Влажно за гладене, Избор на време<sup>1</sup></b>		
Текстилни изделия	Нови текстилни изделия от памук, хавлиена или полиестерна материя	
Съвет		
<b>Топло проветряване</b>		<b>максимално 4,0 kg*</b>
<b>Избор на време<sup>1</sup></b>		
Изделие	<ul style="list-style-type: none"> <li>- Допълнително сушене на многослойни текстилни изделия, които въз основа на своите характеристики съхнат неравномерно: якета, възглавници, спални чували</li> <li>- Сушене или проветряване на отделни изпрани изделия</li> </ul>	
Съвет	В началото не избирайте най-дългото време. Чрез проби установете кое време е най-подходящо.	
<b>Студено проветряване</b>		<b>максимално 4,0 kg*</b>
<b>Избор на време<sup>1</sup></b>		
Изделие	Всички текстилни изделия, които само трябва да се проветрят.	

<b>Памук</b> <input type="checkbox"/>		<b>максимално 5,0 kg*</b>
<b>Напълно сухо</b>		
Изделие	Нормално мокро памучно пране, както е описано в <i>Памук Напълно сухо</i>	
Съвет	- Програмата “Памук” <input type="checkbox"/> е най-ефективна от гледна точка на консумирана енергия за сушенето на нормално мокро памучно пране.	
<b>Забележка за изпитващите институти:</b> програмата “Памук” <input type="checkbox"/> е тестовата програма съгласно Делегирания регламент (ЕС) № 392/2012 за енергийно етикетиране в съответствие с EN 61121.		

## <sup>1</sup> Избор на време

Изборът на време е подходящо по-специално при малко зареждане или ако искате да сушите само отделни изпрани изделия. Изпраните изделия се сушат на топъл въздух (времето може да се избере от 20 минути до 2 часа). Температурата на сушене е съгласувана със съответната програма. В началото не избирайте най-дългото време. Чрез проби установете кое време е най-подходящо.

# СУШЕНЕ

## Термично центрофугиране

В някои програми за намаляване на разхода на енергия в процеса на сушене се извършва термично центрофугиране.

Термичното центрофугиране отпада при избор на време на сушене.

Максималните обороти за термичното центрофугиране съответстват на допустимите обороти на съответната програма за пране.

Можете да намалите оборотите за термичното центрофугиране до 800 об/мин.

## Екстри

Можете да допълните програмите за сушене с помощта на екстри.

## Предварително гладене

За намаляване на намачкването прането в края на програмата се изглажда с пара. Оборотите за термичното центрофугиране се намаляват. За оптимален резултат намалете максималното количество на зареждане с 50 %.

Облеклото трябва да е подходящо за сушене ☺ ☺ и гладене ☹ ☹.

## SingleDry

Позволява ефективно сушене на много малко заредено количество (< 1 kg) в нормална програма за сушене.

Времето за сушене е настроено предварително. Можете да промените времето за сушене.

В зависимост от характеристиките на партидата пране дадено изпрано изделие може да е още влажно. Следващият път изберете по-дълго време.

## Щадене плюс

Чувствителни текстилни изделия, като например акрил, се сушат щадящо (символ за поддръжка ☺).

Чрез по-ниската температура при избора на *Много щадяща* при някои програми се удължава времетраенето на програмата.

## Изключително тихо

Ако искате да центрофугирате през часовете за почивка, можете да намалите шума на пералнята със сушилня.

- Зумерът не издава сигнал.
- Термичното центрофугиране се ограничава максимално до 800 об/мин.

## Пране и сушене без прекъсване

Пране и сушене без прекъсване се препоръчва винаги когато няма повече бельо за пране отколкото за сушене и максимално допустимото количество за зареждане за процеса на сушене няма да се надвиши.

Прочетете задължително глава “Пране” и глава “Сушене”.

### 1. Подготвяне на прането

- Изпразнете джобовете.
- Сортирайте текстилните изделия по цвят и вид на влакната.
- Контролирайте символите на етикета за поддръжка.

### 2. Избиране на програма

- Докоснете сензорния бутон Washing + Drying.
- Превъртете надясно на дисплея, докато се покаже желаната програма.
- Натиснете сензорния бутон на програмата.

Дисплеят се превключва към основното меню на програмата.

Имате 3 други възможности за избор на програма:

- запаметени най-често използвани програми
- помощни указания при пране/сушене
- Miele MobileStart

### 3. Зареждане на пералнята със сушилня

- Отворете вратата.

Проверявайте барабана за животни и чужди предмети, преди да поставите прането.

- Поставете прането разгънато и свободно в барабана.

Помощни дозатори като например торбички или сфери могат да се стопят при сушенето и да повредят пералнята със сушилня и прането.

Не сушете при наличие на помощни дозатори.

- Затворете вратата.

# ПРАНЕ И СУШЕНЕ

## 4. Избиране на програмни настройки

- Изберете желаната температура, обороти на центрофугиране и степен на сушене и потвърдете съответно с *OK*.

Минималните обороти на центрофугиране са ограничени до 800 об/мин.  
В някои програми оборотите не могат да се променят.

- Ако желаете, изберете система *TwinDos* или дозиране *CapDosing* с капсули.
- Ако желаете, изберете други екстри или петна.

За термичното центрофугиране се приемат показаните обороти за центрофугиране на изпирането. При избора на *Изключително тихо* се центрофугира с максимум 900 об/мин.

Термичното центрофугиране отпада при избор на време на сушене.

- Изберете часа за отложеният старт, ако желаете.

## 5. Добавяне на перилен препарат

- Дозирайте перилен препарат чрез *TwinDos*, *CapDosing* или чрез отделението за перилни препарати.

## 6. Стартиране/приключване на програма

- Докоснете мигащия сензорен бутон *Старт/Стоп*.

Вратата се заключва.

Програмата се стартира.

След края на програмата стартира фазата против намачкване.

При защитата против намачкване вратата все още е заключена.

- Натиснете бутона *Старт/Стоп*.

Вратата се отключва.

Ако изваждате прането по време на фазата против намачкване, може да се е събрала топлина в прането.

Разгънете прането, за да може остатъчната топлина да излезе.

След завършване на етапа против намачкване вратата автоматично се отключва.

- Отворете вратата и извадете прането.

Направете справка с раздела “След всяко изпиране или сушене”.



## След всяко изпиране или сушене

- Отворете **широко** вратата.

 Опасност от изгаряне с горещ метал.

Металната капачка от вътрешната страна на стъклото на вратата е гореща след сушенето.

Не докосвайте металната капачка.

- Извадете прането.

Останало пране може да се свие, оцвети или повреди при следващо изпиране или сушене.

Не забравяйте изпрани изделия в барабана!

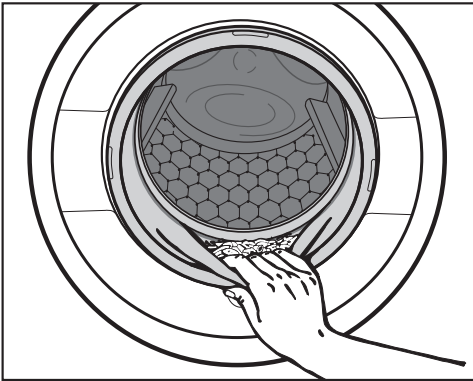

- Проверете уплътняващия пръстен на вратата за чужди предмети.
- След сушене отстранявайте влакната от уплътнителния пръстен и наблюдателното стъкло.

**Съвет:** Оставете вратата леко отворена, за да може барабанът да изсъхне.

- Изключете пералнята със сушилня с бутона .

**Съвет:** Оставете отделението за перилен препарат открехнато, за да може да изсъхне.

Използвайте програмата *Rinse out fluff*, особено след сушене, за да не може в барабана и резервоара за перилния разтвор да се натрупват влакна.

# Промяна на изпълнението на програмата

## Промяна на програма (защита от деца)

Промяна на програмата, температурата, оборотите за центрофугиране или избраните екстри не е възможна след осъществения старт. Така се предотвратява нежелано обслужване, например от деца.

Ако пералнята със сушилня бъде изключена по време на текуща програма, функцията за режим на готовност не изключва напълно пералнята със сушилня след 15 минути. Възможно е в барабана да има още вода, поради което функциите за безопасност продължават да са активни.

## Прекъсване на програмата

Можете да прекъснете програмата по всяко време след стартирането ѝ.

- Докоснете сензорния бутон *Старт/Стоп*.

На дисплея се появява:

**i** Cancel the programme?

- Изберете *Yes*.

- по време на пране:

Пералнята със сушилня изпомпва наличната вода от пералнята и програмата за пране е прекъсната.

- по време на сушене:

Пералнята със сушилня охлажда текстилните изделия, преди да може да се отвори вратата.

## Изваждане на прането



- Изчакайте, докато символът  изгасне на дисплея и вратата се отключи.
- Отворете вратата и извадете прането.

## Избор на друга програма

- Затворете вратата.
- Изберете желаната програма.
- Допълнете евентуално перилен препарат в отделението за перилен препарат.
- Натиснете бутона *Старт/Стоп*.

Програмата се стартира.

## Прекъсване на програмата

- Изключете пералнята със сушилня с бутона .
- Включете отново пералнята със сушилня за продължаване на програмата с бутона .

 Опасност от прегряване поради горещо пране

Горещото пране може да се възпламени.

Никога не изключвайте пералнята със сушилня по време на програмата за сушене.

Или извадете всички изпрани изделия веднага и ги разгънете така, че топлината да може да излезе.

## Създаване на предпочитания

Индивидуално съставена програма за пране може да бъде запаметена със собствено име.

### Възможност 1

- Превъртайте в главното меню, докато се появи Favourites.
- Докоснете сензорния бутон Favourites.

Дисплеят превключва към меню Favourites.

Докоснете сензорния бутон Create.

Дисплеят превключва към меню Create Favourites.

- Изберете Washing, Drying или Washing + Drying.
- Изберете желаната програма.
- Изберете всички желани настройки на програмата.
- След това изберете Save.
- Въведете име.

### Възможност 2

Можете да запаметите избраната програма за пране като най-често използвана програма преди стартирането на програмата.

- Преди стартиране на програмата натиснете сензорния бутон Save.
- Въведете име.

Ако вече са запаметени 12 най-често използвани програми, сензорният бутон Create или Save не се показва. Изтрийте съществуващите най-често използваните програми, за да запаметите нови най-често използвани програми.

## Въвеждане на име

Избирайте кратки и типични имена.

- Докоснете желаните букви или знаци.
- Потвърдете със сензорния бутон Save.

Програмата за пране се запамтява в списъка на най-често използваните програми.

## Промяна на най-често използваните програми

Можете да преименувате, изтривате или премествате запаметените най-често използвани програми.

- В главното меню изберете сензорния бутон Favourites.
- Натиснете най-често използваната програма, която искате да промените, докато се отвори контекстното меню.
- Изберете Rename, Delete или Move.

## Помощни указания при пране и сушене

Помощните указания ще Ви помогнат при пране и сушене на дрехи и други изделия с различни инструкции за поддръжка. В зависимост от избора на артикулите се съставя програма, подходяща за Вашата партида пране.

- Превъртайте в главното меню, докато се появи *Wash/Drying assistant*.
- Докоснете сензорния бутон *Wash/Drying assistant*.

Дисплеят превключва към меню *Purpose*.

- Изберете цел, например *Washing* или *Washing + Drying*.

На дисплея се появява списък с артикули.

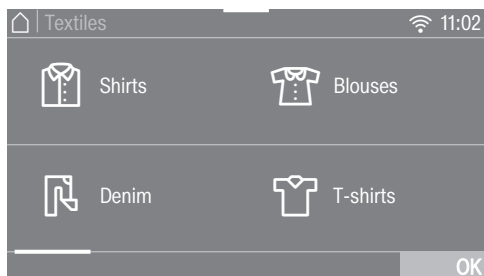

- Натиснете сензорния бутон на изделието, което съответства на Вашето изделие за пране или партида пране.

Избраното изделие се маркира в оранжево.

Можете да изберете няколко изделия. Изделията, които не могат да се комбинират, не могат да се избират.

- Потвърдете със сензорния бутон *OK*.

- Следвайте по-нататъшните инструкции на дисплея.

След това дисплеят Ви показва обобщение на избраните параметри.

- Потвърдете със сензорния бутон *OK* или изберете *Change*, ако искате да промените нещо по избора.

Настроената за Вашето пране програма е готова да бъде стартирана.

Преди стартиране на програмата се показват помощни съвети при необходимост.

**Съвет:** Можете да изберете допълнително отделни настройки на програмата, например *Extras*, преди да стартирате програмата.

## Таймер



С таймера можете да изберете времето до стартирането на програмата или часа за край на програмата. Можете да отложите стартирането на програмата до максимум 24 часа.

## Настройване на таймера

- Докоснете сензорния бутон  Timer.
- Изберете опцията *Finish at* или *Start at*.
- Настройте часовете и минутите и потвърдете със сензорния бутон *OK*.



## Промяна на отложеня старт

Преди стартиране на програмата избраното време на таймера може да се промени.

- Докоснете сензорния бутон  или .
- Ако желаете, променете зададеното време и потвърдете със сензорния бутон *OK*.

## Изтриване на таймер

Преди стартиране на програмата избраното време на таймера може да се изтрие.

- Докоснете сензорния бутон  или .

На дисплея се показва избраното време на таймера.

- Докоснете сензорния бутон *Delete*.
- Потвърдете със сензорния бутон *OK*.

Избраното време на таймера се изтрива.

## Стартиране на таймер

- Докоснете сензорния бутон *Старт/Стоп*.

Вратата се заключва и на дисплея стои времето до старта на програмата.

След стартиране на програмата избраното време на таймера може да се промени или изтрие само чрез прекъсване на програмата.

Можете да стартирате веднага програмата по всяко време.

- Докоснете сензорния бутон *Start immediately*.

## SmartStart

С технологията SmartStart можете да зададете период от време, в рамките на който Вашата пералня със сушилня може да бъде стартирана автоматично. Стартирането се извършва чрез сигнал, например от енергиен доставчик, когато тарифата на тока е особено изгодна.

Тази функция е активна, когато настройката SmartGrid е включена.

Периодът от време, който може да се определи, е между 1 минута и 24 часа. В този период от време пералнята със сушилня чака сигнала на енергийния доставчик. Ако в определения период от време не бъде изпратен сигнал, пералнята със сушилня стартира програмата.

## Настройване на период от време

Ако в настройките сте активирали SmartGrid, след докосване на сензорния бутон  Timer на дисплея вече не се показва Start at и Finish at, а SmartStart by и SmartFinish by. Допълнителна информация ще намерите в глава “Настройки”, раздел “SmartGrid”.

Начинът на действие съответства на настройването на времето на таймера.

- Настройте желаното време и потвърдете със сензорния бутон *OK*.
- Натиснете сензорния бутон *Старт/Стоп*, за да стартирате програмата със SmartStart.

Избраната програма стартира автоматично, щом енергийният доставчик изпрати сигнал за смяна на тарифата или е достигнато изчисленото възможно най-късно време на стартиране.

Промяната и изтриването на функцията SmartStart функционират, както е описано в разделите “Промяна на таймера” и “Изтриване на таймера”.

## Подготовка на касетата

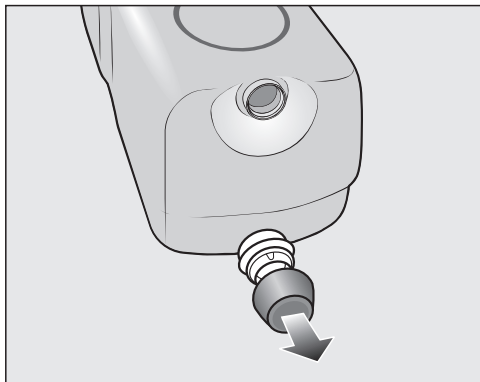

- Свалете капачките на касетата.

или

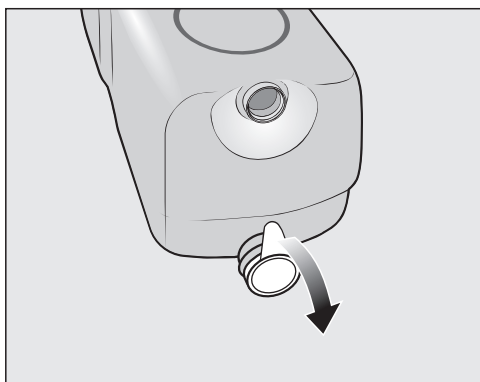

- Свалете цялото запечатващо фолио от касетата.

**⚠** Опасност от повреда поради запечатващото фолио

Останалите остатъци от фолио могат да доведат до пропускливи места в системата TwinDos.

Преди да вкарате новата касета, отстранете напълно запечатващото фолио от смукателния накрайник.

## Смяна на касетата

Сменяйте касетата с перилен препарат само при включена пералня със сушилня. Само така броячът може да бъде нулиран и индикаторът за ниво на запълване ще бъде верен.

- Включете пералнята със сушилня.

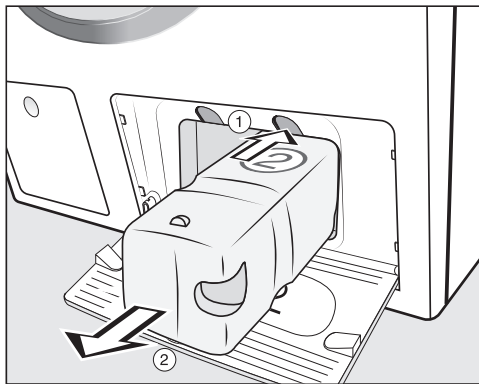

- ① Натиснете жълтия бутон над касетата, за да освободите блокировката.

- ② Извадете касетата.

- Сложете нова касета.

- Потвърдете съобщенията на дисплея.

Броячът е занулен.

# Почистване и поддръжка

## Стартиране на програми за поддръжка

Пералнята със сушилня има 3 програми за поддръжка.

- Превъртайте в главното меню, докато се появи Maintenance.
- Докоснете сензорния бутон Maintenance.

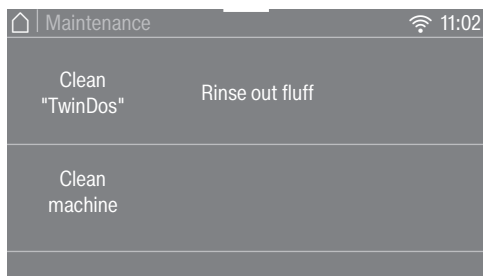

### Clean "TwinDos"

Clean "TwinDos" е програма за почистване за системата TwinDos. С нея се почистват маркучите във вътрешността на пералнята със сушилня.

 Щети вследствие на засъхнал перилен препарат.

При продължително неизползване (повече от 2 месеца) е възможно перилният препарат в маркучите да се сгъсти или да засъхне. Маркучите могат да се запушат и трябва да бъдат почистени от сервиза. Почистете системата TwinDos.

За почистването се нуждаете от касетата за почистване "TwinDos Care" или контейнер за допълване TwinDos, които могат да се закупят от [www.miele.bg](http://www.miele.bg).

## Стартиране на програма

- Изберете Clean "TwinDos".
- Натиснете сензорния бутон на резервоара, който искате да почистите.
- Потвърдете информацията Start Maintenance programme? със сензорния бутон Yes.
- Следвайте по-нататъшните инструкции на дисплея.

Маркучите са почистени. Системата TwinDos може да се използва отново по всяко време.

## Почистване на отделението за поставяне

Оставащите количества перилен препарат могат да предизвикат залепване.

- Почистете вътрешността на отделението за поставяне при смяната на касетите или резервоарите с влажна кърпа.



## Clean machine

Чрез често пране при ниски температури има опасност от замърсяване на пералнята със сушилня.

Чрез почистването на пералнята със сушилня значително се намалява броят на плесените и гъбите и био-филма и се предотвратява появата на миризмата.

Стартирайте програмата *Clean machine*, най-късно когато на дисплея се появи съобщението *Информация за хигиената*.

**Съвет:** Оптимален резултат ще получите с използване на препарата за почистване на перални на Miele. Алтернативно може да се използва универсален перилен препарат на прах.

## Стартиране на програма

- Изберете *Clean machine*.
- Дозирайте препарата за почистване на пералня или универсалния перилен препарат директно в барабана.
- **Не** зареждайте пране. Почистването се извършва при празен барабан.
- Докоснете сензорния бутон *Старт/Стоп*.

Програмата се стартира.

## Rinse out fluff

При сушене могат да се отделят влакна, които да се натрупат в барабана и в резервоара за перилния разтвор. За да не могат тези влакна (например от тъмни текстилни изделия) при следващото пране да поленат по други текстилни изделия (например светли текстилни изделия) или да запушат пералнята със сушилня, можете да измиете тези влакна.

Не използвайте програмата *Измиване на влакната* за изплакване на текстилни изделия. Внимавайте в барабана да няма текстилни изделия.

## Стартиране на програма

- Изберете *Rinse out fluff*.

Не използвайте перилен препарат.

- Докоснете бутона *Старт/Стоп*.

След няколко минути влакната са измити.

- Отстранете евентуално останалите влакна от пръстена на вратата и от наблюдателното стъкло.
- Изключете пералнята със сушилня.

# Почистване и поддръжка

## Почистване на корпуса и капака

**⚠** Опасност от токов удар от мрежовото напрежение.  
При изключена пералня със сушилня е налице мрежово напрежение.  
Преди почистване и поддръжка изваждайте щепсела от контакта.

**⚠** Повреди вследствие на попадане на вода.  
Вследствие на налягането на водната струя в пералнята със сушилня е възможно да попадне вода, която да повреди компонентите.  
Не пръскайте пералнята със сушилня с водна струя.

**⚠** Повреди вследствие на почистващ препарат.  
Почистващите препарати, съдържащи разтворители, абразивни средства, препарат за почистване на стъкла или универсален почистващ препарат, могат да повредят пластмасовите повърхности и други части.  
Не използвайте такива почистващи препарати.

- Почиствайте корпуса и капака с мек почистващ препарат или сапунена вода и ги подсушавайте с мека кърпа.
- Почиствайте барабана с подходящ препарат за почистване на неръждаема стомана.

## Почистване на кутията за перилен препарат

Ползването на ниски температури за пране и течни перилни препарати допринасят за замърсяването на кутията за перилни препарати.

- От хигиенична гледна точка редовно почиствайте кутията за перилни препарати също и при употреба само на TwinDos.

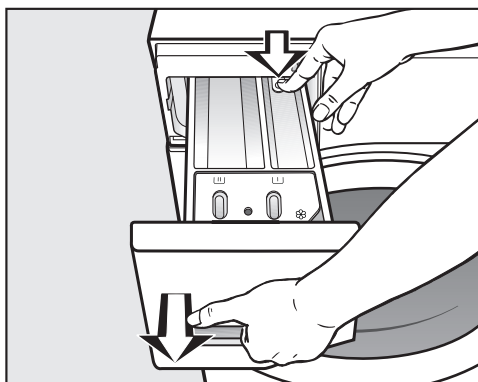

- Изтеглете кутията за перилния препарат до упор, натиснете отключващия бутон и извадете кутията за перилен препарат.
- Почистете кутията за перилен препарат с топла вода.

### Почистване на смукателя и канала

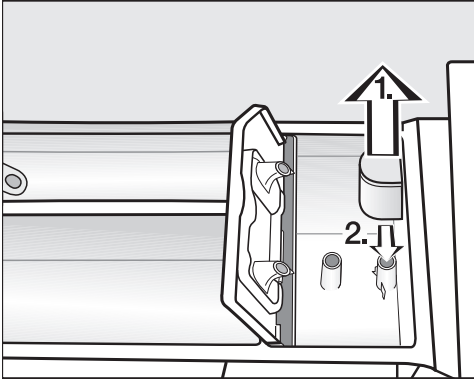

- Изтеглете смукателя от камерата ☼ и почистете под топла течаща вода.
- Почистете също тръбата, чрез която е закрепен смукателят.
- Поставете отново смукателя.

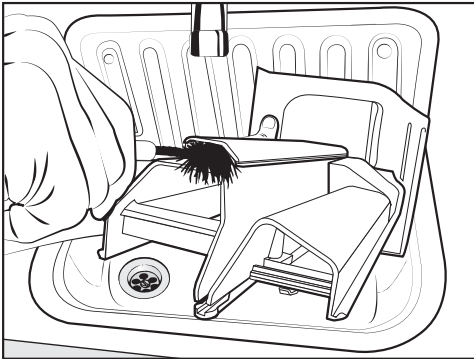

- Почистете канала за омекотителя с топла вода и четка.

Течната кола води до слепване. След няколкократна употреба на течна кола почистете смукателя особено добре.

### Почистете гнездото на кутията за перилен препарат

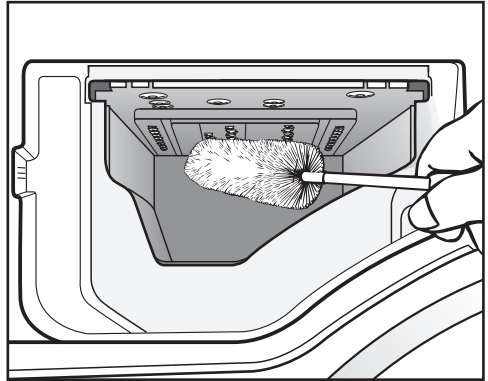

- С помощта на четка за миене на бутилки отстранете остатъците от перилен препарат и отлаганията от варовик от подаващите дюзи на кутията за перилен препарат.
- Отново поставете кутията за перилен препарат.

**Съвет:** Оставете кутията за перилен препарат открехната, за да може да изсъхне.

### Почистване на стъклото на вратата

- От време на време почиствайте стъклото на вратата отвътре и намиращата се на стъклото метална капачка с мек почистващ препарат или сапунена вода.
- Подсушете двете с мека кърпа.

## Почистване и поддръжка

### Почистване на входната цедка на водата

Пералнята със сушилня има цедка за защита на входния вентил. Трябва да проверявате на всеки 6 месеца цедката на хранващия маркуч за вода от свободния край на маркуча. При често спиране на водата във водоснабдителната мрежа този период може да е и по-кратък.

- Затворете крана за водата.
- Развийте хранващия маркуч за вода от крана за вода.

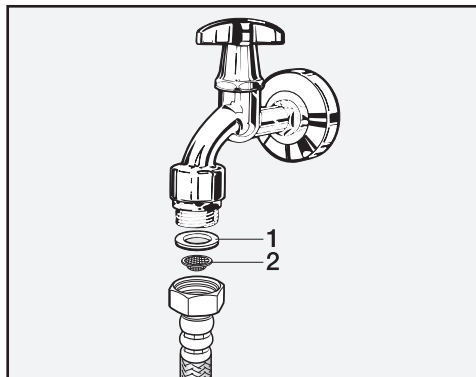

- Извадете гуменото уплътнение **1** от водещия жлеб.
- Дръжте свободния край на хранващия маркуч за вода надолу. Пластмасовата цедка **2** пада.
- Почистете пластмасовата цедка.
- Сглобяването се извършва в обратна последователност.
- Затегнете добре резбовото съединение на водния кран и отворете водния кран. Ако изтича вода, затегнете допълнително винтовото съединение.

След почистването цедката за замърсявания **трябва** да се монтира отново.



## Какво да правим, когато ...

Можете сами да отстраните повечето неизправности и грешки, които могат да възникнат при ежедневните операции. В много случаи можете да спестите време и пари, като не се налага да се обаждате на сервиза.

На интернет страница [www.miele.com/service](http://www.miele.com/service) ще получите информация за самостоятелното отстраняване на неизправности.





Таблиците по-долу ще Ви помогнат да откриете и отстраните причините за неизправност или грешка.

### Не може да се стартира програма

Проблем	Причина и отстраняване
<b>Дисплеят остава тъмен и бутонът  не свети.</b>	Пералнята със сушилня няма електрозахранване. <ul style="list-style-type: none"><li>■ Проверете дали щепселът е включен.</li><li>■ Проверете дали предпазителът е в изправност.</li></ul>
	Пералнята със сушилня се е изключила автоматично заради пестене на енергия. <ul style="list-style-type: none"><li>■ Включете пералнята със сушилня с бутона .</li></ul>
<b>Ще бъдете поканени на дисплея, да въведете ПИН код.</b>	ПИН кодът е активен. <ul style="list-style-type: none"><li>■ Въведете кода и го потвърдете. Деактивирайте ПИН кода, ако запитването не трябва да се появява при следващото включване.</li></ul>
<b>Дисплеят съобщава:</b>  The door will not lock. Call Service.	Вратата не е правилно затворена. Заклучването на вратата не може да се фиксира. <ul style="list-style-type: none"><li>■ Затворете вратата още веднъж.</li><li>■ Стартирайте отново програмата.</li><li>■ Обадете се на сервиза, ако съобщението за грешка се появи отново.</li></ul>

## Какво да правим, когато ...

### Съобщение за неизправност след прекъсване на програмата

Проблем	Причина и отстраняване
 Water intake fault. Open the stopcock.	Захранването с вода е спряно или повредено. <ul style="list-style-type: none"><li>■ Проверете дали кранът за вода е достатъчно отворен.</li><li>■ Проверете дали захранващият маркуч не е прегънат.</li><li>■ Проверете дали водното налягане не е прекалено ниско.</li></ul> <hr/> <p>Цедката в захранването с вода е запушена.</p> <ul style="list-style-type: none"><li>■ Почистете цедката.</li></ul>
 Drainage fault. Clean drain filter and pump. Check the drain hose.	Оттичането на водата е блокирано или повредено. Източващият маркуч е поставен прекалено високо. <ul style="list-style-type: none"><li>■ Почистете филтъра за перилния разтвор и източващата помпа.</li><li>■ Проверете, дали максималната височина за изпомпване от 1 m не е надвишена.</li></ul>
 Waterproof system activated. Close stopcock and call Service	Системата за водна защита е реагирала. <ul style="list-style-type: none"><li>■ Затворете крана за водата.</li><li>■ Свържете се с центъра за обслужване на клиенти.</li></ul>
 Fault F. If restart fails, call Service.	Налице е дефект. <ul style="list-style-type: none"><li>■ Изключете пералнята със сушилня от електрическата мрежа. Извадете щепсела от контакта или изключете съответния предпазител на електрическото табло.</li><li>■ Изчакайте <b>най-малко 2 минути</b>, преди отново да включите пералнята със сушилня към електрическата мрежа.</li><li>■ Включете отново пералнята със сушилня.</li><li>■ Стартирайте програмата още веднъж.</li><li>■ Обадете се на сервиза, ако съобщението за грешка се появи отново.</li></ul>

За да изключите съобщение за грешка, изключете пералнята със сушилня с бутона .

## Съобщение за неизправност след края на програмата

Съобщение	Причина и отстраняване
<p><b>i</b> Intensive flow: Clean the filter and jet or remove foreign objects from the pump housing.</p>	<p>Помпите са замърсени.</p> <ul style="list-style-type: none"> <li>■ Почистете помпите, както е описано в глава “Какво да правим, когато ...”, раздел “Отваряне на вратата при запушено оттичане и/или спиране на тока”.</li> <li>■ Стартирайте след почистването отново програмата за пране.</li> </ul> <p>Дюзата горе в пръстена за пълнене на вратата е запушена с влакна.</p> <ul style="list-style-type: none"> <li>■ Отстранете влакната с пръсти. Не използвайте помощни средства с остри ръбове.</li> <li>■ Стартирайте след почистването отново програмата за пране.</li> </ul> <p>Ако съобщението за грешка се появи отново, обадете се на центъра за обслужване на клиенти. Пералнята със сушилня може да се използва с ограничени функции.</p>
<p><b>i</b> Check load</p>	<p>В барабана няма пране.</p> <p>Количеството пране е много малко. Прането е още влажно, защото остатъчната влага не може да бъде определена.</p> <ul style="list-style-type: none"> <li>■ За в бъдеще сушете малки количества пране в програмата с <i>Време за сушене</i>.</li> </ul> <p>Количеството пране е много голямо за избраната програма за сушене.</p> <ul style="list-style-type: none"> <li>■ Спазвайте максималните количества за зареждане в раздела “Преглед на програмата”.</li> </ul>
<p><b>i</b> Start "Rinse out fluff" programme in the "Maintenance" menu</p>	<p>Програмата <i>Измиване на влакната</i> не е използвана продължителен период от време.</p> <ul style="list-style-type: none"> <li>■ Стартирайте програмата <i>Измиване на влакната</i> съгласно описанието в глава “Почистване и поддръжка”, раздел “Стартиране на програмата за поддръжка”.</li> </ul>

За да изключите съобщение за грешка, изключете пералнята със сушилня с бутона .

## Какво да правим, когато ...

### Съобщение за неизправност след края на програмата

Съобщение	Причина и отстраняване
<b>i</b> Align the machine. Laundry not properly spun	<p>Премахването на гънки от прането в края на програмата не може да се извърши правилно.</p> <ul style="list-style-type: none"><li>■ Проверете дали пералнята със сушилня е поставена хоризонтално, както е описано в глава "Инсталиране", раздел "Нивелиране".</li><li>■ Проверете, дали максималната височина за изпомпване от 1 m не е надвишена.</li></ul>
	<p>Ако съобщението за грешка се появи отново, обадете се на центъра за обслужване на клиенти. Пералнята със сушилня може да се използва с ограничени функции.</p>
<b>i</b> Hygiene info: select "Maintenance" and run the "Clean machine" programme.	<p>За дълъг период от време не е стартирана програма за пране с температура над 60 °C.</p> <ul style="list-style-type: none"><li>■ За да се предотврати замърсяване и поява на миризма в пералнята със сушилня стартирайте програмата <i>Почистване на машината</i> с почистващ препарат за машината на Miele или прахобразен универсален прах за пране.</li></ul>

За да изключите съобщение за грешка, изключете пералнята със сушилня с бутона .



## Неизправности с TwinDos

Проблем	Причина и отстраняване
<p><b>i</b> Fit a new cartridge or fill container ①</p>	<p>Касетата е празна.</p> <ul style="list-style-type: none"> <li>■ Сменете касетата.</li> <li>■ Проверете чистотата на прането. Възможно е количеството перилен препарат да не е било достатъчно.</li> </ul> <p>При необходимост изперете прането още веднъж.</p>
<p><b>i</b> Only a few more washes are possible before a new cartridge is needed for compartment ①.</p>	<p>Перилният препарат в касетата скоро ще свърши. Възможни са още около 4 до 8 пранета.</p> <ul style="list-style-type: none"> <li>■ Подсигурете нова касета.</li> </ul>
<p><b>i</b> Use "TwinDos" or carry out "TwinDos" Maintenance in the "Maintenance" menu. See the operating instruction manual for more information.</p>	<p>Системата TwinDos не е била използвана продължително време.</p> <ul style="list-style-type: none"> <li>■ Използвайте системата TwinDos при някои от следващите пранета.</li> <li>■ Извършете поддръжката на системата TwinDos, както е описано в глава "Почистване и поддръжка", раздел "Стартиране на програмата за поддръжка".</li> </ul>
<p> "TwinDos" Maintenance for compartment ① must be started in the "Maintenance" menu. See the operating instruction manual for more information.</p>	<p>Системата TwinDos не е била използвана прекалено дълго време. Перилният препарат в маркуците може да засъхне.</p> <ul style="list-style-type: none"> <li>■ Извършете <b>незабавно</b> поддръжката на системата TwinDos, както е описано в глава "Почистване и поддръжка", раздел "Стартиране на програмата за поддръжка".</li> </ul>
<p>Съобщенията на тази страница са примерни. В зависимост от съответното отделение ①/② те могат да се различават.</p>	

Указанията се показват на края на програмата и при включване на пералнята със сушилня, и трябва да се потвърдят с ОК.

## Какво да правим, когато ...

### Неизправности с TwinDos

Проблем	Причина и отстраняване
<b>По прането се забелязват тъмни петна.</b>	В перилния препарат се е образувала плесен. ■ Отстранете течния перилен препарат от контейнера и го измийте основно.
<b>Не се дозира перилен препарат и/или омекотител.</b>	Автоматичното дозиране не е активирано. ■ Преди следващото пране докоснете сензорния бутон <i>TwinDos</i> . Автоматичното дозиране се активира.
	Въпреки активирането не се дозира перилен препарат и/или омекотител. ■ Опитайте отново. ■ Ако отново не се дозира перилен препарат, обадете се на сервиза.
<b>След поставянето на нова касета за пране, при включването ще се сигнализира, че касетата е празна.</b>	При смяна на касетата с перилен препарат пералнята със сушилня е била изключена. ■ Включете пералнята със сушилня. ■ Извадете касетата с перилен препарат, след което я вкарайте отново в отделението. Броячът ще бъде нулиран.

## Общи проблеми с пералнята със сушилня

Проблем	Причина и отстраняване
Пералнята със сушилня се движи по време на центрофугиране.	Крачетата на уреда не стоят равномерно и не са законтрени. <ul style="list-style-type: none"> <li>■ Нивелирайте пералнята със сушилня добре и законтретете крачетата на уреда.</li> </ul>
Необичайни шумове на помпата.	Няма грешка! Шумове от засмукване в началото и края на процеса на изпомпване са нормални.
Шумове от центрофугиране по време на сушенето.	Няма грешка! И по време на сушене се центрофугира (термично центрофугиране).
Пералнята със сушилня не е центрофугирала прането, както обикновено, и то е още мокро.	При крайното центрофугиране е измерен голям дисбаланс и оборотите автоматично са редуцирани. <ul style="list-style-type: none"> <li>■ Винаги слагайте големи и малки части бельо в барабана, за да се постигне по-добро разпределение.</li> </ul>
В отделението за перилен препарат остават по-големи количества перилен препарат.	Налягането на водата не е достатъчно. <ul style="list-style-type: none"> <li>■ Почистете цедките на захранващия водопровод.</li> <li>■ Изберете <i>Вода плюс</i>.</li> </ul>
	Прахообразният перилен препарат, комбиниран с омекотителя за вода, има склонност към слепване. <ul style="list-style-type: none"> <li>■ Почистете отделението за перилния препарат и за в бъдеще поставяйте в отделението първо перилния препарат и след това омекотителя за вода.</li> </ul>
В отделението за омекотителя има вода до капсулата.	CapDosing не е активиран или след последното пране празната капсула не е била извадена. <ul style="list-style-type: none"> <li>■ При следващо използване на капсула внимавайте CapDosing да е активиран.</li> <li>■ Изваждайте и изхвърляйте капсулата след всяко пране.</li> </ul>
	Източващата тръбичка в отделението за перилен препарат, където е поставена капсулата, е запушена. <ul style="list-style-type: none"> <li>■ Почистете тръбичката.</li> </ul>

## Какво да правим, когато ...

### Общи проблеми с пералнята със сушилня

Проблем	Причина и отстраняване
Омекотителят за пране не се отмива напълно или в камерата ☼ остава много вода.	Смукателят не е поставен правилно или е запушен. ■ Почистете смукателя, вижте глава “Почистване и поддръжка”, раздел “Почистване на кутията за перилен препарат”.
В края на програмата има още течност в капсулата.	Източващата тръбичка в кутията за перилен препарат, където е поставена капсулата, е запушена. ■ Почистете тръбичката.
	Няма грешка! Поради технически причини остава малко вода в капсулата.
На дисплея има чужд език.	В “Настройки” “Език 🗣” е избран друг език. ■ Настройте обичайния език.
	Символът знаменце ще ви помогне да се ориентирате.
Дисплеят е тъмен.	Дисплеят се изключва автоматично, за да пести енергия (режим на готовност). ■ Докоснете сензорния бутон <i>Старт/Стоп</i> . Режимът на готовност е завършен.
На дисплея се показват различни остатъчни времена.	Индикаторът на остатъчното време подлежи на процес на заучаване и непрекъснато се адаптира към вашите желания за пране и сушене.

## Общи проблеми с пералнята със сушилня

Проблем	Причина и отстраняване
<p><b>По време на програмата <i>Flusen ausspülen</i> (Измиване на влакна) от кутията за перилен препарат излиза пяна.</b></p>	<p>В контейнера за перилния разтвор има остатъци от перилен препарат от последното пране.</p> <ul style="list-style-type: none"> <li>■ Дозирайте винаги правилното количество перилен препарат. Използвайте, ако е възможно автоматичното дозиране на перилния препарат.</li> </ul>
<p><b>След края на програмата <i>Измиване на влакната</i> в барабана остава пяна.</b></p>	<p>При програмата <i>Измиване на влакната</i> от резервоара за перилния разтвор също се отмиват остатъци от перилен препарат. Това може да предизвика образуване на пяна.</p> <ul style="list-style-type: none"> <li>■ Използвайте програмата <i>Измиване на влакната</i> редовно, за да не може в резервоара за перилния разтвор да се натрупват остатъци от перилен препарат.</li> </ul>
<p><b>След края на програмата <i>Измиване на влакната</i> в барабана остават влакна.</b></p>	<p>Програмата <i>Измиване на влакната</i> не е използвана продължителен период от време.</p> <ul style="list-style-type: none"> <li>■ Извадете влакната от барабана.</li> <li>■ Използвайте програмата <i>Измиване на влакната</i> редовно.</li> </ul>
<p><b>В пералнята със сушилня има неприятна миризма.</b></p>	<p>Не е съблюдавана информацията за хигиената. За дълъг период от време не е стартирана програма за пране с температура над 60 °C.</p> <ul style="list-style-type: none"> <li>■ За да се предотврати замърсяване и поява на миризма в пералнята със сушилня стартирайте програма <i>Почистване на машината</i> с почистващ препарат за машината на Miele или прахобразен универсален прах за пране.</li> </ul> <p>Вратата и отделението за перилен препарат са били затворени след изпирането.</p> <ul style="list-style-type: none"> <li>■ Оставете вратата и отделението за перилен препарат отворени, за да могат да изсъхнат.</li> </ul>

## Какво да правим, когато ...

### Незадоволителен резултат от прането

Проблем	Причина и отстраняване
<b>Върху изпрани тъмни тъкани има бели, подобни на перилен препарат остатъци.</b>	<p>Перилният препарат съдържа водонерастворими съставки (зеолити) за омекотяване на водата. Те са останали върху тъканта.</p> <ul style="list-style-type: none"><li>■ Опитайте се, след сушенето, да отстраните остатъците с четка.</li><li>■ За в бъдеще перете тъмни тъкани с перилни препарати без съдържание на зеолит. Течните перилни препарати в повечето случаи не съдържат зеолити.</li><li>■ Перете тъканите на програма <i>Dark garments</i> (Тъмно пране).</li></ul>
<b>С течен перилен препарат прането не е чисто.</b>	<p>Течните перилни препарати не съдържат избелващи средства. Петна от плодове, кафе или чай не винаги могат да бъдат отстранени.</p> <ul style="list-style-type: none"><li>■ Използвайте 2-фазната система на Miele. Чрез целево добавяне на UltraPhase 2 по време на прането петната се отстраняват ефективно.</li><li>■ Използвайте прахообразни перилни препарати, съдържащи избелващи средства.</li></ul>
<b>По изпраното пране има сиви еластични остатъци.</b>	<p>Дозирането на перилния препарат е било много малко. Прането е било силно замърсено с мазнини (масла, кремове).</p> <ul style="list-style-type: none"><li>■ При необходимост за толкова замърсено пране или добавяйте перилен препарат, или използвайте течен перилен препарат.</li><li>■ Преди следващо пране стартирайте програмата <i>Maschine reinigen</i> (Почистване на машината) с почистващ препарат за машината на Miele или прахообразен универсален прах за пране.</li></ul>

## Незадоволителен резултат от сушенето

Проблем	Причина и отстраняване
<p><b>След сушене прането е твърде мокро и на дисплея се появява съобщението:</b> Check load</p>	<p>Зареденото пране е много малко. Електрониката не може правилно да определи остатъчната влажност.</p> <ul style="list-style-type: none"> <li>■ Стартирайте отново програмата и вместо степен на сушене изберете <i>Време на сушене</i>.</li> <li>■ За в бъдеще сушете малки количества пране в програмата с <i>Време за сушене</i>.</li> </ul> <p>По време на центрофугирането се е образувал пръстен от пране, защото разпределението на прането не е било добро.</p> <p>По време на центрофугирането се е образувал пръстен от пране, защото прането е било много влажно или са били настроени много високи обороти за центрофугиране.</p> <ul style="list-style-type: none"> <li>■ Отворете вратата и разпределете прането.</li> <li>■ Стартирайте отново програмата за сушене с по-ниски обороти на центрофугиране или вместо степен на сушене изберете <i>Време на сушене</i>.</li> </ul>
<p><b>Прането се усеща влажно след сушене.</b></p>	<p>Избрана е била екстра <i>Предварително гладене</i>.</p> <ul style="list-style-type: none"> <li>■ Извадете текстилните изделия и ги закачете на закачалката да изсъхнат напълно.</li> </ul> <p>Топло пране се усеща по-влажно.</p> <ul style="list-style-type: none"> <li>■ Разгънете прането, за да може да излезе топлината.</li> </ul>
<p><b>Прането е много влажно след сушене или много сухо.</b></p>	<p>Желаната остатъчна влажност е между двете степени на сушене.</p> <ul style="list-style-type: none"> <li>■ При необходимост променете степените на сушене, както е описано в глава “Настройки”, раздел “Степени на сушене”.</li> </ul>
<p><b>След сушенето в барабана има вода.</b></p>	<p>Източването на водата е възпрепятствано.</p> <ul style="list-style-type: none"> <li>■ Почистете филтъра за перилния разтвор и помпата за перилния разтвор, както е описано в раздел “Отваряне на вратата при запушено оттичане и/или спиране на тока” и проверете височината на изпомпване.</li> </ul>

## Какво да правим, когато ...

### Вратата не се отваря

Проблем	Причина и отстраняване
<b>Вратата не може да се отваря по време на изпълнение на програмата.</b>	По време на изпълнение на програмата вратата е заключена. ■ Следвайте инструкциите в глава “Пране”, раздел “6. Стартиране на програма”.
	В барабана има вода и пералнята със сушилня не може да изпомпва. ■ Почистете филтъра за перилния разтвор и източващата помпа, както е описано в раздел “Отваряне на вратата при запушено оттичане и/или спиране на тока”.
	Нивото на водата в барабана е прекалено високо. ■ Прекъснете програмата. Пералнята със сушилня изпомпва наличната вода.
<b>В края на програмата или след прекъсване на програмата дисплеят съобщава:</b> Comfort cooling	От съображения за безопасност вратата не може да бъде отворена при температура в барабана над 55 °C при пране и над 70 °C при сушене. ■ Изчакайте, докато температурата в барабана се понижи и показанието на дисплея угасне.
<b>Дисплеят съобщава:</b> The door lock is jammed. Call Service.	Ключалката на вратата е блокирана. ■ Свържете се с центъра за обслужване на клиенти.



### Отваряне на вратата при запушено оттичане и/или спиране на тока

- Изключете пералнята със сушилня.

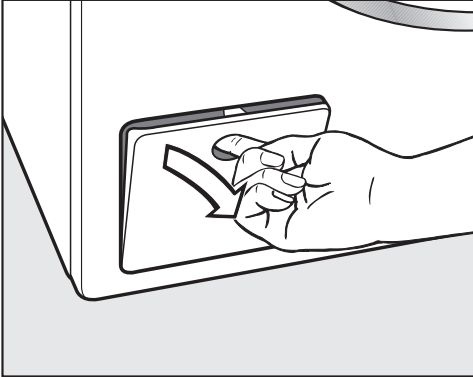

- Отворете капака за помпата за перилен разтвор.

### Запушено оттичане

Ако тръбата за оттичане е запушена, в пералнята със сушилня може да се събере по-голямо количество вода.

**⚠ Опасност от попарване вследствие на горещия перилен разтвор.**

Ако скоро преди това прането е извършвано при висока температура, изтичащият перилен разтвор е горещ.

Източете внимателно перилния разтвор.

### Процес на изпразване

Развийте донякъде филтрите за перилния разтвор.

- Под капака поставете съд, например универсална тава за печене.

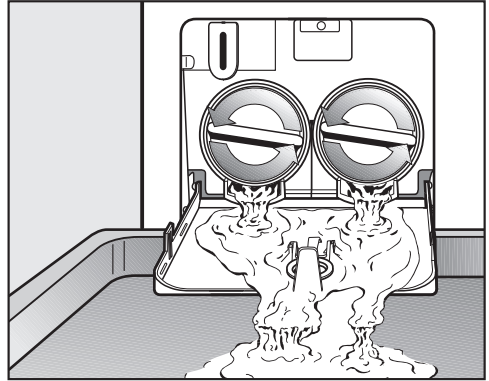

- Бавно развийте филтрите за перилния разтвор, докато започне да изтича вода.
- Затегнете отново филтрите за перилния разтвор, за да прекъснете изтичането на водата.

Ако не изтича повече вода:

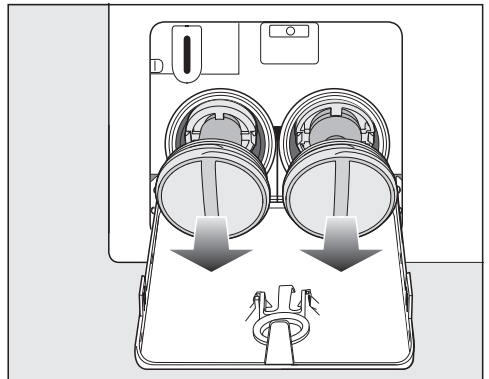

- Развийте напълно филтрите за перилния разтвор.

## Какво да правим, когато ...

### Почистване на филтъра за перилния разтвор

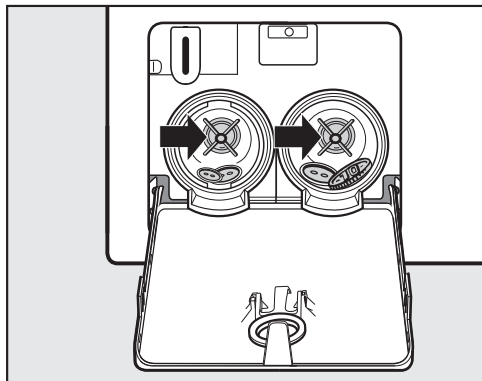

- Почистете основно филтрите за перилния разтвор.
- Проверете дали лопатките на източващата помпа се въртят с лекота, при необходимост отстранете попадналите там чужди тела (копчета, монети и др.) и почистете вътрешността.

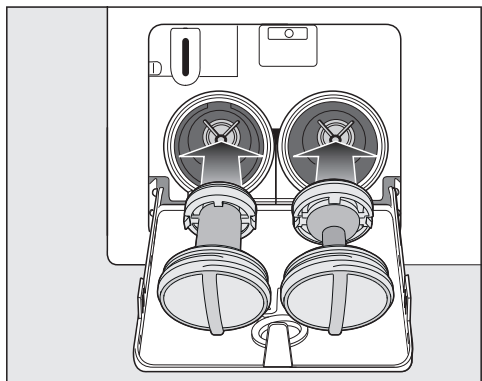

- Поставете отново правилно филтрите за перилния разтвор (вдясно и вляво) и ги затегнете добре.

⚠ Повреди вследствие на изтичаща вода.

Ако филтърът за перилен разтвор не се постави обратно, от пералнята със сушилня ще изтича вода. Поставете отново филтрите за перилния разтвор и ги затегнете добре.

### Отваряне на вратата

⚠ Опасност от нараняване поради въртящия се барабан.

При бъркане във все още въртящия се барабан съществува голяма опасност от нараняване.

Преди изваждане на прането винаги се уверявайте, че барабанът е спрял.

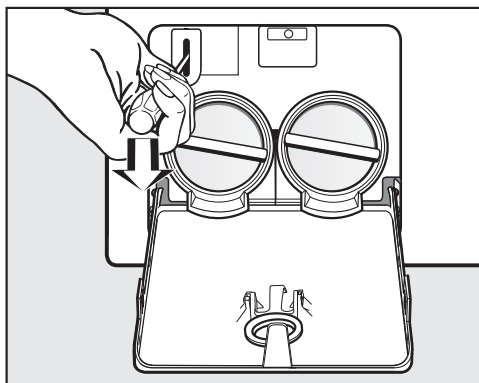

- С помощта на отвертка отключете вратата.
- Отворете вратата.

На интернет страница [www.miele.com/service](http://www.miele.com/service) ще получите информация за самостоятелното отстраняване на неизправности и за резервни части на Miele.

## Контакт при неизправности

При неизправности, които не можете да отстраните сами, уведомете например Вашия специализиран търговец на Miele или сервиза на Miele.

Можете да запазите час в сервиза на Miele онлайн на адрес [www.miele.bg/service](http://www.miele.bg/service).

Информацията за връзка със сервиза на Miele ще откриете в края на този документ.

Сервизът се нуждае от идентификатора на модела и фабричния номер (фабр./сериен номер/№). Данните ще намерите на табелката с данни.

Ще намерите табелката с данни при отворена врата над наблюдателното стъкло.

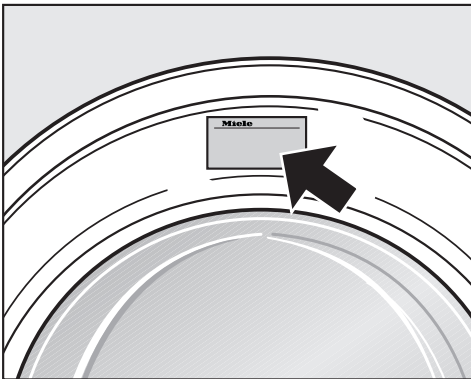

## Гаранция

Гаранционният срок е 2 години.

Повече информация можете да намерите в доставените с машината гаранционни условия.

## Допълнително закупувана принадлежност

За тази пералня със сушилня ще получите допълнителни принадлежности в специализираните магазини на Miele или в сервиза на Miele.

## База данни EPREL





От 1 март 2021 г. информацията за енергийното етикетиране и изискванията за екопроектиране могат да бъдат намерени в европейската продуктова база данни (EPREL). Можете да отворите продуктовата база данни от следната връзка: <https://eprel.ec.europa.eu/>. Ще бъдете поканени да въведете идентификатора на модела.

Ще намерите идентификатора на модела върху табелката с данни.





**Miele** Made in xxx  
Mod.: XXXxxx  
M-Nr.: xxxxxxxx Type: XXxx-X  
Nr.:/ xxxxxxxx



Miele Service  
[www.miele.com/service](http://www.miele.com/service)





## Символи за поддръжка





Пране	
Цифрата на градусите във ваната показва максималната температура, с която можете да перете изделието.	
	нормално механично натоварване
	щадящо механично натоварване
	много щадящо механично натоварване
	ръчно пране
	не се пере



### Пример за избор на програма

Програма	Символи за поддръжка
ЕСО 40–60	
Памук	
Лесна поддръжка	
Фино пране	
Вълна	

Сушене	
	нормална температура
	намалена температура
	не е подходящо за сушилня

Гладене и гладене с преса	
	ок. 200 °C
	ок. 150 °C
	ок. 110 °C
	Гладенето с пара може да причини необратими повреди.
	Гладене/гладене с преса забранено

Професионално почистване	
	Почистване с химически разтворители. Буквите обозначават почистващото средство.
	
	Мокро почистване
	Химическо чистене забранено

Избелване	
	разрешен е всеки окислителен препарат за избелване
	разрешени са само кислородни препарати за избелване
	избелване забранено

## Изглед отпред

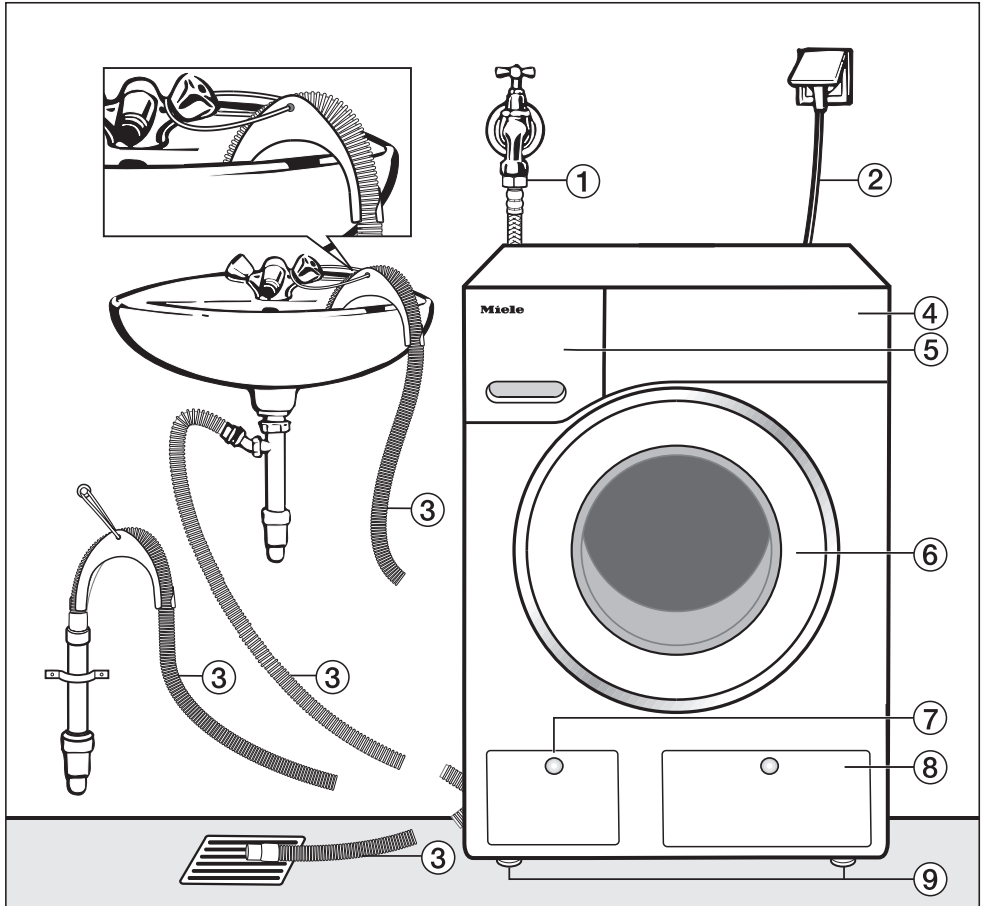

- |                                                                              |                                                                               |
|------------------------------------------------------------------------------|-------------------------------------------------------------------------------|
| ① Захранващ маркуч за вода (защита от протичане WPM, метализиран маркуч)     | ⑤ Отделение за перилен препарат                                               |
| ② Електрическо свързване                                                     | ⑥ Врата                                                                       |
| ③ Източващ маркуч с коляно (сменящо се) с възможности за отвеждане на водата | ⑦ Клапа на филтъра за перилния разтвор, източваща помпа и аварийно отключване |
| ④ Панел за управление                                                        | ⑧ Капак за резервоара TwinDos                                                 |
|                                                                              | ⑨ 4 регулируеми по височина крачета                                           |

# Монтаж

## Изглед отзад

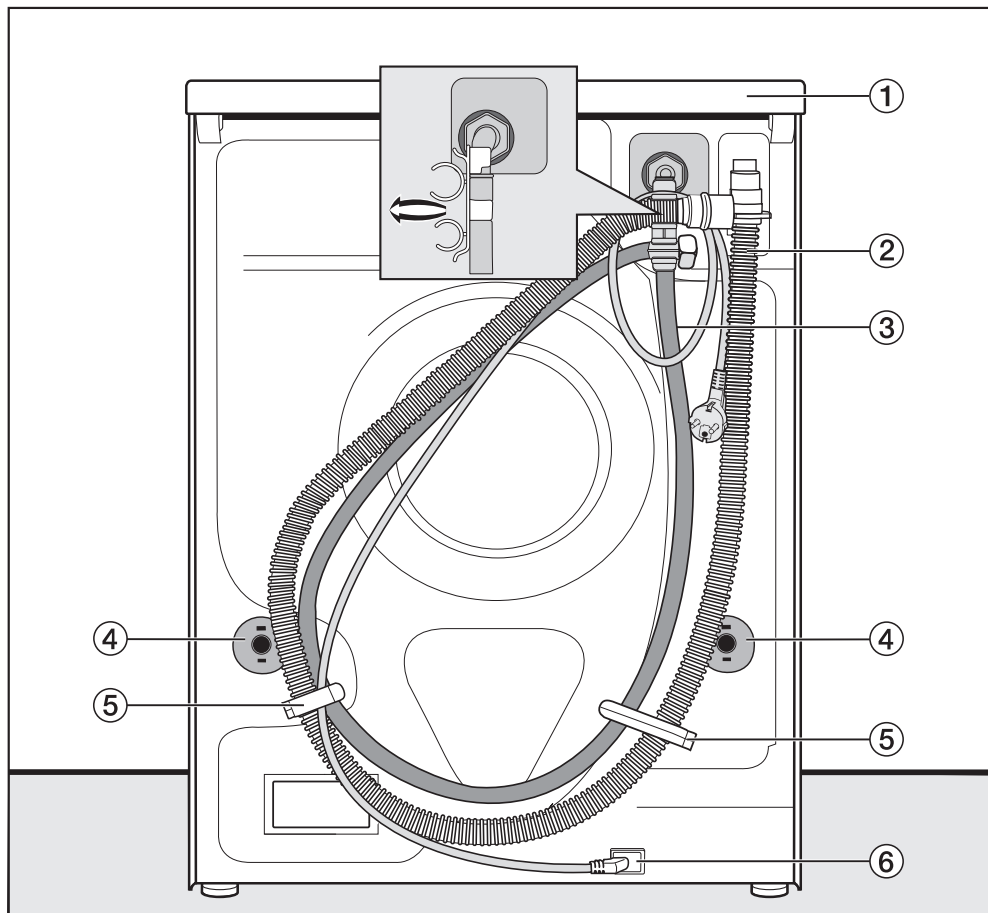

- ① Издаден капак с възможност за хващане за транспортиране
- ② Източващ маркуч
- ③ Захранващ маркуч за вода
- ④ Обезопасителни завъртащи се приспособления с транспортни щанги
- ⑤ Транспортни държачи за захранващия и източващия маркуч
- ⑥ Електрическо свързване

## Основа за поставяне

Най-подходящото място за поставяне е бетонов под. За разлика от дъсчените подове или подове с “меко” покритие бетоновите подове рядко вибрират при центрофугиране.

Обърнете внимание:

- Поставете пералнята със сушилня нивелирана и стабилна.
- Не поставяйте пералнята със сушилня върху меки подови покрития, тъй като пералнята със сушилня ще вибрира по време на центрофугиране.

При поставяне върху дъсчен под имайте предвид следното:

- Поставете пералнята със сушилня върху шперплатова плоскост (най-малко 59 x 52 x 3 cm). Плоскостта трябва да е закрепена с винтове към възможно повече греди, а не само към дъските на пода.

**Съвет:** По възможност поставете в ъгъл на помещението, където стабилността на пода е най-голяма.

**⚠** Опасност от нараняване поради незакрепена пералня със сушилня.

При поставяне върху наличен в помещението цокъл (бетонен или иззидан) има опасност при центрофугиране пералнята със сушилня да падне от цокъла.

Закрепете пералнята със сушилня със затягаща скоба (допълнително закупуван аксесоар).

## Носене на пералнята със сушилня до мястото на поставяне

**⚠** Опасност от нараняване поради незакрепен капак.

Задното закрепване на капака може да стане чупливо вследствие на външно въздействие. Капакът може да се откъсне при носене.

Преди носене се уверете в здравото закрепване на стърчащата част на капака.

- Носете пералнята със сушилня за предните крака на уреда и задната стърчаща част на капака.

## Демонтиране на обезопасителното приспособление за транспортиране

### Сваляне на лявата транспортна щанга

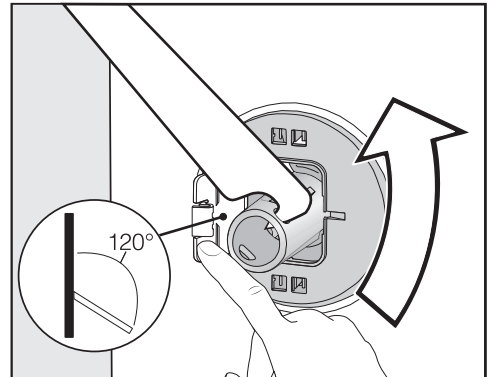

- Натиснете капачката навън и завъртете транспортната щанга с приложението гаечен ключ на 90°.

## Монтаж

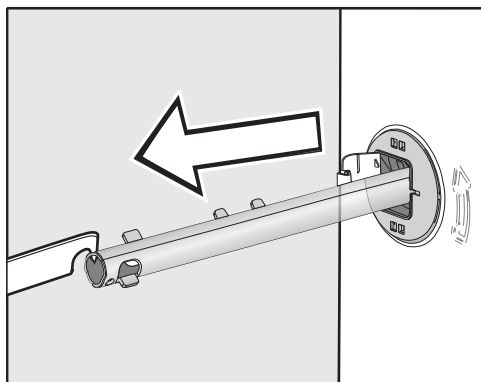

- Извадете транспортната щанга.

### Сваляне на дясната транспортна щанга

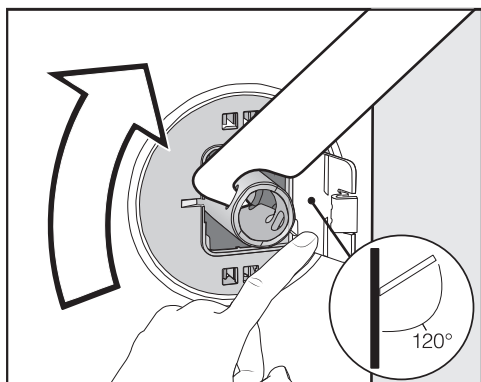

- Натиснете капчката навън и завъртете транспортната щанга с приложения гаечен ключ на  $90^\circ$ .

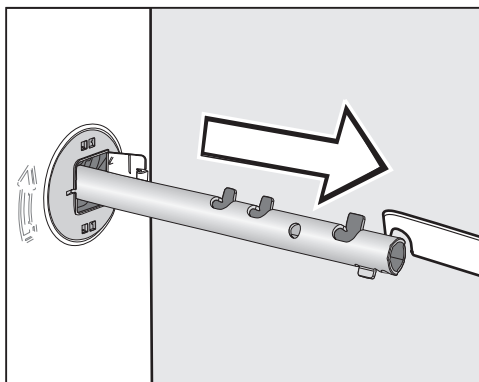

- Извадете транспортната щанга.

### Затваряне на отворите

⚠ Опасност от нараняване вследствие на остри ръбове. При бъркането в незатворените отвори съществува опасност от нараняване. Затворете отворите на изваденото обезопасително приспособление за транспортиране.

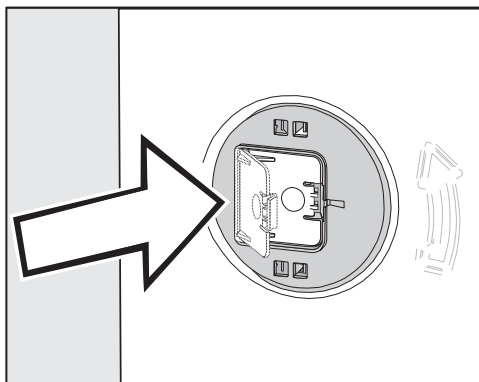

- Натиснете капчките силно, докато се затворят с щракване.



## Монтиране на обезопасителното приспособление за транспортиране

⚠ Повреди вследствие на неправилно транспортиране.

При транспортиране без обезопасително приспособление за транспортиране е възможно пералнята със сушилня да бъде повредена. Запазете обезопасителното приспособление за транспортиране. Преди транспортиране на пералнята със сушилня (например при преместване) монтирайте отново обезопасителното приспособление за транспортиране.

**Съвет:** Повдигнете леко барабана, транспортните щанги могат да се вкарат по-лесно.

## Монтиране под работен плот

⚠ Капакът на пералнята със сушилня не трябва да се демонтира.

Тази пералня със сушилня може цялостно (с капака) да се постави под работен плот, ако работният плот има достатъчна височина.

## Отваряне на капачките

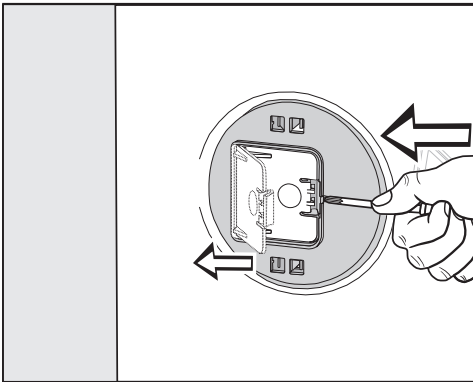

- Натиснете фиксиращата кука с остър предмет, например тясна отвертка.

Капачката се отваря.

## Монтаж на транспортните щанги

- Извършете монтажа в обратна последователност на демонтажа.

# Монтаж

## Нивелиране на пералнята със сушилня

Пералнята със сушилня трябва да бъде нивелирана и да стои равномерно върху краката, за да се осигури безупречна работа.

Неправилно поставяне увеличава разхода на вода и енергия и пералнята със сушилня може да се придвижва.

## Развиване на краката и застопоряване

Нивелирането на пералнята със сушилня се извършва чрез 4-те винтови крака. При доставката всички крака са навити навътре.

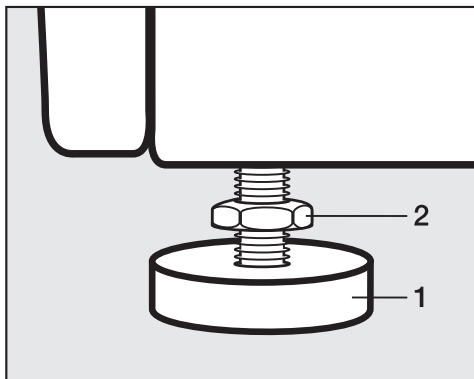

- Развийте контрагайката **2** с приложения гаечен ключ по посока на часовниковата стрелка. Развийте контрагайката **2** заедно с крака **1**.

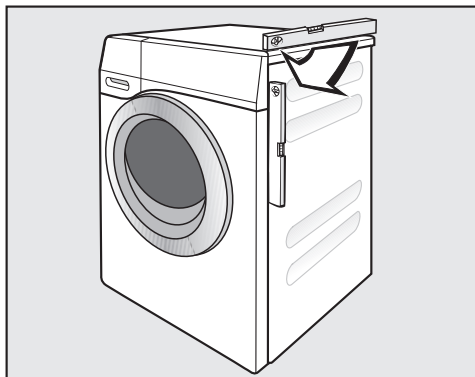

- Проверете с нивелир дали пералнята със сушилня стои вертикално.
- Дръжте крака **1** с водопроводен ключ. Затегнете контрагайката **2** отново с гаечния ключ към корпуса.

⚠ Повреди поради неправилно нивелирана пералня със сушилня. При незастопорени крака съществува опасност пералнята със сушилня да се премести сама. Затегнете всичките 4 контрагайки на краката към корпуса. Проверете също и краката, които при нивелирането не са били развивани.

## Системата за водна защита

Системата за водна защита Miele гарантира пълна защита от щети, причинени от водата чрез пералнята със сушилня.

Системата се състои основно от следните компоненти:

- захранващ маркуч
- електроника и защита от изтичане и преливане
- източващ маркуч

### Захранващ маркуч

- Защита срещу спукване на предпазния клапан

Захранващият маркуч е устойчив на налягане над 14 000 kPa.

- Защитна обвивка на захранващия маркуч

Захранващият маркуч е обвит с метална тъкан като “втора кожа”, която го предпазва от повреди.

## Електроника и корпус

- Подова вана

Изтичащата вода от неуплътнени места на пералнята със сушилня се събира в подовата вана. Чрез поплавъчен прекъсвач се изключват вентилите на захранването с вода. По-нататъшното захранване с вода се блокира. Намиращата се в резервоара за перилен разтвор вода се изпомпва.

- Защита от преливане

Чрез нея се предотвратява преливане на пералнята със сушилня в следствие на неконтролирано захранване с вода. Когато водата надвиши определено ниво, се включва източващата помпа и водата се изпомпва контролирано.

### Източващ маркуч

Източващият маркуч е обезопасен чрез вентилационна система. По този начин се предотвратява празното засмукване на пералнята със сушилня.

# Монтаж

## Захранване с вода

**⚠** Опасност за здравето и повреди поради замърсена навлизаща вода.

Качеството на навлизащата вода трябва да съответства на предписанието за питейна вода на съответната страна, в която се използва пералнята със сушилня.

Винаги свързвайте пералнята със сушилня към питейна вода.

Налягането на водата на входа трябва да е между 100 kPa и 1 000 kPa. Ако налягането на водата на входа е по-високо от свръхналягане 1 000 kPa, трябва да се монтира редуцир-вентил.

За свързване е необходим спирателен кран с резба за свързване  $\frac{3}{4}$ ". Ако липсва спирателен кран, пералната машина трябва да се монтира към водопровода за питейна вода само от оторизиран монтьор.

## Изискване за Германия

За защита на питейната вода трябва да бъде монтиран приложения предпазител за обратен поток между крана за вода и маркуча за подаване на вода.

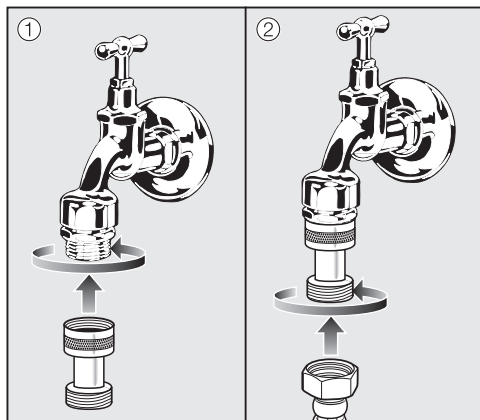

- Завийте предпазителя за обратен поток върху крана за вода.
- Завийте маркуча за подаване на вода върху резбата на предпазителя за обратен поток.

Винтовото съединение е подложено на налягането на водопровода. Проверете дали свързването е херметично уплътнено. Отворете бавно крана за водата. При необходимост коригирайте положението на уплътнението и винтовото съединение.

Пералнята със сушилня не е подходяща за свързване към топла вода.

Не свързвайте пералнята със сушилня към топлата вода.

## Техническо обслужване

В случай на смяна използвайте само оригиналния маркуч на Miele с налягане на спукване над 14 000 kPa.

Цедката за замърсявания в холендровата гайка от свободния край на захранващия маркуч служи за защита на входния вентил за водата.

Не премахвайте тази цедка за замърсявания.

## Акcesoар – удължител на маркуч

Като допълнителен акcesoар в специализираните магазини на Miele или в сервиза на Miele можете да закупите метализиран маркуч с дължина 1,5 m.

# Монтаж

## Източване на водата

Перилният разтвор се изпомпва от източваща помпа с височина на изпомпване 1 m. За да не се възпрепятства източването на водата, маркучът трябва да се положи без прегъвания. В края на маркуча може да бъде поставено коляното. Ако е необходимо, маркучът може да бъде удължаван до 5 m. Аксесоари могат да се закупят в специализираните магазини или сервиза на Miele.

За височина на изпомпване над 1 m (до 1,8 m максимална височина на изпомпване) в специализираните магазини на Miele или сервиз на Miele може да се закупи сменяема помпа за перилния разтвор. За височина на изпомпване над 1 m маркучът може да се удължи до 2,5 m. Аксесоари могат да се закупят в специализираните магазини или сервиза на Miele.

## Възможности за източване на водата

### 1. Окачване в мивка или умивалник:

Обърнете внимание:

- Подсигурете маркуча срещу изплъзване!
- Ако водата се изпомпва в мивка, тя трябва да се източва достатъчно бързо. В противен случай има опасност водата да прелее или част от водата да се засмуче обратно в пералнята със сушилня.

### 2. Свързване към пластмасова отточна тръба с гумена муфа (наличие на сифон не е задължително).

### 3. Източване в подов сифон (канал).

### 4. Свързване към мивка с пластмасов нипел.

## Свързване към мивка

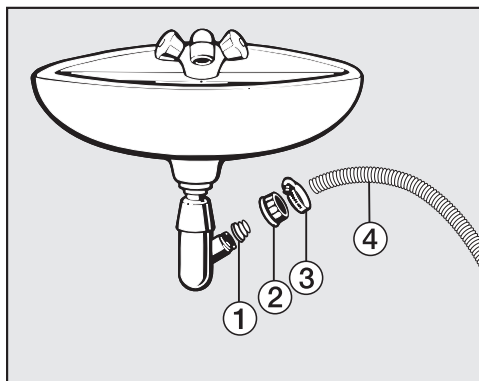

### ① Адаптор

### ② Холендрова гайка на мивката

### ③ Скоба за маркуч

### ④ Край на маркуча

■ Монтирайте адаптера ① с холендровата гайка на мивката ② към сифона на мивката.

■ Поставете края на маркуча ④ в адаптера ①.

■ Затегнете скобата за маркуча ③ непосредствено зад холендровата гайка на мивката с помощта на отвертка.

## Електрическо свързване

Серийно пералнята със сушилня е “готова за включване” за свързване към защитен контакт.

Поставете пералнята със сушилня така, че контактът да е леснодостъпен. Ако контактът не е свободно достъпен, тогава се уверете, че от страна на инсталацията има устройство за разединяване на всеки полюс.

 **Опасност от пожар вследствие на прегряване.**

Използването на пералнята със сушилня с разклонители или удължители за захранване може да доведе до претоварване на кабелите. От съображения за безопасност не използвайте разклонители или удължители за захранване.

Електрическата инсталация трябва да е изпълнена съгласно VDE 0100.

Повреденият захранващ кабел може да се сменя само със специален захранващ кабел от същия тип (предлаган от сервиза на Miele). От съображения за безопасност смяната трябва да се извършва само от квалифициран специалист или от сервиза на Miele.

Табелката с данни дава информация за номиналната разходвана мощност и съответната защита. Сравнете данните на табелката с данните на електрическата мрежа.

В случай на съмнение попитайте електротехник.

Временната или постоянна работа към автономна или несинхронна с мрежата инсталация за захранване с енергия (напр. островни мрежи, системи за подсигуряване) е възможна. Предпоставка за работата е спазването на предписанията на EN 50160 или сравним стандарт от страна на инсталацията за захранване с енергия.

Функциите и начинът на работа на защитните мерки, предвидени в тази домашна инсталация и в този продукт на Miele, трябва да бъдат гарантирани и в островен режим на работа или при несинхронна с мрежата работа или да бъдат заменени с равностойни мерки в инсталацията. Както например е описано в актуалната публикация на VDE-AR-E 2510-2.

## Технически данни

Височина	850 mm
Ширина	596 mm
Дълбочина	637 mm
Дълбочина при отворена врата	1055 mm
Тегло	прибл. 98 kg
Вместимост при пране	8,0 kg сухо пране
вместимост при сушене	5,0 kg сухо пране
Захранващо напрежение	вижте табелката с данни
Присъединена мощност	вижте табелката с данни
Предпазители	вижте табелката с данни
Данни за потреблението	вижте глава Данни за потреблението
Минимално налягане на водния поток	100 kPa (1 бара)
Максимално налягане на водния поток	1 000 kPa (10 бара)
Дължина на захранващия маркуч	1,55 m
Дължина на източващия маркуч	1,50 m
Дължина на захранващия кабел	2,00 m
Максимална височина на изпомпване	1,00 m
Максимална дължина на изпомпване	5,00 m
Светодиоди	Клас 1
Предоставен знак за проверка	вижте табелката с данни
Консумация на енергия при режим “Изключен”	0,10
Мрежов режим на готовност	0,50
Честотна лента	2,4000 GHz – 2,4835 GHz
Максимална мощност на излъчване	< 100 mW



### **Декларация за съответствие**

С настоящото Miele декларира, че тази перална машина съответства на Директива 2014/53/ЕС.

Пълния текст на ЕС декларацията за съответствие можете да откриете на един от следните интернет адреси:

- Продукти, изтегляне, на [www.miele.bg](http://www.miele.bg)

# Данни за потреблението

Програми	Зареждане kg	Енергия kWh	Вода Литри	Време на ра- бота ч.:мин.	Температура <sup>1</sup> °C	Остатъчна влага %	Обороти об/мин
<b>Пране</b>							
ECO 40-60*	8,0	0,80	60	3:39	35	44	1600
	4,0	0,30	52	2:39	28	43	1600
	2,0	0,20	28	2:29	25	46	1600
Памук	8,0	1,35	57	2:29	54	50	1600
	8,0 <sup>2</sup>	0,35	72	2:39	20	50	1600
Лесна поддръжка	3,5	0,32	47	1:59	30	30	1200
Експресна програма <sup>3</sup>	40	0,33	30	0:20	27	60	1200
Вълна	30	0,23	35	0:39	-	-	-
QuickPower	40	0,58	40	0:49	-	-	-
<b>Пране и сушене</b>							
ECO 40-60* Напълно сухо	5,0	3,30	85	6:29	30	0	1600
	2,5	1,60	43	3:59	24	0	1600

\* Тестова програма за спазване на Регламента на ЕС № 2019/2023 за екологично проектиране и енергийно етикетирание съгласно Де-легирания регламент № 2019/2014

<sup>1</sup> Достигнатата максимална температура на прането по време на основното пране.

<sup>2</sup> 20 °C програма за леко замърсени памучни тъкани.

<sup>3</sup> Екстрата *Quick* е активирана

При сравнителните изпитвания дозирването на системата TwinDos трябва да е изключено.

## Указание за клиенти

Данните за разхода и продължителността на програмите могат да се отклоняват от зададените в зависимост от налягането на водата, твърдостта на водата, температурата на подаваната вода, температурата в помещението, вида на прането, количеството на прането, остатъчната влага на прането при сушене, колебания в електрическата мрежа и избраните екстри.

С настройките можете да настроите електрониката на пералнята със сушилня към променящите се изисквания. Настройките можете да промените по всяко време.

## Извикване на настройките

- Включете пералнята със сушилня.
- Превъртайте в главното меню, докато се появи Settings.
- Докоснете сензорния бутон Settings.

Дисплеят преминава в меню Настройки.

## Избиране на настройки

Настройките са групирани в няколко области.

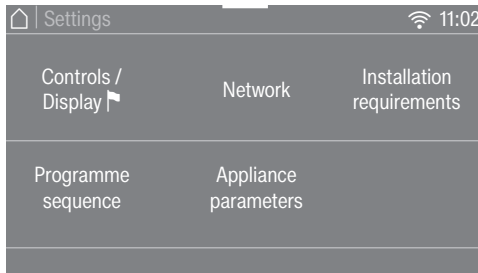

- Изберете желаната област.
- Превъртете в списъка за избор, докато се появи желаната настройка.
- Натиснете сензорния бутон, за да обработите настройката.

## Обработване на настройки

- Променете показаната стойност и потвърдете с OK ...
- ... или докоснете опция, за да я изберете.

Избраната опция се маркира в оранжево.

Избраната опция е запаметена. Дисплеят се превключва към меню Настройки или едно ниво на менюто назад.

## Завършване на настройките

- Докоснете сензорния бутон ↶.

Дисплеят превключва едно ниво на менюто назад.

- Докоснете сензорния бутон ↵.

Дисплеят превключва към главното меню.

# Настройки

## Controls / Display ▾

### Language ▾

Дисплеят може да показва различни езици.

Знамето ▾ след думата *Език* служи за ориентация, когато е настроен език, който не разбирате.

Избраният език се запамятава.

### Code

С ПИН кода предпазвате Вашата пералня със сушилня от ползване от трети лица.

### Избор

#### - [Activate](#)

ПИН кодът е 125 и може да бъде активиран. При активиран ПИН код след включване трябва да се въведе ПИН код, за да може да се управлява пералнята със сушилня.

#### - [Deactivate](#)

Ако пералнята със сушилня трябва да се управлява без въвеждане на код. Появява се само ако преди това е бил активиран ПИН код.

#### - [Change](#)

Можете да въведете произволен код.

Ако забравите ПИН кода, само сервизът на Miele може да отключи пералнята със сушилня. Запишете си новия ПИН код.

## Memory

Пералнята със сушилня запамятава последно избраните настройки на дадена програма (температура, обороти и някои екстри) след стартиране на програмата.

При повторен избор на програмата пералнята със сушилня показва запаметените настройки.

Във фабричните настройки функцията Memory е изключена.

## Clock display

След задаване на формата на часа можете да настроите часа.

### [Clock format](#)

- 24-часов (фабрична настройка)
- 12-часов

### [Set](#)

- Часът може да бъде настроен.

## Volume

Силата на звука на различните сигнали може да бъде променяна.

- Finish tone
- Keypad tone
- Welcome tone

Настройката се извършва на 7 степени и освен това може да се изключи.

## Display brightness

Яркостта на дисплея може да се променя.

Настройката се извършва на 7 степени.

## Temperature unit

Данните за температурата могат да се показват в °C/Целзий или в °F/Фаренхайт.

Във фабричните настройки е настроено °C/Целзий.

## Programme sequence

### TwinDos

Можете да определите и проверите използвания перилен препарат и количеството на дозиране.

#### Select detergent

Ако искате да дозирате различни от UltraPhase 1 и 2 средства чрез функцията TwinDos, се нуждаете от контейнери за допълване TwinDos (допълнително закупувани аксесоари).

Използването на UltraPhase 1 и 2 е възможно само в пакет. Поради това при избор на друго средство автоматично се изтрива настройката за другото отделение.

Могат да се използват следните средства:

- Miele UltraPhase 1
- Miele UltraPhase 2
- Universal detergent
- Colour detergent
- Delicates detergent
- Delicates/Woollens
- Fabric conditioner

Спазвайте указанията за дозиране на производителя на опаковката на перилния препарат.

Съответното количество на дозиране за избраното средство трябва да бъде зададено. Дисплеят Ви води през настройките.

# Настройки

---

**Съвет:** Ако изберете No agent, съответното отделение за функцията TwinDos се изважда от употреба.

[Change dosage](#)

Настроените стойности за дозирането на перилен препарат на отделения ① и ② могат да бъдат проверени и коригирани.

## Soiling

Можете да определите каква степен на замърсяване е настроена предварително.

- Light
- Normal (фабрична настройка)
- Heavy

## Water plus level

Можете да повишите нивото на водата при активирана екстра *Вода плюс* в 4 степени.

## Избор

- [Normal](#) (фабрична настройка)
- Plus ∅
- Plus ∅∅
- Plus ∅∅∅

## Maximum rinse level

Нивото на водата при изплакване може винаги да бъде настроено на максималната стойност.

Тази функция е важна за хора с алергии, тъй като с нея изплакването е много добро. Разходът на вода се увеличава.

Във фабричните настройки функцията е изключена.

## Soak duration

Можете да настроите времето за накисване между 30 минути и 6 часа.

Можете да избирате продължителността в стъпки от по 30 минути. При избор на екстрата *Накисване* се изпълнява в избраното време.

Фабрично е настроена продължителност от 0: 30 ч.

## Longer Pre-wash Cottons

Ако имате специални изисквания към пред pranето, можете да увеличите основното време от 25 минути.

### Избор

- Normal (фабрична настройка)  
Времето за пред pranе е 25 минути.
- + 6 min  
Времето за пред pranе е 31 минути.
- + 9 min  
Времето за пред pranе е 34 минути.
- + 12 min  
Времето за пред pranе е 37 минути.

## Gentle action

При активирано щадящо изпиране се намалява движението на барабана. Така леко замърсени тъкани могат да се перат щадящо.

Щадящото изпиране може да се активира за програмите *Памук* и *Лесна поддръжка*.

Ако щадящото изпиране е активирано, при всяко pranе в тези програми се пере със скоростта на щадящото изпиране.

Във фабричните настройки опцията “Щадящо изпиране” е изключена.

## Comp laundry protection

За да се намали вероятността от образуване на пръстен от pranе, могат да се ограничат оборотите при центрофугиране.

Настройката *Comp laundry protection* действа само при pranе и сушене без прекъсване.

### Избор

- Off (фабрична настройка)
- 900
- 1000
- 1100
- 1200

## Drying levels

Имате възможност при необходимост да адаптирате степените на сушене за програмите *Памук*, *Лесна поддръжка* и *Автоматична плюс*.

Настройката се извършва на 7 степени.

# Настройки

---

## Extended cool down

Можете да удължавате фазата на охлаждане преди края на програмата. Текстилните изделия се охлаждат по-силно. Удължаването се изпълнява само ако е избрана степен на сушене. В сушенето по време не е активно удължаването на времето за охлаждане.

Допълнителното време за охлаждане може да се избира от 0 min (фабрична настройка) до 18 min.

## Network

### Miele@home

Управлявайте свързването в мрежа на Вашата сушилня с домашната WLAN мрежа.

### Избор

#### - Set up

Това съобщение се появява само когато пералнята със сушилня още не е свързана с WLAN мрежа.

Протичането на настройката може да намерите в глава “Първо пускане в експлоатация”.

#### - Deactivate

Настройката се вижда само когато Miele@home е активирано.

Miele@home остава настроено, функцията WLAN се изключва.

#### - Activate

Настройката се вижда само когато Miele@home е дезактивирано.

Функцията WLAN се включва отново.

#### - Connection status

Настройката се вижда само когато Miele@home е активирано.

На дисплея се показва качеството на приемане на WLAN, име на мрежата и IP адрес.

#### - Set up again

Настройката се вижда само когато Miele@home е настроено.

Нулира регистрацията във WLAN (мрежа), за да се направи веднага нова настройка.



- Reset

Настройката се вижда само когато Miele@home е настроено.

WLAN се изключва и свързването към WLAN се връща към фабричната настройка.

Нулирайте мрежовата конфигурация, когато изхвърляте или продавате пералнята със сушилня или когато пускате в експлоатация употребявана пералня със сушилня. Само така се гарантира, че сте изтрили всички лични данни и предишният собственик повече не може да осъществява достъп до пералнята със сушилня.

За да се използва отново Miele@home, трябва отново да се осъществи връзката.

## Remote control

Настройката Remote control се вижда само когато настройката Miele@home е избрана и активирана.

Ако сте инсталирали приложението Miele на Вашето мобилно устройство, можете да осъществите достъп до състоянието на пералнята със сушилня отвсякъде и да стартирате пералнята със сушилня дистанционно.

Освен това можете да управлявате пералнята със сушилня дистанционно през приложението програмата *MobileStart*.

Можете да изключите настройката Remote control, ако не желаете да управлявате пералнята със сушилня от Вашето мобилно устройство.

Прекъсване на програмата може да се осъществи и през приложението, ако Remote control не е включено.

Чрез бутона “Отложен старт” настройте време до момента, в който искате да стартирате пералнята със сушилня, и стартирайте отложеният старт (вижте глава “Отложен старт/SmartStart”).

Пералнята със сушилня може да бъде стартирана в рамките на посочения интервал от време чрез изпратен от Вас сигнал.

Ако до края на зададеното от Вас време за стартиране не бъде изпратен стартов сигнал, пералнята със сушилня стартира автоматично.

Във фабричните настройки дистанционното управление е изключено.

## SmartGrid

Настройката SmartGrid се вижда само когато настройката Miele@home е избрана и активирана.

С тази функция можете да стартирате автоматично Вашата пералня със сушилня във време, в което тарифата на тока на Вашия доставчик на енергия е най-изгодна.

Ако сте активирали SmartGrid, бутонът *Отложен старт* има нова функция.

Чрез бутона “Отложен старт” настройте SmartStart by (вижте глава “Отложен старт/SmartStart”).

Тогава пералнята със сушилня се стартира в рамките на посочения от Вас интервал от време чрез изпратен от Вашия енергиен доставчик сигнал. Ако до края на зададеното от Вас време за стартиране не бъде изпра-

# Настройки

тен сигнал от Вашия енергиен доставчик, пералнята със сушилня стартира автоматично.

Във фабричните настройки функцията SmartGrid е изключена.

## Remote Update

Опцията на менюто Remote Update се показва и може да бъде избрана само ако са изпълнени задължителните условия за използване на Miele@home (вижте глава “Първо пускане в експлоатация”, раздел “Miele@home”).

Чрез RemoteUpdate може да бъде актуализиран софтуерът на Вашата пералня със сушилня. Ако е налице актуализация за Вашата пералня със сушилня, тя се изтегля автоматично от пералнята със сушилня. Инсталирането на актуализация не се извършва автоматично, а трябва да се стартира ръчно от Вас.

Ако не инсталирате актуализация, можете да използвате Вашата пералня със сушилня както обикновено. Въпреки това Miele препоръчва да инсталирате актуализациите.

### Включване/Изключване

Фабрично RemoteUpdate е включен. Ако е налична актуализация, тя се изтегля автоматично и трябва да се стартира ръчно от Вас.

Изключете RemoteUpdate, ако не желаете актуализациите да се изтеглят автоматично.

## Работен процес на RemoteUpdate

Информация за съдържанието и обхвата на актуализация се предоставя в приложението Miele.

Ако има налична актуализация, на дисплея на Вашата пералня със сушилня се показва съобщение.

Можете да инсталирате актуализацията веднага или да отложите инсталирането за по-късно. Тогава запитването се извършва след повторно включване на пералнята със сушилня.

Ако не желаете да инсталирате актуализацията, изключете RemoteUpdate.

Актуализацията може да трае няколко минути.

Обърнете внимание на следното:

- Докато не получите съобщение, не е налична актуализация.
- Инсталирана актуализация не може да се отмени.
- Не изключвайте пералнята със сушилня по време на актуализацията. В противен случай актуализацията ще бъде прекратена и няма да се инсталира.
- Някои актуализации на софтуера могат да се извършват само от сервиза на Miele.

## Appliance parameters

### Авторски права и лицензи за софтуер за обслужване и управление

За обслужване и управление на уреда Miele използва собствени и чужди софтуери, които не попадат под действието на така наречените лицензни условия за отворен код. Тези софтуери/софтуерни компоненти са защитени с авторски права. Авторските права на Miele и трети лица трябва да се спазват.

Освен това в настоящия уред са включени софтуерни компоненти, които се предоставят при лицензни условия за отворен код. Можете да извикате компонентите с отворен код заедно със сведенията относно авторските права, копията от съответно валидните лицензни условия, както евентуално и друга информация в уреда от опцията от менюто [Settings | Appliance parameters | Legal information | Open source licences](#). Посочените там правила относно отговорността и гаранцията на лицензните условия за отворен код са в сила само по отношение на съответните носители на авторски права.

### Авторски права и лицензи за комуникационния модул

За обслужване и управление на комуникационния модул Miele използва собствени и чужди софтуери, които не попадат под действието на така наречените лицензни условия за отворен код. Тези софтуери/софтуерни компоненти са защитени с авторски права. Авторските права на Miele и трети лица трябва да се спазват.

Освен това в настоящия комуникационен модул са включени софтуерни компоненти, които се предоставят при лицензни условия за отворен код. Можете да извикате компонентите с отворен код заедно със сведенията относно авторските права, копията от съответно валидните лицензни условия, както евентуално и друга информация, локално през IP през уеб браузър ([http://<ip\\_adresse>/Licenses](http://<ip_adresse>/Licenses)). Посочените там правила относно отговорността и гаранцията на лицензните условия за отворен код са в сила само по отношение на съответните носители на авторски права.

# Настройки

## Installation requirements

### Low water pressure

При твърде ниско налягане на водата пералнята със сушилня прекъсва програмата със съобщение за грешка на захранването с вода.

При ниско налягане на водата може да бъде активирана тази настройка, за да се гарантира безпроблемно подаване на вода.

Във фабричните настройки Low water pressure е включено.

### Suds cooling

В края на основното пране се подава допълнителна вода в барабана, за да се охлади перилният разтвор.

Охлаждането на перилния разтвор се извършва при избор на програмата “Памук” при температура 70 °C и по-висока.

Активирайте охлаждането на перилния разтвор:

- При окачване на източващия маркуч в мивка или умивалник, за да се предотврати опасността от попарване.
- При сгради, чиито канализационни тръби не отговарят на DIN 1986.

Във фабричните настройки охлаждането на перилния разтвор е изключено.

## Temperature reduction

На високи места водата има по-ниска температура на кипене. Miele препоръчва при надморска височина над 2 000 m да се включи понижаването на температурата, за да се предотврати “Завиране на водата”. Максималната температура се намалява на 80 °C дори ако се избере по-висока температура.

Във фабричните настройки намаляването на температурата е изключено.

# Перилни препарати и поддържащи средства

За тази перална машина получавате перилен препарат, препарати за поддръжка на текстилните изделия, добавки и препарати за поддръжка на уреда. Всички продукти са подходящи за пералните машини на Miele.

Тези и много други интересни продукти можете да закупите на интернет страница [www.shop.miele.com](http://www.shop.miele.com), сервиза на Miele или Вашия специализиран магазин на Miele.

## Перилни препарати

### Miele UltraPhase 1 и 2

- 2-компонентен перилен препарат за цветно и бяло пране
- за ярки цветове и искрящо бяло пране
- отлично отстраняване на петна също и при ниски температури

### UltraWhite (прахообразен перилен препарат)

- най-добри резултати при 20/30/40/60/95 °C
- искрящо бяло благодарение на мощна формула с активен кислород
- отлично отстраняване на петна също и при ниски температури

### UltraColor (течен перилен препарат)

- най-добри резултати от прането при 20/30/40/60 °C
- с формула за запазване на цвета за яркицветове
- отлично отстраняване на петна също и при ниски температури

### WoolCare фин перилен препарат (течен перилен препарат)

- за вълна, коприна и всички фини материи
- специален комплекс за грижи от пшеничен протеин и формула за защита на цветовете
- най-добри резултати от прането при 20/30/40/60 °C

# Перилни препарати и поддържащи средства

---

## Специални перилни препарати

Тези специални перилни препарати ще получите като капсули (Caps) за удобно единично дозиране.

### Caps Sport

- за синтетични тъкани
- неутрализира миризми чрез съдържащ се абсорбатор за миризми
- предотвратява електростатичното зареждане на дрехите
- запазва формата и дишащите свойства на синтетичните тъкани

### Caps DownCare

- за пухени тъкани
- запазва еластичността и дишащите свойства на пуха
- ефективно почистване и щадяща грижа чрез ланолин
- Пухът не се сплъстява и остава мек

### Caps WoolCare

- Фин перилен препарат за програми Вълна и Деликатна
- специален комплекс за грижи от пшенични протеини
- Защитна технология с влакна срещу сплъстяване
- Формула за защита на цветовете за меко почистване

### Caps CottonRepair

- Специален перилен препарат за памучни тъкани
- видимо подновява тъканите само с едно пране
- специална рецепта на Miele с технология Novozymes
- отстранява пилинг и обновява интензитета на цветовете и яркостта им
- използвайте максимум 1 до 2 пъти на година и на тъкан

## Средства за поддръжка на текстилни изделия

Тези средства за поддръжка на текстилни изделия ще получите като капсула (Cap) за удобно единично дозиране.

### Cap Омекотител

- Омекотител за свеж аромат на прането
- истинска чистота, свеж аромат и чистота дълбоко в порите
- за меко и пухкаво пране
- предотвратява електростатичното зареждане на дрехите

### Добавка

Добавката ще получите като капсула (Cap) за удобно единично дозиране.

### Cap Booster

- Препарат за отстраняване на петна с най-голяма сила за разтваряне на петна
- Ензимна технология срещу упорити петна
- подходящ за бяло и цветно пране
- за отлични резултати при пране до-ри при ниски температури

## Поддържане на уреда

### TwinDosCare

- Почистващ препарат за дозиращата система TwinDos
- да се използва преди по-продължителна пауза (най-малко 2 месеца)
- да се използва преди смяна на продукт

### Препарат за отстраняване на котлен камък

- отстранява големи натрупвания на варовик
- мек и щадящ благодарение на натуралната лимонена киселина
- щади нагревателите, барабана и другите компоненти

### IntenseClean

- за хигиенична чистота в пералните машини
- отстранява мазнини, бактерии и поява на миризми
- ефективно основно почистване

### Омекотител за вода на таблетки

- намалено дозиране на перилен препарат при твърда вода
- по-малко остатъци от перилен препарат в текстилните изделия
- по-малко химикали в отпадните води благодарение на намалено дозиране на перилен препарат









МИЛЕ БЪЛГАРИЯ ЕООД  
Ул. Бяла черква №24  
гр.София, 1408

Тел: + 359 2 426 00 89  
+ 359 882 391 073  
Имейл адрес: [info@miele.bg](mailto:info@miele.bg)  
[www.miele.bg](http://www.miele.bg)

Miele & Cie. KG  
Carl-Miele-Straße 29  
33332 Gütersloh  
Deutschland

WTR 870 WPM

bg-BG

M.-Nr. 12 157 271 / 01