

Miele



Instruções de utilização e montagem

Secador industrial

PDR 510 EL

Com aquecimento elétrico

Antes da montagem, instalação e início de funcionamento é **imprescindível** que leia as instruções de utilização. Desta forma, não só se protege como evita anomalias.

pt-PT

M.-Nr. 12 423 071

Índice

O seu contributo para a proteção do ambiente	5
Medidas de segurança e precauções	6
Utilização adequada.....	6
Evitar utilização errada.....	7
Segurança técnica.....	8
Utilização adequada.....	10
Acessórios	11
Descrição da máquina	12
Utilização do secador	13
Aparelhos com controlo da humidade residual (ROP)	13
Níveis de secagem	13
Programas de secagem	14
Máquina com temporização (TOP)	15
Níveis de secagem (TOP).....	15
Programa por seleção de tempo	16
Máquinas com mealheiro (COP)	17
Programas de secagem	17
Modo de funcionamento do painel de comandos.....	19
Indicadores	19
Primeira colocação em funcionamento	21
Secagem	22
1. Ter em atenção o tratamento adequado da roupa.....	22
Lavar antes de secar.....	22
Remover os corpos estranhos	22
Símbolos de tratamento	22
2. Encher secador.....	22
3. Selecionar o programa	23
Selecionar o programa	23
Nível de secagem de um programa por seleção do nível de secagem.....	23
Programas por seleção de tempo e outros.....	23
Selecionar pré-seleção de início	24
4. Iniciar o programa	25
5. Retirar a roupa do secador	25
Fim do programa.....	25
Retirar a roupa.....	25
Indicações de conservação.....	25
Lista de programas	26
Pacote de programas «Label»	26
Pacote de programas «Padrão»	27
Alterar a sequência do programa	29
Selecionar outro programa durante o funcionamento	29
Adicionar mais roupa	29
Tempo restante	30
Nível do operador (modo de programação)	31
Pré-requisitos para a entrada	31
Entrar no nível do operador.....	31

Visão geral do nível do operador	31
Temperatura de registo de aquecimento	37
Temperatura do ar de processo	37
Tempos de inversão.....	38
Tempos de pausa.....	39
Terminar modo de programação	40
Ligação em rede	41
Instruções de emparelhamento	41
Caraterísticas técnicas	42
Limpeza e conservação	44
Limpar o filtro de algodão.....	44
Retirar o filtro de algodão	44
Desmontar o filtro de algodão	44
Efetuar a limpeza a seco das peças do filtro de algodão	45
Efetuar a limpeza húmida das peças do filtro de algodão	45
Inserir filtro de algodão	45
Limpar a área de passagem do ar	46
Limpeza rápida	46
Limpeza suplementar.....	46
O que fazer quando ...?.....	51
Resolução de anomalias.....	51
Serviço de assistência técnica.....	53
Contacto no caso de avarias	53
Acessórios que podem ser adquiridos posteriormente.....	53
Instalação	54
Situações de instalação	54
Vista frontal	54
Vista lateral	54
Vista posterior.....	54
Vista de cima.....	55
Montagem sobre uma base	55
Sistema de pagamento.....	56
Instalação	56
Transportar o secador	56
Nivelar	56
Ligação elétrica.....	58
Condução do ar de entrada e condução de ar de saída	59
Ventilação e arejamento	59
Condução de ar de saída.....	59
Determinar o comprimento total do tubo	60
Dimensionamento do canhão de saída de ar	62
Condução de ar de saída com tubos ligados.....	62
Condução de ar de saída com Alu-Flex.....	63
Tubo coletor de ar de exaustão.....	63
Acessórios que podem ser adquiridos posteriormente	65
Caixa de comunicação.....	65
APCL106.....	65
Dispositivo de pagamento	66

Índice

Caraterísticas técnicas	67
Caraterísticas técnicas	67
Declaração de Conformidade UE	67

Eliminação da embalagem de transporte

A embalagem protege o secador contra danos que possam ocorrer durante o transporte. Os materiais da embalagem são seleccionados do ponto de vista ecológico e em compatibilidade com o ambiente e, por isso, são recicláveis.

A devolução da embalagem ao ciclo de reciclagem contribui para a economia de matérias-primas e para a redução de resíduos. O seu agente autorizado aceita a embalagem de volta.

Eliminação do aparelho antigo

Os resíduos de equipamentos elétricos e eletrónicos contêm diversos materiais valiosos. Também contêm substâncias nocivas que foram necessárias para o seu funcionamento e segurança. No lixo doméstico ou no caso de tratamento incorreto, estas podem causar danos na saúde das pessoas e no ambiente. Por isso, em caso algum coloque o seu aparelho antigo no lixo doméstico.

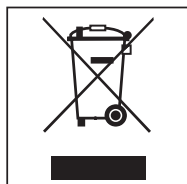

Em vez disso, utilize os pontos de recolha e devolução oficiais criados para devolução e reciclagem dos resíduos de equipamentos elétricos e eletrónicos. Informe-se junto do seu distribuidor.

Mantenha o seu aparelho antigo fora do alcance de crianças até ser transportado.

Medidas de segurança e precauções

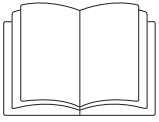

- ▶ Leia as instruções de utilização atentamente.

Este secador corresponde às normas de segurança em vigor. A utilização inadequada pode, contudo, resultar em danos para as pessoas e danos materiais.

Antes de colocar o secador em funcionamento, leia atentamente as instruções de utilização. As instruções contêm informações importantes sobre instalação, segurança, utilização e manutenção. Desta forma, não só se protege, como também evita danos no secador.

Conforme a norma IEC 60335-1, a Miele chama expressamente a atenção para o facto de o capítulo para a instalação do secador, assim como as indicações de segurança e os avisos deverem ser obrigatoriamente lidos e cumpridos.

A Miele não assume responsabilidade por danos ocorridos devido à inobservância destas instruções.

Guarde o manual de instruções e entregue-o a um eventual futuro proprietário.

Caso outras pessoas sejam instruídas sobre a utilização do secador, ficarão, assim, informadas e/ou esclarecidas sobre as indicações de segurança e precauções.

Utilização adequada

O secador corresponde às normas de segurança em vigor. A utilização inadequada pode, contudo, resultar em danos para o utilizador e em danos materiais.

Leia este manual de instruções antes de utilizar o secador pela primeira vez. Ele contém informações importantes para a sua segurança e para a utilização e manutenção do secador. Desta forma, não só se protege, como também evita danos.

- ▶ O secador destina-se à instalação no setor comercial.
- ▶ O secador destina-se exclusivamente à secagem de roupa lavada em água e que tenha sido identificada pelo fabricante na etiqueta de conservação como adequada para a secagem no secador. A utilização para outras finalidades poderá ser perigosa. A Miele não assume qualquer responsabilidade por danos causados pela utilização abusiva ou operação incorreta.
- ▶ Este secador não se destina a ser utilizado em espaços exteriores.
- ▶ O secador não pode ser utilizado em locais móveis (por exemplo, em navios/barcos).
- ▶ Não instale o secador em áreas propensas a geada. Mesmo temperaturas próximas do ponto de congelação afetam a funcionalidade do secador. A temperatura ambiente permitida deve estar entre 2 °C e 40 °C.
- ▶ Se o secador for operado num âmbito comercial, apenas pessoal instruído/formado ou pessoal qualificado poderá operar o secador. Se o secador for operado numa área acessível ao público, a entidade operadora deve assegurar-se de que o secador é utilizado de modo seguro.
- ▶ As pessoas que, devido às suas capacidades físicas, sensoriais ou psíquicas, ou ainda por inexperiência ou desconhecimento, não estejam em condições de utilizar o secador com segurança, não a podem utilizar sem serem vigiadas ou orientadas por uma pessoa responsável.
- ▶ As crianças menores de 8 anos devem ser mantidas afastadas do secador, exceto se estiverem a ser constantemente vigiadas.

Medidas de segurança e precauções

- ▶ As crianças a partir dos 8 anos de idade só podem utilizar o secador sem serem vigiadas, se o funcionamento deste lhes foi explicado de forma que o possam utilizar com segurança. As crianças devem ter a capacidade para reconhecer e compreender os possíveis perigos de uma utilização incorreta.
- ▶ As crianças não devem efetuar trabalhos de limpeza ou manutenção no secador sem serem vigiadas.
- ▶ Vigie as crianças que estejam perto do secador. Nunca permita que as crianças brinquem com o secador.
- ▶ Este secador também não deve ser utilizado em áreas públicas.
- ▶ Quaisquer utilizações diferentes das acima mencionadas são consideradas indevidas e excluem qualquer responsabilidade do fabricante.

Evitar utilização errada

- ▶ Não efetue qualquer alteração no secador sem que essa tenha sido expressamente permitida pela Miele.
- ▶ Não se encoste nem se sente em cima da porta do secador. Caso contrário, o secador pode tombar e pode ferir-se ou causar ferimentos noutras pessoas.
- ▶ Para efetuar a limpeza do secador não devem ser utilizados dispositivos de limpeza a alta pressão nem jatos de água.
- ▶ Não guarde nem utilize benzina, petróleo ou outros produtos facilmente inflamáveis na proximidade do secador. Tais produtos causam perigo de incêndio e de explosão.
- ▶ O ar existente no espaço onde o secador está instalado deve ser constantemente renovado e estar isento de cloro, flúor ou outros produtos solventes. Pode ocorrer um incêndio devido ao ar existente no espaço.
- ▶ Devido ao risco de incêndio, não é permitida a secagem de têxteis
 - que não estejam lavados.
 - que não estejam suficientemente lavados e apresentem resíduos de óleos, gorduras ou outros resíduos (por ex., panos de cozinha ou panos utilizados em cosmética que tenham resíduos de substâncias oleosas, gordurentas ou cremosas). Se os tecidos não estiverem convenientemente lavados, existe perigo de incêndio através da combustão espontânea da roupa mesmo após o processo de secagem terminar e já no exterior do secador.
 - se estiverem contaminados com produtos de limpeza inflamáveis ou com resíduos de acetona, álcool, gasolina, petróleo, querosene, tira-nódoas, terebintina, cera, produto de remover cera ou substâncias químicas (podem estar presentes em, por ex., mopas, panos do pó ou de limpeza).
 - que estejam impregnados com resíduos de fixador e laca de cabelo, removedor de verniz ou produtos idênticos.

Por isso, lave têxteis muito sujos com especial cuidado: aumente a quantidade de detergente e selecione uma temperatura de lavagem elevada. Em caso de dúvida, lave os têxteis várias vezes.

- ▶ Cuidado para não entalar ou cortar as mãos na zona das dobradiças da porta do secador assim como na tampa do filtro. Utilize os puxadores e fechos correspondentes.
- ▶ Certifique-se sempre, antes de retirar a roupa, de que o tambor está parado. Não toque nunca num tambor a rodar.
- ▶ **Aviso:** Nunca desligue o secador sem que o programa de secagem tenha terminado. A menos que retire todas as peças de roupa de dentro da máquina e as abra de forma que o calor se possa expandir.

Medidas de segurança e precauções

Segurança técnica

- ▶ A instalação e o primeiro funcionamento do secador só pode ser executado pelo serviço de assistência técnica Miele ou por um técnico autorizado.
- ▶ Antes de instalar o secador verifique se apresenta algum dano no revestimento exterior. Se o secador apresentar algum dano visível não deve ser posto em funcionamento.
- ▶ Não efetue qualquer alteração no secador sem que essa tenha sido expressamente permitida pela Miele.
- ▶ Por motivos de segurança não deve utilizar um cabo elétrico de extensão (perigo de incêndio devido a sobreaquecimento).
- ▶ O secador não pode funcionar em conjunto com máquinas de limpeza a seco que utilizem produtos que contenham PER ou FCKW, instaladas no mesmo espaço. Os vapores libertados decompõem-se em ácido clorídrico durante a combustão, o que pode ter consequências na roupa e na máquina. Em caso de instalação em espaços separados, não pode ocorrer troca de ar entre estes espaços.
- ▶ Risco de incêndio devido a tomada controlável. Este secador não deve ser operado numa tomada com saída controlável (p. ex., através de um temporizador). Se a fase de arrefecimento do secador for interrompida, existe o risco de combustão espontânea da roupa.
- ▶ A segurança elétrica do secador só está garantida se a ligação à corrente for efetuada por meio de uma tomada com contato de segurança. É muito importante que esta condição base de segurança seja verificada e, em caso de dúvida, a instalação elétrica do local seja revista por um técnico especializado. A Miele não pode ser responsabilizada por avarias ou danos provenientes da falta ou da interrupção do fio de terra.
- ▶ O secador só está desligado da corrente elétrica quando
 - a ficha de ligação à corrente estiver desligada da tomada.
 - o interruptor principal ou o disjuntor (quadro elétrico) estiverem desligados.
- ▶ Para poder desligar o secador da alimentação de tensão a qualquer momento, o acesso à tomada de rede tem de estar sempre assegurado. Os operadores devem ser capazes de monitorizar a partir de qualquer ponto de acesso que a tomada de rede ainda está desconectada.
- ▶ Se estiver prevista uma ligação fixa, a desconexão de todos os polos na instalação deve estar sempre acessível para que seja possível desligar o secador da alimentação elétrica.
- ▶ Se o cabo de ligação à rede estiver danificado, somente um técnico autorizado Miele deverá efetuar a sua substituição para evitar perigos para o utilizador.
- ▶ Os secadores com elementos de comando danificados ou com isolamento de cabos danificado não devem ser postos a funcionar sem serem reparados antes.
- ▶ As reparações indevidamente executadas podem causar perigos imprevisíveis para o utilizador, pelos quais a Miele não assume qualquer responsabilidade. As reparações só devem ser executadas por técnicos autorizados, caso contrário, em caso de danos, não haverá direito a reclamação de garantia.
- ▶ As peças com defeito só devem ser substituídas por peças de substituição originais da Miele. Só com estas peças é que a Miele garante plenamente o cumprimento das condições de segurança.
- ▶ Utilize o secador apenas quando todas as peças amovíveis do revestimento exterior estiverem montadas e não haja risco de entrarem em contacto com peças condutoras elétricas ou peças em movimento.
- ▶ Durante a secagem existem temperaturas elevadas no vidro da porta e em volta do óculo da porta. Note que a roupa também pode estar quente se for removida do secador antes do final do programa de secagem.
- ▶ A manutenção do secador deve ser feita atempada e corretamente. Caso contrário, pode haver perda de potência, avarias de funcionamento e risco de incêndio.

Medidas de segurança e precauções

- ▶ Em caso de falha, ao substituir componentes ou durante a limpeza e manutenção, o secador tem de ser desconectado da alimentação elétrica. O secador só está desconectado da alimentação elétrica quando
 - a ligação à rede estiver interrompida
 - os fusíveis da instalação elétrica do edifício estiverem desligados ou
 - os fusíveis roscados da instalação do edifício estiverem completamente desaparafusados.
- ▶ No caso de uma anomalia do aquecimento, podem surgir temperaturas muito elevadas em peças acessíveis pelo exterior.
- ▶ Este secador não pode ser operado em locais não estacionários (por ex., em barcos).
- ▶ Observe as instruções mencionadas nos capítulos «Instalação» e «Caraterísticas técnicas».
- ▶ Introduza apenas ar fresco e limpo no secador. O ar fornecido não deve ser permeado com cloro, flúor ou outros vapores de solventes.
- ▶ O secador só pode ser posto a funcionar quando o tubo de saída de ar estiver instalado e estiver garantido o arejamento suficiente do local.
- ▶ O tubo de saída de ar nunca deve ser instalado numa das seguintes chaminés ou caixas:
 - Fumarolas ou extractores de gás que estejam em funcionamento
 - Caixas que se destinem ao arejamento de espaços onde estão instaladas lareiras
 - Chaminés utilizadas por terceiros

Há risco de intoxicação devido ao recuo do fumo ou de gases de extração.

▶ Efetue um controlo regular a todos os componentes do tubo de saída de ar (p. ex., tubo de parede, grelha exterior, cotovelos, curvas, etc.) quanto à permeabilidade ao ar e funcionamento correto. Realize uma limpeza, se necessário. Caso haja acumulação de algodão no tubo de saída de ar, é impedido o sopro do ar e, por conseguinte, o funcionamento correto do secador.

Caso esteja disponível um tubo de saída de ar já usado, este tem de ser controlado antes de ser instalado no secador.

No tubo de saída de ar não pode existir subpressão.

▶ Existe risco de asfixia e intoxicação devido à sucção de gases nocivos, se aparelhos de aquecimento a gás, esquentadores, lareiras ou fogões a carvão com ligação à chaminé, etc., forem instalados no mesmo espaço ou em espaços contíguos e a pressão negativa for de 4 Pa ou mais.

Assim pode evitar uma pressão negativa no espaço de instalação para assegurar um arejamento suficiente através da tomada das seguintes medidas (exemplos):

- Instale orifícios de arejamento que não possam ser abertos na parede exterior.
- Use comutadores de janela para que o secador possa ser ligado com a janela aberta.

Solicite a um limpa-chaminés para confirmar o funcionamento seguro e a prevenção de uma pressão negativa de 4 Pa ou mais.

▶ Ao instalar vários secadores num tubo coletor de ar de exaustão, deve ser instalada uma tampa antirretorno diretamente para o tubo coletor de cada secador.

Caso contrário os secadores podem ser danificados e a segurança elétrica pode ser afetada.

- ▶ Observe as instruções mencionadas no capítulo «Instalação do tubo de saída de ar».
- ▶ O espaço de arejamento entre a base do secador e o solo não pode ser reduzido instalando, por exemplo, um rodapé, tapetes grossos.
- ▶ Na zona de abertura da porta não deve ser instalada nenhuma porta que possa ser fechada à chave, uma porta de correr ou uma porta com dobradiças do lado oposto.

Medidas de segurança e precauções

► Este secador está equipado com uma lâmpada especial devido a requisitos especiais (por ex., em relação à temperatura, humidade, resistência química, resistência ao atrito e vibração). Esta lâmpada especial só pode ser utilizada para o fim previsto. Não é adequada para iluminação ambiente. A substituição só pode ser efetuada por um técnico autorizado pela Miele ou pelo serviço de assistência técnica da Miele.

Utilização adequada

► Os dispositivos de segurança e os elementos de comando do secador não podem ser danificados, removidos ou contornados.

► Feche a porta do secador após cada secagem. Assim, pode evitar que

- as crianças tentem entrar no secador ou escondam objetos lá dentro.
- animais pequenos entrem para dentro do secador.

► Para efetuar a limpeza do secador não devem ser utilizados dispositivos de limpeza a alta pressão nem jatos de água.

► Mantenha o espaço de instalação do secador sempre livre de poeira e algodão. As partículas de sujidade no ar aspirado favorecem obstruções. Pode ocorrer uma avaria e existe perigo de incêndio.

► O secador não deve ser operado sem filtro de algodão ou com o filtro de algodão danificado. Podem ocorrer anomalias no funcionamento. O algodão obstrui as saídas de ar, o aquecimento e o tubo de saída de ar, podendo causar um incêndio. Coloque imediatamente o secador fora de funcionamento e substitua o filtro de algodão danificado.

► O filtro de algodão tem de ser limpo regularmente.

► Para que não surjam quaisquer anomalias no funcionamento durante a secagem:

- Após cada secagem, limpe a superfície do filtro de algodão.
- O filtro de algodão e as saídas de ar têm de ser sempre limpos adicionalmente caso surja uma solicitação no visor.

► Devido ao risco de incêndio, não é permitida a secagem de têxteis

- que não estejam lavados.
- que não estejam suficientemente lavados e apresentem resíduos de óleos, gorduras ou outros resíduos (por ex., panos de cozinha ou panos utilizados em cosmética que tenham resíduos de substâncias oleosas, gordurentas ou cremosas). Se os tecidos não estiverem convenientemente lavados, existe perigo de incêndio através da combustão espontânea da roupa mesmo após o processo de secagem terminar e já no exterior do secador.
- se estiverem contaminados com produtos de limpeza inflamáveis ou com resíduos de acetona, álcool, gasolina, petróleo, querosene, tira-nódoas, terebintina, cera, produto de remover cera ou substâncias químicas (podem estar presentes em, por ex., mopas, panos do pó ou de limpeza).
- que estejam impregnados com resíduos de fixador e laca de cabelo, removedor de verniz ou produtos idênticos.

Por isso, lave têxteis muito sujos com especial cuidado: aumente a quantidade de detergente e selecione uma temperatura de lavagem elevada. Em caso de dúvida, lave os têxteis várias vezes.

► Não instale o secador em áreas propensas a geada. Mesmo temperaturas próximas do ponto de congelação afetam a funcionalidade do secador. A temperatura ambiente permitida deve estar entre 2 °C e 40 °C.

► Todos os objetos têm de ser removidos dos bolsos da roupa a secar (p. ex. isqueiros e fósforos, chaves).

Medidas de segurança e precauções

- ▶ **Aviso:** Nunca desligue o secador sem que o programa de secagem tenha terminado. A menos que retire todas as peças de roupa de dentro da máquina e as abra de forma que o calor se possa expandir.
- ▶ Risco de incêndio devido a tomada controlável. Este secador não deve ser operado numa tomada com saída controlável (p. ex., através de um temporizador). Se a fase de arrefecimento do secador for interrompida, existe o risco de combustão espontânea da roupa.
- ▶ A fase de arrefecimento segue-se, em muitos programas, para assegurar que a roupa é mantida a uma temperatura que não lhe provoca danos (evitando, p. ex., uma combustão espontânea da roupa). Retire sempre imediatamente toda a roupa do secador após a fase de arrefecimento do secador.
- ▶ O amaciador de roupa ou produtos similares devem ser utilizados tal como está indicado nas instruções do respetivo produto.
- ▶ Não guarde nem utilize gasolina, petróleo ou outros produtos facilmente inflamáveis na proximidade do secador. Tais produtos causam perigo de incêndio e de explosão.
- ▶ O ar existente no espaço onde o secador está instalado deve ser constantemente renovado e estar isento de cloro, flúor ou outros produtos solventes. Pode ocorrer um incêndio devido ao ar existente no espaço.
- ▶ Para as peças da máquina em inox aplica-se:
Evite o contacto das superfícies de aço inoxidável (superfície frontal, tampa, revestimento) com agentes de limpeza e desinfeção líquidos à base de cloro ou de sódio. A ação destes agentes pode causar a corrosão do aço inoxidável.
Os vapores agressivos da solução de branqueamento também podem causar corrosão.
Por isso, não guarde os recipientes desses agentes abertos na proximidade imediata dos aparelhos.

Acessórios

- ▶ Só é possível montar e incorporar acessórios se estes forem expressamente aprovados pela Miele. Se outras peças forem montadas ou incorporadas, fica excluído o direito à garantia e/ou a responsabilidade pelo produto.
- ▶ Os secadores e as máquinas de lavar roupa da Miele podem ser instalados como uma coluna de lavar/secar. Para isso é necessário um kit de ligação de lavar/secar da Miele que pode ser adquirido como acessório de aquisição posterior. Deve-se certificar de que o kit seja compatível com o secador e a máquina de lavar roupa da Miele.
- ▶ Certifique-se se adquirir a base Miele, como acessório especial, de que é a adequada para este modelo de secador.

 A Miele não assume responsabilidade por danos ocorridos devido à inobservância das instruções de segurança e precauções.

Desativação do secador

- ▶ Quando se desfizer do secador deve inutilizar o fecho da porta. Desta forma impede que possa ser objeto de brincadeira para crianças que podem correr perigo de vida caso se tranquem no seu interior.

Descrição da máquina

PDR 510 (com aquecimento elétrico)

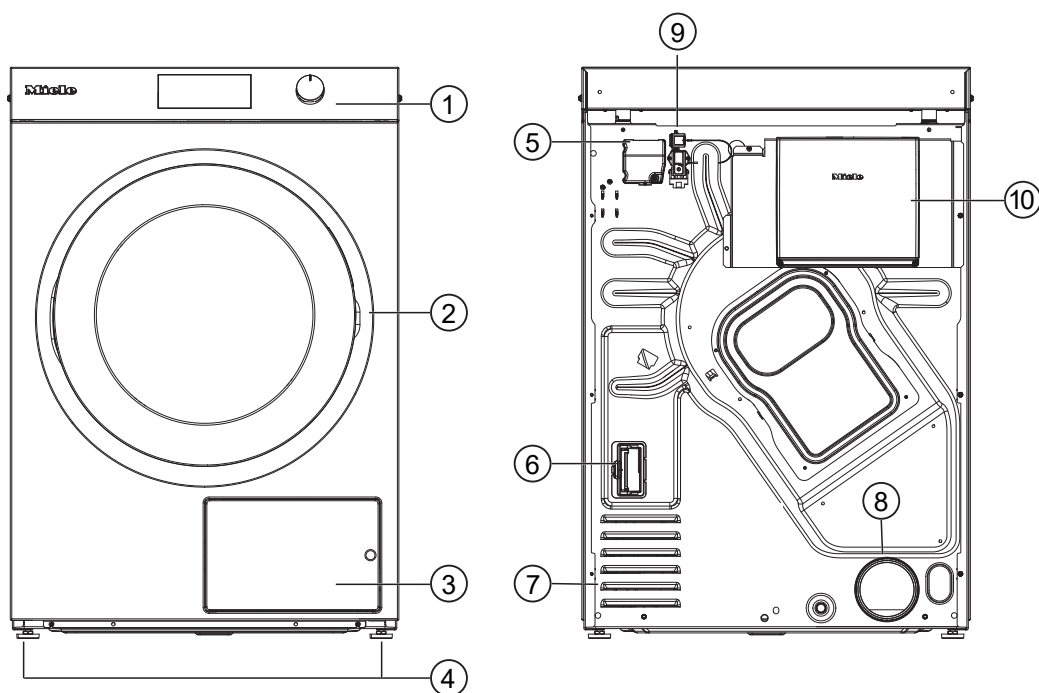

- ① Painel de comandos com botão seletor rotativo
- ② Porta
- ③ Tampa do filtro de algodão
- ④ 4 pés aparafusáveis reguláveis em altura
- ⑤ Ligação elétrica
- ⑥ Entrada para o módulo de comunicação
- ⑦ Aberturas de sucção para ar de secagem
- ⑧ Canhão de saída de ar Ø 100 mm
- ⑨ Ligação para caixa de comunicação
- ⑩ Caixa de comunicação (opcional)
Para o estabelecimento de ligação com sistemas externos

Aparelhos com controlo da humidade residual (ROP)

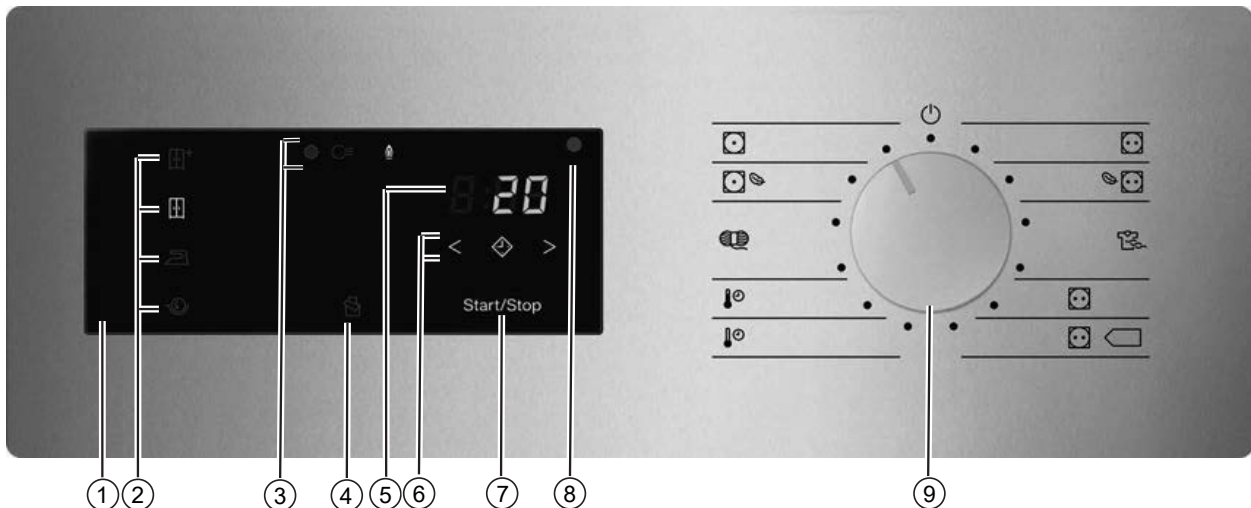















- ① **Painel de comandos**
- ② **Teclas sensoras para os níveis de secagem**
- ③ **Indicadores de estados**
Acendem, se necessário
- ④ **Tecla sensora**
Ativa o ciclo de ventilação para a secagem ideal de tecidos leves como, p. ex., roupa de cama ou panos de limpeza.
- ⑤ **Indicação de tempo** *8:88*
Exibe mensagens ou o tempo de funcionamento restante do programa em horas e minutos.
- ⑥ **Teclas sensoras**
Para a pré-seleção inicial. Após tocar na tecla sensora , é selecionado um início de programa posterior (pré-seleção de início do programa). Quando selecionada, a tecla sensora emite luz brilhante.
Ao tocar na tecla sensora ou é selecionada a duração da pré-seleção de início.
- ⑦ **Tecla sensora** *Start/Stop*
Inicia o programa de secagem selecionado ou interrompe um programa iniciado. O programa selecionado pode ser iniciado logo que a tecla sensora pulsar.
- ⑧ **Interface ótica**
Destina-se ao serviço de assistência técnica para a transferência de dados.
- ⑨ **Seletor de programas**
Para a seleção do programa e para desligar. O secador é ligado através da seleção de programas e desligado através da posição do seletor de programas

Níveis de secagem

- Tecla sensora = «S. guardar +»
- Tecla sensora = «Secagem para guardar»
- Tecla sensora = «Sec. para engomar»
- Tecla sensora = «Secagem para calandra»
- Tecla sensora : Função «Camas»

Utilização do secador

Programas de secagem

- Posição  = Programa «Roupa branca/de cor»
Para a secagem de tecidos de algodão e linho
- Posição   = Programa «Roupa branca/de cor Delicado»
Para a secagem de tecidos delicados de algodão e linho
- Posição  = Programa «Tecidos sintéticos/Roupa delicada»
Para a secagem de fibras sintéticas ou seda sintética para 20% de humidade residual
- Posição  PRO = Programa «Programa de etiqueta»
- Posição   = Programa «Programa de etiqueta»
- Posição  = Programa «Programa tempo frio»
Para arejamento dos têxteis com 10 minutos de tempo de secagem
- Posição  = Programa «Programa tempo quente»
Para a secagem de têxteis com temperatura elevada e 20 minutos de tempo de secagem
- Posição  = Programa «Lãs»
Para a secagem de têxteis de lã com 5 minutos de tempo de secagem
- Posição   = Programa «Fibras Delicado»
- Posição  = Programa «Fibras»
- Posição  = Máquina desligada

Máquina com temporização (TOP)

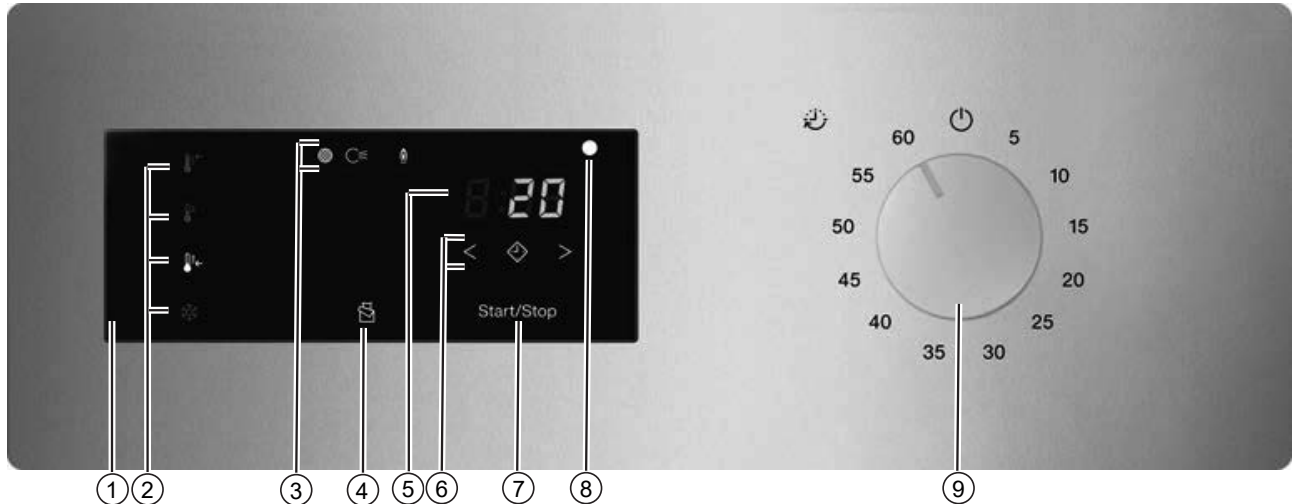

- ① **Painel de comandos**
- ② **Teclas sensoras para os níveis de secagem**
- ③ **Indicadores de estados**
Acendem, se necessário
- ④ **Tecla sensora**
Ativa o ciclo de ventilação para a secagem ideal de tecidos leves como, p. ex., roupa de cama ou panos de limpeza.
- ⑤ **Indicação de tempo** *8:88*
Exibe mensagens ou o tempo de funcionamento restante do programa em horas e minutos.
- ⑥ **Teclas sensoras** < >
Para a pré-seleção inicial. Após tocar na tecla sensora , é selecionado um início de programa posterior (pré-seleção de início do programa). Quando selecionada, a tecla sensora emite luz brilhante.
Ao tocar na tecla sensora < ou > é selecionada a duração da pré-seleção de início.
- ⑦ **Tecla sensora** Start/Stop
Inicia o programa de secagem selecionado ou interrompe um programa iniciado. O programa selecionado pode ser iniciado logo que a tecla sensora pulsar.
- ⑧ **Interface ótica**
Destina-se ao serviço de assistência técnica para a transferência de dados.
- ⑨ **Botão seletor de tempo**
Para seleção do tempo e para desligar. O secador é ligado através da seleção do tempo e através da posição do botão seletor de tempo.

Níveis de secagem (TOP)

- Tecla sensora = Nível de temperatura «elevado»
- Tecla sensora = Nível de temperatura «médio»
- Tecla sensora = Nível de temperatura «baixo»
- Tecla sensora = Nível de temperatura «frio»

Utilização do secador

Programa por seleção de tempo

- Posição 5 = Programa tempo: 05 minutos
- Posição 10–55 = Programa tempo: 10–55 minutos
- Posição 60 = Programa tempo: 60 minutos
- Posição  = Máquina desligada

Máquinas com mealheiro (COP)

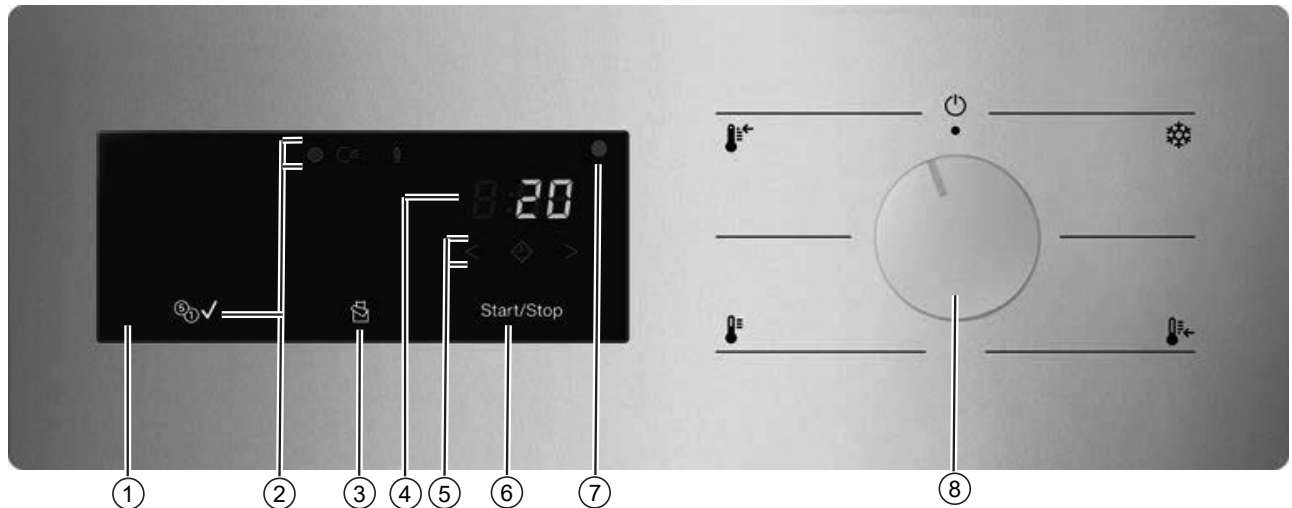

- ① **Painel de comandos**
- ② **Indicadores de estados** Acendem, se necessário
- ③ **Tecla sensora** Ativa o ciclo de ventilação para a secagem ideal de tecidos leves como, p. ex., roupa de cama ou panos de limpeza.
- ④ **Indicação de tempo** *8:88* Exibe mensagens ou o tempo de funcionamento restante do programa em horas e minutos.
- ⑤ **Teclas sensoras** Para a pré-seleção inicial. Após tocar na tecla sensora , é selecionado um início de programa posterior (pré-seleção de início do programa). Quando selecionada, a tecla sensora emite luz brilhante. Ao tocar na tecla sensora ou é selecionada a duração da pré-seleção de início.
- ⑥ **Tecla sensora** *Start/Stop* Inicia o programa de secagem selecionado ou interrompe um programa iniciado. O programa selecionado pode ser iniciado logo que a tecla sensora pulsar.
- ⑦ **Interface ótica** Destina-se ao serviço de assistência técnica para a transferência de dados.
- ⑧ **Seletor de níveis de temperatura** Para selecionar o nível de temperatura e para desligar. O secador é ligado através da seleção do nível de temperatura e através da posição do botão seletor de temperatura.

Programas de secagem

- Área de posição = Nível de temperatura fria
Para arejamento de têxteis
- Área de posição = Nível de temperatura «baixo»
Para a secagem de roupa delicada de seda sintética ou de fibras sintéticas
- Área de posição = Nível de temperatura «médio»
Para a secagem de têxteis de tratamento fácil de material sintético e tecidos mistos

Utilização do secador

- Área de posição 🌡️ = Nível de temperatura «elevado»
Para a secagem de roupa branca/de cor de algodão ou linho
- Posição ⏻ = Máquina desligada

Modo de funcionamento do painel de comandos

As teclas sensoras reagem ao contacto com as pontas dos dedos. A seleção é possível enquanto a respetiva tecla sensora estiver acesa.

Uma tecla sensora de luz brilhante significa: «seleção no momento»

Uma tecla sensora de luz regulada significa: «seleção possível»

Teclas sensoras para os níveis de secagem

Após a seleção de um programa de nível de secagem com o seletor de programas, o nível de secagem sugerido acende. Os níveis de secagem selecionáveis acendem com luminosidade regulada.

Níveis de secagem

- Tecla sensora = «S. guardar +»
- Tecla sensora = «Secagem para guardar»
- Tecla sensora = «Sec. para engomar»
- Tecla sensora = «Secagem para calandra»

Níveis de secagem (TOP)

- Tecla sensora = Nível de temperatura «elevado»
- Tecla sensora = Nível de temperatura «médio»
- Tecla sensora = Nível de temperatura «baixo»
- Tecla sensora = Nível de temperatura «frio»

Níveis de secagem no modo de funcionamento com mealheiro













- Tecla sensora = Nível de temperatura «elevado»
- Tecla sensora = Nível de temperatura «médio»
- Tecla sensora = Nível de temperatura «baixo»
- Tecla sensora = Nível de temperatura «frio»

Indicadores

- Luz de controlo : acende quando o filtro de algodão tem de ser limpo.
- Luz de controlo : acende se existir uma anomalia no tubo de saída de ar.
- Luz de controlo (apenas no caso de equipamentos com mealheiro): acende se tiver sido paga a quantia de dinheiro.
- Indicação de tempo : exibe mensagens ou o tempo de funcionamento restante do programa em horas e minutos. A duração da maioria dos programas de secagem pode variar, o que pode levar a avanços no tempo. A duração está dependente de diversos parâmetros como, p. ex., a quantidade, tipo ou humidade residual da roupa. O sistema eletrónico adaptável ajusta-se a estes parâmetros e torna-se cada vez mais preciso.

Utilização do secador

Visão geral das mensagens na indicação de tempo

-  = Não é possível selecionar o programa. É indicada se o seletor de programas for rodado para outro programa de secagem enquanto o programa de secagem está a decorrer.
-  (rotativo) =
 - O programa de secagem foi iniciado e começará dentro de alguns segundos.
 - A tampa de extração do ar exterior é aberta durante o programa de secagem.
 - A roupa é arrefecida após a secagem.
-  = Programa de secagem parado após interrupção do fornecimento de energia. O programa de secagem inicialmente iniciado foi interrompido antes do fim do programa (por exemplo, ao desligar a máquina de secar roupa). O programa de secagem pode ser continuado ao tocar na tecla sensora pulsante Start/Stop.
-  (tecla) = programa de secagem bloqueado
-  = Configurar Wi-Fi ou ponto de acesso local.
-  = Configurar Wi-Fi através de Soft-AP (= ponto de acesso de software).
-  = Configurar o sistema Wi-Fi através de WPS.
-  = Ligação bem-sucedida
-  = Ligação mal-sucedida
-  = Atualização disponível
-  = Pico de corrente ativo (apenas se os secadores com aquecimento elétrico forem ligadas a um sistema de gestão de energia)
-  (apenas em caso de operação com mealheiro opcional) = solicita pagamento ou pagamento adicional se o tempo pago tiver terminado.

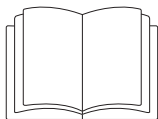

⚠ Ferimentos em pessoas ou danos materiais devido a uma instalação incorreta.

A instalação incorreta do secador pode causar ferimentos em pessoas ou danos materiais.

Instale o secador corretamente antes de o colocar em funcionamento pela primeira vez.

Ligue devidamente o secador.

Observe o capítulo «Instalação».

Realize a primeira colocação em funcionamento por completo. Durante a primeira colocação em funcionamento, são definidas as regulações para a operação diária do secador. Algumas regulações só podem ser alteradas durante a primeira colocação em funcionamento. Depois disso, as regulações só podem ser alteradas pelo serviço de assistência técnica da Miele.

As regulações estão descritas adicionalmente no capítulo «Nível do operador».

Secagem

1. Ter em atenção o tratamento adequado da roupa

Lavar antes de secar

Lave com especial cuidado os têxteis que estejam muito sujos. Utilize a quantidade suficiente de detergente e selecione uma temperatura de lavagem elevada. Em caso de dúvida, lave os têxteis várias vezes.

Se tiverem sido usados produtos químicos industriais para a limpeza da roupa, o secador não pode ser utilizado para a secagem da roupa lavada quimicamente.

Lave em profundidade e em separado os novos têxteis escuros e de cor. Não seque estes têxteis escuros e de cor em conjunto com têxteis claros. Estes têxteis podem tingir durante a secagem (mesmo componentes de plástico no secador). O algodão de outra cor também pode agarrar-se aos têxteis.

Remover os corpos estranhos







Assegure-se de que antes da secagem não se encontram corpos estranhos na roupa.

⚠ Danos causados por corpos estranhos não removidos. Objetos estranhos na roupa podem derreter, queimar ou explodir. Elimine todos os corpos estranhos (p. ex., auxiliares de dosagem de detergente, isqueiros, etc.) da roupa.

Verifique nos tecidos/na roupa, se as bainhas e costuras estão intactas. Desta forma evita que o enchimento ou o forro se possa soltar, o que poderia causar um incêndio. Cosa ou retire os arames da armação dos soutiens que estejam soltos.

⚠ Existe perigo de incêndio devido ao uso e utilização incorretos. A roupa pode queimar e destruir o secador e o espaço circundante. Leia e siga o capítulo «Indicações de segurança e avisos».

Símbolos de tratamento

Secagem	
	temperatura normal/elevada
	temperatura reduzida*
* Selecione Delicado.	
	não indicado para máquina de secar roupa
Engomar e passar na calandra	
	muito quente
	quente
	quente
	não engomar/passar na calandra

2. Encher secador

Colocar a roupa no secador

Os têxteis podem ficar danificados. Antes de colocar a roupa, leia primeiro o capítulo «1. Ter em atenção o tratamento adequado da roupa».

- Abra a porta.

- Coloque a roupa no secador.

Risco de danos devido a roupas entaladas.

Os têxteis podem ser danificados quando ficam entalados na porta durante o fecho desta.

Ao fechar a porta certifique-se de que não ficam quaisquer peças de roupa presas na abertura da porta.

Não sobrecarregue o tambor. A roupa pode sofrer um desgaste e os resultados da secagem podem não ser os desejados. Além disso, tem de contar com uma formação de rugas e vincos excessiva.

Fechar a porta

⚠ Danos causados por entalamento.

Os têxteis podem ser danificados durante o fecho da porta devido a entalamento.

Ao fechar a porta certifique-se de que não ficam quaisquer peças de roupa entaladas na abertura da porta.

- Feche a porta com um balanço suave.

3. Selecionar o programa

Selecionar o programa

O secador é ligado através da seleção de programas e desligado através da posição do seletor de programas .

- Rode o seletor de programas para o programa pretendido.

Adicionalmente, um nível de secagem pode acender e são indicados tempos na indicação de tempo.

Nível de secagem de um programa por seleção do nível de secagem

Pode alterar o nível de secagem pré-selecionado.

- Toque na tecla sensora com o nível de secagem desejado, que emite então luz brilhante.

Os níveis de secagem selecionáveis dependem do programa selecionado.

Programas por seleção de tempo e outros

Arejar quente

Pode selecionar a duração em incrementos de minutos, de **0:20** minutos até **2:00** horas.

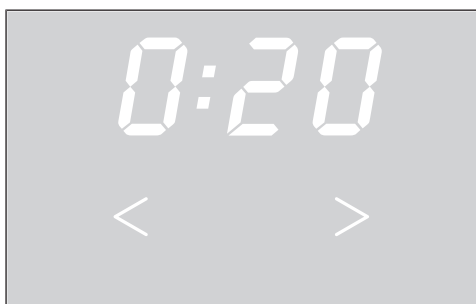

- Toque na tecla sensora < ou > até que a duração desejada do programa acenda na indicação de tempo.

Secagem

O resultado da secagem é especificado pelo secador e não pode ser alterado.

Selecionar pré-seleção de início

Pode selecionar um início de programa posterior de **0:30** minutos até **24h** (horas).

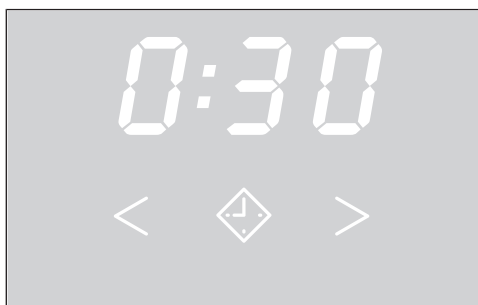

■ Toque na tecla sensora .

 emite uma luz brilhante.

■ Toque na tecla sensora > ou < até que a pré-seleção de início do programa desejada acenda na indicação de tempo.

Dica: Com um contacto prolongado das teclas sensoras > ou <, ocorre automaticamente uma redução ou um aumento dos tempos.

Cancelar/eliminar pré-seleção de início do programa

■ Toque na tecla sensora *Start/Stop*.

■ Toque na tecla sensora > ou < até que a pré-seleção de início do programa desejada acenda na indicação de tempo.

■ Toque na tecla sensora *Start/Stop*.

A pré-seleção de início do programa continua a decorrer.

Cancelar/eliminar pré-seleção de início

■ Rode o seletor de programas para a posição do seletor de programas . Em alternativa pode cancelar a pré-seleção de início abrindo a porta.

Sequência da pré-seleção de início iniciada

- A pré-seleção de início acima de **10h** começa a ser descontada de hora a hora, depois disso de minuto em minuto até ao início do programa.

- Ao fim de cada hora, ocorrem rotações curtas do tambor até ao início do programa (redução de rugas).

4. Iniciar o programa

Iniciar o programa ■ Toque na tecla sensora intermitente *Start/Stop*.

A tecla sensora *Start/Stop* acende.

Sequência do programa

- Se a pré-seleção de início de programa tiver sido selecionada, então o tempo de pré-seleção de início do programa começa a contagem decrescente.
- Ocorre o início do programa.

As peças de roupa e os tecidos podem ficar desgastados desnecessariamente.

Evite a secagem excessiva da roupa e dos tecidos.

Poupança de energia

Após um tempo programado, os indicadores ficam escuros. A tecla sensora *Start/Stop* acende-se de forma intermitente.

■ Toque na tecla sensora *Start/Stop* para ligar de novo os indicadores.

A poupança de energia dos indicadores não tem qualquer efeito no programa a decorrer.

5. Retirar a roupa do secador

Fim do programa

O secador pode estar regulado para soar um sinal acústico no fim do programa.

Após o fim do programa (na indicação de tempo é exibido *0:00*), a roupa é arrefecida e pode ser removida.

Se o *antirruça* tiver sido selecionado, o tambor continua a rodar em intervalos. Assim, a formação de rugas é minimizada, caso a roupa não possa ser imediatamente removida.

O secador desliga-se automaticamente após o tempo programado depois do fim do programa.

Retirar a roupa

■ Abra a porta.

■ Retire todas as peças de roupa do interior do tambor.

Se ficar alguma peça de roupa esquecida, esta poderá ficar danificada na próxima secagem devido a secagem excessiva.

Remova sempre todas as peças de roupa do tambor.



■ Para desligar o secador, rode o botão seletor rotativo para a posição .

Indicações de conservação

Este secador deve ser sujeito a manutenções regulares, em particular no caso de funcionamento contínuo. Tenha em atenção o capítulo «Limpeza e manutenção».





Lista de programas

Pacote de programas «Label»









Nome do programa	Tipo de têxteis adequado	Níveis de secagem selecionáveis (humidade residual em %)	Extras ativáveis	Capacidade de carga
 Algodão 	Roupa de algodão molhada normal	- Secagem para calandra (40 %) - Sec. para engomar (25 %) - Secagem normal (0 %) - Secagem normal plus (-2 %)	- (☞) Proteção antirru-gas*	10 kg
 Algodão PRO	Roupa de algodão molhada normal	- Secagem para calandra (40 %) - Sec. para engomar (25 %) - Secagem normal (0 %) - Secagem normal plus (-2 %)	- (☞) Proteção antirru-gas*	

* Se o extra estiver ativado na função de programação do nível do operador.

Pacote de programas «Padrão»

Nome do programa	Tipo de têxteis adequado	Níveis de secagem selecionáveis (humidade residual em %)	Extras ativáveis	Capacidade de carga
 Roupa branca /de cor	Têxteis de camada única e multicamadas feitos de algodão/linho	<ul style="list-style-type: none"> - Secagem para calandra (40 %) - Sec. para engomar (25 %) - Secagem para guardar (0 %) - Secagem para guardar plus (-2 %) 	- (☞) *Proteção antirru-gas	10 kg
 Fibras	Têxteis de fibras de material sintético, de algodão ou de tecidos mistos	<ul style="list-style-type: none"> - Sec. para engomar (20 %) - Secagem para guardar (2 %) - Secagem para guardar plus (0 %) 	- (☞) Proteção antirru-gas*	4 kg
 Lãs	Têxteis de lã	-	-	
 Roupa delicada	Tecidos delicados de material sintético, de algodão ou de tecidos mistos	<ul style="list-style-type: none"> - Sec. para engomar (20 %) - Secagem para guardar (2 %) - Secagem para guardar plus (0 %) 	- (☞) Proteção antirru-gas*	2 kg

Lista de programas

Nome do programa	Tipo de têxteis adequado	Níveis de secagem selecionáveis (humidade residual em %)	Extras ativáveis	Capacidade de carga
 Programa tempo frio	Têxteis que tenham de ser arejados	-	-  Proteção antirruínas*	4 kg
 Programa tempo quente	Para a secagem de pequenas quantidades de roupa ou para a secagem posterior de peças de roupa individuais	-	-  Proteção antirruínas*	
 Roupa branca /de cor Delicado	Para a secagem de pequenas quantidades de roupa ou para a secagem posterior de peças de roupa individuais	<ul style="list-style-type: none"> - Secagem para calandra (40 %) - Sec. para engomar (25 %) - Secagem para guardar (0 %) - Secagem para guardar plus (-2 %) 	-  Proteção antirruínas*	
 Fibras Delicado	Tecidos adequados para secagem no secador que não devem ser sujeitos a tensões mecânicas.	<ul style="list-style-type: none"> - Sec. para engomar (20 %) - Secagem para guardar (2 %) - Secagem para guardar plus (0 %) 	-  Proteção antirruínas*	

* Se o extra estiver ativado na função de programação do nível do operador.

Selecionar outro programa durante o funcionamento

Já não é possível realizar uma nova seleção de programa durante um programa em execução (proteção contra alterações involuntárias). Se pretender selecionar um novo programa, primeiro tem de cancelar o programa a decorrer.

⚠ Existe perigo de incêndio devido ao uso e utilização incorretos. A roupa pode queimar e destruir o secador e o espaço circundante. Leia e siga o capítulo «Medidas de segurança e precauções».

Se mudar o seletor de programas enquanto o programa de secagem está a decorrer, será exibida a mensagem -U- na indicação de tempo. A mensagem -U- desaparece quando volta a regular o seletor de programas para o programa original.

Cancelar o programa a decorrer

- Toque na tecla sensora *Start/Stop* durante mais do que 2 segundos. Se o programa tiver terminado ou tiver sido cancelado e a temperatura da roupa for suficientemente alta, os têxteis são arrefecidos. Se, durante o arrefecimento, tocar novamente em *Start/stop*, acende 0:00.
- Abra a porta.

Adicionar mais roupa

- Abra a porta.

⚠ Risco de queimaduras ao tocar na roupa quente ou no tambor do secador. A roupa e o tambor do secador ainda estão quentes, podendo provocar queimaduras quando tocadas. Deixe a roupa arrefecer e retire-a com cuidado.

- Adicione a roupa.
- Feche a porta.
- Inicie o programa.

Adicionar a roupa enquanto a pré-seleção de início está a decorrer

Pode abrir a porta e adicionar ou retirar roupa.

- Todas as regulações do programa são mantidas.
- Pode voltar a alterar o nível de secagem se assim o desejar.

- Abra a porta.
- Retire roupa ou adicione roupa.
- Feche a porta.
- Toque na tecla sensora *Start/Stop*, para que a pré-seleção de início do programa continue a decorrer.

Alterar a sequência do programa

Tempo restante

Alterações à sequência do programa podem contribuir para alteração da indicação de tempo no visor.

Nível do operador (modo de programação)

Pré-requisitos para a entrada

- Aparelho está ligado.
- A porta do aparelho está aberta.

Entrar no nível do operador

- Mantenha a tecla sensora *Start/stop* premida e feche a porta do secador.

A tecla sensora *Start/Stop* pisca rapidamente durante 2 segundos.

- Continue a tocar na tecla sensora *Start/Stop* durante pelo menos 4 segundos.

A tecla sensora *Start/Stop* acende estaticamente. Isto indica a entrada com sucesso no modo de programação do nível do operador.

- Solte a tecla sensora *Start/Stop*.

Caso a tecla sensora *Start/stop* constantemente acesa não seja novamente solta num intervalo de 6 segundos, o aparelho deteta uma entrada errada ou uma porta presa.

O tempo máximo para a tentativa de entrada é de 10 segundos. De seguida, a tentativa de entrada é automaticamente cancelada.

Visão geral do nível do operador

Quando os valores previamente regulados forem alterados no nível do operador, a necessidade de energia do secador pode alterar-se.

Programa	Designação	Valor de ajuste possível	Ajuste prévio	Explicação
P01	Nível de secagem Roupa branca/de cor	01 02 03 04 05 06 07	04	01 = Mais húmido 3 02 = Mais húmido 2 03 = Mais húmido 1 04 = Padrão 05 = Mais seco 1 06 = Mais seco 2 07 = Mais seco 3
P02	Nível de secagem Fibras	01 02 03 04 05 06 07	04	01 = Mais húmido 3 02 = Mais húmido 2 03 = Mais húmido 1 04 = Padrão 05 = Mais seco 1 06 = Mais seco 2 07 = Mais seco 3
P03	Roupa branca/de cor e tempo in/ex 1 Temperatura de registo de aquecimento	01–20	11	ver tabela «Temperatura de registo de aquecimento»
P04	Roupa branca/de cor e tempo in/ex 1 Temperatura ar processo	00–36	36	ver tabela «Temperatura do ar de processo»
P05	Roupa branca/de cor e tempo in/ex 1 Tempo de funcionamento acionamento VZ	01–52	22	ver tabela «Tempos de inversão»
P06	Roupa branca/de cor e tempo in/ex 1 Tempo de funcionamento acionamento GR	01–16	01	ver tabela «Tempos de inversão»
P07	Roupa branca/de cor e tempo in/ex 1 Tempo de pausa do acionamento	01–14	02	ver tabela «Tempos de pausa»

Nível do operador (modo de programação)

Programa	Designação	Valor de ajuste possível	Ajuste prévio	Explicação
P08	Roupa branca/de cor e tempo in/ex 2 Temperatura de registo de aquecimento	01-20	11	ver tabela «Temperatura de registo de aquecimento»
P09	Roupa branca/de cor e tempo in/ex 2 Temperatura ar processo	00-36	26	ver tabela «Temperatura do ar de processo»
P10	Roupa branca/de cor e tempo in/ex 2 Tempo de funcionamento acionamento VZ	01-52	22	ver tabela «Tempos de inversão»
P11	Roupa branca/de cor e tempo in/ex 2 Tempo de funcionamento acionamento GR	01-16	01	ver tabela «Tempos de inversão»
P12	Roupa branca/de cor e tempo in/ex 2 Tempo de pausa do acionamento	01-14	02	ver tabela «Tempos de pausa»
P13	Tecidos sintéticos/Roupa delicada e tempo in/ex 3 Temperatura de registo de aquecimento	01-20	08	ver tabela «Temperatura de registo de aquecimento»
P14	Tecidos sintéticos/Roupa delicada e tempo in/ex 3 Temperatura ar processo	00-36	16	ver tabela «Temperatura do ar de processo»
P15	Tecidos sintéticos/Roupa delicada e tempo in/ex 3 Tempo de funcionamento acionamento VZ	01-52	10	ver tabela «Tempos de inversão»
P16	Tecidos sintéticos/Roupa delicada e tempo in/ex 3 Tempo de funcionamento acionamento GR	01-16	01	ver tabela «Tempos de inversão»
P17	Tecidos sintéticos/Roupa delicada e tempo in/ex 3 Tempo de pausa do acionamento	01-14	02	ver tabela «Tempos de pausa»
P18	PRO e tempo in/ex 4 Temperatura de registo de aquecimento	01-20	19	ver tabela «Temperatura de registo de aquecimento»
P19	PRO e tempo in/ex 4 Temperatura ar processo	00-36	ROP: 36 TOP/COP: 00	ver tabela «Temperatura do ar de processo»
P20	PRO e tempo in/ex 4 Tempo de funcionamento acionamento VZ	01-52	28	ver tabela «Tempos de inversão»
P21	PRO e tempo in/ex 4 Tempo de funcionamento acionamento GR	01-16	01	ver tabela «Tempos de inversão»
P22	PRO e tempo in/ex 4 Tempo de pausa do acionamento	01-14	02	ver tabela «Tempos de pausa»
P23	Etiqueta Temperatura de registo de aquecimento	01-20	19	ver tabela «Temperatura de registo de aquecimento»
P24	Etiqueta Temperatura ar processo	00-36	36	ver tabela «Temperatura do ar de processo»
P25	Etiqueta Acionamento do tambor Direção preferencial	01-52	22	ver tabela «Tempos de inversão»

Nível do operador (modo de programação)

Programa	Designação	Valor de ajuste possível	Ajuste prévio	Explicação
P26	Etiqueta Acionamento do tambor Direção oposta	01-16	01	ver tabela «Tempos de inversão»
P27	Etiqueta Acionamento do tambor Pausa	01-14	02	ver tabela «Tempos de pausa»
P28	Tempo frio Acionamento do tambor Direção preferencial	01-52	28	ver tabela «Tempos de inversão»
P29	Tempo frio Acionamento do tambor Direção oposta	01-16	01	ver tabela «Tempos de inversão»
P30	Tempo frio Acionamento do tambor Pausa	01-14	02	ver tabela «Tempos de pausa»
P31	Tempo quente Temperatura de registo de aquecimento	01-20	19	ver tabela «Temperatura de registo de aquecimento»
P32	Tempo quente Temperatura ar processo	00-36	36	ver tabela «Temperatura do ar de processo»
P33	Tempo quente Acionamento do tambor Direção preferencial	01-52	22	ver tabela «Tempos de inversão»
P34	Tempo quente Acionamento do tambor Direção oposta	01-16	01	ver tabela «Tempos de inversão»
P35	Tempo quente Acionamento do tambor Pausa	01-14	02	ver tabela «Tempos de pausa»
P36	Lãs Temperatura de registo de aquecimento	01-20	19	ver tabela «Temperatura de registo de aquecimento»
P37	Lãs Temperatura ar processo	00-36	36	ver tabela «Temperatura do ar de processo»
P38	Lãs Tempo de funcionamento acionamento VZ	01-52	16	ver tabela «Tempos de inversão»
P39	Lãs Tempo de funcionamento acionamento GR	01-16	01	ver tabela «Tempos de inversão»
P40	Lãs Tempo de pausa do acionamento	01-14	04	ver tabela «Tempos de pausa»
P41	Preservar fibras Temperatura de registo de aquecimento	01-20	06	ver tabela «Temperatura de registo de aquecimento»
P42	Preservar fibras Temperatura ar processo	00-36	16	ver tabela «Temperatura do ar de processo»
P43	Preservar fibras Tempo de funcionamento acionamento VZ	01-52	22	ver tabela «Tempos de inversão»
P44	Preservar fibras Tempo de funcionamento acionamento GR	01-16	01	ver tabela «Tempos de inversão»
P45	Preservar fibras Tempo de pausa do acionamento	01-14	02	ver tabela «Tempos de pausa»

Nível do operador (modo de programação)

Programa	Designação	Valor de ajuste possível	Ajuste prévio	Explicação
P46	Fibras Temperatura de registo de aquecimento	01–20	11	ver tabela «Temperatura de registo de aquecimento»
P47	Fibras Temperatura ar processo	00–36	26	ver tabela «Temperatura do ar de processo»
P48	Fibras Tempo de funcionamento acionamento VZ	01–52	22	ver tabela «Tempos de inversão»
P49	Fibras Tempo de funcionamento acionamento GR	01–16	01	ver tabela «Tempos de inversão»
P50	Fibras Tempo de pausa do acionamento	01–14	02	ver tabela «Tempos de pausa»
P55	Fim do som	00 01 02	01	00 = desligado 01 = normal 02 = alto
P56	Som das teclas	00 01 02	01	00 = desligado 01 = normal 02 = alto
P57	Som de saudação	00 01 02	01	00 = desligado 01 = normal 02 = alto
P58	Som de erro	00 01	00	00 = desligado 01 = ligado
P59	Luminosidade dos painéis de luz	01 02 03 04 05 06 07	07	Luminosidade do painel de luz selecionado
P60	Luminosidade regulada dos painéis de luz	01 02 03 04 05 06 07	02	01 = 10 % da luminosidade máxima 02 = 20 % da luminosidade máxima 03 = 30 % da luminosidade máxima 04 = 40 % da luminosidade máxima 05 = 50 % da luminosidade máxima 06 = 60 % da luminosidade máxima 07 = 70 % da luminosidade máxima

Nível do operador (modo de programação)

Programa	Designação	Valor de ajuste possível	Ajuste prévio	Explicação
P61	Luminosidade do visor de 7 segmentos	01 02 03 04 05 06 07 08 09 10 11 12 13 14 15	07	Luminosidade do visor de sete segmentos
P62	Modo de desligar os indicadores	00 01 02 03 04	04	00 = desligado 01 = ligado após 10 minutos, não no programa em curso 02 = ligado após 10 minutos 03 = ligado após 30 minutos, não no programa em curso 04 = ligado após 30 minutos
P63	Modo de desligar o aparelho	00 01 02 03	01	00 = sem desativação 01 = após 15 minutos 02 = após 20 minutos 03 = após 30 minutos
P65	Extensão do arrefecimento	00 01	01	00 = desligado 01 = ligado
P66	Temperatura de arrefecimento	00-15	15	00 = 40 °C/104 °F 01 = 41 °C/106 °F 02 = 42 °C/108 °F 03 = 43 °C/109 °F 04 = 44 °C/111 °F 05 = 45 °C/113 °F 06 = 46 °C/115 °F 07 = 47 °C/117 °F 08 = 48 °C/118 °F 09 = 49 °C/120 °F 10 = 50 °C/122 °F 11 = 51 °C/124 °F 12 = 52 °C/126 °F 13 = 53 °C/127 °F 14 = 54 °C/129 °F 15 = 55 °C/131 °F
P67	Memory	00 01	00	00 = desligado 01 = ligado

Nível do operador (modo de programação)

Programa	Designação	Valor de ajuste possível	Ajuste prévio	Explicação
P68	Antirruga	00 01 02 03 04 05 06 07 08 09 10 11 12	02	00 = desligado 01 = 1 h 02 = 2 h 03 = 3 h 04 = 4 h 05 = 5 h 06 = 6 h 07 = 7 h 08 = 8 h 09 = 9 h 10 = 10 h 11 = 11 h 12 = 12 h
P70	Limpar os filtros	00-55	55	00 = desligado xx = xx h 55 = 55 h
P71	Pré-seleção de início	00 01	01	00 = desligado 01 = ligado
P74	Continuação do programa depois da porta aberta	00 01	00	00 = desligado = cancelamento de programa com a porta aberta 01 = ligado = interrupção de programa com a porta aberta
P78	Bloqueio de pagamento	00 01 02 03 04 05 06	00	00 = sem bloqueio 01 = imediatamente após o início 02 = após 1 minuto 03 = após 2 minutos 04 = após 3 minutos 05 = após 4 minutos 06 = após 5 minutos
P85	Sensor de pressão	00 01 02	00	00 = desligado 01 = contacto de fecho 02 = contacto de abertura
P86	Tampa ext. de saída de ar	00 01	00	00 = não 01 = sim
P87	Tampa ext. de saída de ar Atraso	00-99	00	00 = nenhum 01 = 1 s 02 = 2 s 99 = 99 s
P88	Ventilador adicional	00 01	00	00 = desligado 01 = ligado
P91	Seleção módulo KOM	00 01 02	00	00 = desligado 01 = módulo interno 02 = módulo externo
P92	Bloqueio ext. programa	00 01	01	00 = desligado 01 = ligado

Nível do operador (modo de programação)

Temperatura de registo de aquecimento

Valor de ajuste na indicação	Temperatura
01	70 °C/158 °F
02	75 °C/167 °F
03	80 °C/176 °F
04	85 °C/185 °F
05	90 °C/194 °F
06	95 °C/203 °F
07	100 °C/212 °F
08	105 °C/221 °F
09	110 °C/230 °F
10	115 °C/239 °F
11	120 °C/248 °F
12	125 °C/257 °F
13	130 °C/266 °F
14	135 °C/275 °F
15	140 °C/284 °F
16	145 °C/293 °F
17	150 °C/302 °F
18	155 °C/311 °F
19	160 °C/320 °F
20	165 °C/329 °F

Temperatura do ar de processo

Valor de ajuste na indicação	Temperatura
00	0 °C/32 °F
01	30 °C/86 °F
02	31 °C/88 °F
03	32 °C/90 °F
04	33 °C/91 °F
05	34 °C/93 °F
06	35 °C/95 °F
07	36 °C/97 °F
08	37 °C/99 °F
09	38 °C/100 °F
10	39 °C/102 °F
11	40 °C/104 °F
12	41 °C/106 °F
13	42 °C/108 °F
14	43 °C/109 °F
15	44 °C/111 °F
16	45 °C/113 °F
17	46 °C/115 °F
18	47 °C/117 °F
19	48 °C/118 °F

Nível do operador (modo de programação)

Valor de ajuste na indicação	Temperatura
20	49 °C/120 °F
21	50 °C/122 °F
22	51 °C/124 °F
23	52 °C/126 °F
24	53 °C/127 °F
25	54 °C/129 °F
26	55 °C/131 °F
27	56 °C/133 °F
28	57 °C/135 °F
29	58 °C/136 °F
30	59 °C/138 °F
31	60 °C/140 °F
32	61 °C/142 °F
33	62 °C/144 °F
34	63 °C/145 °F
35	64 °C/147 °F
36	65 °C/149 °F

Tempos de inversão

Valor de ajuste na indicação	Segundos
01	15 s
02	20 s
03	25 s
04	30 s
05	35 s
06	40 s
07	45 s
08	50 s
09	55 s
10	60 s
11	65 s
12	70 s
13	75 s
14	80 s
15	85 s
16	90 s
17	95 s
18	100 s
19	105 s
20	110 s
21	115 s
22	120 s
23	125 s
24	130 s

Nível do operador (modo de programação)

Valor de ajuste na indicação	Segundos
25	135 s
26	140 s
27	145 s
28	150 s
29	155 s
30	160 s
31	165 s
32	170 s
33	175 s
34	180 s
35	185 s
36	190 s
37	195 s
38	200 s
39	205 s
40	210 s
41	215 s
42	220 s
43	225 s
44	230 s
45	235 s
46	240 s
47	245 s
48	250 s
49	255 s
50	260 s
51	265 s
52	270 s
53	275 s
54	280 s
55	285 s
56	290 s
57	295 s
58	300 s

Tempos de pausa

Valor de ajuste	Segundos
01	2 s
02	3 s
03	4 s
04	5 s

Nível do operador (modo de programação)

Terminar modo de programação

- Para terminar o modo de programação, rode o botão seletor rotativo no secador para a posição .

O secador é desligado.

Instruções de emparelhamento





Pode ligar o secador à sua rede com os seguintes passos.

Abrir o nível do operador

- Ligue o aparelho, rodando o interruptor rotativo da posição  para uma outra posição qualquer.
- Abra a porta do secador.
- Mantenha a tecla sensora start/stop premida e, enquanto isso, feche a porta.
- Continue a manter a tecla sensora start/stop premida até start/stop primeiro piscar e, por fim, acender permanentemente.

Agora, encontra-se no nível do operador.

Configurar a ligação à rede local por WPS

- No nível do operador, escolha *P91* com as teclas de seta < ou >.
- De seguida, escolha o módulo de comunicação interno *-01* com as teclas de seta < ou >.
- Confirme, tocando na tecla sensora start/stop.
- Reinicie o secador, rodando o botão seletor rotativo para a posição .
- Volte, então, a ligar o aparelho, rodando o interruptor rotativo da posição  para uma outra posição qualquer.
- Mantenha a tecla  premida durante 4 segundos, até aparecer *RPP* no visor.
- De seguida, mantenha a tecla  premida durante 2 segundos, até aparecer *UPS* no visor.

De seguida, um timer inicia.



- No momento previamente indicado, prima a tecla WPS no seu router.

A ligação à rede por WPS é estabelecida.

Agora, o aparelho está ligado com sucesso.

Configurar a ligação à rede temporária por Soft AP

A ligação à rede através do Soft-AP (= Softwareaccesspoint) só é possível se o secador não estiver já ligado a uma rede.

- No nível do operador, escolha *P91* com as teclas de seta < ou >.
- De seguida, escolha o módulo de comunicação interno *-01* com as teclas de seta < ou >.
- Confirme, tocando na tecla sensora start/stop.
- Reinicie o secador, rodando o botão seletor rotativo para a posição .
- Volte, então, a ligar o aparelho, rodando o interruptor rotativo da posição  para uma outra posição qualquer.
- Mantenha a tecla sensora  premida até aparecer *RPP* no visor.

De seguida, um timer inicia. O secador abre agora a Soft AP durante 10 minutos.

- Estabeleça a ligação com o Device Connector Miele MOVE.

Logo que uma ligação tenha sido estabelecida, piscam pontos na palavra *R.P.P.*

De seguida, prossiga com o Device Connector Miele MOVE.

Ligação em rede

Configurar a ligação à rede por cabo LAN

Para uma ligação de rede por cabo é necessário o módulo de comunicação «XKM 3200 WL PLT» que pode ser adquirido opcionalmente.

- No nível do operador, escolha **P91** com as teclas de seta < ou >.
- De seguida, escolha o módulo de comunicação **-02** com as teclas de seta < ou >.
- Confirme, tocando na tecla sensora Start/Stop.
- Ligue o aparelho ao seu router/switch através do cabo de rede. O router/switch tem de estar ligado à Internet.

Agora, o aparelho está ligado com sucesso.

Caraterísticas técnicas

Requisitos do sistema para Wi-Fi

- Wi-Fi 802.11b/g/n
- Banda de 2,4 GHz
- Codificação WPA/WPA2
- DHCP ativado
- multicastDNS/Bonjour/IGMP Snooping ativado
- Portas 443, 80, 53 e 5353 abertas
- IP servidor DNS = IP Gateway standard/router
- Utilização de malha/repetidor: mesmo SSID e palavra-passe do gateway standard/router
- O SSID deve estar sempre visível



Requisitos do sistema para LAN

- DHCP ativado
- multicastDNS/Bonjour/IGMP Snooping ativado
- Portas 443, 80, 53 e 5353 abertas
- IP servidor DNS = IP Gateway standard/router

Intensidade do sinal Wi-Fi, alcance

A intensidade do sinal Wi-Fi é apenas um valor de referência estimado. Não permite uma afirmação vinculativa.

A intensidade do sinal Wi-Fi pode ser lida via MDU ou diretamente no aparelho.

Intensidade do sinal Wi-Fi		Significado
MDU		
76–100 %	3/3**	Por norma, possibilidade de funcionamento fiável
51–75 %	2/3	
26–50 %	1/3	Por norma, possibilidade de funcionamento
1–25 %	0/3	Por norma, impossibilidade de funcionamento fiável
0 %		Funcionamento impossível

* É exibido no aparelho

** Número de barras  3/3–0/3

A intensidade do sinal pode ser perturbada por diversos fatores, p. ex.:

- pessoas na divisão;

- portas abertas ou fechadas;
- objetos deslocados;
- fontes de radiofrequências em mutação ou avarias;
- outros aparelhos com Bluetooth ou tecnologia de radiocomunicação Wi-Fi.

Limpeza e conservação

Limpar o filtro de algodão

Um filtro de algodão de duas partes na área de passagem do ar captura o algodão acumulado. Remova e desmonte o filtro de algodão para limpeza.

Controle e limpe o filtro de algodão o mais tardar quando aparecer a mensagem de verificação: *Limpar as condutas de passagem do ar.*

Dica: Pode aspirar o algodão com o aspirador, sem necessidade de tocar.

Retirar o filtro de algodão

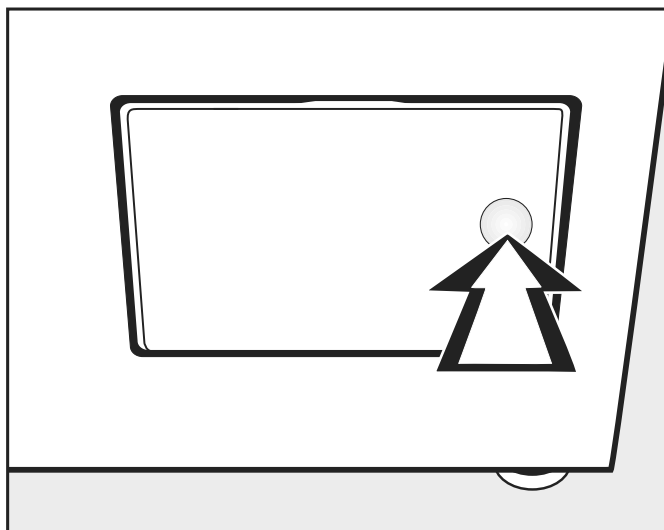

- Pressione contra o lado direito da tampa do filtro de algodão para abrir.

Não virar a pega (ver em baixo) ao retirar o filtro de algodão, caso contrário, o filtro de algodão será desmontado.

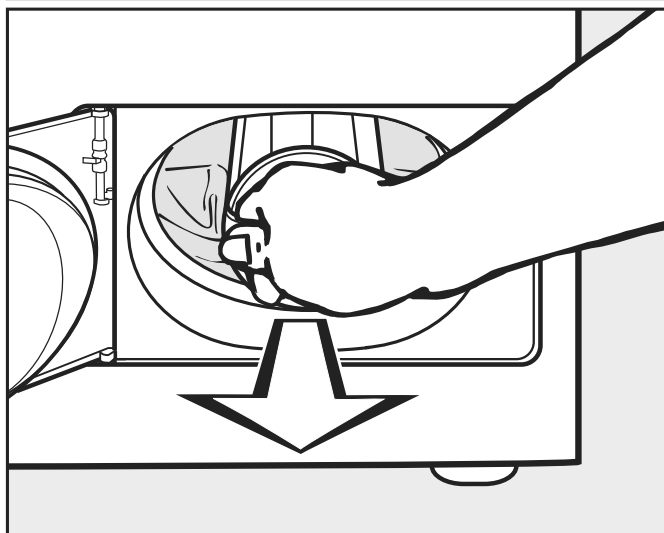

- Retire o filtro puxando pela sua pega.

Desmontar o filtro de algodão

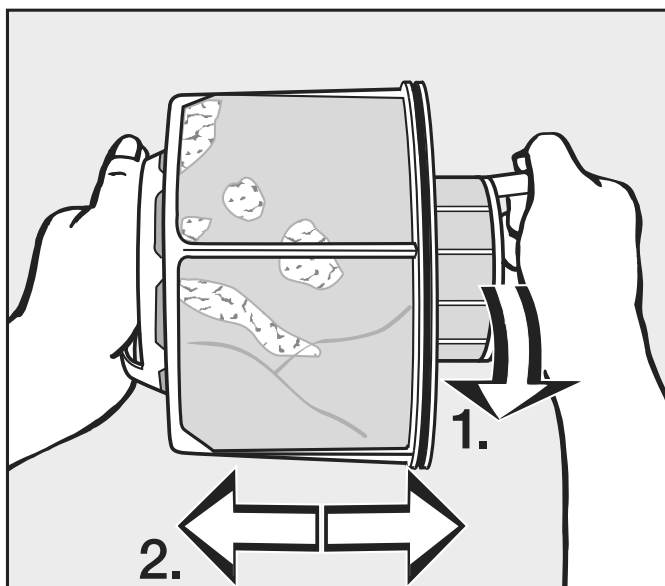

■ Segure o filtro de algodão pelas pegas.

1. Rode a peça interior do filtro de algodão (1).
2. Separe as peças do filtro de algodão (2).

Efetuar a limpeza a seco das peças do filtro de algodão

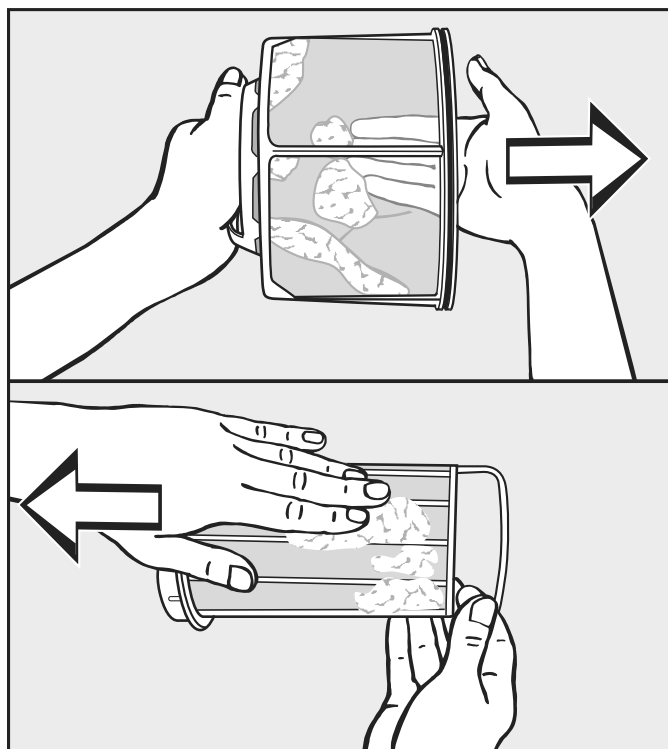

■ Sacuda o algodão e, adicionalmente, limpe-o.

Efetuar a limpeza húmida das peças do filtro de algodão

■ Limpe as peças do filtro de algodão apenas sob água quente corrente se estiverem muito pegajosas ou obstruídas.

Seque as peças do filtro de algodão antes de voltar a montar. Um filtro de algodão húmido pode provocar anomalias durante a secagem!

Inserir filtro de algodão

Além disso, limpe a área de passagem do ar em caso de sujidade intensa e visível antes de voltar a inserir o filtro de algodão limpo. Ver a página seguinte.

Limpeza e conservação

- Encaixe as peças interiores e exteriores do filtro.
- Rode a peça interior do filtro ligeiramente no sentido dos ponteiros do relógio, até sentir o encaixe.
- Segure o filtro de algodão pela sua pega e empurre-o até ao limite na área inferior de passagem do ar.

Não vire a pega neste processo, caso contrário o filtro de algodão será desmontado.

- Feche a tampa do filtro de algodão.

Limpar a área de passagem do ar

Controle e limpe a área de passagem do ar de vez em quando, se houver sujidade intensa.

Limpeza rápida

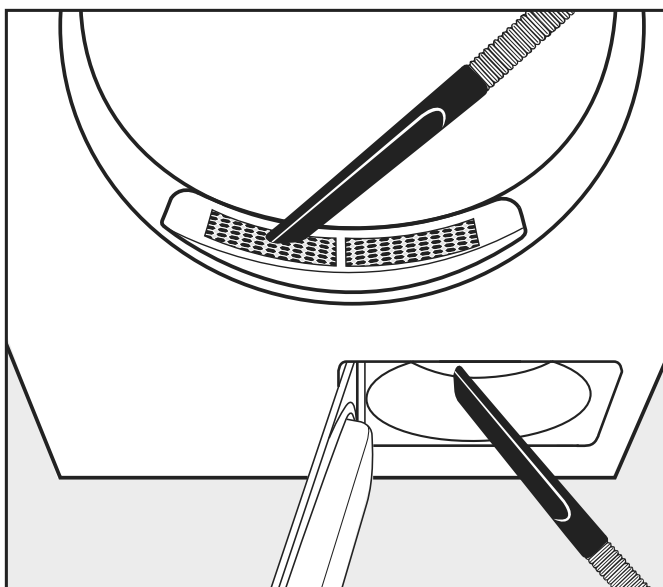

- Remova algodão com o aspirador.
 - da cobertura na zona de enchimento (topo).
 - da área de passagem do ar em frente do rotor do ventilador (parte inferior), se previamente tiver removido e limpo o filtro de algodão.

Limpeza suplementar

Limpar o tambor e as peças externas da carcaça

⚠ Perigo de morte devido a choque elétrico.

Um secador que não esteja completamente desligado da alimentação elétrica não deve ser limpo nem submetido a manutenção.

Desligue o secador antes da limpeza ou manutenção sempre através do interruptor principal instalado no local.

Para efetuar a limpeza do secador não devem ser utilizados dispositivos de limpeza a alta pressão nem jatos de água.

⚠ Perigo de danos causados por produtos de limpeza à base de solventes e produtos abrasivos.

Os produtos que contenham solventes, produtos abrasivos, produtos de limpeza de vidros ou produtos de limpeza multiusos podem provocar danos na superfície das peças plásticas e danificar outras peças.

Efetue uma limpeza ligeiramente húmida do secador com produto de limpeza suave ou com água com sabão e um pano de limpeza macio.

- Efetue a limpeza da junta no interior da porta a toda a volta, utilizando um pano de limpeza húmido.
- Após secar roupa tratada com goma deve limpar o tambor do secador utilizando um pano húmido e macio.
- No final, seque tudo com um pano de limpeza macio.
- Opcionalmente, pode limpar as peças do aparelho em aço inoxidável (p. ex., o tambor) com um produto de limpeza para aço inoxidável.

No lado posterior do secador está localizada a abertura de entrada de ar.

A abertura de entrada de ar nunca deve ser fechada ou coberta com objetos.

Mantenha o espaço envolvente do secador, em especial a zona de entrada de ar, sem algodão.

- Rotor do ventilador

O rotor do ventilador atrás da tampa do filtro de algodão pode estar sujo com resíduos de detergente e algodão.

Verifique o rotor do ventilador de vez em quando e limpe-o se estiver muito sujo.

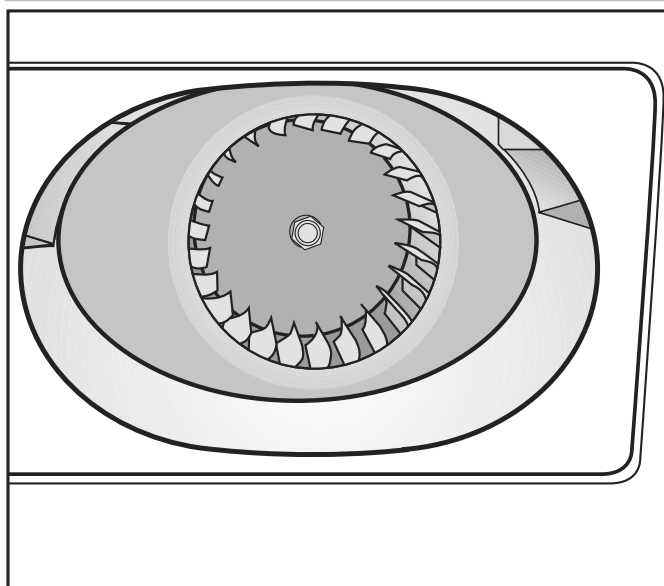

- Com um pano de limpeza húmido, elimine com cuidado a película formada no rotor do ventilador.
- Limpe também a área em frente do rotor do ventilador.

Limpeza e conservação

- aspire o algodão com o aspirador.
- Remova qualquer algodão do interior da tampa do filtro de algodão e do elemento da junta. Tenha cuidado para não danificar o elemento da junta.

- Cobertura na zona de enchimento

Remova a cobertura na zona de enchimento apenas no caso de um bloqueio extremamente severo.

Remover a cobertura

- Olhe para dentro do tambor.

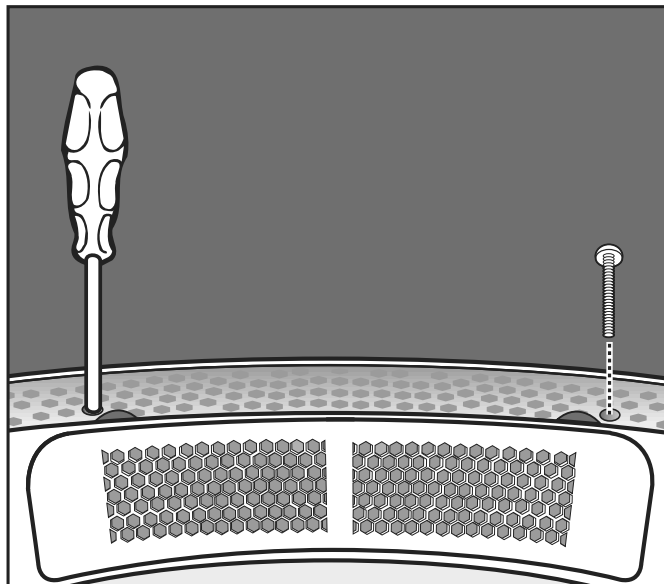

- Por baixo da cobertura, desaparafuse os parafusos Torx à esquerda e à direita através dos orifícios redondos.

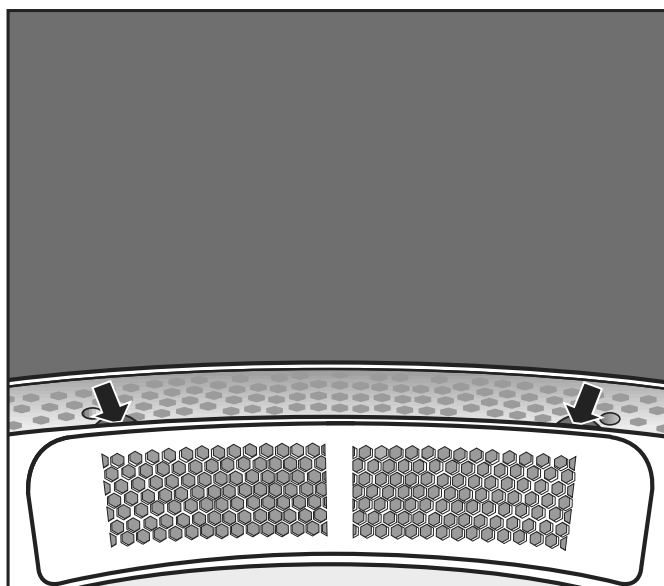

- Segure debaixo da borda da cobertura (ver setas) e remova a cobertura para cima.
- Efetue a limpeza da área de passagem do ar por baixo da cobertura com um aspirador.
- Efetue a limpeza da cobertura.
- Efetue a limpeza da área de passagem do ar à frente do rotor do ventilador (abrir tampa do filtro de algodão).
- Coloque a cobertura com precisão no lado esquerdo ou direito da abertura.

Remontagem

Limpeza e conservação

- Fixar a cobertura
- Pressione a cobertura para baixo em direção ao lado oposto até encaixar de forma perceptível.
 - Olhe para dentro do tambor.
 - Por baixo da cobertura, aparafuse os parafusos Torx à esquerda e à direita através dos orifícios redondos.

Resolução de anomalias

Mensagem	Causa e solução
O visor permanece escuro.	O secador não tem corrente elétrica. <ul style="list-style-type: none"> ■ Verifique a ficha de ligação, o interruptor principal e os fusíveis (no local).
O símbolo // aparece na indicação de tempo após ligar o secador. A tecla sensora Start/Stop pulsa.	O programa de secagem em curso foi interrompido devido à interrupção do fornecimento de energia ou rotação do selector de programas para a posição ☹. <ul style="list-style-type: none"> ■ Toque na tecla sensora Start/Stop intermitente. <p>O programa de secagem interrompido é retomado.</p>
Problema	Causa e solução
A eficiência do secador diminui.	O filtro de algodão no secador está sujo. <ul style="list-style-type: none"> ■ Verifique se o filtro de algodão do secador está sujo e limpe-o, se necessário.
	Ventilação insuficiente <ul style="list-style-type: none"> ■ Certifique-se de que a abertura de entrada de ar e o tubo de saída de ar do secador não estão fechados ou cobertos por objetos.
	Temperatura ambiente muito alta (>40 °C) <ul style="list-style-type: none"> ■ Assegure uma ventilação suficiente no local de instalação. ■ Ligue o secador a uma conduta externa de alimentação de ar e de saída de ar.
Almofadas com enchimento de penas podem ficar com um odor desagradável devido à secagem.	As penas podem desenvolver o seu próprio odor ou odores estranhos, em maior ou menor grau, quando aquecidas. <ul style="list-style-type: none"> ■ O odor diminui após a secagem através de arejamento natural.
Peças em fibra sintética estão carregadas de eletricidade estática após a secagem.	Tecidos sintéticos têm tendência a ficar com eletricidade estática. <ul style="list-style-type: none"> ■ Adicionar amaciador no último ciclo de enxaguagem da roupa pode reduzir a carga de eletricidade estática na secagem.
É acumulado algodão durante a secagem.	Durante a secagem solta-se algodão da roupa que se forma principalmente devido à fricção durante o uso e a lavagem. O desgaste no secador é mínimo. O algodão fica retido no filtro de algodão e pode ser retirado facilmente. <ul style="list-style-type: none"> ■ Ver o capítulo «Limpeza e manutenção».
O processo demora muito tempo a terminar ou até é interrompido.	Ser-lhe-á pedido que limpe a área de passagem do ar. <ul style="list-style-type: none"> ■ Verifique todas as causas possíveis, conforme descrito abaixo.
	O filtro de algodão está obstruído com algodão. <ul style="list-style-type: none"> ■ Elimine o algodão.
	A área de passagem do ar está entupida com, p. ex., cabelo e algodão. <ul style="list-style-type: none"> ■ Limpe a área de passagem do ar.

O que fazer quando ...?

Problema	Causa e solução
	<ul style="list-style-type: none">■ Remova a cobertura na zona de enchimento para limpar a área de passagem do ar por baixo da zona de enchimento.
	<p>O tubo de saída de ar ou a ponta final estão obstruídos, p. ex., com cabelo e algodão.</p> <ul style="list-style-type: none">■ Controle e limpe todos os componentes do tubo de saída de ar (p. ex., tubo de parede, grelha exterior, curvas ou cotovelos etc.).
	<p>A alimentação de ar é insuficiente porque, p. ex., o espaço de instalação é muito pequeno.</p> <ul style="list-style-type: none">■ Abra uma porta ou uma janela durante a secagem para que o ar possa circular.
	<p>A roupa não foi suficientemente centrifugada.</p> <ul style="list-style-type: none">■ Na próxima lavagem selecione velocidades de centrifugação mais elevadas na máquina de lavar roupa.
	<p>O secador está carregado com roupa a mais.</p> <ul style="list-style-type: none">■ Preste atenção à capacidade de carga máxima por programa de secagem.
	<p>Devido aos fechos-éclair metálicos, o teor de humidade da roupa não pode ser determinado com exatidão.</p> <ul style="list-style-type: none">■ No futuro, abra os fechos-éclair.■ Se o problema voltar a surgir, seque as peças de roupa com fechos-éclair longos só no programa de ar quente.
Há formação de água condensada no tambor.	<p>O secador está ligado a uma conduta de saída de ar coletiva.</p> <ul style="list-style-type: none">■ O secador só pode ser instalado com uma válvula antirretorno para o tubo coletor.■ Controle regularmente a válvula antirretorno, verificando possíveis defeitos e, se necessário, efetue a sua substituição.

Contacto no caso de avarias

Contacte o seu distribuidor Miele ou serviço de assistência técnica Miele quando não conseguir solucionar a avaria.

O número de telefone do serviço de assistência técnica Miele encontra-se no final do presente documento.

O serviço de assistência técnica irá precisar da designação do modelo e do número de fabrico. Ambos os dados podem ser consultados na placa de características.

Acessórios que podem ser adquiridos posteriormente

Nos serviço de assistência técnica ou distribuidores Miele, pode adquirir acessórios para este secador.

Situações de instalação

Vista frontal

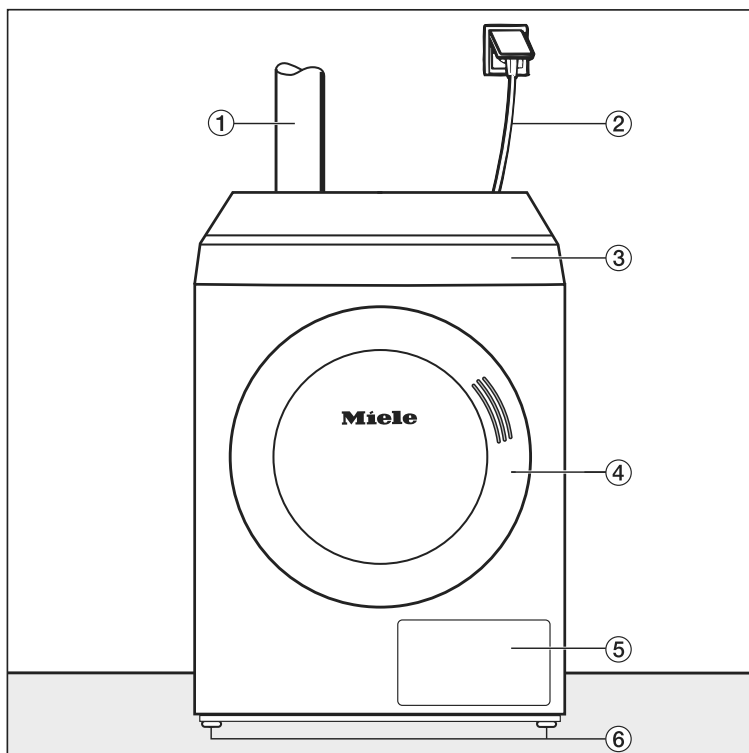

- ① Tubo de saída de ar
- ② Cabo de ligação elétrica
- ③ Painel de comandos com botão seletor rotativo
- ④ Porta
- ⑤ Tampa do filtro de algodão
- ⑥ Quatro pés aparafusáveis reguláveis em altura

Vista lateral

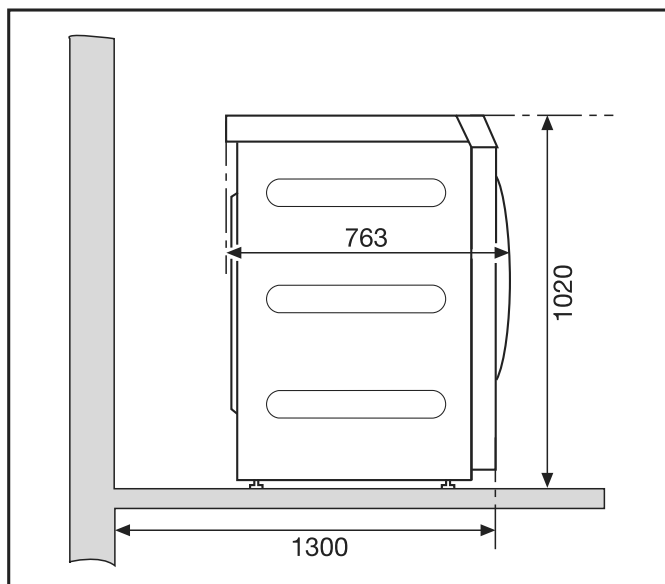

Vista posterior

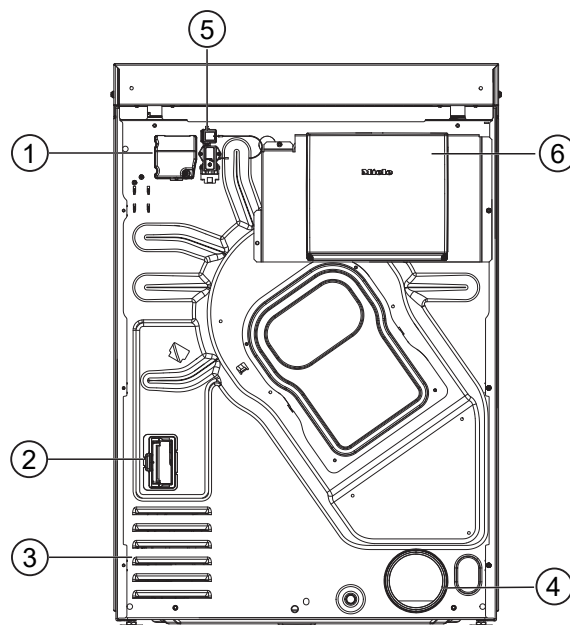

- ① Ligação elétrica
- ② Entrada para o módulo de comunicação
- ③ Aberturas de sucção para ar de secagem
- ④ Canhão de saída de ar Ø 100 mm
- ⑤ Ligação para caixa de comunicação
- ⑥ Caixa de comunicação (opcional)
Para o estabelecimento de ligação com sistemas externos

Vista de cima

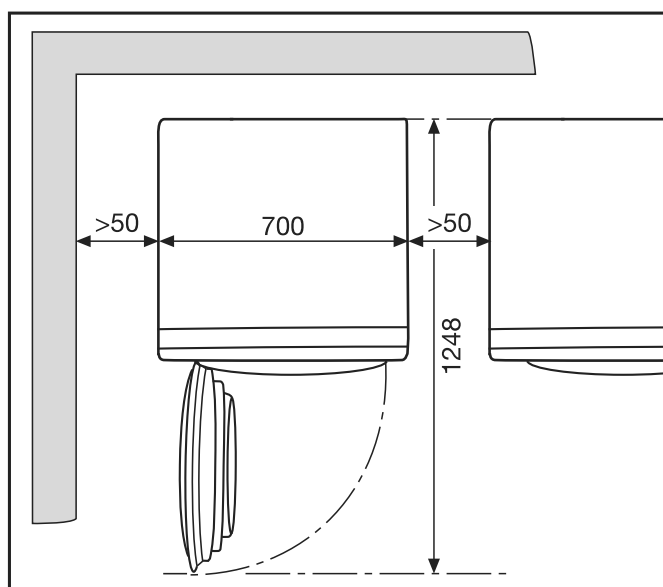

Montagem sobre uma base

Várias sapatas Miele estão disponíveis como acessórios opcionais.

Instalação

⚠ Perigo de ferimentos e de danos materiais devido à fixação em falta do secador.

Quando colocado sobre uma sapata, um secador não seguro pode escorregar e cair da sapata.

Se o secador for instalado numa sapata, deve ser fixado para não escorregar.

O rodapé deve ser fixado ao chão.

Sistema de pagamento

O secador pode ser opcionalmente equipado com um sistema de pagamento (acessório de aquisição posterior na Miele). Para tal, o serviço de assistência técnica da Miele tem de programar uma definição no sistema eletrónico do secador e ligar o sistema de pagamento.

Instalação

Transportar o secador

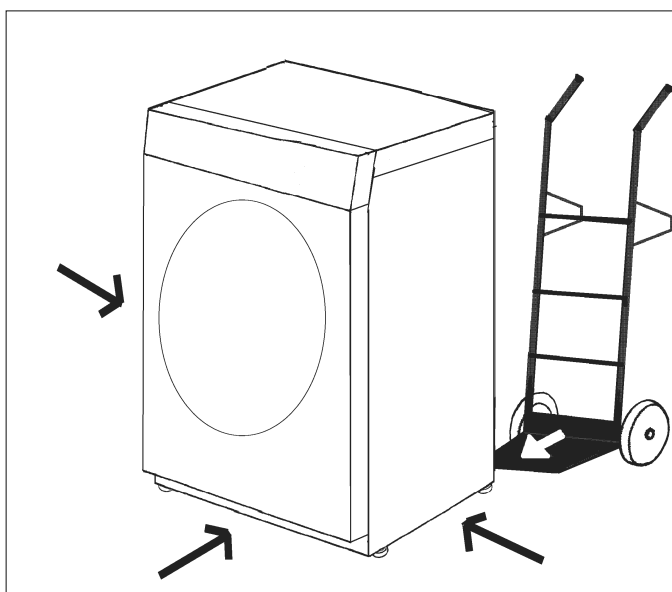

Transporte o secador com uma ajuda de transporte adequada (p. ex. carrinho) até ao local de instalação.

⚠ Perigo de ferimentos devido ao tombo do secador.

Durante o transporte do secador, existe o risco de este tombar.

Ao transportar o secador, assegure a sua estabilidade.

Nivelar



Não instale uma porta que possa ser fechada à chave, uma porta de correr ou uma porta com dobradiças do lado oposto na zona de abertura da porta do secador.

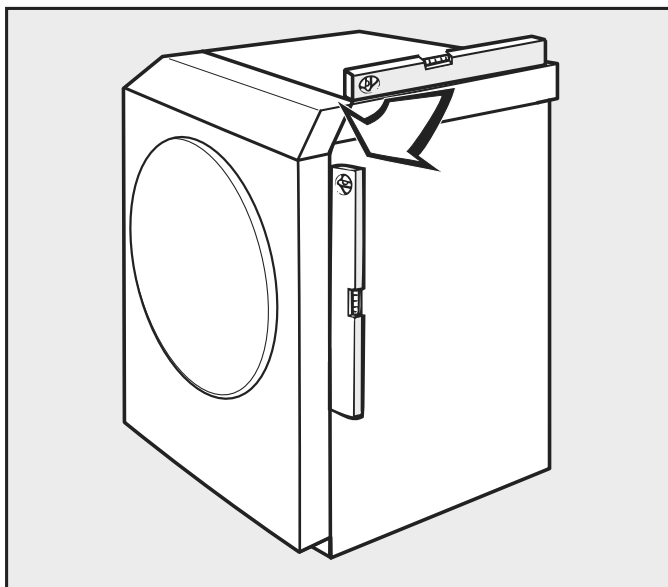

O secador deve estar nivelado e fixado para garantir um funcionamento seguro.

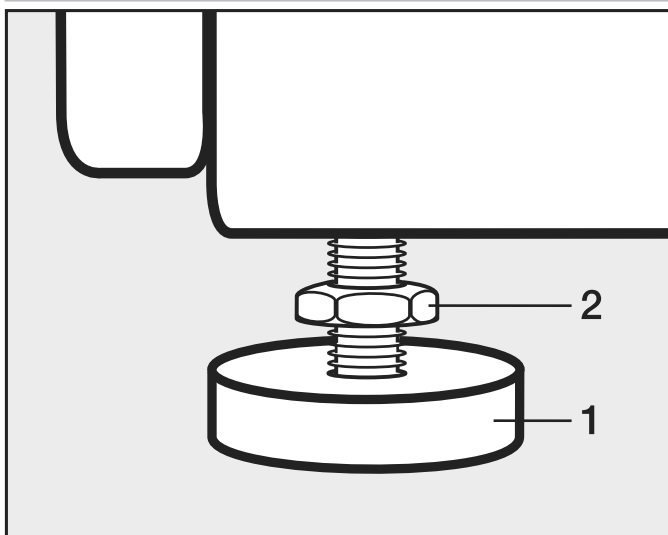

- Desaperte os parafusos (2).
- Nivele irregularidades do piso rodando os pés aparafusáveis (1).
- Aperte os parafusos (2) contra a caixa.

Ligação elétrica

⚠ Perigo devido a ligação elétrica inadequada.

Trabalhos de instalação incorretos podem causar danos materiais consideráveis e ferimentos graves ou morte.

Todos os trabalhos inerentes à ligação elétrica só devem ser executados por eletricitistas qualificados autorizados ou reconhecidos.

Devem ser respeitadas as especificações da norma IEC 60364-4-41 ou as especificações locais para a instalação elétrica.

A tensão de alimentação elétrica necessária, o consumo de energia e os requisitos para a proteção estão indicados na placa de características do secador. Certifique-se de que a tensão de alimentação corresponde à tensão indicada na placa de características, antes de efetuar a ligação elétrica.

Com valores de tensão diferentes, existe o perigo de o secador ficar danificado devido a uma tensão de alimentação elétrica muito elevada.

Se na placa de características estiverem indicados vários valores de tensão, então o secador pode ser comutado para a ligação à respetiva tensão de entrada. Esta comutação só pode ser efetuada pelo serviço de assistência técnica da Miele ou por distribuidores autorizados. Num comutação, devem ser observadas as indicações de colocação de novos fios no esquema elétrico.

O secador pode ser ligado através de uma ligação fixa ou através de um conector de acordo com a norma IEC 60309-1. Para uma ligação fixa, deve estar disponível no local de instalação um dispositivo de desconexão da rede de todos os polos.

Como dispositivo de corte da alimentação são válidos os interruptores que têm uma abertura de contacto com mais de 3 mm. Estes incluem, p. ex., disjuntores, fusíveis e contactores (IEC/EN 60947).

O dispositivo de desconexão da rede (incluindo conector) deve estar protegido contra ligação involuntária e não autorizada se uma interrupção permanente do fornecimento de energia não poder ser controlada a partir de qualquer ponto de acesso.

Dica: De preferência, a ligação do secador à corrente deve ser feita através de conectores, para que as verificações de segurança elétrica possam ser realizadas facilmente (p. ex., durante uma manutenção ou reparação).

- ▶ Não é permitida a instalação de dispositivos que desliguem o secador automaticamente (p. ex., temporizadores).
- ▶ Para aumentar a segurança, deve ser ligado um disjuntor de corrente residual tipo B a montante da máquina. A instalação tem de ser efetuada no local pelo operador.
- ▶ Quando as disposições de instalação locais e nacionais exigirem uma ligação equipotencial, tem de ser estabelecida uma ligação equipotencial com bom contacto. A ligação equipotencial deve ser executada com uma corrente de fuga >10 mA.

Condução do ar de entrada e condução de ar de saída

Ventilação e arejamento

O ar necessário para a secagem é retirado do local de instalação. Garanta um arejamento suficiente do local, p. ex., através de orifícios de arejamento que não possam ser fechados na parede exterior.

- Todas as aberturas de arejamento e ventilação devem estar desobstruídas.
- O arejamento do local só é adequado se não ocorrer nenhuma pressão negativa. Evite pressão negativa, p. ex., através de orifícios de arejamento na parede exterior.
- Deve ser prevista uma secção transversal de 237 cm^2 por abertura de ventilação para cada secador.

O secador suga o ar na sua parte traseira. Por conseguinte, deve ser garantida uma distância suficientemente grande à parede. Caso contrário, não é garantido um fornecimento de ar suficiente e o funcionamento do secador pode ser limitado. Tenha em atenção as distâncias requeridas à parede. O espaço de arejamento entre a base do secador e o solo não pode ser nunca reduzido (p. ex., um rodapé, tapetes de pelo alto).

Condução de ar de saída

O secador apenas pode ser utilizado, quando o ar de saída húmido que surge ao secar é conduzido para o exterior através de um tubo de saída de ar instalado.

As exceções na conceção da condução de ar de saída devem ser realizadas de acordo com os regulamentos de construção dos estados federais. Pergunte à autoridade local em limpeza de chaminés.

- Durante a instalação do tubo de saída de ar, o secador deve ser isolado da rede.
- Assegure-se de que os pontos de ligação estão completamente vedados.
- Utilize apenas materiais resistentes ao calor com uma resistência à temperatura de 80 °C no mín.
- Forma-se condensado na condução de ar de saída. Portanto, insira uma saída para a água condensada no ponto mais baixo da condução de ar de saída.

A ponta final do tubo de saída de ar (p. ex. um tubo de parede) deve ser colocada de forma que o ar de saída húmido

- não retorne ao local de instalação.
- não ocorram quaisquer danos construtivos ou incómodos inaceitáveis.

O ar necessário para a secagem é retirado do local de instalação. Por esse motivo, assegure um bom arejamento do espaço durante a secagem. Caso contrário, existe o perigo de asfixia por eventual aspiração de gases de escape de outras instalações técnicas ou equipamentos de aquecimento e o tempo de secagem é muito mais prolongado.

Instalação

Evite	<ul style="list-style-type: none">- tubos de saída de ar longos.- muitas curvas e cotovelos apertados. <p>Assim, contorna uma capacidade de secagem baixa e um tempo de secagem e necessidade de energia elevado.</p>
Utilize	<ul style="list-style-type: none">- para o tubo de saída de ar: mangueira de saída de ar (p. ex. sistemas de tubos) com um diâmetro mínimo de 100 mm.- para a condução do tubo de saída de ar para o exterior: o tubo de parede* ou a ligação para janela*. <p>* acessório adquirível posteriormente</p>
Determinar o comprimento total do tubo	<p>O tubo de saída de ar com curvas e diferentes componentes, estabelece uma resistência friccional ao ar de saída. Esta resistência friccional é expressa como o comprimento do tubo de comparação. O comprimento do tubo de comparação indica o quão maior é a resistência de, por ex., um cotovelo em comparação com um tubo de plástico reto de 1 metro para águas residuais (Tabela I).</p> <p>Se somar os comprimentos do tubo de comparação de todos os componentes, obtém o comprimento total do tubo. O comprimento total do tubo manifesta quão grande é a resistência de todo sistema do ar de saída.</p> <p>Dado que um diâmetro de tubo maior reduz a resistência, um comprimento total do tubo grande requer um diâmetro de tubo maior (Tabela II).</p>
Modo de procedimento	<ol style="list-style-type: none">1. Meça o comprimento necessário para montar o tubo de saída de ar em linha reta. Multiplique este valor pelo comprimento do tubo de comparação correspondente da tabela I.2. Determine a quantidade de curvas e outros componentes necessários. Some os seus comprimentos dos tubos de comparação com recurso à tabela I.3. Some todos os comprimentos dos tubos de comparação que acabou de determinar: obterá o comprimento total do tubo.4. Na tabela II pode ver o diâmetro de tubo necessário para o comprimento total do tubo.

Tabela I	
Componentes	Comprimento do tubo de comparação
Mangueira de ar de saída (Alu-Flex)*/Tubo (resistência às temper. mín. 80 °C) – 1 m de tubo instalado em linha reta ou 1 m de tubo reto – curva de 45° (raio de curvatura = 0,25 m) – curva de 90° (raio de curvatura = 0,25 m)	1,0 m 0,6 m 0,8 m
O uso de tubo de parede ou ligação para janela é uma exceção na concepção da condução de ar de saída. Esta deve ser realizada em conformidade com os regulamentos de construção dos países. Pergunte à autoridade local em limpeza de chaminés.	
Tubo de parede* ou ligação para janela* – com grelha – com válvula antirretorno (válvula oscilante)	3,8 m 1,5 m
Válvula antirretorno*	14,3 m
*acessório adquirível posteriormente	

Tabela II	
Comprimento total do tubo máximo permitido	diâmetro necessário
20 m	100 mm
40 m	125 mm
80 m	150 mm

Exemplo de cálculo

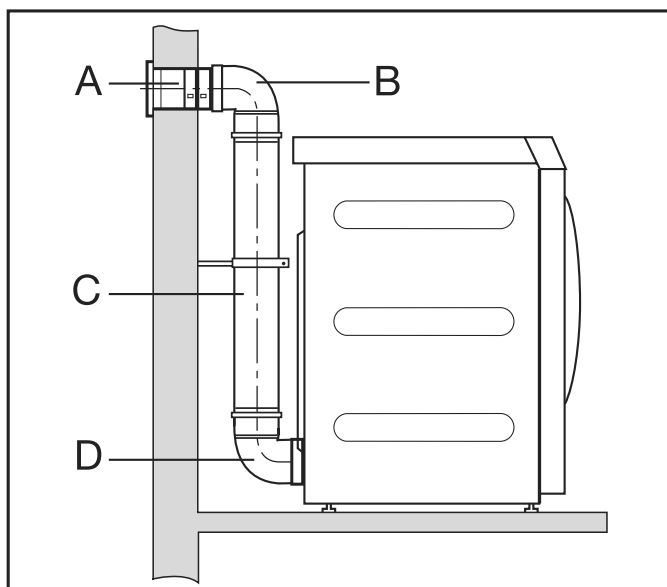

Instalação

A	Tubo de parede, com grelha = 1 x 3,8 m de comprimento do tubo de comparação	= 3,8 m
B/D	2 curvas, 90° = 2 x 0,8 m de comprimento do tubo de comparação	= 1,6 m
C	Tubo 0,5 m = 0,5 x 1 m de comprimento do tubo de comparação	= 0,5 m
Comprimento total do tubo		= 5,9 m

Resultado: o comprimento total do tubo é inferior a 20 m (de acordo com a tabela II). Portanto, um diâmetro do tubo de 100 mm é suficiente.

Dimensionamento do canhão de saída de ar

Vista de cima

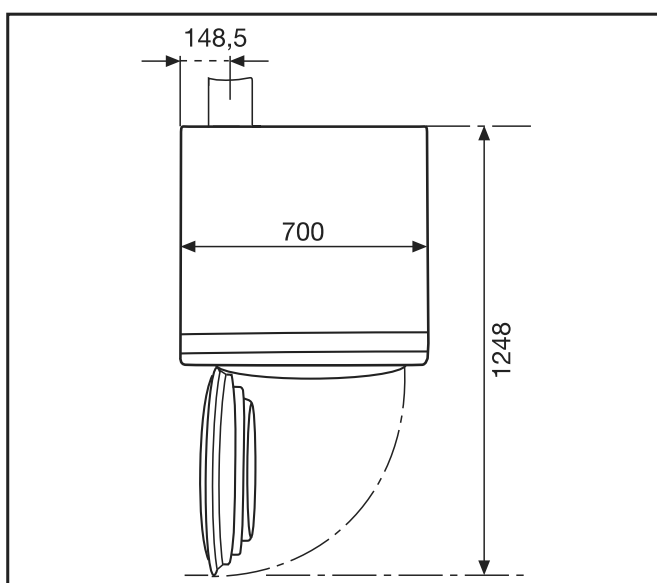

Vista posterior

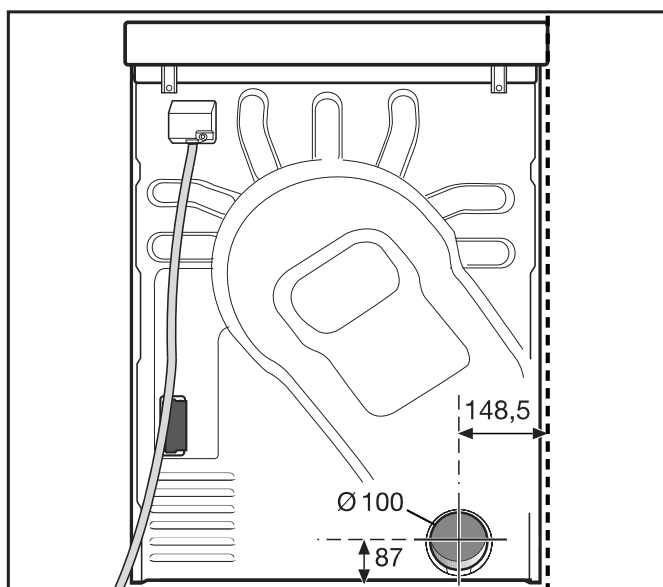

Condução de ar de saída com tubos ligados

Precisa

- do canhão de ligação (anexo);
- de tubos e peças de transição do setor.

Utilize apenas materiais resistentes ao calor com uma resistência à temperatura de 80 °C no mín.

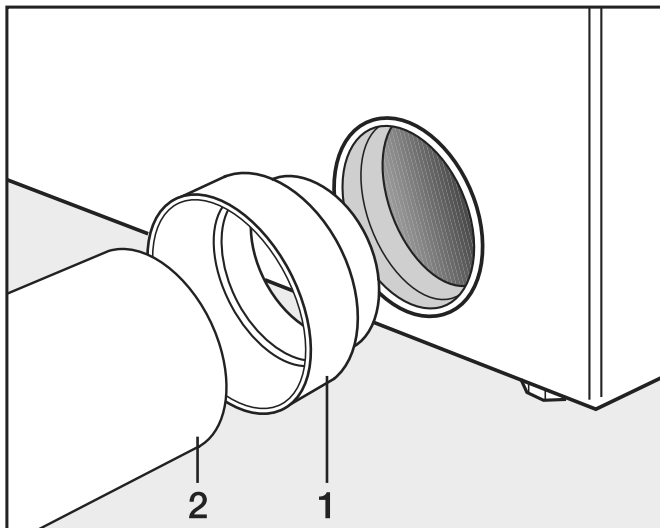

- Instale o canhão de ligação (1) e o tubo (2).

⚠ Envolve fita adesiva metálica resistente ao calor em torno dos pontos de encaixe.

Condução de ar de saída com Alu-Flex

Precisa

- do adaptador (anexo);
- da mangueira de ar de saída Alu-Flex (acessório opcional).

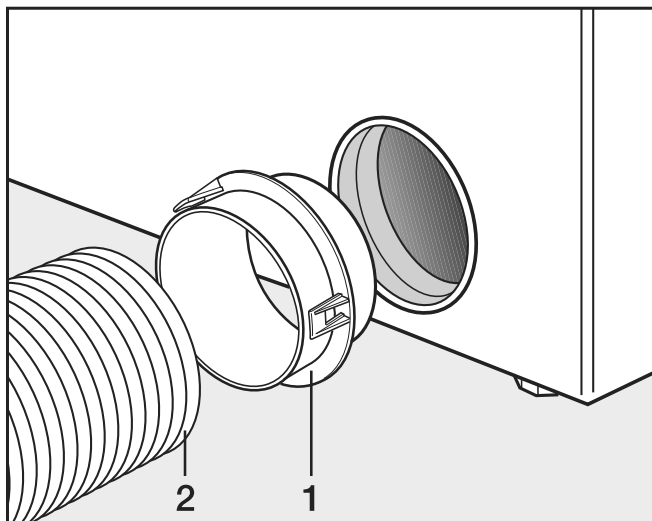

- Instale o adaptador (1) e a mangueira de ar de saída Alu-Flex (2).

⚠ Envolve fita adesiva metálica resistente ao calor em torno dos pontos de encaixe.

Instalação

Tubo coletor de ar de exaustão

Um tubo coletor de ar de exaustão só é permitido em casos excepcionais. O tubo coletor de ar de exaustão deve ser aprovado pela autoridade local em limpeza de chaminés.

⚠ Deve ser instalada uma válvula antirretorno por secador. Caso contrário, os secadores podem ser danificados pelo retorno de água de condensação e a segurança elétrica pode ser afetada.

Em caso de instalação de 3 até 5 secadores no máx., deve ser aumentado o diâmetro do tubo **D**.

Número de secadores	Fator de aumento para o diâmetro do tubo de acordo com a tabela II
3	1,25
4-5	1,5

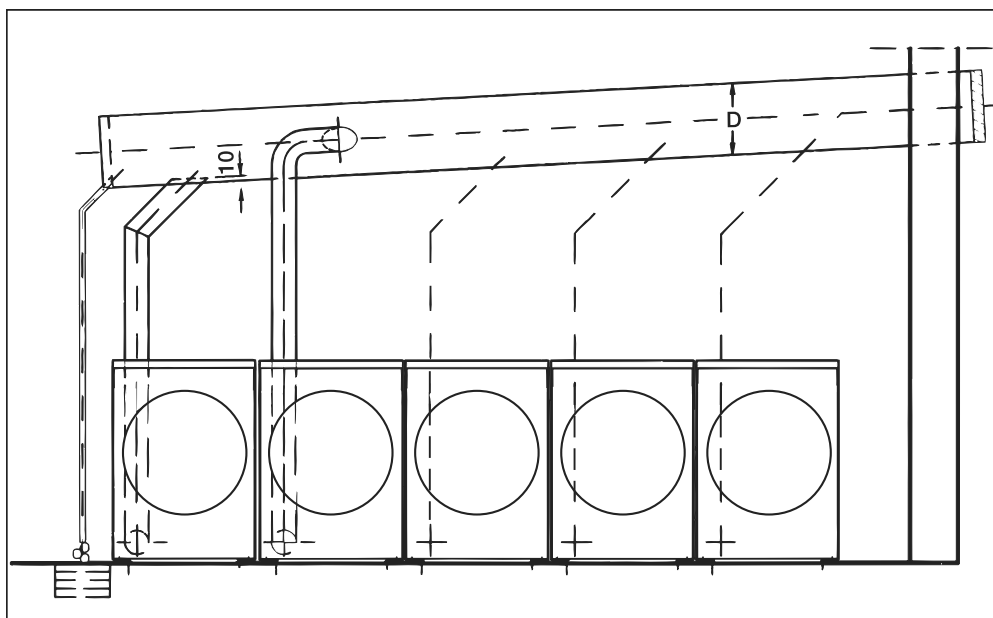

⚠ Perigo de choque elétrico e ferimentos devido à utilização do secador sem um revestimento exterior completo. Quando o revestimento exterior é removido, há acesso a peças de máquinas condutoras de tensão ou rotativas. Após a instalação do secador certifique-se de que todas as peças removíveis do revestimento exterior estão totalmente montadas.

Acessórios que podem ser adquiridos posteriormente

► Só é possível montar acessórios, se estes forem expressamente aprovados pela Miele. Se forem montadas ou ligadas outras peças, fica excluído o direito à garantia e/ou a responsabilidade pelo produto.

Caixa de comunicação

A caixa de comunicação opcional permite que hardware externo da Miele e outros fornecedores seja ligado à máquina Miele Professional. Hardware externo são, p. ex., sistemas de pagamento, sistemas de gestão de picos de energia, sensores de pressão ou uma válvula externa de exaustão de ar.

A caixa de comunicação é alimentada com tensão de rede através da máquina Miele Professional.

O conjunto adquirido em separado consiste da caixa de comunicação e correspondentes materiais de fixação para uma fácil colocação na máquina ou mesmo numa parede.

APCL106

Uma ligação de dados entre o equipamento profissional da Miele e um equipamento de processamento de dados pode ser estabelecida através do módulo de comunicação da Miele opcional, de acordo com o padrão Ethernet ou Wi-Fi.

O módulo de comunicação é inserido na entrada para comunicação de série das máquinas. O módulo de comunicação oferece a possibilidade de comunicar com sistemas externos (p. ex. terminais centrais de caixa inteligentes ou soluções de pagamento) por app de forma inteligente. Adicionalmente, podem ser emitidas informações detalhadas sobre o estado do aparelho e do programa.

Este módulo é a base para a comunicação por cabo com Miele MOVE.

Não é possível uma integração do aparelho no sistema «Miele@home» para o setor doméstico.

O módulo de comunicação destina-se apenas à utilização comercial e é fornecido com tensão de rede diretamente através do equipamento profissional da Miele. Não é necessária uma ligação à rede adicional. A interface Ethernet proveniente do módulo de comunicação está em conformidade com o SELV (sistema de extra baixa tensão) de acordo com a EN 60950. Os aparelhos externos ligados devem igualmente estar em conformidade com o SELV.

Proteção e segurança de dados

Assim que ativar a função de ligação em rede e conectar o seu aparelho à internet, este envia os seguintes dados para a Miele Cloud:

- Número de fabrico do equipamento
- Modelo do aparelho e equipamento técnico
- Estado do aparelho
- Informações sobre o estado do software do seu aparelho

Inicialmente, estes dados não são atribuídos a qualquer utilizador específico nem armazenados de modo persistente. Só quando associa o seu aparelho a um utilizador é que ocorre um armazenamento persistente dos dados e uma atribuição específica dos mesmos. A transferência e tratamento de dados ocorre de acordo com os elevados padrões de segurança da Miele.

Acessórios que podem ser adquiridos posteriormente

Regulação de fábrica da configuração de rede

Pode repor todas as regulações do módulo de comunicação ou do seu módulo Wi-Fi integrado para as regulações de fábrica. Reponha a configuração de rede se eliminar o seu aparelho, se o vender ou se colocar em funcionamento um aparelho usado. Só assim fica garantido que removeu todos os dados pessoais e que o proprietário anterior já não consegue aceder ao seu aparelho.

Direitos de autor e licenças

Para operar e controlar o módulo de comunicação, a Miele utiliza softwares próprios ou de terceiros, que não estão sujeitos à chamada condição de licença Open Source. Estes softwares/componentes de software estão protegidos por direitos de autor. Os direitos de autor da Miele e de terceiros devem ser respeitados.

Além disso, estão incluídos no presente módulo de comunicação componentes de software que são distribuídos sob condições de licença Open Source. Pode consultar os componentes Open Source incluídos, juntamente com as declarações de direitos de autor correspondentes, cópias das respetivas condições de licença aplicáveis, bem como, se necessário, outras informações localmente via IP, através de um navegador web (*https://<ip address>/Licenses*). Os regulamentos referentes a responsabilidade e garantia aí indicados das condições de licença de Open Source aplicam-se apenas aos respetivos detentores de direitos.

Dispositivo de pagamento

O secador pode ser opcionalmente controlado por um dispositivo de pagamento (por exemplo, para utilização em lavandarias self-service). Como acessórios opcionais Miele estão disponíveis dispositivos de pagamento para pagamentos sem dinheiro e dispositivos de pagamento com verificadores mecânicos ou eletrónicos de moedas para grupos-alvo específicos.

A programação necessária para a ligação apenas deve ser efetuada pelo serviço de assistência técnica da Miele ou distribuidores Miele. Para a ligação de um dispositivo de pagamento, não é necessária uma alimentação de tensão externa.

Caraterísticas técnicas

	PDR 510 EL
Altura	1020 mm
Largura	700 mm
Profundidade	763 mm
Profundidade com a porta aberta	1248 mm
Volume do tambor	180 l
Capacidade de carga máxima (roupa seca)	10 kg
Tensão de ligação	ver a placa de caraterísticas
Disjuntor (no local de instalação)	ver a placa de caraterísticas
Consumo de energia	ver a placa de caraterísticas
Certificados atribuídos	ver a placa de caraterísticas
Aplicação da norma relativa à segurança do produto	EN/IEC 60335-1; EN 50570; IEC 60335-2-11
Nível de pressão sonora, EN ISO 11204	50 dB (A) re 20 µPa
Nível de potência sonora, EN ISO 9614-2	58 dB (A)
Temperatura ambiente permitida	2–40 °C
Banda de frequência	2,4000–2,4835 GHz
Potência máxima de transmissão	< 100 mW

Declaração de Conformidade UE

A Miele declara que o secador tipo PT011 cumpre a Diretiva 2014/53/UE.

O texto integral da Declaração de Conformidade UE pode ser consultado num dos seguintes URLs:

- Em <https://www.miele.pt/professional/index.htm> sob «Produtos», «Download»
- Em <https://www.miele.pt/professional/instrucoes-de-utilizacao-177.htm> através do nome do produto ou do número de fabrico

Miele

Miele Portuguesa, Lda.

Lisboa:

MIELE Experience Center

Av. do Forte, 5
2790-073 Carnaxide

Contactos:

Telf.: 21 4248 100

Fax: 21 4248 109

Assistência técnica 808 200 687

E-Mail: professional@miele.pt

Website: www.miele-professional.pt



Miele & Cie. KG
Carl-Miele-Straße 29, 33332 Gütersloh, Alemanha