















Bruks- och monteringsanvisning Kyl/frys-kombination



Läs **ovillkorligen** bruks- och monteringsanvisningen före uppställning, installation och idrifttagning.
På så vis undviker du skador och olyckor.

Innehåll

Säkerhetsanvisningar och varningar	5
Bidra till att skona miljön	13
Spara energi	14
Beskrivning av skåpet	16
Tillbehör	18
Medföljande tillbehör	18
Extra tillbehör	18
Första gången produkten används	20
Innan den första användningen	20
Ansluta skåpet	20
Koppla in och stänga av skåpet	21
Touchdisplay	21
Starta kyl/frys-kombinationen	21
Startskärm	22
Stänga av kylskåpet	22
Om skåpet ska stå oanvänt under en längre tid	23
Rätt temperatur	24
... i kyldelell	24
... i frysdelen	24
Temperaturindikering	25
Ställa in temperatur	25
Möjliga inställningsvärden för temperaturen	25
Använda snabbinfrysning	26
Snabbinfrysningfunktionen ❄	26
Aktivera eller avaktivera snabbinfrysningfunktionen	26
Visa vald funktion	26
Temperatur- och dörrlarm	27
Temperaturlarm	27
Dörrlarm	28
Göra ytterligare inställningar	29
Översikt inställningar	29

Förklaringar till inställningarna.....	32
Koppla in och stänga av partyläge 	32
Använda äggklocka  (QuickCool timer).....	33
Aktivera och avaktivera driftspärren  / 	34
Stänga av skåpet 	34
Aktivering och avstängning av sabbatläge 	35
Ställ in tiden för aktivering av dörrlarm 	36
Koppla in och stänga av ljudsignal  / 	36
Inställning och avstängning av ljudet för varnings- och ljudsignaler 	36
Ställa in ljusstyrka i displayen 	37
Ställa in temperaturenhet °C/°F.....	37
Stänga av demoläge 	37
Återställa fabriksinställningar 	37
Hämta information 	37
Påminnelse: Byta kolfilter 	38
Förvara livsmedel i kylzonen	39
Olika kylzoner.....	39
Inte lämpligt att ha i kylskåp.....	40
Anvisningar för inköp av livsmedel.....	40
Förvara livsmedel rätt.....	40
Ändra inredningen	41
Flytta dörrhyllor och flaskhyllor.....	41
Flytta hyllplan.....	41
Flytta flaskstödet eller ta bort det.....	41
Flytta flaskhylla.....	42
Flytta kolfiltret.....	42
Frysa in och förvara livsmedel	43
Maximal infrysningsmängd.....	43
Vad händer när man fryser in färsk livsmedel?.....	43
Förvara djupfrost färdigmat.....	43
Frysa in livsmedel själv.....	44
Innan livsmedlen läggs in i skåpet.....	44
Använda tillbehör.....	46
Ändra inredningen.....	46
Avfrostning	47
Rengöring och skötsel	50
Anvisningar för rengöringsmedel.....	50
Förbereda skåpet för att göra rent det.....	51
Rengöra insida och tillbehör.....	52

Innehåll

Rengör dörrar och sidoväggar	53
Rengöra ventilationsöppningarna	53
Rengöra baksida – kompressor och metallgaller	53
Rengöra luckans tätning.....	54
Ta skåpet i drift efter rengöring	54
Byta kolfilter.....	55
Hur du klarar av mindre fel själv	56
Orsaker till ljud.....	64
Miele service	65
Få hjälp vid eventuella störningar	65
– Visa licensvillkor	65
EPREL-databas	65
Mieles garanti	65
Installation.....	66
Uppställningsanvisningar	66
Placering side-by-side	66
Uppställningsplats.....	66
Ventilation.....	67
Montera medföljande väggavståndshållare	67
Ställa upp kylskåpet	68
Stötta upp dörren	68
Bygga in kyl/frys-kombinationen mellan köksskåp.....	69
Mått	70
Ändra dörrupphängning	71
Rikta skåpets dörrar	77
Elanslutning	78

Säkerhetsanvisningar och varningar

Detta skåp uppfyller gällande säkerhetskrav. Felaktig användning kan dock medföra person- och saksador.

Läs bruks- och monteringsanvisningen noga innan du börjar använda skåpet. Det är viktigt eftersom den innehåller information om inbyggnad, säkerhet, användning och underhåll. På så vis undviker du personskador samt skador på skåpet.

I enlighet med normen IEC 60335-1 påpekar Miele att det är viktigt att läsa all tillgänglig information om installation av skåpet samt säkerhetsanvisningarna och varningarna.

Miele tar inget ansvar för skador som har uppstått på grund av att dessa anvisningar inte har följts.

Spara bruks- och monteringsanvisningen och överlämna den vid eventuellt ägarbyte.

Användningsområde

- ▶ Skåpet är avsedd att användas i privata hushåll och i hushållsliknande miljöer, som till exempel
 - i affärer, kontor, och liknande arbetsmiljöer
 - i jordbruksfastigheter
 - av kunder på hotell, motell, bed and breakfasts, och andra typiska hushållsmiljöer.

Den är inte avsedd att användas utomhus.

- ▶ Skåpet är endast avsett att användas i hushåll för kylning och förvaring av livsmedel samt för förvaring av frysta livsmedel och infrysning av färska livsmedel samt beredning av is. All annan användning är otillåten.

Säkerhetsanvisningar och varningar

► Skåpet är inte avsett för förvaring och kylning av mediciner, blodplasma, laboratoriepreparat eller liknande ämnen eller produkter enligt medicinproduktdirektivet. En felaktig användning av skåpet kan medföra skador på de livsmedel som förvaras eller att de förstörs helt. Skåpet är inte heller avsett att användas i utrymmen med explosionsrisk.

Miele ansvarar inte för skador som har uppkommit till följd av otillåten eller felaktig användning.

► Personer (barn inräknade), som på grund av sina fysiska, sensoriska eller psykiska förmågor, eller på grund av bristande erfarenhet eller okunskap, inte är kapabla att använda skåpet på ett säkert sätt, måste hållas under uppsikt vid användningen.

Dessa personer får endast använda skåpet utan uppsikt om de har blivit instruerade i hur det ska användas samt förstått vad som kan gå fel.

Om det finns barn i hemmet

► Barn under åtta år bör hållas borta från skåpet. De får endast använda det under uppsikt.

► Barn från åtta år och uppåt får endast använda skåpet utan uppsikt under förutsättning att de känner till hur man använder det på ett säkert sätt. Barn måste kunna se och förstå riskerna med en felaktig användning.

► Barn får inte rengöra eller underhålla skåpet utan uppsikt.

► Håll uppsikt över barn som befinner sig i närheten av skåpet. Låt inga barn leka med det.

► Kvävningrisk! Barn kan under lek linda in sig i förpackningsmaterial (till exempel plastfolie) eller dra det över huvudet och kvävas. Håll därför barn borta från förpackningsmaterial.

Teknisk säkerhet

► Tätheten i kretsloppet med köldmedium har kontrollerats. Detta skåp uppfyller gällande säkerhetskrav och EU-riktlinjer.



► Detta skåp innehåller köldmediet isobutan (R600a), en miljömäsig hållbar men brännbar naturgas. Den skadar inte ozonskiktet och förstärker inte växthuseffekten.

Användningen av detta miljövänliga köldmedium har delvis inneburit en ökning av driftljuden. Förutom kompressorns driftljud kan det höras ljud när köldmediet strömmar genom kylkretsloppet. Dessa effekter går tyvärr inte att undvika, men har ingen påverkan på skåpets effekt.

Se till att ingen del av kylkretsloppet skadas vid transport och montering/uppställning av skåpet. Utsprutande köldmedium kan leda till ögonskador.

Vid skador på skåpet:

- Undvik öppen eld och saker som är lättantändliga.
- Bryt strömmen till skåpet.
- Ventilera rummet där skåp står i några minuter.
- Kontakta Miele service.

► Ju mer köldmedium som finns i ett skåp desto större måste rummet vara där kylen ska stå. Om kylen skulle börja läcka kan det hända att det bildas en lättantändlig blandning av gas och luft. Per 11 g köldmedium måste rummet vara minst 1 m³ stort. Mängden köldmedium står på typskylten på insidan av skåpet.

► Anslutningsinformationen (säkring, frekvens och spänning) på typskylten måste absolut överensstämma med elnätets för att undvika skador på skåpet. Jämför denna information före anslutning. Rådfråga en elektriker vid tveksamhet.

Säkerhetsanvisningar och varningar

- ▶ Skåpets elektriska säkerhet garanteras endast om det ansluts till ett jordat eluttag som är installerat enligt gällande föreskrifter. Det är mycket viktigt att denna grundläggande säkerhetsförutsättning är uppfylld. Låt en elektriker kontrollera installationen vid tveksamhet.
- ▶ Tillförlitlig och säker drift av skåpet garanteras endast när det är anslutet till det offentliga elnätet.
- ▶ För att undvika risker för användaren måste anslutningskabeln, om den är skadad, bytas ut av Miele service eller en av Miele auktoriserad fackman.
- ▶ Grenuttag eller förlängningskablar uppfyller inte den nödvändiga säkerheten (brandfara). Anslut inte skåpet till elnätet med hjälp av sådana.
- ▶ Om spänningsförande delar eller nätanslutningskabeln kommer i kontakt med fukt kan det orsaka kortslutning. Ta därför inte skåpet i bruk på platser där exempelvis mycket fukt och stänk kan förekomma (till exempel garage, tvättstugor och så vidare).
- ▶ Detta skåp får inte användas på platser som inte är fasta (till exempel båtar).
- ▶ Ett skadat skåp kan vara en fara för din säkerhet. Kontrollera att det inte har några synliga skador. Ta aldrig ett skadat skåp i drift.
- ▶ Skåpet är inte avsett att användas utomhus.
- ▶ Vid installation, underhållsarbeten och reparationer måste skåpet vara spänningsfritt. Det är det endast i något av följande fall:
 - När säkringarna är frånslagna.
 - När skruvsäkringarna är helt utskruvade.
 - När anslutningskabeln är utdragen ur eluttaget. Dra i stickproppen, inte i anslutningskabeln, för att bryta strömmen.

Säkerhetsanvisningar och varningar

- ▶ Ej fackmässigt utförd installation, underhåll och reparation kan medföra avsevärda risker för användaren. Installationer, underhåll och reparationer får endast utföras av en av Miele auktoriserad fackman.
- ▶ Garantin upphör om skåpet repareras av någon annan än av Miele auktoriserad service.
- ▶ Defekta delar får endast bytas ut mot originaldelar från Miele. Endast för dessa delar garanterar Miele att alla säkerhetskrav uppfylls.
- ▶ Detta skåp är på grund av speciella krav (som till exempel temperatur, fukt, kemisk beständighet, reptålighet och vibration) utrustat med en speciallampa. Denna lampa får bara användas för det avsedda ändamålet. Den är inte anpassad för vanlig rumsbelysning. Lampan får bara bytas av Miele service eller en behörig elektriker. Detta skåp har flera ljuskällor med minst energieffektivitetsklass G.

Användning

- ▶ Beroende på skåpets klimatklass får vissa fastställda rumstemperaturer inte över- eller underskridas. Klimatklassen framgår av typskylten på skåpets insida. En lägre omgivande temperatur medför att kompressorn står stilla längre stunder, vilket gör att skåpet inte kan hålla nödvändig temperatur.
- ▶ Om ventilationsöppningarna täcks för eller blockeras ökar energiförbrukningen och skador på skåpet kan inte uteslutas.
- ▶ Om fett- eller oljehaltiga livsmedel förvaras i skåpet eller i skåpdörren, se till att det fett eller den olja som eventuellt rinner ut inte kommer i kontakt med skåpets plastdelar. Då kan spänningssprickor i plasten bildas som kan leda till att plasten spricker helt.
- ▶ Risk för brand och explosion. Förvara inga explosiva ämnen eller produkter med brännbara drivgaser (till exempel sprayburkar) i skåpet. Antändbara gasblandningar kan antändas av elektriska komponenter.

Säkerhetsanvisningar och varningar

- ▶ Explosionsrisk. Använd inga elektriska maskiner i skåpet (till exempel för att tillverka mjukglass). Det kan leda till att det uppstår gnistor.
- ▶ Risk för person- och sakskador. Förvara inte burkar och flaskor med kolsyrade drycker eller vätskor som kan frysa i skåpet. Burkarna eller flaskorna kan spricka eller explodera.
- ▶ Risk för person- och sakskador. Flaskor som förvarats i frysen för snabbkyllning måste tas ut igen senast efter en timme. Flaskorna kan spricka eller explodera.
- ▶ Skaderisk. Rör inte frysgods och metalldelar med blöta händer. Händerna kan frysa fast.
- ▶ Skaderisk. Stoppa aldrig isbitar och glass, särskilt isglass, som kommer direkt ur frysdelen i munnen. Den mycket låga temperaturen medför risk för att läpparna eller tungan fryser fast vid frysgodset.
- ▶ Frys inte in delvis eller helt upptinade livsmedel igen. Förbruka dem så snabbt som möjligt, annars sjunker livsmedlets näringsvärde och de förstörs. Du kan frysa in livsmedlet igen efter det att du har kokat eller stekt dem.
- ▶ Vid förtäring av livsmedel som förvarats för länge finns risk för matförgiftning. Hållbarheten beror på flera faktorer, såsom exempelvis varans färskhet, dess kvalitet och förvaringstemperatur. Kontrollera hållbarhetsdatum och livsmedelstillverkarens förvaringsanvisningar!

Tillbehör och reservdelar

- ▶ Använd bara originaldelar från Miele. Om ej godkända tillbehör används gäller inte längre garanti och/eller produktansvar och Miele kan inte längre garantera att säkerhetsbestämmelserna uppfylls.
- ▶ Miele garanterar tillgängligheten av reservdelar till ditt skåp i upp till 15 år (minst 10 år) efter att modellserien har utgått ur sortimentet.

Rengöring och skötsel

- ▶ Behandla aldrig tätningarna med olja eller fett. De blir då porösa med tiden.
- ▶ Ångan i en ångrengörare kan tränga fram till spänningsledande delar och orsaka kortslutning. Använd därför aldrig ångrengörare vid rengöring av skåpet.
- ▶ Spetsiga och vassa föremål skadar kylslingorna och skåpet slutar fungera. Använd därför aldrig spetsiga eller vassa föremål för att
 - ta bort frost- och isskikt
 - lossa isblock och fastfrusna livsmedelsförpackningar.
- ▶ Ställ aldrig in elektriska värmeelement eller stearinljus i skåpet för avfrostning. Plasten skadas.
- ▶ Använd inga sprayer eller avisningsmedel. De kan bilda explosiva gaser, innehålla för plasten skadliga lösnings- eller drivmedel eller vara hälsovådliga.

Transport

- ▶ Transportera alltid skåpet stående och i transportförpackningen för att det inte ska skadas.
- ▶ Risk för person- och saksador. Var alltid två när ni transporterar och flyttar skåpet eftersom det är mycket tungt.

Hantering av uttjänat skåp

- ▶ Se till att göra dörrlåset obrukbart innan skåpet lämnas in för återvinning. Därmed förhindras att barn som leker råkar låsa in sig och därmed utsätts för livsfara.
- ▶ Utsprutande köldmedium kan leda till ögonskador. Skada inga delar av skåpets kylsystem genom att exempelvis
 - sticka hål på förångarens kylmedelskanaler
 - bryta av rörledningar

Säkerhetsanvisningar och varningar

- skrapa av ytbeläggningar.

Symbol på kompressorn (beroende på modell)

Denna anvisning har endast betydelse vid återvinning. Vid normal drift är det ingen fara!



- ▶ Oljan i kompressorn kan vara dödlig om man sväljer den eller om den kommer ner i luftvägarna.

Transportförpackning

Förpackningen skyddar skåpet mot transportskador. Förpackningsmaterialen är valda med hänsyn till miljön och är därför återvinningsbara.

Förpackning/emballage som återförs till materialkretsloppet innebär minskad råvaruförbrukning och mindre mängder avfall.

Hantering av uttjänt skåp

Uttjänade elektriska och elektroniska produkter innehåller i många fall material som kan återanvändas. Men de innehåller även skadliga ämnen som är nödvändiga beståndsdelar för produkternas funktion och säkerhet. Om sådana ämnen hamnar i hushållsavfallet eller hanteras på fel sätt kan det medföra skador på människors hälsa och miljön. Kasta därför på inga villkor den uttjänade produkten i hushållsavfallet.

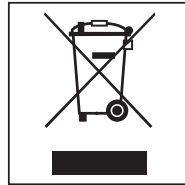

Lämna in uttjänade elektriska och elektroniska maskiner till en återvinningsstation. Du är själv ansvarig för att radera eventuella personliga uppgifter som kan stå på skåpet.

Se till att skåpets rörledningar inte går sönder innan den lämnas in för miljövänligt omhändertagande.

På detta sätt säkerställs att köldmediet i skåpet och oljan i kompressorn inte läcker ut.

Se till att den uttjänade skåpet förvaras barnsäkert tills den lämnas in för omhändertagande. Följ anvisningarna i avsnittet "Säkerhetsanvisningar och varningar".

Spara energi

	Normal energiförbrukning	Ökad energiförbrukning
Uppställning/skötsel	I ventilerade rum.	I stängda, oventilerade rum.
	Skyddad från direkt solljus.	I direkt solljus.
	Inte bredvid en värmekälla (element och/eller spis).	Bredvid en värmekälla (element och/eller spis).
	Vid idealisk rumstemperatur på 20 °C.	Vid hög rumstemperatur från 25 °C.
	Täck inte över ventilationsöppningarna och rengör dem regelbundet från damm.	Vid övertäckta och igendammade ventilationsöppningar.
	Damma av kompressor och metallgaller (värmväxlare) på baksidan av skåpet minst en gång om året.	Vid mycket damm på kompressor och metallgaller (värmväxlare).
Temperaturinställning	Kylidel 5 °C	Ju lägre temperatur, desto högre energiförbrukning!
	Frysdel -18 °C	

	Normal energiförbrukning	Ökad energiförbrukning
Användning	När lådorna, hyllplanen och dörrhyllorna är placerade som vid leverans.	
	Öppna dörren endast vid behov och så kort tid som möjligt. Sortera livsmedlen väl.	Om dörren öppnas länge och ofta innebär det att varm rumsluft strömmar in och kylan går förlorad. Skåpet försöker kylas ner och kompressorns gångtid ökar.
	Ta med en kylväska när du handlar och placera ut livsmedlen jämnt i skåpet. Ställ tillbaka mat som du har tagit ut så snabbt som möjligt innan den blir för varm. Låt varm mat och dryck svalna innan den ställs in i skåpet.	Varm mat och livsmedel värmer upp skåpet. Skåpet försöker kylas ner och kompressorns gångtid ökar.
	Förpacka livsmedlen väl eller förvara dem väl övertäckta.	Förångning och kondensering av vätska i skåpet orsakar minskad kyleffekt.
	Låt frysta livsmedel tina i kylzonen.	
	För att luftcirkulationen ska fungera bör lådor och hyllplan inte vara överfyllda.	En försämrad luftström orsakar minskad kyleffekt.
Avfrostning	Frosta av frysdelen när den har ett isskikt på max 0,5 cm.	Isskikt försämrar överföring av kyla till frysgodset.

Beskrivning av skåpet

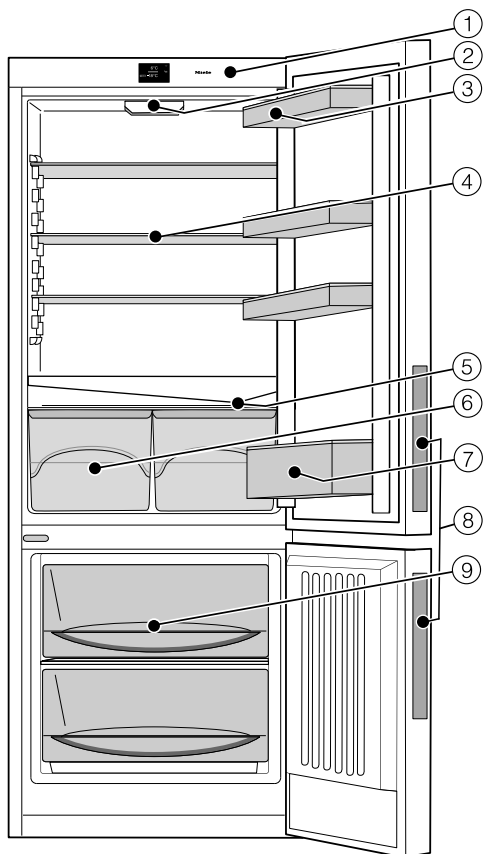







- ① Manöverpanel med display
- ② Innerbelysning
- ③ Dörrhylla
- ④ Hyllplan
- ⑤ Uppsamlingsränna och avloppsrör för avfrostningsvatten
- ⑥ Frukt- och grönsakslådor
- ⑦ Flaskhylla med flaskhållare
- ⑧ Handtag
- ⑨ Fryslådor

För enklare uppställning finns grepp för transport upptill på skåpets baksida och transporthjul under skåpet.

Denna bild visar ett exempel.

Symboler i displayen

Använda skåpet

Symbol		Funktion
	Standby	Koppla in skåpet
	Inställningsläge	Göra inställningar (se avsnittet "Göra ytterligare inställningar").
	Minus/Plus	Ändra inställning (till exempel temperatur)
		Bekräfta inställning
	Navigationsspil vänster/höger	Bläddra i inställningsläget till den inställning du vill ändra
	Tillbaka	Lämna meny

Information

Symbol		Betydelse
	Standby	Skåpet är anslutet till elnätet men inte inkopplat.
	Frysdel	Visar inställningsmöjlighet för frysdelen
	Snabbinfrysning	Funktion kan väljas (se "Använda snabbinfrysning").
	Temperaturlarm	Varningsmeddelande (se "Hur man klarar av mindre fel själv", avsnitt "Meddelanden i displayen").
	Dörrlarm	Varningsmeddelande (se "Hur man klarar av mindre fel själv", avsnitt "Meddelanden i displayen").
	Strömavbrott	Varningsmeddelande (se "Hur man klarar av mindre fel själv", avsnitt "Meddelanden i displayen").

Tillbehör

Medföljande tillbehör

Flaskstöd

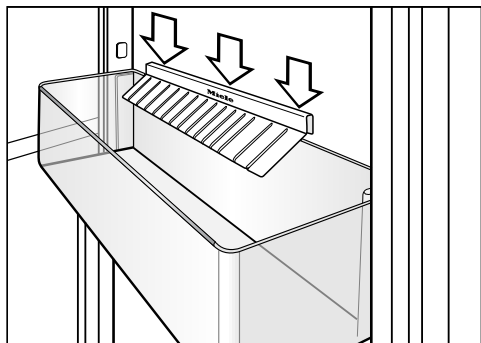

Flaskstödet lameller sticker ner i flaskhyllan och gör så att flaskorna står stadigare när skåpdörren öppnas och stängs.

Istärningslåda

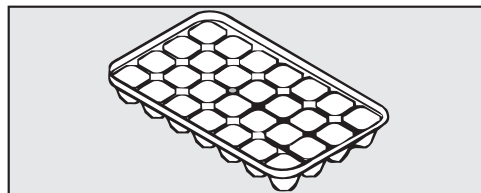

Extra tillbehör

Passande till skåpet finns tillbehör och rengörings- och skötselmedel att köpa.

Extra tillbehör kan du beställa i Miele's online-shop. Du kan även köpa dem via Miele's reservdelsavdelning (se information i slutet av denna bruksanvisning) och hos Miele's återförsäljare.

Flaskhylla

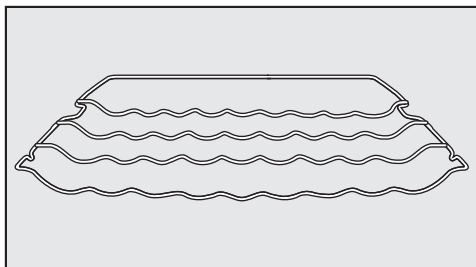

Med flaskhyllan kan du förvara flaskor liggande och därmed platsbesparande. Flaskhyllan kan sättas in på olika ställen i skåpet.

Kolfilter med hållare KKF-FF (Active AirClean)

Kolfiltret neutraliserar oönskad lukt i kyl-delen och ger därmed en bättre luftkvalitet.

Byte kolfilter KKF-RF (Activ AirClean)

Passande bytesfilter för hållaren finns att köpa. Vi rekommenderar att byta kolfiltret var sjätte månad.

Mikrofibertrasa för allrengöring

Med mikrofibertrasan får du enkelt bort fingeravtryck och lättare smuts på front-er i rostfritt stål, manöverpaneler, fönster, möbler, vindrutor och så vidare.

Wifi-sticka XKS 3100 W (Miele@Home)

(extra tillbehör)

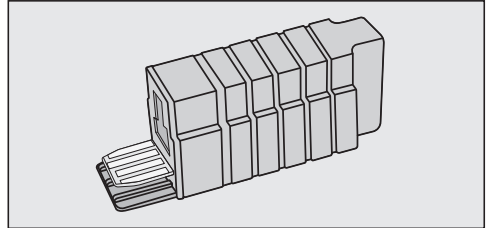

Med wifi-stickan blir skåpet kommunicerbart, så att maskindata kan läsas av när som helst med en smartphone eller surfplatta (iOS®- och Android™-system).

För att kunna använda Miele@mobile-appen eller Miele@home-funktioner som exempelvis aktivering av SuperCool snabbkylning/SuperFrost snabbinfrysning, måste wifi-stickan sitta i skåpet och vara ansluten till ditt wifi-nätverk.

Tillsammans med stickan får du en monterings- och installationsanvisning, som beskriver installationen av wifi-stickan, samt anslutning till wifi-nätverket.

Första gången produkten används

Innan den första användningen

Förpackningsmaterial

- Ta bort allt förpackningsmaterial som finns inuti skåpet.

Skyddsfilm

Sidoväggarna, och eventuellt också dörrarna, är försedda med en skyddsfilm.

- Dra av skyddsfilmen från gummilisten.

Rengöring

Beakta anvisningarna i avsnittet "Rengöring och skötsel".

- Rengör kylen invändigt och även alla tillbehör.

Ansluta skåpet

- Anslut skåpet till elnätet.

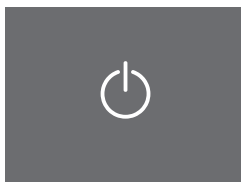

Standby

I displayen visas .

Koppla in och stänga av skåpet

Touchdisplay

Touchdisplayen kan repas av spetsiga eller vassa föremål som exempelvis pennor.

Rör endast vid touchdisplayen med fingrar.

Om du har kalla fingrar kan det hända att displayen fungerar sämre.

Starta kyl/frys-kombinationen

Låt kyl/frys-kombinationen förkylas cirka 2 timmar så att temperaturen är tillräckligt låg innan du lägger in livsmedel.

Lägg in livsmedel i frysdelen först när temperaturen är tillräckligt låg (minst $-18\text{ }^{\circ}\text{C}$).

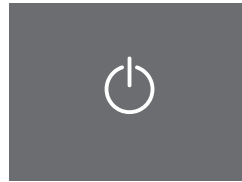

Standby

■ Tryck kort på .

I displayen visas meddelandet

Miele – Willkommen i cirka 3 sekunder.

Om det inte går och  visas i displayen, är driftspärren aktiverad (se kapitel "Göra ytterligare inställningar", avsnitt "Aktivera och avaktivera driftspärren – Lås upp driftspärren kort").

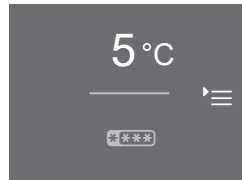

Startskärm

Visningen växlar till startbilden.

Innerbelysningen tänds och blir ljusare tills maximal ljusstyrka har uppnåtts. Kyl/frys-kombinationen har startats och börjar kyla. Den ställs in till förinställd temperatur på $5\text{ }^{\circ}\text{C}$.

Koppla in och stänga av skåpet

Startskärm

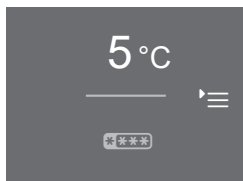

Från startskärmen kan du göra alla inställningar.

Displayen är uppdelad i flera fält:

I det övre fältet finns kyldelens temperaturvisning.

Genom att trycka på temperaturvisningen kommer du till visningen för kyldelen. Här kan du ställa in och ändra temperatur (se avsnittet "Rätt temperatur - Ställa in temperatur").

I det nedre fältet finns visningen för frysdelen

Detta fält kännetecknas av ****.

Genom att trycka på symbolen **** kommer du till frysdelens visning. Här kan du välja funktionen snabbinfrysning ❄️ (se avsnittet "Använda snabbkylning och snabbinfrysning").

I det högra fältet finns inställningsläget '≡'.

Genom att trycka på symbolen '≡' kommer du till visningen för inställningsläget. Här kan du välja ytterligare inställningar (se avsnittet "Göra ytterligare inställningar").

Stänga av kylskåpet

Du kan stänga av skåpet i inställningsläget (se även avsnittet "Göra ytterligare inställningar").

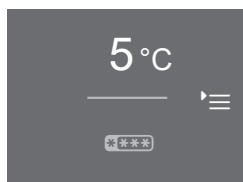

Startbild

- Tryck på '≡'.

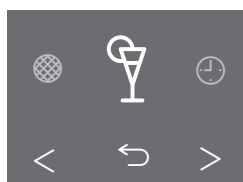

Inställningsläge

- Bläddra med pilknapparna < eller > tills ⏻ visas.

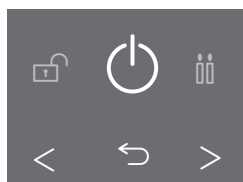

Stänga av skåpet

- Tryck på ⏻.

I displayen släcks temperaturvisningen och ⏻ lyser.

Innerbelysningen i kyldelen släcks och kylningen stängs av.

⏻ släcks efter cirka 10 minuter. Displayen blir svart och växlar till energisparläge.

Om skåpet ska stå oanvänt under en längre tid

Om skåpet är avstängt en längre tid men inte är rengjort kan det bildas mögel om dörren är stängd.
Rengör skåpet.

Om skåpet inte ska användas under en längre tid:

- Stäng av skåpet.
- Dra ut stickproppen eller skruva ur säkringen.
- Avfrosta frysdelen.
- Rengör skåpet och låt det stå öppet för att det ska luftas tillräckligt och för att undvika att det uppstår lukt.

Rätt temperatur

Att temperaturen är rätt inställd är mycket viktigt för förvaringen av livsmedel. Livsmedel förstörs snabbt av mikroorganismer men detta kan förhindras eller fördröjas med rätt förvaringstemperatur. Temperaturen påverkar hur snabbt mikroorganismerna förökar sig. En sjunkande temperatur gör denna process långsammare.

Temperaturen i skåpet stiger:

- ju oftare dörren öppnas och ju längre tid den står öppen
- ju mer livsmedel som läggs in
- ju varmare livsmedlen som läggs in är
- ju högre skåpets omgivande rumstemperatur är. Beroende på skåpets klimatklass får vissa fastställda rumstemperaturer inte över- eller underkridas.

... i kyldele

I kyldelen rekommenderar vi en kyltemperatur på **5 °C**.

... i frysdelen

För infrysning av färska livsmedel och för långvarig förvaring av livsmedel behövs en temperatur på **-18 °C**. Vid denna temperatur har mikroorganismerna en långsam tillväxt. När temperaturen stiger över **-10 °C** börjar mikroorganismernas tillväxt och livsmedlens hållbarhet förkortas. Därför får infrysta och upptinade livsmedel frysas in igen först när de har tillagats (kokats eller stekts). Med höga temperaturer slipper man de flesta mikroorganismerna.

Temperaturindikering

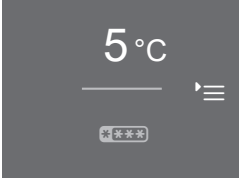

Startskärm

I displayen visas vid normal drift den **faktiska medeltemperaturen i kyldelen** som råder för tillfället.

Beroende på rumstemperatur och inställning kan det dröja några timmar tills den önskade temperaturen har uppnåtts och varaktigt visas i displayen.

Ställa in temperatur

Du kan ställa in temperaturen i kyldelen.

När kyldelen är inställd på 5 °C, är den genomsnittliga temperaturen i frysdelen cirka -18 °C.

- Tryck på temperaturvisningen i displayen.

Den tidigare inställda temperaturen visas.

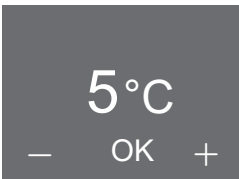

Display kyldel

- Ställ in temperaturen med – och +.
- Tryck direkt på OK efter temperaturinställningen för att bekräfta din inställning.

- Eller vänta ungefär 8 sekunder efter den senaste knapptryckningen. Temperaturen övertas då automatiskt.

Tips! Den nyinställda temperaturen övertas också genom att du stänger skåpdörren.

Temperaturvisningen växlar sedan till den faktiska temperaturen som råder för tillfället i skåpet.

Möjliga inställningsvärden för temperaturen

Temperaturen i kyldelen kan ställas in från 1 °C till 9 °C.

Tips! När du har ändrat temperaturen, kontrollera temperaturvisningen **efter cirka 6 timmar om skåpet inte är helt fullt och efter cirka 24 timmar om skåpet är helt fullt**. Först då är den verkliga temperaturen inställd.

- Skulle temperaturen vara för hög eller för låg, ställ in den på nytt.

Använda snabbinfrysning

Du kan aktivera snabbinfrysningsfunktionen ❄️.

Snabbinfrysningsfunktionen ❄️

För att frysa in färsk livsmedel på ett optimalt sätt, måste du koppla in funktionen snabbinfrysning innan du lägger in livsmedlen i frysdelen. På så vis blir livsmedlen snabbt genomfrysta vilket gör att näringsvärde, vitaminer, utseende och smak bevaras.

Undantag:

- När du lägger in redan djupfrysta livsmedel.
- När du fryser in max 1 kg livsmedel dagligen.

Snabbinfrysningen måste aktiveras **6 timmar innan livsmedlen läggs in**. Om den **maximala infrysningskapaciteten** ska utnyttjas, **måste snabbinfrysningsfunktionen aktiveras 24 timmar dessförinnan!**

Så snart snabbinfrysningsfunktionen har aktiverats arbetar skåpet med högsta möjliga kyleffekt och temperaturen sjunker.

Snabbinfrysningsfunktionen stängs av automatiskt efter cirka 65 timmar. Tiden fram till avstängningen beror på mängden färsk, inlagda livsmedel.

Tips! För att spara energi kan du själv stänga av snabbinfrysningsfunktionen så fort en **konstant** temperatur på minst -18 °C är uppnådd. Kontrollera temperaturen i fryszonen.

När du har stängt av snabbinfrysningsfunktionen arbetar skåpet vidare med normal kyleffekt.

Aktivera eller avaktivera snabbinfrysningsfunktionen

- Tryck på visningen för frysdelen i displayen.

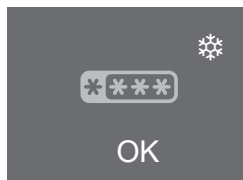

Display frysdel – snabbinfrysning

I displayen visas ******* och ❄️.

- Tryck på ❄️.
- ❄️ blir orange. Funktionen är vald.
- ❄️ blir vit. Funktionen är inte vald.
- Tryck på OK för att bekräfta ditt val.
- Eller vänta i cirka 8 sekunder efter den sista knapptryckningen. Inmatningen sparas då automatiskt.

Funktionen snabbinfrysning är aktiverad eller avaktiverad.

Den aktiverade funktionen visas **inte** i startskärmen.

Efter ett strömavbrott är den tidigare aktiverade snabbinfrysningsfunktionen avstängd.

Visa vald funktion

- Tryck på visningen för frysdelen i displayen.

I displayen visas ******* och ❄️. ❄️ lyser orange.

Skåpet är utrustat med ett varningssystem så att temperaturen i det inte kan stiga obemärkt och för att undvika energiförlust om dörren/dörrarna står öppen/öppna.

Temperaturlarm

 Att äta dåliga livsmedel innebär en hälsorisk.

Om temperaturen har överstigit -18 °C en längre tid kan de frysta livsmedlen ha tinat delvis eller helt. Livsmedlens hållbarhet förkortas. Kontrollera om de frysta livsmedlen har tinat delvis eller helt. Förbruka livsmedlen så snabbt som möjligt i sådana fall, eller tillaga livsmedlen (koka eller stek dem), innan du fryser in dem igen.

Om frystemperaturen blir för hög, visas  lysande rött i temperaturvisningen för fryszone. Dessutom hörs en varningssignal tills larmläget avslutas eller tills varningssignalen stängs av i förtid.

Den inställda temperaturen avgör vad som räknas som för hög temperatur.

Temperaturlarmen visas bara på startskärmen och inte vid inställning.

Ett temperaturlarm visas före ett dörrlarm.

Ljudsignalen och den optiska signalen aktiveras:

- När kyl/frys-kombinationen slås på eller om temperaturen i en temperatuzon avviker alltför mycket från den inställda temperaturen.
- Om du sorterar och tar ut frysta livsmedel och det strömmar in för mycket varm luft i kyl/frys-kombinationen.
- När du fryser in en större mängd livsmedel.
- När du fryser in varma färskvaror livsmedel.
- Vid ett strömavbrott.
- Om kyl/frys-kombinationen är defekt.

Så snart larmläget är över, tystnar varningssignalen och  släcks.

Stänga av temperaturlarmet i förtid

Om du skulle bli störd av varningssignalen kan du stänga av den i förtid.



- Tryck på .

Felmeddelandet bekräftades och varningssignalen tystnar. Därefter visas symbolen  igen.



Temperatur- och dörrlarm

Dörrlarm

Skåpet är utrustat med ett varningssystem för att undvika energiförlust om skåpdörrarna skulle stå öppna och för att skydda kylta livsmedel mot värme.

Om dörren står öppen en längre tid, visas   lysande gult i aktuell temperaturvisning. Dessutom ljuder en varningssignal.

Tiden fram till dörrlarmet går beror på vald inställning (inställning vid leverans = 1 minut) och kan ändras (se "Göra ytterligare inställningar", avsnitt "Ändra tiden för aktivering av dörrlarm"). Dörrlarmet kan också stängas av (se "Göra ytterligare inställningar", avsnitt "Inställning och avstängning av ljudet för varnings- och andra ljudsignaler").

Så snart skåpdörren stängs, tystnar varningssignalen och   i displayen släcks.

Visningen av dörrlarmet sker bara i startskärmen.

När du är i inställningsläget avaktiveras dörrlarmet automatiskt. Ingen symbol visas och ingen varningssignal hörs.

Om ingen varningssignal hörs, trots att dörrlarmet går, har varningssignalen stängts av i inställningsläget (se "Göra ytterligare inställningar", avsnitt "Inställning och avstängning av ljudet för varnings- och andra ljudsignaler").

Stänga av dörrlarmet i förtid

Om du skulle bli störd av varningssignalen kan du stänga av den i förtid.















■ Tryck på  .

I temperaturvisningen visas den faktiska temperaturen som råder. Varningssignalen tystnar.

Göra ytterligare inställningar

Översikt inställningar

Följande inställningar kan aktiveras eller ändras. Fabriksinställningarna är **fetmarkerade** i tabellen eller visas som markerad nivå i den liggande stapeln.

Inställning		Urval/fabriksinställning
	Aktivering och avstängning av partyläge	På (symbolen är orange)/ Av
	Använda äggklocka (QuickCool timer)	00:00 –9:59 h:min
	Aktivering och avstängning av driftspärren	Till/ Från
	Stänga av skåpet	OK
	Aktivering och avstängning av sabbatläge	På (symbolen är orange)/ Av
	Ändra tiden för aktivering av dörrlarm	Nivå 1–7 (nivå 1 = 30 sek) ■■■■■■■■ (Nivå 2 = 1 min)
	Miele@home systeminställningar (Syns bara om det finns en wi-fi-sticka)	Ytterligare inställningsmöjligheter beskrivs i monterings- och installationsanvisningen som kommer med stickan.
	Aktivering och avstängning av knappljud	Till/Från
	Inställning och avstängning av ljudet för varnings- och ljudsignaler	Från – nivå 7 ■■■■■■■■
	Ställa in ljusstyrka för displayen	Läge 1–7 ■■■■■■■■
	Ändra temperaturenhet	°C/ °F
	Demoläge (endast synligt när det är aktiverat)	Från
	Återställa fabriksinställningar	

Göra ytterligare inställningar

i	Välja information om ditt skåp	Visningar (viktigt för meddelande om en störning för Miele service!)
	Påminnelse: Byta kolfilter	På (symbolen är orange)/ Av

Göra ytterligare inställningar

I inställningsläget  kan du göra vissa inställningar samt välja önskade funktioner och på så vis anpassa ditt skåp till dina behov.

Förklaringar till och information om dessa inställningar hittar du på de följande sidorna.

När du är i inställningsläget avaktiveras dörrlarmet eller ett annat varningsmeddelande automatiskt. Ingen symbol visas och ingen varningssignal hörs. Undantag: Vid ett fel på skåpet (F+siffror) lämnas inställningsläget omedelbart. Felkoden visas i displayen och en varningssignal ljuder (se "Hur man klarar av mindre fel själv", avsnitt "Meddelanden i displayen").

Öppna inställningsläget

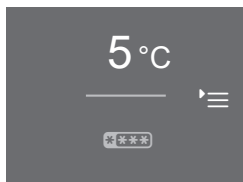

Startskärm

- Tryck på .

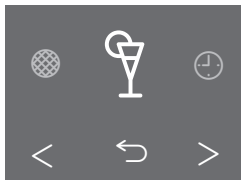

Inställningsläge

- Bläddra med pilknapparna < eller > till vänster eller höger.

I mitten av displayen visas symbolen för den valbara inställningen.

Till höger och vänster om den valbara symbolen syns nästa möjliga inställning, som dock inte går att välja.

- Tryck på symbolen för önskad inställning (se även "Översikt inställningar").

Beroende på vald inställning så finns det två möjligheter:

1. Du kommer till en undermeny för ytterligare urval för en inställning eller för att ange ett värde.
2. Du väljer inställningen direkt. Symbolen blir orange och bekräftar därmed valet. Om symbolen är vit har funktionen inte aktiverats.

Göra ytterligare inställningar

Ange värden

Alla inmatningar som du har gjort måste bekräftas med OK. Om inmatningen inte bekräftas, växlar displayen till startskärmen efter cirka 15 sekunder och de inställda eller ändrade värdena övertas inte.

Lämna meny ("Tillbaka" ↵)

Med ↵ kommer du tillbaka till föregående meny.

Alla inmatningar som du har gjort men inte bekräftat med OK sparas inte.

Förklaringar till inställningarna

Koppla in och stänga av partyläge

Denna funktion rekommenderas om du ska kyla respektive frysa ner stora mängder färska livsmedel och dryck och behöver isbitar, till exempel när du väntar besök.

Snabbinfrysningfunktionen kopplas automatiskt in: skåpet kyls snabbt ner till den kallaste temperaturen (beroende på rumstemperatur)

Tips! Koppla in funktionen cirka 4 timmar innan du lägger in livsmedlen.

Partyläget stängs av automatiskt efter cirka 20 timmar. Du kan dock stänga av det tidigare.

Efter strömavbrott stängs partyläget av om det var inkopplat innan.

Använda äggklocka ⌚ (QuickCool timer)

Äggklockan kan användas som timer till exempel för deg som svalnar. Ljudsignalen påminner om den inställda tiden.

Äggklockan kan max ställas in på 9 timmar och 59 minuter.

– Ställa in äggklockan

- Tryck på ⌚.
- Ställ in timmarna med + eller –.
- Bekräfta med OK.

De inställda timmarna sparas. Nu kan du ställa in minuterna.

- Ställ in minuterna med + eller –.
- Bekräfta med OK.

De inställda minuterna sparas. Den inställda äggklockan startar nu. Om dörren öppnas igen visas äggklockans kvarstående tid i displayen. Efter cirka 3 sekunder växlar visningen till startskärmen.

Vid kontroll eller ändring av tiden för äggklockan stannar tiden som räknas ner.

Vid ett strömavbrott eller när strömmen kommer tillbaka raderas en tidigare inställd tid för äggklockan.

– Tiden för äggklockan har avlöp

En ljudsignal hörs och ⌚ blinkar.

- Tryck på displayen.
- Startskärmen visas.

– Ändra äggklockans tid

- Öppna dörren.

⌚ och tiden som räknas ner visas i cirka 3 sekunder i displayen.

- Tryck på den nedräknande tiden under denna tid.
- Tryck på ↶ för att korrigera en inställd tid. Gör då på samma sätt som när du ställer in äggklockan (se “Ställa in äggklockan”).

– Radera äggklockans tid

- Öppna dörren.

⌚ och tiden som räknas ner visas i cirka 3 sekunder i displayen.

- Tryck på den nedräknande tiden under denna tid.
- Tryck på 🗑️ för att radera en inställd tid.

I displayen visas startskärmen.

Du kan även ändra eller radera en inmatad tid för äggklockan i inställningsläget.

Göra ytterligare inställningar

Aktivera och avaktivera driftspärren



Med driftspärren kan du säkra skåpet från:

- oavsiktlig avstängning
- oavsiktliga ändringar av temperaturen
- oavsiktligt val av snabbinfrysning
- oavsiktliga ändringar av inställningar (endast avstängning av driftspärren är möjlig).

På så vis förhindrar du att personer, exempelvis barn, stänger av skåpet eller ändrar inställningar.

Efter ett strömavbrott är driftspärren fortfarande aktiverad om den var aktiverad innan.

– Låsa upp driftspärren kort

- Tryck på displayen.

 visas.

- Tryck på  i cirka 6 sekunder.

Du kan nu göra fler inställningar. Om skåpdörren stängs är driftspärren åter aktiverad.

– Avaktivera driftspärr

- Tryck på displayen.

 visas.

- Tryck på  i cirka 6 sekunder.

Startbilden visas.

- Tryck på .

- Välj .

 lyser orange.

- Tryck på .

 visas i displayen. Driftspärren är avaktiverad.

Stänga av skåpet

Med denna funktion kan du stänga av skåpet.

I displayen släcks temperaturvisningen och  lyser.

Innerbelysningen släcks och kylningen stängs av.

 släcks efter cirka 10 minuter och displayen blir svart (energisparläge).

Aktivering och avstängning av sabbatläge

Kyl/frys-kombinationen har ett sabbatläge som understödjer religiösa seder och bruk.

Följande stängs av

- innerbelysningen vid öppen dörr
- akustiska och optiska signaler
- temperaturvisningen
- funktionerna snabbinfrysning, partyläge och semesterläge (om de var aktiverade innan)
- äggklockan (om den var aktiverad innan).

Det går inte heller att utföra inställningar i inställningsläget .

Sabbatläget stängs av automatiskt efter ca 120 timmar.

Se till att skåpdörrarna är ordentligt stängda eftersom de optiska och akustiska varningssignalerna är avstängda.

 Att äta dåliga livsmedel innebär en hälsorisk.

Eftersom ett eventuellt strömavbrott inte visas under sabbatläget kan de frysta livsmedlen tinas delvis eller helt. Livsmedlens hållbarhet förkortas.

Kontrollera om de frysta livsmedlen har tinat delvis eller helt. Förbruka livsmedlen så snabbt som möjligt i sådana fall, eller tillaga livsmedlen (koka eller stek dem), innan du fryser in dem igen.

- Aktivera sabbatläge

- Tryck på .

 lyser orange.

Sedan visas  lysande i vitt.



Display sabbatläge

Efter cirka 3 sekunder släcks  och displayen är svart.

- Stänga av sabbatläge i förtid

- Tryck på displayen.

 visas.

- Tryck på .

 lyser orange.

- Tryck på .

 lyser vitt. Funktionen stängdes av.

Göra ytterligare inställningar



Ställ in tiden för aktivering av dörrlarm

Skåpet är utrustat med ett dörrlarm. Om dörren står öppen en längre tid, ljuder en varningssignal (om den inte är avstängd, se “Inställning och avstängning av ljudet för varnings- och ljudsignal”) och i displayen lyser  (se “Temperatur- och dörrlarm”, avsnitt “Dörrlarm”).

I den liggande stapeln kan du ställa in tiden det ska ta innan dörrlarmet  går igång:

Tiden kan ställas in i steg om 30 sekunder, som börjar med 30 sekunder (nivå 1 = 1 fyllt segment) till max 3 minuter och 30 sekunder (nivå 7 = 7 fyllda segment).

Koppla in och stänga av ljudsignal /

Varje gång du trycker på något av de valbara fälten i displayen ljuder en signal. Den kan du koppla in  eller stänga av .

Inställning och avstängning av ljudet för varnings- och ljudsignaler

Du kan ställa in ljudstyrkan för varnings- och ljudsignaler i den liggande stapeln: När alla segment är fyllda, är maximal ljudstyrka vald.

Om inget segment är fyllt är varnings- och signalljudet avstängt.  visas.

Ljudstyrkan ändras och hörs medan du ändrar den.

Varnings- och ljudsignalerna vid temperaturlarm, ett felmeddelande, ett strömavbrott och ställd äggklocka kan inte stängas av.

Göra ytterligare inställningar

Ställa in ljusstyrka i displayen ☀

Du kan ställa in ljusstyrkan i displayen i den liggande stapeln:

När alla segment är fyllda är maximal ljusstyrka vald.

Ändringen i ljusstyrka syns medan du gör den.

Ställa in temperaturenhet °C/°F

För visning av temperatur i displayen kan du välja mellan grader Celsius °C och grader Fahrenheit °F.

Stänga av demoläge ■

Demoläget gör så att skåpet kan presenteras i butik utan aktiverad kylning. För privat bruk behöver du inte denna inställning.

Om demoläget har aktiverats visas ■ i displayen. Här kan du stänga av funktionen.

Om demoläget är avstängt, kan det inte aktiveras via inställningsläget *≡ igen.

Återställa fabriksinställningar

Alla inställningar återställs till fabriksinställningar och skåpet stängs av.

Hämta information **i**

I displayen visas information om skåpet (modellbeteckning och tillverkningsnummer).

Tips! Denna information om skåpet är viktig för att meddela Miele service om en störning

Genom att bekräfta med OK lämnar du informationsvisningen.

– Visa licensvillkor

Du kan låta visa använda licenser under ©.

Göra ytterligare inställningar

Påminnelse: Byta kolfilter

Denna kyl/frys-kombination är inte utrustad med kolfilter med hållare KKF-FF (Active AirClean). Det finns att köpa som extra tillbehör (se avsnittet "Tillbehör – Extra tillbehör").

Om kolfilterindikatorn är aktiverad, får du en påminnelse efter cirka 6 månader att du ska byta kolfilter (se "Rengöring och skötsel", avsnitt "Byta kolfilter"). På startskärmen visas då i temperaturvisningen  och en ljudsignal ljuder (om den är aktiverad).

Genom att trycka på symbolen bekräftar du meddelandet. Tidräknaren återställs och displayen växlar tillbaka till startbilden.

 Explosionsrisk på grund av antändbara gasblandningar.

Antändbara gasblandningar kan användas av elektriska komponenter. Förvara inga explosiva ämnen eller produkter med brännbara drivgaser (till exempel sprayburkar) i skåpet.

 Skaderisk på grund av livsmedel som innehåller fett eller olja.

Om fett- eller oljehaltiga livsmedel förvaras i skåpet eller i skåpdörren, se till att det fett eller den olja som eventuellt rinner ut inte kommer i kontakt med skåpets plastdelar. Då kan spänningssprickor i plasten bildas som kan leda till att plasten spricker helt.

Se till att eventuellt fett eller olja som rinner ut inte kommer åt skåpets plastdelar.

Olika kylzoner

På grund av den naturliga luftcirkulationen uppstår det olika temperaturzoner i kyldelen.

Den kalla, tunga luften sjunker. Använd de olika kylzonerna för förvaring av livsmedel.

Tips! Förvara inte livsmedlen för nära varandra. Luften kan då inte cirkulera som den ska.

Tips! Livsmedel får inte komma i kontakt med den bakre väggen i skåpet. De kan frysa fast där.

Den varmaste zonen

Den varmaste zonen i kylan är högst uppe i skåpdörren. Här placerar du med fördel till exempel smör och ost. På så vis blir smöret lätt att bre och osten behåller sin arom.

Den kallaste zonen

Den kallaste zonen är direkt ovanför frukt- och grönsakslådorna (beroende på modell) och mot den bakre väggen.

Använd dessa zoner för alla känsliga livsmedel och livsmedel som förstörs fort, som exempelvis:

- fisk, kött och fågel
- korvar och färdiglagad mat
- ägg- eller gräddrätter/-bakverk
- färsk deg, kak-, pizza- och pajdeg
- färskost och andra liknande produkter
- folieförpackade grönsaker
- färska livsmedel med ett hållbarhetsdatum som baseras på förvaring i högst 4 °C.

Förvara livsmedel i kylzonen

Inte lämpligt att ha i kylskåp

Inte alla livsmedel är lämpade för förvaring i temperaturer under 5 °C eftersom de är känsliga mot kyla.

Exempel på livsmedel som är känsliga mot kyla:

- ananas, avokado, banan, granatäpple, mango, melon, papaya, passionsfrukt, citrusfrukter (som till exempel citroner, apelsiner, mandariner och grapefrukt),
- frukt som ska mogna,
- aubergine, gurka, potatis, paprika, tomat och zucchini,
- hårdost (som till exempel parmesan).

Anvisningar för inköp av livsmedel

Den viktigaste förutsättningen för att livsmedlen ska kunna förvaras länge är att de är färska när de börjar förvaras. Kontrollera bäst före-datumet och att du har rätt förvaringstemperatur. Kylkedjan ska helst inte brytas, till exempel när maten transporteras i en varm bil.

Förvara livsmedel rätt

Förvara livsmedlen i kyldelen **förpackade eller med lock**. På så vis tar inte livsmedlen upp olika lukter, blir torra eller bildar bakterier. Det är särskilt viktigt att tänka på när du förvarar animaliska livsmedel. Var extra noga med att inte livsmedel som rått kött och fisk kommer i kontakt med andra livsmedel. Vid rätt temperatur och förpackning kan du förlänga livsmedels hållbarhet betydligt och behöver slänga mindre mat.

Frukt och grönsaker

Frukt och grönsaker kan förvaras oförpackade i frukt- och grönsakslådan.

Livsmedel med hög proteinhalt

Tänk på att livsmedel som innehåller mycket protein förstörs snabbare. Det vill säga skaldjur förstörs snabbare än fisk, och fisk förstörs snabbare än kött.

Flytta dörrhyllor och flaskhyllor

Flytta bara dörrhyllor och flaskhyllor när de är tomma.

- Skjut dörrhyllan/flaskhyllan uppåt och lyft ut den framåt.
- Sätt in hyllan där du vill ha den. Se till att den sitter ordentligt.

Flytta hyllplan

Hyllplanen är säkrade mot att oavsiktligt kunna dras ut genom utdrags-spärrar.

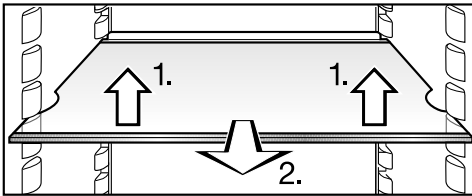

- Hyllplanen kan flyttas och anpassas till matvarornas höjd:

1. Lyft upp hyllplanet lite framåt.
2. Dra det lite framåt och lyft det med utspärningen över hyllhållarna för att flytta det uppåt eller neråt.

Kanten längst bak på hyllplanet ska peka uppåt så att livsmedlen inte kommer åt kyldelens bakre vägg och fryser fast.

Flytta flaskstödet eller ta bort det

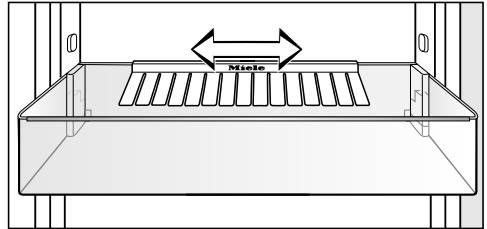

Du kan skjuta flaskstödet åt höger eller vänster. På så vis finns det mer plats för tetrar.

Flaskstödet kan tas bort helt (till exempel för rengöring).

- Dra ut flaskstödet från dörrhyllans bakre kant.

Efter rengöringen kan du sätta tillbaka flaskstödet.

Ändra inredningen

Flytta flaskhylla

Flaskhyllan finns att köpa som extra tillbehör (se avsnittet "Tillbehör - Extra tillbehör").

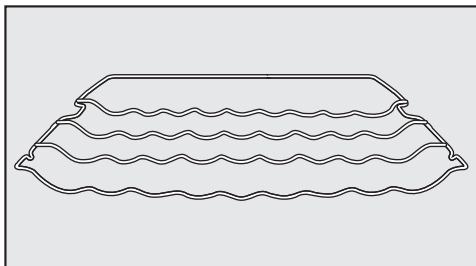

Flaskhyllan kan sättas in var som helst i skåpet.

- Lyft flaskhyllan något framtill, dra den en bit utåt, lyft den med utspärningen över hyllhållarna och sätt sedan in den på valfri höjd.

Kanten längst in på hyllplanet ska peka uppåt så att livsmedlen inte kommer åt skåpets bakre vägg.

Flaskhyllan är säkrad mot att oavsiktligt kunna dras ut genom utdrags-spärrar.

Flytta kolfiltret

Kolfilter med hållare KKF-FF (Active AirClean) finns att köpa som extra tillbehör (se avsnittet "Tillbehör - Extra tillbehör").

För livsmedel som har en mycket stark doft (till exempel kryddstark ost):

- Sätt hållaren med kolfiltren på hyllplanet på vilket detta livsmedel (till exempel osten) förvaras.
- Vid behov byter du kolfilter tidigare.
- Sätt in ytterligare kolfilter (med hållare) i skåpet (se "Tillbehör - Extra tillbehör").

Kolfiltrets hållare sitter på hyllplanets bakre skyddslist.

- För att flytta kolfiltret, drar du kolfiltrets hållare uppåt från skyddslisten.

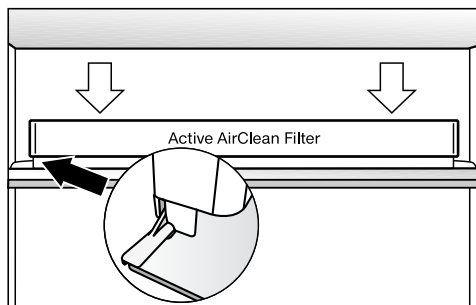

- Sätt den på önskat hyllplans list.

Maximal infrysningsmängd

För att livsmedlen ska djupfrysas till kärnan så snabbt som möjligt får den maximala fryskapaciteten inte överskridas. Den maximala fryskapaciteten inom 24 timmar hittar du på typskylten "Fryskapacitet ... kg/24 h".

Vad händer när man fryser in färska livsmedel?

Färska livsmedel bör frysas in så snabbt som möjligt för att näringsvärde, vitaminer, utseende och smak ska bevaras på bästa sätt.

Ju långsammare livsmedel fryses in, desto mer vätska går från varje cell in i mellanrummen. Cellerna skruppnar. Vid upptining kan bara en del av den vätska som kommit ut gå tillbaka till cellerna. Detta innebär att livsmedlet förlorar en stor del av sin vätska. Du ser detta genom att en vattenansamling har bildats runt maten.

Om livsmedlet genomfrysas snabbt hinner inte så mycket vätska tränga ut ur cellerna. Cellerna skruppnar i väsentligt mindre grad. När livsmedlet tinar kan den mindre mängden vätska utanför cellerna tränga in igen och på så sätt minska vätskeförlusten. Det bildas bara en liten vätskeansamling under livsmedlet.

Förvara djupfrost färdigmat

Frys inte in delvis eller helt upptinade livsmedel igen. Först när du har kokat eller stekt dem, kan du frysa in dem igen.

Vid köp av färdig djupfrost mat, kontrollera följande redan i livsmedelsbutik-
en:

- att förpackningen inte är skadad
- hållbarhetsdatum
- temperaturen i butikens frysdisk.

Är den högre än -18 °C förkortas hållbarheten.

- Vänta med att köpa djupfrysta livsmedel till sist och transportera gärna dessa i tidningspapper eller i en kylväska.
- Lägg in de djupfrysta livsmedlen i skåpet direkt när du kommer hem.

Frysa in och förvara livsmedel

Frysa in livsmedel själv

Frys bara in färska och fullgoda livsmedel.

Att tänka på före infrysningen

- **Lämpligt att frysa in** är: färskt kött, fågel, vilt, fisk, grönsaker, örter, färsk frukt, mejeriprodukter, bullar, kakor, matrester, äggula, äggvita och många färdiglagade rätter.
- **Ej lämpligt att frysa in** är: vindruvor, sallad, rädisor, crème fraiche och liknande, majonnäs, hela ägg med skal, lök, hela råa äpplen och päron.
- För att färg, smak, arom och C-vitamin ska bevaras bör grönsakerna förvällas innan de fryses in. Lägg grönsakerna portionsvis i kokande vatten i 2–3 minuter. Ta sedan upp grönsakerna och kyl av dem snabbt i kallt vatten. Låt sedan grönsakerna dropa av.
- Magert kött lämpar sig bättre för infrysning än fett kött och det kan också förvaras betydligt längre tid.
- Lägg gärna plastfolie mellan köttskivor som ska frysas in. På så vis undviker du att de fryser ihop till en klump.
- Krydda och salta inte färska livsmedel och förvällda grönsaker före infrysning. Salta och krydda maträtter endast lite grann. Vissa kryddor ändrar smakintensitet när de är frysta.
- Varm mat och dryck ska svalna innan den läggs in i skåpet för att förhindra att redan frysta livsmedel tinar och för att inte öka energiförbrukningen.

Förpacka djupfrysta livsmedel

- Frysa in livsmedlen portionsvis.

– Lämpliga förpackningar

- plastfolie
- frysslangar
- aluminiumfolie
- frysburkar.

– Olämpliga förpackningar

- omslagspapper
- pergamentpapper
- cellofan
- soppåsar
- använda plastpåsar.

- Tryck ut luften ur förpackningen.

- Förslut tätt med:

- gummisnoddar
- plastklämmor
- snören
- frystejp.

Tips! Fryspåsar och frysslangar av polyetylen kan också svetsas ihop med en foliesvetsapparat.

- Skriv på förpackningen vad den innehåller samt infrysningsdatum.

Innan livsmedlen läggs in i skåpet

- Om större mängder än 1 kg färska livsmedel ska frysas in, kopplar du in snabbinfrysningsfunktionen en stund innan livsmedlen läggs in (se “Använda snabbinfrysning”).

De livsmedel som redan ligger i frysdelen får på så vis en kylreserv.

Frysa in och förvara livsmedel

Frysa in livsmedel

⚠ Skaderisk om du sätter in för stora mängder mat.

Om fryslådan/glashyllan lastas för tungt kan den gå sönder.

Håll alltid maxmängden:

- Fryslåda = 25 kg
- Glashylla = 35 kg

Var noga med att ej frysta livsmedel inte kommer i kontakt med redan frysta livsmedel så att dessa tinar.

- Se till att förpackningarna är torra när de läggs in så att de inte fryser fast eller fryser ihop.

– Lägga i en liten infrysningensmängd

Lägg livsmedlen i de nedersta fryslådorna.

- Placera livsmedlen utspridda på botten av fryslådorna så att de så snabbt som möjligt blir djupfrysta.

– Lägga i maximal infrysningensmängd (se typskylten)

- Ta ut den nedersta fryslådan.
- Placera livsmedlen utspridda på botten av frysdelen och/eller med kontakt till sidoväggarna för att de ska djupfrysas så snabbt som möjligt.

Efter infrysningen:

- Lägg de frysta livsmedlen i fryslådan och skjut in den i skåpet.

Förvaringstid för infrysta livsmedel

Förvaringstiden för livsmedel är även vid den rekommenderade temperaturen på -18 °C väldigt olika. Även i frysta produkter äger en nedbrytningsprocess rum. Via syre kan till exempel fett härskna. Därför kan magert kött lagras dubbelt så länge som fett kött.

De angivna förvaringstiderna är riktvärden för olika livsmedel i frysdelen.

Livsmedelsgrupp	Förvaringstid (månader)
Glass	2 till 6
Bröd och bakgoods	2 till 6
Ost	2 till 4
Fet fisk	1 till 2
Mager fisk	1 till 5
Korv och skinka	1 till 3
Vilt och fläskkött	1 till 12
Fågel och nötkött	2 till 10
Grönsaker och frukt	6 till 18
Örter	6 till 10

Om förvaringstiden redan finns angiven på varans förpackning ska den följas.

Vid en konstant temperatur i frysdelen på -18 °C och med rätt förpackning kan du förlänga livsmedels hållbarhet betydligt och behöver slänga mindre mat.

Frysa in och förvara livsmedel

Tina upp djupfrysta livsmedel

Frys inte in delvis eller helt upptinade livsmedel igen. Först när du har kokat eller stekt dem, kan du frysa in dem igen.

Djupfrysta livsmedel kan du tina upp

- i mikrovågsugn
- i ugn inställd på Varmluft eller Upptining
- i rumstemperatur
- i kylskåp (kylan som frysgodset avger används för att kyla övriga livsmedel)
- i ångugn.

Platta kött- och fiskbitar kan lätt tinade läggas i en het stekpanna.

Kött- och fiskbitar (till exempel köttfärs, kyckling och fiskfilé) ska du tina så att de inte kommer i kontakt med andra livsmedel. Fånga upp vattnet som bildas när de tinar, och var noga med att hålla bort det. .

Frukt kan tinas i rumstemperatur både i förpackningen och i en övertäckt skål.

Grönsaker kan i allmänhet läggas direkt i sjudande vatten eller fräsas i fett. Tillagningstiden är något kortare än för färska grönsaker på grund av ändrad cellstruktur.

Snabbkyla dryck

Flaskor som förvarats i frysen för snabbkylning måste tas ut igen **senast efter en timme**. Flaskorna kan spricka eller explodera.

Tips! För att inte glömma flaskorna i frysdelen, kan du ställa äggklockan (QuickCool-timer) i inställningsläget.

Använda tillbehör

Göra isbitar

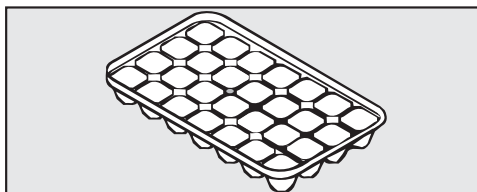

- Fyll isbitsbehållaren till 3/4 med vatten och ställ den på botten av en fryslåda.
- Använd ett trubbigt föremål, till exempel ett skedskaf, för att lossa en isbitsbehållare som har frusit fast.

Tips! Isbitarna går lätt att plocka upp ur behållaren om du håller den under rinnande vatten en kort stund.

Ändra inredningen

Ta ut låda och glashylla ur frysdelen

Du kan ta ut lådorna för att lägga i eller ta ut livsmedel och för rengöring.

Du kan även flexibelt "göra frysdelen större". Vid infrysning av skrymmande frysgods, som till exempel kalkon eller vilt, kan glasskivorna mellan fryslådorna tas ut.

- Dra ut lådorna helt tills det tar stopp och lyft den uppåt.
- Lyft upp glashyllan något och dra ut den rakt utåt.

Kyladel

Kyldelen avfrostas automatiskt.

När kompressorn är aktiverad kan det bildas fukt och rimfrost på den bakre väggen i skåpets kyladel. Du behöver inte ta bort detta eftersom det avdunstar automatiskt av värmen från kompressorn.

Avfrostningsvattnet rinner via en uppsamlingsränna genom ett rör och ut i ett avdunstningssystem på skåpets baksida.

Håll därför uppsamlingsrännan och avloppsroret rena. Avfrostningsvattnet måste alltid kunna rinna ut obehindrat.

Frysdel

Frysdelen avfrostas inte automatiskt.

Vid normal drift bildas med tiden frost och is i frysdelen, till exempel på innerväggarna. Hur mycket frost och is som bildas beror på

- hur ofta frysskåpsdörren har öppnats och stått öppen
- hur stora mängder färska livsmedel som har frusits in.
- om luftfuktigheten i rummet är förhöjd.

På grund av ett tjockt isskikt är det svårt att dra ut och öppna fryslådorna. Under vissa omständigheter kan frysskåpsdörren inte stängas ordentligt. Ett tjockt isskikt minskar också kyleffekten och energiförbrukningen ökar.

- Avfrosta frysdelen regelbundet, senast när ett cirka 0,5 cm tjockt isskikt har bildats på vissa ställen.

Tips! Använd tiden när det bara finns få eller inga livsmedel i frysdelen eller när luftfuktigheten i rumsluften och den omgivande temperaturen är låg.

 Skaderisk på grund av felaktig avfrostning.

Se till att kylslingorna, och därmed kyl/frys-kombinationen, inte skadas vid avfrostning.

Skrapa inte bort frost- och isskikt. Använd inga spetsiga eller vassa föremål.

Använd inga mekaniska hjälpmedel eller andra medel som inte rekommenderats av tillverkaren för att påskynda avfrostningen.

Avfrostning

Före avfrostning

- Koppla in snabbinfrysningfunktionen en dag innan avfrostningen. På så vis får livsmedlen en kylreserv och kan då förvaras en längre tid i rumstemperatur.
- Ta ut de frysta livsmedlen och linda in dem i flera lager tidningspapper eller handdukar.

Tips! Du kan också förvara frysgodset i kylväskor.

- Förvara frysgodset på en kall plats tills frysdelen kopplas in igen.
- Ta ut alla fryslådor och glasskivor (beroende på modell) ur frysdelen.

Vid avfrostning

Ju längre tid frysgodset förvaras i rumstemperatur, desto kortare blir hållbarheten.

Avfrosta snabbt.

 Skaderisk på grund av värme och inträngande fukt.

Ångan från en ångrengörare samt elektriska värmare och brinnande ljus kan skada plast och elektriska komponenter.

Ångrengörare, elektriska värmare och brinnande ljus får inte användas för avfrostning.

Avfrostningssprayer kan bilda explosiva gaser och innehålla lösnings- eller drivmedel som kan skada plasten eller vara hälsovådliga.

Använd inga sprayer eller avsningsmedel.

- Stäng av skåpet.

Kylningen är avstängd.

- Dra ut stickproppen eller skruva ur säkringen.
- Låt frysskåpsdörren stå öppen.

Tips! Du kan påskynda avfrostningen genom att ställa två kastruller med varmt (inte kokande) vatten på ett grytunderlägg i frysdelen. Du kan då låta dörren vara stängd under avfrostningen så att värmen inte försvinner lika lätt.

- Ta ut is som har lossnat.
- Torka upp avfrostningsvattnet med en disksvamp eller en trasa. Gör det flera gånger om det behövs.

Efter avfrostningen

- Rengör frysdelen och torka ur den.
- Stäng skåpdörrarna.
- Anslut skåpet igen och koppla in det.
- Koppla in snabbinfrysningsfunktionen så att det snabbt blir kallt.
- Sätt in fryslådorna med de frysta livsmedlen när det är tillräckligt kallt.
- Stäng av snabbinfrysningsfunktionen genom att trycka på knappen för snabbinfrysning så snart skåpet har uppnått en konstant temperatur på minst -18 °C .

Rengöring och skötsel

Var noga med att det inte kommer in vatten i elektroniken eller belysningen.

 Skaderisk på grund av inträngande fukt.

Ångan från en ångrengörare kan skada plast och elektriska komponenter. Använd inte en ångrengörare för att rengöra skåpet.

Det får inte rinna rengöringsvatten genom avloppsröret.

Typskylten på insidan av skåpet får inte tas bort. Den behövs om det skulle uppstå något fel.

Anvisningar för rengöringsmedel

Använd endast rengörings- och vårdande medel som inte är skadliga mot livsmedel inuti skåpet.

För att undvika att ytorna skadas ska du **inte** använda följande vid rengöring:

- rengöringsmedel som innehåller soda, ammoniak, syra eller klorid
- kalklösande rengöringsmedel
- skurmedel i pulver eller flytande form
- rengöringsmedel som innehåller lösningsmedel
- rengöringsmedel för rostfritt stål
- diskmaskinsrengöringsmedel
- ugnsspray
- rengöringsmedel för glas eller fönsterputsmedel
- hårda disksvampar och borstar som repar
- rengöringssvampar för glaskeramiska ytor
- vassa metallskrapor.

För rengöring rekommenderar vi en ren trasa, ljummet vatten och lite handdiskmedel.

Viktiga anvisningar för rengöring hittar du på de följande sidorna.

Förbereda skåpet för att göra rent det

- Stäng av skåpet.
- visas i displayen. Kylningen är avstängd.
- Ta ut livsmedlen ur skåpet och förvara dem på en kall plats.
- Avfrost frysdelen (se avsnittet “Avfrostning”).
- Ta bort dörrhyllorna och flaskhyllorna från skåpdörren.
- Ta ut fryslådorna och glashyllorna.
- Ta ut alla andra löstagbara delar och diska dem.

Ta isär hyllplanet

Ta bort den bakre skyddslisten och plastlisten innan du rengör hyllplanet. Gör så här:

- Lägg hyllplanet på ett mjukt underlag (till exempel en diskhandduk).

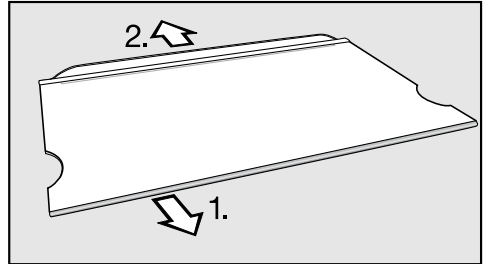

- Börja på ena sidan och dra loss plastlisten.
- Dra av skyddslisten.
- Sätt tillbaka listerna på hyllplanet efter rengöringen.

Rengöring och skötsel

Rengöra insida och tillbehör

Rengör kyldelen regelbundet, minst en gång i månaden, och rengör frysdelen efter avfrostning.

Låt inte smuts få bita sig fast utan ta bort den direkt.

- Rengör **inuti** med en ren disksvamp, ljummet vatten och lite handdiskmedel.
- Torka sedan av allt med rent vatten efter rengöringen och torka sedan allt torrt med en trasa.

Ta bort plastlisterna innan du lägger in hyllorna eller hyllplanen för rengöring i diskmaskin.

Följande delar **tål inte maskindisk**:

- Plastlisterna
- alla lådor och lock till lådorna (beroende på modell)
- Diska dessa delar för hand.

 Skaderisk på grund av för höga diskmaskinstemperaturer.

Delar av skåpet kan bli oanvändbara eller deformeras vid diskning i maskin med en temperatur över 55 °C. Använd bara diskmaskinsprogram med en maximal temperatur på 55 °C när du diskar maskindiskbara delar.

I diskmaskinen kan plastdelar ta färg av naturfärgmedel, t.ex. i morötter, tomater och ketchup. Färgningen påverkar inte delarnas stabilitet.

Följande delar **kan maskindiskas**:

- flaskstödet och isbehållaren (vad som ingår är beroende på modell)
- flask- och dörrhyllorna (utan plastlister)
- hyllplanen (utan lister och skrift)
- hållare för kolfilter (finns att köpa som extra tillbehör)
- Rengör uppsamlingsrännan och avloppsröret ofta med en liten pinne eller liknande så att vattnet alltid kan rinna ut obehindrat.
- Låt skåpet stå öppet en liten stund för att det ska luftas tillräckligt och för att undvika att det uppstår lukt.

Rengör dörrar och sidoväggar

Om smuts får bita sig fast en längre tid kan det hända att det inte går att få bort.

Ytorna kan missfärgas och förändras. Ta bort smuts från dörrarna och sidoväggarna direkt.

Alla ytor är repkänsliga och i kontakt med olämpliga rengöringsmedel kan de missfärgas eller skadas.

- Rengör ytorna med en ren trasa, handdiskmedel och varmt vatten. Du kan också rengöra dem med en ren, fuktig mikrofibertrasa utan rengöringsmedel.
- Torka sedan av allt med rent vatten efter rengöringen och torka sedan allt torrt med en trasa.

Rengöra ventilationsöppningarna

Dammavlagringar ökar energiförbrukningen.

- Rengör ventilationsöppningarna regelbundet med pensel eller dammsugare (använd till exempel borstmunstycket som medföljer Mielees dammsugare). Damm gör så att energiförbrukningen ökar.

Rengöra baksida – kompressor och metallgaller

Dammavlagringar ökar energiförbrukningen.

 Skaderisk på grund av felaktig rengöring.

Kablar eller andra delar kan dras ut, vikas eller skadas.

Rengör kompressorn och metallgallret försiktigt.

Kompressorn och metallgallret (värmväxlaren) på skåpets baksida måste dammas av minst en gång per år.

Rengöring och skötsel

Rengöra luckans tätning

Om dörrtätningen är skadad eller har glidit ur spåret stängs dörren inte ordentligt och kyleffekten minskar. Detta leder till att det bildas kondensvatten inuti skåpet, vilket kan leda till isbildning.

Skada inte dörrtätningen och se till att den inte glider ur spåret.



Skaderisk på grund av felaktig rengöring.

Vid behandling av dörrtätningen med olja eller fett kan den bli porös.

Behandla aldrig tätningen med olja eller fett.

- Rengör regelbundet tätningslisterna med rent vatten och torka torrt med en trasa.

Ta skåpet i drift efter rengöring

- Sätt tillbaka alla delar i skåpet.
- Koppla in skåpet.
- Koppla in snabbinfrysningsfunktionen en stund för att frysdelen snabbt ska bli kall.
- Lägg in livsmedlen i skåpet och stäng dörren.
- Sätt in fryslådorna med de frysta livsmedlen i frysdelen och stäng dörren.
- Stäng av snabbinfrysningfunktionen genom att trycka på knappen för snabbinfrysning så snart skåpet har uppnått en konstant temperatur på minst $-18\text{ }^{\circ}\text{C}$.

Byta kolfilter

Kolfilter med hållare KKF-FF (Active AirClean) finns att köpa som extra tillbehör (se avsnittet “Tillbehör - Extra tillbehör”).

Byt kolfilter i hållaren var sjätte månad.

Om du vill bli påmind om detta var sjätte månad, aktiverar du kolfilterindikatorn (se “Göra ytterligare inställningar – Byta kolfilter”).

Kolfilter KKF-RF kan du köpa via kundtjänst, hos din Miele återförsäljare eller i Miele's internetbutik.

Tips! Hållaren för kolfiltren kan diskas i diskmaskin.

- Dra loss hållaren för kolfiltren uppåt från hyllplanet.

De insatta kolfiltren får inte komma åt den bakre väggen i skåpet eftersom de kan fastna i den bakre väggen på grund av fuktighet.

Sätt i de nya kolfiltren så djupt i hållaren att de inte sticker ut ovanför hållarens kant.

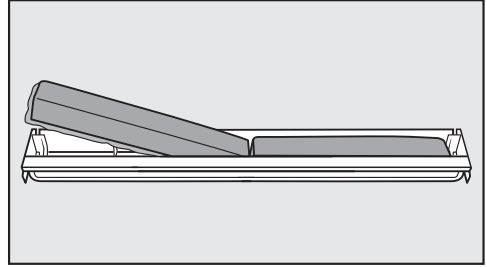

- Ta bort de båda kolfiltren och sätt i de nya filtren med kanten neråt i hållaren.

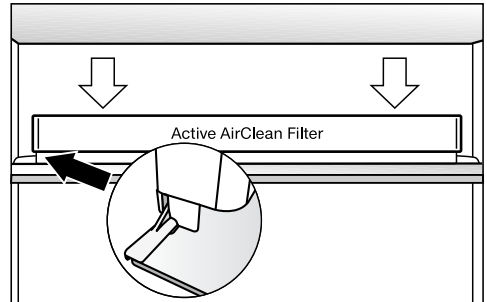

- Sätt hållaren i mitten på listen längst bak på valfritt hyllplan tills det snäpper fast.
- För att bekräfta filterbytet, tryck på .

Visningen för kolfilterbytet släcks och tidsräknaren återställs.

Hur du klarar av mindre fel själv

Du kan själv åtgärda de flesta fel och störningar som uppstår vid daglig användning av din produkt. I många fall kan du då spara tid och kostnader eftersom du inte behöver kontakta Miele service.

Nedanstående tabeller är till hjälp för att hitta orsaken till ett fel och åtgärda det.

Öppna helst inte skåpet förrän felet har åtgärdats. Detta för att inte förlora mer kyla än nödvändigt.

Problem	Orsak och åtgärd
Skåpet kyler inte, innerbelysningen fungerar inte när dörren är öppen.	Skåpet är inte inkopplat. ■ Koppla in skåpet.
	Stickproppen sitter inte ordentligt i vägguttaget. ■ Sätt in stickproppen i vägguttaget.
	Säkringen till huvudströmmen har gått eftersom skåpet, huvudströmmen eller någon annan maskin är trasig. ■ Kontakta en elektriker eller Miele service.
Kompressorn är igång hela tiden.	Inget fel. För att spara energi kopplas kompressorn om till ett lägre varvtal vid lägre kylbehov. På så vis ökar kompressorns gångtid.

Hur du klarar av mindre fel själv









Problem	Orsak och åtgärd
Kompressorn startar allt oftare och under längre tid och temperaturen i skåpet är för låg.	<p>Ventilationsöppningarna är blockerade eller igendammade.</p> <ul style="list-style-type: none">■ Täck inte för ventilationsöppningarna.■ Rengör ventilationsöppningarna regelbundet från damm.
	<p>Dörrarna har öppnats ofta eller så har en stor mängd livsmedel nyligen lagts in.</p> <ul style="list-style-type: none">■ Öppna skåpdörrarna bara när det behövs och så kort tid som möjligt. <p>Den nödvändiga temperaturen ställs in automatiskt efter en viss tid.</p> <p>Skåpets dörrar är inte riktigt stängda. Eventuellt har det redan bildats ett tjockare isskikt i frysdelen.</p> <ul style="list-style-type: none">■ Stäng dörrarna. <p>Den nödvändiga temperaturen ställs in automatiskt efter en viss tid.</p> <p>Om ett tjockt isskikt redan har bildats, minskar kyl-effekten och energiförbrukningen ökar.</p> <ul style="list-style-type: none">■ Avfrostas skåpet och rengör det.
	<p>Rumstemperaturen är för hög. Ju högre rumstemperatur, desto längre tid är kompressorn igång.</p> <ul style="list-style-type: none">■ Följ anvisningarna i avsnittet "Installation – Uppställningsanvisningar – Uppställningsplats".
	<p>Temperaturen i skåpet är för lågt inställd.</p> <ul style="list-style-type: none">■ Ändra temperaturinställningen.
	<p>En större mängd livsmedel har frysts in på en gång.</p> <ul style="list-style-type: none">■ Följ anvisningarna i "Frysa in och förvara livsmedel".
	<p>Snabbinfrysningfunktionen är fortfarande aktiverad.</p> <ul style="list-style-type: none">■ För att spara energi kan du själv stänga av snabbinfrysningen i förtid.

Hur du klarar av mindre fel själv













Problem	Orsak och åtgärd
Kompressorn kopplas in allt mer sällan och under kortare tid, vilket gör att temperaturen i skåpet stiger.	Inget fel. Den inställda temperaturen är för hög. <ul style="list-style-type: none">■ Ändra temperaturinställningen.■ Kontrollera temperaturen en gång till efter 24 timmar.
	Maten börjar tina upp. Rumstemperaturen som skåpet är avsett för underskreds. Kompressorn startar allt mer sällan när rumstemperaturen är för låg. Därför kan det bli för varmt i frysdel- en. <ul style="list-style-type: none">■ Följ anvisningarna i avsnittet "Installation – Uppställningsanvisningar – Uppställningsplats".■ Höj rumstemperaturen.
Skåpet är igenisat eller så har det bildats kondensvatten inuti skåpet. Eventuellt stängs skåpdörren inte ordentligt.	Dörrtätningen har glidit ur spåret. <ul style="list-style-type: none">■ Kontrollera om dörrtätningen sitter ordentligt i spåret.
	Dörrtätningen är skadad. <ul style="list-style-type: none">■ Kontrollera om dörrtätningen är skadad.
Dörrtätningen är skadad eller måste bytas.	Dörrtätningen kan bytas utan verktyg. <ul style="list-style-type: none">■ Byt dörrtätningen. Den kan köpas i fackhandeln eller hos Miele's reservdelsavdelning.
I kyldelen vid den inre sidoväggen känns ett område varmt.	Detta är inget fel! Det är en automatisk regleringsprocess i skåpet. På så vis regleras kyl- och frysdelens temperatur optimalt.
Vid skåpets baksida nertill vid kompressorn blinkar en LED-kontrollampa (beroende på modell). Kompressorelektroniken är utrustad med en driftindikering och en LED-kontrollampa för feldiagnoser.	Kontrollampen blinkar flera gånger var 5:e sekund. Ett fel har uppstått. <ul style="list-style-type: none">■ Kontakta Miele service.
	Kontrollampen blinkar regelbundet var 15:e sekund. Inget fel. Blinkandet är normalt.

Hur du klarar av mindre fel själv



Meddelanden i displayen

Problem	Orsak och åtgärd
I displayen lyser  , skåpet kyler inte, övrig användning samt innerbelysningen fungerar dock.	Demoläget är aktiverat. ■ Stäng av demoläget (se “Göra ytterligare inställningar”, avsnitt “Stänga av demoläge”).
I displayen visas ingenting. Den är svart.	Energisparläget är aktiverat: Om skåpet inte används (cirka 10 minuter), stängs alla visningar i displayen av automatiskt. ■ Tryck på displayen. I displayen visas den senaste visningen igen.
	Sabbatläget är aktiverat: Innerbelysningen är avstängd och skåpet kyls. ■ Tryck på displayen. Sedan visas  lysande vitt i displayen (se “Göra ytterligare inställningar”, avsnitt “Aktivering och avstängning av sabbatläge”).
I displayen lyser  och skåpet kan inte användas.	Driftspärren är aktiverad. ■ Stäng av driftspärren kort eller stäng av den helt (se “Göra ytterligare inställningar”, avsnitt “Koppla in och stänga av driftspärren”).
I kyldelens temperaturvisning lyser  och en ljudsignal hörs.	Inställningen Påminnelse: Byta kolfilter är aktiverad: Detta är en uppmaning att byta kolfilter (Active AirClean). ■ Bekräfta filterbyte genom att trycka på  i displayen och byt kolfiltret i hållaren (se “Rengöring och skötsel”, avsnitt “Byta kolfilter”).
Det lyser gult  i kyl- och/eller frysdelenens temperaturvisning och en varningssignal hörs.	Dörrlarmet aktiverades. ■ Tryck en stund på  . Varningssignalen tystnar och symbolen  släcks. ■ Stäng skåpdörren.

Hur du klarar av mindre fel själv





Problem	Orsak och åtgärd
I frysdelens display lyser   rött och en varningssignal ljuder.	<p>Temperaturlarmet aktiverades (se även “Temperatur- och dörrlarm”): frysdelen är, beroende på inställd temperatur, för varm eller för kall.</p> <p>Orsaken till detta kan till exempel vara att:</p> <ul style="list-style-type: none">– dörren har öppnats ofta– en stor mängd livsmedel har lagts in utan att snabbinfrysningfunktionen har aktiverats– det har varit ett längre strömavbrott– kyl/frys-kombinationen är defekt. <p>■ Tryck på   i displayen.</p> <p>Varningssmeddelandet bekräftades:   släcks och varningssignalen tystnar.</p> <p>■ Stäng av larmläget.</p> <p>■ Beroende på temperatur, kontrollera om livsmedlen börjat tina eller om de har tinat upp helt. Om livsmedlen är tinade så behöver du tillaga dem (koka eller steka dem) innan du fryser in dem igen.</p>
I displayen lyser   rött och dessutom ljuder en varningssignal.	<p>Ett strömavbrott visas: Temperaturen skåpet har stigit för mycket under de senaste dagarna eller timmarna på grund av ett strömavbrott.</p> <p>■ Tryck på displayen  .</p> <p>Felmeddelandet bekräftades:</p> <p>  släcks och varningssignalen tystnar.</p> <p>■ Återställ larmtillståndet.</p> <p>■ Beroende på temperatur, kontrollera livsmedlen om de har börjat tina eller om de har tinat upp helt. Om så är fallet, tillaga dem innan du fryser in dem igen.</p>

Hur du klarar av mindre fel själv

Problem	Orsak och åtgärd
I displayen lyser  rött och eventuellt visas en felkod F med siffror. Dessutom ljuder en varningssignal.	<p>Det föreligger ett fel.</p> <ul style="list-style-type: none">■ Stäng av varningssignalen genom att trycka på  i displayen.■ Kontakta kundtjänst. <p>För att anmäla störningen behöver du förutom felkoden även modellbeteckning och tillverkningsnummer för ditt skåp. Dessa kan du se i displayen:</p> <ul style="list-style-type: none">■ Tryck på  i displayen för att göra detta. <p>I displayen visas information om skåpet.</p> <p>Genom att bekräfta med OK lämnar du informationsvisningen och felkoden visas igen.</p> <p>Du kan även stänga av skåpet direkt från felindikeringen.</p> <hr/> <p>Ett produktfel visas: denna visning har alltid företräde och avbryter alla inställningar som du gör direkt.</p> <p>Produktfel visas alltid före ett dörr- och/eller ett temperaturlarm.</p>

Hur du klarar av mindre fel själv

Innerbelysningen fungerar inte

Problem	Orsak och åtgärd
Innerbelysningen fungerar inte.	<p>Skåpet är inte inkopplat.</p> <ul style="list-style-type: none">■ Koppla in skåpet.
	<p>Sabbatläget är inkopplat: Displayen är svart och skåpet kylar.</p> <ul style="list-style-type: none">■ Tryck på displayen. <p>Sedan visas  lysande vitt i displayen (se “Göra ytterligare inställningar”, avsnitt “Koppla in och stänga av sabbatläge ”).</p>
	<p>På grund av överhettning stängs innerbelysningen av automatiskt efter cirka 15 minuter när dörren står öppen. Om det inte är orsaken föreligger ett fel.</p>
	<div data-bbox="404 651 1038 874" style="border: 1px solid gray; padding: 5px;"><p> Risk för elektriska stötar genom exponerade, strömförande delar.</p><p>När du tar bort lampskyddet kan du komma i kontakt med strömförande delar.</p><p>Ta inte bort lampskyddet. LED-belysningen får endast repareras och bytas av Miele service.</p></div> <div data-bbox="404 890 1038 1114" style="border: 1px solid gray; padding: 5px;"><p> Skaderisk på grund av LED-belysningen.</p><p>Belysningen motsvarar riskgrupp RG 2. Om täcksyddet är trasigt finns det risk för ögonskador.</p><p>Titta inte direkt in i LED-belysningen med optiska instrument (lupp eller liknande) om lampsyddet är trasigt.</p></div> <ul style="list-style-type: none">■ Kontakta kundtjänst.

Hur du klarar av mindre fel själv

Allmänna problem med skåpet

Problem	Orsak och åtgärd
Skåpdörren kan inte öppnas flera gånger i rad.	Inget fel. Vakuumeffekten gör att dörren kan öppnas först efter cirka 1 minut utan större kraftansträngning.
Livsmedlen har frusit fast.	Förpackningarna var inte torra när de lades in. ■ Lossa dem med ett trubbigt föremål, till exempel ett skedskaf.
Skåpet känns varmt på utsidan.	Inget fel. Värmen som uppstår vid köldalstringen används för att undvika att kondens bildas.
Ingen varningssignal ljuder trots att dörren har stått öppen en stund.	Det är inget fel! Varningssignalen har stängts av i inställningsläget (se "Göra ytterligare inställningar", avsnitt "Inställning och avstängning av ljudet för varnings- och andra ljudsignaler 🔔").

Orsaker till ljud

Normala ljud	Hur uppstår de?
Brrrrr...	Det brummande ljudet kommer från motorn (kompressorn). Det kan ibland låta något högre när motorn kopplas in.
Blubb, blubb...	Ett bubblande, gurglande eller surrande ljud kommer från köldmediet när det rinner genom rören.
Klick...	Ett klickande ljud hörs när termostaten kopplar in eller ur motorn.
Sssrrrrr...	Ett tyst susande ljud höras när luftströmmarna cirkulerar i skåpets inre delar.
Knack...	Ett knackande ljud hörs alltid när material expanderar i skåpet.
Tänk på att det är omöjligt att helt och hållet undvika motor- och strömningsljud i kylsystemet.	

Ljud	Orsak och åtgärd
Klapprande, slamrande och klirrande ljud	Skåpet står ojämnt. Rikta skåpet med hjälp av ett vattenpass tills det står jämnt. Använd skruvfötterna under skåpet för detta eller lägg något under.
	Skåpet kommer åt andra möbler eller maskiner. Flytta dem lite.
	Lådor eller hyllplan skallrar eller kärvar. Kontrollera de uttagbara delarna och sätt vid behov i nya delar.
	Flaskor eller andra kärl rör vid varandra. Flytta dessa en aning från varandra.
	Transportkabelhållaren hänger kvar på baksidan av skåpet. Ta bort den.

Få hjälp vid eventuella störningar

Om det uppstår fel som du själv inte kan åtgärda, var god kontakta din Miele återförsäljare eller Miele service.

Miele service kan du boka online under www.miele.se/service.

Du hittar kontaktuppgifterna på baksidan av den här anvisningen.

Service behöver modellbeteckning och tillverkningsnummer. Båda dessa uppgifter finns på typskylten.

Typskylten befinner sig inne i skåpet.

Visa produktfakta

Denna information hittar du i inställningsläget under information **i** (se "Göra ytterligare inställningar") eller på typskylten på insidan av skåpet.

– Visa licensvillkor

Du kan låta visa använda licenser under ©.

EPREL-databas

Från den 1 mars 2021 hittar du information om energimärkning och kraven för eco-programmet i den europeiska produkt databasen (EPREL). Du kommer till produkt databasen via länken <https://eprel.ec.europa.eu/>. Här uppmanas du att ange modellbeteckningen.

Denna hittar du på typskylten.

Miele		XXXXXXXX ← Nr. XX/XXXXXXXXXX.	
<small>WEINFREIERSCHRANK-INTERIOREINRICHTUNG MULTITEMPERATURE WINE STORAGE CABINET-INTERIOR KIT ARMOIRE DE MISE EN TEMPERATURE VIN/CHILL, ENCASTRABLE SOUS PLAN ARMARIO DE CONDICIONAMTO, VINOS/MODERN POTRAZAJ EN OMIERA BIRHOVA TEMPERATURATI UREZE</small>			
<small>Klasse/Class Classe/Classe SN-ST</small>	<small>Ap-Typ/Ap-Type AP-Tipo/AP-Tipo</small>	<small>Bruttinhalt/Gross Capacity Volume Bruto/Capacità Bruta XXX l</small>	<small>Gelfriermessigen/Freezing Capacity Pouvoir de Congel/Capac.Congeladora</small>
<small>Nutzinhalt Net Capacity Volume Utile Capac. Util</small>	<small>Ges / K / G / WINE / KALT Tot / R / F / WINE / CHILL To / R / C / WINE / CHILL Tot / F / C / WINE / CHILL</small>	<small>R600a: XXg</small>	

Mieles garanti

Garantitiden för produkten är ett år.

Du hittar mer detaljerad information om garantivillkoren i garantihäftet.

Installation

Uppställningsanvisningar

 Brand- och skaderisk på grund av värmeavgivande produkter. Värmeavgivande produkter kan antändas och orsaka brand i skåpet. Ställ inte produkter som avger värme som till exempel miniugn, kokplattor eller brödrost på skåpet.

 Brand- och skaderisk på grund av öppen låga. Öppna lågor kan orsaka brand i skåpet. Se till att till exempel inte ställa tända ljus i närheten av skåpet.

Placering side-by-side

 Skaderisk på grund av kondensat på skåpets utsida. Vid hög luftfuktighet kan kondens hamna på skåpets utsida, vilket kan leda till korrosion. Placera aldrig ett skåp vertikalt eller horisontalt mot andra modeller.

Din kylprodukt får inte ställas upp "side-by-side", eftersom den inte har uppvärmning installerad på sidoväggarna.

Om du vill ställa upp flera skåp bredvid varandra, så måste du hålla ett avstånd på 100 mm mellan varje skåp.

Rådfråga din återförsäljare om vilka kombinationer som är möjliga för ditt skåp.

Uppställningsplats

Skåpet bör stå på en torr och välventilerad plats.

Tänk på att energiförbrukningen ökar om skåpet står bredvid ett element, en spis eller en annan värmekälla. Undvik också direkt sol.

Ju högre rumstemperaturen är, desto längre tid går kompressorn och desto högre blir energiförbrukningen.

Beakta dessutom följande när du bygger in ditt skåp:

- Kontakten får inte vara bakom skåpet. Den måste vara lätt tillgänglig vid nödfall.
- Stickpropp och anslutningskabel får inte komma åt skåpets baksida eftersom de kan skadas av vibrationer från skåpet.
- Andra maskiner bör inte heller anslutas till kontakter som finns bakom skåpet.

 Skaderisk på grund av korrosion. Vid hög luftfuktighet kan kondens hamna på skåpets utsida. Denna kondens kan leda till korrosion. Placera skåpet i ett torrt rum med tillräcklig ventilation.

Efter uppställning bör du säkerställa att dörrarna går att stänga ordentligt, att de angivna ventilationsöppningarna stämmer och att skåpet byggts in enligt beskrivning.

Klimatklass

Beroende på skåpets klimatklass får vissa fastställda rumstemperaturer inte över- eller underskridas. Klimatklassen framgår av typskylten på skåpets insida.

Klimatklass	Omgivningstemperatur
SN	+10 till +32 °C
N	+16 till +32 °C
ST	+16 till +38 °C
T	+16 till +43 °C

En lägre omgivande temperatur medför att kompressorn står stilla längre stunder. Detta kan leda till högre temperaturer i skåpet och orsaka följdskador.

Ventilation

⚠ Brand- och skaderisk på grund av otillräcklig ventilation.

Om skåpet inte har en ordentlig ventilation, går kompressorn igång oftare och går under längre tid. Detta leder till ökad energiförbrukning och till ökad drifttemperatur för kompressorn vilket kan leda till skador på kompressorn.

Se till att skåpet är tillräckligt ventilerat.

Tänk på att hålla de angivna måtten för ventilationsöppningarna.

Ventilationsöppningarna får inte täckas för eller blockeras.

De måste dessutom regelbundet rengöras från damm.

Luften på baksidan av skåpet värms upp.

Montera medföljande väggavståndshållare

För att den deklarerade energiförbrukningen ska uppnås och för att kondensvattenbildning vid hög rumstemperatur ska undvikas, ska väggavståndshållare användas. Med monterad väggavståndshållare ökar skåpets djup med ca 35 mm. Om ingen väggavståndshållare används så har inte det någon påverkan på hur skåpet fungerar. Däremot ökar energiförbrukningen något vid ett mindre avstånd till väggen.

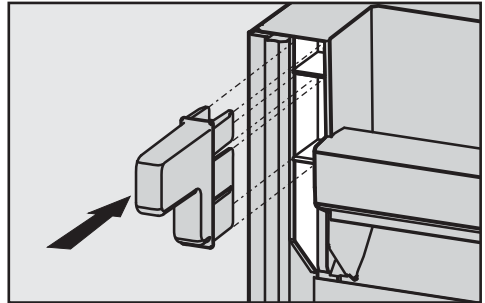

- Montera väggavståndshållarna på baksidan av skåpet upptill till vänster och höger.

Installation

Ställa upp kylskåpet

⚠ Risk för person- och sakskador om skåpet tippar.

Om skåpet bara installeras av en person är skaderisken större. Ställ upp skåpet med hjälp av ytterligare en person.

⚠ Risk för skador på golvet.

Golvet kan skadas när skåpet förflyttas.

Flytta skåpet försiktigt på ömtåliga golv.

För enklare uppställning finns grepp för transport upptill och transporthjul nedtill på skåpets baksida.

Tips! Ställ endast upp skåpet när det är tomt.

- Ställ upp kylskåpet så nära som möjligt det ställe där det ska stå.
- Ta bort anslutningskabeln från skåpets baksida.
- Avlägsna först kabelhållaren från skåpets baksida.
- Flytta skåpet försiktigt till där det ska stå.
- Ställ kylskåpet med väggavståndshållarna (om de är monterade) eller med baksidan direkt mot väggen.

Rikta skåpet

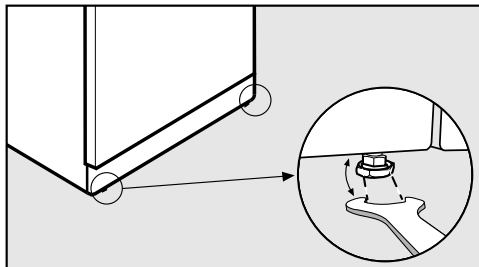

- Rikta skåpet med de främre skruvföterna med hjälp av den medföljande gaffelnnyckeln så att det står jämnt och stadigt.

Stötta upp dörren

⚠ Risk för skador om dörren ramlar ur eller skåpet välter.

Om inte den extra skruvfoten ① på den undre gångjärnshållaren ligger ordentligt på golvet, så kan dörren ramla ut eller skåpet välta.

Skruva ut skruvfoten med den medföljande gaffelnnyckeln, tills skruvfoten ligger mot golvet.

Vrid sedan ut skruvfoten ytterligare ett fjärdedels varv.

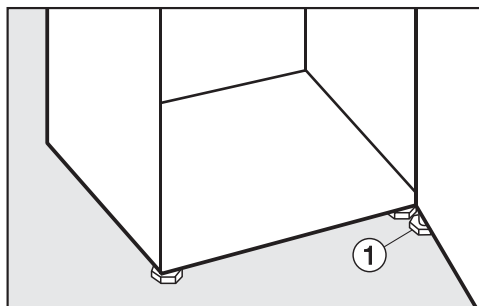

Bygga in kyl/frys-kombinationen mellan köksskåp

⚠ Brand- och skaderisk på grund av otillräcklig ventilation.

Om kyl/frys-kombinationen inte har en ordentlig ventilation, går kompressorn igång oftare och går under längre tid. Detta leder till ökad energiförbrukning och till ökad drifttemperatur för kompressorn vilket kan leda till skador på kompressorn.

Se till att kyl/frys-kombinationen är tillräckligt ventilerad.

Tänk på att hålla de angivna måtten för ventilationsutrymmena. Ventilationsutrymmena får inte täckas för eller blockeras.

Ju större ventilationsutrymmena är, desto mer energisnålt arbetar kompressorn.

- För att få tillräcklig ventilation måste utrymmet mellan kyl/frys-kombinationens baksida och väggen vara minst 50 mm djupt.
- Ventilationsutrymmet mellan kyl/frys-kombinationen och taket bör vara minst 300 cm^2 så att den uppvärmda luften kan vädras ut.

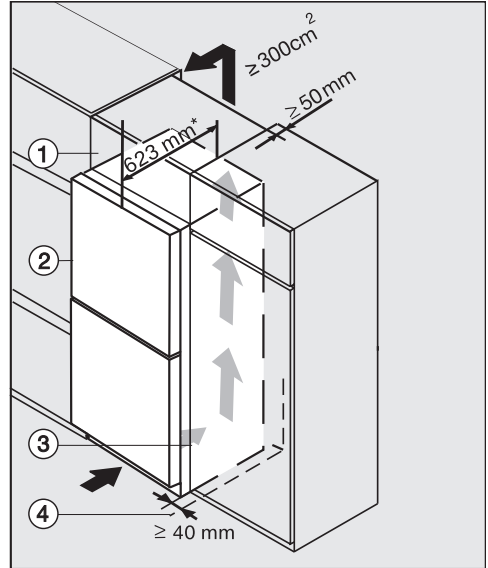

- ① Överskåp
- ② Kyl-/frys-kombination
- ③ Köksskåp
- ④ Väg

* För kyl/frys-kombinationer med monterade väggavståndshållare utökas skåpets djup med ungefär 35 mm.

Kyl/frys-kombinationen kan byggas in i alla köksnischer och placeras direkt bredvid ett köksskåp. Kyl/frys-kombinationens front måste sticka ut minst 65 mm gentemot köksskåpet. På så vis kan dörren öppnas och stängas utan problem. För att jämna ut höjden till köksskåpet kan ett passande överskåp ① sättas ovanpå kyl/frys-kombinationen.

Vid uppställning av kyl/frys-kombinationen bredvid en vägg ④ måste avståndet mellan väggen ④ och skåpet ② vara minst 40 mm.

Installation

Mått

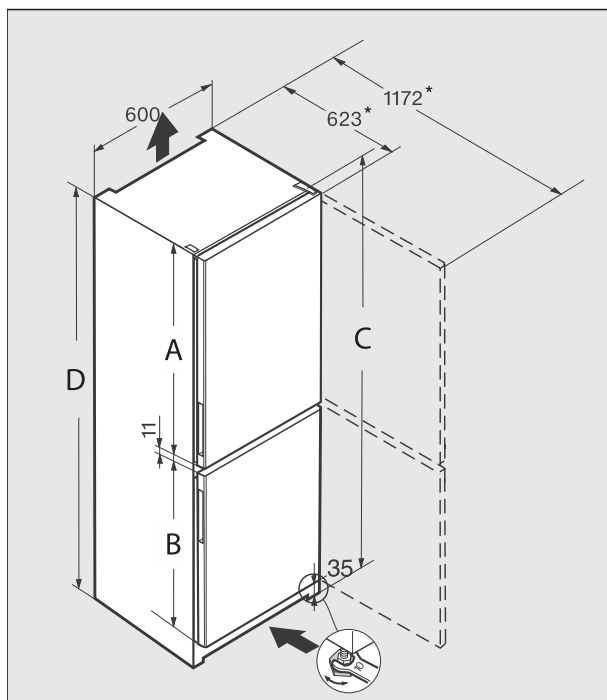

* Mått utan monterade väggavståndshållare. Om de medföljande väggavståndshållarna används, ökar skåpets djup med 35 mm.

	A [mm]	B [mm]	C [mm]	D [mm]
KD 26022 ws	1 006	560	1 623	1 612
KD 26022 edo	1 006	560	1 623	1 612
KD 28032 ws	1 006	754	1 817	1 806
KD 28032 edo	1 006	754	1 817	1 806

Ändra dörrupphängning

Kyl/frys-kombinationen levereras med högerhängd dörr. Ska dörren vara vänsterhängd måste dörrupphängningen ändras.

 Risk för person- och saksador vid ändring av dörrupphängningen.

Om ändringen av dörrupphängningen bara utförs av en person är skaderisken större.

Ändra alltid dörrupphängningen med hjälp av ytterligare en person.

Om dörrtätningen är skadad eller har glidit ur spåret stängs dörrarna inte ordentligt och kyleffekten minskar. Det bildas kondensvatten i skåpet, vilket kan leda till isbildning. Skada inte dörrtätningen och se till att den inte glider ur spåret.

Förbereda omhängning av dörren

För att hänga om dörren behöver du följande verktyg:

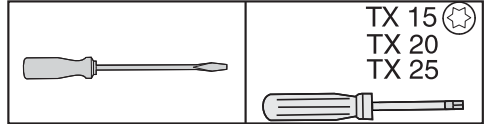

- För att skydda skåpdörrarna och golvet medan du hänger om dörren, breder du ut ett lämpligt underlag på golvet.
- Ta bort dörrhyllorna och flaskhyllorna från skåpdörren.

Ta bort de övre täckskydden

- Stäng den övre dörren.

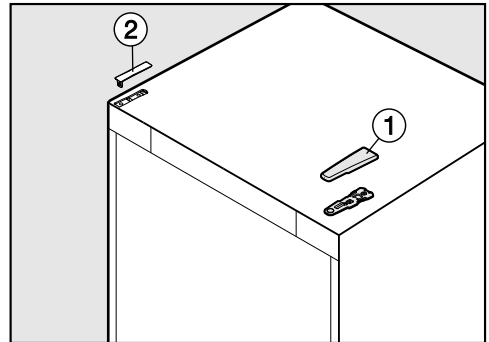

- Ta bort täckskyddet ① genom att ta tag i det baktill och skjuta det framåt. Lyft sedan upp det och ta bort det.
- Ta bort täckskyddet ② genom att lyfta det uppåt.

Installation

Lyfta av den övre dörren

⚠ Risk för skador när den övre dörren tas bort.

När bultarna är borttagna från gångjärnet är den övre dörren inte längre säkrad.

Håll i den övre dörren ordentligt.

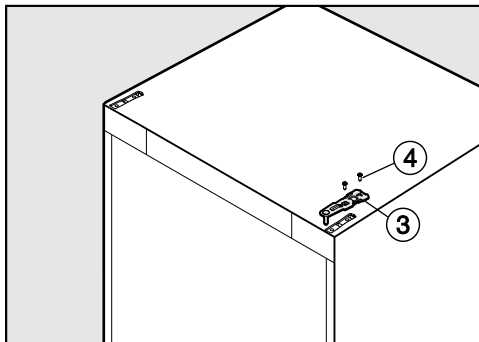

- Lossa skruvarna ④ på den övre gångjärnshållaren ③ och dra gångjärnshållaren uppåt för att ta loss den.

⚠ Risk för skador när den övre dörren tas bort.

När gångjärnsbulten inte är i gångjärnshållaren i mitten utan i den övre skåpdörren, är den undre skåpdörren inte säkrad och kan ramla.

Se till att gångjärnsbulten är i gångjärnshållaren i mitten och sitter fast i den nedre skåpdörren.

- Ta bort den övre skåpdörren och ställ den försiktigt åt sidan.

Ta bort den nedre dörren

⚠ Risk för skador när den nedre dörren tas bort.

När du i det följande tar bort gångjärnsbulten ur den nedre skåpdörren, är dörren inte längre säkrad.

Håll i den nedre dörren ordentligt.

- Stäng den nedre dörren.

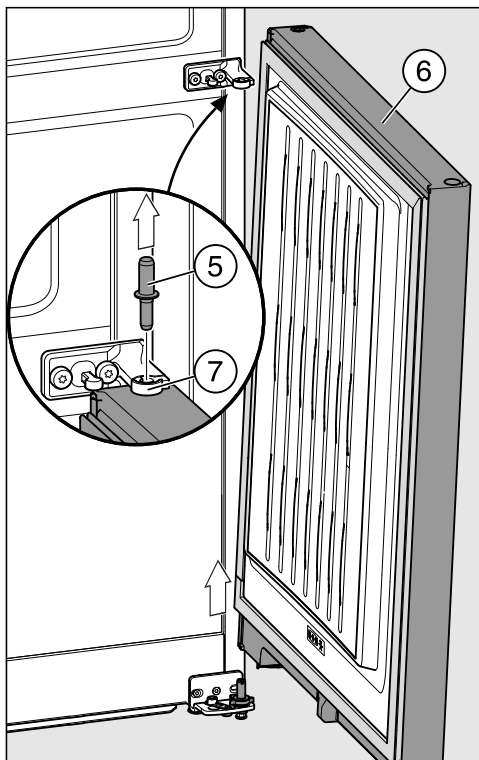

- Dra ut gångjärnsbulten ⑤ ur den nedre skåpdörrens lagerbussning ⑥.

Tips! Ha koll på det grå plastskyddet ⑦ på gångjärnshållaren i mitten. Det kan ramla ner när skåpdörren tas bort.

- Ta försiktigt bort den nedre dörren ⑥ genom att lyfta den något uppåt och ställ den försiktigt åt sidan.

Flytta den nedre gångjärnshållaren

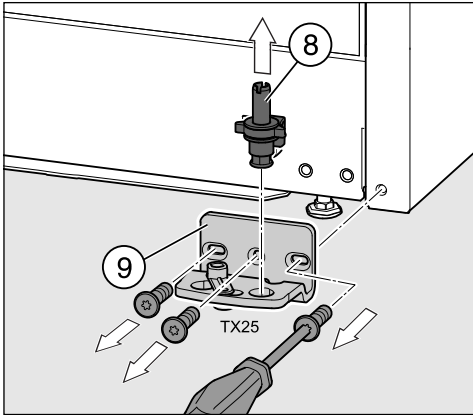

- Dra ut hela gångjärnsbulten ⑧ uppåt tillsammans med bricka och skruvfot.
- Skruva loss gångjärnshållaren ⑨.

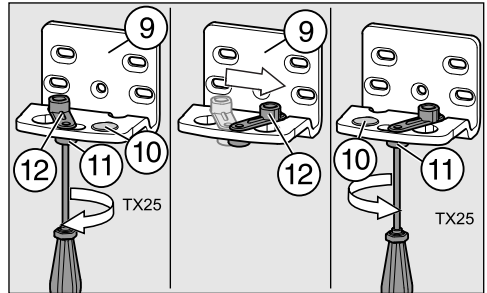

- Ta bort pluggarna ⑩ på gångjärnshållaren.
- Lossa skruven ⑪ på dörrdämparen ⑫ på gångjärnshållaren ⑨.
- Vrid dörrdämparen ⑫ 90° åt höger i hålet på gångjärnshållaren mittemot.
- Dra åt skruvarna ⑪ igen.
- Sätt pluggen ⑩c i det andra hålet.

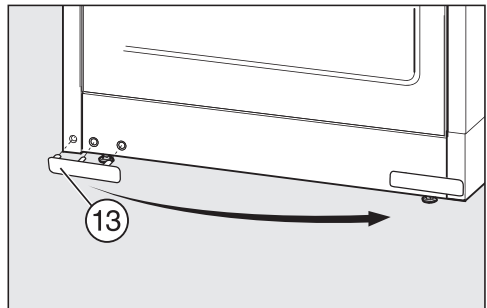

- Ta loss skyddet ⑬ och sätt fast det på motsatt sida.

Installation

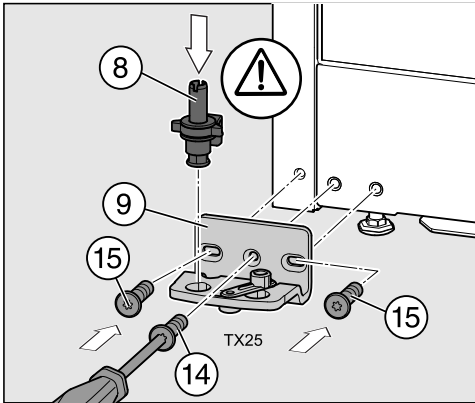

- Skruva fast gångjärnshållaren ⑨ på motsatt sida med skruvarna ⑮, använd de båda yttre långa hålen för detta. Låt den mittersta skruven ⑭ falla bort. Endast på så vis kan skåpdörren senare riktas via de yttre långa hålen!

- Sätt tillbaka hela gångjärnsbulten ⑧ med bricka och skruvfot.

Viktigt! Haken på gångjärnsbulten måste peka bakåt igen.

Flytta den mitterre gångjärnshållaren.

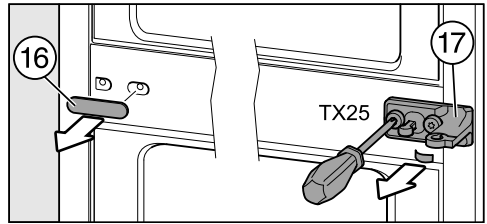

- Dra bort täckskyddet ⑯.
- Skruva loss gångjärnshållaren ⑰ med skyddsfilm under.

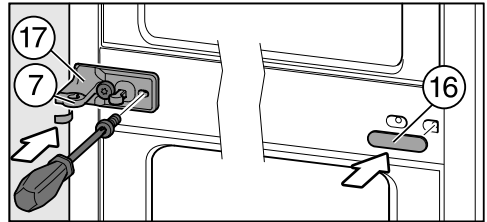

- Vrid gångjärnshållaren ⑰ 180° och skruva in den med skyddsfilm på motsatt sida.

Skyddsfilmerna skyddar från skador på skåpets hölje.

- Sätt tillbaka det grå plastskyddet ⑦ vridet 180° på gångjärnshållaren ⑰.

Tips! Plastskyddet ⑦ sitter på så vis på lagerbussningen att denna innesluts från sidan och underifrån.

- Vrid täckskyddet ⑯ 180° och montera det på motsatt sida.

Förebreda skåpdörrarna

Tips! För att skydda skåpdörren från att skadas, brer du ut ett lämpligt underlag på ett stabilt golv/underlag. Lägg sedan den bortmonterade skåpdörren med ut-sidan neråt.

Gör följande på båda dörrarna.

Sätta om pluggarna i gångjärnsbussningen

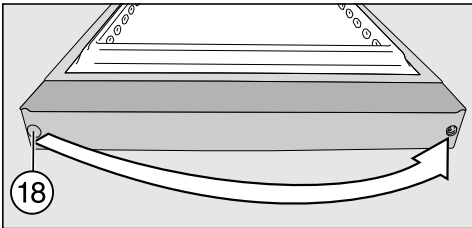

- Dra ut pluggen från gångjärnsbussningen ⑱ och sätt in den på motsatt sida.

Byta låsfjäder

- Sätt låsfjäders (låshaken) ⑲ på motsatt sida.

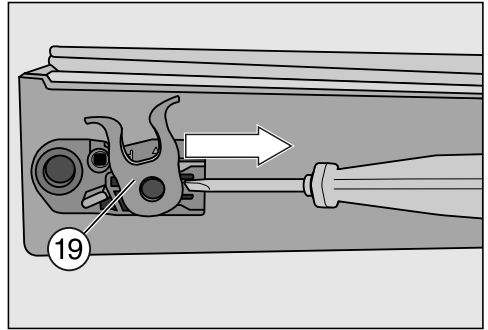

- Tryck spärren neråt och skjut låsfjäders ⑲ åt sidan ur skåran.

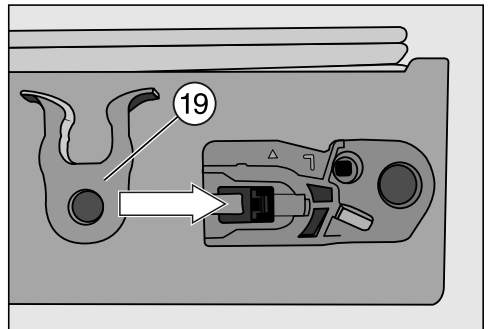

- Skjut in låsfjäders ⑲ i skåran på motsatt sida tills du hör att den snäpper fast.

Installation

Montera den nedre dörren

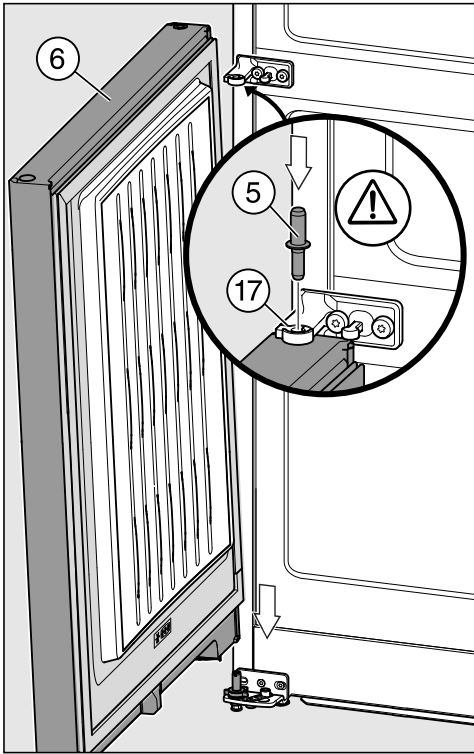

- Sätt på dörren ⑥ uppifrån på den nedre lagerbulten.
- Stäng dörren ⑥.
- Sätt in gångjärnsbulten ⑤ i mitten genom gångjärnshållaren i mitten ⑰ i lagerbussningen.

Viktigt! Haken på gångjärnsbulten måste peka bakåt igen och skjutas in i spåret på gångjärnshållaren.

Montera den övre dörren

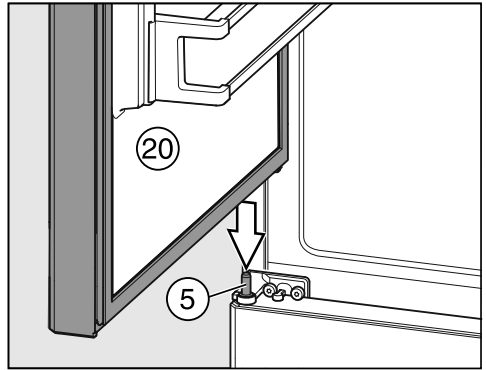

- Sätt den övre dörren ⑳ på den mitterre gångjärnsbulten ⑤.
- Stäng den övre dörren.

Sätt in den övre gångjärnshållaren

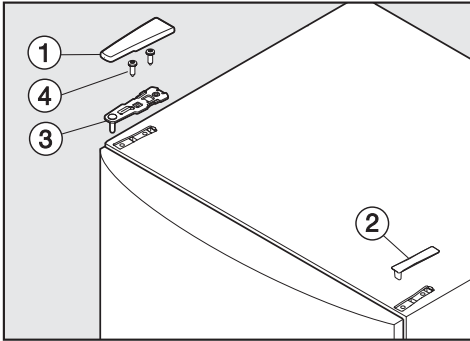

- Sätt gångjärnshållaren ③ på motsatta sidan och fäst den med skruvarna ④. Eventuellt måste först hål stickas ut för skruvarna eller en skruvdragare användas.
- Sätt fast täckskydden ① och ② på motsatt sida.
- Justera skåpdörren i förhållande till skåpet via de avlånga hålen i den nedre gångjärnshållaren. Dra sedan åt skruvarna ordentligt.

Rikta skåpets dörrar

Dörrarna kan riktas mot kyl/frys-kombinationens hölje i efterhand.

För att underlätta monteringen har kyl/frys-kombinationen avbildats med öppen dörr på bilden.

Den nedre dörren riktar du via de yttre avlånga hålen i den nedre gångjärnshållaren:

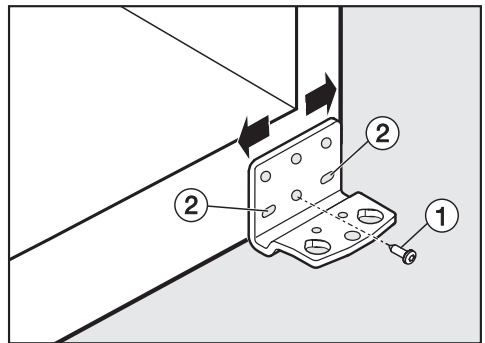

- Ta bort den mittersta skruven ① från gångjärnshållaren.
- Skruva ut de båda yttre skruvarna ② en aning.
- Rikta dörren genom att flytta gångjärnshållaren åt vänster eller höger.
- Dra sedan åt skruvarna ② ordentligt. Skruven ① behöver inte skruvas fast igen.

Installation

Den övre dörren riktar du via de avlånga hålen i gångjärnshållaren i mitten:

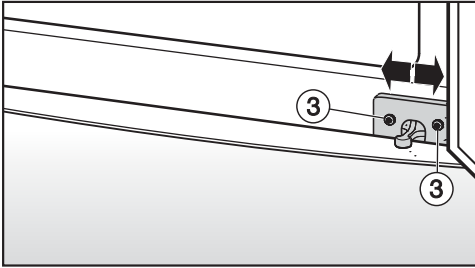

- Skruva ut de båda skruvarna ③ en aning.
- Rikta dörren genom att flytta gångjärnshållaren åt vänster eller höger.
- Dra sedan åt skruvarna ③ ordentligt.

Elanslutning

Skåpet levereras färdigt för anslutning för växelström 50 Hz, 220–240 V.

Säkringens måste vara på minst 10 A.

Anslutningen får endast ske till ett jordat uttag som är installerat enligt gällande föreskrifter. Elanslutningen måste utföras enligt gällande föreskrifter.

Stickproppen får inte ligga direkt bakom skåpet. Den måste vara lätt tillgänglig för att i nödfall kunna dras ut snabbt.

Om uttaget inte är tillgängligt måste anslutningen på installationsplatsen vara jordad eller installerad enligt gällande föreskrifter. Som frånkopplingsdon gäller en tillgänglig strömbrytare med ett kontaktavstånd på minst 3 mm. Till detta hör skyddsäkring för strömbrytare, säkringar och kontaktorer (EN 60335).

Stickproppen och skåpets nätanslutningskabel får inte komma åt skåpets baksida eftersom kontakt och kabel kan skadas av vibrationer från skåpet. Detta kan orsaka kortslutning.

Andra maskiner bör inte heller anslutas till kontakter som finns bakom skåpet.

Det är inte tillåtet att ansluta skåpet via förlängningskabel eftersom den inte garanterar tillräcklig säkerhet (till exempel överhettningss fara).

Skåpet får inte anslutas till en växelriktare som används vid en autonom strömförsörjning, till exempel **strömpaneler**.

Om detta görs kan spänningstoppar orsaka en säkerhetsavstängning när produkten slås på. Elektroniken kan ta skada! Produkten får inte heller användas tillsammans med **energisparkontakter** eftersom energitillförseln reduceras och produkten blir för varm.

Om anslutningskabeln måste bytas, får detta endast göras av en elektriker.

Miele AB
Industrivägen 20, Box 1397
171 27 Solna

Tel 08-562 29 000

Serviceanmälan:

08-562 29 700

www.miele.se

Tyskland

Miele & Cie. KG
Carl-Miele-Straße 29
33332 Gütersloh

KD 26022 ws, KD 26022 edo, KD 28032 ws, KD 28032 edo