







Uputstvo za upotrebu i montažu Aspirator



Pročitajte **obavezno** ovo uputstvo za upotrebu i montažu pre instalacije i puštanja u rad. Tako ćete zaštititi sebe i izbeći oštećenja.

Sadržaj

| | |
|---|----|
| Sigurnosna uputstva i upozorenja | 4 |
| Vaš doprinos zaštiti životne sredine | 12 |
| Opis funkcija | 13 |
| Aromatizacija | 13 |
| Rukovanje aplikacijom Miele@mobile | 13 |
| Pregled aspiratora | 14 |
| Prvo puštanje u rad | 16 |
| Podešavanje Miele@home | 16 |
| Povezivanje pomoću aplikacije | 17 |
| Povezivanje preko WPS | 18 |
| Odjavljivanje WLAN-a (vraćanje na fabrička podešavanja) | 19 |
| Podešavanje funkcije Con@ctivity | 20 |
| Con@ctivity preko kućne WLAN-mreže (Con@ctivity 3.0) | 20 |
| Con@ctivity preko direktne WLAN-veze (Con@ctivity 3.0) | 21 |
| Ponoviti povezivanje | 21 |
| Rukovanje (automatski rad) | 22 |
| Kuvanje pomoću funkcije Con@ctivity (automatski rad) | 22 |
| Postupak prženja | 23 |
| Privremeno napuštanje automatskog rada | 24 |
| Vraćanje na automatski rad | 24 |
| Rukovanje (ručno upravljanje) | 25 |
| Kuvanje bez funkcije Con@ctivity (ručno upravljanje) | 25 |
| Uključivanje i isključivanje ventilatora  | 25 |
| Biranje stepena snage | 25 |
| Biranje vremena naknadnog rada ⁵  ¹⁵ | 25 |
| Uključivanje/isključivanje / regulisanje intenziteta osvetljenja površine za kuva- nje  | 25 |
| Powermanagement | 26 |
| Sigurnosno isključivanje | 26 |
| Ambijentalno osvetljenje  | 26 |
| Saveti za uštedu energije | 27 |
| Izmena podešavanja | 28 |
| Promena stanja brojača radnih sati za filter za masnoću | 28 |
| Promena ili deaktiviranje stanja brojača radnih sati za filter za mirise | 29 |
| Deaktiviranje funkcije Powermanagement | 29 |

| | |
|--|----|
| Odvlaživanje | 30 |
| Funkcija odvlaživanja..... | 30 |
| Zamena filtera za odvlaživanje | 30 |
| Aromatizacija | 31 |
| Funkcija mirisanja | 31 |
| Vađenje nosača uloška sa mirisom | 31 |
| Vađenje uloška sa mirisom..... | 31 |
| Privremeno odlaganje uloška sa mirisom..... | 32 |
| Otvaranje novog uloška sa mirisom | 32 |
| Postavljanje uloška sa mirisom | 32 |
| Interval zamene | 32 |
| Čišćenje i održavanje | 33 |
| Kućište..... | 33 |
| Brojač radnih sati   | 33 |
| Filter za masnoću | 33 |
| Resetovanje brojača radnih sati za filter za masnoću | 35 |
| Zamena filtera za masnoću | 35 |
| Filter za mirise | 36 |
| Regeneracija filtera za mirise..... | 36 |
| Resetovanje brojača radnih sati za filter za mirise | 37 |
| Vek trajanja | 37 |
| Odlaganje filtera za mirise | 37 |
| Šta treba uraditi ako | 38 |
| Instalacija | 39 |
| Pre montaže | 39 |
| Montažni plan | 39 |
| Dimenzije uređaja | 40 |
| Rastojanje između polja za kuvanje i aspiratora (S) | 41 |
| Preporuke za montažu | 42 |
| Električni priključak..... | 42 |
| Servisna služba | 43 |
| Kontakt za prijavu smetnji | 43 |
| Pozicija natpisne pločice sa oznakom tipa..... | 43 |
| Garancija | 43 |
| Tehnički podaci | 44 |
| Pribor koji se naknadno kupuje za sistem sa kruženjem vazduha | 44 |
| Deklaracija o usaglašenosti..... | 44 |

Sigurnosna uputstva i upozorenja

Ovaj aspirator odgovara propisanim sigurnosnim odredbama. Neadekvatna upotreba međutim može da dovede do povreda kod osoba i oštećenja stvari.

Pažljivo pročitajte ovo uputstvo za upotrebu i montažu pre nego što aspirator pustite u rad. Ono sadrži važna uputstva za montažu, bezbednost, upotrebu i održavanje uređaja. Tako ćete zaštititi sebe i izbeći oštećenja na aspiratoru.

Prema standardu IEC 60335-1 Miele izričito ukazuje na to da se obavezno pročitaju i slede poglavlje o instalaciji uređaja, kao i sigurnosna uputstva i upozorenja.

Firma Miele ne može da bude odgovorna za oštećenja koja su nastala zbog nepoštovanja ovih uputstava.

Sačuvajte ovo uputstvo za upotrebu i montažu i prosledite ga eventualnom budućem vlasniku ovog uređaja.

Namenska upotreba

- ▶ Ovaj aspirator je namenjen za upotrebu u domaćinstvu i u sredini sličnoj domaćinstvu.
- ▶ Ovaj aspirator nije predviđen za upotrebu napolju.
- ▶ Koristite aspirator isključivo u uslovima uobičajenim za domaćinstvo za usisavanje i pročišćavanje kuhinjskih isparenja, koja nastanu prilikom pripremanja jela.
Svi ostali načini upotrebe nisu dozvoljeni.
- ▶ Osobe, koje zbog svog fizičkog ili mentalnog stanja ili zbog svog neiskustva ili neznanja nisu u stanju da bezbedno rukuju ovim aspiratorom, ne smeju da ga koriste bez nadzora.
Ove osobe smeju da koriste aspirator bez nadzora, samo ako im je objašnjeno kako mogu bezbedno da rukuju njim. One moraju da prepoznaju moguće opasnosti zbog pogrešnog rukovanja.

Deca u domaćinstvu

- ▶ Decu koja imaju manje od 8 godina ne smete da puštate blizu aspiratora, osim ako ih stalno nadgledate.
- ▶ Deca koja imaju više od 8 godina smeju da koriste aspirator bez nadzora, samo ako im je objašnjeno kako mogu bezbedno da rukuju njime. Deca moraju biti u mogućnosti da prepoznaju i razumeju moguće opasnosti zbog pogrešnog rukovanja.
- ▶ Deca ne smeju da čiste ili održavaju aspirator bez nadzora.
- ▶ Nadgledajte decu, koja se zadržavaju u blizini aspiratora. Nikada nemojte da dozvolite deci da se igraju uređajem.
- ▶ Svetlo za osvetljenje površine za kuvanje je veoma intenzivno. Vodite računa da naročito bebe ne gledaju direktno u sijalice.
- ▶ Opasnost od gušenja. Prilikom igre deca bi mogla da se obmotaju materijalom za pakovanje (npr. folijom) ili da ga stave preko glave i da se uguše. Čuvajte materijal za pakovanje van domašaja dece.

Sigurnosna uputstva i upozorenja

Tehnička bezbednost

▶ Zbog nepravilne instalacije i održavanja ili opravki može za korisnika da nastane znatna opasnost. Instalacione radove i radove na održavanju ili opravke smeju da vrše samo stručna lica koje je ovlastila firma Miele.

▶ Oštećenja na aspiratoru bi mogla da ugroze Vašu bezbednost. Prekontrolišite da li na njemu ima vidljivih oštećenja. Nikada ne uključujte oštećeni aspirator.

▶ Za električnu bezbednost aspiratora se garantuje samo ako je on priključen na propisno instaliran sistem sa zaštitnim provodnikom. Veoma je važno da postoji ovaj osnovni preduslov za bezbednost. U slučaju nedoumice Vaše kućne instalacije treba da prekontroliše stručni električar.

▶ Moguć je povremeni ili neprekidni režim rada u sistemu za snabdevanje energijom koji je nezavisan ili nije sinhronizovan sa mrežom (kao što su npr. izolovane mreže, rezervni sistemi). Preduslov za rad je da sistem za snabdevanje energijom bude u skladu sa specifikacijama EN 50160 ili sličnim.

Mere zaštite koje su predviđene u kućnoj instalaciji i u ovom proizvodu kompanije Miele po svojoj funkciji i načinu rada takođe moraju biti osigurane u izolovanim uslovima rada ili u režimu rada koji nije sinhronizovan sa mrežom, ili moraju biti zamenjene ekvivalentnim merama u instalaciji. Kao što je na primer opisano u aktuelnom izdanju VDE-AR-E 2510-2.

▶ Podaci o priključku (frekvencija i napon) na natpisnoj pločici aspiratora moraju obavezno da se podudaraju sa podacima za električnu mrežu kako ne bi došlo do oštećenja na aspiratoru. Pre priključenja uporedite podatke o priključku. U slučaju nedoumice se raspitajte kod električara.

▶ Višestruke utičnice ili produžni kablovi ne garantuju potrebnu bezbednost (opasnost od požara). Ne priključujte aspirator na električnu mrežu na ovaj način.

Sigurnosna uputstva i upozorenja

▶ Noseće sajle se takođe koriste za snabdevanje električnom energijom. One se ne smeju savijati niti skraćivati. Noseće sajle ne smeju da se koriste za pričvršćivanje dodatnih ugradnih delova (npr. horizontalnih pregrada).

Ako je noseća sajla oštećena, aspirator se više ne sme koristiti. Noseću sajlu smeju da zamenjuju samo kvalifikovani stručnjaci.

▶ Aspirator upotrebljavajte samo ako je montiran, da bi se osigurala bezbedna funkcija uređaja.

▶ Ovaj aspirator ne sme da se koristi na nestacioniranim mestima (npr. na brodovima).

▶ Dodirivanje priključaka pod naponom, kao i promene na električnim i mehaničkim delovima su opasni za Vas i mogu da prouzrokuju smetnje u funkciji aspiratora.

Kućište aspiratora otvarajte samo ukoliko je to opisano u delu koji se odnosi na montažu i čišćenje. Nikada ne otvarajte ostale delove kućišta.

▶ Prava iz garancije se gube ukoliko bi aspirator popravljao servis koji nije ovlastila firma Miele.

▶ Sijalice osvetljenja su fiksno instalirane. Zamenu sme da vrši isključivo stručno lice koje je ovlastila firma Miele ili Miele servis.

▶ Prilikom instaliranja i održavanja kao i popravki aspirator mora da bude isključen iz električne mreže. On je isključen iz struje samo kada je ispunjen neki od sledećih uslova:

- osigurači u električnoj instalaciji su isključeni ili
- navojni ulošci osigurača u električnoj instalaciji su sasvim odvrnuti ili
- mrežni utikač (ako postoji) je izvučen iz utičnice. Pri tom ne vucite priključni provodnik, već sam utikač.

Sigurnosna uputstva i upozorenja

Pravilna upotreba

- ▶ Zbog otvorenog plamena postoji opasnost od požara. Nikada ne radite sa otvorenim plamenom ispod aspiratora. Tako je npr. zabranjeno flambiranje i pečenje na roštilju sa otvorenim plamenom. Uključen aspirator uvlači plamen u filter. Nataložena kuhinjska masnoća može da se zapali.
- ▶ Kondenzovana voda može da prouzrokuje oštećenja zbog korozije na aspiratoru. Uključite aspirator uvek kada koristite uređaj za kuvanje da se na njemu ne bi sakupljala kondenzovana voda.
- ▶ Pregrejana ulja i masnoće mogu da se zapale i da na taj način zapale i aspirator. Nadgledajte lonce, tiganje i friteze, kada radite s uljima i masnoćama. I pečenje na električnim roštiljima mora stalno da bude pod kontrolom.
- ▶ Naslage masnoće i prljavštine štetno utiču na funkcionisanje aspiratora. Nikada ne upotrebljavajte aspirator bez filtera za masnoću da biste obezbedili čišćenje isparenja od kuvanja.
- ▶ Vodite računa o tome, da se aspirator jako zagreva tokom kuvanja zbog sve veće toplote. Kućište i filtere za masnoću dodirujte tek kada se aspirator bude ohladio.
- ▶ Aspirator nije pogodan za odlaganje predmeta.
- ▶ Noseća sajla može da se ošteti usled prevelikog opterećenja. Ne dozvolite da se usmerivač pare preterano ljulja i ne uvijajte usmerivač pare. Ne povlačite sajle.

Upotreba uložka sa mirisom (dodatak koji se posebno kupuje)

- ▶ Može se koristiti samo originalni Miele uložak sa mirisom, namenjen za upotrebu u aspiratoru.
- ▶ Uložak sa mirisom čuvajte isključivo u prodajnoj ambalaži, te je radi toga sačuvajte.
- ▶ Oprez, miris bi mogao da iscuri. Uložak sa mirisom ili nosač uložka sa mirisom držite uspravno i nikada ga nemojte stavljati u vodoravan ili nakrivljen položaj.
- ▶ Svaki prosuti miris odmah obrišite upijajućom krpom.
- ▶ Prilikom kontakta tela sa iscurelim mirisom: **Kožu** temeljno operite vodom i sapunom. **Oči** ispirajte čistom vodom najmanje 15 minuta. Ukoliko progutate sredstvo sa mirisom, **usta** temeljno isperite čistom vodom. Nakon kontakta sredstva sa mirisom sa očima ili ukoliko ga progutate, potražite pomoć lekara!
- ▶ Odeću, koja dođe u dodir sa iscurelim mirisom, odmah promenite. Odeću ili krpe temeljno operite sa dosta vode i deterdženta.
- ▶ Postoji opasnost od požara ili oštećenja usled nepoštovanja sledećih napomena:
 - Nikada nemojte dosipati miris u uložak sa mirisom.
 - Nikada ne koristite neispravan uložak sa mirisom.
- ▶ Prazan uložak za miris bacite u kućno smeće i nikada ga ne upotrebljavajte na drugi način.
- ▶ Pročitajte i informaciju koja je priložena uz uložak sa mirisom.

Sigurnosna uputstva i upozorenja

Stručna instalacija

- ▶ Obratite pažnju na podatke proizvođača Vašeg uređaja za kuvanje i da li je dozvoljeno njegovo korišćenje u kombinaciji sa aspiratorom.
- ▶ Aspirator ne sme da bude montiran iznad uređaja za loženje koji koriste čvrsta goriva.
- ▶ Aspirator se ne sme montirati iznad plinske ploče za kuvanje.
- ▶ Ukoliko je rastojanje između uređaja za kuvanje i aspiratora premalo, može doći do oštećenja aspiratora.
Ukoliko proizvođač uređaja za kuvanje nije propisao veća sigurnosna rastojanja, između uređaja za kuvanje i donje ivice aspiratora treba uzeti u obzir rastojanja koja su navedena u poglavlju „Montaža“.
Ako ispod aspiratora treba da se koristi više različitih uređaja za kuvanje, za koje važe različita sigurnosna rastojanja, treba izabrati najveće navedeno sigurnosno rastojanje.
- ▶ Za pričvršćivanje aspiratora treba obratiti pažnju na podatke u poglavlju „Instalacija“.
- ▶ Aspirator se isporučuje u montiranom stanju. Noseće sajle se ne smeju demontirati radi montaže.

Čišćenje i održavanje

- ▶ Postoji opasnost od požara ako čišćenje nije izvršeno prema instrukcijama iz uputstva za upotrebu.
- ▶ Para iz uređaja za čišćenje uz pomoć pare može da dospe do delova koji su pod naponom i da izazove kratki spoj.
Za čišćenje aspiratora ni u kom slučaju ne koristite uređaj za čišćenje uz pomoć pare.
- ▶ Filteri za mirise se ne smeju čistiti u mašini za pranje sudova.
Tokom regeneracije u rerni, ostaci sredstva za čišćenje mogu da se zapale usled visoke temperature.
Za regeneraciju filtera za mirise, pratite uputstva u ovom uputstvu za upotrebu.

Dodatna oprema i rezervni delovi

- ▶ Upotrebljavajte isključivo Miele originalni pribor. Ukoliko se dograđuju ili ugrađuju drugi delovi, gube se prava iz garancije, jemstvo i/ili odgovornost za uređaj.
- ▶ Firma Miele garantuje samo za originalne rezervne delove da će oni ispuniti zahteve o bezbednosti. Neispravni delovi smeju da budu zamenjeni samo originalnim rezervnim delovima.
- ▶ Firma Miele Vam daje 15-godišnju, a najmanje 10-godišnju garanciju, na dostavljanje funkcionalnih rezervnih delova nakon prestanka proizvodnje serije Vašeg aspiratora.

Vaš doprinos zaštiti životne sredine

Odlaganje ambalaže

Ambalaža služi za rukovanje i štiti uređaj od oštećenja tokom transporta. Ambalažni materijali su odabrani sa stanovišta ekološke kompatibilnosti i tehnike odlaganja otpada i generalno se mogu reciklirati.

Recikliranjem ambalaže štede se sirovine. Koristite mesta za sakupljanje reciklabilnih materijala i opcije povrata za specifične materijale. Vaša Miele servisna služba će uzeti transportno pakovanje.

Odlaganje starog uređaja

Električni i elektronski uređaji sadrže različite vredne materijale. Oni sadrže i određene supstance, smeše i komponente koje su bile neophodne za njihovo funkcionisanje i bezbednost. U kućnom otpadu, kao i prilikom nestručnog tretmana, one mogu imati štetan uticaj na ljudsko zdravlje i životnu sredinu. Zato nikada ne odlažite Vaš stari uređaj u kućni otpad.



Umesto toga koristite zvanična, uređena mesta za besplatno sakupljanje i preuzimanje, kao i recikliranje električnih i elektronskih uređaja u opštini, kod prodavaca ili firme Miele. Vi ste po zakonu lično odgovorni za brisanje eventualnih ličnih podataka na starom uređaju koji se odlaže. Zakonski ste u obavezi da uklonite iskorišćene baterije i akumulatore, kao i lampe, koji se mogu ukloniti bez uništavanja. Odnosite ih na odgovarajuće mesto za sakupljanje otpada gde se mogu besplatno odložiti. Pobrinite se da Vaš stari uređaj do uklanjanja čuvate tako da bude osiguran od pristupa dece.

Sistem sa kruženjem vazduha

Aspirator radi samo u sistemu sa kruženjem vazduha.

Uisani vazduh se pročišćava kroz filter za masnoću i dodatno sprovođi kroz filter za odvlaživanje.

Vazduh se zatim propušta kroz filter za mirise i vraća kroz gornju stranu aspiratora u kuhinju.

Filter za odvlaživanje izvlači jedan deo vlage iz isparenje prilikom kuvanja. Sakupljena vlaga se nakon kuvanja ponovo vraća vazduhu u prostoriji, što se kontroliše senzorom.

Aromatizacija

Aspirator ima modul za aromatizaciju sa uloškom sa mirisom. Modul za aromatizaciju emituje mirisnu notu u prostoriju bez obzira da li je aspirator u funkciji. Aromatizacija se kontroliše isključivo preko aplikacije Miele@mobile.

Rukovanje aplikacijom Miele@mobile

Aspiratorom se upravlja isključivo preko aplikacije Miele@mobile ili automatski pomoću funkcije Con@ctiviti, u zavisnosti od ploče za kuvanje.

U izuzetnim situacijama, moguće je koristiti element za rukovanje na donjoj strani aspiratora, npr. ako je WLAN veza prekinuta.

Pregled aspiratora

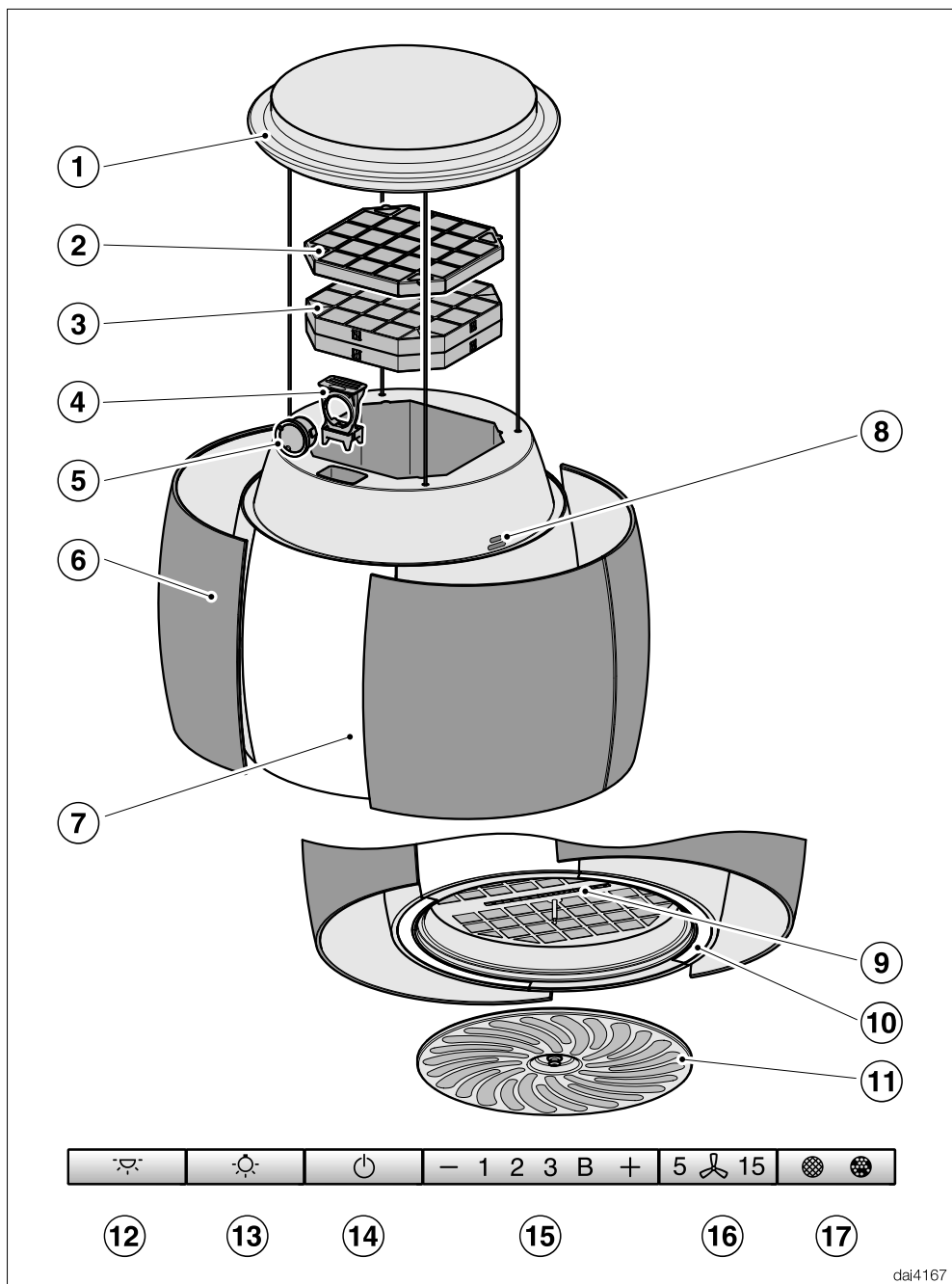

dai4167

- ① Baldahin
- ② Regenerativni filter za mirise
- ③ Filter za odvlaživanje
- ④ Nosač uložka sa mirisom
- ⑤ Uložak sa mirisom
- ⑥ Usmerivač pare
- ⑦ Ambijentalno osvetljenje
- ⑧ Senzor za vlagu
- ⑨ Elementi za rukovanje
- ⑩ Osvetljenje površine za kuvanje
- ⑪ Filter za masnoću
- ⑫ Tasteri za uključivanje i isključivanje ambijentalnog osvetljenja
- ⑬ Taster za uključivanje i isključivanje osvetljenja površine za kuvanje
- ⑭ Taster za uključivanje i isključivanje ventilatora
- ⑮ Tasteri za podešavanje snage ventilatora
- ⑯ Taster za funkciju naknadnog rada
- ⑰ Taster za brojače radnih sati

Prvo puštanje u rad

Podešavanja opisana u ovom poglavlju se vrše na elementu za rukovanje na aspiratoru. Element za rukovanje se nalazi iza filtera za masnoću.

- Izvadite filter za masnoću.

Podešavanje Miele@home

Pretpostavka:

- WLAN mreža
- aplikacija Miele
- Miele korisnički nalog. Korisnički nalog možete da kreirate putem aplikacije Miele.

Vaš aspirator je opremljen integrisanim WLAN modulom. Povežite aspirator sa kućnom WLAN mrežom. Zatim možete rukovati aspiratorom uz pomoć aplikacije Miele.

Ukoliko je Vaša Miele ploča za kuvanje takođe povezana u kućnu WLAN-mrežu, možete da koristite automatsko upravljanje aspiratorom pomoću funkcije Con@ctivity.

Obezbedite da na mestu postavljanja Vašeg aspiratora signal Vaše WLAN mreže bude dovoljno jak.

Možete da uspostavite vezu sa kućnom WLAN mrežom preko Miele aplikacije ili putem WPS-a.

Raspoloživost Miele@home

Korišćenje aplikacije Miele zavisi od raspoloživosti servisa Miele@home u Vašoj zemlji.

Servis Miele@home nije raspoloživ u svakoj zemlji.

Informacije o raspoloživosti naći ćete na internet strani www.miele.com.

Miele aplikacija

Miele aplikaciju možete besplatno preuzeti sa Apple App Store® ili Google Play Store™-a.



Povezivanje pomoću aplikacije

Vi možete da se povežete na mrežu sa aplikacijom Miele.

- Instalirajte aplikaciju Miele na Vašem mobilnom uređaju.

Za prijavljivanje Vam je potrebno:

1. Lozinka Vaše WLAN mreže
2. Lozinka Vašeg aspiratora

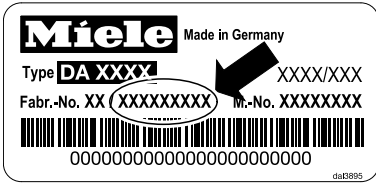

Kod lozinke aspiratora radi se o poslednjih 9 cifara fabričkog broja, koji ćete naći na natpisnoj pločici.

Natpisnu pločicu ćete naći kada izvadite filtre za masnoću.



- Pokrenite prijavljivanje uređaja u aplikaciji. Sledite korake za prijavljivanje.

Ukoliko se pojavi zahtev da aktivirate WLAN aspiratora, postupite na sledeći način:

- Isključite aspirator.



- Držite pritisnut taster „+“.



- Istovremeno pritisnite taster za osvetljenje .

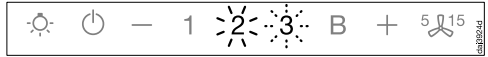

- 2 svetli neprekidno, 3 treperi.

Aspirator će tokom naredna 2 minuta biti spreman za povezivanje.

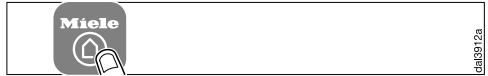

- Sledite dalje korake u aplikaciji.

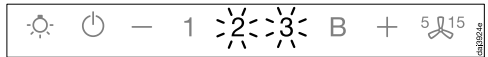

Nakon izvršenog povezivanja neprekidno svetle 2 i 3.



- Napustite režim za povezivanje na aspiratoru pritiskanjem tastera za naknadni rad .

Aspiratorom može sada da se upravlja pomoću aplikacije.

Prvo puštanje u rad

Povezivanje preko WPS

Vaš WLAN-ruter mora da podržava WPS (WiFi Protected Setup)-funkciju.

- Isključite aspirator.



- Držite pritisnut taster „+“.



- Istovremeno pritisnite taster za osvetljenje ☀.

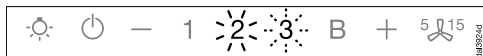

2 svetli neprekidno, **3** treperi.

WLAN-veza mora biti istovremeno pokrenuta na aspiratoru i na Vašem WPS-ruteru.

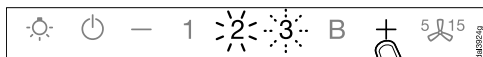

- Posle nekoliko sekundi pritisnite taster „+“ na aspiratoru.

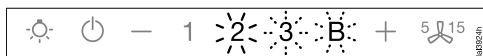

Posle kratkog vremena neprekidno svetli **2**, **3** i **B** trepere.

Aspirator će tokom naredna dva minuta biti spreman za povezivanje.



- Pokrenite WPS-vezu na Vašem WLAN-ruteru.

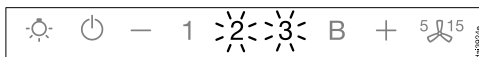

Nakon izvršenog povezivanja neprekidno svetle **2** i **3**.



- Napustite režim za povezivanje na aspiratoru pritiskanjem tastera za naknadni rad $\text{5} \text{15}$.

Aspiratorom može da se upravlja samo pomoću aplikacije.

Ukoliko veza nije uspostavljena, eventualno niste dovoljno brzo aktivirali WPS na Vašem ruteru. Ponovo izvršite gore navedene korake.

Savet: Ukoliko Vaš WLAN ruter nema WPS kao metodu povezivanja, koristite povezivanje pomoću aplikacije Miele.

Odjavljivanje WLAN-a (vraćanje na fabrička podešavanja)

Da bi se uspostavila nova WLAN-veza, potrebno je najpre prekinuti postojeću WLAN-vezu.

- Isključite aspirator.



- Držite pritisnut taster „-“.



- Istovremeno dodirnite taster za osvetljenje ☀.

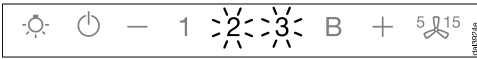

Kod postojeće WLAN-veze neprekidno svetle **2** i **3**.

Aspirator će tokom naredna 2 minuta biti spreman za prekid veze.



- Dodirnite taster „-“.

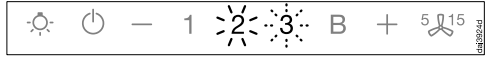

2 neprekidno svetli, a **3** treperi.

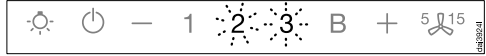

Nakon nekoliko sekundi trepere **2** i **3**.
Veza je prekinuta.



- Napustite režim za odjavljivanje na aspiratoru pritiskanjem tastera za naknadni rad $5 \frac{0}{15}$.

WLAN-veza je prekinuta. Može da se uspostavi nova veza.

Prvo puštanje u rad

Podešavanje funkcije Con@ctivity

Con@ctivity opisuje direktnu komunikaciju između Miele električne ploče za kuvanje i Miele aspiratora. Ova funkcija dopušta automatsko upravljanje aspiratorom zavisno od statusa rada nezavisne Miele električne ploče za kuvanje.

- Prilikom uključivanja ploče za kuvanje automatski se uključuju osvetljenje površine za kuvanje i posle kraćeg vremena ventilator aspiratora.
- Tokom kuvanja aspirator automatski bira stepen rada ventilatora. Veličina stepena rada ventilatora zavisi od broja uključenih polja za kuvanje i odabranih stepeni snage kuvanja.
- Po završetku kuvanja se ventilator i osvetljenje površine za kuvanje automatski isključuju po isteku zadatog vremena naknadnog rada ventilatora.

Detaljne informacije o ovoj funkciji pročitajte u poglavlju „Rukovanje“.

Con@ctivity preko kućne WLAN-mreže (Con@ctivity 3.0)

Pretpostavka:

- Kućna WLAN mreža
- Miele ploča za kuvanje sa funkcijom WLAN

- Povežite aspirator i Vašu ploču za kuvanje u kućnu WLAN mrežu (vidi odeljak „Podešavanje Miele@home“).

Funkcija Con@ctivity se automatski aktivira.

Con@ctivity preko direktne WLAN-veze (Con@ctivity 3.0)

Pretpostavka:

- Miele ploča za kuvanje sa funkcijom WLAN

Ukoliko nemate kućnu mrežu, možete da uspostavite direktnu vezu između ploče za kuvanje i aspiratora.

- Isključite aspirator.



- Držite pritisnut taster „+“.



- Istovremeno pritisnite taster „-“.

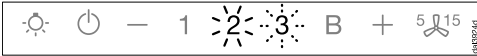

2 svetli neprekidno, **3** treperi.

Aspirator će tokom naredna 2 minuta biti spreman za povezivanje.

- Pokrenite WLAN-vezu na ploči za kuvanje. Informacije u vezi toga pročitajte u uputstvu za upotrebu ploče za kuvanje.

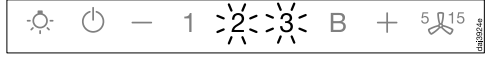

Nakon izvršenog povezivanja neprekidno svetle **2** i **3**.



- Napustite režim za povezivanje na aspiratoru pritiskanjem tastera za naknadni rad 5/15.

Funkcija Con@ctivity je sada aktivirana.

Kada postoji direktna WLAN veza, ploča za kuvanje i aspirator ne mogu biti povezani u kućnu mrežu. Ukoliko to budete želeli kasnije, najpre treba razdvojiti direktnu WLAN-vezu između ploče za kuvanje i aspiratora (vidi odeljak „Odjavljivanje WLAN-a“).

Ponoviti povezivanje

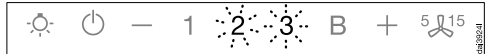

Ako povezivanje nije moguće, **2** i **3** trepere ili će proces biti prekinut od strane aspiratora.

- Prekinite vezu na aspiratoru (vidi odeljak „Odjavljivanje sa WLAN-a“) i na ploči za kuvanje.
- Ponovite povezivanje.

Rukovanje (automatski rad)

Kada je aktivirana funkcija Con@ctivity, aspirator uvek radi automatski (vidi poglavlje „Prvo puštanje u rad“, odeljak „Podešavanje funkcije Con@ctivity“).

Ukoliko želite ručno da upravljate aspiratorom, pročitajte poglavlje „Rukovanje (ručno upravljanje)“, odeljak „Kuvanje bez funkcije Con@ctivity“.

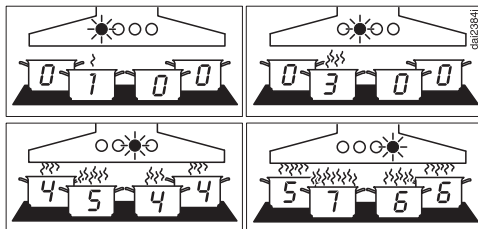

Primeri za stepene snage ventilatora 1 do B

Kuvanje pomoću funkcije Con@ctivity (automatski rad)

- Uključite neko polje za kuvanje sa bilo kojim stepenom.

Uključuje se osvetljenje površine za kuvanje.

Nakon nekoliko sekundi se uključuje ventilator, najpre kratko na stepen **2**, a potom odmah na stepen **1**. Usmerivač pare se otvara.

Tokom kuvanja aspirator automatski bira stepen rada ventilatora.

Merodavna je ukupna uključena snaga ploče za kuvanje, dakle broj uključenih polja za kuvanje i jačina odabrane snage kuvanja.

- Ukoliko odaberete veći stepen snage na ploči za kuvanje ili uključite više polja za kuvanje, i aspirator se uključiti na veći stepen snage rada ventilatora.
- Ako smanjite stepen snage rada ploče za kuvanje ili isključite polja za kuvanje, prilagođava se i stepen snage rada ventilatora.

Vreme reakcije

Aspirator reaguje sa zakašnjenjem. Time se uzima u obzir, da promenom stepena snage na ploči za kuvanje neće neposredno doći do stvaranja manje ili više pare od kuvanja.

Pošto ploča za kuvanje šalje u intervalima informacije aspiratoru, može i zbog toga doći do zakašnjenja.

Reakcija sledi u roku od nekoliko sekundi ili nekoliko minuta.

Postupak prženja

- Pre prženja npr. radi zagrevanja posude za kuvanje Vi uključite ploču za kuvanje na maksimalni stepen. Otprilike 10 sekundi do 4 minuta nakon toga prebacite na manji stepen (60 sekundi do 5 minuta kod Highlight-ploče za kuvanje).

Aspirator prepoznaje postupak prženja.

Aspirator se uključuje i prelazi posle ponovnog uključivanja ploče za kuvanje na stepen rada ventilatora 3 i ostaje na tom stepenu rada ventilatora oko 5 minuta.

Potom funkcija Con@ctivity ponovo određuje stepen rada ventilatora.

Vi možete i ranije da ručno odaberete drugi stepen rada ventilatora.

Isključivanje

- Isključite sva polja za kuvanje.

Ventilator aspiratora postepeno smanjuje snagu rada tokom narednih minuta i konačno se isključuje.

Na taj način će vazduh u kuhinji biti očišćen od zaostale pare i mirisa.

- Ventilator se preko booster stepena odmah uključuje na stepen 3.
- Ako ventilator radi na stepenu 3, posle oko 1 minuta se vraća na stepen 2.
- Sa stepena 2 se posle 2 minuta smanjuje na stepen 1.
- Nakon 2 minuta na stepenu 1, ventilator se isključuje. Usmerivač pare se zatvara.
- Nakon još 30 sekundi se isključuje svetlo.

Postupak kuvanja je završen.

Rukovanje (automatski rad)

Privremeno napuštanje automatskog rada

Tokom kuvanja ćete privremeno napustiti automatski rad na sledeći način:

- Ručno odaberite drugi stepen rada ventilatora, ili
- Ručno isključite aspirator, ili
- Aktivirajte funkciju naknadnog rada  aspiratora. Ventilator se isključuje nakon odabranog vremena naknadnog rada, svetlo ostaje uključeno.

Funkcijama aspiratora može sada ručno da se upravlja (vidi poglavlje „Rukovanje (Ručno upravljanje)“).

Vraćanje na automatski rad

Aspirator se ponovo vraća na automatski rad na sledeći način:

- Nakon ručnog biranja stepena rada ventilatora aspiratorom se ne rukuje oko 5 minuta, ili
- Ručno odabrani stepen rada ventilatora ponovo odgovara automatskom, ili
- Ventilator aspiratora i ploča za kuvanje su bili isključeni bar 30 sekundi. Prilikom sledećeg uključivanja ploče za kuvanje ponovo se pokreće automatski rad.

Takođe imate mogućnost da ručno upravljate aspiratorom za kompletan postupak kuvanja.

- Uključite ventilator aspiratora **pre** ploče za kuvanje.

Ukoliko su nakon postupka kuvanja aspirator i ploča za kuvanje bili isključeni bar 30 sekundi, prilikom sledećeg uključivanja ploče za kuvanje ponovo se pokreće automatski rad.

Kuvanje bez funkcije Con@ctivity (ručno upravljanje)

Aspiratorom treba ručno upravljati pod sledećim uslovima:

- Funkcija Con@ctivity nije aktivirana.
- Privremeno ste deaktivirali funkciju Con@ctivity (vidi poglavlje „Rukovanje (automatski rad)“, odeljak „Privremeno napuštanje automatskog rada“).

Ručno upravljanje aspiratorom vrši se isključivo uz pomoć aplikacije Miele.

Uslov za korišćenje aplikacije Miele je da je podešen Miele@home (vidi poglavlje „Prvo puštanje u rad“, odeljak „Podešavanje Miele@home“).

U izuzetnim situacijama, moguće je koristiti element za rukovanje na donjoj strani aspiratora, npr. ako je WLAN veza prekinuta. U tu svrhu izvadite filter za masnoću.

Uključivanje i isključivanje ventilatora

Uključite ventilator čim počnete da kuvate. Kuhinjska isparenja će tada biti usisavana od početka.

Ventilator se prebacuje na nivo **2**. Otvora se usmerivač pare.

Biranje stepena snage

Za manju do veće količine isparenja i mirisa prilikom kuvanja Vam stoje na raspolaganju stepeni snage **1** do **3**.

Ako privremeno nastane veoma mnogo pare i mirisa, npr. prilikom prženja, odaberite stepen **B** kao Booster stepen.

Uključivanje Booster stepena

Ako je aktivirana funkcija Powermanagement (prethodno podešena), ventilator se nakon 5 minuta automatski uključuje na stepen **3**.

Biranje vremena naknadnog rada ⁵ ¹⁵

Posle završetka kuvanja ostavite ventilator da radi još nekoliko minuta. Vazduh u kuhinji se čisti od zaostale pare i mirisa.

Izbegavaju se ostaci u aspiratoru i mirisi koji usled toga nastaju.

Pomoću funkcije naknadnog rada ventilator se automatski isključuje po isteku prethodno odabranog vremena.

Uključivanje/isključivanje / regulisanje intenziteta osvetljenja površine za kuvanje

Nezavisno od ventilatora možete da uključite i isključite osvetljenje površine za kuvanje i da regulišete osvetljenost.

Rukovanje (ručno upravljanje)



Powermanagement

Aspirator poseduje funkciju Powermanagement. Funkcija Powermanagement služi za uštedu energije. Ona vodi računa da se snaga ventilatora automatski smanji na manji stepen i isključi osvetljenje.

- Ako odaberete Booster stepen ventilatora, nakon 5 minuta se automatski prebaci na stepen 3.
- Sa stepena snage ventilatora 3, 2 ili 1 posle 2 sata smanjuje se za jedan stepen a zatim isključuje u intervalima od 30 minuta.
- Uključeno osvetljenje površine za kuvanje se automatski isključuje nakon 12 sati.

Sigurnosno isključivanje

Ukoliko je funkcija Powermanagement deaktivirana, uključeni aspirator se automatski isključuje posle 12 sati (ventilator i osvetljenje površine za kuvanje).

- Za ponovno uključivanje pritisnite taster za uključivanje/isključivanje  ili taster za osvetljenje .

Ambijentalno osvetljenje

Ambijentalno osvetljenje se uključuje i isključuje u isto vreme kada i ventilator. Ambijentalno osvetljenje možete da uključite i isključite nezavisno od ventilatora.

Usmerivač pare se otvara i zatvara prilikom uključivanja i isključivanja.

Ako uključite ambijentalno osvetljenje pre ventilatora, ono će ostati uključeno čak i nakon što se ventilator isključi.

Putem aplikacije Miele imate mogućnost da menjate osvetljenost i boju svetla.

Možete odabrati različite boje svetla za rad sa isključenim ventilatorom i za rad sa uključenim ventilatorom.

Svetlo se prilikom uključivanja uključuje sa stepenom osvetljenosti i bojom svetla koji su poslednji odabrani.

Saveti za uštedu energije

Ovaj aspirator radi veoma efikasno i štedi energiju. Sledeće mere Vas podržavaju u štedljivom korišćenju:

- Pobrinite se da kuhinja bude dobro provetrena prilikom kuvanja.
 - Kuvajte na što manjem stepenu snage. Manje isparenja znači manji stepen snage u radu aspiratora a time i manju potrošnju energije.
 - Redovno čistite ili zamenjujte filtere. Jako zaprljani filteri umanjuju učinak, povećavaju opasnost od požara i predstavljaju higijenski rizik.
- Koristite funkciju Con@ctivity. Aspirator se automatski uključuje i isključuje. Aspirator bira optimalni stepen snage za postupak kuvanja i tako utiče na manju potrošnju energije.
 - Ako ručno upravljate aspiratorom, obratite pažnju na sledeće:
 - Proverite odabrani stepen snage na aspiratoru. Uglavnom je dovoljan manji stepen snage. Booster stepen koristite samo kada je to potrebno.
 - Ako se stvaraju jaka isparenja, na vreme uključite veći stepen rada. To je efikasnije nego da dužim radom aspiratora pokušavate da izvučete isparenja koja su se već proširila po kuhinji.
 - Vodite računa da nakon kuvanja ponovo isključite aspirator. Ukoliko po završetku kuvanja vazduh u kuhinji treba još očistiti od zaostalih isparenja i mirisa, koristite funkciju naknadnog rada. Ventilator se automatski isključuje po isteku odabranog vremena naknadnog rada.

Izmena podešavanja

Podešavanja aspiratora možete da promenite pomoću tastera na aspiratoru.

Podešavanja koja su opisana u ovom poglavlju ne mogu da se menjaju pomoću aplikacije Miele.



- Izvadite filter za masnoću.

Promena stanja brojača radnih sati za filter za masnoću

Brojač radnih sati možete da prilagodite Vašim navikama prilikom kuvanja.

Fabrički je podešen interval čišćenja od 30 sati.



- Kraće vreme od 20 sati se preporučuje ako puno pečete i pržite.
- Čak i ako kuvate samo povremeno, preporučuje se kratki interval čišćenja. Na taj način će se sprečiti da se stvrdne nakupljena masnoća i oteža čišćenje.
- Duži interval čišćenja od 40 ili 50 sati možete da odaberete ako redovno kuvate sa vrlo malo masnoće.

- Isključite ventilator i osvetljenje.
- Istovremeno pritisnite taster za naknadni rad ⁵ i taster za radne sate  .

Simbol filtera za masnoću  i indikator stepena snage ventilatora trepere.

Indikatori **1** do **B** prikazuju podešeno vreme:

| | |
|--------------------------|---------|
| Indikator 1 | 20 sati |
| Indikator 2 | 30 sati |
| Indikator 3 | 40 sati |
| Indikator B | 50 sati |

- Pritiskanjem tastera „-“ odaberite kraće vreme ili pritiskanjem tastera „+“ duže vreme rada.
- Potvrdite ovaj postupak pritiskanjem tastera za radne sate  .



Sve lampice se gase.

Ukoliko ovo ne potvrdite u roku od 4 minuta, zadržava se staro podešavanje.

Promena ili deaktiviranje stanja brojača radnih sati za filter za mirise

Brojač radnih sati možete da prilagodite Vašim navikama prilikom kuvanja.



Fabrički je podešen interval regeneracije od 180 sati.

- Isključite ventilator i osvetljenje.
- Istovremeno pritisnite taster „+“ i taster za radne sate  .

Simbol filtera za mirise  i indikator stepeni snage ventilatora trepere.

Indikatori **1** do **B** prikazuju podešeno vreme:

| | |
|--------------------------|----------------|
| Indikator 1 | 120 sati |
| Indikator 2 | 180 sati |
| Indikator 3 | 240 sati |
| Indikator B | je deaktiviran |

- Pritiskanjem tastera „+“ ili „-“ odaberite željeno vreme.
- Potvrdite ovaj postupak pritiskanjem tastera za radne sate  .



Sve kontrolne lampice se gase.

Ukoliko ovo ne potvrdite u roku od 4 minuta, zadržava se staro podešavanje.

Deaktiviranje funkcije Powermanagement

Imajte na umu da zbog deaktiviranja može doći do veće potrošnje energije.

Deaktiviranje/aktiviranje funkcije Powermanagement

- Isključite ventilator i osvetljenje.
- Pritisnite taster za naknadni rad ⁵ ¹⁵ oko 10 sekundi, dok ne zasvetli indikator **1** za stepene rada ventilatora.
- Zatim pritisnite jedan za drugim
 - taster za osvetljenje .
 - taster „-“ i ponovo
 - taster za osvetljenje .

Ako je funkcija Powermanagement aktivirana, neprekidno svetle indikatori **1** i **B**.
Kada je deaktivirana, trepere indikatori **1** i **B**.

- Za deaktiviranje funkcije Powermanagement pritisnite taster „-“.

Indikatori **1** i **B** trepere.

- Radi aktiviranja pritisnite taster „+“.

Indikatori **1** i **B** neprekidno svetle.

- Potvrdite postupak uz pomoć tastera za funkciju naknadnog rada ⁵ ¹⁵.

Sve kontrolne lampice se gase.

Ukoliko ne potvrdite ovaj postupak u roku od 4 minuta, zadržava se staro podešavanje.

Odvlaživanje

Funkcija odvlaživanja

Filter za odvlaživanje izvlači jedan deo vlage iz isparenje prilikom kuvanja. Nakon kuvanja, filter za odvlaživanje se suši pomoću senzora. Sakupljena vlaga se ponovo vraća vazduhu u prostoriji. U tu svrhu ventilator aspiratora se uključuje pri maloj brzini.

Ako je ugrađen filter za odvlaživanje, aktivirajte funkciju odvlaživanja putem aplikacije Miele@mobile.

Sušenje se aktivira u periodu od 08:00 časova do 22:00 časa. Tokom ovog perioda, senzor beleži klimu prostorije i uključuje sušenje u odgovarajuće vreme.

Preko aplikacije Miele@mobile možete da promenite sledeća podešavanja:

- Možete smanjiti jačinu zvuka smanjenjem broja obrtaja.

Zamena filtera za odvlaživanje

 Oštećenje usled nepravilnog čišćenja

Filter za odvlaživanje ne može da se čisti ili regeneriše. Ovo može da ošteti filter za odvlaživanje.

Zamenite filter za odvlaživanje novim po isteku roka upotrebe.

Filter za odvlaživanje mora da se zameni nakon 3 godine.

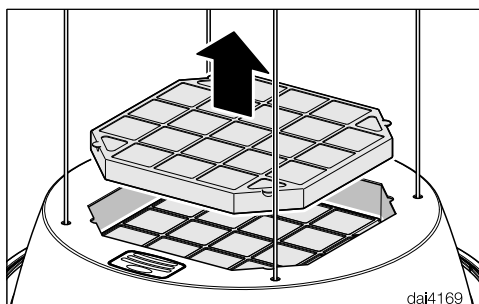

- Uklonite filter za mirise iz aspiratora.

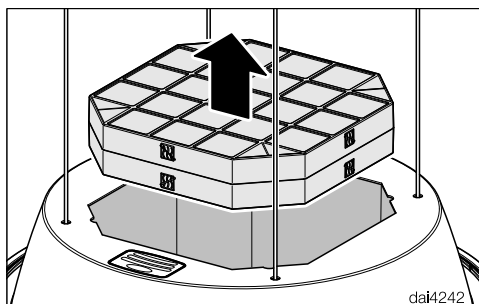

- Uklonite filter za odvlaživanje iz aspiratora i postavite novi.
- Ponovo postavite filter za mirise.

Filter za odvlaživanje možete da nabavite preko Miele e-shop-a, Miele servisne službe (vidi na kraju ovog uputstva za upotrebu) ili Vašeg Miele specijalizovanog prodavca.

Tipsku oznaku pročitajte u poglavlju „Tehnički podaci“.

Odlaganje filtera za odvlaživanje

- Odložite iskorišćeni filter za odvlaživanje u kućni otpad.

Funkcija mirisanja

Uložak sa mirisom pruža ispuštanje mirisa u prostoriju, bez obzira da li je aspirator u funkciji.

Ovu funkciju možete da kontrolišete preko aplikacije Miele@mobile.

Možete da pokrenete jednokratno ispuštanje mirisa ili postavite vreme u kojem se mirisi redovno ispuštaju.

⚠ Pogrešno postupanje sa ovim uloškom može da dovede do štetnih posledica po zdravlje i opasnosti od požara.

Prilikom kontakta sa telom miris koji iscuri može štetno da utiče na Vaše zdravlje. Miris koji iscuri može prouzrokovati požar.

Najpre pročitajte poglavlje „Sigurnosna uputstva i upozorenja“, odeljak „Upotreba uloška sa mirisom (kupuje se kao dodatni pribor)“.

Vađenje nosača uloška sa mirisom

Držać uloška sa mirisom nalazi se na vrhu aspiratora.

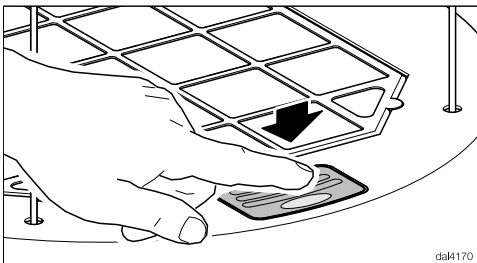

- Pritisnite držać uloška sa mirisom.

Držać uloška sa mirisom lagano se pomera iz kućišta.

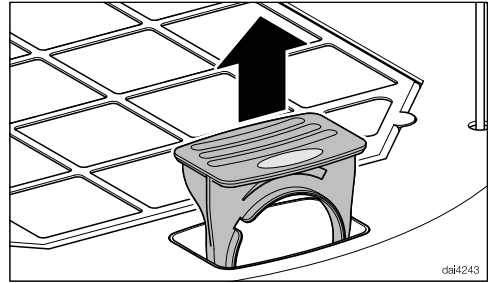

- Izvucite držać uloška sa mirisom.

Vađenje uloška sa mirisom

Ako želite da zamenite uložak sa mirisom, prvo uklonite korišćeni uložak sa mirisom.

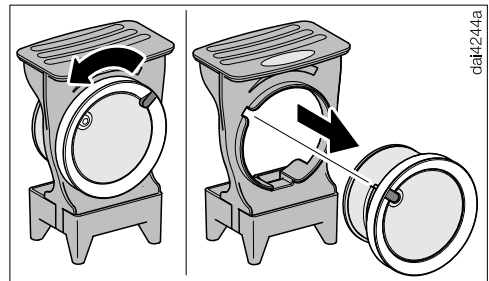

- Okrenite spoljni prsten do kraja ulevo i izvucite uložak sa mirisom.

Aromatizacija

Privremeno odlaganje uložka sa mirisom

Ako želite privremeno da odložite neiskorišćeni uložak sa mirisom, koristite ambalažu.

Miris bi mogao da iscuri.

Ne držite otvoreni uložak sa mirisom pod uglom, ne nagnijte ga niti ga polažite na zadnju stranu.

Ambalažu u koju je odložen uložak sa mirisom ne stavljajte na stranu ili napako.

- Postavite uložak sa mirisom u ambalažu i čuvajte na hladnom i suvom mestu dalje od sunčeve svetlosti.

Otvaranje novog uložka sa mirisom

Miris bi mogao da iscuri.

Uložak sa mirisom držite samo kako je prikazano na slici. Ne držite otvoreni uložak sa mirisom pod uglom, ne nagnijte ga niti ga polažite na zadnju stranu.

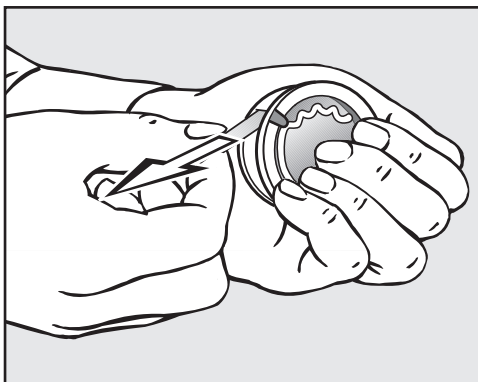

- Čvrsto obuhvatite uložak sa mirisom.
- Skinite zaštitni žig.

Postavljanje uložka sa mirisom

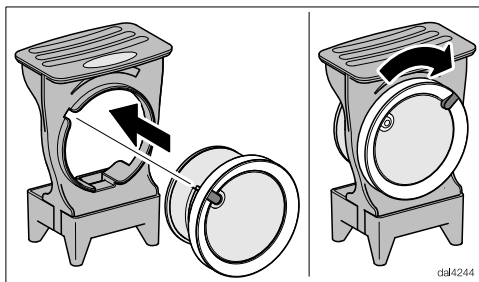

- Postavite uložak sa mirisom u otvor držača uložka sa mirisom.
- Okrenite spoljni prsten do desnog graničnika.

Uložak sa mirisom je sada spreman za upotrebu.

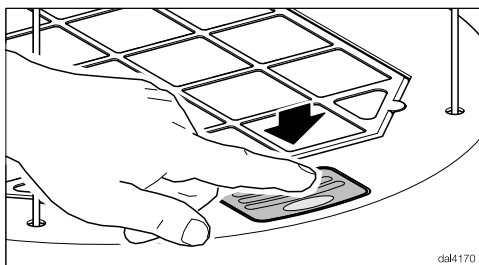

- Postavite uložak sa mirisom u aspirator i gurnite ga do graničnika.

Interval zamene

Ako intenzitet mirisa nije više dovoljan, zamenite uložak sa mirisom novim.

 Isključite aspirator iz električne mreže pre svakog održavanja i nege (vidi poglavlje „Sigurnosna uputstva i upozorenja“).

Kućište

Uopšteno

Površine i elementi za rukovanje mogu da se oštete usled neadekvatnih sredstava za čišćenje.

Ne upotrebljavajte sredstva za čišćenje koja sadrže sodu, kiselinu, hlor ili rastvarače.

Ne upotrebljavajte abrazivna sredstva za čišćenje, kao npr. prašak ili krem za ribanje, sunđere koji grebu, kao npr. sunđere za pranje lonaca ili korišćene sunđere koji još sadrže ostatke sredstava za ribanje

 Vlaga u aspiratoru može prouzrokovati oštećenja.



Vodite računa da u aspirator ne prođe vlaga.

- Sve površine i elemente za rukovanje čistite samo vlažnim sunđerom, sredstvom za pranje i toplom vodom.
- Zatim te površine obrišite mekom krpom.

Brojač radnih sati

Aspirator memoriše vreme koliko dugo radi.

Aplikacija Miele Vas informiše o proteklih radnim satima i signalizuje ako je potrebno očistiti filter za masnoću ili regenerisati filter za mirise.

Na elementima za rukovanje na aspiratoru istovremeno svetle simboli filtera za masnoću  ili filtera za mirise .

Interval brojača radnih sati možete da prilagodite Vašim navikama prilikom kuvanja (vidi poglavlje „Izmena podešavanja“).

Filter za masnoću

 Opasnost od požara
Filter za masnoću sa previše masnoće je zapaljiv.
Redovno čistite filter za masnoću.

Metalni filter za masnoću koji može ponovo da se koristi upija čvrste sastojke iz kuhinjske pare (masnoću, prašinu itd.) i tako sprečava prljanje aspiratora.

Filter za masnoću morate redovno da čistite.

Zbog jako zaprljanog filtera za masnoću smanjuje se snaga usisavanja i usled toga se aspirator i kuhinja jako zaprljaju.

Čišćenje i održavanje

Interval čišćenja

Nakupljena masnoća se tokom dužeg perioda stvrdne i otežava čišćenje. Stoga se preporučuje da filter za masnoću čistite svake 3 – 4 nedelje.

Brojač radnih sati Vas podseća da redovno čistite filter za masnoću (vidi poglavlje „Čišćenje i održavanje“, odeljak „Brojač radnih sati“).

Vađenje filtera za masnoću

⚠ Filter bi mogao da padne prilikom rukovanja.

To može da dovede do oštećenja filtera i uređaja za kuvanje.

Prilikom rukovanja držite filter čvrsto u ruci.

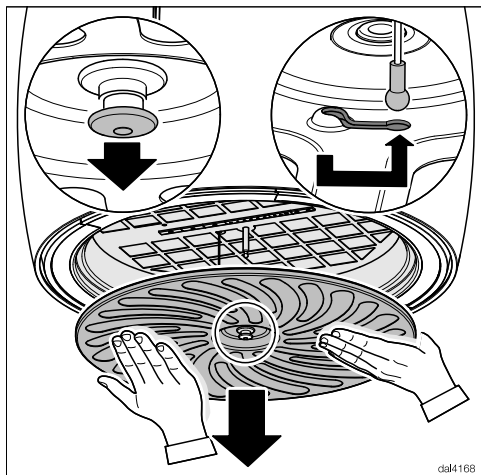

- Povucite zatvarač filtera za masnoću nadole.

Filter za masnoću se odvaja. Drži ga sigurnosna sajla.

- Otpustite sigurnosnu sajlu i izvucite filter za masnoću nadole.

Ručno čišćenje filtera za masnoću

- Filter za masnoću očistite četkicom za pranje sudova u toploj vodi, u koju ćete dodati blago sredstvo za ručno pranje sudova. Koristite sredstvo za ručno pranje sudova koje nije koncentrovano.

Neadekvatna sredstva za čišćenje

Neodgovarajuća sredstva za čišćenje bi prilikom redovne upotrebe mogla prouzrokovati oštećenja površina filtera.

Ne treba upotrebljavati sledeća sredstva za čišćenje:

- sredstva za čišćenje koja rastvaraju kamenac,
- prašak ili kremu za ribanje,
- agresivna univerzalna sredstva za čišćenje i sprejeve za rastvaranje masnoće,
- sprej za rene.

Čišćenje filtera za masnoću u mašini za pranje sudova

- Postavite filter za masnoću ravno ili blago nagnuto u gornju ili donju korpu. Vodite računa da prskalica može slobodno da se kreće.
- Koristite standardno sredstvo za mašinsko pranje sudova.
- Odaberite program sa temperaturom pranja od najmanje 50°C i maksimalno 65°C.

Prilikom čišćenja filtera za masnoću u mašini za pranje sudova može zavisno od korišćenog sredstva za čišćenje da dođe do trajnih promena boje unutrašnjih površina filtera. To ne utiče na funkciju filtera za masnoću.

Nakon čišćenja

- Posle čišćenja stavite filter za masnoću da se suši na podlogu koja dobro upija.
- Kada izvadite filter za masnoću očistite nataloženu masnoću i sa pristupačnih delova kućišta. Na taj način ćete sprečiti opasnost od požara.
- Kada vratite filter za masnoću na mesto, zakačite sigurnosnu sajlju za filter za masnoću.
- Umetnite filter za masnoću i pritisnite ga na sredini dok zatvarač čujno ne ulegne na mesto.

Resetovanje brojača radnih sati za filter za masnoću

Nakon čišćenja pomoću tastera na aspiratoru morate da resetujete brojač radnih sati.

- Dok je uključen ventilator pritisnite taster za radne sate  oko 3 sekunde, tako da treperi samo još indikator 1.

Simbol filtera za masnoću  se gasi.

Ako filter za masnoću čistite pre isteka radnih sati:

- Pritisnite taster za radne sate  oko 6 sekundi, tako da treperi samo još indikator 1.

Zamena filtera za masnoću

Redovna upotreba i čišćenje mogu istrošiti površine filtera.

Ako primetite oštećenja, zamenite filter za masnoću.

Filter za masnoću možete da nabavite preko Miele servisne službe (pogledajte na kraju ovog uputstva za upotrebu) ili Vašeg Miele specijalizovanog prodavca.

Čišćenje i održavanje

Filter za mirise

Filter za mirise vezuje mirisne materije nastale tokom kuvanja. Koristi se kao dodatak filteru za masnoću.

Filter za mirise se postavlja sa gornje strane aspiratora.

Filter za mirise može da se koristi više puta primenom regeneracije u rerni ili u rerni na paru sa funkcijom rerne.

Interval regeneracije

Filter za mirise regenerišite uvek ako više ne upija dovoljno mirisne materije, najkasnije svakih 6 meseci.

Brojač radnih sati Vas podseća da redovno regenerišete filter za mirise (vidi poglavlje „Čišćenje i održavanje“, odeljak „Brojač radnih sati“).

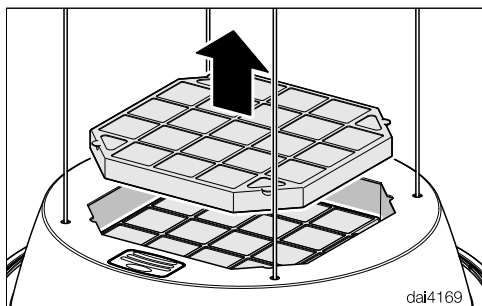

- Uklonite filter za mirise iz aspiratora.

Regeneracija filtera za mirise

Da bi se povratila funkcija filtera za mirise, on se može regenerisati. Regeneracija se odvija isključivo u rerni ili u rerni na paru sa funkcijom rerne.

⚠ Opasnost od požara

Ako filter za mirise čistite u mašini za pranje sudova, ostaci sredstva za čišćenje mogu se zapaliti tokom regeneracije u rerni.

Ne čistite filter za mirise u mašini za pranje sudova.

Ručno ispiranje filtera za mirise može da ošteti filter za mirise.

Filter za mirise ne perite ručno.

Filter za mirise je osetljiv na lomljenje.

Prilikom rukovanja pazite da ga ne ispuštite. Ne pritiskajte saće.

- Ako rerna ima filter za masnoću koji može da se ukloni na zadnjoj strani, neophodno je ukloniti ga. U tu svrhu pročitajte odgovarajuće uputstvo za upotrebu.
- Rernu prethodno ne zagrevati. Postavite filter za mirise na rešetku za pečenje i prženje i gurnite ga u rernu na srednjoj visini.
- Uključite rernu ili funkciju rerne; režim rada: vruć vazduh plus  (kruženje vazduha), 200°C.

Tokom regeneracije se mogu pojaviti mirisi.

Regeneracija bi trebalo da se odvija u dobro provetrenim prostorijama. Po potrebi otvorite prozor.

- Trajanje regeneracije iznosi 60 minuta. Zatim isključite rernu, odn. funkciju rerne.



Opasnost od opekotina

Postoji opasnost da se opečete na vrući filter za mirise.

Ne uklanjajte filter za mirise iz rerne i ne postavljajte ga na površine osjetljive na toplotu.

Ne stavljajte vruć filter za mirise u otvor na gornjoj strani aspiratora.

- Ostavite filter za mirise u rerne da se ohladi.
- Kada se ohladi, ponovo postavite filter za mirise.

Resetovanje brojača radnih sati za filter za mirise

Nakon regeneracije morate da resetujete brojač radnih sati na elementu za rukovanje na aspiratoru.

- Izvadite filter za masnoću.
- Dok je uključen ventilator pritisnite dva puta taster za radne sate  i držite ga pritisnutog oko 3 sekunde, tako da treperi samo još indikator **1**.

Simbol filtera za mirise  se gasi.

Ako filter za mirise regenerišete **pre** isteka radnih sati:

- Pritisnite dva puta taster za radne sate  i držite ga pritisnutog oko 6 sekundi, tako da treperi samo još indikator **1**.
- Ponovo postavite filter za masnoću.

Vek trajanja

Filter za miris mora da se zameni nakon 3 godine.

Filter za mirise možete da nabavite preko Miele e-shop-a, Miele servisne službe (vidi na kraju ovog uputstva za upotrebu) ili Vašeg Miele specijalizovanog prodavca.

Tipsku oznaku pročitajte u poglavlju „Tehnički podaci“.

Odlaganje filtera za mirise

- Iskorišćeni filter za mirise bacite u kućno smeće.

Šta treba uraditi ako ...

Većinu smetnji i grešaka, koje mogu da se pojave tokom svakodnevnog rada uređaja, možete da otklonite sami. U mnogim slučajevima ćete uštedeti vreme i novac, jer ne morate da zovete servisnu službu.

Sledeće tabele treba da Vam pomognu da otkrijete uzrok neke smetnje ili greške i da otklonite kvar.

| Problem | Uzrok i otklanjanje |
|---|---|
| Usmerivač pare se ne otvara ili zatvara, npr. nakon prekida napajanja strujom. | Upravljanje je u kvaru. ■ Izvadite filter za masnoću. ■ Na elementu za rukovanje uzastopno pritisnite tastere „—“, „+“, „+“, „—“. Usmerivač pare se otvara i zatvara jednom ili nekoliko puta. |

Pre montaže

 Pre montaže obratite pažnju na sve informacije u ovom poglavlju kao i na poglavlje „Sigurnosna uputstva i upozorenja“.

Montažni plan

Pojedini koraci montaže su opisani na priloženom montažnom planu.

Instalacija

Dimenzije uređaja

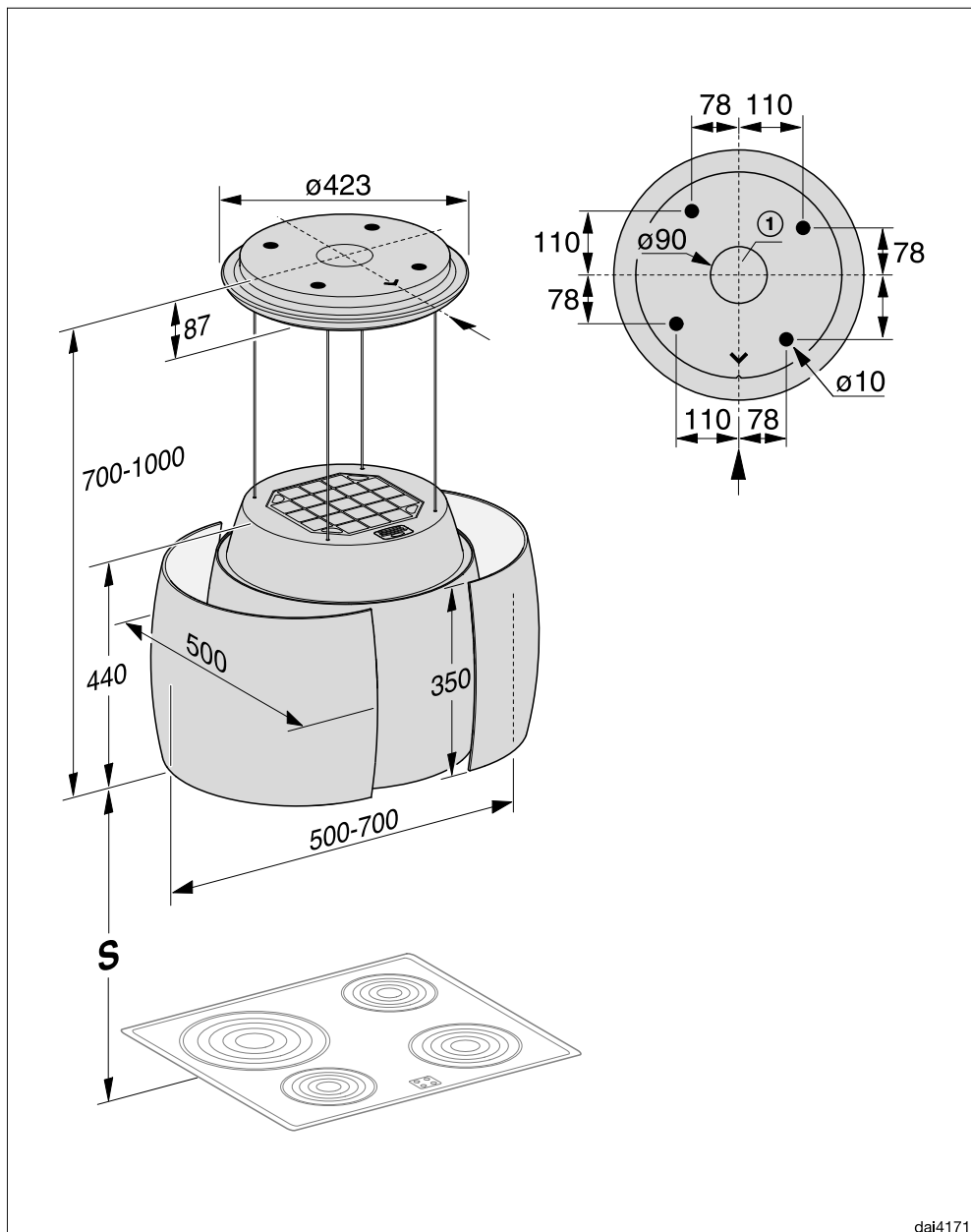

dai4171

① Sprovođenje kabla za napajanje

Rastojanje između polja za kuvanje i aspiratora (S)



Opasnost od oštećenja usled vrućine.

Povećana toplota plinske ploče za kuvanje može da ošteti aspirator.

Nije dozvoljena montaža iznad plinske ploče za kuvanje.

Kada birate rastojanje između uređaja za kuvanje i donje ivice aspiratora, obratite pažnju na informacije proizvođača uređaja za kuvanje.

Ako tamo nisu navedena veća rastojanja, moraju se poštovati najmanje sledeća sigurnosna rastojanja.

U vezi s tim obratite pažnju na poglavlje „Sigurnosna uputstva i upozorenja“.

| Uređaj za kuvanje | Odstojanje S, najmanje |
|--|------------------------|
| Električno polje za kuvanje | 450 mm |
| Električni roštilj, električna friteza | 650 mm |

Instalacija

Preporuke za montažu

- Za slobodan i nekomplikovan rad ispod aspiratora se i iznad električnih šporeta preporučuje rastojanje od min. 650 mm.
- Prilikom izbora visine montaže obratite pažnju na visinu korisnika. Treba im omogućiti slobodan rad oko šporeta i optimalno rukovanje aspiratorom.
- Vodite računa o tome, da će isparenja od kuvanja biti slabije uvučena u aspirator, što bude veće rastojanje od šporeta.
- Da bi kuhinjska isparenja bila optimalno uvučena, treba voditi računa da aspirator bude u sredini iznad ploče za kuvanje, a ne da bude pomeren u stranu ili nazad.
- Uređaj za kuvanje bi trebalo da bude uži od aspiratora. On bi maksimalno trebalo da ima istu širinu.
- Montažno mesto mora bez problema da bude pristupačno. I u slučaju potrebe dolaska servisne službe aspirator mora da bude pristupačan bez prepreka tako da može da se demontira. Vodite računa npr. prilikom raspoređivanja ormara, policama, pokrivenih ili dekorativnih elemenata u okolini aspiratora.

Električni priključak

 Zbog nestručne ugradnje i održavanja ili popravki, može za korisnika da nastane velika opasnost za koju proizvođač ne snosi odgovornost. Instalaciju uređaja na električnu mrežu sme da izvrši samo kvalifikovani električar koji tačno poznaje nacionalne propise i dodatne propise lokalnih elektrodistributivnih preduzeća i koji će ih strogo poštovati.

Aspirator sme da se priključi samo na propisno instaliranu električnu mrežu. Električna instalacija mora biti izvedena u skladu sa standardom VDE 0100.

Radi povećanja bezbednosti uređaja VDE preporučuje u svom pravilniku DIN VDE 0100 deo 739 da se pre ulaza u uređaj ugradi FI-zaštitni prekidač sa strujom okidanja od 30 mA (DIN VDE 0664).

Treba instalirati uređaj koji razdvaja sve polove napajanja. U uređaje za razdvajanje spadaju prekidači sa kontaktnim otvorom od najmanje 3 mm. Tu spadaju LS-prekidači, osigurači i zaštite (EN 60335).

Potrebne podatke o priključenju ćete naći na natpisnoj pločici (vidi poglavlje „Servis i garancija“). Proverite da li se ovi podaci podudaraju sa naponom i frekvencijom električne mreže.

Kontakt za prijavu smetnji

U slučaju smetnji koje ne možete da otklonite, obratite se npr. Vašem specijalizovanom Miele prodavcu ili Miele servisu.

Miele servis možete rezervisati putem interneta na <https://www.miele.rs/domacinstvo/servisni-upit-3147.htm>.

Podatke za kontakt Miele servisa ćete naći na kraju ovog dokumenta.

Servisu je potrebna identifikaciona oznaka modela i fabrički broj (fabr./SB/br.). Oba podatka ćete naći na natpisnoj pločici sa oznakom tipa.

Pozicija natpisne pločice sa oznakom tipa

Natpisnu pločicu ćete naći kada izvadi-
te filter za masnoću.

Garancija

Garantni rok iznosi 2 godine.

Ostale informacije ćete naći u priloženim garantnim uslovima.

Tehnički podaci

| | |
|---------------------------------|-----------------|
| Motor ventilatora | 105 W |
| Osvetljenje površine za kuvanje | 10 W |
| Ambijentalno osvetljenje | 15,4 W |
| Ukupna instalisana snaga | 130,4 W |
| Mrežni napon, frekvencija | AC 230 V, 50 Hz |
| Osigurač | 10 A |
| Težina | 24,6 kg |

WLAN modul

| | |
|---------------------------|--------------------|
| Frekventni opseg | 2,400 – 2,4835 GHz |
| Maksimalna predajna snaga | < 100 mW |

Pribor koji se naknadno kupuje za sistem sa kruženjem vazduha

Filter za mirise DKF 28-R (regeneriše se)

Filter za odvlaživanje DAEF 28

Deklaracija o usaglašenosti

Firma Miele ovim izjavljuje, da je ovaj aspirator usaglašen sa direktivom 2014/53/EU.

Potpuni tekst EU Deklaracije o usaglašenosti ćete dobiti na nekoj od sledećih internet adresa:

- proizvodi, preuzimanje, na www.miele.rs
- servis, traženje informacija, uputstva za upotrebu, na www.miele.rs/domacinstvo/informacije-za-kupce-385.htm uz navođenje naziva proizvoda ili fabričkog broja

MIELE d.o.o.
Balkanska 2
11000 Beograd

Telefon: +381 22 77 111

e-mail: info@miele.rs

www.miele.rs

Nemačka
Miele & Cie. KG
Carl-Miele-Straße 29
33332 Gütersloh

DA 7378 D

sr-RS

M.-Nr. 12 168 440 / 00