

Ръководство за употреба Автоматична кафемашина



Преди поставяне – монтаж – пускане в експлоатация **задължително** прочетете ръководството за експлоатация. Така ще предпазите себе си и ще предотвратите евентуални щети.

Вашият принос към опазването на околната среда

Изхвърляне на опаковката

Опаковката служи за боравене с уреда и го предпазва от повреди при транспортирането. Опаковъчните материали са избрани съгласно изискванията за екологична съвместимост и технологиите за третиране на отпадъци и затова по принцип могат да бъдат рециклирани.

Връщането на опаковката за рециклиране спестява суровини. Използвайте специфичните за съответните материали места за събиране за повторна употреба и възможности за връщане.

Препоръчваме да запазите опаковката, за да я използвате при транспортиране.

Енергоспестяване

Със следните съвети можете да спестите енергия и пари, както и да запазите околната среда:

- Експлоатирайте автоматичната кафемашина в “Режим Есо” (фабрична настройка).
- Ако промените фабричните настройки на таймера, потреблението на енергия на автоматичната кафемашина може да се увеличи.

На дисплея се появява съобщението: This setting uses more energy.

- Ако не използвате автоматичната кафемашина, изключете уреда с бутона за включване/изключване .
- Променете настройката на таймера “Изключване след” на 15 минути. Тогава автоматичната кафемашина се изключва 15 минути след последното приготвяне на напитка или след последното докосване на сензорен бутон.

Изхвърляне на употребяван уред

Електрическите и електронните уреди съдържат много ценни материали. Също така те съдържат и определени вещества, смеси и компоненти, които са били необходими за тяхната функционалност и безопасност. В битовите отпадъци, както и при неправилно третиране, те могат да бъдат опасни за човешкото здраве и за околната среда. Затова в никакъв случай не изхвърляйте остарелия уред в битовата смет.



Вместо това за безплатното предаване и рециклиране на електрически и електронни уреди се обърнете към официалните пунктове за предаване и обратно приемане, създадени към общината, търговеца или към Miele. По закон само Вие сте отговорни за изтриване на евентуално запазени персонални данни на уреда, който изхвърляте. Вие сте задължени по закон да изваждате от уреда без разрушаване стари батерии и акумулатори, които не са неподвижно вградени в уреда, както и лампи, които могат да се отстраняват без разрушаване. Предавайте ги в подходящ събирателен пункт, където те трябва да бъдат приети безплатно. Погрижете се Вашият употребяван уред да бъде съхраняван безопасно за деца до неговото транспортиране.

Вашият принос към опазването на околната среда	2
Енергоспестяване	2
Указания за безопасност и предупреждения	6
Описание на уреда	15
Панел за обслужване и индикаторни елементи	16
Принцип на управление	17
Първо пускане в експлоатация	18
Твърдост на водата	20
Пълнене на водния резервоар	21
Пълнене на резервоара за кафе на зърна	22
Включване и изключване	23
Подготовка за продължително отсъствие.....	23
Регулиране на централния изпускателен блок спрямо височината на чашата	24
Приготвяне на напитки	25
Кафе	25
Кафени напитки – подробен преглед.....	25
Мляко и алтернативни млечни продукти	25
Използване на мляко от кутия или други търговски опаковки.....	26
Приготвяне на кафена напитка	27
Прекъсване на приготвянето	27
2 порции (сензорен бутон ).....	27
Coffee pot	28
Приготвяне на напитки от смляно кафе	28
Приготвяне на гореща вода (CM 5410, CM 5510, CM 5710)	29
Степен на смилане	30
Разпознаване на правилната степен на смилане	30
Регулиране на степента на смилане	30
Количество кафе за смилане, температура на запарване и предварително запарване	31
Количество кафе, което се смилва за една доза.....	31
Температура на запарване при кафени напитки	31
Предварително запарване на смляното кафе	31
Количество на напитката	33
Профили	35
Профили	35
Създаване на профили.....	35

Съдържание

Промяна на напитки в профил	35
Приготвяне на напитки от собствен профил	35
Промяна на името	35
Изтриване на профил	35
Настройване на смяната на профил (Change profile)	36
Настройки	37
Показване и промяна на Settings	37
Език.....	37
Таймер: Изключване след.....	37
Eco mode.....	37
Info (показване на информация)	37
Блокировка на включването 	37
Твърдост на водата	37
Яркост на дисплея	37
Сила на звука.....	37
Фабрични настройки	38
Демонстрационен режим (за презентация в магазин)	38
Почистване и поддръжка	39
Преглед на интервалите за почистване	39
Почистване на ръка или в съдомиялна машина	40
Неподходящи почистващи препарати.....	41
Тавичка за оттичане, контейнер за утайка и поставка за отцеждане.....	41
Почистване на водния резервоар	42
Почистване на филтъра на водния резервоар	43
Централен изпускателен блок.....	43
Инсталация за мляко	44
Почистване на контейнера за кафе на зърна и на отделението за смляно кафе.....	45
Почистване на корпуса.....	46
Извикване на меню Maintenance.....	46
Изплакване на уреда	46
Изплакване на инсталацията за мляко.....	46
Обезмасляване на модула за приготвяне	47
Отстраняване на котления камък от уреда	50
Какво да правим, когато	52
Съобщения на дисплея	52
Неочаквано поведение на автоматичната кафемашина	55
Незадоволителен резултат	62
Транспортиране	64
Изпаряване на автоматичната кафемашина	64
Надеждно опаковане на кафе машината	64

Център за обслужване на клиенти и гаранция	65
Контакт при неизправности	65
Гаранция.....	65
Акcesoари	66
Електрическо свързване	67
Указания за поставяне	68
Размери на уреда	69
Технически данни	70

Указания за безопасност и предупреждения

Тази автоматична кафемашина отговаря на предписаните изисквания за безопасност. Неправилното боравене с нея обаче може да причини нараняване на хора и материални щети.

Прочетете внимателно ръководството за експлоатация, преди да пуснете автоматичната кафемашина в експлоатация. То съдържа важни указания относно поставянето, безопасността, употребата и техническото обслужване. По този начин ще предпазите себе си и ще предотвратите възникването на повреда по кафемашината.

Съгласно стандарта IEC 60335-1 Miele обръща изрично внимание на това, че главата за поставяне и свързване на автоматичната кафемашина, както и указанията за безопасност и предупрежденията трябва непременно да се прочетат и да се спазват.

Miele не носи отговорност за щети, които са причинени вследствие на неспазване на тези указания.

Запазете това “Ръководство за експлоатация” и го предайте на евентуалния следващ собственик.

Употреба по предназначение

- ▶ Тази автоматична кафемашина е предназначена за употреба в частни домакинства.
 - ▶ Тази автоматична машина за кафе не е предназначена за употреба на открито.
 - ▶ Автоматичната кафемашина може да се използва само на надморска височина под 2.000 m.
 - ▶ Използвайте тази автоматична кафемашина в среда, подобна на домашната, за приготвяне на напитки като еспресо, капучино, лате макиато и други. Използването на уреда за други цели е недопустимо.
 - ▶ Лица, които поради ограничените си физически, сензорни или умствени способности или поради своята неопитност или незнание не са в състояние да използват правилно автоматичната машина за кафе, трябва да бъдат наблюдавани по време на експлоатация.
- Тези лица могат да използват уреда без надзор само когато работата с него им е обяснена така, че да могат да го използват по безопасен начин. Те трябва да разпознават и разбират възможните опасности вследствие на неправилна употреба.

Указания за безопасност и предупреждения

Деца в домакинството

 Опасност от изгаряне от повърхността или парата на дюзите.

Детската кожа е по-чувствителна към високи температури, отколкото кожата на възрастните.

Не позволявайте на децата да докосват горещите елементи на машината за кафе или да държат части от тялото си под дюзите.

► Поставете автоматичната машина за кафе на място, недостъпно за деца.

► Деца под 8 години трябва да се пазят далеч от автоматичната кафемашина и захранващия кабел.

► Деца над 8 години могат да използват уреда без надзор само когато работата с него им е обяснена така, че да могат да го използват по безопасен начин.

Децата над 8 години трябва да разпознават възможните опасности вследствие на неправилна употреба.

► Наблюдавайте децата, когато се намират в близост до автоматичната машина за кафе. Не позволявайте на децата да си играят с уреда.

► Не се допуска почистване на кафемашината от деца, освен ако не са навършили 8 или повече години и не са под непрекъснато наблюдение.

► Вземете под внимание, че еспресото и кафето не са напитки за деца.

► Опасност от задушаване. В процеса на игра децата могат да се увият в опаковъчния материал (например фолиото) или да го поставят на главата си и да се задушат. Дръжте опаковъчния материал на недостъпно за деца място.

Техническа безопасност

- ▶ Повредите по автоматичната машина за кафе могат да застрашат Вашата безопасност. Проверете уреда за видими повреди, преди да го поставите. Никога не пускайте в експлоатация автоматичната кафемашина, ако тя е повредена.
- ▶ Преди свързването на автоматичната кафемашина задължително сравнете данните за свързване (напрежение и честота), отбелязани на табелката с данни, с тези, на електрическата мрежа. Тези данни трябва да съвпадат, за да не възникнат повреди по уреда. При съмнение попитайте вашия електротехник.
- ▶ Електрическата безопасност на автоматичната кафемашина е гарантирана само ако тя е свързана към правилно монтирана електрическа система със защитен проводник. Тази основна предпоставка за безопасността трябва да е налице. При съмнение възложете проверка на електрическата инсталация на електротехник.
- ▶ Временната или постоянна работа към автономна или несинхронна с мрежата инсталация за захранване с енергия (напр. островни мрежи, системи за подсигуряване) е възможна. Предпоставка за работата е спазването на предписанията на EN 50160 или сравним стандарт от страна на инсталацията за захранване с енергия.
Функциите и начинът на работа на защитните мерки, предвидени в тази домашна инсталация и в този продукт на Miele, трябва да бъдат гарантирани и в островен режим на работа или при несинхронна с мрежата работа или да бъдат заменени с равностойни мерки в инсталацията. Както например е описано в актуалната публикация на VDE-AR-E 2510-2.
- ▶ Не свързвайте автоматичната кафемашина към електрическа мрежа през разклонител или удължител. Те не осигуряват необходимата безопасност на уреда (съществува опасност от пожар).
- ▶ Автоматичната кафемашина не може да бъде използвана на нестационарни места (напр. кораби).
- ▶ Извадете незабавно щепсела от контакта, ако забележите повреда или миризма на изгоряло.
- ▶ Внимавайте захранващият кабел към мрежата да не бъде затиснат или да не бъде наранен от острите ръбове.

Указания за безопасност и предупреждения

- ▶ Внимавайте захранващият кабел към мрежата да не виси. Има опасност от спъване, вследствие на което автоматичната кафемашина може да се повреди.
- ▶ Използвайте автоматичната машина за кафе само при околна температура между +10 °C и +38 °C.
- ▶ Поставете автоматичната кафемашина на минимум 850 mm височина от пода.
- ▶ Опасност от прегряване. Погрижете се за достатъчна вентилация на автоматичната кафемашина. По време на експлоатация не покривайте автоматичната кафемашина с кърпи или други подобни.
- ▶ Ако сте поставили автоматичната кафемашина зад затворен мебелен панел, използвайте уреда само при отворена мебелна вратичка (вижте глава “Указания за поставяне” за минималния размер на нишата). Зад затворения мебелен панел се натрупват топлина и влага. Вследствие на това уредът и/или мебелният шкаф могат да се повредят. Не затваряйте мебелната вратичка, когато кафемашината работи. Затворете мебелната вратичка едва когато автоматичната кафемашина е напълно охладена.
- ▶ Пазете автоматичната кафемашина от вода и водни пръски. Не потапяйте автоматичната кафемашина във вода.
- ▶ Ремонти, включително на захранващия кабел, могат да се извършват само от оторизирани от Miele специалисти. Вследствие на неправилни ремонти могат да възникнат значителни опасности за потребителя.
- ▶ Правото на гаранционно обслужване се губи, ако ремонтът на автоматичната кафемашина се извърши от специалист, който не е оторизиран от Miele.

Указания за безопасност и предупреждения

- ▶ При ремонти автоматичната кафемашина трябва да бъде изключена от електрическата мрежа. Автоматичната кафемашина е изключена от електрическата мрежа само когато
 - щепселът на автоматичната машина за кафе е изваден от контакта.
За да изключите машината, не дърпайте захранващия проводник, а щепсела.
 - предпазителите на инсталацията на жилището са изключени.
 - предпазителите на инсталацията на жилището са развити изцяло.
- ▶ Никога не отваряйте корпуса на автоматичната машина за кафе. Допирът до токопроводящите връзки, както и измененията по електрическата инсталация и механичната конструкция, са много опасни и могат да причинят повреда на автоматичната кафемашина.

Указания за безопасност и предупреждения

Употреба по предназначение

 Опасност от изгаряне от повърхността или парата на дюзите.

Изтичащите течности и парата са много горещи.

Пазете се от дюзите, когато от тях излизат горещи течности или пара.

Не докосвайте нагорещените части на машината.

Дюзите могат да пръснат гореща течност или пара. Затова внимавайте централният изпускателен блок да бъде чист и правилно монтиран.

Водата в тавичката за оттичане също може да бъде много гореща. Изливайте тавичката за оттичане внимателно.

► Обърнете внимание на следното по отношение на водата:

- Качеството на водата трябва да съответства на директивата за питейната вода на съответната страна, в която ще се ползва автоматичната кафемашина.
- Наливайте само студена и прясна питейна вода във водния резервоар. Топла или гореща вода, както и топли и горещи течности, могат да повредят автоматичната кафемашина.
- Сменяйте водата всеки ден, за да предотвратите появата на микроорганизми.
- Не използвайте вода, в която е добавен въглероден диоксид.

► Пълнете резервоара за кафе на зърна само с печени кафени зърна. Не използвайте в резервоара за цели кафени зърна кафени зърна, третирани с допълнителни вещества, както и мляно кафе.

► Не пълнете резервоара за кафени зърна с течности.

► Не използвайте сурово кафе (зелени, неизпечени кафени зърна) или смеси, които съдържат сурово кафе. Суровите кафени зърна са много твърди и в тях се съдържа все още остатъчна влага. Мелничката на автоматичната кафемашина може да се повреди още при първото мелене.

► Не пълнете автоматичната машина за кафе с кафени зърна, третирани преди това със захар, карамел или други подобни, както и с течности, съдържащи захар. Захарта поврежда уреда.

► Сипвайте в отделението за смляно кафе само смляно кафе.

Указания за безопасност и предупреждения

- ▶ Не използвайте карамелизирано смляно кафе. Съдържащата се в него захар зацапва и запушва кафе групата на автоматичната кафемашина. Почистващата таблетка за обезмасляване на кафе групата не може да разтвори тези зацапвания.
- ▶ Използвайте само мляко без добавки. Повечето добавки, които съдържат захар, зацапват инсталацията за мляко.
- ▶ Ако използвате животинско мляко, използвайте само пастьоризирано.
- ▶ Не поставяйте горящи алкохолни смеси под централния изпускателен блок. Пластмасовите части на автоматичната кафемашина могат да се запалят и да се стопят.
- ▶ Не слагайте открит пламък, напр. свещ, върху или до автоматичната кафемашина. Автоматичната кафемашина може да се подпали от пламъка и огънят може да се разпространи.
- ▶ Не използвайте кафемашината за почистване на предмети.

Акcesoари и резервни части

- ▶ Miele гарантира, че изискванията за безопасност са изпълнени само при използването на оригинални резервни части. Дефектните компоненти могат да бъдат сменени само с оригинални резервни части на Miele.
- ▶ Използвайте само оригинални акcesoари на Miele. При използване на други части губите правото си на гаранционно обслужване и/или производителят не носи отговорност за последствията.
- ▶ Miele Ви предоставя до 15 години гаранция за доставка на функционалните резервни части след края на серийното производство на Вашата автоматична кафемашина, като срокът на тази гаранция е най-малко 10 години.

Указания за безопасност и предупреждения

Почистване и поддръжка

- ▶ Преди почистване изключете автоматичната кафемашина от мрежовия прекъсвач.
- ▶ Почиствайте автоматичната машина за кафе ежедневно след използване, също и преди първа употреба (вижте “Почистване и поддръжка”).
- ▶ Почиствайте млекопроводните елементи старателно и редовно. Млякото по природа съдържа микроорганизми, които при недостатъчно почистване се размножават интензивно.
- ▶ Не използвайте парочистачка за почистване. Парата може да попадне върху детайли, намиращи се под напрежение, и да предизвика късо съединение.
- ▶ Отстранявайте редовно котления камък от автоматичната кафемашина, честотата се определя от твърдостта на водата. Отстранявайте котления камък по-често, ако водата съдържа повече варовик. Miele не носи отговорност за повреди, които са възникнали поради неотстранен котлен камък, поради използване на неподходящи препарати за отстраняване на котлен камък или поради прилагане на неправилна концентрация на последните.
- ▶ Почиствайте редовно кафе групата с почистващи таблетки. В зависимост от съдържанието на мазнини на използвания сорт кафе, кафе групата може да се запуши сравнително бързо.
- ▶ Утайката от кафето/еспресото не бива да се изхвърля в мивката, а като биологичен отпадък, или да се използва за компост. В противен случай сифонът на мивката може да се запуши.

За уреди с повърхности от неръждаема стомана важи:



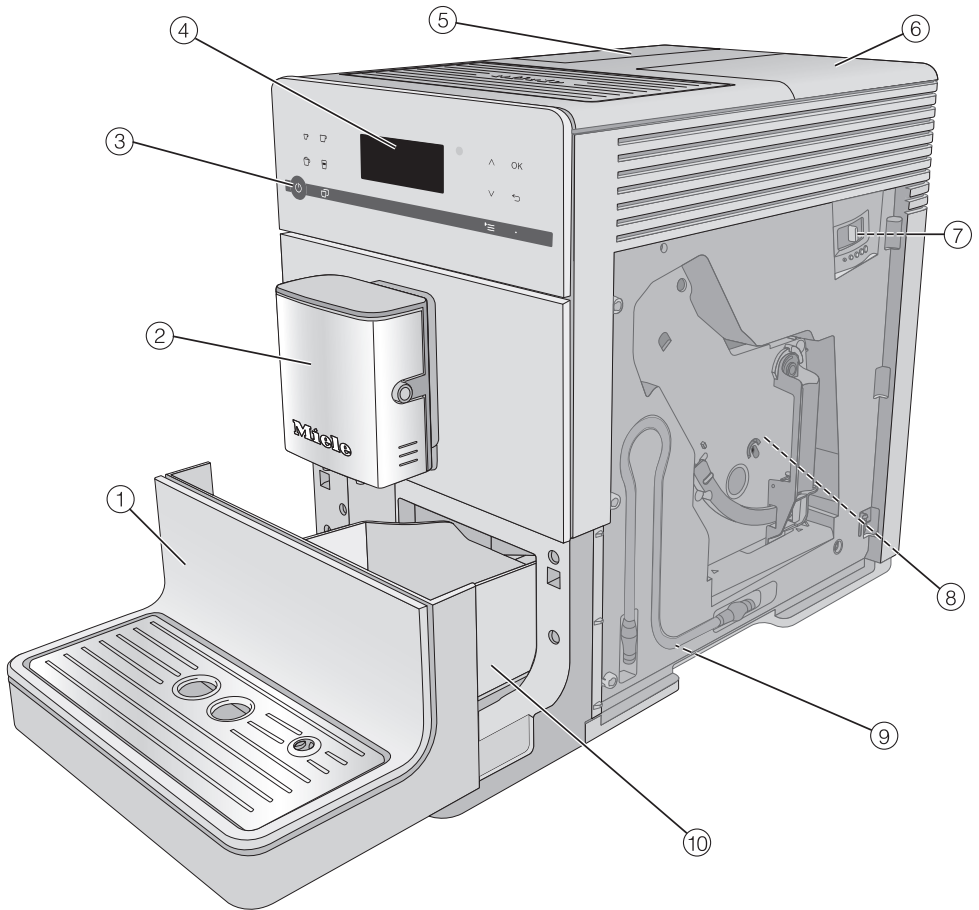





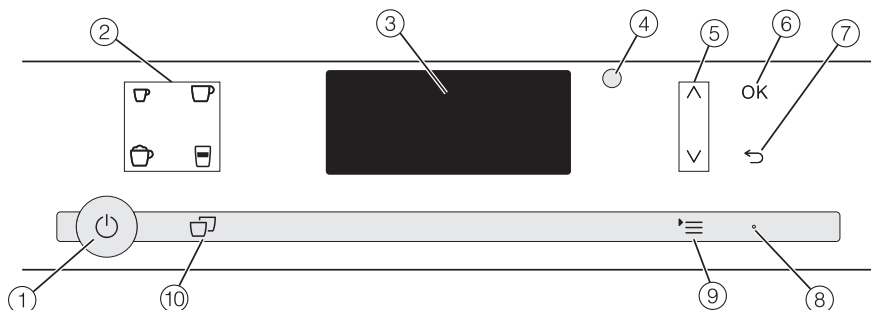

- ▶ Не залепвайте бележки, залепваща лента и не използвайте други лепила по повърхностите от неръждаема стомана.
- ▶ Повърхностите от неръждаема стомана са чувствителни на надраскване. Надрасквания могат да причинят дори магнитите.



- ① Долен капак с ниша и поставка за отцеждане
- ② Централен изпускателен блок с капучинатор и изпускателен блок за гореща вода
- ③ Бутон за включване/изключване 
- ④ Панел за управление
- ⑤ Воден резервоар
- ⑥ Съд за кафе на зърна и отделение за смляно кафе
- ⑦ Регулиране на степента на смилане (зад вратичката на уреда)
- ⑧ Кафе група (зад вратичката на уреда)
- ⑨ Парк система за тръбичката за мляко
- ⑩ Тавичка за оттичане с капак и контейнер за утайка

Панел за обслужване и индикаторни елементи



- ① **Бутон за включване/изключване** 
Включване и изключване на автоматичната кафемашина
- ② **Бутони за напитки**
Приготвяне на напитки
 -  Еспресо
 -  Кафе
 -  Капучино
 -  Лате макиато
- ③ **Дисплей**
Показване на информация относно актуалната функция или относно състоянието
- ④ **Оптически интерфейс**
(само за сервиза на Miele)
- ⑤ **Бутони със стрелки**  
Превъртане в списъците за избор, маркиране на избор или промяна на стойности
- ⑥ **Сензорен бутон OK**
Потвърждаване на съобщение на дисплея и запаметяване на настройките
- ⑦ **Сензорен бутон “Назад”** 
връщане към следващото по-горно меню и прекъсване на нежелани функции
- ⑧ **Светодиод**
Свети с пулсираща светлина, когато уредът е включен, но дисплеят е в режим на енергоспестяване
- ⑨ **Сензорен бутон** 
Other drinks
Profiles (CM 5410, CM 5510, CM 5710)
Maintenance
Parameters
Settings 
- ⑩ **Сензорен бутон “2 порции”** 
Приготвяне на 2 порции от съответната напитка наведнъж

Сензорни бутони

Кафе машината се управлява посредством докосване на сензорните бутони с пръст.

При всяко докосване на бутоните прозвучава звуков сигнал. Можете да настройвате силата на звука при натискане на бутоните или да изключите звука изобщо (вижте глава “Настройки”, раздел “Сила на звука”).

Меню с напитки

Вие сте в менюто с напитки, когато на дисплея се появи *Select drink*.



Други напитки можете да намерите в меню *Other drinks* (сензорен бутон \equiv).

Извикване на меню и навигиране в менюто

За да извикате дадено меню, докоснете сензорния бутон \equiv .



В съответното меню можете да стартирате действия или да промените настройките. Вертикална лента отдясно на дисплея показва, че следват други опции или друг текст.

Ако искате да изберете опция, натиснете бутоните със стрелки \wedge и \vee , докато желаната опция от менюто не се маркира на дисплея със светъл фон.

За да потвърдите избора, докоснете сензорния бутон *OK*.

Можете да разберете коя е текущо избраната настройка по отметката \checkmark в списъка за избор.

Напускане на меню или прекъсване на действие

За да напуснете текущото меню, докоснете сензорния бутон \leftarrow .

Първо пускане в експлоатация

Преди първото използване

- Отстранете евентуално наличната листовка с указания.

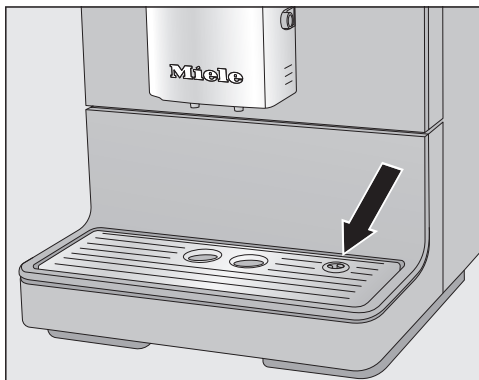

- Отстранете предпазното фолио от поставката за отцеждане и я поставете в долния капак с нишата.
- Поставете автоматичната кафемашина върху равна и нечувствителна към вода повърхност (вижте “Указания за поставяне”).

Почистете старателно уреда (вижте глава “Почистване и поддръжка”), преди да го напълните с вода и кафе на зърна.

- Включете щепсела на автоматичната кафемашина в контакта.
- Извадете водния резервоар и го напълнете с прясна студена вода. Съблюдавайте маркировката “max.” и отново поставете водния резервоар.
- Свалете капака на съда за кафе на зърна, напълнете го с печено кафе на зърна и поставете отново капака.

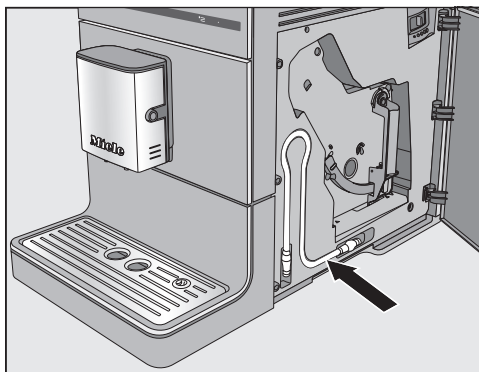

Съвет: Ако не използвате инсталацията за мляко, можете да я приберете зад вратичката на уреда.

Първо включване

- Докоснете бутона за включване/изключване .

На дисплея за кратко се появява съобщението Miele – Добре дошли.

- Докосвайте бутоните със стрелки \wedge \vee , докато желаният език не се отвори на дисплея на бял фон. Докоснете *OK*.
- Изберете евентуално страна и след това докоснете *OK*.

Настройката се запамятава.

С това пускането в експлоатация е завършено.

- Потвърдете с *OK*.

Кафе машината започва да загрява и промива тръбопроводната система. Водата от промиването изтича от централната дюза.

- Преди да пригответе мляко за пръв път, промийте тръбите за мляко (вижте глава “Почистване и грижа”, раздел “Промиване на тръбите за мляко”).

Първо пускане в експлоатация

Имайте предвид, че пълният аромат на кафето и характерният каймак се появяват едва след приготвянето на първите няколко кафета.

Изхвърлете първите 2 кафета след първото пускане в експлоатация, за да може фабричният контрол да отстрани всички остатъци от кафе от кафе групата.

При приготвянето на първите кафета се смилва по-голямо количество кафе на зърна. Затова на капачката на тавичката за оттичане може да има остатъци от смляното кафе.

Твърдост на водата

Твърдостта на водата зависи от това, колко варовик е разтворен в нея. Колкото повече е варовикът, разтворен във водата, толкова по-твърда е тя. А колкото по-твърда е водата, толкова по-често автоматичната кафемашина трябва да се почиства от котления камък.

Автоматичната кафемашина измерва изразходваното количество вода и пара. В зависимост от това каква твърдост на водата е настроена, могат да се приготвят повече или по-малко напитки, преди да се наложи да се отстранят котленият камък от уреда.

Настройте автоматичната кафемашина на местната твърдост на водата, за да функционира уредът безпроблемно и да не се повреди. Тогава инструкцията да стартирате процедура за отстраняване на котлен камък ще се появи на дисплея в правилния момент.

Относно местната твърдост на водата можете да получите информация от отговорната водоснабдителна компания.



Фабрично настроената твърдост на водата е 3.

Уредът може да се настрои на 4 степени на твърдост:

°dH	mmol/l	ppm (mg/l CaCO ₃)	Настройка*
0–8,4	0–1,5	0–150	мека 1
8,4–14	1,5–2,5	150–250	средна 2
14–21	2,5–3,8	250–375	твърда 3
> 21	> 3,8	> 375	много твърда 4

* Степените на твърдост на водата, показани на дисплея, вероятно се различават от обозначенията за твърдост на водата във Вашата страна. За да настроите автоматичната кафемашина на Вашата твърдост на водата, **непременно** се ориентирайте по стойностите в таблицата.

Настройка на твърдостта на водата

- Докоснете сензорния бутон .
- Изберете Settings  | Water hardness и потвърдете с *OK*.
- Изберете степен на твърдост и потвърдете с *OK*.

Настройката се запамятава.

Пълнене на водния резервоар

⚠ Опасност за здравето вследствие на бактериално замърсена вода.

Вода, която стои във водния резервоар по-дълго време, може да развие микроорганизми и да застраши здравето Ви.

Сменяйте водата във водния резервоар **всеки ден**.

⚠ Опасност от повреда вследствие на неправилно използване.

Неподходящи течности, като гореща или топла вода, както и други течности, могат да повредят автоматичната машина за кафе.

Вода, в която е добавен въглероден диоксид, образува твърде много котлен камък в автоматичната кафемашина.

Наливайте във водния резервоар само студена, прясна питейна вода.

- Налейте студена, прясна питейна вода до маркировката “max.” във водния резервоар.
- Поставете отново водния резервоар и затворете капака.

Внимавайте дръжката на водния резервоар да бъде отдясно, за да се затвори капакът добре.

Ако водният резервоар стърчи нагоре или седи косо, проверете дали е поставен правилно или дали поставната площ под него не е замърсена. Водата би могла да изтече. При необходимост почистете поставната площ под водния резервоар.



- Отворете капака от лявата страна на автоматичната кафемашина.
- Извадете водния резервоар, като го издърпате нагоре.

Пълнене на резервоара за кафе на зърна

 Опасност от повреда на мелачката вследствие на неправилно използване.

Ако съдът за кафе на зърна се напълни с неподходящи продукти, като течности, смляно кафе или предварително обработени кафени зърна със захар, карамел или подобни, автоматичната кафемашина ще се повреди.

Сурово кафе (зелени, неизпечени кафени зърна) или смеси, които съдържат сурово кафе, също могат да повредят мелачката. Суровите кафени зърна са много твърди и в тях се съдържа все още остатъчна влага. Мелачката на автоматичната кафемашина може да се повреди още при първото мелене.

Пълнете съда за кафе на зърна само с печени кафени зърна.

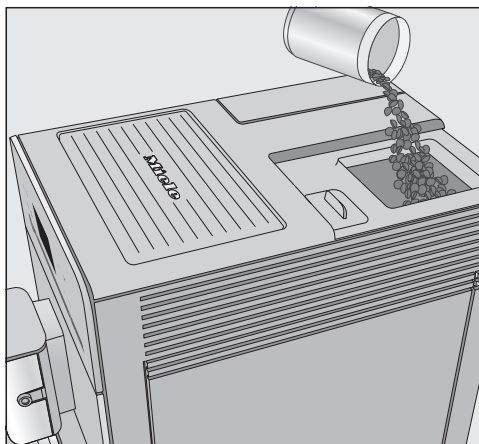

- Снемете капака на резервоара за кафе на зърна.
- Напълнете резервоара с кафе на зърна.
- Поставете капака отново.

Можете да пригответе кафе или еспreso от цели печени зърна кафе, които автоматичната кафемашина мели прясно за всяка порция. За тази цел трябва да напълните съответния съд с кафе на зърна.

Алтернативно можете да пригответе напитки от вече смляно кафе.

Съвет: Сурово кафе можете да мелите с мелачка за орехи или семена. Тези мелачки имат по правило въртящ се нож от неръждаема стомана. Смляното кафе можете след това да слагате **на порции** в отделението за смляно кафе, за да пригответе желаната напитка.

Включване на автоматичната кафемашина

- Докоснете бутона за включване/изключване .

Уредът започва да загрява и изплаква тръбопроводната система. От централния изпускателен блок изтича гореща вода.

Когато на дисплея се появи *Select drink*, вече можете да пригответе желаните напитки.

Когато автоматичната кафемашина вече е достигнала работната температура, изплакването на тръбопроводната система не се задейства при включване.

Ако не бъде докоснат нито един бутон или не бъде изпълнена програма за поддръжка, след около 7 минути дисплеят се изключва, за да пести енергия.

Докато автоматичната кафемашина е включена, светодиодът отдясно свети с пулсираща светлина.

- За да активизирате автоматичната кафемашина и да пригответе отново напитки, докоснете някой от сензорните бутони.

Изключване на автоматичната кафемашина

- Докоснете бутона за включване/изключване .

Когато е била приготвена напитка с мляко, на дисплея се появява *Place rinsing valve in drip tray*.

- Когато пхнете инсталацията за мляко в поставката за отцеждане, докоснете *OK*.

Когато е била приготвена напитка, преди изключване се изплакват всички тръбички.

Подготовка за продължително отсъствие

Ако няма да използвате кафе машината повече от три дни, напр. по време на отпуск, подгответе уреда за това.

- Изпразнете тавичката за изкапване, контейнера за утайка и водния резервоар.
- Почистете добре всички части, в това число и модула за приготвяне и въртешността.
- За да изключите кафе машината от електрическата мрежа, извадете щепсела.

Регулиране на централния изпускателен блок спрямо височината на чашата

Вие можете да регулирате централния изпускателен блок спрямо височината на порцелановите или стъклени чаши, които използвате. Така кафето или еспресото не изстиват бързо и пияната им се запазва по-дълго време.

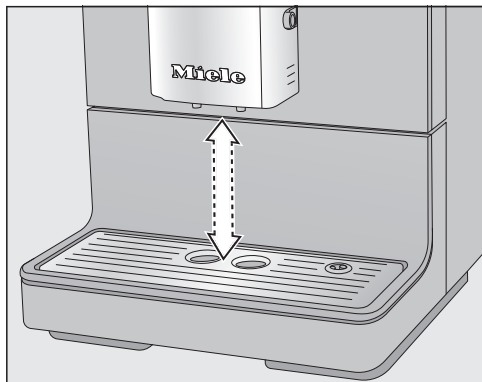

- Издърпайте централния изпускателен блок надолу до ръба на съда, или плъзнете централния изпускателен блок нагоре, за да може желаният съд да влезе под нея.

 **Опасност от изгаряне** от повърхността или парата на дюзите. Изтичащите течности и парата са много горещи и могат да причинят попарвания. Пазете се от дюзите, когато от тях излизат горещи течности или пара. Не докосвайте нагорещените части на машината.

Кафе

Кафени напитки – подробен преглед

С автоматичната кафе машина можете да пригответе следните кафе специалитети:

- **Ристрето** е концентрирано, силно еспreso. Същото количество смляно кафе, като за еспreso, се приготвя с много малко вода.
- **Еспресото** е силно, ароматно кафе с плътен слой пяна с цвят на лешник – каймак. За приготвянето на еспreso препоръчваме да използвате кафе на зърна, печено специално за еспreso.
- **Кафето** се различава от еспресото по това, че количеството вода е повече и кафените зърна са печени по друг начин. За приготвяне на кафе препоръчваме да използвате кафе на зърна, печени по подходящ начин.
- **Дългото кафе** е кафе със значително повече вода.
- **Капучиното** се състои от около 2 трети млечна пяна и 1 трета еспreso.
- **Лате макиато** се състои от по 1 трета горещо мляко, млечна пяна и еспreso.

- **Кафе лате** се приготвя от еспreso и горещо мляко.

Освен това можете да пригответе **Горещо мляко** и **Млечна пяна**.

Мляко и алтернативни млечни продукти

Съдържащите захар добавки в кравето мляко или алтернативни млечни продукти на растителна основа, напр. соеви напитки, могат да слепят тръбите за мляко и провеждащите мляко части. Остатъците от неподходящи течности могат да нарушат безупречното приготвяне. Използвайте само мляко без добавки.

Животинското мляко по природа съдържа микроби.

Ако използвате животинско мляко, използвайте само пастьоризирано, като напр. пастьоризирано краве мляко.

Можете да пригответе горещо мляко и млечна пяна с краве мляко или с алтернативни млечни продукти на растителна основа.

След фазата на загряване в централната дюза засмуканото мляко се затопля с пара и се разпенва допълнително с въздух за получаване на млечна пяна. В зависимост от използваното мляко обаче консистенцията на млечната пяна е много различна. Не всеки вид мляко е подходящ за хубава млечна пяна.

Приготвяне на напитки

Съвет: За перфектна консистенция на млечната пяна използвайте студено краве мляко (< 10 °C) с минимално съдържание на белтъчини 3 %. Можете да изберете маслеността на млякото според Вашите лични предпочитания. С пълномаслено мляко (най-малко 3,5 % масленост) млечната пяна образува малко повече каймак, отколкото с нискомаслено мляко.

Алтернативните млечни продукти на растителна основа – по-нататък наричани накратко “алтернативни млечни продукти” – съдържат съставки, различни напр. от краве мляко. Поради естественото утаяване при алтернативните млечни продукти се образува сгъстяване. При приготвянето на горещо мляко или млечна пяна такова сгъстяване може да попречи на засмукването на алтернативния млечен продукт.

Разбърквайте добре алтернативните млечни продукти точно преди приготвянето.

Не разклащайте алтернативните млечни продукти. Разклащането води до нежелано образуване на пяна в опаковката и пречи на приготвянето.

Съвет: След приготвянето веднага изплакнете ръчно тръбите за мляко.

Използване на мляко от кутия или други търговски опаковки

Ако дълго време не сте приготвяли мляко, преди първото приготвяне на напитка изплакнете тръбите за мляко.

С помощта на тръбите за мляко можете да пригответе млякото директно от кутия за мляко или друга търговска опаковка.

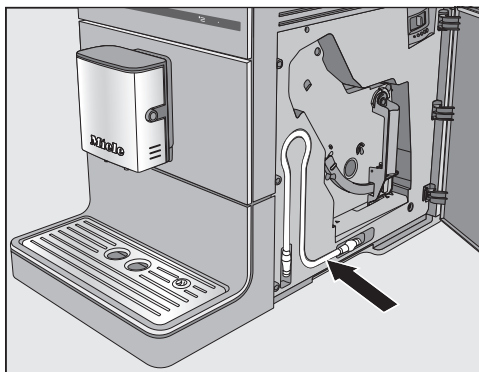

Тръбите за мляко могат да се съхраняват зад вратичката на уреда.

Съвет: За да пригответе млечна пяна с добро качество, използвайте студено мляко (< 10 °C).



- Поставете тръбите за мляко в държача на централната дюза.
- Ако използвате алтернативен млечен продукт, разбърквайте го добре. За оптимално приготвяне е необходимо алтернативният млечен продукт да бъде разбъркан, не разкластен.
- Сложете опаковката с мляко до кафе машината.

Приготвяне на напитки

- Пъхнете тръбите за мляко в опаковката. Уверете се, че тръбите за мляко са потопени достатъчно надълбоко в млякото.

Съвет: Резервоарът за мляко на Miele е идеалното допълнение за автоматичната кафемашина Miele, ако обичате да приготвяте кафе специалитети с мляко. Резервоарът за мляко е подходящ за измиване в миялна машина и може да се съхранява лесно в хладилник след като бъде приготвено. Защото само студеното мляко ($< 10\text{ }^{\circ}\text{C}$) може да се разпенва добре.

Можете да закупите резервоара за мляко в интернет магазина на Miele, сервиза на Miele или от Вашия специализиран търговец на Miele.

Приготвяне на кафена напитка



- Сложете чаша под централната дюза.
- Ако желаете да пригответе кафена напитка с горещо мляко или млечна пяна, подгответе кутията с мляко с тръбите за мляко или съда за мляко.
- Изберете напитка: докоснете сензорния бутон за желаната напитка. Или изберете напитка в менюто Other drinks (сензорен бутон ☰).

Приготвянето стартира.

Прекъсване на приготвянето

- За да прекъснете приготвянето, докоснете отново бутона за напитките или сензорния бутон ☰ за напитките от Other drinks.

Автоматичната кафемашина прекъсва приготвянето.

Съвет: Докато на дисплея се показва Stop, можете да прекъснете приготвянето също и със сензорния бутон OK.

При приготвянето на **кафе специалитети с мляко** или на **2 порции от една напитка** можете да прекъснете приготвянето на съставките поотделно, ако докоснете сензорния бутон OK.

2 порции (сензорен бутон ☰)

Можете да зададете приготвяне на 2 порции наведнъж и да ги пригответе в една чаша или да напълните 2 чаши едновременно.



- Сложете по един съд под всяка дюза на централния изпускателен блок.

Приготвяне на напитки

- Докоснете сензорния бутон , непосредствено преди или след като сте стартирали приготвяне на напитка.

Приготвянето започва и се приготвят 2 порции от желаната напитка.

Ако в продължение на определен период от време не докоснете бутон за напитка, изборът “2 порции”  се нулира.

Coffee pot

С функцията Coffee pot можете автоматично да пригответе няколко чаши кафе една след друга (макс. 0,75 литра), за да напълните например една каничка с кафе. Така могат да се приготвят до 6 чаши кафе.

Можете да използвате функцията Coffee pot два пъти един след друг. След това е необходимо по-дълго време за охлаждане на кафемашина, около един час, за да не се повреди уредът.

Внимавайте съдът за кафе на зърна и водният резервоар да са достатъчно напълнени, преди да стартирате функцията Coffee pot.

- Сложете достатъчно голям съд под централния изпускателен блок.
- Докоснете сензорния бутон .
- Изберете Other drinks | Coffee pot и потвърдете с *OK*.
- Изберете желания брой чаши (от 3 до 6) и потвърдете с *OK*.
- Следвайте указанията, които се появяват на дисплея.

Всяка порция кафе се мели, запарва и изсипва отделно. По време на процеса на дисплея се показва неговият ход.

Прекъсване на Coffee pot

- Докоснете сензорния бутон .

Приготвянето на Coffee pot прекъсва.

Съвет: За функцията “Каничка кафе” Miele предлага термос от неръждаема стомана, който може да се закупи като допълнителен аксесоар.

Термосът CJ JUG можете да закупите в интернет магазина на Miele, сервиза на Miele или от Вашия специализиран Miele магазин.

Приготвяне на напитки от смяляно кафе

За напитки от готово смяляно кафе слагайте кафето в отделението за смяляно кафе на порции.

Можете да пригответе напр. безкофеиново кафе, въпреки че в контейнера за кафе на зърна има кафе, съдържащо кофеин.

От смяляно кафе можете да пригответе винаги само **1** порция кафе или еспreso.

Сипвайте **максимално 12 g** в отделението за смяляно кафе.

Ако сипете прекалено много смяляно кафе в отделението, модулът за приготвяне няма да може да го тампира добре.

Приготвяне на напитки

Пълнене със смяно кафе

За да приготи следващото кафе, автоматичната кафемашина използва цялото смяно кафе, което сте сипали.

- Докоснете сензорния бутон '☰'.
- Изберете Other drinks | Use ground coffee? и потвърдете с *OK*.

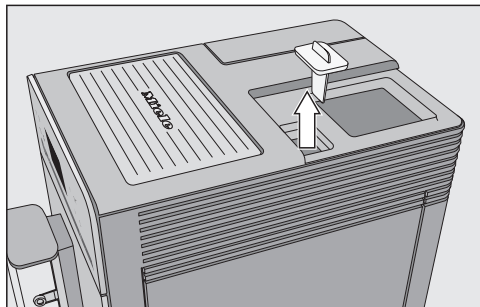

- Снемете най-напред капака на съда за кафе на зърна, и след това капака на отделението за смяно кафе.

Сипете **макс. g12** в отделението за смяно кафе.

- Сипете смяното кафе в отделението за смяно кафе и отново затворете последното.
- Поставете капака на резервоара за кафе на зърна отново.
- Сложете порцелановата чаша под централния изпускателен блок.
- Изберете желаната напитка.

Кафената напитка се приготвя.

Приготвяне на гореща вода (CM 5410, CM 5510, CM 5710)

Вземете под внимание, че горещата вода не е подходяща за приготвяне на черен чай.

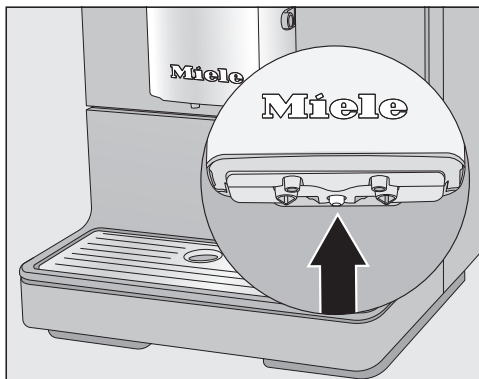

- Сложете подходящ съд в средата под централния изпускателен блок.
- Докоснете сензорния бутон '☰'.
- Изберете Other drinks | Hot water и потвърдете с *OK*.

Горещата вода изтича в съда под централния изпускателен блок.

Степен на смилане

Степента на смилане определя времето на контакт на смляното кафе с водата, така нареченото “време за екстракция”. Само ако степента на смилане е настроена оптимално, може да бъде приготвена перфектната кафена напитка с фин, лешниковокафяв каймак.

Разпознаване на правилната степен на смилане

Можете да се ориентирате дали е необходимо да промените степента на смилане по следните признаци.

Кафето е **прекалено едро** смляно, когато

- еспресото или кафето изтичат много бързо в чашата,
- еспресото или кафето имат кисел вкус,
- каймакът е много светъл и нетраен.

Кафето е **прекалено ситно** смляно, когато

- еспресото или кафето изтичат в чашата капка по капка,
- еспресото или кафето имат твърде горчив вкус,
- каймакът е тъмнокафяв.

Регулиране на степента на смилане

Ако степента на смилане се регулира с повече от една степен, мелачката може да се повреди.

Променяйте степента на смилане само с една степен.

След всяко регулиране стартирайте приготвяне на напитка, за да смелите кафени зърна. След това можете допълнително да промените степента на смилане на стъпки.

- Отворете вратата на уреда.

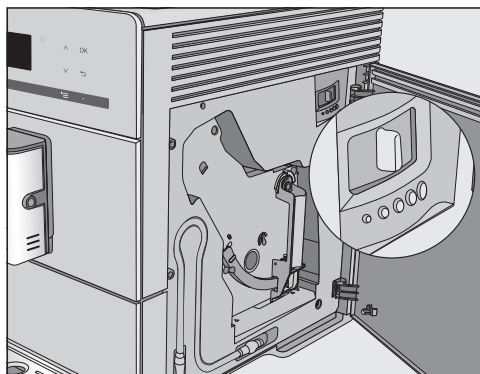

- Премествайте лостчето за промяна на степента на смилане в уреда с максимално една степен наляво (фино смилане) или надясно (едро смилане).

Настроената степен на смилане важи за всички кафени напитки.

- Затворете вратата на уреда.
- Пригответе кафена напитка.

След това отново можете да промените степента на смилане.

Промяната на степента на смилане става осезаема едва след второто кафе.

С течение на времето мелачката се износва естествено. При необходимост настройте степента на смилане на по-фино смилане.

Количество кафе за смилане, температура на запарване и предварително запарване

Можете да настройвате количеството кафе за смилане, температурата на запарване и предварителното запарване индивидуално за всяка кафена напитка. За тази цел най-напред трябва да изберете напитка от меню Parameters, след това ще можете да настроите и желаните параметри на избраната напитка.

- Докоснете сензорния бутон  и изберете Parameters.
- Изберете напитка и потвърдете с *OK*.

Показват се текущите настройки за количеството кафе за смилане, температурата на запарване и “Предварително запарване”.

- Изберете Amount of coffee, Brew temperature или Pre-brewing.
- Изберете желаната настройка и потвърдете с *OK*.

Настройката се запаметява.

CM 5410, CM 5510, CM 5710: Промененият параметър се запаметява винаги в текущия профил. Името на текущия профил се показва в горния ляв ъгъл на дисплея.

Количество кафе, което се смила за една доза

Автоматичната кафе машина може да смила и запарва 6–14 g кафе на зърна на чаша. Колкото е по-голямо количеството на смляното кафе, толкова по-силно става кафето.

Количеството кафе за смилане е **твърде малко**, ако еспресото или кафето нямат плътен вкус.

За да стане кафето по-силно, увеличете количеството кафе.

Количеството кафе за смилане е **твърде голямо**, ако еспресото или кафето имат горчив вкус.

За да стане кафето по-слабо, намалете количеството кафе.

Съвет: Ако кафената напитка е прекалено силна за Вас или е прекалено горчива на вкус, изпробвайте друг сорт кафе.

Температура на запарване при кафени напитки

Температурата на запарване трябва да съответства на използваното кафе на зърна и на начина, по който е изпечено то. При това е от решаващо значение и дали приготвяте еспreso или кафе.

Някои видове са чувствителни към високи температури, които влияят отрицателно върху вкуса. Ако кафето Ви има горчив вкус, причината може да е, че е избрана твърде висока температура на запарване.

По принцип еспресото се приготвя с по-високи температури.

Предварително запарване на смляното кафе

При избор на опцията “Предварително запарване” смляното кафе първо се навлажнява с малко гореща вода. Смляното кафе набъбва леко. Малко по-късно останалото количество вода се изтласква под налягане през навлажнената смес. Ако например кафето Ви има твърде блудкав вкус и искате да е по-ароматно и плътно, пробвайте функцията “Предварително запарване”. Предварителното запарване може да подсили вкуса в зависимост от използвания сорт кафе.

Количество кафе за смилане, температура на запарване и предварително запарване

Можете да настроите по-къс или по-дълъг период на предварително запарване или да изключите функцията “Предварително запарване”.

Съвет: Предварителното запарване е особено препоръчително за приготвяне на кафета.

Количество на напитката

Вкусът на кафената напитка в много силна степен зависи освен от сорта кафе, и от количеството вода. Можете да настроите количеството вода за всички кафени напитки, както и за горещата вода според големината на използваните от Вас чаши и според сорта кафе. Количеството смляно кафе при това не се променя.

За специалитетите с мляко също можете да настройвате според Вашите желания както количеството еспресо или кафе, така и количеството на млякото и пяната. Също така можете да определяте и големината на порциите за “Горещо мляко” и за “Млечна пяна”.

За всяка напитка може да се програмира максимално количество. Когато то бъде достигнато, приготвянето спира. След това максималното количество за тази напитка се запамятава.

Ако водният резервоар се изпразни по време на приготвянето на напитката, автоматичната кафемашина прекъсва програмирането на количеството. Количеството на напитката **не** се запамятава.

Имате две възможности да стартирате програмирането на количество:





- с бутоните за напитки, когато приготвяте напитка с кафе, или
- с извикване на Portion size в меню Parameters.

CM 5410, CM 5510, CM 5710: Промененото количество на напитката се запамятава винаги в текущия профил. Името на текущия профил се показва в горния ляв ъгъл на дисплея.

Прекъсване на програмирането на количеството

- Докоснете отново бутона за напитката или сензорния бутон  за напитките от Other drinks.

Промяна на количеството на напитката при приготвянето ѝ

Можете да настроите и запаметите количеството еспресо , кафе , капучино  или лате макиато  при самото приготвяне на напитката.

- Сложете порцелановата чаша под централния изпускателен блок.
- Докоснете сензорния бутон за желаната напитка и го задръжте натиснат, докато на дисплея не се покаже Change.

Когато стартира програмирането на количеството, прозвучава акустичен сигнал. (За тази цел трябва да са включени звуковите сигнали – вижте “Сила на звука”).

Избраната напитка се приготвя и на дисплея се показва Save.

- Когато съдът се напълни до желаното ниво, потвърдете с *OK*.

Ако искате да промените количествата в специалитетите с мляко, трябва по време на приготвянето последователно да запаметите всяка една съставка на напитката поотделно.

- Когато количеството на съответната съставка отговаря на Вашите желания, потвърдете с *OK*.

От този момент нататък тази напитка ще се приготвя с програмираните количества на съставките.

Количество на напитката

Промяна на количеството на напитката от меню

Можете да променяте количествата за **Дълго кафе, Кафе лате, Горещо мляко** и **Млечна пяна** само през меню .

- Сложете подходящ съд под централния изпускателен блок.
- Докоснете сензорния бутон '☰ и изберете .
- Изберете желаната напитка.
- Изберете и потвърдете с *OK*.

Оттук нататък процедирайте по същия начин, както при програмиране на количеството при приготвяне на напитката.

(CM 5410, CM 5510, CM 5710)

Профили

Допълнително към менюто с напитки Miele можете да създадете индивидуални профили (профил Miele), за да включите вкусовете и предпочитанията за кафе на различни потребители.

Във всеки профил можете да адаптирате индивидуално количествата на напитките и параметрите за всички напитки.

Името на текущия профил се показва в горния ляв ъгъл на дисплея.

Създаване на профили

- Докоснете сензорния бутон \equiv и изберете Profiles. Потвърдете с *OK*.

Отваря се менюто Profiles.

- Изберете Create profile.

На дисплея се отваря редакторът.

- Въведете името на профила:

- За да въведете знак, маркирайте знака и потвърдете избора с *OK*.
- За изтриване на знак докоснете сензорния бутон \leftarrow .
- Запаметявате името, като изберете отметката \checkmark и потвърдите с *OK*.

Профилът е създаден.

Промяна на напитки в профил

Когато промените параметрите на дадена напитка в един профил, настройките важат само за текущия профил. Настройките за напитки в другите профили не се засягат.

- Докоснете сензорния бутон \equiv .

Отваря се менюто Profiles.

- Изберете желанния профил.

Името на избрания профил се показва в горния ляв ъгъл на дисплея.

Сега можете да промените напитките индивидуално.

Приготвяне на напитки от собствен профил

- Сложете подходящ съд под централния изпускателен блок.
- Докоснете сензорния бутон \equiv и изберете Profiles.
- Изберете желанния профил и потвърдете с *OK*.
- Изберете желанната напитка.

Приготвянето на напитката стартира.

Промяна на името

Този избор е възможен само ако основният стандартен Miele профил е добавен и собствен профил.

- Изберете с бутоните със стрелки $\wedge \vee$ Change name и докоснете *OK*.
- Сега процедирайте, както при създаване на профил:
 - За изтриване на знак докоснете \leftarrow ,
 - за въвеждане на нов знак маркирайте съответния знак и потвърдете с *OK*,
 - за запаметяване на промененото име изберете \checkmark и потвърдете с *OK*.

Изтриване на профил

Този избор е възможен само ако основният стандартен Miele профил е добавен и собствен профил.

- Изберете Delete profile и потвърдете с *OK*.
- Изберете профила, който трябва да бъде изтрит.

Профили

- Изберете Yes и потвърдете с *OK*.

Профилът се изтрива.

Настройване на смяната на профил (**Change profile**)

Можете да избирате от следните опции:

- **Manual:** Избраният профил остава активен, докато не изберете друг профил.
 - **After each use:** След всяка приготвена напитка се показва Miele профилът.
 - **When switched on:** При всяко включване на автоматичната кафемашина се показва Miele профилът, независимо кой профил е бил избран преди последното изключване.
- Изберете *Change profile* и потвърдете с *OK*.
 - Изберете желаната опция и потвърдете с *OK*.

Показване и промяна на Settings

Показва се менюто на напитките.

- Докоснете сензорния бутон .
- Изберете Settings и потвърдете с *OK*.
- Изберете опцията на менюто, която искате да покажете или промените.
- Потвърдете с *OK*.
- Променете настройката по желание и потвърдете с *OK*.

Език

Можете да изберете своя език и евентуално местоположението си за всички текстове на дисплея.

Съвет: Ако по невнимание сте настроили погрешен език, намерете отново “Език” чрез символа .

Таймер: Изключване след

Ако не бъде задействан нито един бутон или не бъде приготвена напитка, след 30 минути автоматичната кафемашина се изключва отново, за да пести енергия.

Можете да промените тази предварителна настройка посредством бутоните със стрелки ∇/\wedge и да изберете време между 15 минути и 9 часа.

Eco mode

Режим Eco е режим на енергоспестяване. Едва когато е стартирано приготвяне на напитка, системата нагрява.

Eco mode е включен фабрично.

Info (показване на информация)

Можете да покажете броя на направените напитки и броя на възможните напитки до програмата за поддръжка.

Блокировка на включването

Можете да блокирате автоматичната кафемашина, така че тя да не може да се използва от неоправомощени лица, например от деца.

Временно дезактивиране на блокировката на включването

- Натиснете *OK* за 6 секунди.

Със следващото изключване автоматичната кафемашина е отново блокирана.

Твърдост на водата

Информация относно твърдостта на водата можете да намерите в глава “Твърдост на водата”.

Яркост на дисплея

Променете яркостта на дисплея посредством бутоните със стрелки \wedge/∇ .

Сила на звука

Можете да настроите силата на звука на сигналните тонове и тоновете на клавишите \wedge/∇ .

Съвет: За да изключите тоновете, докосвайте бутона със стрелка ∇ , докато всички сегменти загубят пълнежа си и на дисплея се появи Switched off.

Настройки

Фабрични настройки

Можете да върнете настройките на автоматичната кафемашина както са били при доставка (фабрични настройки).

Следното **не се** нулира:

- Броят на приготвените напитки и статусът на уреда (оставащи напитки до следващото отстраняване на котлен камък, ... обезмасляване на кафе групата)
- Език
- Профилите и съответните напитки (СМ 5410, СМ 5510, СМ 5710)

Демонстрационен режим (за презентация в магазин)

При домашна употреба тази функция не Ви е необходима.

С функцията Showroom programme автоматичната кафемашина може да се презентира в магазин или в изложбена зала. Въпреки че бутоните и дисплеят видимо функционират, термоблокът не се загарява. Нито приготвянето на напитки, нито програмите за поддръжка се изпълняват и настройките не се запаметяват.

Можете да активирате демонстрационния режим, без да извършвате първо пускане в експлоатация. Водният резервоар е празен или не е поставен. Включете автоматичната кафемашина. Когато се покаже съобщението Fill and replace the water container, докоснете бутона  за 5 секунди. Демонстрационният режим е активиран.

Почистване и поддръжка



Опасност за здравето вследствие на недостатъчно почистване.

Поради топлина и влага във вътрешността на автоматичната кафемашина е възможно остатъците от кафе да мухлясат и/или остатъците от мляко да се вкиснат и да застрашат здравето.

Почиствайте старателно и редовно автоматичната кафемашина.

Преглед на интервалите за почистване

Препоръчителни интервали за почистване	Какво трябва да почиствам/поддържам?
Всеки ден (в края на деня)	Воден резервоар
	Контейнер за утайка
	Тавичка за оттичане и поставка за отцеждане
1 път седмично (или по-често, ако замърсяването е голямо)	Централен изпускателен блок с интегриран капучинатор
	Кафе група
	Вътрешно пространство под кафе групата и тавичката за оттичане
	Корпус (особено важно непосредствено след отстраняване на котлен камък)
Инсталация за мляко	
1 път месечно	Съд за кафе на зърна и отделение за смляно кафе
	Цедка на водния резервоар
по необходимост	Обезмасляване на кафе групата (с 1 почистваща таблетка)
	Отстраняване на котлен камък от уреда (с 1 таблетка за отстраняване на котлен камък)

Почистване и поддръжка

Почистване на ръка или в съдомиялна машина

Кафе групата **не** е пригодена за миене в миялна машина.

Почиствайте кафе групата само на ръка с топла вода, **без почистващ препарат**.

Следните части трябва да се почистват само **на ръка**:

- Капак от неръждаема стомана на централния изпускателен блок
- Кафе група
- Капак на резервоара за кафе на зърна
- Долен капак с ниша

 Опасност от повреда вследствие на твърде високи температури в съдомиялната машина.

Вследствие на почистването в съдомиялна машина при повече от 55 °C компонентите могат а станат неизползваеми, например да се деформират.

Избирайте за компоненти, подходящи за миене в съдомиялна, само програми за миене с максимална температура 55 °C.

Вследствие на контакта с природните багрила, напр. в морковите, доматите и кетчупа, пластмасовите детайли могат да се оцветят в съдомиялната машина. Това оцветяване няма да окаже влияние на тяхната устойчивост.

Следните компоненти са **пригодени да се почистват в съдомиялна машина**:

- Тавичка за оттичане и капак

- Поставка за отцеждане
- Контейнер за утайка
- Воден резервоар
- Централен изпускателен блок (без капак от неръждаема стомана)
- Капак на отделението за смляно кафе

 Опасност от изгаряне или попарване при допир до нагорещените компоненти или от горещите течности.

При работата е възможно компонентите да се нагорещят силно. Ако бъдат докоснати горещи компоненти, може да се стигне до изгаряния. Изтичащите течности и парата са много горещи и могат да причинят попарвания.

Пазете се от дюзите, когато от тях излизат горещи течности или пара. Изчакайте автоматичната кафемашина да изстине, преди да почиствате уреда.

Вземете под внимание и че водата в тавичката за оттичане може да бъде много гореща.

 Повреди поради навлизаща влага.

Парата на парочистачка може да попадне върху детайли, намиращи се под напрежение, и да предизвика късо съединение.

Не използвайте парочистачка за почистване на автоматичната кафемашина.

Редовното почистване на уреда е много важно, защото остатъците от кафе бързо хващат плесен. Остатъчното мляко може да се пресече и да запуши инсталацията за мляко.

Неподходящи почистващи препарати

Всички повърхности могат да се оцветят или да се променят, ако влязат в контакт с неподходящи почистващи препарати. Всички повърхности са чувствителни на надраскване. Драскотините по стъклените повърхности могат при определени обстоятелства да доведат до счупване на стъклата. Отстранявайте остатъците от почистващи препарати незабавно. Пръските от премахването на котлен камък трябва да се отстранят незабавно.

За да избегнете нараняване на повърхностите, не използвайте при почистването:

- почистващи препарати, съдържащи сода, амоняк, киселини или хлор
- почистващи препарати, съдържащи разтворители
- почистващи препарати за премахване на варовик (неподходящи за почистване на корпуса)
- препарати за почистване на неръждаема стомана
- почистващи препарати за съдомиялни машини (неподходящи за почистване на корпуса)
- препарати за почистване на стъкло
- почистващи препарати за стъклокерамични готварски плотове
- почистващи препарати за фурни
- абразивни почистващи препарати, като прахообразни и течни почистващи препарати, почистващи камъни

- абразивни, твърди гъби, като напр. гъби за почистване на тенджери, четки или използвани гъби, съдържащи остатъци от абразивни средства
- обезмаслителни
- остри метални стъргалки
- стоманена вълна или спирали от неръждаема стомана

Тавичка за оттичане, контейнер за утайка и поставка за отцеждане

Почиствайте тавичката за оттичане и контейнера за утайка **всеки ден**, за да предотвратите образуването на миризми и мухъл.

Контейнерът за утайка се намира в тавичката за оттичане. В контейнера за утайка често има също и остатъчна вода от изплакването.

Автоматичната кафемашина съобщава през дисплея, когато тавичката за оттичане и/или контейнерът за утайка са пълни и трябва да се изпразнят. Тогава изпразнете тавичката за оттичане и контейнера за утайка.



Опасност от изгаряне!

Ако автоматичната кафемашина е била в режим изплакване, изчакайте известно време, преди да извадите тавичката за оттичане от уреда. Водата от изплакването продължава да се изцежда още известно време.

Почистване и поддръжка

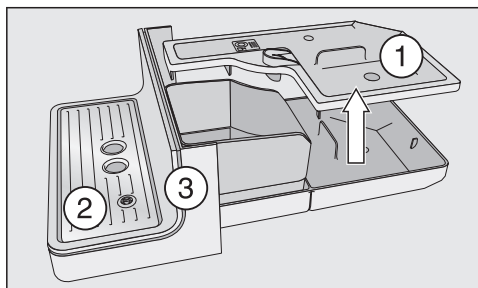

- Извадете внимателно тавичката за оттичане от автоматичната кафемашина. Снемете капака ①.
- Изпразнете тавичката за оттичане и контейнера за утайка.
- Снемете поставката за отцеждане ② и долния капак с нишата ③.
- Почистете всички части.

Почиствайте долния капак с нишата само на ръка с гореща вода и малко препарат за миене. Останалите компоненти са пригодени да се почистват в съдомиялна машина.

- Почистете вътрешността на уреда под тавичката за оттичане.
- Сглобете отново всички части и поставете тавичката за оттичане в автоматичната кафемашина.

Внимавайте тавичката за оттичане да влезе докрай в уреда.

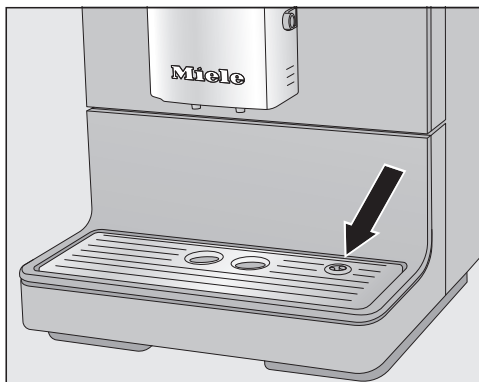

- Вземете под внимание, че поставката за отцеждане трябва да бъде поставена правилно (вижте изображението).
- Почиствайте пространството под автоматичната кафемашина. При изваждане на тавичката за оттичане може да попадне вода под уреда.

Почистване на водния резервоар

Почиствайте водния резервоар ежедневно. Можете веднъж седмично да почиствате водния резервоар в съдомиялната машина.

Внимавайте клапанът, долната повърхност на водния резервоар и поставната площ в автоматичната кафемашина да бъдат чисти. Само така водният резервоар може да се постави правилно.

- Извадете водния резервоар.
- Почистете водния резервоар в съдомиялна машина или на ръка с топла вода и малко препарат за миене. Подсушете водния резервоар.

Почистване и поддръжка

- Внимателно почистете и подсушете поставната площ в автоматичната кафемашина, особено вдлъбнатините.
- Поставете обратно водния резервоар.

Почистване на филтъра на водния резервоар

Почиствайте филтъра на водния резервоар веднъж месечно.

Филтърът на водния резервоар се намира под резервоара.

- Извадете водния резервоар.

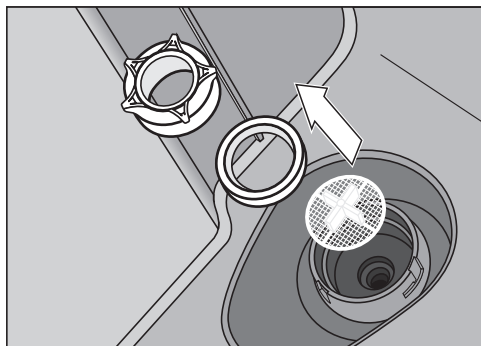

- Отворете предпазната капачка. Извадете уплътнителния пръстен и филтъра.
- Изплакнете отделните части старателно под течаща вода.
- Поставете първо филтъра на водния резервоар (с кръстчето нагоре) и след това уплътнителния пръстен. Затегнете предпазната капачка.
- Поставете водния резервоар.

Централен изпускателен блок

Почиствайте капака от неръждаема стомана на централния изпускателен блок **единствено** на ръка с гореща вода и малко препарат за миене.

Останалите компоненти са пригодени да се почистват в съдомиялна машина.

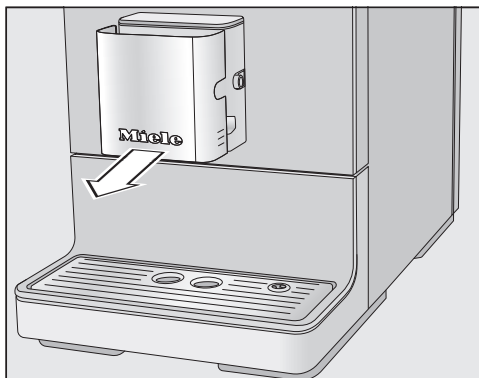

- Снемете капака от неръждаема стомана, като го издърпате напред.

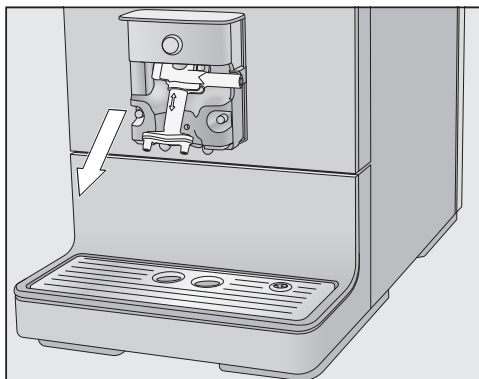

- Извадете изпускателния модул, като го издърпате надолу.

Почистване и поддръжка

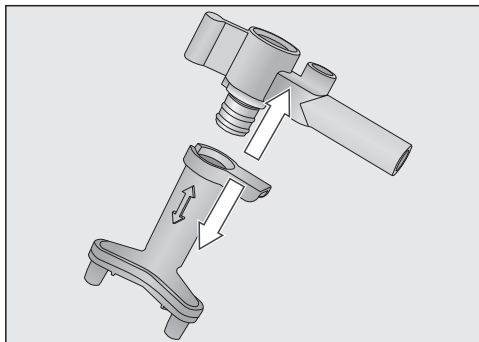

- Отделете горната част с отвора за инсталацията за мляко от дюзите.
- Почистете старателно всички елементи.

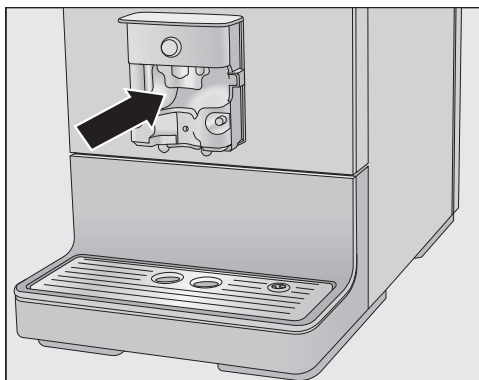

- Почистете повърхността около централния изпускателен блок и дюзите за кафе с влажна попивателна кърпа.

Почистете запушените свързващи елементи на инсталацията за мляко под течаща вода с включената в доставката четка:

- За тази цел пъхнете четката за почистване в свързващия елемент. Започнете да движите четката напред и назад, докато не отстраните всички остатъци от мляко.

Сглобяване на централния изпускателен блок

Изпускателният модул се сглобява по-лесно, когато отделните части преди това са овлажнени с вода.

- Сглобете отново изпускателния модул.
- Поставете изпускателния модул в централния изпускателен блок. Натиснете здраво, докато изпускателният модул влезе неподвижно и се затвори без луфт.
- Поставете покритието от неръждаема стомана отново и пъхнете, ако е необходимо, инсталацията за мляко.

Инсталация за мляко

 **Опасност за здравето** вследствие на недостатъчно почистване. Млякото по природа съдържа микроорганизми. Поради топлина и влага във вътрешността на автоматичната кафемашина е възможно остатъците от тези микроорганизми да се размножат, напр. остатъците от мляко да се вкиснат, и да застрашат здравето.

Почиствайте млекопроводните елементи старателно и редовно.

Инсталацията за мляко на автоматичната кафемашина трябва да се чисти приблизително на всеки 5 дни.

Имате две възможности да почистите инсталацията за мляко:

- Можете да снемете централния изпускателен блок с капучинатора, да го разглобите и да го почистите в миялната машина или на ръка с топла вода и малко препарат за миене (вижте “Централен изпускателен блок с интегриран капучинатор”).

Почистване и поддръжка

- Или почистете инсталацията за мляко с програмата за поддръжка Clean the milk pipework и почистващ препарат за инсталации за мляко (вижте “Програми за поддръжка” – “Почистване на инсталацията за мляко”).

Съвет: Ние препоръчваме да приемате, допълнително към обичайното седмично почистване, и алтернативната възможност за почистване веднъж месечно. Ако например почиствате машината през седмицата на ръка, тогава следва да почиствате веднъж месечно с програмата за поддръжка Clean the milk pipework. При такава комбинация инсталацията за мляко се почиства оптимално.

В случай че сте отделили свързващия елемент от инсталацията за мляко: при сглобяването обърнете внимание на това, че по-малката и по-тънка страна на свързващия елемент трябва да бъде избутана в маркуча.

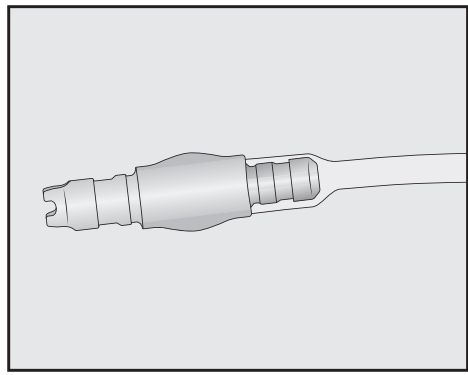

Почистване на контейнера за кафе на зърна и на отделението за смляно кафе

⚠ Опасност от нараняване от металчката!

Преди почистването на контейнера за кафе на зърна, извадете щепсела, за да изключите кафе машината от електрическата мрежа.

Кафените зърна съдържат мазнини, които се отлагат по стените на контейнера за кафе на зърна и могат да възпрепятстват потока на зърната. Затова почиствайте редовно контейнера за кафе на зърна със суха, мека кърпа.

- Отворете контейнера за кафе на зърна.
- Отстранете наличните кафени зърна.
- Почистете контейнера за кафе на зърна със суха, мека кърпа.

Сега можете отново да сипете кафени зърна в контейнера за кафе на зърна.

При необходимост почистете отделението за смляно кафе:

- Отворете отделението за смляно кафе и отстранете наличните остатъци от смляно кафе.

Съвет: За да отстраните засъхналите остатъци от смляно кафе, почистете контейнера за кафе на зърна и отделението за смляно кафе с прахосмукачка.

Почистване и поддръжка

Почистване на корпуса

Повърхностите могат да се оцветят или да се променят, ако замърсяванията им въздействат по-дълго или ако влязат в контакт с неподходящи почистващи препарати.

Отстранявайте замърсяванията по корпуса веднага.

Пръските от премахването на котлен камък трябва да се избършат незабавно.

- Изключете кафе машината.
- Почиствайте лицевия панел на уреда с чиста попиваща кърпа, препарат за почистване и топла вода.
- Подсушете повърхностите с мека кърпа.

Съвет: Можете да почиствате корпуса и с универсалната микрофибърна кърпа на Miele.

Извикване на меню Maintenance

В меню Maintenance намерете програмата за поддръжка. Пуснете съответната програма за поддръжка, когато получите съобщение на дисплея да го направите.

- Докоснете сензорния бутон '≡.
- Изберете Maintenance и потвърдете с OK.

Сега можете да изберете програма за поддръжка.

Изплакване на уреда

Когато сте приготвили напитка с кафе, при изключване автоматичната машина изплаква всички тръбопроводи. Можете и ръчно да стартирате Rinse the appliance.

Изплакване на инсталацията за мляко

Млечните остатъци могат да запушат инсталацията за мляко. Затова инсталацията за мляко трябва да се изплаква редовно. Когато се приготвя мляко, най-късно при изключването на машината се появява инструкция да сложите инсталацията за мляко в поставката за отцеждане.

Можете да изплакнете инсталацията за мляко и ръчно.

- Докоснете сензорния бутон '≡.
- Изберете Maintenance | Rinse the milk pipework и потвърдете с OK.

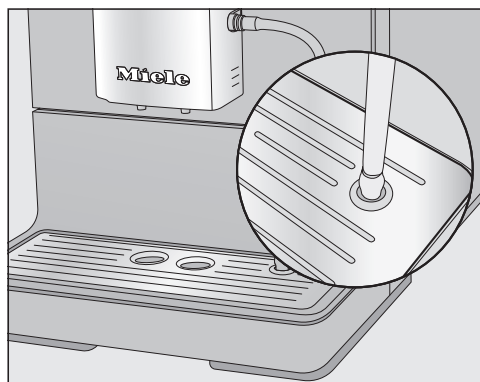

- Когато получите тази инструкция, пхнете инсталацията за мляко в десния отвор на поставката за отцеждане.
- Потвърдете с OK.

Инсталацията за мляко се изплаква.

Почистване на инсталацията за мляко с програмата за поддръжка

За оптимално почистване препоръчваме препарата на Miele за почистване на инсталации за мляко. Прахообразният препарат за почистване на

инсталации за мляко е разработен специално за автоматичните кафемашини на Miele и благодарение на него се избягват евентуални повреди при почистване.

Можете да закупите почистващия препарат за инсталации за мляко в интернет магазина на Miele, сервиза на Miele или от Вашия специализиран търговец на Miele.

Програмата за поддръжка Clean the milk pipework продължава около 10 минути.

- Докоснете сензорния бутон \equiv .
- Изберете Maintenance | Clean the milk pipework.

Процесът на почистване не може да се прекъсва. Процесът трябва да се осъществи докрай.

- Потвърдете с *OK*.

Процесът се стартира.

- Следвайте указанията, които се появяват на дисплея.

Приготвяне на почистващ разтвор:

- Разтворете праха за почистване в съд с 200 ml хладка вода. Бъркайте разтвора с лъжица, докато прахът не се разтвори изцяло.

Извършване на почистването:

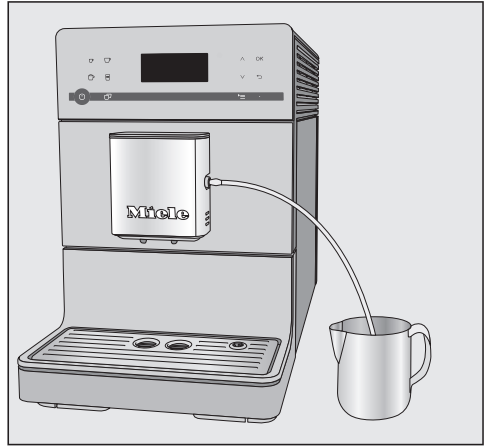

- Сложете съда до автоматичната кафемашина и сложете тръбичката на инсталацията за мляко в почистващия разтвор. Внимавайте тръбичката на инсталацията за мляко да бъде потопена достатъчно надълбоко в почистващия разтвор.
- Потвърдете с *OK*.
- Следвайте новите указания, които се появяват на дисплея.

След изплакването процесът на почистване приключва.

Съвет: Измийте евентуалните остатъци от почистващата течност от инсталацията за мляко под течаща вода.

Обезмасляване на модула за приготвяне

В зависимост от масленото съдържание на използвания вид кафе модулът за приготвяне може да се запуши сравнително бързо. За ароматни кафени напитки и безпроблемно функциониране на кафе машината модулът за приготвяне трябва да се обезмаслява редовно.

Почистване и поддръжка

За оптимално почистване препоръчваме да се използват почистващите таблетки на Miele. Тези почистващи таблетки за обезмасляване на модула за приготвяне са разработени специално за кафе машините на Miele и благодарение на тях се избягват евентуални повреди при почистване. Можете да закупите почистващите таблетки в интернет магазина на Miele, от отдела за обслужване на клиенти на Miele или от Вашия специализиран търговец на Miele.

След 200 порции на дисплея се появява съобщение за обезмасляване на кафе групата.

■ Потвърдете съобщението с **OK**.

Съобщението се появява на равни интервали от време. Когато бъде достигнат максималният брой напитки, автоматичната кафемашина се блокира.

Обезмасляване на кафе групата

Не могат да се приготвят напитки и на дисплея се появява съобщението
Degrease the brew unit and clean the interior of the machine.

Процесът на почистване не може да се прекъсва. Процесът трябва да се осъществи докрай.

■ Потвърдете с **OK**.

Програмата за поддръжка се стартира.

■ Следвайте указанията, които се появяват на дисплея.

Почистване на кафе групата и вътрешността

Почиствайте кафе групата само **на ръка** с топла вода, **без почистващ препарат**. Движещите се части на кафе групата са смазани. Почистващите препарати могат да повредят кафе групата.

За добър вкус на кафето и за предотвратяване на образуването на микроорганизми снемайте и почиствайте кафе групата веднъж седмично под течаща вода.

На дисплея се появява Remove the brew unit. Clean the interior of the machine. Rinse the brew unit by hand and refit it with a cleaning tablet in it..

■ Отворете вратата на уреда.

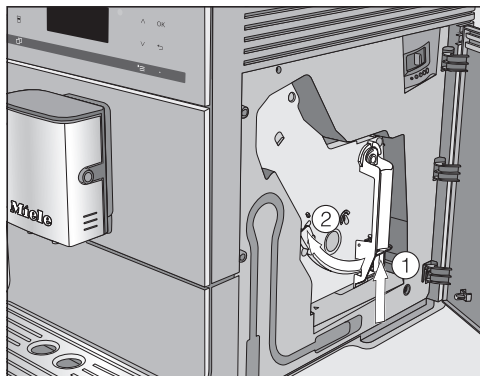

■ Натиснете и задръжте натиснат бутон в долната част на дръжката на кафе групата ①, като при това завъртите дръжката наляво ②.

■ Извадете внимателно кафе групата от автоматичната кафемашина.

Когато извадите кафе групата, **не** променяйте позицията на дръжката ѝ.

Почистване и поддръжка

- Почиствайте кафе групата **на ръка под течаща топла вода**, без почистващ препарат.

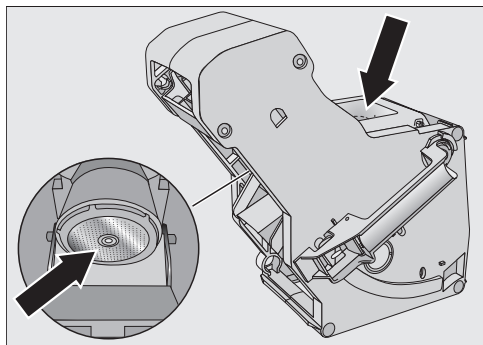

- Отстранете остатъците от кафе от ситата (вижте стрелките).
- Подсушете фунията, за да не залепне по нея смляно кафе при следващото приготвяне на кафе.

⚠ Опасност за здравето вследствие на недостатъчно почистване. Влажните остатъци от смляно кафе във вътрешността могат да мухлясат и да застрашат здравето. Отстранявайте остатъците от смляно кафе регулярно и почиствайте вътрешността.

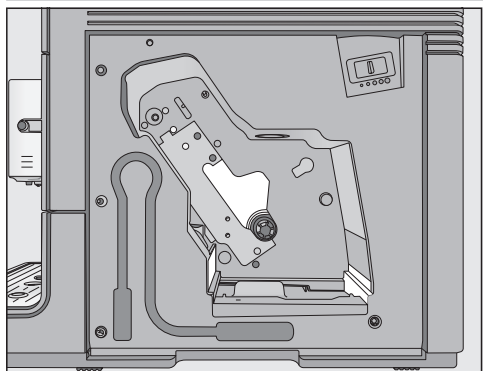

- Почистете вътрешността на автоматичната кафемашина. Обърнете внимание, че местата, които са от-

белязани на изображението в светъл цвят, трябва да се почистват особено старателно.

Съвет: Отстранявайте сухите остатъци от смляното кафе с прахосмукачка.

Добавете таблетка почистващ препарат в кафе групата

На дисплея се появява: Insert brew unit containing tablet.

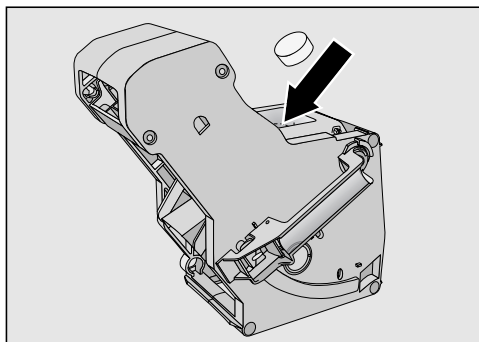

- Сложете почистващата таблетка отгоре в кафе групата (вижте стрелката).
- Поставете кафе групата с почистващата таблетка в автоматичната кафемашина.

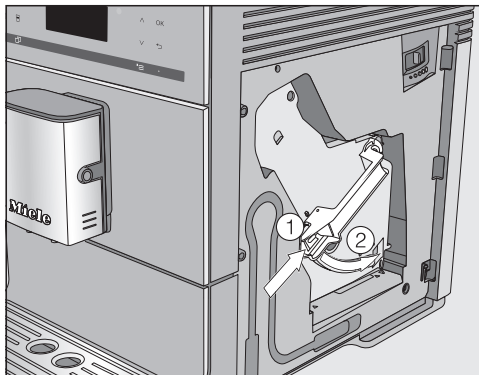

- Натиснете бутона в долната част на дръжката на кафе групата ①, като при това завъртите дръжката надясно ②.

Почистване и поддръжка

- Затворете вратата на уреда.
- Следвайте новите указания, които се появяват на дисплея.

Процесът на почистване е приключил, когато на дисплея се появи менюто на напитките.

Отстраняване на котления камък от уреда

Опасност от повреда поради пръски от разтвора за отстраняване на котлен камък.

Чувствителни повърхности и/или естествени подове могат да се повредят.

Отстранявайте евентуални пръски при отстраняване на котлен камък.

В автоматичната кафемашина може да се образува котлен камък вследствие на експлоатацията. Колко бързо по уреда може да се образува котлен камък, зависи от твърдостта на използваната вода. Остатъците от котлен камък трябва да се отстраняват редовно.

Уредът ще Ви води в процеса на отстраняване на котления камък. На дисплея се появяват различни съобщения, например с указание да изпразните тавичката за оттичане или да напълните водния резервоар.

Отстраняването на котления камък е **принудително** и продължава около 15 минути.

Автоматичната машина за кафе Ви приканва своевременно от дисплея да почистите уреда от котления камък. На дисплея се появява No. of uses until "Descaling": 50. Автоматичната машина за кафе показва броя на оставащи-

те напитки до задължителното отстраняване на котления камък при всяко приготвяне на напитка.

- За да потвърдите съобщението, докоснете **OK**.

Когато броят на оставащите напитки стане 0, автоматичната кафемашина се блокира.

Ако не искате да почистите автоматичната кафемашина от котления камък точно в този момент, можете да я изключите. Можете да пригответе напитки обаче едва след отстраняване на котления камък.

Отстраняване на котлен камък след получаване на съобщение на дисплея

На дисплея се появява съобщението *Descal the appliance.*

Процесът на отстраняване на котлен камък не може да бъде прекъснат. Процесът трябва да се осъществи докрай.

- Потвърдете с **OK**.

Процесът се стартира.

- Следвайте указанията, които се появяват на дисплея.

Когато на дисплея се появи *Fill the water container with lukewarm water and descaling agent up to the ☞ symbol and replace it*, процедирайте по следния начин.

За оптимално премахване на котлен камък препоръчваме да се използват таблетките за премахване на котлен камък на Miele.

Таблетките за премахване на котлен камък са разработени специално за кафе машините на Miele.

Почистване и поддръжка

Други препарати за премахване на котлен камък, които освен лимонена киселина съдържат и други киселини и/или нежелани съставки, като например хлориди, могат да повредят продукта. Освен това при неспазване на концентрацията на разтвора за премахване на котлен камък желаният ефект не може да бъде гарантиран.

Можете да закупите таблетките за премахване на котлен камък в интернет магазина на Miele, от отдела за обслужване на клиенти на Miele или от Вашия специализиран търговец на Miele.

За един процес на отстраняване на котлен камък се нуждаете от **1** таблетка.

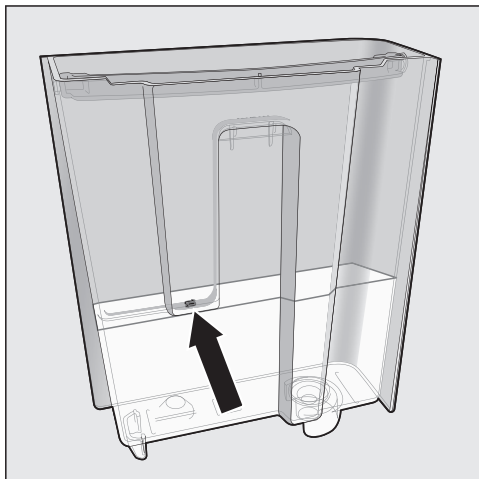

- Сложете във водата **1** таблетка за отстраняване на котлен камък.
- Напълнете водния резервоар с хладка вода до маркировката \mathcal{E} .

При приготвяне на препаратите за отстраняване на котлен камък спазвайте точните съотношения. Налейте зададеното количество вода във водния резервоар. В противен случай отстраняването на котлен камък няма да бъде пълно.

Отстраняване на котлен камък

- Поставете обратно водния резервоар.
- Следвайте новите указания, които се появяват на дисплея.

Когато на дисплея се появи Rinse out, refill and insert the water container. Close the door:

- Измийте старателно водния резервоар с чиста вода. Внимавайте във водния резервоар да **не** останат остатъци от препаратите за отстраняване на котлен камък. Напълнете водния резервоар с чиста питейна вода до маркировката \mathcal{E} .

Процесът на отстраняване на котлен камък е приключил, когато на дисплея се появи менюто на напитките.

Какво да правим, когато ...

Можете сами да отстраните повечето неизправности и грешки, които могат да възникнат при ежедневните операции. В много случаи можете да спестите време и пари, като не се налага да се обаждате на сервиза.

На интернет страница www.miele.com/service ще получите информация за самостоятелното отстраняване на неизправности.



Таблиците по-долу ще Ви помогнат да откриете и отстраните причините за неизправност или грешка.



Съобщения на дисплея

Съобщенията за грешка трябва да бъдат потвърдени с *OK*. Това означава, че съобщението може да се появи повторно на дисплея дори когато грешката е отстранена.

Следвайте инструкциите на дисплея, за да отстраните “неизправността”.

Ако след това съобщението за грешка се появи отново, обадете се в сервиза.

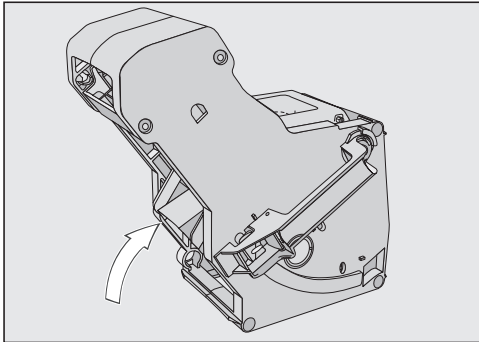
Проблем	Причина и отстраняване
F1, F2, F80, F82	Налице е вътрешна повреда. ■ Изключете автоматичната кафемашина с бутона за включване/изключване  . Изчакайте около един час, преди отново да включите уреда.
F41, F42, F74, F77, F235, F236	Налице е вътрешна повреда. ■ Изключете автоматичната кафемашина с бутона за включване/изключване  . Изчакайте около 2 минути, преди отново да включите уреда.
F10, F17	Не се засмуква или се засмуква прекалено малко вода. ■ Извадете водния резервоар. Напълнете във водния резервоар прясна питейна вода. ■ Извадете и почистете цедката на водния резервоар (вижте глава “Почистване и поддръжка”, раздел “Изваждане и почистване на цедката на водния резервоар”).

Проблем	Причина и отстраняване
<p>F73 или Check the brew unit</p>	<p>Модулът за приготвяне не може да се върне в основното положение.</p> <ul style="list-style-type: none">■ Изключете кафе машината с бутона за включване/изключване .■ Извадете щепсела на кафе машината от контакта. Изчакайте две минути, преди отново да включите щепсела.■ Извадете модула за приготвяне и го почистете под течаща вода.  <ul style="list-style-type: none">■ Поставете улея за кафето на модула за приготвяне в основното положение.■ Не поставяйте модула за приготвяне. Затворете вратата на уреда и включете кафе машината с бутона за включване/изключване . <p>Задвижването на модула за приготвяне се инициализира и се придвижва в основното положение.</p> <ul style="list-style-type: none">■ Когато се покаже съобщението Insert the brew unit, поставете модула за приготвяне отново в уреда. Затворете вратата на уреда.





Какво да правим, когато ...

Проблем	Причина и отстраняване
Too much ground coffee	<p>Отделението за смляно кафе е препълнено. При сипване на повече от две равни кафени лъжичи смляно кафе в отделението за смляно кафе, кафе групата не може да го тампира. Смляното кафе се изхвърля в контейнера за утайка и на дисплея се появява съобщение за грешка.</p> <ul style="list-style-type: none">■ Изключете автоматичната кафемашина с бутона за включване/изключване .■ Извадете кафе групата и я почистете (вижте “Обезмасляване на кафе групата и почистване на вътрешността”).■ Почистете вътрешността на автоматичната кафемашина от смляното кафе с прахосмукачка.■ Сипете максимално 12 g смляно кафе в отделението за смляно кафе.

Неочаквано поведение на автоматичната кафемашина

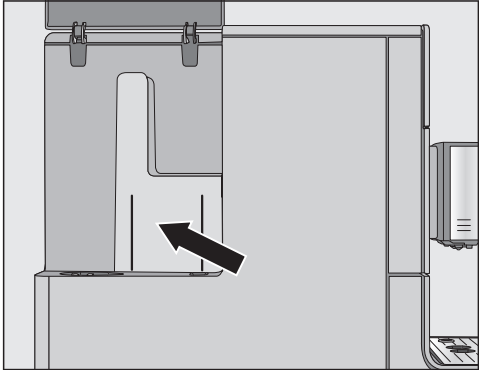
Проблем	Причина и отстраняване
Дисплеят остава тъмен, когато автоматичната кафемашина се включи с бутона включване/изключване ☺.	<p>Бутонът за включване/изключване ☺ не е бил докоснат достатъчно.</p> <ul style="list-style-type: none"> ■ Докоснете вдлъбнатината на бутона за включване/изключване ☺ и задръжте най-малко за три секунди.
	<p>Щепселът на захранващия кабел не е пъхнат докрай в контакта.</p> <ul style="list-style-type: none"> ■ Пъхнете щепсела на захранващия кабел в контакта.
	<p>Предпазителят на електрическата инсталация е сработил, защото автоматичната кафемашина, напрежението в жилището или друг уред са неизправни.</p> <ul style="list-style-type: none"> ■ Извадете щепсела на автоматичната кафемашина от контакта. ■ Свържете се с електротехник или с центъра за обслужване на клиенти.
Кафе машината внезапно се изключва.	<p>Фабрично настроеното предварително време за изключване (20 минути) или програмираното от Вас време за изключване е изтекло.</p> <ul style="list-style-type: none"> ■ При необходимост настройте времето за изключване отново (вижте глава “Настройки”, раздел “Таймер”).
	<p>Мрежовият щепсел не е поставен правилно в контакта.</p> <ul style="list-style-type: none"> ■ Включете мрежовия щепсел в контакта.
Сензорните бутони не реагират. Автоматичната кафемашина вече не изпълнява команди.	<p>Налице е вътрешна повреда.</p> <ul style="list-style-type: none"> ■ Прекъснете електрозахранването, като извадите щепсела на автоматичната машина за кафе от контакта или изключите предпазителя на инсталацията на жилището.
Информацията на дисплея не се вижда или се вижда лошо.	<p>Настроена е твърде ниска яркост на дисплея.</p> <ul style="list-style-type: none"> ■ Променете тази настройка (вижте “Настройки”).

Какво да правим, когато ...

Проблем	Причина и отстраняване
<p>Водният резервоар е празен. Съобщението Fill and replace the water container не се показва.</p>	<p>Между водния резервоар и стената на корпуса има капки вода или тази зона е влажна (вижте изображението).</p>  <ul style="list-style-type: none"> ■ Подсушете зоната. Извадете водния резервоар, за да долеете вода. <p>По стените на водния резервоар има прекалено много остатъчна влага, напр. се е образувал био-филм. Или по водния резервоар има котлен камък, има например варовити отлагания.</p> <ul style="list-style-type: none"> ■ Почиствайте водния резервоар ежедневно.
<p>Появява се Fill and replace the water container, въпреки че водният резервоар е пълен и поставен.</p>	<p>Водният резервоар не е поставен правилно в уреда.</p> <ul style="list-style-type: none"> ■ Извадете водния резервоар и го поставете отново. <p>При отстраняване на котления камък водният резервоар не е бил коректно напълнен или поставен.</p> <ul style="list-style-type: none"> ■ Напълнете го до маркировката  и отново стартирайте процеса на отстраняване на котления камък.
<p>След включване се показва Fill and replace the water container, въпреки че резервоарът е пълен и поставен. Уредът не изплаква.</p>	<p>По кафе машината се е натрупал котлен камък.</p> <ul style="list-style-type: none"> ■ Изключете кафе машината с бутона за включване/изключване . Изчакайте около един час. ■ Включете уреда отново. Когато се покаже Heating up, докоснете сензорния бутон  и изберете Descal the appliance. ■ Премахнете котления камък от кафе машината.

Какво да правим, когато ...

Проблем	Причина и отстраняване
<p>След включване се показва Empty the drip tray and the waste container, въпреки че и двете са изпразнени.</p>	<p>Това не е повреда. Когато тавичката за изкапване и контейнерът за утайка бъдат изпразнени, след като кафе машината е била изключена, вътрешният брояч не се нулира. На дисплея се показва съобщението Empty the drip tray and the waste container, въпреки че тавичката за изкапване и контейнерът за утайка все още не са максимално напълнени.</p>
<p>От централния изпускателен блок не излизашито мляко, нито млечна пена.</p>	<p>Инсталацията за мляко е запушена. <ul style="list-style-type: none"> ■ Почистете старателно централния изпускателен блок, особено капучинатора и свързващите елементи на инсталацията за мляко с четката за почистване. </p>
<p>Въпреки че тавичката за оттичане е празна, на дисплея се появява Empty the drip tray and the waste container.</p>	<p>Това не е повреда. Тавичката за оттичане не е извадена наистина и/или е поставена твърде бързо обротно.</p>
<p>Появява се Empty the drip tray and the waste container, въпреки че и двете са поставени.</p>	<p>Тавичката за оттичане не е поставена правилно и затова сензорът не я долавя. <ul style="list-style-type: none"> ■ Изпразнете тавичката за оттичане и контейнера за утайка. Сглобете отново всички части и поставете тавичката за оттичане в автоматичната кафе-машина, като я пхнете докрай. </p>
<p>Тавичката за оттичане или контейнерът за утайка са препълнени или преливат, въпреки че са били изпразнени след всяка инструкция на дисплея.</p>	<p>Това не е повреда. Вероятно тавичката за оттичане и контейнерът за утайка са били извадени, без да бъдат изпразнени, или вратичката на уреда е била отворена, без тавичката и контейнерът да бъдат изпразнени. При изваждане на тавичката за оттичане или при отваряне на вратичката на уреда вътрешният брояч на изпразванията на тавичката за оттичане и на контейнера за утайка се нулира. <ul style="list-style-type: none"> ■ Извадете тавичката за оттичане и контейнера за утайка и при необходимост ги изпразнете. </p>

Какво да правим, когато ...

Проблем	Причина и отстраняване
Въпреки че контейнерът за кафе на зърна е бил току що напълнен, се показва съобщението Fill the bean container.	<p>Това не е повреда.</p> <ul style="list-style-type: none">■ Потвърдете съобщението с <i>OK</i>. <p>В мелачката не падат достатъчно кафени зърна. Тъмно изпечено кафе ли ползвате? Много тъмно изпеченото кафе често е маслено. Тези мазнини могат да се отложат по стените на контейнера за кафе на зърна и да възпрепятстват потока на зърната.</p> <ul style="list-style-type: none">■ Пригответе напитка с кафе и наблюдавайте дали кафените зърна в контейнера за кафе на зърна се плъзгат надолу.■ Когато използвате тъмно изпечено, маслено кафе, почиствайте контейнера за кафе на зърна често. <p>Пробвайте евентуално друг вид кафе, който е с по-ниска масленост.</p>
Автоматичната кафемашина не изплаква при включване.	<p>Това не е повреда.</p> <p>Когато автоматичната кафемашина вече е достигнала експлоатационната температура, изплакването на тръбопроводната система не се задейства при включване.</p>

Проблем	Причина и отстраняване
<p>Приготвянето на напитки с кафе многократно бива прекъснато и се показва съобщението Fill the bean container.</p>	<p>Това не е повреда. Модулът за приготвяне не регистрира наличието на смляно кафе. Определени видове кафе създават малък обем смляно кафе. Най-често степента на смилане е настроена за прекалено фино смилане, а количеството кафе е настроено на минимална степен.</p> <ul style="list-style-type: none"> ■ Потвърдете съобщението с <i>ОК</i>. <p>Ако кафето е прекалено силно или е прекалено горчиво на вкус за Вас, изпробвайте друг вид кафе.</p> <p>Ако съобщението се показва при приготвянето на всички специалитети с кафе:</p> <ul style="list-style-type: none"> ■ настройте степента на смилане на малко по-едро смилане (вижте “Степен на смилане”). ■ Изберете по-голямо количество кафе. <p>Вземете под внимание и евентуално променените напитки в “Профили”.</p> <hr/> <p>Ако съобщението се показва само при приготвянето на избрани специалитети с кафе:</p> <ul style="list-style-type: none"> ■ Проверете настройките на количеството кафе за конкретния специалитет с кафе (вижте “Количество кафе”). Изберете по-голямо количество кафе. ■ При необходимост настройте и степента на смилане на малко по-едро смилане.
<p>Процесът на отстраняване на котления камък е бил стартиран неволно.</p>	<p>Процесът на отстраняване на котления камък не може да бъде прекъснат след докосване на <i>ОК</i>. Процесът трябва да се осъществи докрай. Това е защитна настройка, за да може автоматичната кафемашина да се почисти от котления камък докрай. Това е много важно за дългия експлоатационен живот и изправността на вашата автоматична кафемашина.</p> <ul style="list-style-type: none"> ■ Отстранете котления камък от автоматичната кафемашина (вижте “Отстраняване на котления камък от уреда”).

Какво да правим, когато ...

Проблем	Причина и отстраняване
<p>При пускане на мляко то започва да пръска. По време на приготвянето се чува съскащ шум.</p> <p>Въпреки че трябва да бъде приготвена млечна пяна, от централния изпускателен блок тече само горещо мляко.</p>	<p>Температурата на използваното мляко е твърде висока. Добра млечна пяна се приготвя само със студено мляко ($< 10\text{ }^{\circ}\text{C}$).</p> <ul style="list-style-type: none">■ Проверете температурата на млякото. <p>Централният изпускателен блок с интегрирания капучинатор не е монтиран правилно и засмуква въздух. Или са запушени дюзите.</p> <ul style="list-style-type: none">■ Проверете дали централният изпускателен блок е монтиран правилно. Внимавайте всички части да бъдат свързани плътно една към друга.■ При необходимост почистете централния изпускателен блок.
	<p>Инсталацията за мляко, свързващите елементи или засмукващата инсталация са запушени.</p> <ul style="list-style-type: none">■ Внимателно почистете частите.
	<p>Дюзата за пара в централния изпускателен блок е запушена.</p>  <p>Пъхнете четката за почистване максимално 1 cm в дюзата за пара.</p> <ul style="list-style-type: none">■ Почистете дюзата за пара с четката за почистване.

Какво да правим, когато ...

Проблем	Причина и отстраняване
<p>По капака на тавичката за оттичане и във вътрешността на кафе групата има смляно кафе.</p>	<p>Това не е повреда. При движението на кафе групата по време на процеса на приготвяне на запарката може да е паднало малко кафе отстрани. Използваният сорт кафе, степента на смилане и количеството за смилане също оказват влияние върху количеството. Важно! Почиствайте редовно вътрешността на автоматичната кафемашина, за да предотвратите появата на мухъл или други подобни образувания. Проверете дали количеството кафе, което се смила за една доза, евентуално не е настроено твърде високо.</p>
<p>Вътрешната страна на капака на резервоара за кафе на зърне е много влажна. Виждат се водни капчици.</p>	<p>Приготвяли сте много напитки една след друга и отделението за смляно кафе не е затворено или не е затворено правилно. От кафе групата през отделението за смляно кафе излиза водна пара и се отлага като конденз върху капака. ■ Поставете капака на отделението за смляно кафе така, че да го затвори добре.</p>
<p>На повърхността под автоматичната кафемашина се събира вода от кафето.</p>	<p>Това не е повреда! При изваждане на тавичката за оттичане под уреда може да попадне вода. Почиствайте редовно повърхността под автоматичната кафемашина.</p>
<p>Дисплеят е осветен, но автоматичната кафемашина не нагрява и не приготвя напитки. Не можете да изключите автоматичната кафемашина.</p>	<p>Активиран е демонстрационният режим за презентиране на автоматичната кафемашина в магазини или в изложбени зали. ■ Деактивирайте демонстрационния режим.</p>

Какво да правим, когато ...

Незадоволителен резултат

Проблем	Причина и отстраняване
Кафето не е достатъчно горещо.	Порцелановата чаша не е била предварително подгрята. Колкото по-малка е порцелановата чаша и колкото по-дебели са стените ѝ, толкова по-важно е предварителното подгряване. ■ Подгрейте чашата, например с гореща вода.
	Температурата на запарване е прекалено ниска. ■ Настройте температурата на запарване на по-висока степен.
	Ситата на кафе групата са запушени. ■ Извадете кафе групата и я почистете на ръка. ■ Обезмаслете кафе групата.
Времето на загреване е по-дълго. Количеството вода вече не е оптималното и автоматичната машина е с по-малък капацитет. Кафето изтича много бавно от централния изпускателен блок.	По автоматичната кафемашина се е образувал котлен камък. ■ Отстранете котления камък от автоматичната кафемашина.
От централния изпускателен блок не изтича кафе. Или кафето излиза само през едната дюза.	Централният изпускателен блок е запушен. ■ Изплакнете тръбите за кафе (вижте “Почистване и поддръжка – Изплакване на уреда”). ■ Ако и след това кафената напитка не тече или излиза само от едната страна, почистете дюзите с четката за почистване.
Консистенцията на млечната пяна не е добра.	Температурата на млякото е прекалено висока. Добра млечна пяна се приготвя само със студено мляко (< 10 °C). ■ Контролирайте температурата на мляко в съда за мляко.
	Тръбите за мляко са запушени. ■ Почистете старателно централната дюза и тръбите за мляко с четката за почистване.

Какво да правим, когато ...

Проблем	Причина и отстраняване
<p>При смилането на зърната кафе се чува посилен шум от обикновено.</p>	<p>По време на меленето резервоарът за кафени зърна е бил изпразнен.</p> <ul style="list-style-type: none"> ■ Напълнете резервоара с пресни кафени зърна. <p>Сред кафените зърна е възможно да има чужди тела, напр. пластмаса или камъчета.</p> <ul style="list-style-type: none"> ■ Изключете незабавно автоматичната машина за кафе. Свържете се със сервиза.
<p>Кафето изтича прекалено бързо в чашата.</p>	<p>Кафето е прекалено едро смяляно.</p> <ul style="list-style-type: none"> ■ Настройте степента на смилане на по-fino смилане (вижте “Степен на смилане”).
<p>Кафето изтича прекалено бавно в чашата.</p>	<p>Кафе групата е запушена.</p> <ul style="list-style-type: none"> ■ Обезмаслете кафе групата (вижте глава “Почистване и поддръжка”, раздел “Обезмасляване на кафе групата и почистване на вътрешността”).
<p>Кафето или еспресото не образуват пяна.</p>	<p>Зърната кафе не са пресни. Ако изпечените зърна кафе бъдат съхранявани твърде дълго отворени, въглеродният диоксид излиза малко по малко от зърната кафе. Затова при приготвянето вече не се образува пяна.</p> <p>Разбира се, можете да продължите да използвате зърната кафе.</p>

Транспортиране



Ако няма да използвате автоматичната кафемашина за по-продължителен период от време или искате да я транспортирате на по-дълги разстояния, трябва да подготвите уреда за това време по следния начин:

- Изпразнете и почистете резервоара за кафе на зърна
- Изпразнете и почистете водния резервоар
- Изпарете машината
- Почистете вътрешността ѝ
- Опаковайте я надеждно

Изпаряване на автоматичната кафемашина

Преди да приберете автоматичната кафемашина за по-продължителен период от време или да я транспортирате, особено при температури под нула градуса, трябва да изпарите уреда.

При изпаряването се отстранява наличната вода от системата, за да се предотвратят повреди от вода и замръзване в уреда.

- Изключете автоматичната кафемашина с бутона за включване/изключване .
- Докоснете сензорния бутон .
- Докоснете двукратно сензорния бутон .

На дисплея се появява Evaporate.

- Изберете Yes и потвърдете с OK.
- Следвайте указанията, които се появяват на дисплея.

 Опасност от изгаряне от повърхността или парата на дюзите. Горещата водна пара може да причини попарвания. Пазете се от дюзите, когато от тях излизат пара или горещи течности. Не докосвайте нагорещените части на машината.

Когато на дисплея се появи Process finished и дисплеят угасне, изпаряването е приключило.

- Извадете щепсела от контакта, за да изключите автоматичната кафемашина от електрическата мрежа.
- Почистете тавичката за оттичане и контейнера за утайка.

Надеждно опаковане на кафе машината

Опаковайте уреда само ако е чист и сух. Остатъците от смляно кафе могат да надраскат повърхностите. Освен това остатъците от кафе, мляко и вода благоприятстват развитието на микроби.

Използвайте оригиналната опаковка, за да опаквате кафе машината.

Сложете в кутията и ръководството за употреба. Така то ще Ви бъде подръка, когато поискате да използвате кафе машината отново.

Център за обслужване на клиенти и гаранция

На интернет страница www.miele.com/service ще получите информация за самостоятелното отстраняване на неизправности и за резервни части на Miele.

Гаранция

Гаранционният срок е 2 години.

Повече информация можете да намерите в доставените с машината гаранционни условия.

Контакт при неизправности

При неизправности, които не можете да отстраните сами, уведомете например Вашия специализиран търговец на Miele или сервиза на Miele.

Можете да запазите час в сервиза на Miele онлайн на адрес www.miele.bg/service.

Информацията за връзка със сервиза на Miele ще откриете в края на този документ.

Сервизът се нуждае от идентификатора на модела и фабричния номер (фабр./сериен номер/N^o). Данните ще намерите на табелката с данни.



Акcesoари

Тези продукти и други акcesoари можете да закупите в интернет магазина на Miele, сервиза на Miele или от вашия специализиран Miele магазин.

Акcesoари, включени в доставката

- **Стартов комплект “Препарати Miele за поддръжка на уреда”**
В зависимост от модела в доставката са включени различни почистващи препарати.
- **Почистваща четка**
напр. за почистване на инсталацията за мляко

Допълнително закупвани акcesoари

В асортимента на Miele се предлагат редица помощни акcesoари и препарати за почистване и поддръжка, предназначени за автоматичната кафемашина.

- **Универсална микрофибърна кърпа**
за отстраняване на следи от пръсти и леки замърсявания
- **Почистващ препарат за инсталацията за мляко**
за почистване на системата за мляко
- **Таблетки за почистване**
за обезмасляване на кафе групата
- **Таблетки за отстраняване на котлен камък**
за отстраняване на котления камък от инсталацията за вода
- **CJ Jug 1,0 l**
термос за кафе или чай (функция на кана)
- **Резервоар за мляко с капачка**
за съхранение и приготвяне на мляко
- **Black Edition One for all на Miele**
цели кафени зърна – перфектно за приготвяне на еспресо, кафе крема и кафени специалитети с мляко
- **Black Edition Espresso на Miele**
цели кафени зърна – перфектно за приготвяне на еспресо
- **Black Edition Café Crema на Miele**
цели кафени зърна – перфектно за приготвяне на кафе
- **Black Edition Decaf на Miele**
цели кафени зърна – перфектно за приготвяне на всички безкофеинови кафени специалитети

Серийно кафе машината е “готова за включване” за свързване към защитен контакт.

Поставете кафе машината така, че контактът да е достъпен свободно. Ако контактът не е свободно достъпен, тогава се уверете, че от страната на инсталацията има устройство за разединяване на всеки полюс.

 Опасност от пожар вследствие на прегряване.

Използването на кафе машината с разклонители или удължители за захранване може да доведе до претоварване на кабелите.

От съображения за безопасност не използвайте разклонители, удължители за захранване, адаптери и/или така наречените енергоспестяващи щекери.

Електрическата инсталация трябва да е изпълнена съгласно VDE 0100.

От съображения за сигурност препоръчваме употребата на прекъсвач на остатъчен ток (RCD) от типа  в определена за дома инсталация за електрическо свързване на кафе машината.

Повреденият мрежов захранващ кабел може да се сменя само със специален захранващ кабел от същия тип (предлаган от отдела за обслужване на клиенти на Miele). От съображения за безопасност смяната трябва да се извършва само от квалифициран специалист или от отдела за обслужване на клиенти на Miele.

Табелката с данни дава информация за номиналната разходвана мощност. Предпазителят трябва да е най-малко 10 А.

Сравнете тази информация с данните за електрическото свързване на мястото.

В случай на съмнение се обърнете към квалифициран електротехник.

Възможна е временна или постоянна работа към автономна или несинхронна с мрежата инсталация за захранване с енергия (напр. островни мрежи, системи за подсигуряване). Предпоставка за работата е спазването на предписанията на EN 50160 или сравним стандарт от страна на инсталацията за захранване с енергия. Функциите и начинът на работа на защитните мерки, предвидени в тази домашна инсталация и в този продукт на Miele, трябва да бъдат гарантирани и при изолиран режим на работа или при несинхронна с мрежата работа, или да бъдат заменени с равностойни мерки в инсталацията. Както например е описано в актуалната публикация на VDE-AR-E 2510-2.

Указания за поставяне

 Опасност от прегряване поради недостатъчна вентилация.

Ако автоматичната кафемашина не се вентилира достатъчно, уредът може да прегрее.

Погрижете се за достатъчна вентилация на автоматичната кафемашина.

По време на експлоатация не покривайте автоматичната кафемашина с кърпи или други подобни.

Ако сте поставили автоматичната кафемашина зад затворен мебелен панел, при затворена вратичка се задържа топлина и влага. Вследствие на това автоматичната кафемашина и/или мебелният шкаф могат да се повредят.

Не затваряйте мебелната вратичка, когато кафемашината работи.

При поставяне обърнете внимание: за да можете да изваждате кафе групата, вратичката на уреда трябва да може да се отваря докрай.

- Поставете автоматичната машина за кафе на едно ниво с предния ръб на нишата.

Обърнете внимание на следните указания за поставяне:

- Мястото за поставяне трябва да е сухо и проветриво.
- Температурата на околната среда на мястото за поставяне е между +10 °C и +38 °C.
- Кафе машината трябва да бъде поставена на хоризонтална повърхност. Повърхността за монтиране трябва да бъде нечувствителна към вода.

Ако поставяте автоматичната кафемашина в ниша, нишата трябва да има следните минимални размери:

Височина	510 mm
Ширина	450 mm
Дълбочина	575 mm

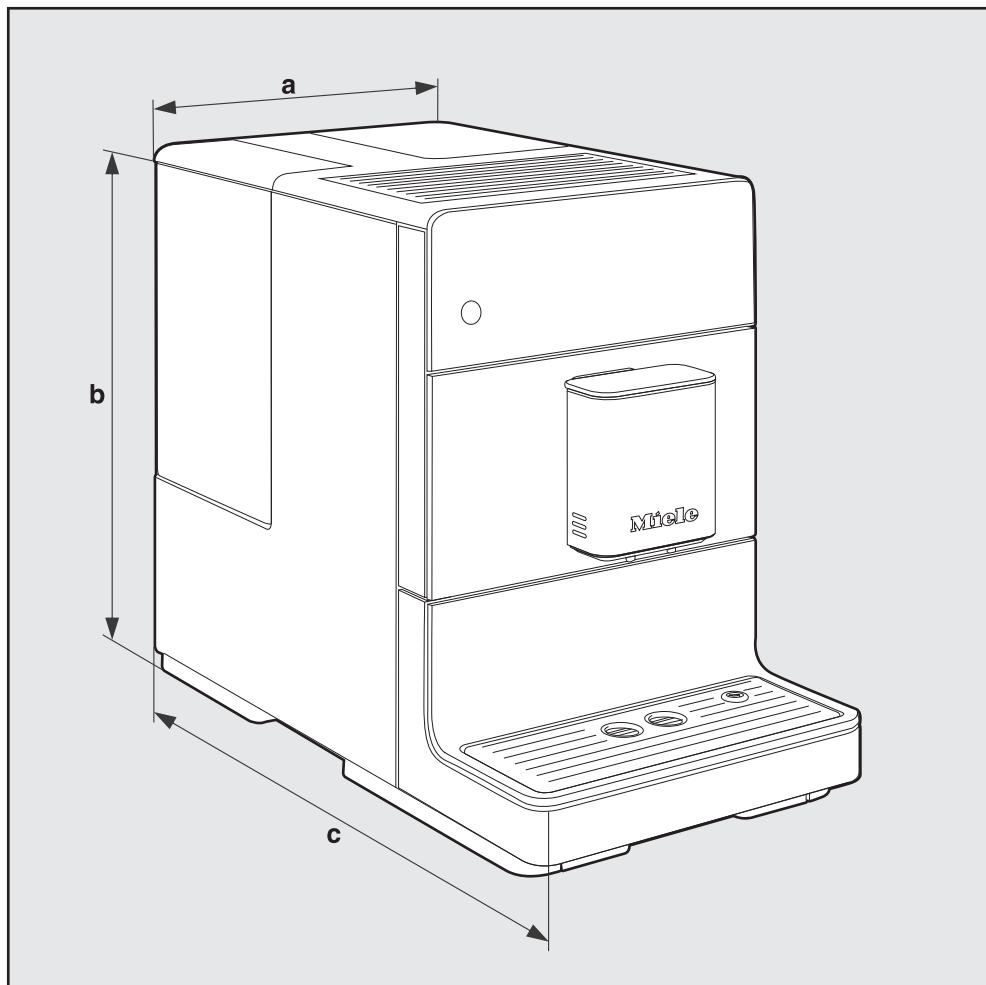

a = 241 mm

b = 360 mm

c = 460 mm

Технически данни

Консумация на електроенергия в режим "Standby" (фабрична настройка):	< 0,5 вата
Налягане на помпата:	макс. 15 bar
Проточен нагревател:	1 Термоблок от неръждаема стомана
Размери на уреда (Ш x В x Д):	241 x 360 x 460 mm
Нетно тегло:	9,48 kg
Дължина на кабела:	98 cm
Вместимост Воден резервоар:	1,3 l
Вместимост Съд за кафе на зърна:	200 g
Вместимост Контейнер за утайка:	макс. 7 порции утайка от кафе
Централен изпускателен блок:	с възможност за регулиране по височина 80–135 mm
Мелачка:	Конична мелачка от стомана
Степен на смилане:	възможност за регулиране на 5 степени
Порция смяно кафе:	макс. 12 g

МИЛЕ БЪЛГАРИЯ ЕООД
Ул. Бяла черква №24
гр.София, 1408

Тел: + 359 2 426 00 89
+ 359 882 391 073

Имейл адрес: info@miele.bg
www.miele.bg

Miele & Cie. KG
Carl-Miele-Straße 29
33332 Gütersloh
Deutschland

CM 5300, CM 5310, CM 5315, CM 5410, CM 5510, CM
5710