

Instruções de utilização Máquina de lavar e secar roupa



Antes da montagem instalação e início de funcionamento é **imprescindível** que leia as instruções de utilização. Desta forma não só se protege como evita anomalias.



Índice

O seu contributo para a proteção do ambiente	6
Medidas de segurança e precauções	7
Utilização da máquina de lavar e secar roupa	16
Painel de comandos.....	16
Visor	17
Exemplos de utilização.....	17
Uso da máquina	18
O primeiro funcionamento	19
Miele@home	20
Ligar a máquina de lavar e secar roupa	21
1. Configurar o idioma do ecrã.....	21
2. Configurar a Miele@home	22
3. Remover a proteção para transporte	22
4. Iniciar o programa para calibrar	23
Lavagem e secagem ecológicas	24
LAVAGEM	25
1. Preparação da roupa.....	25
Dicas gerais	25
2. Selecionar o programa	26
3. Carregar a máquina de lavar e secar roupa	27
4. Selecionar o programa	28
5. Adicionar detergente	30
6. Iniciar programa	34
7. Fim do programa/Retirar a roupa	34
Centrifugação.....	35
Lista de programas.....	37
Sequência do programa.....	43
Extras	46
Detergente.....	49
Descalcificador.....	49
Amaciador, goma sintética, goma.....	49
SECAGEM	53
1. Preparação da roupa.....	53
2. Selecionar o programa	54
3. Carregar a máquina de lavar e secar roupa	55
4. Selecionar o programa	56
5. Iniciar programa	58
6. Fim do programa/Retirar a roupa	58

Lista de programas.....	59
Extras	65
Centrifugação térmica.....	66
LAVAGEM E SECAGEM	68
1. Preparação da roupa.....	68
2. Selecionar o programa	68
3. Carregar a máquina de lavar e secar roupa	68
4. Selecionar as regulações do programa.....	69
5. Adicionar detergente	69
6. Início/fim do programa	69
Após cada lavagem e secagem	70
Programa Limpeza do algodão	70
Alterar o desenrolar do programa	71
Alterar programa (segurança para crianças)	71
Cancelar o programa.....	71
Interromper o programa	71
Adicionar mais roupa - Add-Load	72
Pré-seleção/SmartStart	73
Limpeza e manutenção	75
Limpar exterior da máquina e painel.....	75
Efetuar a limpeza da gaveta de detergente.....	75
Limpeza do tambor	77
Limpar o filtro da entrada de água	77
Que fazer quando	78
Não é possível iniciar qualquer programa	78
Mensagem de erro de interrupção do programa	79
Mensagem de erro após o final do programa	80
Problemas gerais com a máquina de lavar e secar roupa	82
Resultados de lavagem insuficientes.....	85
Resultados de secagem insatisfatórios	86
Não é possível abrir a porta	87
Abrir a porta em caso de esgoto obstruído e/ou falta de energia elétrica.....	88
Serviço de assistência técnica	90
Contacto no caso de avarias	90
Garantia.....	90
Acessórios opcionais	90
Base de dados EPREL	90

Índice

Símbolos de tratamento	91
Instalação	92
Vista frontal	92
Vista posterior	93
Superfície de instalação	94
Transportar a máquina de lavar e secar roupa para o local de instalação.....	94
Desmontar a proteção para transporte	94
Montar a proteção para transporte	96
Encastrar por baixo de um balcão de cozinha.....	96
Nivelar a máquina de lavar e secar roupa	97
O sistema de proteção contra inundações	98
Entrada de água	99
Esgoto da água	100
Ligação elétrica	101
Caraterísticas técnicas	102
Declaração de Conformidade	103
Dados de consumo	104
Regulações	105
Idioma 	106
Volume do sinal	106
Som das teclas.....	106
Boas-vindas	106
Código PIN.....	106
Unidades	107
Luminosidade.....	107
Inform. do programa.....	107
Memória	107
Prol.pré-lav.Algodão	108
Tempo pré-lav. extra.....	108
Ritmo lento	108
Redução temp.	108
Água plus	109
Nível Água plus.....	109
Nível máx. enxaguag.	109
Arrefecimento água	109
Pressão água baixa	110

Miele@home	110
Comando à distância	111
SmartGrid	111
RemoteUpdate	112
Protec. enrolamento	113
Sel. parâmetros sec.....	113
Graus de secagem	114
Prolongamento do tempo de arrefecimento	114
Direitos de autor e licenças para o módulo de comunicação.....	114
Produtos de lavagem e tratamento	115
Detergente.....	115
Detergente especial 	116
Produto de tratamento para têxteis 	117
Aditivo 	117
Manutenção do aparelho	117

O seu contributo para a proteção do ambiente

Eliminação da embalagem

A embalagem é utilizada para o manuseamento e protege o aparelho contra danos que possam ocorrer durante o transporte. Os materiais da embalagem são selecionados do ponto de vista ecológico e de eliminação e são geralmente recicláveis.

A devolução da embalagem ao ciclo de reciclagem contribui para a economia de matérias-primas. Utilize pontos de recolha de resíduos com triagem de materiais e possibilidades de devolução das embalagens. O seu distribuidor Miele aceita de volta as embalagens de transporte.

Eliminação do aparelho em fim de vida útil

Os equipamentos elétricos e eletrónicos contêm diversos materiais valiosos. Também contêm determinadas substâncias, misturas e componentes necessários para o seu funcionamento e segurança. No lixo doméstico, bem como no caso de tratamento incorreto, estes podem causar danos na saúde das pessoas e no ambiente. Por isso, não coloque o seu equipamento em fim de vida útil, em nenhuma circunstância, no lixo doméstico.



Em vez disso, utilize os pontos oficiais de recolha criados para a entrega e reciclagem gratuita de equipamentos elétricos e eletrónicos da sua junta de freguesia, de distribuidores Miele ou da Miele. A eliminação de eventuais dados pessoais do equipamento em fim de vida útil é um processo, do ponto de vista legal, da sua responsabilidade. Está legalmente obrigado a retirar de forma não destrutiva as pilhas e as baterias usadas não fechadas de forma fixa no aparelho, bem como as lâmpadas que possam ser retiradas de forma não destrutiva. Entregue-as num ponto de recolha adequado onde possam ser entregues de forma gratuita. Mantenha o seu equipamento em fim de vida útil fora do alcance de crianças, até ser transportado.



► Leia as instruções de utilização **atentamente**.

Esta máquina de lavar e secar roupa corresponde às normas de segurança em vigor. A utilização inadequada pode, contudo, resultar em danos para as pessoas e danos materiais.

Antes de colocar a máquina de lavar e secar roupa em funcionamento, leia atentamente as instruções de utilização. As instruções contêm informações importantes sobre instalação, segurança, utilização e manutenção. Desta forma, não só se protege, como também evita danos à máquina de lavar e secar roupa.

Conforme a norma IEC 60335-1, a Miele chama expressamente a atenção para o facto de o capítulo para a instalação da máquina de lavar e secar roupa, assim como as indicações de segurança e os avisos deverem ser obrigatoriamente lidos e cumpridos.

A Miele não assume responsabilidade por danos ocorridos devido à inobservância destas instruções.

Guarde o manual de instruções e entregue-o a um eventual futuro proprietário.

Utilização adequada

► Esta máquina de lavar e secar roupa destina-se a ser utilizada a nível doméstico e em espaços similares.

► Utilize a máquina de lavar e secar roupa exclusivamente a nível doméstico só para:

- lavar roupa que tenha indicado na respectiva etiqueta que pode ser lavada na máquina;
- secar roupa que tenha sido lavada com água e que tenha indicado na respectiva etiqueta de que é adequada para ser seca no secador.

Medidas de segurança e precauções

Qualquer outra utilização não é permitida. A Miele não assume responsabilidade por danos causados devido a uso inadvertido do aparelho ou por utilização incorrecta.

- ▶ A máquina de lavar e secar roupa não se destina a ser utilizada no exterior.
- ▶ As pessoas que, devido às suas capacidades físicas, sensoriais ou psíquicas ou ainda por inexperiência ou desconhecimento, não estejam em condições de utilizar o aparelho com segurança não o podem utilizar sem serem vigiadas ou orientadas por uma pessoa responsável.

Crianças em casa

- ▶ As crianças menores de oito anos devem ser mantidas afastadas da máquina de lavar e secar roupa, exceto se estiverem a ser constantemente vigiadas.
- ▶ As crianças a partir dos oito anos de idade só podem utilizar a máquina de lavar e secar roupa sem serem vigiadas se lhes foi explicado o seu funcionamento de forma que a possam utilizar com segurança. As crianças devem ter capacidade para reconhecer e compreender o perigo de uma utilização incorrecta.
- ▶ As crianças não devem efetuar trabalhos de limpeza ou manutenção na máquina de lavar e secar roupa sem serem vigiadas.
- ▶ Vigie as crianças que estejam perto da máquina de lavar e secar roupa. Não permita que as crianças brinquem com a máquina de lavar e secar roupa.

Segurança técnica

- ▶ Antes de instalar a máquina de lavar e secar roupa, verifique se apresenta algum dano no revestimento exterior.
Se a máquina de lavar e secar roupa apresentar algum dano visível, não deve ser posta a funcionar.
- ▶ Antes de ligar a máquina de lavar e secar roupa, deverá verificar se os dados de ligação (fusíveis/disjuntores, tensão e frequência) mencionados na placa de características correspondem aos da rede elétrica. Em caso de dúvida, consulte um electricista qualificado.
- ▶ A segurança elétrica da máquina de lavar e secar roupa só está garantida se a ligação à corrente for efetuada por meio de uma tomada com contato de segurança.
É muito importante que esta condição base de segurança seja verificada e, em caso de dúvida, a instalação elétrica da habitação deverá ser revista por um técnico especializado.
A Miele não pode ser responsabilizada por avarias ou danos provenientes da falta ou interrupção do fio de terra.
- ▶ Por motivos de segurança, não deve utilizar um cabo elétrico de prolongamento (perigo de incêndio devido a sobreaquecimento).
- ▶ As reparações executadas indevidamente podem ter consequências graves para o utilizador, pelas quais o fabricante não assume qualquer responsabilidade. As reparações só devem ser executadas por técnicos autorizados Miele. Caso contrário, se daí resultarem avarias, fica excluído o direito à garantia.
- ▶ Observe as indicações mencionadas no capítulo «Instalação », assim como no capítulo «Caraterísticas técnicas».

Medidas de segurança e precauções

▶ Esta máquina de lavar e secar roupa está equipada com uma fonte de luz especial devido a requisitos especiais (por exemplo, temperatura, humidade, resistência química, resistência ao atrito e vibração). Esta fonte de luz só pode ser utilizada para o fim previsto. A fonte de luz não é adequada para iluminação ambiente. A substituição só pode ser efetuada por um técnico autorizado ou pelo serviço de assistência técnica da Miele.

A máquina de lavar roupa inclui 1 fontes de luz da classe de eficiência energética G.

▶ O acesso à tomada deve estar sempre garantido para poder desligar a máquina de lavar e secar roupa da corrente sempre que necessário.

▶ Em caso de avaria ou ao efetuar trabalhos de limpeza e manutenção, a máquina de lavar e secar roupa só está desligada da corrente elétrica quando:

- a ficha de ligação à corrente estiver desligada da tomada; ou
- os fusíveis/disjuntores do quadro estiverem desligados; ou
- o fusível roscado da instalação da casa estiver completamente desaparafusado.

▶ O sistema Miele de proteção de água protege contra danos causados pela água se estiverem reunidas as seguintes condições:

- ligação correcta à água e electricidade;
- logo que sejam visíveis danos, a máquina de lavar e secar roupa deve ser reparada de imediato.

▶ A pressão da ligação de água deve ser de, pelo menos, 100 kPa e não pode exceder 1.000 kPa.

▶ As peças com defeito só devem ser substituídas por peças originais Miele. Só com estas peças é que a Miele garante o cumprimento das condições de segurança.

Medidas de segurança e precauções

- ▶ Se o cabo de ligação estiver danificado, somente um técnico autorizado Miele deverá efetuar a sua substituição para evitar perigos para o utilizador.
- ▶ Esta máquina de lavar e secar roupa não pode ser utilizada em locais móveis (p. ex., barcos/navios).
- ▶ Não efectue qualquer alteração na máquina de lavar e secar roupa sem que essa tenha sido expressamente permitida pela Miele.
- ▶ É possível um funcionamento temporário ou permanente num sistema de alimentação energética autossuficiente ou não-síncrono de rede (por ex. microrredes, sistemas de reserva). O pré-requisito para o funcionamento é que o sistema de alimentação elétrica esteja em conformidade com as especificações da EN 50160 ou comparável. As medidas de proteção previstas na instalação doméstica e neste produto Miele devem também ser asseguradas na sua função e modo de funcionamento em funcionamento isolado ou em funcionamento não-síncrono ou ser substituídas por medidas equivalentes na instalação. Como descrito, por ex., na publicação atual do VDE-AR-E 2510-2.
- ▶ O direito à garantia será invalidado se a máquina de lavar e secar roupa não for reparado pelo serviço de assistência técnica autorizado da Miele.

Utilização adequada

- ▶ A máquina de lavar e secar roupa não deve ser instalada em áreas propensas a geadas. As mangueiras podem congelar e rebenotar ou gretar e a fiabilidade da placa eletrónica pode diminuir devido às temperaturas negativas.

Medidas de segurança e precauções

- ▶ Antes de pôr a máquina de lavar e secar roupa a funcionar pela primeira vez, é necessário desmontar as barras de segurança de transporte situadas na zona posterior da máquina (consulte o capítulo «Instalação», secção «Desmontar a segurança de transporte»). Se a segurança de transporte não for desmontada, durante a centrifugação a máquina de lavar e secar roupa e os móveis/aparelhos situados ao lado podem ficar danificados.
- ▶ Feche a torneira de entrada de água se a máquina de lavar e secar roupa não for utilizada durante um período de tempo mais longo (férias, por exemplo), especialmente se não estiver localizada perto de um ralo no pavimento.
- ▶ Risco de inundações! Se a mangueira de esgoto for pendurada num lavatório, verifique se o esgoto da água se efectua rapidamente e sem obstruções. A mangueira deve ser fixa para não saltar do lugar. A força da água pode provocar essa situação se a mangueira não estiver fixa.
- ▶ Certifique-se de que nos bolsos da roupa, que vai ser lavada, não existem corpos estranhos como, por exemplo, moedas, parafusos, pregos, etc. Estes podem danificar o tambor e a cuba. Por sua vez, os componentes danificados podem causar danos na roupa.
- ▶ Durante a secagem não deve haver nenhum doseador (p. ex., saquinhos, esferas) entre a roupa. Estas peças podem derreter durante a secagem e danificar a máquina de lavar e secar roupa e a própria roupa.
- ▶ Risco de queimaduras devido a temperaturas elevadas. A tampa de metal no interior do vidro da porta está quente após a secagem. Abra bem a porta após a secagem. Não toque na tampa de metal.
- ▶ O amaciador de roupa ou produtos similares devem ser utilizados tal como está indicado nas instruções do respectivo produto.

Medidas de segurança e precauções

▶ Se dosear o detergente adequadamente, não é necessário proceder à descalcificação da máquina de lavar e secar roupa. Mas se, apesar disso, a máquina apresentar calcário, de modo que seja necessário efetuar a descalcificação, utilize um produto de descalcificação especial com proteção anticorrosiva. Nos serviços ou Agentes Miele pode obter o produto adequado. Ao utilizar o produto anti-calcário, deve seguir as indicações do respectivo fabricante.

▶ Devido a risco de incêndio, **não** é permitida a secagem de têxteis que:

- não estejam lavados;
- não estejam suficientemente lavados e apresentem resíduos de óleos ou gorduras (p. ex., panos de cozinha ou panos utilizados em cosmética que tenham resíduos de substâncias oleosas, gordurentas ou cremosas). Se os tecidos não estiverem convenientemente lavados, existe perigo de incêndio mesmo após o processo de secagem terminar e já no exterior da máquina de lavar e secar roupa;
- tenham resíduos ou vestígios de produtos de limpeza inflamáveis, acetona, álcool, gasolina, petróleo, tira-nódoas, produto de remover cera ou substâncias químicas (p. ex., mopas, panos do pó);
- estejam impregnados com resíduos de fixador e laca de cabelo, acetona ou produtos idênticos.

Assim, lave corretamente todas as peças que apresentem este tipo de sujidade: utilize quantidade suficiente de detergente e selecione uma temperatura mais elevada. Em caso de dúvida, lave as peças várias vezes.

▶ Devido a risco de incêndio, não é permitida a secagem de têxteis ou produtos:

- se na lavagem tiverem sido utilizados produtos químicos industriais (p. ex., numa limpeza a seco);

Medidas de segurança e precauções

- que contenham principalmente espuma, borracha ou material idêntico. É o caso de, por exemplo, produtos com espuma de látex, toucas de banho, tecidos impermeáveis, artigos e peças de vestuário com borracha e almofadas com flocos de espuma;
 - acolchoados e danificados (p. ex., almofadas ou casacos). Se o enchimento estiver solto, pode provocar incêndio.
- ▶ Os corantes devem ser apropriados para serem utilizados em máquinas de lavar e secar roupa e a nível doméstico. Siga estritamente as indicações do fabricante do produto.
- ▶ Os produtos descolorantes podem provocar corrosão devido à sua composição química, não devendo, por isso, ser utilizados nas máquinas de lavar e secar roupa.
- ▶ A seguir à fase de aquecimento segue-se, em muitos programas, a fase de arrefecimento, o que contribui para o arrefecimento da roupa, mantendo-a a uma temperatura que não lhe provoca danos (evitando, p. ex., incêndio espontâneo). Só depois é que o programa termina. No final do programa, retire toda a roupa existente na máquina.
- ▶ Aviso: nunca desligue a máquina de lavar e secar roupa antes do programa de secagem terminar, a menos que retire imediatamente todas as peças de roupa de dentro da máquina e as abra de forma que o calor se possa expandir.
- ▶ A máquina de lavar e secar roupa não deve ser ligada a uma tomada controlável, por ex., através de um temporizador ou um sistema elétrico com gestão de picos de energia. Se um programa de secagem for cancelado antes de terminar a fase de arrefecimento, existe o perigo de combustão espontânea da roupa.
- ▶ Os tecidos que tenham sido tratados com produtos de limpeza que contenham dissolventes devem ser bem enxaguados antes de serem lavados na máquina.

Medidas de segurança e precauções

- ▶ Nunca utilize produtos de limpeza que contenham solventes (p. ex., benzina) na máquina de lavar e secar roupa. Os componentes da máquina podem ficar danificados e podem sair vapores tóxicos. Existe risco de incêndio e de explosão.
- ▶ Se o detergente líquido entrar em contacto com os olhos, deve lavar de imediato com água tépida abundante. Se o produto for ingerido, deve consultar um médico. As pessoas com pele sensível ou com ferimentos devem evitar o contato com o detergente.
- ▶ A quantidade de carga máxima é de 8,0 kg na lavagem e de 5,0 kg na secagem (roupa seca). As quantidades de carga reduzidas em alguns programas individuais podem ser consultadas no capítulo «Lista de programas».
- ▶ Cuidado ao abrir a porta após ter sido utilizada a função vapor. Existe risco de queimaduras devido ao vapor que sai e às temperaturas elevadas na superfície do tambor, assim como no vidro da porta. Dê um passo atrás e espere até que o vapor se dissipe.

Acessórios

- ▶ Se adquirir a base Miele como acessório opcional, certifique-se de que é a adequada para este modelo de máquina de lavar e secar roupa.
- ▶ A Miele oferece-lhe uma garantia de entrega de até 15 anos, mas não inferior a 10 anos, para peças de substituição funcionais após o final de produção da série da sua máquina de lavar e secar roupa.
- ▶ Utilize exclusivamente acessórios originais da Miele. Se forem montadas ou anexadas outras peças, fica excluído o direito à garantia e/ou a responsabilidade pelo produto.

A Miele não assume responsabilidade por danos ocorridos devido à não observação das medidas de segurança e precauções.

Utilização da máquina de lavar e secar roupa

Painel de comandos

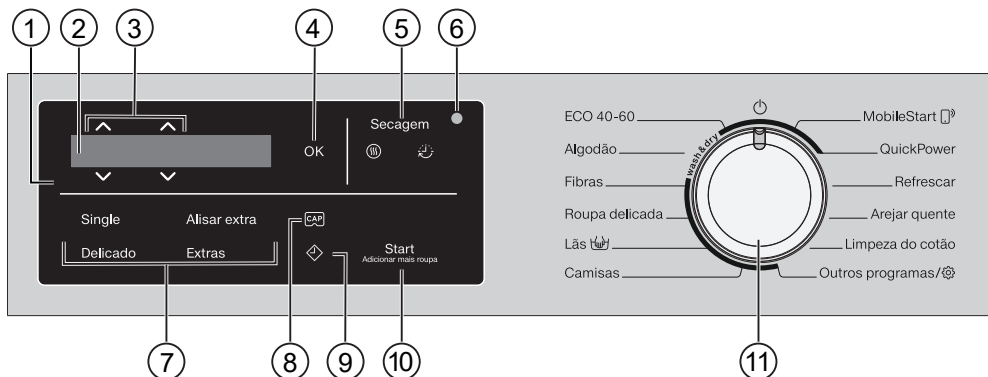

① Painel de comandos

O painel de comandos é composto pelo visor e por várias teclas sensoras. As teclas sensoras individuais são explicadas de seguida.

② Visor

No visor são exibidos e/ou selecionados os seguintes valores:

- a temperatura, as rotações e o tempo restante para o programa selecionado
- os valores individuais das listas de seleção para extras, nível de secagem, tempo de secagem e regulações
- a função Lavagem, Secagem ou Lavagem e secagem

③ Teclas sensoras \wedge \vee

Com as teclas sensoras \wedge e \vee , os valores podem ser alterados no visor.

④ Tecla sensora OK

Com a tecla sensora OK confirma os valores selecionados.

⑤ Teclas sensoras Secagem ☉ e ☾

Selecione o nível de secagem com a tecla sensora ☉ e o tempo de secagem com a tecla sensora ☾ .

⑥ Interface ótica

É o ponto de ligação para o serviço de assistência técnica.

⑦ Teclas sensoras para extras

Pode complementar os programas com extras. Quando é selecionado um programa, as teclas sensoras dos possíveis extras estão iluminadas.

⑧ Tecla sensora CAP

Com a tecla sensora pode ativar a dosagem de detergente por meio de uma cápsula.

Utilização da máquina de lavar e secar roupa

9 Tecla sensora

A tecla sensora  inicia a pré-seleção. Através da pré-seleção pode seleccionar um início posterior do programa. O início do programa pode ser adiado de 15 minutos para um máximo de 24 horas. Desta forma, pode utilizar, por ex., a tarifa de electricidade mais favorável. Consulte informações mais detalhadas no capítulo «Pré-seleção/SmartStart».

10 Tecla sensora *Start/Adicionar mais roupa*

- Assim que um programa possa ser iniciado, a tecla sensora acende de forma intermitente. Ao tocar na tecla sensora *Start/Adicionar mais roupa*, será iniciado o programa seleccionado. A tecla sensora acende de forma constante.
- Se o programa foi iniciado, a tecla sensora *Start/Adicionar mais roupa* permite adicionar mais roupa.

11 Seletor de programas

para a seleção do programa e para desligar. A máquina de lavar e secar roupa é ligada através da seleção de programas. A máquina de lavar e secar roupa é desligada através da posição do seletor de programas .

Visor

O visor de base mostra, da esquerda para a direita, os seguintes valores:





- a temperatura de lavagem seleccionada
- a velocidade de centrifugação seleccionada
- o tempo de execução do programa

Exemplos de utilização

Deslocação numa lista de seleção

Na barra de deslocamento  no visor identifica que está disponível uma lista de seleção.



Ao tocar na tecla sensora , é movida a lista de seleção para baixo. Ao tocar na tecla sensora , é movida a lista de seleção para cima. Com a tecla sensora *OK*, é ativado o ponto exibido no visor.

Utilização da máquina de lavar e secar roupa

Marcação do ponto selecionado



Um ponto ativado numa lista de seleção é marcado com um visto ✓.

Ajustar valores numéricos



O valor numérico está destacado a branco. Ao tocar na tecla sensora ∇, é reduzido o valor numérico. Ao tocar na tecla sensora ▲, é aumentado o valor numérico. Com a tecla sensora OK, é ativado o valor numérico presente no visor.

Sair de um submenu

Para sair do submenu seleccione Voltar ↶.

Uso da máquina

Com esta máquina de lavar e secar roupa pode:

- **lavar em separado**
com uma carga (consoante o programa) de, no máximo, 8,0 kg.
- **secar em separado**
com uma carga (consoante o programa) de, no máximo, 5,0 kg.
ou
- **lavar e secar sem interrupção**
com uma carga (consoante o programa) de, no máximo, 5,0 kg.

O primeiro funcionamento

 Danos devido a uma instalação e ligação incorretas.

Uma instalação e ligação incorretas da máquina de lavar e secar roupa resultam em danos materiais graves. Observe o capítulo «Instalação».

Esta máquina de lavar e secar roupa foi submetida na fábrica a um teste de funcionamento completo e, por este motivo, existe um resto de água no tambor.

Retirar a folha de proteção e autocolantes publicitários

■ Remova:

- a película de proteção da porta (se existir).
- todos os autocolantes publicitários (se existirem) da frente do aparelho e do tambor.

O autocolante existente no interior da porta e que fica visível ao abrir a porta (p. ex. placa de características), não deve ser retirado.

Retire a ponta giratória do tambor

No tambor, encontra-se uma ponta giratória para a mangueira de esgoto.

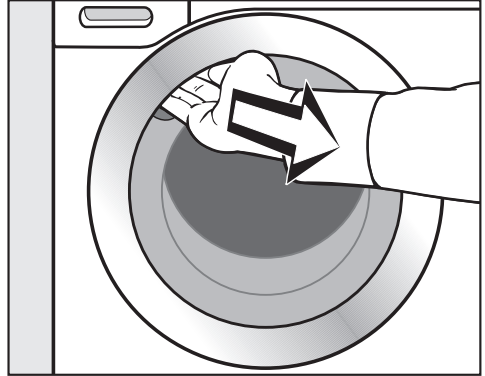

■ Agarre na pega da porta e puxe para abrir a porta.

■ Retire a ponta giratória.

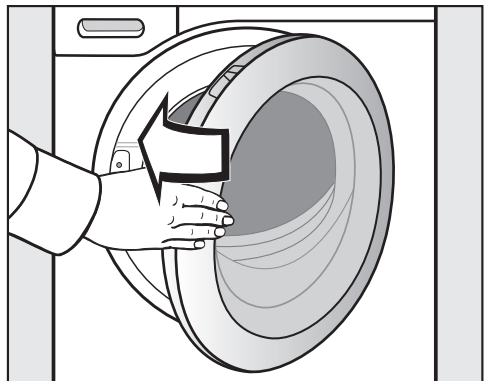

■ Feche a porta com um balanço suave.

O primeiro funcionamento

Miele@home

A sua máquina de lavar e secar roupa está equipada com um módulo Wi-Fi integrado.

Para a utilização necessita de:

- uma rede Wi-Fi
- app Miele
- uma conta de utilizador da Miele. Pode criar a conta de utilizador através da app Miele.

A app Miele orienta-o na ligação entre a sua máquina de lavar e secar roupa e a rede Wi-Fi doméstica.

Depois de ter integrado a máquina de lavar e secar roupa na sua rede Wi-Fi, pode usar a app para executar as seguintes ações, por exemplo:

- comandar a sua máquina de lavar e secar roupa à distância.
- aceder a informações sobre o estado de funcionamento da sua máquina de lavar e secar roupa.
- aceder a instruções sobre o ciclo do programa da sua máquina de lavar e secar roupa.

A ligação da máquina de lavar e secar roupa à sua rede Wi-Fi aumenta o consumo de energia mesmo quando a máquina está desligada.

Certifique-se de que no local onde a máquina de lavar e secar roupa está instalada existe um sinal de rede Wi-Fi suficientemente forte.

Disponibilidade da ligação Wi-Fi

A ligação Wi-Fi partilha uma faixa de frequência com outros aparelhos (p. ex. micro-ondas, brinquedos telecomandados). Assim, podem ocorrer falhas de ligação temporárias ou permanentes. Não pode, por isso, ser garantida uma disponibilidade permanente das funções oferecidas.

Disponibilidade Miele@home

A utilização da app Miele depende da disponibilidade do serviço Miele@home no seu país.

O serviço da Miele@home não está disponível em todos os países.

Saiba mais sobre a disponibilidade no website www.miele.pt.

App Miele

Pode fazer o download da app Miele a partir da Apple App Store® ou do Google Play™.



O primeiro funcionamento

Ligar a máquina de lavar e secar roupa

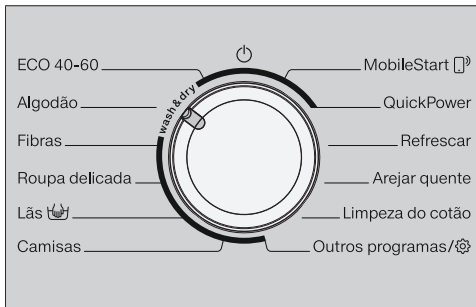

- Rode o seletor de programas para o programa **Algodão**.

O sinal de boas-vindas soa e o ecrã de boas-vindas acende-se.

O visor guia-o através dos **4 passos** da primeira colocação em funcionamento.

1. Configurar o idioma do ecrã

É-lhe solicitado configurar o idioma pretendido do visor. Uma alteração do idioma é sempre possível através da posição do seletor de programas **Outros programas/** (com ícone de engrenagem) no subponto **Regulações** (com ícone de engrenagem).



- Toque nas teclas sensoras **∨** ou **∧**, até que o idioma pretendido apareça no visor.
- Confirme o idioma tocando na tecla sensora **OK**.

O primeiro funcionamento

2. Configurar a Miele@home

No visor surge a mensagem:

i Miele@home

- Confirme com **OK**.

No visor surge a mensagem:

Instalar agora

- Se pretende configurar a Miele@home diretamente toque na tecla sensora **OK**.
- Se pretende adiar a configuração, toque na tecla sensora **∨** e surge no visor: Instalar mais tarde. Confirme com a tecla **OK**.

No visor aparecem as seguintes possibilidades de seleção:

1. Ligação por WPS
2. Ligação por app

- Selecione o tipo de ligação pretendido.

Efetuar a ligação através de WPS

- Siga as solicitações que aparecem no visor.

Efetuar a ligação através da app da Miele

No visor aparece: À espera da app

- Passe agora para a app.
- Execute os passos seguintes para iniciar sessão na app Miele.

3. Remover a proteção para transporte

 Danos devido à não remoção da proteção para transporte.

Se a proteção para transporte não for retirada, esta pode provocar danos na máquina de lavar e secar roupa e nos móveis/aparelhos situados ao lado.

Remova a proteção para transporte tal como descrito no capítulo «Instalação».

No visor surge a mensagem:

i Retirar segurança de transporte

- Toque na tecla sensora **∨**, até que a tecla sensora **OK** acenda, e confirme através da tecla sensora **OK**.

O primeiro funcionamento

4. Iniciar o programa para calibrar

Para um consumo otimizado de água e energia elétrica e resultados de lavagem e secagem ótimos, a máquina de lavar e secar roupa deve ser calibrada.

Para isso, é **necessário** iniciar o programa *Algodão* sem roupa e sem detergente.

Só é possível iniciar outro programa após a calibragem.

No visor surge a mensagem:

Abrir  e iniciar programa "Algodão 90 °C" sem roupa.

- Toque na tecla sensora , até que a tecla sensora *OK* acenda, e confirme através da tecla sensora *OK*.

No visor surge:



- Confirme com a tecla sensora *OK*.

No visor surge:



De seguida, a indicação no visor altera para a indicação de base.



- Abra a torneira da água.
- Toque na tecla sensora *Start/Adicionar mais roupa*.

O programa para calibrar a máquina de lavar e secar roupa foi iniciado. A duração é de aprox. 2 horas.

O fim é indicado através de uma mensagem no visor:

i Colocação em funcion. concluída

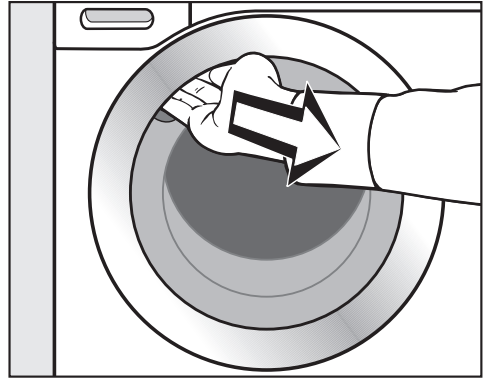

- Agarre na zona côncava do puxador e abra a porta.

Dica: Mantenha a porta entreaberta para que o tambor possa secar.

- Rode o seletor de programas para a posição .

Lavagem e secagem ecológicas

Consumo de energia e de água

- Utilize a quantidade de carga máxima para o programa de lavagem selecionado. Assim, o consumo de energia e de água será o mais baixo em relação à quantidade total.
- Normalmente, os programas eficientes com maior necessidade de energia e água têm um tempo de execução do programa mais longo. Através do prolongamento do tempo de execução do programa pode ser reduzida a temperatura real de lavagem alcançada, mantendo o mesmo resultado de lavagem.
Por ex., o programa ECO 40-60 tem um tempo de execução superior ao do programa Algodão 40 °C ou 60 °C. No entanto, o programa ECO 40-60 é mais eficiente em termos de consumo energético e de água.
- Lavar itens de roupa com sujidade ligeira no programa Expresso 20.
- Os detergentes modernos possibilitam a lavagem com temperaturas de lavagem reduzidas (p. ex., 20 °C). Para economizar energia use as regulações de temperatura correspondentes.
- Para a higiene na máquina de lavar e secar roupa é recomendável, ocasionalmente, iniciar um ciclo de lavagem com uma temperatura superior a 60 °C. A mensagem Info higiene: utilizar programa com pelo menos 75 °C ou "Limpar máquina" no visor da máquina de lavar e secar roupa lembra-o disso.

Detergente

- Utilize somente a quantidade de detergente indicada na respetiva embalagem.
- Na dosagem, tenha em conta o grau de sujidade da roupa.
- Reduza a quantidade de detergente em caso de pouca quantidade de carga (aprox. 1/3 menos de detergente no caso de meia carga).

Indicações relativas à secagem mecânica subsequente

A velocidade de centrifugação selecionada influencia a humidade residual da roupa e a emissão sonora da máquina de lavar e secar roupa.

Quanto mais elevada for a velocidade de centrifugação selecionada, menor será a humidade residual da roupa. No entanto, a emissão sonora da máquina de lavar e secar roupa aumenta.

Para economizar energia durante a secagem, selecione a velocidade de centrifugação máxima possível após a lavagem, assim como durante a centrifugação térmica.

1. Preparação da roupa

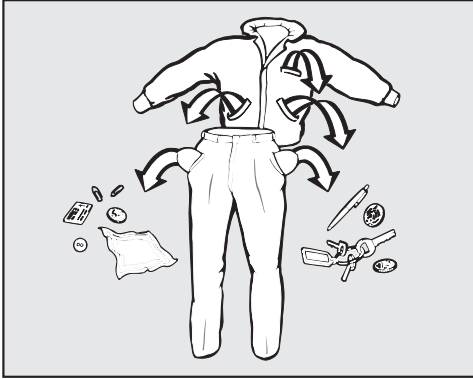

- Esvazie os bolsos.

⚠ Danos causados por objetos estranhos.

Objetos estranhos como pregos, moedas, cliques podem danificar tecidos e os componentes da máquina. Antes da lavagem, verifique se existem objetos estranhos na roupa e, se for o caso, retire-os.

Separar a roupa

- Separe os tecidos por cores e de acordo com os símbolos mencionados na etiqueta (no colarinho ou na costura lateral).

Dica: Os tecidos escuros «desbotam» muitas vezes ao serem lavados pela primeira vez. Por este motivo, lave as peças claras e as escuras em separado.

Tratamento prévio de nódoas

- Antes da lavagem, elimine eventuais nódoas existentes nos tecidos, se possível, enquanto estas estiverem frescas. Para o tratamento das nódoas, utilize um pano que não desbote. Não esfregue.

Dica: Muitas vezes, as nódoas (sangue, ovo, café, chá, etc.) podem ser eliminadas com pequenos truques, que a Miele reuniu num pequeno dicionário sobre lavagem. Pode consultar o dicionário sobre lavagem na página de Internet da Miele.

⚠ Danos provocados por produtos que contenham solventes.

Benzina, produtos para remover nódoas, etc., podem danificar as peças de plástico.

No tratamento de têxteis, certifique-se de que nenhuma peça de plástico é atingida pelo detergente.

⚠ Perigo de explosão devido a produtos que contenham solventes.

Durante a utilização de produtos que contenham solventes pode ocorrer uma mistura explosiva.

Não utilize quaisquer produtos que contenham solventes na máquina de lavar e secar roupa.

Dicas gerais

- Nos cortinados: as argolas ou fitas de chumbo devem ser retiradas ou presas num saco.
- Os arames da armação dos soutiens, que estejam soltos, devem ser cosidos ou retirados.
- Os fechos de correr, fechos de velcro, ganchos, colchetes, etc., devem ser fechados antes da lavagem.
- Os botões de fronhas e capas de edredões devem ser abotoados para impedir que pequenas peças de roupa entrem para dentro destas.

Não lave quaisquer tecidos que sejam declarados como **não laváveis** (símbolo de tratamento .

LAVAGEM

2. Selecionar o programa

Ligar a máquina de lavar e secar roupa

- Rode o seletor de programas para um programa.

A iluminação do tambor é ativada.

A iluminação do tambor apaga-se automaticamente ao fim de alguns minutos.

Selecionar programa

- através do seletor de programas

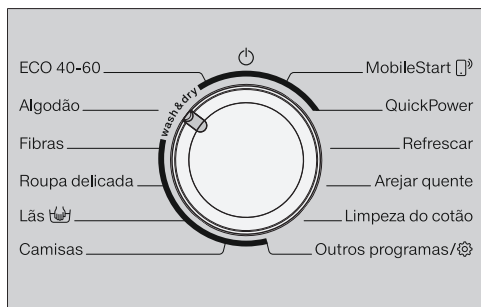

- Rode o seletor de programas para o programa pretendido.

No visor surge:



- Confirme com a tecla sensora OK.

O programa selecionado e a quantidade de carga máxima são indicados no visor. De seguida, a indicação no visor altera para a indicação de base.

- através da posição do seletor de programas «Outros programas»

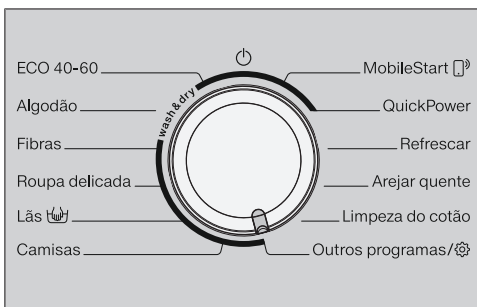

- Rode o seletor de programas para a posição do seletor de programas *Outros programas* (com ícone de engrenagem).

No visor surge:



- Toque na tecla de sensor ∇ ou \blacktriangle até que o programa pretendido apareça no visor.

- Confirme o programa com a tecla sensora OK.

No visor surge:



- Confirme com a tecla sensora OK.

O programa selecionado e a quantidade de carga máxima são indicados no visor. De seguida, a indicação no visor altera para a indicação de base.

- através da posição do seletor de programas «*MobileStart*»

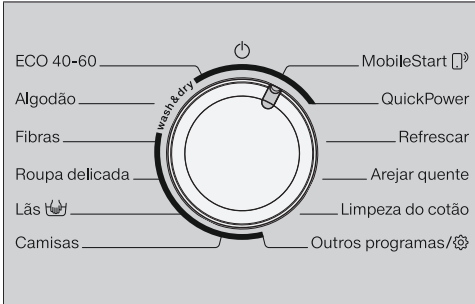

■ Rode o seletor de programas para a posição do seletor de programas *MobileStart*.

Dica: Para o uso do *MobileStart*, a máquina de lavar e secar roupa deve estar ligada à rede Wi-Fi e o Comando à distância deve estar conectado.

No visor surge:

Introduzir roupa, fechar a porta e press. "Start" Aparelho pode ser controlado por contr.remoto

■ Siga as indicações no visor e inicie o programa.

No visor surge:

MobileStart

A máquina de lavar e secar roupa pode agora ser operada com a app Miele.

3. Carregar a máquina de lavar e secar roupa

Abrir a porta

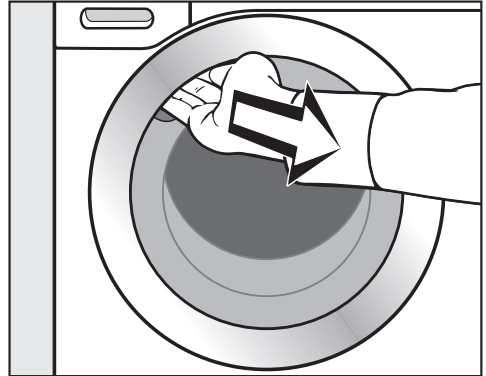

■ Agarre na zona côncava do puxador e abra a porta.

Antes de colocar a roupa na máquina, verifique se existem objetos estranhos ou algum animal dentro do tambor.

■ Coloque a roupa no tambor desdobrada e solta.

As peças de roupa de vários tamanhos aumentam o efeito de lavagem e distribuem-se melhor durante a centrifugação.

No caso de quantidade de carga máxima, o consumo de energia e de água é o mais baixo em relação à quantidade de carga total. Uma sobrecarga reduz o resultado de lavagem e promove a formação de vincos.

LAVAGEM

Dica: Observe a indicação sobre a quantidade de carga máxima dos diferentes programas de lavagem. Ao selecionar um programa é sempre indicada no visor a respetiva quantidade de carga.

Fechar a porta

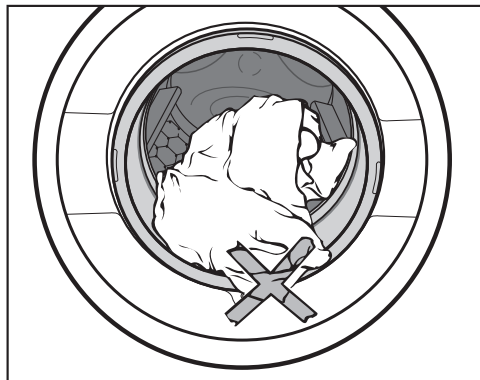

- Verifique se não ficou nenhuma peça de roupa presa entre a porta da máquina e o anel de vedação.

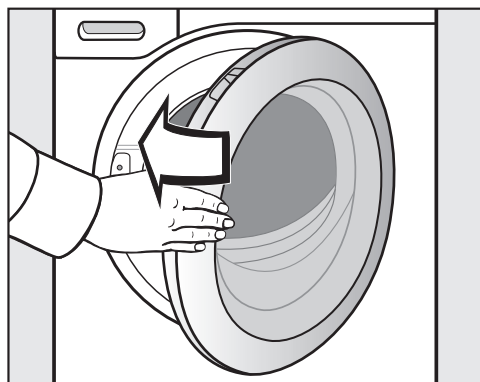

- Feche a porta com um balanço suave.

4. Selecionar o programa

Selecionar a temperatura e as rotações

Podem alterar a temperatura e rotações pré-selecionadas de um programa de lavagem, se permitido pelo programa.

As temperaturas atingidas na máquina de lavar e secar roupa podem divergir das temperaturas selecionadas. A conjugação de consumo de energia e tempo de lavagem concretiza um resultado de lavagem ideal.



- Toque nas teclas sensoras ∇ ou \blacktriangle , até que a temperatura e rotações pretendidas apareçam no visor.

Selecionar extras

Com as teclas sensoras *Single*, *Alisar extra* e *Delicado* pode selecionar diretamente um extra.

Com a tecla sensora *Extras* pode selecionar outros extras em ligação com o visor.

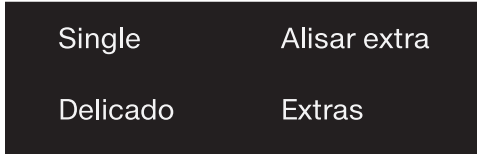

- Pressione a tecla sensora do extra pretendido.

A tecla sensora emite luz brilhante.

Dica: Pode selecionar múltiplos extras relativamente a um programa de lavagem.

Nem todos os extras podem ser selecionados em todos os programas de lavagem. Se a tecla sensora de um extra não estiver iluminada, esse extra não é permitido para o programa de lavagem (ver capítulo «Lavagem», secção «Extras»).

Tecla sensora Extras

Com a tecla sensora *Extras* pode selecionar outros extras.

- Toque na tecla sensora *Extras*.

No visor aparece:



- Toque nas teclas sensoras ∇ ou \blacktriangle , até que o extra pretendido apareça no visor.

- Confirme o extra com a tecla sensora *OK*.

O extra está ativado e a tecla sensora *Extras* emite luz brilhante.

Selecionar pré-seleção

Com a pré-seleção pode definir a hora de início de um programa.

- Selecione um tempo de pré-seleção, se pretendido.

Pode consultar informações mais detalhadas no capítulo «Pré-seleção/SmartStart».

LAVAGEM

5. Adicionar detergente

Pode adicionar detergente através da gaveta de detergentes **A** ou através de CapDosing **B**.

A Gaveta de detergente

Podem ser utilizados todos os detergentes adequados para máquinas de lavar roupa domésticas. Siga as indicações de uso e de dosagem mencionadas na embalagem do produto.

Encher com detergente

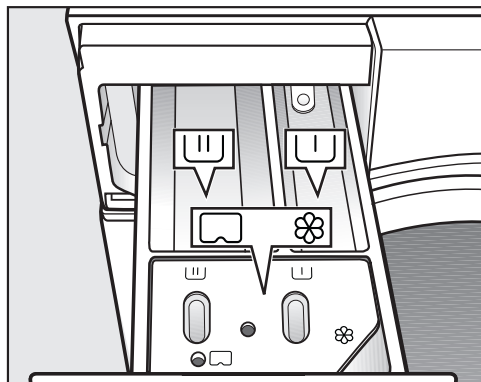

- Puxe a gaveta de detergente e encha os compartimentos com detergente.

- Detergente para a pré-lavagem
- Detergente para a lavagem principal e pré-lavagem extra
- Amaciador, goma sintética, goma líquida ou cápsula

Encher com amaciador

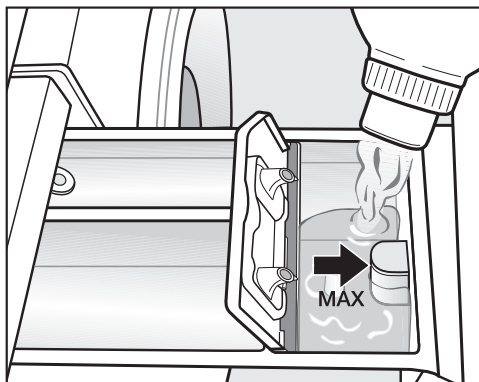

- Adicione o amaciador, a goma sintética ou a goma líquida no compartimento . **Observe a altura de enchimento máxima.**

O produto é injetado durante o último ciclo de enxaguamento. No final do programa de lavagem fica uma pequena quantidade residual de água no compartimento .

Efetue a limpeza da gaveta de detergente, em especial do sifão, após várias utilizações da adição automática de goma.

Dicas de dosagem

Na dosagem de detergente, tenha em conta o grau de sujidade da roupa e a quantidade de carga. No caso de quantidades pequenas de roupa, reduza a quantidade de detergente (por ex., para meia carga, aprox. $\frac{1}{3}$ a menos de detergente).

Quantidade insuficiente de detergente:

- faz com que a roupa não fique bem lavada e, com o tempo, fique encardida.
- promove a formação de bolor na máquina de lavar e secar roupa.
- faz com que a gordura não seja removida totalmente da roupa.
- promove depósitos de calcário nas resistências.

Demasiado detergente:

- provoca resultados fracos em termos de lavagem, enxaguagem e centrifugação.
- promove um consumo de água mais elevado devido a um ciclo adicional de enxaguamento, ativado automaticamente.
- promove uma sobrecarga do ambiente.

Para informações detalhadas sobre detergentes e dosagem, consulte o capítulo «Lavagem», secção «Detergentes».

Utilização de detergentes líquidos na pré-lavagem

A utilização de detergentes líquidos na lavagem principal, no caso de pré-lavagem ativada, não é possível.

Use um detergente em pó para a lavagem principal.

Uso de pastilhas ou cápsulas de detergente

Coloque as pastilhas ou cápsulas de detergente sempre diretamente sobre a roupa no tambor. Uma adição na gaveta de detergente não é possível.

LAVAGEM

ⓑ CapDosing

Existem cápsulas com 3 conteúdos diferentes:

- ⊗ = Produto de tratamento para têxteis (por ex., amaciador, produto impermeabilizante)
- ⚗ = Aditivo (por ex., reforço de detergente)
- 💧 = Detergente (só para a lavagem principal)

Uma cápsula contém sempre a quantidade certa para um ciclo de lavagem.

As cápsulas podem ser obtidas em www.shop.miele.pt, através do apoio ao cliente ou distribuidores Miele.

⚠ Perigo para a saúde devido às cápsulas.

Os ingredientes das cápsulas podem representar um perigo para a saúde se entrarem em contacto com a pele ou no caso de ingestão.

Mantenha as cápsulas fora do alcance das crianças.

Ligar a CapDosing

- Toque na tecla sensora .

No visor surge:





- Toque nas teclas sensoras ∇ ou \wedge , até que a cápsula pretendida apareça no visor.

- Confirme a cápsula através da tecla sensora **OK**.

Colocar a cápsula

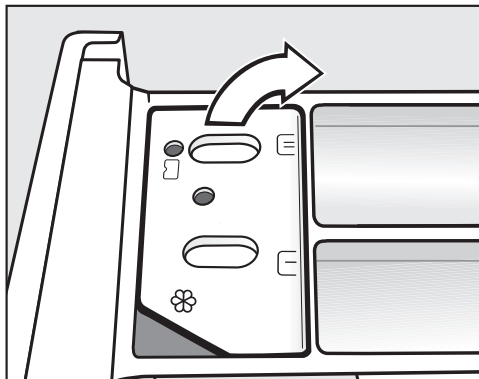
- Abra a gaveta de detergentes.



- Abra a tampa do compartimento / .

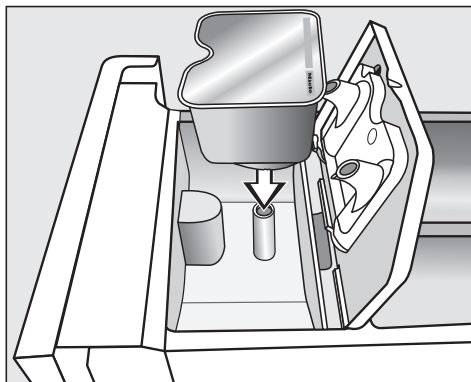

- Pressione a cápsula com firmeza.



- Feche a tampa e pressione-a.
- Feche a gaveta de detergente.

A cápsula é aberta ao ser encaixada no compartimento da gaveta de detergente. Se a cápsula for retirada da gaveta de detergente sem ter sido utilizada, o conteúdo desta pode verter.

Descarte a cápsula e não a reutilize.

O conteúdo do respetivo tipo de cápsula será adicionado ao programa de lavagem no momento certo.

A entrada de água para o compartimento ☼ é efetuada exclusivamente através da cápsula durante a CapDosing.

Se utilizar uma cápsula, não adicione amaciador no compartimento ☼.

- No final do programa de lavagem retire a cápsula vazia.

Por motivos técnicos, permanece uma quantidade residual de água na cápsula.

Desativar ou alterar a CapDosing

A desativação ou alteração é apenas possível antes do início do programa.

- Toque na tecla sensora **CAP**.
- Selecione **Sem Cap** (desativar) ou um outro tipo de cápsula (alterar).

LAVAGEM

6. Iniciar programa

- Toque na tecla sensora intermitente *Start/Adicionar mais roupa*.

A porta é bloqueada e o programa de lavagem é iniciado.

No visor é indicado o estado do programa.

A máquina de lavar e secar roupa informa a fase do programa alcançada e o tempo de duração restante do programa.

Caso tenha sido selecionado um tempo de pré-seleção, este é exibido no visor.

É possível adicionar ou retirar roupa a qualquer momento, desde que no visor não esteja aceso o símbolo  (ver o capítulo «Alterar a sequência do programa», secção «Adicionar mais roupa»).

Poupar energia

Após 10 minutos, os indicadores ficam escuros. A tecla sensora *Start/Adicionar mais roupa* acende de forma intermitente.

Pode voltar a ligar os indicadores:

- Toque na tecla sensora *Start/Adicionar mais roupa* (isto não tem qualquer efeito num programa a decorrer).

7. Fim do programa/Retirar a roupa

Na fase antirruça, o tambor ainda se move durante até 30 minutos depois do fim do programa. A porta está bloqueada e o visor altera a indicação:

Fim/anti-ruça e  Pressionar Start

- Pressione a tecla *Start/Adicionar mais roupa* ou rode o seletor de programas para a posição .

A porta é desbloqueada.

Após terminar a fase antirruça, a porta é automaticamente desbloqueada.

- Abra a porta.
- Retire a roupa.

As peças de roupa que fiquem na máquina podem encolher ou manchar outras roupas na próxima lavagem.

Retire todas as peças de roupa do tambor.

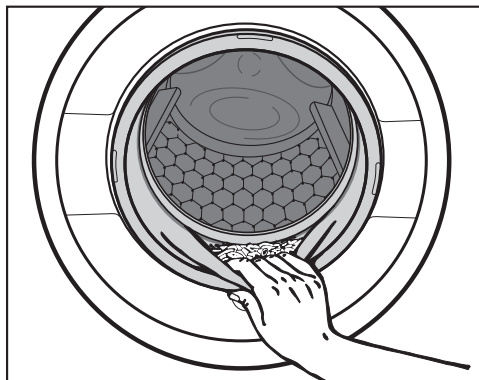

- Verifique se existem objetos estranhos no anel de vedação da porta.

Dica: Mantenha a porta entreaberta para que o tambor possa secar.

- Se utilizada, retire a cápsula usada da gaveta de detergente.

Dica: Mantenha a gaveta de detergente entreaberta para que possa secar.

Centrifugação

Velocidade de centrifugação final no programa de lavagem

Ao selecionar o programa, aparece indicado no visor a velocidade de centrifugação ideal para o programa de lavagem.

Em alguns programas de lavagem, pode ser selecionada uma velocidade de centrifugação mais elevada.

Na tabela, está indicada a velocidade de centrifugação mais elevada selecionável.

Programa	r.p.m.
ECO 40-60	1.600
Algodão	1.600
Fibras	1.200
Roupa delicada	900
Lãs	1.200
Camisas	900
QuickPower	1.600
Outdoor	800
Gangas	900
Roupa escura	1.200
Expresso 20	1.200
Impermeabilizar	1.000
Roupa de desporto	1.200
Calçado de desporto	800
Seda	600
Penas	1.200
Cortinados	600
Automático plus	1.200
Algodão 	1.600
Despejo/Centrifugação	1.600
Só enxaguagem/goma	1.600

LAVAGEM

Desativar centrifugação final (fim do enxaguamento)

- Para as rotações defina a regulação  (fim do enxaguamento).

A roupa permanece na água após o último ciclo de enxaguamento. Deste modo, a formação de vincos é reduzida se a roupa não for retirada da máquina de lavar e secar roupa imediatamente após o fim do programa.

Iniciar a centrifugação final:

No visor surge alternadamente  *Fim do enxaguamento* com a velocidade ideal de centrifugação.

- Com as teclas sensoras \wedge e \vee selecione outra velocidade de centrifugação e confirme com *OK*.
- Inicie a centrifugação final com a tecla sensora *Start/Adicionar mais roupa*.

Terminar o programa:

- Som as teclas sensoras \wedge e \vee selecione a regulação \emptyset (sem centrifugação).
- Toque na tecla sensora intermitente *Start/Adicionar mais roupa*.

A água é drenada.

Centrifugação de lavagem

A roupa é centrifugada após a lavagem principal e entre os ciclos de enxaguamento. No caso de uma redução da velocidade de centrifugação final será eventualmente reduzida juntamente a velocidade de centrifugação de lavagem.

Desativar a centrifugação de lavagem e a centrifugação final

- Reduza a velocidade de centrifugação para \emptyset antes do início do programa de lavagem.



A água é bombeada após o último ciclo de enxaguamento e a fase antirruga é ativada.

Nesta regulação será efetuado um ciclo de enxaguamento adicional em alguns programas.

Lista de programas

ECO 40–60		máximo 8,0 kg
Artigo	Roupa de algodão com sujidade normal	
Dica	<ul style="list-style-type: none"> - Num ciclo de lavagem pode ser lavada uma carga com roupa de algodão mista com temperaturas de 40 °C e 60 °C. - O programa é o mais eficiente para a lavagem de roupa de algodão em termos de consumo de energia e água. 	
<p>Indicação para institutos de teste: programa de teste para cumprimento da norma jurídica UE relativa ao design ecológico n.º 2019/2023 e etiquetagem energética de acordo com o Regulamento n.º 2019/2014.</p>		
Algodão		90 °C até frio
máximo 8,0 kg		
Artigo	T-shirts, roupa interior, toalhas e guardanapos, etc., tecidos em algodão, linho ou tecidos mistos	
Dica	<ul style="list-style-type: none"> - No caso de requisitos de higiene especiais, seleccione a regulação de temperatura de 60 °C ou superior. - Programa de 20 °C para roupa de algodão ligeiramente suja. 	
Fibras		60 °C até frio
máximo 3,5 kg		
Artigo	Têxteis em fibras sintéticas, tecidos mistos ou algodão com fibras	
Dica	No caso de têxteis sensíveis a vincos, reduzir a velocidade de centrifugação.	
Roupa delicada		60 °C até frio
máximo 2,0 kg		
Artigo	Tecidos sensíveis em fibras sintéticas, tecidos mistos, viscose	
Dica	Desativar a velocidade de centrifugação no caso de têxteis sensíveis a vincos.	

LAVAGEM

Lã 		40 °C até frio	no máximo, 2,0 kg
Artigo	Têxteis de lã ou com mistura de lã		
Dica	Ter em atenção a velocidade de centrifugação final em caso de têxteis sensíveis a vincos.		
Camisas		60 °C até frio	máximo 1,0 kg/2,0 kg
Artigo	Camisas e blusas em algodão e tecidos mistos		
Dica	<ul style="list-style-type: none"> - Tratar previamente os colarinhos e os punhos de acordo com a sujidade. - Virar as camisas e blusas do avesso, fechar as barras de botões, virar os colarinhos e os punhos para dentro. - Para camisas e blusas em seda usar o programa <i>Sedas</i> . - Se o extra <i>Alisar extra</i> for ativado, a quantidade de carga máxima é reduzida para 1,0 kg. 		
MobileStart 			
Dica	A seleção do programa e o funcionamento ocorrem por meio da app Miele.		
QuickPower		60 °C até 40 °C	máximo 4,0 kg
Artigo	Têxteis com sujidade normal que também podem ser lavados no programa <i>Algodão</i> .		
Dica	A roupa é cuidadosamente lavada de forma particularmente rápida através de um humedecimento especial e de um ritmo de lavagem especial.		
Refrescar	⇨ «Lista de programas: SECAGEM»		
Arejar quente	⇨ «Lista de programas: SECAGEM»		
Limpeza do algodão	⇨ Secção «Programa Limpeza do algodão»		

Outros programas

Outdoor		40 °C até frio	no máximo, 2,5 kg
Artigo	Têxteis funcionais como casacos e calças de outdoor com membranas como Gore-Tex [®] , SYMPATEX [®] , WINDSTOPPER [®] , etc.		
Dica	<ul style="list-style-type: none"> - Fechar os fechos de velcro e os fechos de correr. - Não utilizar amaciador. - Se necessário, o vestuário de outdoor pode ser submetido a um pós-tratamento no programa <i>Impermeabilizar</i>. Não se recomenda uma impermeabilização após cada lavagem. 		
Gangas		60 °C até frio	no máximo, 3,0 kg
Dica	<ul style="list-style-type: none"> - As gangas devem ser lavadas do avesso. - Muitas vezes, as gangas «desbotam» durante a primeira lavagem. Por isso, lavar os itens claros e escuros em separado. - Antes da lavagem, fechar botões e fechos de correr. 		
Roupa escura		60 °C até frio	no máximo, 3,0 kg
Artigo	Peças de roupa preta ou escura em algodão, tecidos mistos		
Dica	Lavar do avesso.		
Expresso 20		40 °C até frio	no máximo, 3,5 kg
Artigo	Têxteis em algodão que foram pouco usados ou que apresentem pouca sujidade.		
Impermeabilizar		40 °C	no máximo, 2,5 kg
Artigo	Para pós-tratamento de têxteis de microfibras, roupa de esqui ou toalhas de mesa e guardanapos de fibra predominantemente sintética, de modo a obter um efeito repelente de sujidade e água.		
Dica	<ul style="list-style-type: none"> - Os artigos devem estar lavados de fresco e centrifugados ou secos. - Para alcançar um efeito ideal, deve seguir-se um pós-tratamento térmico. Isto pode ser efetuado por secagem numa máquina de lavar e secar roupa ou através da engomagem. 		

LAVAGEM

Roupa de desporto		60 °C até frio	máximo 2,5 kg
Artigo	Roupa de desporto e Fitness como malhas e calças, roupa de desporto em microfibras e velo		
Dica	<ul style="list-style-type: none">- Não utilizar amaciador.- Observar as indicações da etiqueta de conservação do fabricante.		
Calçado de desporto		40 °C até frio	máximo 2 pares
Artigo	Calçado de desporto (não calçado de couro)		
Dica	<ul style="list-style-type: none">- Seguir obrigatoriamente as indicações de conservação do fabricante.- Não utilizar amaciador.- Remova a sujidade maior com uma escova.- Para remover a poeira, é efetuada automaticamente uma pré-lavagem sem detergente.		
Seda 		30 °C até frio	no máximo, 1,0 kg
Artigo	Sedas e todos os têxteis de lavagem à mão que não contenham lã.		
Dica	Lavar os collants e soutiens num saco de roupa.		
Penas		60 °C até frio	máximo 2,0 kg
Artigo	Casacos, sacos cama, almofadas e outros têxteis com enchimento de penas		
Dica	<ul style="list-style-type: none">- Para evitar a formação excessiva de espuma, retirar o ar da roupa antes da lavagem. Para isso, introduzir a roupa num saco de lavagem estreito ou amarrar a peça com uma fita lavável.- Observar a etiqueta de conservação.		
Cortinados		40 °C até frio	no máximo, 2,0 kg
Artigo	Cortinados que tenham a indicação do fabricante de que podem ser lavados à máquina.		
Dica	<ul style="list-style-type: none">- Selecionar <i>Pré-lavagem</i> para remover pó.- Reduzir ou desativar a velocidade de centrifugação no caso de cortinados sensíveis a vincos.- Retirar as argolas de fixação.		

LAVAGEM







































Automático plus		40 °C até frio	máximo 5,0 kg
Artigo	Diversas qualidades de tecidos separados por cores para os programas <i>Algodão</i> e <i>Fibras</i>		
Dica	Para cada item de roupa, é sempre alcançado o melhor tratamento delicado e efeito de lavagem possível através de parâmetros de lavagem automaticamente ajustados (p. ex., nível de água, ritmo de lavagem e perfil de centrifugação).		
Finish vapor		⇨ «Lista de programas: SECAGEM»	
Algodão <input type="checkbox"/>		<input type="checkbox"/> 60°C/ <input type="checkbox"/> 40°C	máximo 8,0 kg
Artigo	Roupa de algodão com sujidade normal		
Dica	<ul style="list-style-type: none"> - Estas regulações são as mais eficientes em relação ao consumo de água e energia para a lavagem de roupa de algodão. - No caso de <input type="checkbox"/>60°C a temperatura de lavagem alcançada é inferior a 60 °C. A eficiência de lavagem corresponde ao programa Algodão 60 °C. 		
Indicação para institutos de teste: programas de teste conforme a norma EN 60456.			
Despejo/Centrifugação		máximo 8,0 kg	
Dica	<ul style="list-style-type: none"> - Só despejo: seleccionar a velocidade de centrifugação 0 rpm. - Ter em atenção as rotações ajustadas. 		
Só enxaguagem/goma		máximo 8,0 kg	
Artigo	<ul style="list-style-type: none"> - Têxteis de lavagem à mão que devem ser enxaguados - Toalhas de mesa, guardanapos ou vestuário de trabalho que tenham de ser tratados com goma 		
Dica	<ul style="list-style-type: none"> - Ter em atenção a velocidade de centrifugação final em caso de têxteis sensíveis a vincos. - As peças a tratar com goma devem estar lavadas de fresco, mas não enxaguadas com amaciador. - Obtém um resultado de enxaguamento especialmente bom com 2 ciclos de enxaguamento através da ativação do extra <i>Água plus</i>. Na regulação <i>Água plus</i> deve estar ativado um ciclo de enxaguamento adicional (ver o capítulo «Regulações», secção «Água plus»). 		

LAVAGEM

Manutenção



Limpar a máquina	85 °C	sem carga
<p>Através de lavagens frequentes com temperaturas baixas há o risco de contaminação da máquina de lavar e secar roupa.</p> <p>Através da limpeza da máquina de lavar e secar roupa há uma redução significativa do número de germes, fungos e biofilme e evita a formação de odores.</p>		
Dica	<ul style="list-style-type: none">- Obtém os melhores resultados utilizando o produto de limpeza Miele para máquinas. Em alternativa, pode ser utilizado um detergente universal em pó.- Doseie o produto de limpeza da máquina ou o detergente universal diretamente no tambor.- Não introduzir qualquer roupa. A limpeza é feita com o tambor vazio.	

Sequência do programa

	Lavagem principal		Enxaguamento		Centrifuga- ção
	Nível de água	Ritmo de lavagem	Nível de água	Ciclos de enxaguamento	
ECO 40–60		(A)		2–3 ²	✓
Algodão		(A)		2–4 ^{1,2}	✓
Fibras		(B)		2–3 ²	✓
Roupa delicada		(C)		2–3 ²	✓
Lã		(E)		2	✓
Camisas		(C)		3	✓
QuickPower		(A)		1	✓
Outdoor		(C)		3	✓
Gangas		(B)		2–3 ²	✓
Roupa escura		(B)		3–4 ²	✓
Expresso 20		(A)		1	✓
Impermeabilizar	–	(B)		1	✓
Roupa de desporto		(C)		2	✓
Calçado de desporto ³		(D)		2	✓
Seda		(E)		2	✓
Penas ⁴		(C)		3	✓
Cortinados		(C)		3	✓
Automático plus		(A)(B)		2–3 ²	✓
Algodão 		(A)		2–4 ²	✓
Só enxaguagem/goma	–	–		1–2 ⁵	✓

As legendas encontram-se na página seguinte.

LAVAGEM

-  = nível de água baixo
 = nível de água intermédio
 = nível de água elevado
(A) = Ritmo intensivo
(B) = Ritmo normal
(C) = Ritmo sensitivo
(D) = Ritmo oscilante
(E) = Ritmo lavagem à mão
✓ = a efetuar
- = não se efetua

A máquina de lavar e secar roupa possui um comando totalmente eletrónico com controlo automático de carga. A máquina de lavar e secar roupa determina automaticamente a quantidade de água necessária dependendo da quantidade de roupa e da capacidade de absorção da água da roupa.

As sequências de programa descritas baseiam-se sempre no programa base, com carga máxima.

O visor da sua máquina de lavar e secar roupa informa, a qualquer momento durante o programa de lavagem, sobre a fase do programa atingida.

Particularidades na sequência do programa

Antirruga:

Para evitar a formação de vincos, desloca-se ainda durante até 30 minutos após o término do programa.

Exceção: nos programas *Lãs* e *Sedas* não ocorre uma fase Antirruga.

A máquina de lavar e secar roupa pode ser aberta a qualquer momento.

¹ A partir de uma temperatura selecionada de 60 °C ou mais elevada, são realizados 2 ciclos de enxaguamento. Ao selecionar uma temperatura inferior a 60 °C, são efetuados 3 ciclos de enxaguamento.

² Um ciclo de enxaguamento adicional é efetuado no caso de:

- demasiada espuma no tambor
- uma velocidade de centrifugação final inferior a 700 rpm

³ Pré-lavagem: para remover a poeira, é efetuada automaticamente uma pré-lavagem.

⁴ Centrifugação gradual elevada: antes do ciclo de lavagem é efetuada uma centrifugação gradual elevada, para retirar o ar do enchimento.

⁵ Um ciclo de lavagem adicional é efetuado no caso de: seleção do extra *Água plus*, se estiver ativado um ciclo de lavagem adicional, como descrito no capítulo «Regulações».

PowerWash

O processo de lavagem PowerWash desenvolvido pela Miele é utilizado nos seguintes programas de lavagem:

- ECO 40–60 (no caso de quantidades de carga pequenas e médias)
- Algodão (no caso de quantidades de carga pequenas e médias)
- Fibras
- Camisas
- Automático plus
- Roupa delicada

Modo de funcionamento

Nos processos de lavagem habituais é utilizada mais água do que aquela que a roupa pode absorver. Este volume total de água tem de ser aquecido.

Nos processos de lavagem com PowerWash, é utilizado apenas um pouco mais de água do que aquela que a roupa pode absorver. A água não absorvida pela roupa aquece o tambor e é constantemente pulverizada para a roupa. Deste modo, o consumo de energia é reduzido.

Ativação

O processo de lavagem PowerWash é ativado automaticamente nos programas acima mencionados.

Nas seguintes condições, o processo de lavagem PowerWash não é executado:

- a velocidade de centrifugação final selecionada é inferior a 600 rpm

- a dosagem de cápsulas está selecionada para a lavagem principal (☺, ☹)
- a temperatura de lavagem ultrapassa os 60 °C
- estão selecionados extras como, p. ex., *Pré-lavagem* ou *Água Plus*
- encontra-se uma maior quantidade de carga nos programas *ECO 40–60* ou *Algodão*

Particularidades

- A fase de penetração de humidade

No início do programa de lavagem, a máquina de lavar e secar roupa centrifuga algumas vezes. Durante a centrifugação, a água extraída pela centrifugação é novamente pulverizada na roupa, por forma a obter uma penetração de humidade ideal na roupa.

No final da fase de penetração de humidade, é ajustado o nível de água ideal. A máquina de lavar e secar roupa drena a água, se for necessário, e adiciona um pouco de água fria.

- Ruídos na fase de aquecimento

Durante o aquecimento da roupa e do tambor podem ocorrer ruídos fora do comum (borbulhar).

- Uso de detergentes

Assegura uma dosagem correta de detergente (menor quantidade de carga).

LAVAGEM

Extras

Pode completar os programas de lavagem com a ajuda de extras.

Nem todos os extras podem ser selecionados em todos os programas de lavagem.

Selecionar extras

Com as teclas sensoras *Single*, *Delicado* e *Alisar extra* pode selecionar diretamente os extras.

Com a tecla sensora *Extras* pode selecionar outros extras em ligação com o visor.

Single

Alisar extra

Delicado

Extras

Selecionar extras diretamente

- Pressione a tecla sensora do extra pretendido.

A tecla correspondente emite luz brilhante.

Nem todos os extras podem ser selecionados em todos os programas de lavagem.

Um extra não permitido para o programa de lavagem não emite luz e não pode ser ativado por contacto.

Selecionar extras no visor

- Toque na tecla sensora *Extras*.

No visor surge: *Sem extras* ✓

- Toque nas teclas sensoras ∨ ou ∧, até que o extra pretendido apareça no visor.

- Confirme o extra com a tecla sensora *OK*.

O extra é marcado com um ✓.

Desativar extras

- Toque na tecla sensora que emite luz brilhante *Single*, *Delicado* ou *Alisar extra*.

A tecla sensora emite luz regulada.

- Toque na tecla sensora *Extras*.

No visor surge o extra selecionado.

- Toque nas teclas sensoras ∨ ou ∧ até que surja *Sem extras* no visor.
- Confirme *Sem extras* com a tecla sensora *OK*.

O extra está desativado.

Single



Permite a lavagem eficiente de uma quantidade de carga muito pequena (< 1 kg) num programa de lavagem normal. O tempo de lavagem é encurtado.

Observe as seguintes recomendações:

- Utilize detergente líquido.
- Reduza a quantidade de detergente para, no máximo, 50% do valor indicado para ½ carga.

Alisar extra

Para a reduzir a formação de vincos, a roupa é alisada no final do programa. Para um resultado ideal, reduza a capacidade de carga máxima para 50%. Capacidades de carga pequenas melhoraram o resultado final.

O vestuário tem de ser adequado à secagem na máquina de secar roupa  .

Em alguns programas é reduzida a velocidade de centrifugação.

Delicado

O movimento do tambor e o tempo de lavagem são reduzidos. Os tecidos ligeiramente sujos são cuidadosamente lavados.

Quick

Para tecidos com pouca sujidade sem nódoas visíveis.

O tempo para a lavagem principal é reduzido.

Pré-lavagem

Para remover a sujidade maior como, p. ex., pó, areia.

Pré-lavagem extra

Para têxteis com sujidade particularmente intensa e com muitas nódoas à base de proteínas.

Pode escolher entre um tempo de pré-lavagem extra de 30 minutos a 5 horas em passos de 30 minutos, tal como descrito no capítulo «Regulações».

A regulação de fábrica é de 30 minutos.





Intensivo

Para roupa com sujidade particularmente intensa e resistente. Devido a um reforço da mecânica de lavagem e à utilização de mais energia de aquecimento, o efeito de limpeza aumenta.

Extra silencioso

A emissão de ruído é reduzida durante o programa de lavagem. Use esta função quando pretender lavar nas horas de repouso. A opção *Fim do enxaguamento* é ativada e a duração do programa é prolongada.

AllergoWash

No caso de requisitos de higiene específicos para os itens de roupa. Os tempos de manutenção de temperatura são prolongados devido a um consumo de energia elevado. O efeito de lavagem é aumentado através da utilização de mais água. Os itens de roupa têm de ser adequados à secagem na máquina de secar roupa   e resistentes ao engomar  .



Água plus

O nível da água aumenta durante a lavagem e o enxaguamento. No programa *Só enxaguagem/goma* é efetuado um segundo ciclo de enxaguamento.

Pode seleccionar outras funções para o extra *Água plus*, tal como descrito no capítulo «Regulações».

LAVAGEM

Para os programas, podem ser seleccionados os seguintes extras:

	Single	Alisar extra	Delicado	Quick	Pré-lavagem	Pré-lavagem extra	Intensivo	Extra silencioso	AllergoWash	Água plus
Eco 40–60	-	-	-	-	-	-	-	-	-	-
Algodão	●	●	●	●	●	●	●	●	●	●
Fibras	●	●	●	●	●	●	●	●	●	●
Roupa delicada	●	●	●	●	●	●	-	●	●	●
Lã 	●	-	-	-	-	-	-	●	-	-
Camisas	●	●	●	●	●	●	-	●	●	●
QuickPower	-	●	-	✓	-	-	-	-	-	-
Outdoor	-	-	●	●	●	●	-	●	-	●
Gangas	●	●	●	●	●	●	-	●	●	●
Roupa escura	●	●	●	●	●	●	-	●	●	●
Expresso 20	-	●	-	✓	-	-	-	-	-	-
Impermeabilizar	-	-	-	-	-	-	-	-	-	-
Roupa de desporto	●	●	●	●	●	●	-	●	●	●
Calçado de desporto	-	-	-	-	-	-	-	●	-	●
Seda 	●	-	-	-	-	-	-	●	-	-
Penas	-	-	●	●	●	-	-	●	●	●
Cortinados	-	●	●	●	●	-	-	●	●	●
Automático plus	●	●	●	●	●	●	-	●	●	●
Algodão 	●	●	●	●	●	●	●	●	●	●
Só enxaguagem/goma	-	-	-	-	-	-	-	-	-	●

● = seleccionável

✓ = ligado automaticamente

- = não seleccionável

Detergente

Podem ser utilizados todos os detergentes adequados para máquinas de lavar roupa domésticas. Consulte as indicações sobre a dosagem do detergente mencionadas na embalagem do produto.

A dosagem depende:

- do grau de sujidade da roupa
- da quantidade de roupa
- do grau de dureza da água

Se não souber o grau de dureza da água, informe-se junto da empresa de fornecimento de água.

Descalcificador

No grau de dureza II-III pode adicionar produto descalcificador para economizar detergente. A dosagem exacta está mencionada na embalagem do produto. Primeiro adicione o detergente e depois o descalcificador.

Pode adicionar o detergente de acordo com o grau de dureza I.

Graus de dureza da água

Classe de dureza	Dureza total em mmol/l	Dureza alemã °d
macia (I)	0 – 1,5	0 – 8,4
média (II)	1,5 – 2,5	8,4 – 14
dura (III)	superior a 2,5	superior a 14

Doseador de detergente

Para dosear o detergente utilize o doseador fornecido pelo fabricante do respectivo detergente (por exemplo, dispensador em forma de bola), especialmente para dosear detergente líquido.

Recargas

Ao adquirir detergente e sempre que possível adquira recargas, contribuindo, assim, para redução do volume de resíduos.

Amaciador, goma sintética, goma

O amaciador amacia a roupa e evita cargas estáticas durante a secagem mecânica.

A goma sintética dá mais firmeza à roupa.





A goma dá forma e volume à roupa.

LAVAGEM

Usar amaciador, goma sintética ou goma em separado

A goma deve ser preparada de acordo com o indicado na embalagem.

Dica: No enxaguamento com amaciador ativar o extra *Água plus*.

- Adicione o amaciador no compartimento  ou coloque a cápsula.
- Adicione goma líquida/sintética no compartimento  e a goma em pó ou goma viscosa no compartimento .
- Selecione o programa *Só enxaguagem/goma*.
- Se necessário, corrija a velocidade de centrifugação.
- Ao utilizar uma cápsula ative a tecla sensora .
- Toque na tecla sensora *Start/Adicionar mais roupa*.

Descoloração/tingimento

 Danos devido a produtos descolorantes.

Os produtos descolorantes provocam corrosão na máquina de lavar e secar roupa.



Não utilize produtos descolorantes na máquina de lavar e secar roupa.

O tingimento na máquina de lavar e secar roupa só é permitido em medidas domésticas habituais. O sal usado durante o tingimento agride o aço inoxidável em caso de uso contínuo. Siga rigorosamente as especificações do fabricante do produto corante.



Com tingimento, selecione obrigatoriamente o extra *Água plus*.

Recomendação de detergente Miele

Os detergentes Miele são especialmente desenvolvidos para o uso diário nas máquinas de lavar roupa Miele. Encontra informações adicionais sobre estes detergentes no capítulo «Produtos de lavagem e tratamento».

	Detergente Miele		Cápsulas Miele		
	UltraWhite	UltraColor			
Eco 40–60	✓	✓	-	✓	✓
Algodão	✓	✓	-	✓	✓
Fibras	-	✓	-	✓	✓
Roupa delicada	-	-	✓	✓	-
Lã	-	-	✓	-	-
Camisas	✓	✓	-	✓	✓
QuickPower	✓	✓	-	-	-
Outdoor	-	-	✓	-	-
Gangas	-	✓	-	✓	-
Roupa escura	-	✓	✓	✓	-
Expresso 20	-	✓	-	✓	-
Impermeabilizar	-	-	-	✓	-
Roupa de desporto	-	-	✓	-	-
Calçado de desporto	-	✓	-	-	✓
Seda	-	-	✓	-	-
Penas	-	-	✓	-	-
Cortinados	✓	✓	-	-	✓
Automático plus	-	✓	-	✓	✓
Só enxaguagem/goma	-/-	-/-	-/-	✓/-	-/-

- ✓ recomendável
- não recomendável

-  Detergente especial (p. ex., WoolCare)
-  Produto de tratamento para têxteis (p. ex., amaciador)
-  Aditivo (p. ex., Booster)

LAVAGEM

Recomendação de detergentes conforme o Regulamento (UE) n.º 1015/2010

As recomendações aplicam-se a gamas de temperatura como indicado no capítulo «LAVAGEM», secção «Lista de programas».

	universal	para roupa colorida	para roupa delicada e lãs	especial
	Detergente			
ECO 40–60	✓	✓	–	–
Algodão	✓	✓	–	–
Fibras	–	✓	–	–
Roupa delicada	–	–	✓	–
Lãs	–	–	✓	✓
Camisas	✓	✓	–	–
QuickPower	✓	✓	–	–
Outdoor	–	–	✓	✓
Gangas	–	✓ ¹	–	–
Roupa escura	–	✓ ¹	–	–
Expresso 20	–	✓ ¹	–	–
Roupa de desporto	–	–	✓	✓
Calçado de desporto	–	✓ ¹	–	–
Seda	–	–	–	✓
Penas	–	–	✓ ¹	✓
Cortinados	✓ ²	–	–	–
Automático plus	–	✓	–	–
Goma	–	–	–	✓

✓ recomendável

– não recomendável

¹ Detergente líquido

² Detergente em pó

Secagem em separado

A secagem em separado é necessária se a quantidade total de roupa lavada não for seca em seguida no secador ou se a lavagem exceder a quantidade de carga máxima adequada para secagem.

1. Preparação da roupa

Separar a roupa

- Separe a roupa por qualidade de tecidos e por humidade residual, desde que isso seja possível.

Assim é obtido um resultado de secagem uniforme.

- Antes da secagem, verifique os símbolos na etiqueta do vestuário.

Se não for exibido nenhum símbolo, a secagem só deve ser efetuada nos programas especificamente determinados para os artigos.

Dicas sobre secagem

- Não secar peças encharcadas. Após a lavagem, centrifugar bem os têxteis durante, pelo menos, 30 segundos.
- As lãs e mistura de lãs têm tendência a ficar embaraçadas e a encolher. Trate estes têxteis apenas no programa *Lãs*.
- Secar tecidos de linho puro apenas se tal estiver indicado na etiqueta de conservação. Caso contrário, estes tecidos poderão ficar ásperos.

- Os têxteis de malha (por ex., t-shirts, roupa interior) muitas vezes encolhem durante a primeira lavagem. Por isso, não secar demasiado estes têxteis para evitar que encolham de novo. Compre têxteis de malha, eventualmente, um ou dois tamanhos acima.
- A roupa com goma também pode ser secada. Mas, para que obtenha o efeito de acabamento pretendido, deverá dosear o dobro da quantidade de goma.
- Não secar têxteis escuros novos juntamente com têxteis claros. Têxteis escuros podem manchar ou outras manchas de cor podem ser depositadas nos têxteis.
- Tenha em atenção as quantidades máximas de carga dos programas de secagem, conforme descrito na secção «Lista de programas». O resultado de secagem e a formação de vincos dependem da carga. Quanto menos carga, melhor o resultado. Portanto, se reduzir a carga, obterá um resultado de secagem particularmente uniforme e com poucos vincos.

2. Selecionar o programa

Ligar a máquina de lavar e secar roupa

- Rode o seletor de programas para um programa.

A iluminação do tambor é ativada.

A iluminação do tambor apaga-se automaticamente ao fim de alguns minutos.

Selecionar programa

- através do seletor de programas

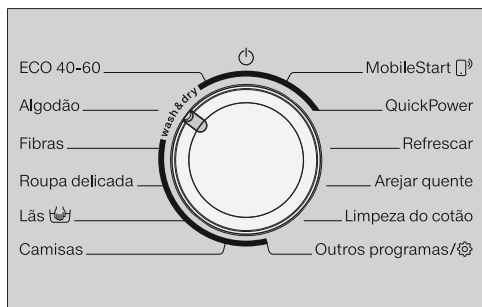

- Rode o seletor de programas para o programa pretendido.

No visor surge:



- Toque nas teclas sensoras ∇ ou \blacktriangle até que surja *Secagem* no visor.
- Confirme com a tecla sensora *OK*.

O visor mostra o programa selecionado e a quantidade máxima de carga, depois os parâmetros de secagem definidos. De seguida, a indicação no visor altera para a indicação de base do programa de secagem.

- através da posição do seletor de programas «Outros programas»

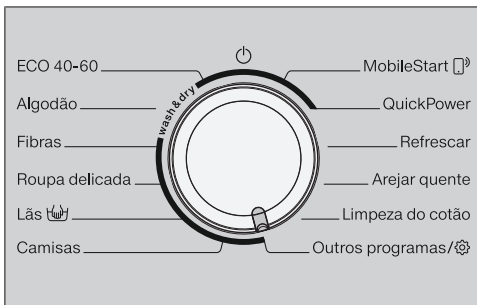

- Rode o seletor de programas para a posição do seletor de programas *Outros programas*.

No visor surge:



- Toque na tecla de sensor ∇ ou \blacktriangle até que o programa pretendido apareça no visor.
- Confirme o programa com a tecla sensora *OK*.

No visor surge:



- Toque nas teclas sensoras ∇ ou \blacktriangle até que surja *Secagem* no visor.
- Confirme com a tecla sensora *OK*.

O programa selecionado e a quantidade de carga máxima são indicados no visor. De seguida, a indicação no visor altera para a indicação de base do programa de secagem.

- através da posição do seletor de programas «*MobileStart*»

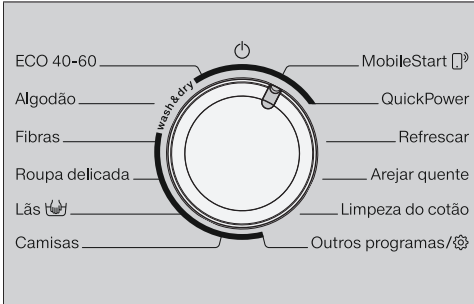

- Rode o seletor de programas para a posição do seletor de programas *MobileStart* (ícone de smartphone).

Dica: Para o uso do *MobileStart* (ícone de smartphone), a máquina de lavar e secar roupa deve estar ligada à rede Wi-Fi e o Comando à distância deve estar conectado.

No visor surge:

Introduzir roupa, fechar a porta e press. "Start" Aparelho pode ser controlado por contr.remoto

- Siga as indicações no visor e inicie o programa.

No visor surge:

🔒 MobileStart (ícone de smartphone)

A máquina de lavar e secar roupa pode agora ser operada com a app Miele.

3. Carregar a máquina de lavar e secar roupa

Abrir a porta

- Agarre na pega da porta e puxe-a para abrir a porta.

Antes de colocar a roupa na máquina, verifique se existem objetos estranhos ou algum animal dentro do tambor.

- Coloque a roupa solta no tambor.

A sobrecarga da máquina reduz o efeito de secagem.

Preste atenção à quantidade de carga máxima indicada na secção «Lista de programas».

Fechar a porta

- Verifique se não ficou nenhuma peça de roupa presa entre a borracha do óculo e a porta.
- Feche a porta com leve pressão.

Os doseadores de detergente como, p. ex. saquinhos ou esferas podem derreter durante a secagem e danificar a máquina de lavar e secar roupa e a própria roupa.

Não efectue a secagem com doseadores de detergente.

A torneira de entrada de água também tem de estar aberta durante a secagem.

SECAGEM

4. Selecionar o programa

Selecionar o nível de secagem

Pode alterar o nível de secagem pré-selecionado de um programa de secagem.

- Toque na tecla *Nível de secagem* (☺).

No visor surge:



- Através das teclas sensoras ∇ e \wedge ajuste o nível de secagem pretendido e confirme com *OK*.

O nível de secagem é marcado com um \checkmark .

Selecionar o tempo de secagem

Pode selecionar um tempo de secagem em vez de um nível de secagem.

- Toque na tecla *Tempo de secagem* (⌚).

No visor surge:



- Através das teclas sensoras ∇ e \wedge ajuste o tempo de secagem pretendido e confirme com *OK*.

Selecionar a velocidade da centrifugação térmica

Pode alterar a velocidade de centrifugação predefinida para a centrifugação térmica de um programa de secagem.



- Toque nas teclas sensoras ∇ e \wedge , até que as rotações pretendidas apareçam no visor.

A centrifugação térmica é suprimida caso seja selecionado um tempo de secagem.

Selecionar extras

Com as teclas sensoras *Single*, *Alisar extra* e *Delicado* pode selecionar diretamente um extra.

Com a tecla sensora *Extras* pode selecionar outros extras em ligação com o visor.

Single	Alisar extra
Delicado	Extras

- Pressione a tecla sensora do extra pretendido.

A tecla sensora emite luz brilhante.

Dica: Pode selecionar múltiplos extras relativamente a um programa de secagem.

Nem todos os extras podem ser selecionados em todos os programas de secagem. Se um extra não estiver iluminado, esse extra não é permitido para o programa de secagem (ver capítulo «Secagem», secção «Extras»).

Tecla sensora Extras

Com a tecla sensora *Extras* pode selecionar outros extras.

- Toque na tecla sensora *Extras*.

No visor surge:



- Toque nas teclas sensoras \vee/\wedge , até que o extra pretendido apareça no visor.
- Confirme o extra com a tecla sensora *OK*.

Selecionar a pré-seleção de início do programa

Com a pré-seleção de início do programa pode determinar quando um programa tem início.

- Se assim o pretender, seleccione um tempo de pré-seleção de início do programa.

Para mais informações, consulte o capítulo «Pré-seleção de início do programa».

SECAGEM

5. Iniciar programa

- Toque na tecla sensora intermitente *Start/Adicionar mais roupa*.

A porta é bloqueada e o programa de secagem é iniciado.

No visor é indicado o estado do programa.

A máquina de lavar e secar roupa informa a fase do programa alcançada e o tempo de funcionamento restante do programa.

Caso tenha sido selecionado um tempo de pré-seleção, este é exibido no visor.

É possível adicionar ou retirar roupa a qualquer momento, desde que no visor não esteja aceso o símbolo  (ver o capítulo «Alterar a sequência do programa», secção «Adicionar mais roupa»).

Poupar energia

Após 10 minutos, os indicadores ficam escuros. A tecla sensora *Start/Adicionar mais roupa* acende de forma intermitente.

Pode voltar a ligar os indicadores:

- Toque na tecla sensora *Start/Adicionar mais roupa* (isto não tem qualquer efeito num programa a decorrer).

6. Fim do programa/Retirar a roupa

Na fase antirrugagem, o tambor ainda se move durante até 150 minutos depois do fim do programa. A porta está bloqueada e o visor altera a indicação:

Fim/anti-ruga e  Pressionar Start

- Pressione a tecla *Start/Adicionar mais roupa* ou rode o seletor de programas para a posição .

A porta é desbloqueada.

Se retirar a roupa durante a fase antirrugagem, o calor pode acumular-se. Espalhe a roupa para que o calor restante possa escapar.

Após terminar a fase antirrugagem, a porta é automaticamente desbloqueada.

- Abra a porta.
- Retire a roupa.

Se ficar alguma peça de roupa esquecida, a mesma poderá ficar danificada devido a secagem excessiva. Retire todas as peças de roupa do tambor.

Dica: No capítulo «Lavagem e secagem» tenha em atenção a secção «Após cada lavagem e secagem».



Lista de programas

* os pesos referem-se ao peso da roupa seca.

¹ Pode consultar mais informações referentes à *seleção de tempo* no final da lista de programas.

ECO 40–60		no máximo 5,0 kg*
Secagem normal		
	Tecidos em algodão: t-Shirts, roupa interior, roupa de bebés, roupa de trabalho, casacos, mantas, aventais, batas, toalhas turcas, roupões, roupa de cama	
Algodão		no máximo 5,0 kg*
Secagem normal plus, Secagem normal		
Artigo	Tecidos de monocamadas e multicamadas de algodão: t-Shirts, roupa interior, roupa de bebés, vestuário de trabalho, casacos, mantas, aventais, batas, toalhas turcas, roupões, roupa de cama	
Meio húmida, Seleção de tempo¹		
Artigo	Tecidos em algodão ou linho, que devem ser reprocessados, p. ex., roupa de mesa, roupa de cama, roupa com goma.	
Dica	A roupa para ser engomada na calandra deve ser mantida húmida até ser engomada.	
Fibras		máximo 3,5 kg*
Secagem normal plus, Secagem normal, Meio húmida, Seleção de tempo¹		
Artigo	Tecidos em fibras sintéticas, algodão ou tecidos mistos, por ex., roupa de trabalho, batas, camisolas, vestidos, calças, toalhas e guardanapos, meias	

SECAGEM

Roupa delicada		máximo 1,0 kg*
Secagem normal plus, Secagem normal, Meio húmida, Seleção de tempo¹		
Artigo	Tecidos sensíveis com o símbolo de tratamento  em fibras sintéticas, tecidos mistos, seda artificial ou algodão com fibras de tratamento fácil, p. ex., camisas, blusas, roupa interior, tecidos com aplicações	
Dica	Reduzir a carga no caso de secagem com particularmente poucos vincos.	
Lã		2,0 kg no máximo*
3 minutos		
Artigo	Tecidos de lã e tecidos com misturas de lã: camisolas, casacos de malha, meias	
Dica	<ul style="list-style-type: none">- Os têxteis de lã ficam soltos e mais macios, não ficando contudo completamente secos.- No final do programa, retirar a roupa de imediato.	
Camisas		no máximo, 1,0 kg*
Secagem normal plus, Secagem normal, Meio húmida, Seleção de tempo¹		
Artigo	Camisas e blusas	
Dica	<ul style="list-style-type: none">- Virar as camisas e blusas do avesso, fechar as barras de botões, virar os colarinhos e os punhos para dentro.- Para a redução de vincos, no início do programa a roupa é humedecida.	
MobileStart 		
Dica	A seleção do programa e o funcionamento ocorrem por meio da app Miele.	

QuickPower		no máximo 4,0 kg*
Secagem normal plus, Secagem normal, Meio húmida, Seleção de tempo ¹		
Artigo	Tecidos resistentes para o programa <i>Algodão</i>	
Indicação	Para a lavagem e secagem contínuas de roupa normalmente suja, o tempo de funcionamento neste programa é particularmente curto.	
Refreshar		no máximo, 1,0 kg*
Secagem normal, Meio húmida, Seleção de tempo ¹		
Artigo	Peças de roupa secas ou peças de roupa usada por um curto período de tempo, mas não suja	
Dica	<p>Para a redução de vincos, no início do programa a roupa é humedecida.</p> <ul style="list-style-type: none"> - Secagem normal: as peças de roupa são necessárias imediatamente. - Meio húmida: as peças de roupa devem ser engomadas ou penduradas num cabide para finalizar a secagem. 	
Indicação	A formação de vincos umenta com o aumento da carga e com tempos de secagem mais longos.	
Arejar quente		máximo 4,0 kg*
Seleção de tempo ¹		
Artigo	<ul style="list-style-type: none"> - Acabar de secar têxteis de várias camadas que não secam uniformemente: casacos, almofadas, sacos cama - Secagem ou arejamento de peças soltas 	
Dica	No início, não selecione o tempo mais longo. Experimente, por tentativas, o tempo que é mais adequado.	
Limpeza do algodão		⇨ Secção «Limpeza do algodão»

SECAGEM

Outros programas



* os pesos referem-se ao peso da roupa seca.

¹ Pode consultar mais informações referentes à *seleção de tempo* no final da lista de programas.

Outdoor		no máximo, 2,5 kg*
Secagem normal plus, Secagem normal, Meio húmida, Seleção de tempo¹		
Artigo	Vestuário de Outdoor de material adequado à secagem na máquina de secar roupa	
Gangas		no máximo, 3,0 kg*
Secagem normal plus, Secagem normal, Meio húmida, Seleção de tempo¹		
Artigo	Todas as gangas, p. ex., calças, casacos, saias, camisas	
Roupa escura		no máximo, 3,0 kg*
Secagem normal plus, Secagem normal, Meio húmida, Seleção de tempo¹		
Artigo	Peças de roupa escura em algodão ou tecidos mistos	
Expresso 20		no máximo, 3,5 kg*
Secagem normal plus, Secagem normal, Meio húmida, Seleção de tempo¹		
Artigo	Tecidos resistentes para o programa Algodão	
Indicação	Para a lavagem e secagem contínuas de roupa ligeiramente suja, a duração neste programa é particularmente curta.	
Impermeabilizar		no máximo, 2,5 kg*
Secagem normal		
Artigo	Para pós-tratamento térmico de tecidos adequados à secagem na máquina de secar roupa, que foram impermeabilizados	
Roupa de desporto		máximo 2,5 kg*
Secagem normal plus, Secagem normal, Meio húmida, Seleção de tempo¹		
Artigo	Vestuário de desporto de material adequado à secagem na máquina de secar roupa	

Calçado de desporto		máximo 2 pares
Seleção de tempo ¹		
Artigo	Calçado de desporto que tenha a indicação do fabricante que pode ser seco na máquina de secar roupa	
Dica	Retirar as palmilhas do calçado e colocar no tambor com o calçado.	
Indicação	O tambor não roda.	
Seda		no máximo, 1,0 kg*
8 minutos		
Artigo	Tecidos em seda adequados para serem secos na máquina de secar roupa: blusas, camisas	
Dica	<ul style="list-style-type: none"> - Para reduzir vincos. - Os têxteis não ficam totalmente secos. - No final do programa, retirar a roupa de imediato. 	
Penas		no máximo, 2,0 kg*
Seleção de tempo ¹		
Artigo	Casacos, sacos cama e outros têxteis com enchimento de penas que podem se secos na máquina de secar roupa	
Dica	Experimente, por tentativas, o tempo que é mais adequado.	
Automático plus		máximo 3,0 kg*
Secagem normal plus, Secagem normal, Meio húmida, Seleção de tempo ¹		
Artigo	Diversas qualidades de tecidos para os programas <i>Algodão</i> e <i>Fibras</i>	
Algodão <input type="checkbox"/>		máximo 5,0 kg*
Secagem normal		
Artigo	Roupa de algodão molhada normal, tal como descrito em <i>Algodão Secagem normal</i>	
Dica	<ul style="list-style-type: none"> - O programa Algodão <input type="checkbox"/> é o mais eficiente, do ponto de vista do consumo de energia, para a secagem de peças de algodão normalmente húmidas. 	
Indicação para institutos de teste: O programa Algodão <input type="checkbox"/> é o programa de teste de acordo com o Regulamento 392/2012/UE para a etiqueta energética com valores medidos de acordo com a norma EN 61121.		

SECAGEM

Finish vapor		no máximo, 2,0 kg*
Meio húmida		
Artigo	Roupa exterior húmida, lavada de fresco e centrifugada, em algodão ou linho, para reduzir as rugas e os vincos O vestuário exterior tem de ser adequado à secagem na máquina de secar roupa ☺ ☺ e resistente ao engomar   .	
Dica	No final do programa retirar a roupa de imediato e pendurar num cabide.	
Indicação	Não é adequado para lãs ou tecidos compostos por lã.	

¹ Seleção de tempo

A seleção de tempo é especialmente adequada no caso de uma carga pequena ou quando pretende apenas secar uma peça individual de roupa. As peças de roupa são secas em ar quente (tempo selecionável de 20 minutos a 2 horas). A temperatura de secagem é determinada de acordo com o programa correspondente. No início, não seleccione o tempo mais longo. Experimente, por tentativas, o tempo que é mais adequado.

Extras

Pode complementar os programas de secagem com a ajuda de extras.

Selecionar extras

Com as teclas sensoras *Single*, *Delicado* e *Alisar extra* pode selecionar diretamente os extras.

Com a tecla sensora *Extras* pode selecionar outros extras em ligação com o visor.

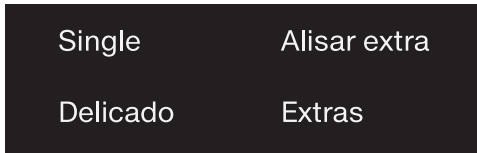

Selecionar extras diretamente

- Pressione a tecla sensora do extra pretendido.

A tecla correspondente emite luz brilhante.

Nem todos os extras podem ser selecionados em todos os programas.

Um extra não permitido para o programa não emite luz e não pode ser ativado por contacto.

Selecionar extras no visor

- Toque na tecla sensora *Extras*.

No visor surge: *Sem extras* ✓

- Toque nas teclas sensoras ∇ ou \wedge , até que o extra pretendido apareça no visor.
- Confirme o extra com a tecla sensora *OK*.

O extra é marcado com um ✓.

Desativar extras

- Toque na tecla sensora que emite luz brilhante *Single*, *Delicado* ou *Alisar extra*.

A tecla sensora emite luz regulada.

- Toque na tecla sensora *Extras*.

No visor surge o extra selecionado.

- Toque nas teclas sensoras ∇ ou \wedge até que surja *Sem extras* no visor.
- Confirme *Sem extras* com a tecla sensora *OK*.

O extra está desativado.



SECAGEM

Single

Permite a secagem eficiente de uma quantidade de carga muito pequena (< 1 kg) num programa de secagem normal. Um tempo de secagem está predefinido. Pode alterar o tempo de secagem. Dependendo das características da roupa, uma peça de roupa pode ainda estar húmida. Da próxima vez, selecione um tempo mais prolongado.

Alisar extra

Para a reduzir a formação de vincos, a roupa é alisada no final do programa com recurso a vapor. As rotações para a centrifugação térmica são reduzidas. Para um resultado ideal, reduza a capacidade de carga máxima para 50%.

O vestuário tem de ser adequado à secagem na máquina de secar roupa ☺
☺ e resistente ao engomar  .

Delicado

Tecidos sensíveis como, p. ex., em acrílico, são secos com mais cuidado (símbolo de tratamento ☺).

Devido à temperatura reduzida no caso de seleção de *Delicado*, o tempo de funcionamento em alguns programas será prolongado.

Extra silencioso

Se pretende efetuar a secagem em horas de repouso, pode reduzir o ruído da máquina de lavar e secar roupa.

- O sinal não é emitido.
- A centrifugação térmica é limitada a 800 rpm.

Centrifugação térmica



Em alguns programas é efetuada uma centrifugação térmica para reduzir o consumo de energia no processo de secagem.

A centrifugação térmica é suprimida caso seja selecionado um tempo de secagem.

A velocidade de rotação máxima para a centrifugação térmica corresponde à velocidade de centrifugação permitida do respetivo programa de lavagem.

Pode reduzir a velocidade de rotação para a centrifugação térmica até 800 rpm.

Para os programas, podem ser seleccionados os seguintes extras:

	Single	Alisar extra	Delicado	Extra silencioso	Centrifugação térmica
Eco 40–60	-	-	-	-	-
Algodão	●	●	●	●	●
Fibras	●	●	●	●	●
Roupa delicada	●	●	-	●	-
Lã 	-	-	-	●	-
Camisas	●	●	-	●	-
QuickPower	●	●	-	-	-
Refrescar	-	✓	-	-	-
Outdoor	-	●	-	●	●
Gangas	●	●	-	●	●
Roupa escura	●	●	●	●	●
Expresso 20	-	●	-	-	●
Impermeabilizar	-	●	-	-	-
Roupa de desporto	-	●	-	●	●
Calçado de desporto	-	-	-	●	-
Seda 	-	-	-	●	-
Penas	-	-	-	●	-
Automático plus	●	●	-	●	●
Algodão 	●	●	●	●	●
Finish vapor	-	✓	-	-	-

● = seleccionável

✓ = Ligado automaticamente

- = não seleccionável

LAVAGEM E SECAGEM

Lavar e secar sem interrupções

A lavagem e secagem sem interrupções é sempre recomendada se não houver mais roupa para lavar do que para secar, e a quantidade de carga máxima permitida para o processo de secagem não for excedida.

É absolutamente necessário que leia os capítulos «Lavagem» e «Secagem».

1. Preparação da roupa

- Retire tudo que possa existir dentro dos bolsos.
- Separe a roupa por cores e qualidade de tecidos.
- Verifique os símbolos na etiqueta do vestuário.

2. Selecionar o programa

- Rode o seletor de programas e seleccione o programa pretendido.

No visor surge:



- Toque nas teclas sensoras ∨ ou ∧ até que surja Lavagem e secagem no visor.
- Confirme com a tecla sensora OK.

O visor mostra o programa selecionado e a quantidade máxima de carga, depois os parâmetros de secagem definidos. De seguida, a indicação no visor altera para a indicação de base do programa.

3. Carregar a máquina de lavar e secar roupa

- Abra a porta.

Antes de colocar a roupa na máquina, verifique se existem objetos estranhos ou algum animal dentro do tambor.

- Coloque a roupa no tambor desdobrada e solta.

Os doseadores de detergente como, p. ex. saquinhos ou esferas podem derreter durante a secagem e danificar a máquina de lavar e secar roupa e a própria roupa. Não efectue a secagem com doseadores de detergente.

- Feche a porta.

4. Selecionar as regulações do programa

- Selecione a temperatura, velocidade de centrifugação e nível de secagem ou tempo de secagem pretendidos e confirme respetivamente com *OK*.

A velocidade de centrifugação mínima está limitada para 800 rpm. Em alguns programas, as rotações não são alteráveis.

- Selecione extras, se desejado ou requerido.

Para a centrifugação térmica, a velocidade de centrifugação indicada é retomada pela lavagem.

Ao seleccionar *Extra silencioso* é efectuada a centrifugação com 900 rpm, no máximo.

A centrifugação térmica é suprimida caso seja seleccionado um tempo de secagem.

- Selecione um tempo de pré-selecção, se pretendido.

5. Adicionar detergente

- Doseie detergente através da CapDosing ou da gaveta de detergente.

6. Início/fim do programa

- Toque na tecla sensora intermitente *Start/Adicionar mais roupa*.

A porta é bloqueada.

O programa é iniciado.

Após o fim do programa é iniciada a fase antirruga.

Na fase antirruga, a porta ainda está bloqueada.

- Pressione a tecla *Start/Adicionar mais roupa* ou rode o seletor de programas para a posição .

A porta é desbloqueada.

Espalhe a roupa se retirar a roupa durante a fase antirruga, para que o calor restante possa escapar.

Após terminar a fase antirruga, a porta é automaticamente desbloqueada.

- Abra a porta e retire a roupa.

Tenha em atenção a secção «Após cada lavagem e secagem».

LAVAGEM E SECAGEM

Após cada lavagem e secagem

- Abra a porta **completamente**.

 Risco de queimaduras devido a metal quente.

A tampa de metal no interior do vidro da porta está quente após a secagem.

Não toque na tampa de metal.

- Retire a roupa.

A roupa restante pode encolher, descolorir ou ser danificada na lavagem ou secagem seguinte.

Não deixe ficar peças de roupa no interior do tambor.

- Verifique se existem objetos estranhos no anel de vedação da porta. Após a secagem, remova o algodão do anel de vedação e do vidro de visualização.

Dica: Mantenha a porta entreaberta para que o tambor possa secar.

- Rode o seletor de programas para a posição .

Dica: Mantenha a gaveta de detergente entreaberta para que possa secar.

Programa Limpeza do algodão

Durante a secagem pode formar-se algodão que se deposita no tambor e na cuba. O algodão pode ser removido, por ex., a partir de tecidos escuros, para que não se deposite noutros, por ex., tecidos claros ou entupir a máquina de lavar e secar roupa na lavagem seguinte.

Não utilize o programa *Limpeza do algodão* para a lavagem de tecidos. Certifique-se de que não se encontram quaisquer têxteis no tambor.

- Rode o seletor de programas para o programa *Limpeza do algodão*.

Não utilize detergente.

- Toque na tecla *Start/Adicionar mais roupa*.

Após alguns minutos é enxaguado o algodão.

- Remova qualquer algodão remanescente do anel de vedação da porta e do vidro de visualização.
- Desligue a máquina de lavar e secar roupa.

Alterar o desenrolar do programa

Alterar programa (segurança para crianças)

A alteração do programa, da temperatura, da velocidade de centrifugação ou dos extras selecionados não é possível após a ocorrência do arranque. Deste modo é evitada uma utilização não pretendida, p. ex. por crianças.

Se a máquina de lavar e secar roupa for desligada no decorrer de um programa, a função Standby não desligará por completo a máquina de lavar e secar roupa até passados 15 minutos. Ainda se pode encontrar água no tambor. Por isso, ainda estão ativadas funções de segurança.

Cancelar o programa

Um programa pode ser cancelado em qualquer momento após o início do programa.

- Rode o seletor de programas para a posição .
- Rode o seletor de programas para o programa *Algodão*.

No visor surge:



- Toque na tecla sensora *OK*.

- durante a lavagem:

A máquina de lavar e secar roupa bombeia a água de lavagem presente e o programa de lavagem está interrompido.

- durante a secagem:

A máquina de lavar e secar roupa arrefece os têxteis antes de a porta poder ser aberta.

Retirar a roupa

- Espere até que o símbolo  no visor se apague e a porta seja desbloqueada.
- Abra a porta e retire a roupa.

Selecionar outro programa

- Feche a porta.
- Selecione o programa pretendido.
- Adicione eventualmente detergente na gaveta de detergentes.
- Toque na tecla *Start/Adicionar mais roupa*.

O programa é iniciado.

Interromper o programa

- Rode o seletor de programas para a posição .

O programa está interrompido.

- Para continuar o programa, rode o seletor de programas para a posição do programa iniciado.



- Toque na tecla sensora .

No visor surge:



- Confirme com a tecla sensora *OK*.

Alterar o desenrolar do programa

Dica: Se surgir no visor **i** Impossível mudar, o seletor de programas está na posição incorreta.

 Risco de sobreaquecimento devido a roupa quente.

A roupa quente pode incendiar-se.

Nunca desligue a máquina de lavar e secar roupa durante o programa de secagem.

Ou retire todas as peças de roupa de imediato e espalhe as peças de roupa, de modo que o calor possa ser dissipado.

Adicionar mais roupa - Add-Load

Nos primeiros minutos após o início do programa, pode juntar ou retirar roupa.

É possível adicionar ou retirar roupa a qualquer momento, desde que no visor não esteja aceso o símbolo .

■ Toque na tecla sensora *Start/Adicionar mais roupa*.

No visor surge:

 Espere p.f.

■ Aguarde até que o seguinte visor se acenda:

i Possível abrir porta.

■ Abra a porta.

■ Introduza ou retire roupa da máquina.

■ Feche a porta.

■ Toque na tecla sensora *Start/Adicionar mais roupa*.

O programa continua.

Tenha em atenção:

Após o início do programa, a máquina de lavar e secar roupa já não deteta a alteração da quantidade de roupa.

Após a adição ou remoção da roupa, assume-se sempre, portanto, a quantidade de carga máxima.

Não é possível adicionar ou retirar roupa quando:

- a temperatura da água com detergente estiver acima dos 55 °C.
- o nível da água no tambor excede um determinado valor.

Pré-seleção

Através da pré-seleção pode seleccionar um início posterior do programa.

Esta função está ativa, se a regulação SmartGrid estiver desligada.

A regulação das horas pode ser de 00 até 24. A regulação dos minutos pode ser em passos de 15 minutos de 00 até 45.

Configurar o tempo de pré-seleção de início

- Toque na tecla sensora .

No visor surge:



- Ajuste as horas com as teclas sensoras ∇ e \wedge . Confirme com a tecla sensora *OK*.

O visor altera:



- Ajuste os minutos com as teclas sensoras ∇ e \wedge . Confirme com a tecla sensora *OK*.

Dica: Se tocar nas teclas sensoras ∇ e \wedge permanentemente, os valores são comutados automaticamente para cima ou para baixo.

Eliminar a pré-seleção de início

Antes do início do programa, o tempo pré-selecionado pode ser apagado.

- Toque na tecla sensora .

No visor aparece o tempo pré-selecionado.

- Com as teclas sensoras ∇ e \wedge ajuste um valor numérico de 00:00 h. Confirme com a tecla sensora *OK*.

O tempo pré-selecionado foi apagado.

Após o início do programa, o tempo pré-selecionado pode ser alterado ou apagado por meio de uma interrupção do programa.

Alterar a pré-seleção de início

Antes do início do programa, o tempo pré-selecionado pode ser alterado.

- Toque na tecla sensora .

- Altere, se pretendido, o tempo indicado e confirme com a tecla sensora *OK*.

Pré-seleção/SmartStart

SmartStart

Com o SmartStart, define um período de tempo, no qual a máquina de lavar e secar roupa é iniciada automaticamente. O início ocorre por meio de um sinal, p. ex., do seu fornecedor de eletricidade, quando a tarifa de eletricidade for particularmente favorável.

Esta função está ativa, se a regulação SmartGrid estiver ligada.

O período de tempo que pode ser definido é entre 15 minutos e 24 horas. Neste período de tempo, a máquina de lavar e secar roupa aguarda pelo sinal do fornecedor de eletricidade. Se não for enviado um sinal no período de tempo definido, a máquina de lavar e secar roupa inicia o programa.

Definir um período de tempo

Se nas regulações tiver ativado SmartGrid, após pressionar a tecla sensora  deixa de aparecer no visor Início em, mas aparece SmartStart. Informações mais detalhadas encontram-se no capítulo «Regulações», secção «SmartGrid».

O procedimento corresponde à definição do tempo na pré-seleção de início.

- Ajuste as horas através das teclas sensoras ∇ e \wedge e confirme com a tecla sensora *OK*.

As horas são memorizadas e o bloco dos minutos está assinalado.

- Ajuste os minutos através das teclas sensoras ∇ e \wedge e confirme com a tecla sensora *OK*.
- Toque na tecla sensora *Start/Adicionar mais roupa* para dar início ao programa com SmartStart.

No visor surge:



Limpar exterior da máquina e painel

⚠ Perigo de choque elétrico devido a tensão da rede.

Com a máquina de lavar e secar roupa desligada, existe tensão de rede. Antes de efetuar a limpeza e manutenção da máquina, desligue-a da corrente.

⚠ Danos devido à entrada de água. A pressão de um jato de água pode conduzir água para a máquina de lavar e secar roupa e danificar os componentes.

Não pulverize a máquina de lavar e secar roupa com um jato de água.

⚠ Danos devido a produtos de limpeza.

Os produtos que contenham solventes, produtos abrasivos, produtos de limpeza de vidros ou produtos multiusos podem provocar danos na superfícies de plástico e danificar outras peças.

Não utilize estes produtos de limpeza.

- Limpe o exterior da máquina e o painel utilizando um produto de limpeza suave ou água com sabão e no final seque bem com um pano macio.
- Efetue a limpeza do tambor com um produto de limpeza adequado para aço inox.

Efetuar a limpeza da gaveta de detergente

A utilização de temperaturas de lavagem baixas e detergentes líquidos favorece a contaminação da gaveta de detergentes.

- Por motivos de higiene, lave regularmente a gaveta de detergentes completa.

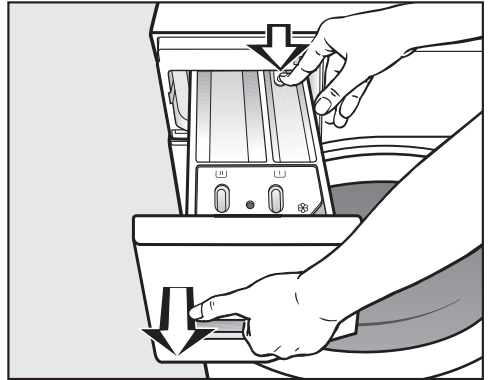

- Puxe a gaveta de detergentes até ao batente, pressione o botão de desbloqueio e retire a gaveta.
- Lave a gaveta de detergente com água quente.

Limpeza e manutenção

Limpar o sifão e o canal

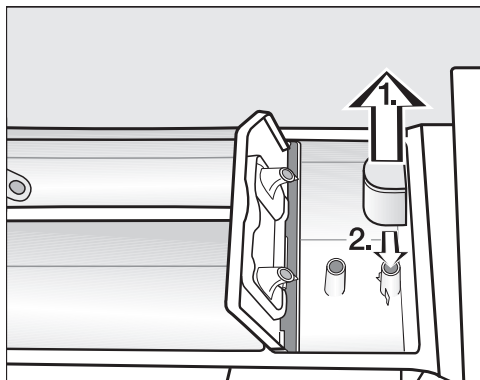

- Retire o sifão do compartimento  e limpe-o debaixo de água quente corrente.
- Limpe igualmente o tubo no qual o sifão é inserido.
- Volte a encaixar o sifão.

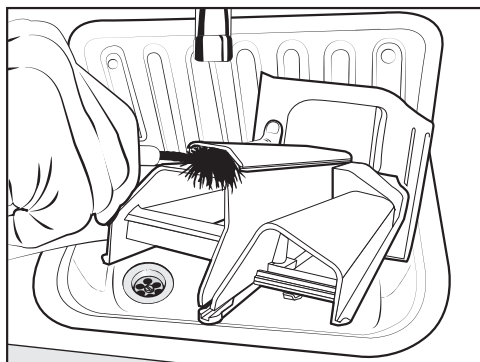

- Efetue a limpeza do canal do amaciador utilizando água quente e uma escova.

A goma líquida tem tendência a colar.

Se utilizar goma líquida com frequência, efetue uma limpeza minuciosa do sifão.

Limpar o encaixe da gaveta de detergentes

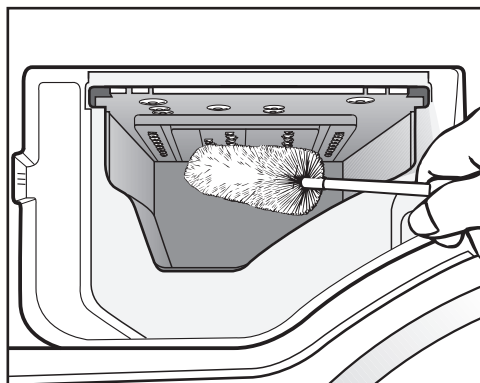

- Utilizando uma escova de lavar garrafas, limpe os resíduos de detergente e sedimentos de calcário nos injectores da gaveta de detergentes.
- Volte a colocar a gaveta de detergentes na máquina.

Dica: Mantenha a gaveta de detergentes entreaberta para que possa secar.

Limpar o vidro da porta

- Limpe ocasionalmente o lado de dentro do vidro da porta e a tampa de metal existente no vidro da porta, utilizando um produto de limpeza suave ou água e sabão.
- Seque os dois com um pano macio.

Limpeza do tambor

No caso de lavagens com temperaturas baixas e/ou detergentes líquidos, existe o risco de formação de germes e odores na máquina de lavar e secar roupa. Limpe a máquina de lavar e secar roupa com a ajuda do programa Limpar máquina. A limpeza deve ser efetuada, no máximo, após surgir a mensagem Info Higiene no visor.

Limpar o filtro da entrada de água

A máquina de lavar e secar roupa está equipada com um filtro para proteger a válvula de entrada de água. O filtro na mangueira de entrada de água na extremidade livre da mangueira deve ser controlado a cada 6 meses. No caso de falhas frequentes na rede de água, este período pode ser mais curto.

- Feche a torneira da água.
- Desenrosque a mangueira de entrada de água da torneira de água.

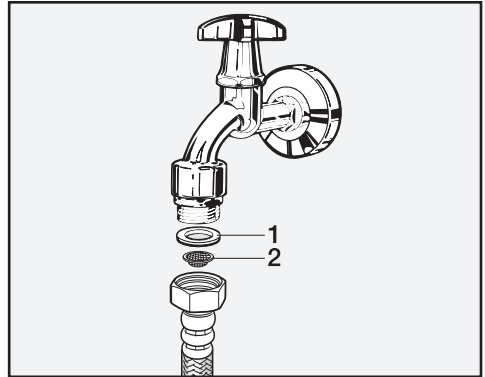

- Retire a junta de borracha **1** da guia.
- Segure a mangueira de entrada de água com a extremidade livre virada para baixo. O filtro de plástico **2** cai.
- Efetue a limpeza do filtro de plástico.
- A reinstalação é efetuada pela ordem inversa.
- Enrosque corretamente a união rosca da torneira de água e abra a torneira. Se sair água, aperte a união rosca.

O filtro coletor de resíduos **deve** voltar a ser montado de novo depois de ser limpo.

Que fazer quando ...



Consegue resolver por si próprio a maioria das anomalias e erros que podem ocorrer durante o funcionamento diário. Em muitos casos, pode economizar tempo e custos, pois não necessita de recorrer ao serviço de assistência técnica.

Em <https://www.miele.pt/domestico/servico-ao-cliente-21.htm> pode obter informações relativas à resolução autónoma de anomalias.









As tabelas apresentadas seguintes devem ajudá-lo a detetar as causas de uma anomalia ou de um erro, apresentando as respetivas soluções.

Algumas indicações no visor têm várias linhas e podem ser lidas por completo tocando na tecla sensora \vee ou \wedge .

Não é possível iniciar qualquer programa

Problema	Causa e solução
O painel de comandos permanece escuro.	A máquina de lavar e secar roupa não tem corrente elétrica. <ul style="list-style-type: none">■ Verifique se a ficha está ligada à tomada.■ Verifique se o fusível está em ordem.
	Por motivos de economia de energia, a máquina de lavar e secar roupa desligou-se automaticamente. <ul style="list-style-type: none">■ Ligue novamente a máquina de lavar e secar roupa, rodando o seletor de programas.
No visor aparece a indicação para introduzir um código Pin.	O código Pin está ativado. <ul style="list-style-type: none">■ Digite o código Pin e confirme. Desactive o código Pin se ao voltar a ligar a máquina não aparecer a pergunta.
O visor apresenta:  Serviço Tecnic.  Erro F34 Bloqueio da porta	A porta está mal fechada. O fecho da porta não encaixou. <ul style="list-style-type: none">■ Volte a fechar a porta.■ Reinicie o programa.■ Entre em contacto com o serviço de assistência técnica se a mensagem de erro voltar a aparecer.

Mensagem de erro de interrupção do programa

Problema	Causa e solução
 Entrada água. Ver 	<p>A entrada de água está bloqueada ou afetada.</p> <ul style="list-style-type: none">■ Verifique se a torneira da água está suficientemente aberta.■ Verifique se a mangueira de entrada de água está dobrada.■ Verifique se a pressão da água é muito baixa. <p>O filtro na entrada de água está obstruído.</p> <ul style="list-style-type: none">■ Efetue a limpeza do filtro.
 Esgoto. Ver 	<p>A saída da água está bloqueada ou afetada. A mangueira de esgoto está colocada num nível demasiado alto.</p> <ul style="list-style-type: none">■ Efetue a limpeza do filtro de esgoto e da bomba de esgoto.■ Verifique se a altura máxima de despejo de 1 m foi ultrapassada.
 Waterproof. Fechar  , Serviço técnico 	<p>O sistema de proteção de fuga de água reagiu.</p> <ul style="list-style-type: none">■ Feche a torneira de água.■ Contacte o serviço de assistência técnica.
 Servi. técnico  Erro F	<p>Existe uma anomalia.</p> <ul style="list-style-type: none">■ Desligue a máquina de lavar e secar roupa da corrente elétrica. Desligue a ficha da tomada ou desligue os fusíveis do quadro elétrico.■ Aguarde pelo menos 2 minutos antes de ligar a máquina de lavar e secar roupa novamente à corrente elétrica.■ Ligue de novo a máquina de lavar e secar roupa.■ Volte a iniciar o programa.■ Entre em contacto com o serviço de assistência técnica se a mensagem de erro voltar a aparecer.

Para apagar uma mensagem de erro, rode o seletor de programas para a posição  e desligue a máquina de lavar e secar roupa.

Que fazer quando ...

Mensagem de erro após o final do programa

Mensagem	Causa e solução
i Verific.filtros + injec.	As bombas estão sujas. <ul style="list-style-type: none">■ Limpe as bombas, conforme descrito no capítulo «O que fazer, se..., secção «Abrir a porta em caso de esgoto obstruído e/ou falta de energia elétrica».■ Após a limpeza reinicie o programa.
	O bico de aspersão em cima no óculo da porta está obstruído por algodão. <ul style="list-style-type: none">■ Limpe o algodão com a ajuda dos dedos. Não use um objeto pontiagudo.■ Após a limpeza reinicie o programa.
	Entre em contacto com o serviço de assistência técnica, se a mensagem de erro voltar a aparecer. A máquina de lavar e secar roupa pode continuar a ser operada com funções restritas.
i Verificar carga	Não está qualquer roupa no tambor.
	A quantidade de roupa é muito reduzida. A roupa ainda está húmida, porque a humidade residual não pode ser determinada. <ul style="list-style-type: none">■ Seque pequenas quantidades de roupa, no futuro, num programa com <i>tempo de secagem</i>.
	A quantidade de roupa era demasiado grande para o programa de secagem selecionado. <ul style="list-style-type: none">■ Tenha em atenção as quantidades máximas de carga na secção «Lista de programas».
i Iniciar programa "Limpar algodão"	O programa <i>Limpeza do algodão</i> não foi usado durante um longo período de tempo. <ul style="list-style-type: none">■ Inicie o programa <i>Limpeza do algodão</i>, como descrito no capítulo «Lavagem e secagem», secção «Programa Limpeza do algodão».

As mensagens aparecem indicadas no final do programa e ao ligar a máquina de lavar e secar roupa, tendo de ser confirmadas através da tecla sensora OK.

Mensagem de erro após o final do programa

Mensagem	Causa e solução
i Nivelar a máquina de lavar roupa.	<p>O alisamento da roupa no final do programa não foi corretamente efetuado.</p> <ul style="list-style-type: none">■ Verifique se a máquina de lavar e secar roupa está bem nivelada tal como está descrito no capítulo «Instalação», secção «Nivelar».■ Verifique se a altura máxima de despejo de 1,0 m não foi ultrapassada. <p>Entre em contacto com o serviço de assistência técnica, se a mensagem de erro voltar a aparecer. A máquina de lavar e secar roupa pode continuar a ser operada com função restritas.</p>
i Info higiene: utilizar programa com pelo menos 75 °C ou "Limpar máquina"	<p>Durante um longo período de tempo não foi iniciado qualquer programa de lavagem com uma temperatura superior a 60 °C.</p> <ul style="list-style-type: none">■ Para prevenir a formação de germes e odores na máquina de lavar e secar roupa, inicie o programa <i>Limpeza da máquina</i> utilizando o produto de limpeza Miele ou um detergente universal em pó.



As mensagens aparecem indicadas no final do programa e ao ligar a máquina de lavar e secar roupa, tendo de ser confirmadas através da tecla sensora OK.

Que fazer quando ...

Problemas gerais com a máquina de lavar e secar roupa

Problema	Causa e solução
A máquina de lavar e secar roupa vibra durante a centrifugação.	Os pés da máquina não estão nivelados e as contra-porcas não estão roscadas uniformemente. ■ Nivele a máquina de lavar e secar roupa e fixe os pés através das contra-porcas.
Ruídos anormais da bomba.	Não é erro! Esse ruído é normal no início e no final do processo de escoamento da água.
Ruído de centrifugação durante a secagem.	Não é erro! A centrifugação também é efetuada durante a secagem (centrifugação térmica).
A máquina de lavar e secar não centrifugou a roupa como é habitual e, por isso, ainda está muito molhada.	Na centrifugação final foi detectado um anti-balanço demasiado elevado e a velocidade foi automaticamente reduzida. ■ Junte sempre peças de roupa grandes e pequenas para obter uma distribuição melhorada.
Na gaveta de detergente fica depositada uma grande quantidade de resíduos de detergente.	A pressão de fluxo da água não é suficiente. ■ Efetue a limpeza dos filtros de entrada de água. ■ Selecione <i>Água plus</i> .
	O detergente em pó, em conjunto com o produto descalcificador, tem tendência a colar. ■ Efetue a limpeza da gaveta de detergente e, de futuro, adicione primeiro o detergente e só depois o produto descalcificador.
No compartimento do amaciador, junto da cápsula, existe água.	A tecla sensora CAP não foi ativada ou no final da última lavagem não foi retirada a cápsula vazia. ■ Na próxima vez que utilizar a cápsula, certifique-se de que é ativada a tecla sensora CAP . ■ Retire e elimine a cápsula após cada ciclo de lavagem.
	O tubo de esgoto na gaveta de detergente, onde é colocada a cápsula, está obstruído. ■ Efetue a limpeza do tubo.

Problemas gerais com a máquina de lavar e secar roupa

Problema	Causa e solução
O amaciador não é totalmente consumido ou no compartimento  fica bastante água.	<p>O tubo de sucção não está bem encaixado ou está obstruído.</p> <ul style="list-style-type: none"> ■ Efetue a limpeza do tubo de sucção, consulte o capítulo «Limpeza e manutenção», secção «Limpeza da gaveta de detergentes».
No final do programa ainda existe líquido na cápsula.	<p>O tubo no compartimento da gaveta de detergentes, onde é encaixada a cápsula, está obstruído.</p> <ul style="list-style-type: none"> ■ Efetue a limpeza do tubo.
	<p>Não é erro! Por motivos técnicos fica sempre um pouco de água na cápsula.</p>
No visor aparece outro idioma.	<p>Em «Regulações», «Idioma », foi selecionado outro idioma.</p> <ul style="list-style-type: none"> ■ Defina o idioma pretendido.
	<p>O símbolo da bandeira é um guia de ajuda.</p>
O visor está escuro.	<p>O visor desliga automaticamente por questões de economia de energia (Standby).</p> <ul style="list-style-type: none"> ■ Pressione uma tecla. A fase Standby termina.
No visor são mostrados diferentes tempos restantes.	<p>A indicação do tempo restante está sujeita a um processo de programação, adequando-se, assim, permanentemente ao desempenho de lavagem e secagem.</p>

Que fazer quando ...

Problemas gerais com a máquina de lavar e secar roupa

Problema	Causa e solução
Durante o programa <i>Limpeza do algodão</i> sai espuma da gaveta de detergente.	<p>Na cuba existem resíduos de detergente do último ciclo de lavagem.</p> <ul style="list-style-type: none">■ Doseie sempre a quantidade correta de detergente.■ Verifique a recomendação de dosagem na embalagem do detergente.
Após fim do programa <i>Limpeza do algodão</i>, fica espuma no tambor.	<p>No programa <i>Limpeza do algodão</i>, também são removidos os restos de detergente da cuba. Assim, pode haver a formação de espuma.</p> <ul style="list-style-type: none">■ Use regularmente o programa <i>Limpeza do algodão</i>, para que não fiquem alojados resíduos de detergente na cuba.
Após fim do programa <i>Limpeza do algodão</i>, fica algodão no tambor.	<p>O programa <i>Limpeza do algodão</i> não foi usado durante um longo período de tempo.</p> <ul style="list-style-type: none">■ Retire o algodão do tambor.■ Use regularmente o programa <i>Limpeza do algodão</i>.
A máquina de lavar e secar roupa deita cheio.	<p>A informação quanto à higiene não foi observada. Já há bastante tempo que não é efetuado um programa de lavagem com uma temperatura superior a 60 °C.</p> <ul style="list-style-type: none">■ Para prevenir a formação de germes e odores na máquina de lavar e secar roupa, inicie o programa <i>Limpeza da máquina</i> utilizando o produto de limpeza Miele ou um detergente universal em pó.
	<p>A porta e a gaveta de detergentes foram fechadas após a lavagem.</p> <ul style="list-style-type: none">■ Mantenha a porta e a gaveta de detergentes entreabertas, para que possam secar.

Resultados de lavagem insuficientes

Problema	Causa e solução
Os tecidos escuros depois de lavados ficam com resíduos de detergente agarrados.	<p>O detergente tem componentes que não se dissolvem na água (zeólitos). Estes fixaram-se nos têxteis.</p> <ul style="list-style-type: none">■ Após a secagem, tente escovar os resíduos com uma escova.■ De futuro, lave a roupa escura com detergente sem zeólitos. O detergente líquido geralmente não tem zeólitos.■ Lave os têxteis no programa <i>Roupa escura</i>.
A roupa não fica bem lavada com detergente líquido.	<p>O detergente líquido não tem produto branqueador. As nódoas de fruta, café ou chá nem sempre podem ser removidas.</p> <ul style="list-style-type: none">■ Utilize o sistema de 2 fases da Miele. A dosagem de UltraPhase 2 durante o processo de lavagem remove as nódoas eficazmente.■ Utilize detergente em pó com produto branqueador.
A roupa acabada de lavar tem nódoas acinzentadas.	<p>A quantidade de detergente doseada foi muito baixa. A roupa continha excesso de resíduos de gordura (óleos, pomadas).</p> <ul style="list-style-type: none">■ Nestes casos adicione mais detergente ou utilize detergente líquido.■ Antes de efetuar a próxima lavagem, inicie o programa <i>Limpeza da máquina</i> utilizando o detergente Miele para limpeza de máquinas ou um detergente universal em pó.

Que fazer quando ...

Resultados de secagem insatisfatórios

Problema	Causa e solução
A roupa está demasiado húmida após a secagem e no visor aparece a mensagem: Verificar carga.	<p>A carga é muito reduzida. O sistema eletrónico não conseguiu determinar corretamente a humidade residual.</p> <ul style="list-style-type: none">■ Reinicie o programa e selecione um <i>tempo de secagem</i> ao invés de um nível de secagem.■ Seque pequenas quantidades de roupa, no futuro, num programa com <i>tempo de secagem</i>. <p>Durante a centrifugação formou-se um anel de roupa, pois a distribuição de roupa não foi conveniente. Durante a centrifugação térmica formou-se um anel de roupa, pois a roupa estava demasiado húmida ou a velocidade de centrifugação era demasiado elevada.</p> <ul style="list-style-type: none">■ Abra a porta e solte a roupa.■ Reinicie o programa de secagem com uma velocidade de centrifugação mais baixa ou selecione um <i>tempo de secagem</i> ao invés de um nível de secagem.
Ainda se sente a roupa húmida após a secagem.	<p>O extra <i>Alisar extra</i> foi selecionado.</p> <ul style="list-style-type: none">■ Retire as roupas e pendure-as num cabide para finalizar a secagem. <p>A roupa quente parece ainda mais húmida.</p> <ul style="list-style-type: none">■ Espalhe a roupa para que o calor possa dissipar.
A roupa está muito húmida ou seca após a secagem.	<p>A humidade residual pretendida está entre dois níveis de secagem.</p> <ul style="list-style-type: none">■ Se necessário, altere os níveis de secagem conforme descrito no capítulo «Regulações», secção «Níveis de secagem».
Após a secagem há água no tambor.	<p>O esgoto está obstruído.</p> <ul style="list-style-type: none">■ Efetue a limpeza do filtro e da bomba de esgoto tal como indicado na secção «Abrir a porta em caso de esgoto obstruído e/ou falta de energia elétrica», e verifique a altura de despejo.

Não é possível abrir a porta

Problema	Causa e solução
Não é possível abrir a porta durante a sequência do programa.	A porta está bloqueada durante a sequência do programa. ■ Siga as instruções no capítulo «Alteração a sequência do programa», secção «Adicionar mais roupa».
	Ainda existe água no tambor, que a máquina de lavar e secar roupa não consegue drenar. ■ Efetue a limpeza do filtro e da bomba de esgoto, tal como indicado na secção «Abrir a porta no caso de esgoto obstruído e/ou falta de energia elétrica».
	O nível de água no tambor é muito elevado. ■ Cancele o programa. A máquina de lavar e secar roupa bombeia a água presente.
No fim do programa ou após uma interrupção do programa aparece no visor: Arrefecim. extra	Por razões de segurança, a porta não pode ser aberta se a temperatura no tambor for superior a 55 °C durante a lavagem ou superior a 70 °C durante a secagem. ■ Espere até que a temperatura no tambor baixe e a indicação no visor se apague.
O visor apresenta: Serv.tecn.  Desbloqueio porta erro F 35	O fecho da porta está bloqueado. ■ Contacte o serviço de assistência técnica.

Que fazer quando ...

Abrir a porta em caso de esgoto obstruído e/ou falta de energia elétrica

- Desligue a máquina de lavar e secar roupa.

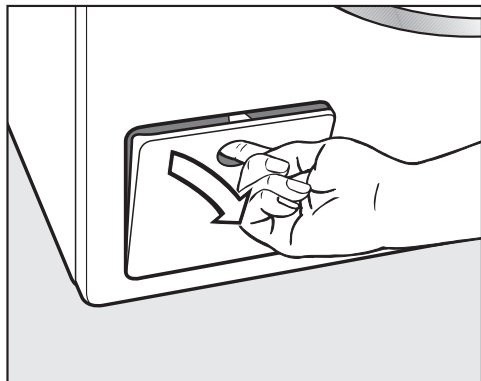

- Abra a tampa de acesso à bomba de esgoto.

Esgoto obstruído

Se o esgoto estiver obstruído, pode sair uma grande quantidade de água da máquina de lavar e secar roupa.

⚠ Perigo de queimadura devido a água de lavagem quente.

Se pouco tempo antes tiver efetuada uma lavagem com temperaturas elevadas, a água de lavagem fica quente.

Drene a água com cuidado.

Processo de despejo

Não desenrosque o filtro de esgoto completamente.

- Coloque um recipiente por baixo da tampa, p. ex., um tabuleiro universal.

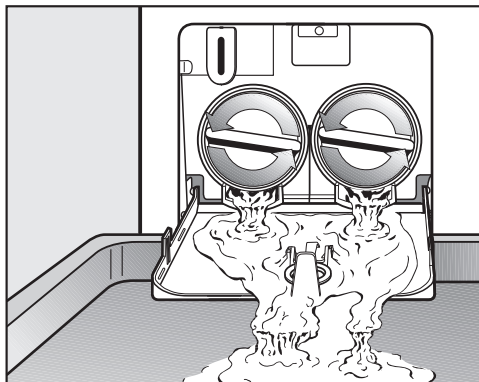

- Rode lentamente o filtro de esgoto até que a água comece a sair.
- Aperte novamente o filtro de esgoto para interromper a saída de água.

Se não sair mais água:

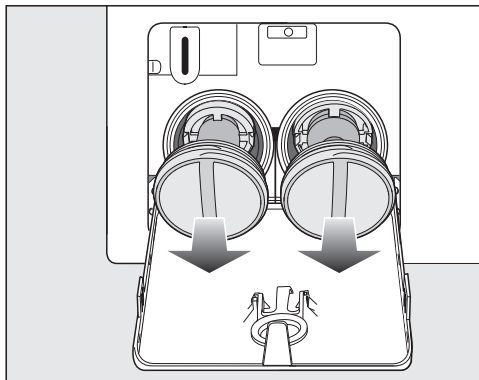

- Desenrosque o filtro de esgoto completamente.

Que fazer quando ...

Limpar o filtro de esgoto

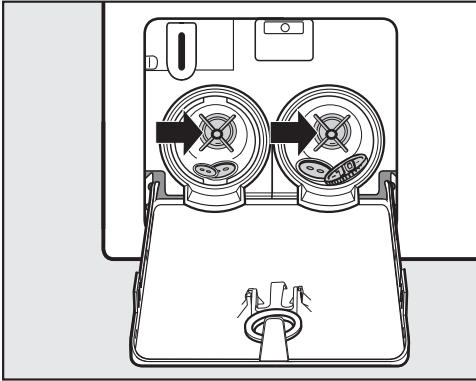

- Efetue a limpeza minuciosa do filtro de esgoto.
- Verifique se as pás da bomba de esgoto rodam facilmente e, se necessário, elimine os objetos estranhos que possam existir (botões, moedas, etc.), efetuando, de seguida, a limpeza do espaço interior.

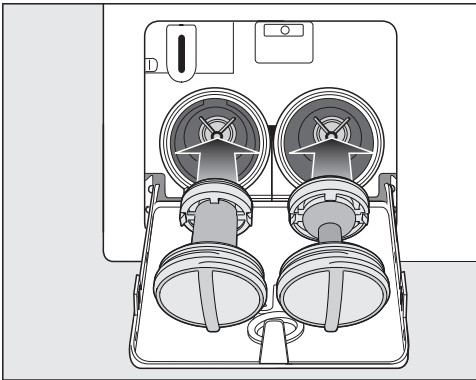

- Volte a colocar o filtro corretamente (à direita e à esquerda) e rode-o para fechar.

⚠ Danos devido a fuga de água.
Se os filtros de esgoto não forem re-colocados irá sair água da máquina de lavar e secar roupa.
Volte a encaixar o filtro de esgoto e rode-o para que fique bem fechado.

Abriu a porta

⚠ Risco de ferimentos devido a rotação do tambor.
Se introduzir a mão no tambor em movimento, pode ferir-se gravemente.
Certifique-se sempre, antes de retirar a roupa, de que o tambor está parado.

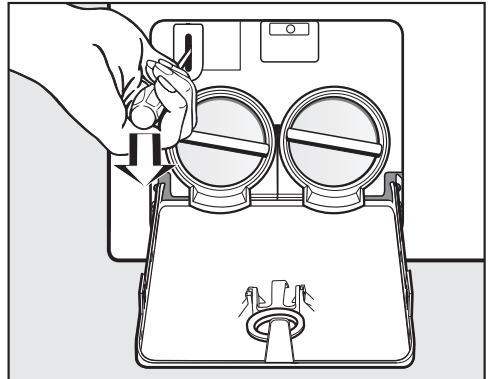

- Desbloqueie a porta utilizando uma chave de parafusos.
- Abra a porta.

Serviço de assistência técnica

Em <https://www.miele.pt/domestico/servico-ao-cliente-21.htm> pode obter informações relativas à resolução autónoma de anomalias e às peças de substituição da Miele.

Contacto no caso de avarias

Contacte, por ex., o seu distribuidor Miele ou serviço de assistência técnica Miele quando não conseguir solucionar a avaria.

Pode reservar o serviço de assistência técnica da Miele online em www.miele.pt.

Os dados de contacto do serviço de assistência técnica da Miele encontram-se no final do presente documento.

O serviço de assistência técnica irá precisar do identificador de modelo e do número de fabrico (fabr./N.º de série, N.º). Estes dados encontram-se na placa de características.

Poderá ver a placa de características, com a porta da máquina aberta, acima do vidro de visualização.

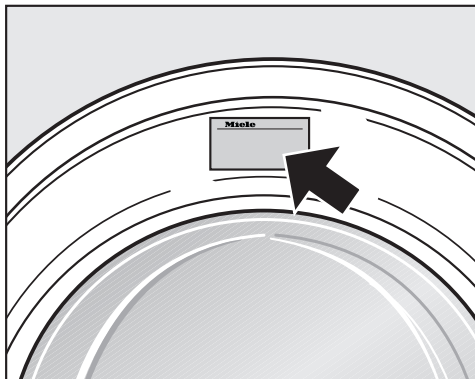

Garantia

O presente produto está sujeito à garantia legalmente prevista pelo Decreto-lei nº 84/2021, de 18 de outubro, que regula os direitos do consumidor na compra e venda de bens, conteúdos e serviços digitais, ou por qualquer outra disposição legal que modifique ou substitua aquele diploma.

Acessórios opcionais

Nos serviços ou Agentes Miele pode adquirir acessórios opcionais para esta máquina de lavar e secar roupa.

Base de dados EPREL

A partir de 1 de março de 2021, as informações sobre a identificação do consumo energético e os requisitos de conceção ecológica passarão a constar da base de dados sobre produtos europeia (EPREL). Clique na hiperligação <https://eprel.ec.europa.eu/> para aceder à base de dados sobre produtos. Ser-lhe-á aqui solicitado que insira o identificador de modelo.

O identificador de modelo encontra-se na placa de características.

Miele

Made in xxx

Mod.: XXXxxx

M-Nr.: xxxxxxxx Type: XXxx-X

Nr.:/ xxxxxxxxx

Miele Service

www.miele.com/service

Símbolos de tratamento

Lavagem	
A temperatura indicada corresponde à temperatura máxima que pode ser selecionada para efetuar a lavagem desse artigo.	
	ritmo mecânico normal
	ritmo mecânico delicado
	ritmo mecânico muito delicado
	Lavagem à mão
	não lavável

Exemplo para a seleção do programa

Programa	Símbolos de tratamento
ECO 40-60	
Algodão	
Fibras	
Roupa delicada	
Lã	

Secagem	
	temperatura normal
	temperatura reduzida
	não indicado para máquina de secar roupa

Engomar e passar na calandra	
	aprox. 200 °C
	aprox. 150 °C
	aprox. 110 °C
	Engomar com vapor pode causar danos irreversíveis.
	Proibido engomar/passar na calandra

Limpeza profissional	
	Limpeza com solventes químicos. A letra corresponde ao produto de limpeza.
	Limpeza húmida
	Proibida a limpeza a seco

Branquear	
	qualquer produto branqueador oxidante permitido
	apenas branqueamento oxigenado é permitido
	Proibido branquear

Instalação

Vista frontal

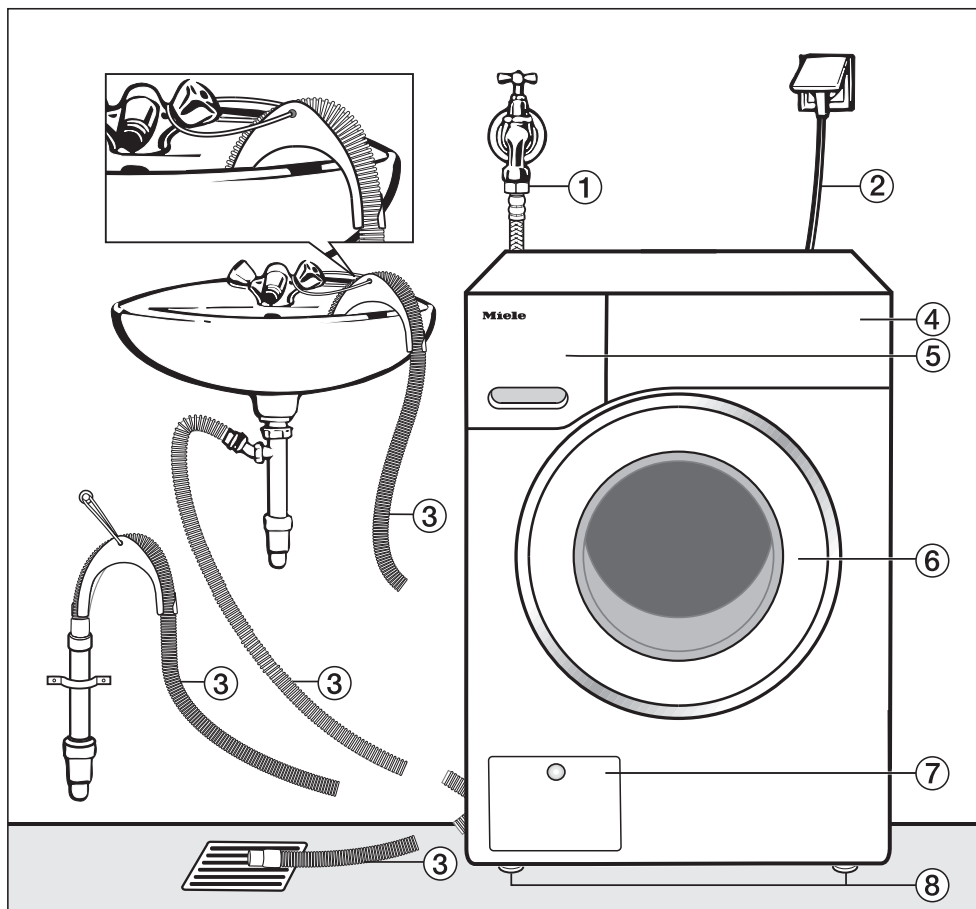

- ① Mangueira de entrada de água (metal impermeável, mangueira com tela metálica)
- ② Ligação elétrica
- ③ Mangueira de esgoto com ponta giratória (amovível) com a possibilidade de conduzir o fluxo de água
- ④ Painel de comandos
- ⑤ Gaveta de detergente
- ⑥ Porta
- ⑦ Tampa para filtro de esgoto, bomba de esgoto e desbloqueio de emergência
- ⑧ 4 pés reguláveis em altura

Vista posterior

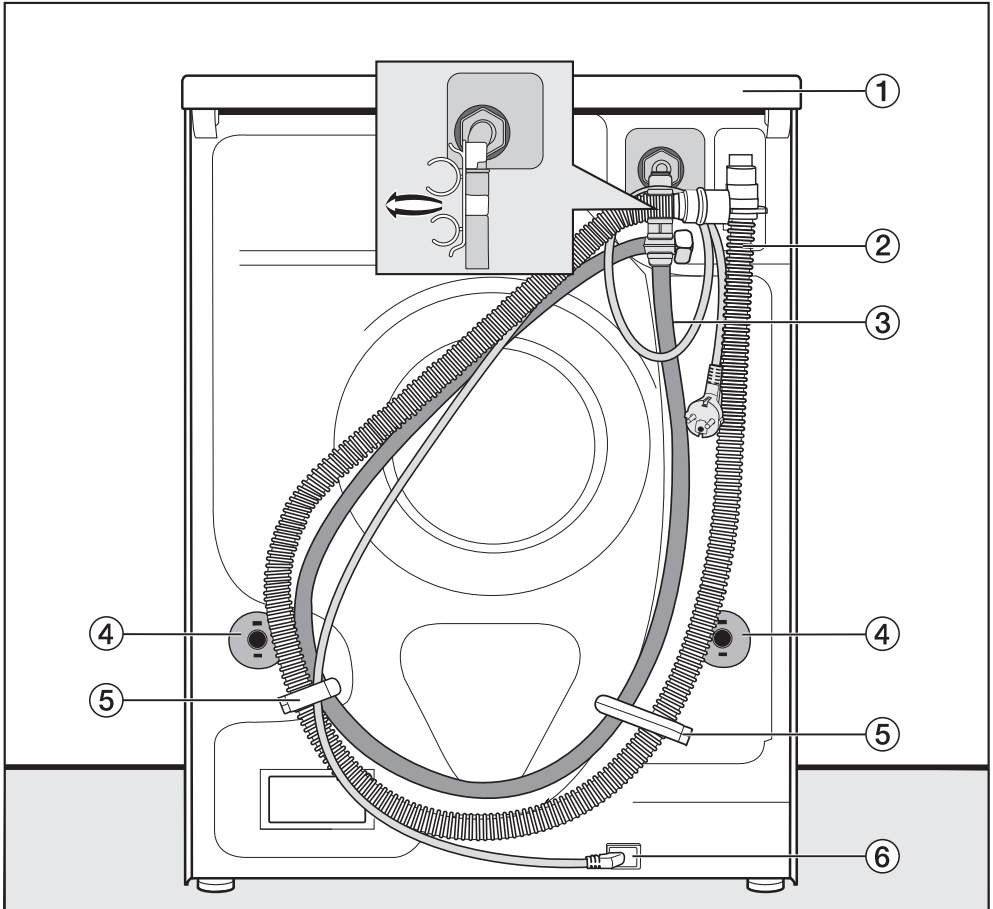

- ① Saliência da tampa com zonas para segurar ao transportar
- ② Mangueira de esgoto
- ③ Mangueira de entrada de água
- ④ Proteções contra rotação com barras de transporte
- ⑤ Fixadores de transporte para mangueiras de entrada de água e de esgoto
- ⑥ Ligação elétrica

Instalação

Superfície de instalação

A superfície de instalação mais adequada será um pavimento de betão. Ao contrário do soalho em madeira ou de uma superfície mais macia, a superfície em betão não provoca oscilações da máquina durante a centrifugação.

Tenha em atenção:

- Coloque a máquina de lavar e secar roupa em posição vertical e firme.
- Não instale a máquina de lavar e secar roupa sobre uma superfície macia, pois durante a centrifugação irá vibrar.

No caso de instalação sobre um soalho de madeira tenha em atenção:

- Coloque a máquina de lavar e secar roupa sobre uma placa em madeira prensada (no mínimo 59 x 52 x 3 cm). Esta placa deve ser aparafusada ao maior número de vigas possíveis e não apenas ao soalho.

Dica: Se possível, instalar a máquina de lavar e secar roupa num canto da divisão onde a estabilidade seja maior.

⚠ Risco de ferimentos devido a máquina de lavar e secar roupa não segura.

Ao instalar a máquina de lavar e secar roupa sobre uma base existente (base em betão ou base de alvenaria) existe o perigo de a máquina tombar da base durante a centrifugação.

Fixe a máquina de lavar e secar roupa com um suporte de fixação (acessório que pode ser adquirido posteriormente).

Transportar a máquina de lavar e secar roupa para o local de instalação

⚠ Risco de ferimentos devido à falta de fixação da tampa.

A fixação traseira da tampa pode tornar-se frágil devido a circunstâncias externas. A tampa pode partir durante o transporte.

Antes de efetuar o transporte, verifique se a zona saliente da tampa está bem fixa.

- Transporte a máquina de lavar e secar roupa agarrando-a pelas bases frontais e pela zona saliente da tampa traseira.

Desmontar a proteção para transporte

Remover a barra de transporte esquerda

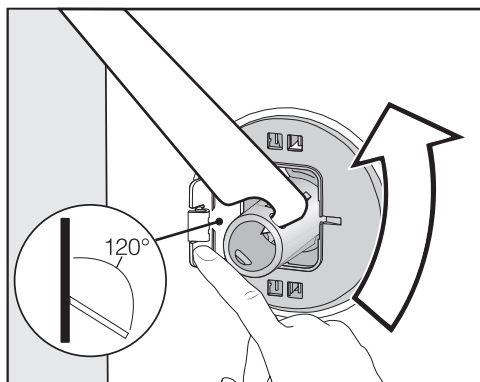

- Pressione a tampa para fora e rode a barra de transporte a 90° com a chave de bocas fornecida.

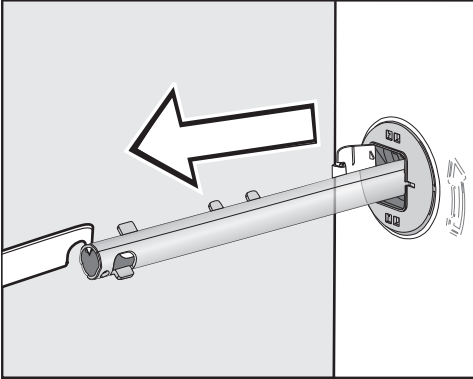

- Puxe a barra de transporte para fora.

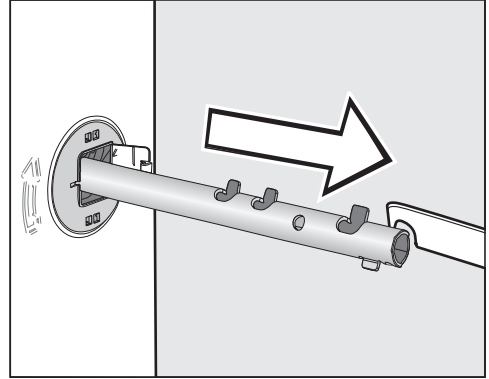

- Puxe a barra de transporte para fora.

Remover barra de transporte direita

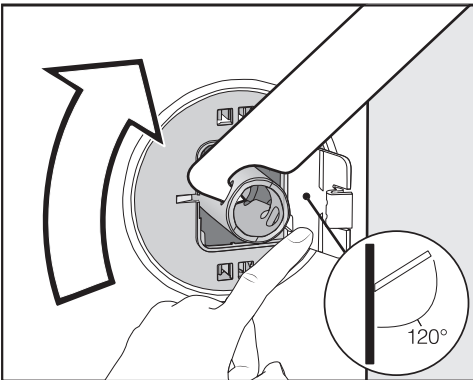

- Pressione a tampa para fora e rode a barra de transporte a 90° com a chave de bocas fornecida.

Tapar os orifícios

⚠ Perigo de lesões devido a arestas afiadas.

No caso de introduzir a mão nos orifícios não tapados, existe o perigo de lesões.

Tapar os orifícios da proteção para transporte removida.

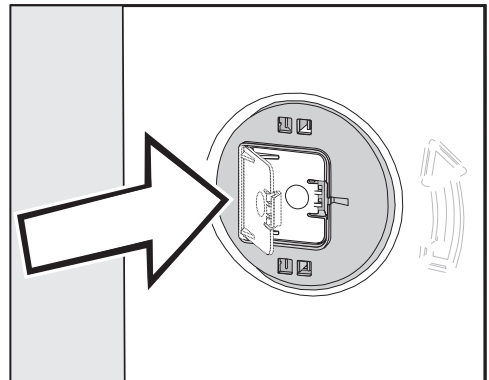

- Feche as tampas com firmeza até estas encaixarem.

Instalação

Montar a proteção para transporte

⚠ Danos devido a transporte incorreto.

A máquina de lavar e secar roupa pode ser danificada caso seja transportada sem proteção para transporte.

Guarde a proteção para transporte. Antes do transporte da máquina de lavar e secar roupa (p. ex., em caso de mudança) volte a montar a proteção para transporte.

Abrir as tampas

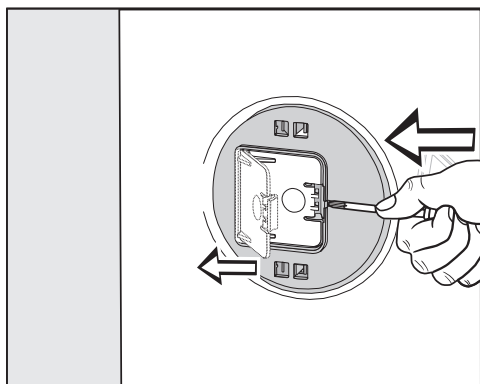

- Pressione com um objeto pontiagudo, p. ex. uma chave de fendas estreita, contra a saliência.

A tampa abre-se.

Montar as barras de transporte

- Efetue a montagem na ordem inversa da desmontagem.

Dica: Eleve ligeiramente o tambor, sendo assim possível inserir mais facilmente as barras de transporte.

Encastrar por baixo de um balcão de cozinha

A montagem e desmontagem do conjunto de adaptação* deverá ser efetuada por um técnico.

- É necessário um **conjunto de adaptação***. A chapa de cobertura fornecida no conjunto de adaptação* substitui o tampo da máquina de lavar e secar roupa. A chapa de cobertura é necessária, por motivos de segurança elétrica e não deve ser desmontada.
- A entrada e saída de água, assim como a ligação elétrica devem estar instaladas perto da máquina de lavar e secar roupa e serem de fácil acesso.

As instruções de montagem estão anexadas ao conjunto de adaptação*.

* acessório que pode ser adquirido posteriormente

Nivelar a máquina de lavar e secar roupa

A máquina de lavar e secar roupa tem de estar bem nivelada para que seja garantido o seu correto funcionamento.

Uma instalação incorreta contribui para que o consumo de água e energia elétrica aumente e, durante a centrifugação, a máquina de lavar e secar roupa até pode saltar do lugar.

Desenroscar e fixar os pés

A compensação da máquina de lavar e secar roupa é realizada através dos 4 pés enroscáveis. No estado de fornecimento, todos os pés estão aparafusados para dentro.

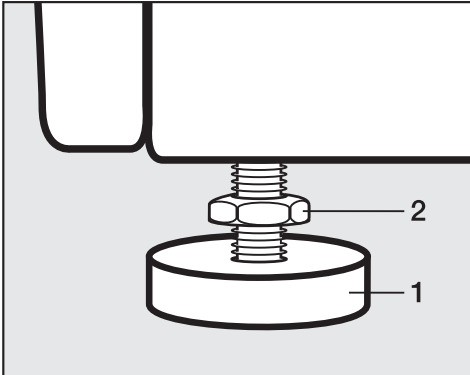

- Solte a contraporca **2** com a chave de bocas fornecida, rodando no sentido dos ponteiros do relógio. Desenrosque a contraporca **2** juntamente com o pé **1**.

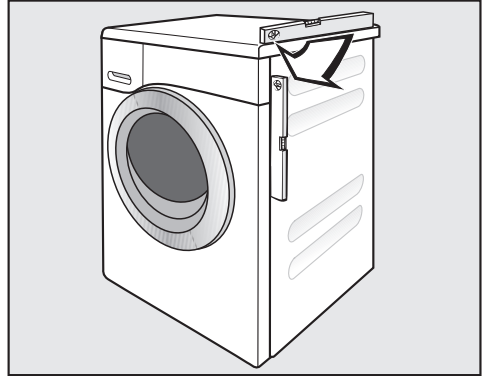

- Utilize um nível de bolha para nivelar a máquina de lavar e secar roupa.
- Segure o pé **1** com um alicate de bomba de água. Rode novamente a contraporca **2** com a chave de bocas, apertando contra o exterior da máquina.

 Danos devido a máquina de lavar e secar roupa incorretamente alinhada.

Se os pés não estiverem trancados, existe o perigo de a máquina de lavar e secar roupa se mover.

Rode todas as 4 contraporcas dos pés firmemente contra o exterior da máquina. Verifique igualmente os pés que não tenham sido desenroscados ao nivelar.

Instalação

O sistema de proteção contra inundações

O sistema de proteção Miele garante proteção de fugas de água provenientes da máquina de lavar e secar roupa.

O sistema é composto principalmente pelos seguintes elementos:

- a mangueira de entrada de água;
- a eletrónica e a proteção contra fugas e transbordo;
- a mangueira de esgoto.

A mangueira de entrada de água

- Proteção contra a ruptura da válvula de segurança

A mangueira de entrada de água suporta pressões superiores a 14 000 kPa.

- A capa de proteção da mangueira de entrada da água

A mangueira de entrada de água está protegida por uma mangueira em malha metálica que funciona como uma «segunda pele» e que protege contra danos.

O sistema eletrónico e o exterior da máquina

- O tabuleiro

A água derramada devido a fugas na máquina de lavar e secar roupa é recolhida no tabuleiro. As válvulas de alimentação de água são desativadas através de um interruptor de boia. A outra entrada de água está fechada. A água na cuba é drenada.

- A proteção contra transbordo

Isto evita que a máquina de lavar e secar roupa transborde devido a uma entrada de água não controlada. Se o nível da água ultrapassar um determinado nível, a bomba de esgoto é ativada e a água é drenada de forma controlada.

A mangueira de esgoto

A mangueira de esgoto está equipada com um sistema de arejamento. Através deste sistema é evitada a sucção em vazio da máquina de lavar e secar roupa.

Entrada de água

 Perigo para a saúde e danos devido à entrada de água contaminada. A qualidade da água que entra deve estar em conformidade com as especificações relativas à água potável do respetivo país, em que a máquina de lavar roupa é operada. Ligue sempre a máquina de lavar roupa à água potável.

A máquina de lavar e secar roupa pode ser ligada sem válvula anti-retorno a uma conduta de água potável, porque foi construída de acordo com as normas DIN vigentes.

A pressão da ligação de água deve ser de, pelo menos, 100 kPa e não pode exceder 1.000 kPa de sobrepressão. Se a pressão for superior a 1.000 kPa, tem de ser instalada uma válvula redutora de pressão.

Para a ligação é necessária uma torneira de água com união roscada de 3/4". Se não estiver disponível qualquer torneira de água, a máquina de lavar e secar roupa só pode ser ligada à conduta de água potável por um técnico autorizado.

A ligação roscada está sob pressão da conduta de água.

Efetue um controlo abrindo lentamente a torneira de água para verificar se a ligação está estanque. Corrija o assento da vedação e da união roscada se houver fuga de água.

A máquina de lavar e secar roupa **não** é adequada para uma ligação de água quente.

Manutenção

Em caso de substituição, utilize somente a mangueira original Miele com uma pressão de rutura superior a 14.000 kPa.

O filtro coletor de resíduos situado na ponta livre da mangueira de entrada de água não destina-se à proteção da válvula de entrada da água. Não remova este filtro.

Acessórios-extensão da mangueira

Nos serviços ou Agentes Miele pode adquirir, como acessório opcional, uma mangueira com tela metálica com 1,5 m de comprimento.

Instalação

Esgoto da água

A água de lavagem é drenada por uma bomba de descarga com 1 m de altura de elevação. Para não impedir o escoamento da água, a mangueira de esgoto tem de ser instalada sem dobras. Na extremidade da mangueira, pode ser enganchada uma ponta giratória. Se for necessário, pode prolongar a mangueira até 5 m. Os acessórios podem ser obtidos através dos serviços ou Agentes Miele.

Se o esgoto tiver de ser feito a mais de 1 m de altura (até 1,8 m de altura de elevação máxima), pode adquirir nos serviços ou agentes Miele uma bomba de esgoto de substituição. Para alturas acima de 1 m, pode prolongar a mangueira até 2,5 m. Os acessórios podem ser obtidos através dos serviços ou Agentes Miele.

Possibilidades de esgotar a água de lavagem:

1. Pendurar a mangueira num lavatório ou idêntico:

Tome nota:

- Deve fixar a mangueira para que não salte do lugar!
- Se a água for esgotada para um lavatório, é necessário que esgote sem obstáculos e rapidamente. Caso contrário, a água pode transbordar ou uma parte da água que foi esgotada volta a ser sugada pela máquina de lavar e secar roupa.

2. Ligação a um tubo de esgoto de plástico com manga de borracha (não é necessário um sifão).

3. Esgoto direto para uma caixa com ralo.

4. Ligação a um lavatório com bocal de plástico.

Ligação a um lavatório.

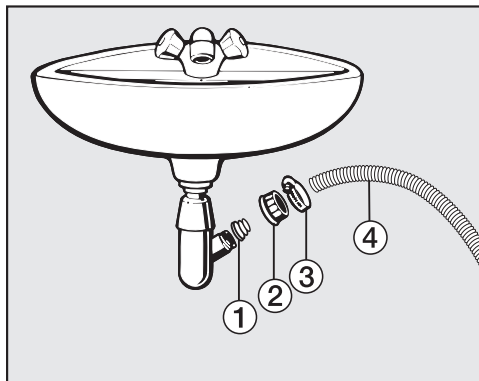

① Adaptador

② Porca de capa do lavatório

③ Braçadeira

④ Extremidade da mangueira

■ Instale o adaptador ① com a porca de capa do lavatório ② no sifão do lavatório.

■ Encaixe a ponta final da mangueira ④ no adaptador ①.

■ Aperte a braçadeira ③ logo a seguir à porca de capa do lavatório, utilizando uma chave de parafusos.

Ligação elétrica

A máquina de lavar e secar roupa é fornecida de série com cabo de ligação pronto a ser ligado a uma tomada com ligação à terra.

Instale a máquina de lavar e secar roupa de forma a que a tomada fique facilmente acessível. Se a tomada não estiver facilmente acessível, certifique-se de que na instalação está disponível um dispositivo seccionador para cada polo.

 Perigo de incêndio devido a sobreaquecimento.

O funcionamento da máquina de lavar e secar roupa em tomadas múltiplas e cabos de extensão pode sobrecarregar os cabos.

Por motivos de segurança, não deve utilizar tomadas múltiplas ou cabos de extensão.

A instalação elétrica deve estar de acordo com as normas VDE 0100.

Por motivos de segurança, recomendamos a utilização de um interruptor de corrente diferencial residual (RCD) do tipo  na instalação doméstica associada, para a ligação elétrica da máquina de lavar e secar roupa.

Um cabo de alimentação danificado só pode ser substituído por um cabo de alimentação especial do mesmo tipo (pode ser obtido no serviço de assistência técnica da Miele). Por motivos de segurança a substituição só pode ser efetuada por um técnico qualificado ou pelo serviço de assistência técnica da Miele.

Consulte estas instruções de utilização ou a placa de características quanto aos fusíveis e à potência nominal. Compare esses dados com os da ligação elétrica no local.

Em caso de dúvidas, contacte um electricista qualificado.

É possível um funcionamento temporário ou permanente num sistema de alimentação energética autossuficiente ou não-síncrono de rede (por ex. microrredes, sistemas de reserva). O pré-requisito para o funcionamento é que o sistema de alimentação elétrica esteja em conformidade com as especificações da EN 50160 ou comparável.

As medidas de proteção previstas na instalação doméstica e neste produto Miele devem também ser asseguradas na sua função e modo de funcionamento em funcionamento isolado ou em funcionamento não-síncrono ou ser substituídas por medidas equivalentes na instalação. Como descrito, por ex., na publicação atual do VDE-AR-E 2510-2.

Caraterísticas técnicas

Altura	850 mm
Largura	596 mm
Profundidade	637 mm
Profundidade com a porta aberta	1055 mm
Altura para encastrar	820 (+8/-2) mm
Largura para encastrar	600 mm
Peso	aprox. 97 kg
Capacidade de carga na lavagem	8,0 kg de roupa seca
Capacidade de carga na secagem	5,0 kg de roupa seca
Tensão de ligação	ver a placa de caraterísticas
Potência de ligação	ver a placa de caraterísticas
Fusível	ver a placa de caraterísticas
Dados de consumo	consulte o capítulo Dados sobre o consumo
Pressão mínima de fluxo da água	100 kPa (1 bar)
Pressão máxima de fluxo da água	1.000 kPa (10 bar)
Comprimento da mangueira de entrada de água	1,55 m
Comprimento da mangueira de esgoto	1,50 m
Comprimento do cabo de ligação	2,00 m
Altura máx. de despejo	1,00 m
Comprimento máx. de despejo	5,00 m
Díodos emissores de luz LED	Classe 1
Certificados atribuídos	ver a placa de caraterísticas
Consumo de energia no modo desligado	0,30
Modo de espera em rede	0,60
Banda de frequência	2,4000 GHz – 2,4835 GHz
Potência máxima de transmissão	< 100 mW

Declaração de Conformidade

A Miele declara que esta máquina de lavar roupa cumpre a Directiva 2014/53/UE.

O texto integral da Declaração de Conformidade UE está disponível num dos seguintes URLs:

- Produtos, Download, em www.miele.pt
- Assistência técnica, pedidos de informações, manuais de utilização, em http://www.miele.pt/domestico/formulario-de-contacto-2712.htm?chooseEntries_184=2&chooseEntries_182=1 através do nome do produto ou do número de fabrico

Dados de consumo

Programas	Carga kg	Energia kWh	Água Litros	Tempo de funciona- mento h:min.	Temperatura ¹ °C	Humidade re- sidual %	Rotações rpm
Lavagem							
ECO 40-60*	8,0	0,80	60	3:39	35	44	1600
	4,0	0,30	52	2:39	28	43	1600
	2,0	0,20	28	2:29	25	46	1600
Algodão	8,0	1,35	57	2:29	54	50	1600
	20 ²	0,35	72	2:39	20	50	1600
Fibras	3,5	0,32	47	1:59	30	30	1200
Programa Expresso ³	40	0,33	30	0:20	27	60	1200
Lãs	30	0,23	35	0:39	-	-	-
QuickPower	40	0,58	40	0:49	-	-	-
Lavagem e secagem							
ECO 40-60* Secagem normal	5,0	3,30	85	6:29	30	0	1600
	2,5	1,60	43	3:59	24	0	1600

* Programa de teste para cumprimento da norma jurídica UE relativa ao design ecológico 2019/2023 e etiquetagem energética de acordo com o Regulamento n.º 2019/2014

¹ Temperatura máxima alcançada na roupa na lavagem principal.

² Programa de 20 °C para roupa de algodão ligeiramente suja.

³ Extra Quick ativado

Indicação para os clientes:

Os valores de consumo podem ser diferentes dos indicados porque dependem de fatores como pressão e dureza da água, temperatura da entrada de água, temperatura ambiente, tipo e quantidade de roupa, oscilações na tensão da rede e extras selecionados.

Através das regulações pode adaptar a eletrónica da máquina de lavar e secar roupa às diferentes exigências. As regulações podem ser alteradas sempre que pretenda.

Aceder às regulações

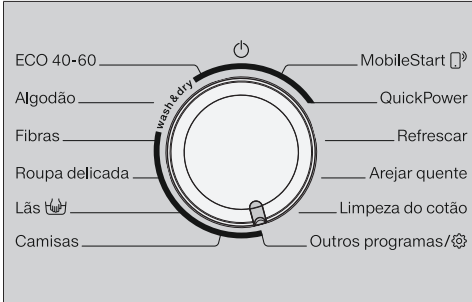

- Rode o botão seletor de programas para a posição *Outros programas/⚙️*.



- Toque nas teclas sensoras ∇ ou \blacktriangle até que surja no visor:



- Confirme com a tecla sensora *OK*.



Agora está no submenu *Regulações*.

Selecionar Regulações

- Toque na tecla sensora ∇ ou \blacktriangle até que a regulação pretendida apareça no visor.
 - A tecla sensora ∇ move a lista de seleção para baixo.
 - A tecla sensora \blacktriangle move a lista de seleção para cima.
- Toque na tecla sensora *OK*, para editar a regulação exibida.

Editar a regulação

- Tocando nas teclas sensoras ∇ ou \blacktriangle são exibidas as diferentes possibilidades de seleção da regulação.

A seleção definida fica marcada com um visto \checkmark .

- Ative a seleção pretendida no visor tocando na tecla sensora *OK*.

Concluir a regulação

- Rode o seletor de programas.

Regulações

Idioma

O visor pode exibir diversos idiomas.

A bandeira  a seguir à palavra *Idioma* serve de guia caso esteja definido algum idioma que não entenda.

O idioma selecionado é memorizado.

Volume do sinal

O sinal indica acusticamente o fim do programa. O volume do sinal pode ser ajustado em 7 níveis diferentes.

Os níveis são representados com base em um diagrama de barras. O nível mais inferior significa que o sinal está desligado.

Som das teclas

O toque nas teclas sensoras é confirmado com um sinal acústico. O volume do som das teclas pode ser ajustado em 7 níveis diferentes.

Os níveis são representados com base em um diagrama de barras. O nível mais inferior significa que o som das teclas está desligado.

Boas-vindas

O volume do som de boas-vindas pode ser ajustado em 7 níveis diferentes.

Os níveis são representados com base em um diagrama de barras. O nível mais inferior significa que o som de boas-vindas está desligado.

Código PIN

Através do código PIN protege a sua máquina de lavar e secar roupa de utilização abusiva.

Seleção

- Ativar

O código é 125 e pode ser ativado. Se o código PIN estiver ativado é necessário introduzir o código após a ativação, para que a máquina de lavar e secar roupa possa ser operada.

- Desativar

Se a máquina de lavar e secar roupa tiver de ser utilizada sem a introdução do código. Só aparece se o código PIN foi ativado.

- Alterar

Pode introduzir qualquer código.

Se se esquecer do seu código PIN, apenas o serviço de assistência técnica Miele pode desbloquear a máquina de lavar e secar roupa. Anote o novo código PIN.

Unidades

As indicações da temperatura podem ser em °C/Celsius ou em °F/Fahrenheit.

Na regulação de fábrica está definido °C + RPM.

Luminosidade

A luminosidade do visor e teclas sensoras pode ser regulada em 7 níveis diferentes.

Seleção

- Luminosidade visor

Controla a luminosidade do visor.

- Teclas ativas

Comanda a luminosidade das teclas sensoras ativadas.

- Teclas inativas

Controla a luminosidade das teclas sensoras, que podem ser ativadas.

Dica: Assegure-se de que existe uma grande diferença de luminosidade entre as teclas sensoras ativadas e as com regulação da intensidade luminosa. Uma maior diferença de luminosidade facilita a utilização.

Inform. do programa

Pode seleccionar que informação é indicada a curto prazo no visor após a seleção do programa.

Seleção

- Nome do programa

O visor mostra durante alguns segundos o nome do programa.

- Progr. e carga máx. (regulação de fábrica)

O visor mostra durante alguns segundos o nome do programa e a quantidade máxima de carga.

- Desligado

O visor mostra, imediatamente após a seleção do programa, o visor de base com a temperatura, as rotações e a duração do programa.

Memória

A máquina de lavar e secar roupa memoriza as últimas regulações de um programa seleccionadas (temperatura, velocidade e alguns extras) após o início do programa.

Ao voltar a seleccionar o programa, a máquina de lavar e secar roupa mostra as regulações memorizadas.

Memória está desligado na regulação de fábrica.

Regulações

Prol.pré-lav.Algodão

Se tiver requisitos especiais para a pré-lavagem, pode prolongar os 25 minutos de tempo base.

Seleção

- Normal (regulação de fábrica)
O tempo de pré-lavagem é de 25 minutos.
- + 6 min
O tempo de pré-lavagem é de 31 minutos.
- + 9 min
O tempo de pré-lavagem é de 34 minutos.
- + 12 min
O tempo de pré-lavagem é de 37 minutos.

Tempo pré-lav. extra

Pode definir o tempo da pré-lavagem extra entre 30 minutos e 6 horas.

Pode selecionar a duração em passos de 30 minutos. Na seleção do extra *Pré-lavagem extra*, é levado a cabo o tempo selecionado.

A duração regulada de fábrica é de 0:30 horas.

Ritmo lento

Com o ritmo lento ativado, o movimento do tambor é reduzido. Desta forma, os tecidos pouco sujos podem ser lavados ainda mais delicadamente.

O ritmo lento pode ser ativado para os programas *Algodão* e *Fibras*.

Se o ritmo lento estiver ativado, a lavagem em cada ciclo de lavagem nestes programas é efetuada com o ritmo lento.

O ritmo lento está desativado na regulação de fábrica.

Redução temp.

A grandes altitudes, a água tem um ponto de ebulição baixo. Para evitar que a «água ferva» a Miele recomenda que ligue a redução de temperatura a partir de uma altitude de 2.000 m. A temperatura máxima é reduzida para 80 °C, mesmo que esteja selecionada uma temperatura mais elevada.

A redução de temperatura está desligada na regulação de fábrica.

Água plus

A quantidade de água utilizada para o programa de lavagem pode ser aumentada.

Seleção

- Água adicional (regulação de fábrica)

O nível de água (mais água) é aumentado na lavagem e no enxaguamento.

- Enxaguag.adicional

É efetuado um ciclo de enxaguamento adicional.

- Água+enxag.adici.

O nível de água é aumentado na lavagem e no enxaguamento e é efetuado um ciclo de enxaguamento adicional.

Nível Água plus

É possível aumentar o nível de água em 4 fases ativando o extra *Água plus*.

Seleção

- Normal (regulação de fábrica)
- Plus ◊
- Plus ◊◊
- Plus ◊◊◊

Nível máx. enxaguag.

O nível de água no enxaguamento pode ser sempre regulado para o valor máximo.

Esta função é importante para alérgicos, para obter um excelente resultado de enxaguamento. O consumo de água aumenta.

A função está desligada na regulação de fábrica.

Arrefecimento água

Para arrefecer a água de lavagem, no final da lavagem principal entra água adicional no tambor.

O arrefecimento da água de lavagem acontece no programa Algodão selecionando uma temperatura de 70 °C e mais elevada.

Ative o arrefecimento da água de lavagem:

- suspendendo o tubo de esgoto num lavatório ou numa pia para prevenir possíveis riscos de queimaduras
- em edifícios com tubos de esgoto que não correspondem à norma DIN 1986

O arrefecimento da água de lavagem está desligado na regulação de fábrica.

Regulações

Pressão água baixa

No caso de uma pressão de água demasiado baixa, a máquina de lavar e secar roupa interrompe o programa com a mensagem de erro de entrada de água.

No caso de pressão da água reduzida, pode ser ativada esta regulação para garantir uma entrada de água isenta de anomalias.

Na regulação de fábrica, Pressão água baixa está ligado.

Miele@home

Comande a ligação em rede da sua máquina de lavar e secar roupa com uma rede Wi-Fi doméstica.

Seleção

- Instalar

Esta mensagem surge apenas quando a máquina de lavar e secar roupa ainda não se encontra ligada a uma rede Wi-Fi.

Consulte o processo de configuração no capítulo «Primeira colocação em funcionamento».

- Desativar

A configuração apenas é visível se a Miele@home se encontrar ativada.

A Miele@home fica configurada, a função Wi-Fi é desligada.

- Ativar

A configuração apenas é visível se a Miele@home se encontrar desativada.

A função Wi-Fi é ativada de novo.

- Estado da ligação

A configuração apenas é visível se a Miele@home se encontrar ativada.

São exibidas a qualidade de receção da Wi-Fi, o nome da rede e o endereço IP.

- Instalar de novo

A regulação apenas é visível, se a Miele@home estiver instalada.

Redefine o registo Wi-Fi (rede) para executar uma nova configuração.

- Repor

A regulação apenas é visível, se a Miele@home estiver instalada.

A Wi-Fi é desligada e a ligação à Wi-Fi é reposta para a regulação de fábrica.

Reponha a configuração de rede se eliminar a máquina de lavar e secar roupa, se a vender ou se colocar em funcionamento uma máquina de lavar e secar roupa usada. Só assim fica garantido que removeu todos os dados pessoais e que o proprietário anterior já não consegue aceder à máquina de lavar e secar roupa.

Para voltar a usar a Miele@home, tem de ser feito um novo estabelecimento de ligação.

Comando à distância

A regulação Comando à distância apenas é visível, se a regulação Miele@home estiver configurada e ativada.

Se a app Miele tiver sido instalada no seu dispositivo móvel, é possível aceder ao estado da máquina de lavar e secar roupa a partir de qualquer lugar e iniciar à distância a máquina.

Além disso, pode controlar remotamente a máquina de lavar e secar roupa através do programa *MobileStart*.

Pode desligar a regulação Comando à distância, se pretender que a máquina de lavar e secar roupa seja controlada com o seu dispositivo móvel.

Também é possível interromper os programas através da app se Comando à distância não estiver ligado.

Através da tecla «Pré-seleção» defina um período de tempo até ao qual pretende iniciar a máquina de lavar e secar roupa e inicie a pré-seleção de início (ver o capítulo «Pré-seleção/SmartStart»).

A máquina de lavar e secar roupa pode ser iniciada dentro do período de tempo especificado, através de um sinal enviado por si.

Se, até ao ponto de início, não tiver sido enviado qualquer sinal de início, a máquina de lavar e secar roupa é iniciada automaticamente.

O comando à distância está desativado de fábrica.

SmartGrid

A regulação SmartGrid apenas é visível, se a regulação Miele@home estiver configurada e ativada.

Através desta função, a máquina de lavar e secar roupa pode ser iniciada automaticamente à hora selecionada, no horário com a tarifa de eletricidade mais vantajosa.

Se tiver ativado SmartGrid, a tecla *Pré-seleção* tem uma nova função.

Através da tecla «Pré-seleção» regule o SmartStart (ver o capítulo «Pré-seleção/SmartStart»).

A máquina de lavar e secar roupa é iniciada, então, no período de tempo definido por si, e através de um sinal enviado pelo fornecedor de eletricidade.

Se, até ao ponto de início mais tarde possível, não tiver sido enviado qualquer sinal por parte do fornecedor de eletricidade, a máquina de lavar e secar roupa é iniciada automaticamente.

A função SmartGrid está desligada na regulação de fábrica.

Regulações

RemoteUpdate

O item do menu RemoteUpdate é exibido e pode ser selecionado apenas se os pré-requisitos para usar a Miele@home forem cumpridos (consulte o capítulo «Primeira colocação em funcionamento», secção «Miele@home»).

A RemoteUpdate pode ser usada para atualizar o software da máquina de lavar e secar roupa. Se estiver disponível uma atualização para a sua máquina de lavar e secar roupa, esta será automaticamente descarregada pela sua máquina. A instalação de uma atualização não ocorre automaticamente, tem sim de ser iniciada manualmente por si.

Se não instalar uma atualização, pode usar a máquina de lavar e secar roupa como habitualmente. No entanto, a Miele recomenda instalar as atualizações.

Ligar/Desligar

A RemoteUpdate está ativada de fábrica. Uma atualização disponível é descarregada automaticamente e tem de ser iniciada manualmente por si.

Desligue a RemoteUpdate, se pretender que não seja descarregada automaticamente uma atualização.

Processo da RemoteUpdate

São fornecidas informações sobre o conteúdo e o âmbito de uma atualização na app Miele.

Se estiver disponível uma atualização, é exibida uma mensagem no visor da sua máquina de lavar e secar roupa.

Pode instalar a atualização imediatamente ou adiar a instalação para mais tarde. A pergunta ocorre depois de ligar novamente a máquina de lavar e secar roupa.

Se não pretender instalar a atualização, desligue a RemoteUpdate.

A atualização pode demorar alguns minutos.

Tome nota:

- Enquanto não receber qualquer mensagem, não existe nenhuma atualização disponível.
- Uma atualização instalada não pode ser revertida.
- Não desligue a máquina de lavar e secar roupa durante a atualização. Caso contrário, a atualização é interrompida e não é instalada.
- Algumas atualizações de software só podem ser executadas pelo serviço de assistência técnica da Miele.

Protec. enrolamento

Para reduzir a probabilidade de um anel de roupa podem ser limitadas as rotações durante a centrifugação final.

A **regulação Protec. enrolamento** só é eficaz na lavagem e secagem contínua.

Seleção

- Desligado (regulação de fábrica)
- 1200 rpm
- 1100 rpm
- 1000 rpm
- 900 rpm

Sel. parâmetros sec.

Pode seleccionar que informação é apresentada no visor a curto prazo após a seleção de Secagem e Lavagem e secagem.

Seleção

- Desligado

O visor mostra, imediatamente após a seleção do programa, o visor de base com a temperatura, a velocidade de rotação e o tempo de funcionamento do programa.

- Sempre (regulação de fábrica)

O visor apresenta os parâmetros de secagem definidos durante alguns segundos aquando da seleção de Secagem ou Lavagem e secagem.

- Apenas secagem

O visor apresenta os parâmetros de secagem definidos durante alguns segundos aquando da seleção de Secagem.

Regulações

Graus de secagem

Tem a possibilidade de adaptar os níveis de secagem para os programas *Algodão*, *Fibras* e *Automático plus*, se necessário.

O grau de secagem é representado com base em um diagrama de barras:

- menos barras = mais húmida
- mais barras = mais seca

Prolongamento do tempo de arrefecimento

Pode prolongar a fase de arrefecimento antes do fim do programa. Os tecidos arrefecem melhor. O prolongamento é realizado apenas se estiver selecionado um nível de secagem. Na secagem temporizada não está ativado o prolongamento do tempo de arrefecimento.

O tempo de arrefecimento adicional pode ser selecionado de 0 min. (regulação de fábrica) até 18 min.

Direitos de autor e licenças para o módulo de comunicação

Para operar e controlar o módulo de comunicação, a Miele utiliza softwares próprios ou de terceiros, que não estão sujeitos à chamada condição de licença de Open Source. Estes softwares/componentes de software estão protegidos por direitos de autor. Os direitos de autor da Miele e de terceiros devem ser respeitados.

Além disso, estão incluídos no presente módulo de comunicação componentes de software que são distribuídos sob condições de licença Open Source. Pode consultar os componentes Open Source incluídos, juntamente com as declarações de direitos de autor correspondentes, cópias das respetivas condições de licença aplicáveis bem como, se necessário, outras informações localmente via IP, através de um navegador web (<http://<ip>/Licenses>). Os regulamentos referentes a responsabilidade e garantia aí indicados das condições de licença de Open Source aplicam-se apenas aos respetivos detentores de direitos.

Produtos de lavagem e tratamento

Pode adquirir detergentes e produtos de tratamento para esta máquina de lavar roupa. Todos estes produtos são adequados para as máquinas de lavar roupa Miele.

Estes e outros produtos interessantes podem ser adquiridos nos serviços ou Agentes Miele.

Detergente

UltraWhite (detergente em pó)

- os melhores resultados a 20/30/40/60/95 °C
- branco radiante graças à poderosa forma com oxigénio ativo
- excelente remoção de nódoas mesmo a baixas temperaturas

UltraColor (detergente líquido)

- os melhores resultados de lavagem a 20/30/40/60 °C
- com fórmula de proteção para cores vibrantes
- excelente remoção de nódoas mesmo a baixas temperaturas

Detergente para roupa delicada WoolCare (detergente líquido)

- para lãs, sedas e todos os delicados
- complexo ativo especial de proteína de trigo e fórmula protetora de cores
- os melhores resultados de lavagem a 20/30/40/60 °C

Produtos de lavagem e tratamento

Detergente especial

Obtenha este detergente especial em cápsulas, para uma cómoda dosagem individual.

Cápsulas Sport

- para têxteis sintéticos
- odores neutralizados devido à absorção de odores incorporada
- evita eletricidade estática do vestuário
- preserva a forma e a respirabilidade dos têxteis sintéticos

Cápsulas DownCare

- para têxteis com penas
- preserva a elasticidade e respirabilidade das penas
- limpeza eficiente e tratamento delicado através de lanolina
- as penas não se acumulam e permanecem macias

Cápsulas WoolCare

- detergente delicado para lãs e tecidos delicados
- complexo ativo especial de proteínas de trigo
- tecnologia de proteção de fibras contra feltro
- fórmula protetora da cor para uma limpeza suave

Cápsulas CottonRepair

- detergente especial para tecidos em algodão

- renova visivelmente os têxteis com apenas uma lavagem
- fórmula especial da Miele com tecnologia Novozymes
- remove borbotos e renova a intensidade da cor e o brilho
- utilizar, no máximo, 1 a 2 x por ano e por têxtil

Produto de tratamento para têxteis

Obtenha este produto de tratamento para têxteis em cápsulas, para uma cómoda dosagem individual.

Cápsulas Amaciador

- amaciador para perfume fresco na roupa
- limpeza pura, cheiro fresco e limpeza profunda
- para roupas macias
- evita eletricidade estática do vestuário

Aditivo

Obtenha este aditivo em cápsulas, para uma cómoda dosagem individual.

Cápsulas Booster

- tira-nódoas com a máxima potência de eliminação de nódoas
- tecnologia enzimática contra nódoas entranhadas
- adequado para roupa branca e de cor
- para excelentes resultados de lavagem, mesmo a baixas temperaturas

Manutenção do aparelho

Descalcificador

- remove depósitos de calcário entranhados
- suave e delicado devido ao ácido cítrico natural
- preserva resistências, tambor e outros componentes

IntenseClean

- para uma limpeza higiénica em máquinas de lavar roupa
- remove gorduras, bactérias e odores daí resultantes
- limpeza básica eficaz

Pastilhas de descalcificação

- dosagem de detergente reduzida em caso de água dura
- menos resíduos de detergente nos têxteis
- menos químicos na água residual graças à dosagem reduzida de detergente

Miele Portuguesa, Lda.

Av. do Forte, 5
2790-073 Carnaxide

Contactos:

Telf.: 214248100

Apoio ao cliente

info@miele.pt

Serviço técnico

miele.pt/service

Website

miele.pt

Miele Experience Center em Carnaxide

Av. do Forte, 5
2790-073 Carnaxide
Telf.: 214248400

Sede Alemanha:
Miele & Cie. KG
Carl-Miele-Straße 29
33332 Gütersloh
Alemanha

WTI 360 WPM

pt-PT

M.-Nr. 12 171 810 / 01