

## Kasutus- ja paigaldusjuhend Induktsioonkeeduplaadid



Enne paigaldamist, ühendamist ja kasutuselevõttu lugege **kindlasti** läbi see kasutus- ja paigaldusjuhend. Sellega kaitsete ennast ja väldite kahjusid.

# Sisukord

---

<b>Ohutusjuhised ja hoiatused</b> .....	5
<b>Teie panus keskkonna heaks</b> .....	18
<b>Ülevaade</b> .....	19
Pliidiplaat .....	19
Juht- ja kuvaelemendid .....	21
Keedutsoonide andmed .....	23
Kaasasolevad tarvikud .....	24
<b>Esmakordne kasutuselevõtt</b> .....	25
Pliidiplaadi esmakordne puhastamine.....	25
Pliidiplaadi esmakordne kasutuselevõtt .....	25
Õhupuhasti esmakordne kasutuselevõtt .....	25
Miele@home .....	26
<b>Tööpõhimõte</b> .....	29
Keedutsoonid .....	29
Müra .....	29
Energiahaldussüsteem .....	30
Õhupuhasti .....	31
<b>Keedunõud</b> .....	32
<b>Nõuandeid energia säästmiseks</b> .....	34
<b>Seadistusvahemikud</b> .....	35
<b>Kasutamine</b> .....	36
Kasutuspõhimõte .....	36
Pliidiplaadi sisselülitamine.....	37
Võimsusastme seadistamine.....	37
Võimsusastme muutmine .....	37
Keedutsooni / pliidiplaadi väljalülitamine .....	37
Jääksoojuse näidik .....	38
Võimsusastme seadistamine – laiendatud seadistusvahemik .....	38
Flex-keeduala .....	39
Automaatne kiirkuumutus .....	40
Võimendi.....	41
Soojashoidmine.....	42
Õhupuhasti .....	43
<b>Taimer</b> .....	45
Taimer .....	45
Automaatne väljalülitus .....	46

Taimerifunktsioonide korruga kasutamine.....	47
<b>Lisafunktsioonid</b> .....	48
Stop&Go.....	48
Recall.....	48
Pühkimiskaitse .....	49
Demorežiim .....	49
Pliidiplaadi andmete kuvamine.....	49
<b>Ohutusseadised</b> .....	50
Kasutuslukk / lukustus .....	50
Turvaväljalülitus .....	51
Ülekuumenemiskaitse .....	52
<b>Programmeerimine</b> .....	53
<b>Andmed katseinstituutide jaoks</b> .....	57
<b>Puhastamine ja hooldus</b> .....	58
Katterest / rasvafilter / lõhnafilter .....	60
Katteresti väljavõtmine .....	60
Rasvafiltri puhastamine .....	61
Lõhnafiltri vahetamine (üksnes KMDA 7473 FR-U, KMDA 7473 FL-U) .....	62
Õhupuhasti kogumisvanni puhastamine .....	62
Ventilaatoriüksuse sisemuse puhastamine.....	63
Rasvafiltri töötunniloenduri lähtestamine .....	63
Lõhnafiltri töötunniloenduri lähtestamine (üksnes KMDA 7473 FR-U, KMDA 7473 FL-U).....	63
<b>Mida teha, kui ...</b> .....	64
Teated näidikutel / ekraanil.....	64
Ootamatu käitumine .....	66
Ebarahuldav tulemus.....	67
Üldised probleemid või tehnilised tõrked .....	67
<b>Juurdeostetavad tarvikud</b> .....	69
<b>Paigaldus</b> .....	70
Paigaldamise ohutusjuhised.....	70
Ohutud vahemikud .....	72
Kasutusvõimalused .....	75
Paigaldusnäited .....	76
Paigaldusjuhised – pealasetsev .....	78

# Sisukord

---

Paigaldusmõõdud – pinnapealne .....	81
KMDA 7473 FR-A, KMDA 7473 FR-U .....	81
KMDA 7473 FL-A, KMDA 7473 FL-U.....	82
Heitõhu ja juhitud õhuringlusrežiim .....	83
Plug&Play-režiim .....	85
Ühendamine aknakontaktiga, vajadusel.....	87
Pealasetsev paigaldus.....	89
Paigaldusjuhised – tasapinnaline .....	90
Paigaldusmõõtmed – tasapinnaline .....	93
KMDA 7473 FL-A, KMDA 7473 FL-U.....	93
Heitõhu ja juhitud õhuringlusrežiim .....	94
Plug&Play-režiim .....	95
Ühendamine aknakontaktiga, vajadusel.....	96
Tasapinnaline paigaldus .....	98
Tagaseina väljalõige – ilma puurimisšabloonita.....	99
Väljatõmbetoru .....	101
Elektriühendus.....	102
<b>Klienditeenindus .....</b>	<b>105</b>
Kontakt tõrgete korral.....	105
Tüübisilt .....	105
Garantii .....	105
<b>Garantii .....</b>	<b>106</b>
<b>Toote andmelehed.....</b>	<b>107</b>
<b>Vastavusdeklaratsioon.....</b>	<b>109</b>

See pliidiplaat vastab ettenähtud ohutusnõuetele. Asjatundmatu kasutamine võib vigastada inimesi ja põhjustada materiaalselt kahju.

Enne pliidiplaadi kasutuselevõttu lugege kasutus- ja paigaldusjuhend tähelepanelikult läbi. See sisaldab olulisi juhiseid paigaldamise, ohutu kasutamise ja hoolduse kohta. Sellega kaitsete ennast ja väldite pliidiplaadi kahjustamist.

Kooskõlas standardiga IEC 60335-1 juhib Miele tähelepanu sellele, et pliidiplaadi paigaldamist käsitlev peatükk ning ohutusjuhised ja hoiatused tuleb läbi lugeda ja neid järgida.

Miele ei vastuta juhiste eiramise tõttu tekkinud kahju eest.

Hoidke kasutus- ja paigaldusjuhend alles ning andke see edasi võimalikule järgmisele omanikule.

## Ohutusjuhised ja hoiatused

---

### Otstarbekohane kasutamine

- ▶ See pliidiplaat on ette nähtud kasutamiseks majapidamises ja sellesarnastes paigaldustingimustes.
- ▶ See pliidiplaat ei ole ette nähtud kasutamiseks välistingimustes.
- ▶ Kasutage pliidiplaati vaid kodumajapidamises tavapärasel eesmärgil toitude valmistamiseks ja soojendamiseks. Muud kasutusviisid ei ole lubatud.
- ▶ Isikuid, kes oma kehalise, meelelise või vaimse seisundi või oma kogenematusse või teadmatuse tõttu ei ole võimelised pliidiplaati ohutult kasutama, tuleb kasutamise ajal jälgida. Sellised isikud tohivad kasutada pliidiplaati järelevalveta vaid juhul, kui neile on seadme kasutamine nii selgeks õpetatud, et nad saavad sellega ohutult hakkama. Nad peavad oskama märgata ja mõista vales kasutamisest tulenevaid ohte.

## Lapsed ja majapidamine

- ▶ Nooremad kui kaheksa-aastased lapsed tohivad pliidiplaati kasutada vaid pideva järelevalve all.
- ▶ Lapsed alates 8. eluaastast tohivad kasutada pliidiplaati järelevalveta vaid juhul, kui neile on pliidiplaadi kasutamine nii selgeks õpetatud, et nad saavad sellega ohutult hakkama. Lapsed peavad oskama märgata ja mõista vales kasutamisest tulenevaid ohte.
- ▶ Lapsed ei tohi pliidiplaati järelevalveta puhastada.
- ▶ Jälgige lapsi, kes viibivad pliidiplaadi läheduses. Ärge mitte kunagi lubage lastel pliidiplaadiga mängida.
- ▶ Pliidiplaat kuumeneb töötamise ajal ja jääb kuumaks veel mõnda aega pärast väljalülitamist. Hoidke lapsi pliidiplaadist eemal, kuni see on nii palju maha jahtunud, et igasugune põletusohu on välistatud.
- ▶ Põletusohu! Ärge hoidke pliidiplaadi kohal või taga asetsevates papi- ja paberi esemid, mis võivad lastele huvi pakkuda. See ahvatleb lapsi pliidiplaadile ronima.
- ▶ Põletusohu! Keerake pottide ja pannide käepidemed kõrvale tööpinnale, et lapsed ei saaks neid alla tõmmata ja end põletada.
- ▶ Lämpumisoht! Lapsed võivad mängimisel pakkematerjali (nt kilese) kinni jääda või selle endale üle pea tõmmata ja lämbuda. Hoidke pakkematerjali lastele kättesaamatus kohas.
- ▶ Kasutage kasutuslukku, et lapsed ei saaks pliidiplaati kogemata sisse lülitada või selle seadistust muuta. Pliidiplaadi kasutamise ajaks lülitage kasutuslukk sisse, et lapsed ei saaks (valitud) seadistusi muuta.

# Ohutusjuhised ja hoiatused

---

## Tehniline ohutus

- ▶ Oskamatud paigaldus-, hooldus- ning remonttööd võivad kasutajat tõsiselt ohustada. Paigaldus-, hooldus- ja remonttöid tohivad teha ainult Miele volitatud spetsialistid.
- ▶ Pliidiplaadi kahjustused võivad teid ohtu seada. Kontrollige, ega pliidiplaadil pole nähtavaid kahjustusi. Ärge mitte kunagi kasutage kahjustunud pliidiplaati.
- ▶ Võimalik on ajutine või pidev kasutamine autonoomse või võrguga mittesünkroonse energiavarustussüsteemiga (nt minivõrgud, varusüsteemid). Kasutamise eeltingimus on, et energiavarustussüsteem vastab standardi EN 50160 või võrreldava standardi nõuetele. Elektrisüsteemi ja selles Miele seadmes ette nähtud kaitsemeetmete funktsioon ja tööviis peavad ka minivõrgus või võrguga mittesünkroonse kasutamise korral olema tagatud või need tuleb paigaldises asendada võrreldavate meetmetega. Seda kirjeldatakse näiteks VDE-AR-E 2510-2 ajakohases väljaandes.
- ▶ Pliidiplaadi elektriohutus on tagatud ainult siis, kui seade on ühendatud nõuetekohaselt paigaldatud maandussüsteemi. Selle olulise ohutusnõude järgimine on väga tähtis. Kahtluse korral laske kogu elektrisüsteem elektrikul üle kontrollida.
- ▶ Pliidiplaadi tüübisildil toodud ühendusandmed (pinge ja sagedus) peavad kindlasti vastama elektrivõrgu andmetele, et vältida pliidiplaadi kahjustusi. Võrrelge neid enne ühendamist. Pöörduge kahtluse korral elektriku poole.
- ▶ Harupesad või pikendusjuhtmed ei taga vajalikku ohutust (tuleoht). Ärge kasutage neid pliidiplaadi ühendamiseks elektrivõrku.
- ▶ Ohutu töötamise tagamiseks kasutage pliidiplaati vaid lõplikult paigaldatuna.
- ▶ Seda pliidiplaati ei tohi kasutada mittestatsionaarsetes paigalduskohtades (nt laevas).



- ▶ Kokkupuude pingele all olevate ühendustega ning elektri ja mehaanikaosa muutmine on teile ohtlik ja võib põhjustada tõrkeid pliidiplaadi töös.  
Ärge mitte mingil juhul avage pliidiplaadi korpust.
- ▶ Garantii kaotab kehtivuse, kui pliidiplaati ei paranda Miele volitatud klienditeenindus.
- ▶ Miele tagab ohutusnõuetele vastavuse ainult originaalvaruosade kasutamise korral. Asendage vigased komponendid vaid Miele originaalvaruosadega.
- ▶ Pliidiplaat ei ole ette nähtud kasutamiseks välise ajarelee või kaugjuhtimissüsteemiga.
- ▶ Pliidiplaadi peab vooluvõrguga ühendama elektrik (vt peatüki “Paigaldus” jaotist “Elektriühendus”).
- ▶ Kui toitejuhe on kahjustunud, peab selle elektrik vahetama spetsiaalse toitejuhtme vastu (vt peatüki “Paigaldus” jaotist “Elektriühendus”).
- ▶ Paigaldus-, hooldus- ja remonditööde ajal peab pliidiplaat olema elektrivõrgust täielikult lahutatud. Selle saate tagada, kui
  - lülitate elektrisüsteemi kaitsmed välja või
  - keerate elektrisüsteemi keeratavad kaitsmed täielikult välja või
  - lahutate toitepistik (kui see on olemas) elektrivõrgust. Ärge tõmmake toitejuhtmet, vaid pistikust.
- ▶ Elektrilöögi oht. Kui pliidiplaadi klaaskeraamilises plaadis esineb defekte, mõrsad või on kilde väljas, ärge võtke seda kasutusele või lülitage seade kohe välja. Lahutage pliidiplaat vooluvõrgust. Võtke ühendust klienditeenindusega.

## Ohutusjuhised ja hoiatused

---

► Kui pliidiplaat on paigaldatud mööblipaneeli (nt ukse) taha, siis ärge kunagi sulgege mööblipaneeli pliidiplaadi kasutamise ajaks. Sulgetud paneeli taha koguneb soojus ja niiskus. See võib kahjustada pliidiplaati, ümbritsevat kappi ja põrandat. Sulgege mööblipaneel alles siis, kui jääksoojuse näidikud on kustunud.

## Üheaegne kasutamine ruumiõhust sõltuva tulekoldega

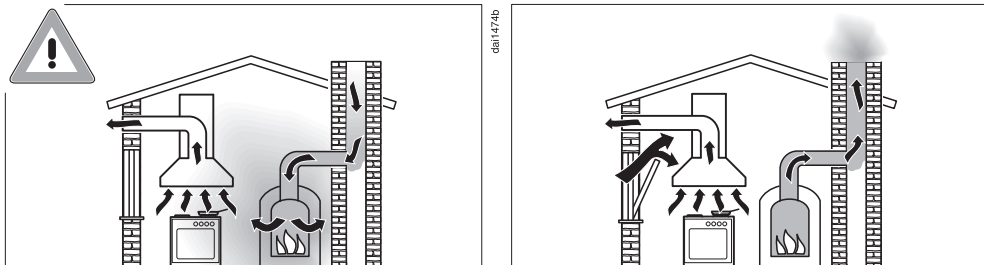

### ⚠ Põlemisgaasidest tingitud mürgistusohk!

Õhupuhasti ja ruumiõhust sõltuva tulekolde samaaegsel kasutamisel samas ruumis või kombineeritud ventilatsioonisüsteemis tuleb olla eriti ettevaatlik.

Ruumiõhust sõltuvad tulekolded saavad põlemisõhu paigaldusruumist ja juhivad heitgaasid heitgaasirajatise (nt korsten) abil hoonest välja. Need võivad olla nt gaasi-, õli-, puidu- või söeküttega kütteseadised, kiirveesoojendid, boilerid, keeduplaadid või küpsetusahjud.

Õhupuhasti tõmbab köögist ja naabruses olevatest ruumidest õhku välja. See kehtib järgmiste töörežiimide puhul:

- väljatõmberežiim,
- pöördõhurežiim koos ruumist väljapoole paigutatud õhuringlustiga.

Ilma piisava õhu juurdevooluta tekib alarõhk. Tulekolle saab liiga vähe põlemisõhku. Põlemisprotsess aeglustub.

Mürgised põlemisgaasid võivad korstnast või väljatõmbekanalist eluruumidesse sattuda.

Valitseb eluohtlik olukord!

## Ohutusjuhised ja hoiatused

---

Ohutu kasutamine on võimalik, kui õhupuhasti ja ruumiõhust sõltuva tulekolde üheaegsel kasutamisel ruumis või kombineeritud ventilatsioonisüsteemis on maksimaalne alarõhk 4 Pa (0,04 mbar) ja seega välditakse tulekoldest suitsu tagasiimemist.

Seda on võimalik saavutada, kui mittesuletavate avade, nt ukсед või aknad, kaudu saab põlemiseks vajalik õhk juurde voolata. Siinjuures tuleb jälgida, et õhu juurdevooluavadel oleks piisav läbimõõt. Ainuüksi õhu juurdevoolu- / väljatõmbeava seinas ei taga harilikult piisavat õhuvarustust.

Hindamisel tuleb alati arvestada kogu korteri kombineeritud ventilatsioonisüsteemiga. Küsige selleks nõu volitatud korstnapühkijalt.

Kui õhupuhastit kasutatakse pöördõhurežiimil, kus õhk juhitakse paigaldusruumi tagasi, on ruumiõhust sõltuva tulekolde samaaegne kasutamine ohutu.

### Otstarbekohane kasutamine

- ▶ Pliidiplaat kuumeneb töötamise ajal ja jääb kuumaks veel mõnda aega pärast väljalülitamist. Alles siis, kui jääksoojuse näidikud on kustunud, ei ole enam põletusohtu.
- ▶ Õlid ja rasvad võivad ülekuumenemisel süttida. Ärge jätke pliidiplaati õlide ja rasvadega töötamisel järelevalveta. Ärge kustutage õli- ja rasvapõlenguid veega. Lülitage pliidiplaat välja. Lämmatage leegid ettevaatlikult kaane või kustutustekiga.
- ▶ Ärge jätke pliidiplaati töötamise ajal järelevalveta. Jälgige lühikesi keedu- ja praadimisprotsesse pidevalt.
- ▶ Lahtise leegi tõttu tekib tuleoht. Flambeerimine on keelatud. Sisselülitatud õhupuhasti tõmbab leegid filtrisse. Ladestunud köögirasv võib süttida.
- ▶ Pihustipudelite, kergestisüttivate vedelike või põlevate materjalide kuumutamisel võivad need süttida. Seepärast ärge hoidke mitte kunagi kergestisüttivaid esemeid pliidiplaadi all asuvas sahtlis. Olemasolevad söögiriistakastid peavad olema kuumakindlast materjalist.
- ▶ Ärge kuumutage mingil juhul tühja toidunõud.
- ▶ Suletud konservikarpides tekib keetmisel ja kuumutamisel ülerõhk, mille mõjul võivad need lõhkeda. Ärge kasutage pliidiplaati konservikarpide keetmiseks ega kuumutamiseks.
- ▶ Pliidiplaadi katmisel tekib seadme kogemata sisselülitamise või jääksoojuse korral materjali süttimise, purunemise või sulamise oht. Ärge kunagi katke pliidiplaati kinni, nt katteplaatide, lapi või kaitsekilega.
- ▶ Kui pliidiplaat on sisse lülitatud, lülitatakse sisse kogemata või sisaldab veel jääksoojust, on oht, et pliidiplaadile asetatud metallist esemed kuumenevad. Muud materjalid võivad sulada või süttida. Niisked potikaaned võivad tugevasti pliidiplaadi külge jääda. Ärge kasutage pliidiplaati esemete hoidmiseks. Lülitage keedutsoonid pärast kasutamist välja!

## Ohutusjuhised ja hoiatused

---

- ▶ Te võite kuuma pliidiplaadi juures põletada saada. Kaitske oma käsi kõigi tööde ajal kuuma seadme juures pajakinnaste või pajalappidega. Kasutage vaid kuivi pajakindaid või pajalappe. Märjad või niisked tekstiilid juhivad soojust paremini ja võivad põhjustada auru-põletusi.
- ▶ Õhupuhasti võib toiduvalmistamise ajal kuumade keeduaurude tõttu tugevalt kuumeneda. Puudutage korpust ja rasvafiltrit alles siis, kui ventilaator on jahtunud.
- ▶ Kui kasutate pliidiplaadi läheduses elektriseadet (nt käsimikser), jälgige, et selle toitejuhe ei puutuks kokku kuuma pliidiplaadiga. Toitejuhtme isolatsioon võib saada kahjustada.
- ▶ Sool, suhkur või liivaterad, nt aedvilja puhastamisest, võivad keedunõu põhja alla sattudes põhjustada kriimustusi. Jälgige, et klaaskeraamiline plaat ja keedunõu põhi oleksid puhtad enne, kui asetate keedunõu pliidile.
- ▶ Kukuvad esemed (ka kerged esemed, nagu soolatoos) võivad tekitada klaaskeraamilises plaadis mõrasid või kilde. Jälgige, et klaaskeraamilisele plaadile ei kukuks esemeid.
- ▶ Kuumad esemed andurnuppudel ja näidikutel võivad nende all asuvat elektroonikat kahjustada. Ärge mitte kunagi asetage andurnuppudele ja näidikutele kuumi potte või panne.
- ▶ Kui suhkur, suhkrut sisaldavad toidud, plast või foolium satuvad kuumale pliidiplaadile ja sulavad, kahjustavad need jahtumisel klaaskeraamilist plaati. Lülitage seade kohe välja ja eemaldage need ained kohe kaabitsaga. Pange selleks pajakindad kätte. Pärast jahtumist puhastage klaaskeraamiline pind klaaskeraamika puhastusvahendiga üle.
- ▶ Tühjalt keevad potid võivad põhjustada klaaskeraamilise plaadi kahjustusi. Ärge jätke pliidi paati kasutamise ajal järelevalveta!
- ▶ Karedad poti- ja pannipõhjad kriibivad klaaskeraamilist pinda. Kasutage ainult sileda põhjaga potte ja panne.

- ▶ Keedunõu ümberasetamiseks tõstke see pliidilt. Nii väldite kriimustusi ja hõõrdumisest tekkinud jälgi.
- ▶ Induktsiooniga keedutsoonide kiire kuumenemiskiiruse tõttu võib keedunõu põhja temperatuur saavutada teatud tingimustel väga lühikese aja jooksul õli või rasva süttimise temperatuuri. Ärge jätke pliidiplaati töötamise ajal järelevalveta.
- ▶ Kuumutage rasva ja õli maksimaalselt 1 minuti vältel ja ärge kasutage selleks mingil juhul võimendit.
- ▶ Teave südamestimulaatoriga isikutele: sisselülitatud pliidiplaadi vahetus läheduses tekib elektromagnetväli. Siiski on vähetõenäoline, et see mõjutab südamestimulaatori tööd. Kahtluste korral pöörduge südamestimulaatori tootja või oma arsti poole.
- ▶ Sisselülitatud pliidiplaadi elektromagnetväli võib mõjutada magnetiliste seadmete tööd. Krediitkaarte, andmekandjaid, taskuarvuteid jms ei tohi hoida sisselülitatud pliidiplaadi vahetus läheduses.
- ▶ Pliidiplaadi sahtlis hoitavad metallesemed võivad pliidiplaadi pikemaajalisel intensiivsel kasutamisel kuumeneda.
- ▶ Pliidiplaat on varustatud jahutusventilaatoriga. Kui sisseehitatud pliidiplaadi all on sahtel, peate järgima piisavat vahekaugust sahtli sisu ja pliidiplaadi alumise külje vahel, et pliidiplaadi jaoks oleks tagatud piisav jahutusõhu juurdevool.
- ▶ Kui paigaldatud pliidiplaadi all on sahtel, ärge hoidke selles teravaid ega väikeseid esemeid, paberit, salvrätikuid jne. Need esemed võivad õhusavade kaudu sattuda korpusesse või need võidakse sisse imeda ja sellega jahutusventilaatorit kahjustada või jahutust mõjutada.
- ▶ Ärge mitte kunagi kasutage ühel keedu-, küpsetus- või Flex-tsoonil kahte keedu- või küpsetusnõud korraga.

## Ohutusjuhised ja hoiatused

---

- ▶ Kui keedu- või küpsetusnõu on vaid osaliselt keedu- või ahjupoti-  
tsoonil, võivad käepidemed väga kuumaks muutuda.  
Asetage keedu- või küpsetusnõud alati keedu- või ahjupotitsooni  
keskele.
- ▶ Kasutage Flex-keeduala üksnes kandiliste või ovaalsete ahjuvor-  
mide jaoks.
- ▶ Rasva ja mustuse ladestused mõjutavad õhupuhasti tööd.  
Ärge mitte kunagi kasutage õhupuhastit ilma rasvafiltrita, et tagada  
toiduvalmistusaurude puhastamine.
- ▶ Kui puhastamine ei vasta käesolevale kasutusjuhendile, tekib tule-  
oht.
- ▶ Ärge katke õhupuhasti katteresti töö ajal kinni.
- ▶ Ärge asetage kuumi keedunõusid õhupuhasti katterestile. See mõ-  
jutab õhupuhasti tööd ja katterest võib kahjustada saada.
- ▶ Sissetungivad vedelikud võivad õhupuhastit kahjustada. Hoidke  
vedelikud õhupuhastist eemal.
- ▶ Õhupuhasti võib kerged esemed sisse imeda ja need võivad selle  
tööd mõjutada. Ärge asetage õhupuhasti lähedusse kergeid esemeid  
(nt rätikud, paber).
- ▶ Kui kasutate keedunõude jaoks induktsiooni adapterplaati, võivad  
induktsioonigeneraatorid saada kahjustada või isegi hävida. Ärge  
kasutage induktsiooni adapterplaate.



## Puhastamine ja hooldus

▶ Aurupuhasti aur võib sattuda voolu juhtivatele osadele ja põhjustada lühise.

Ärge kasutage pliidiplaadi puhastamiseks mitte mingil juhul auru-puhastit.

▶ Kui pliidiplaat on paigaldatud pürolüüsifunktsiooniga küpsetusahju või pliidi kohale, ärge kasutage pliidiplaati pürolüüsiprotsessi ajal, sest selle mõjul võib rakenduda pliidiplaadi ülekuumenemiskaitse (vt vastavat peatükki).

## Tarvikud

▶ Kasutage vaid Miele originaalvaruosi. Muude osade paigaldamisel kaotate õiguse garantiile, pretensiooni esitamisele ja / või tootevastutusele.

▶ Miele annab pärast teie pliidiplaadi seeriatootmise lõppu kuni 15-aastase, kuid mitte lühema kui 10-aastase tarnegarantii talitlust säilitavatele varuosadele.

# Teie panus keskkonna heaks

---

## Pakendi suunamine jäätme- käitlusesse

Pakend on ette nähtud käitlemiseks ja kaitseb seadet transpordikahjustuste eest. Pakendimaterjalid on valitud keskkonnakaitsealastest ja käitlemistehnilisest seisukohtadest lähtudes ja on üldiselt korduskasutatavad.

Pakendi tagastamine materjaliringlusse säästab toorainet. Kasutage materjalipõhiseid väärtuslike materjalide kogumispunkte ja tagastusvõimalusi. Transpordipakendid võtab tagasi Miele edasimüüja.

## Vana seadme utiliseerimine

Elektri- ja elektroonikaseadmed sisaldavad mitmesuguseid väärtuslikke materjale. Samuti sisaldavad need teatud aineid, segusid ja detaile, mis olid vajalikud seadme toimimiseks ja ohutuse tagamiseks. Olmeprügi hulgas ja vale käitlemise korral võivad need kahjustada inimese tervist ja keskkonda. Seetõttu ärge visake oma vana seadet olmeprügi hulka.



Selle asemel kasutage elektri- ja elektroonikaseadmete tasuta äraandmiseks ja taaskasutusse suunamiseks ametlikke kogumis- ja tagastuspunkte kohaliku omavalitsuse, edasimüüja või Miele juures. Võimalike isikuandmete kustutamise eest äravisatavast seadmevastutuse seaduse järgi teie. Seaduse järgi olete kohustatud eemaldama patareid ja akud, mis ei ole seadmesse püsivalt integreeritud, samuti lambid, mida saab ilma lõhkumata eemaldada, ilma neid lõhkumata. Viige need sobivasse kogumiskohta, kus need saab tasuta ära anda. Hoolitsege selle eest, et vana seade oleks kuni äraviimiseni laste eest kaitstud.

Pliidiplaat

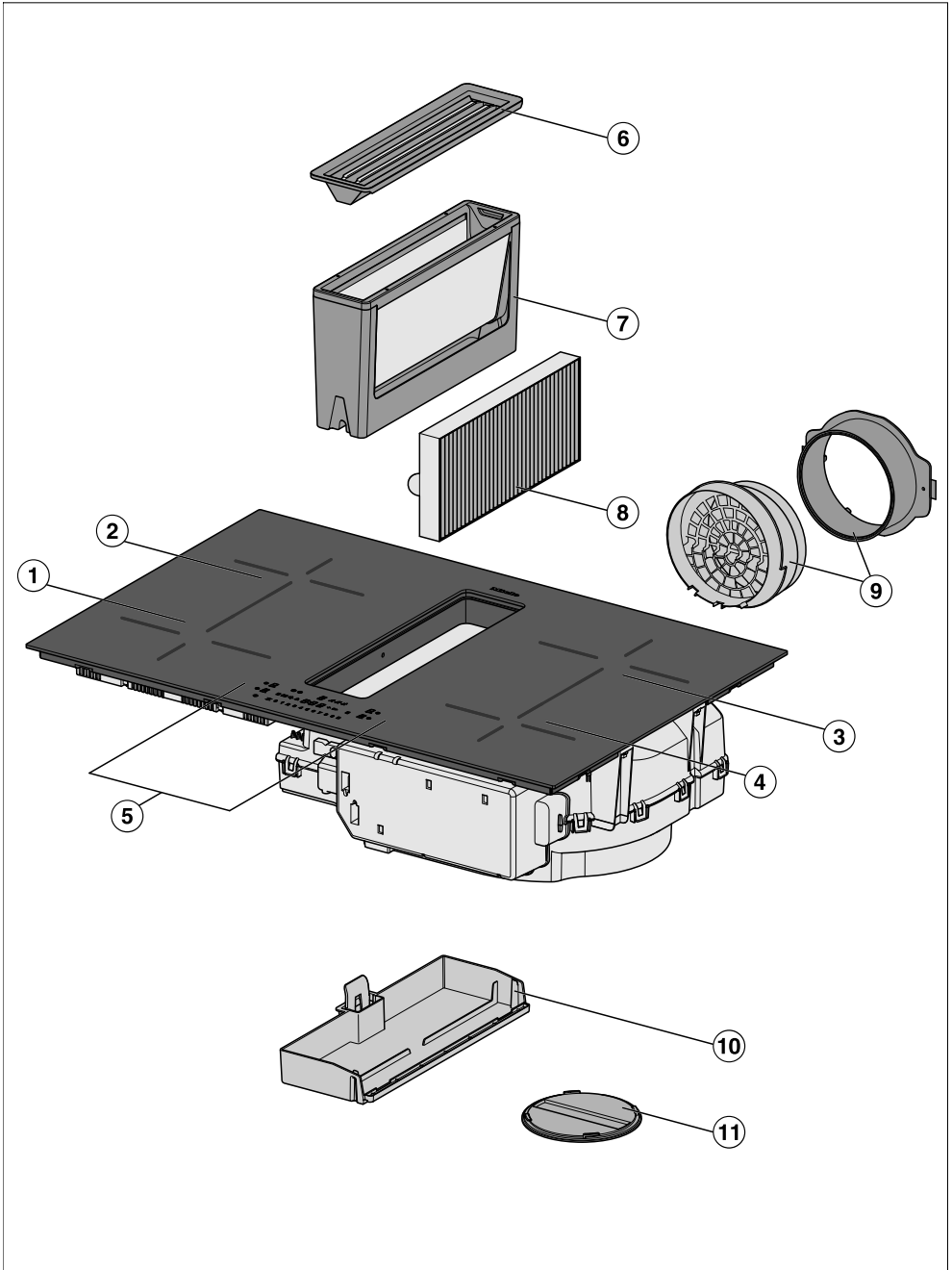

# Ülevaade

---

- ① Võimendusega Flex-keedutsoon
- ② Võimendusega Flex-keedutsoon  
kombineeritav Flex-keedutsooniga ① Flex-keedualaks
- ③ Võimendusega Flex-keedutsoon  
kombineeritav Flex-keedutsooniga ④ Flex-keedualaks
- ④ Võimendusega Flex-keedutsoon
- ⑤ Juht- ja kuvaelemendid
- ⑥ Katterest
- ⑦ Rasvafilter
- ⑧ Lõhnafilter  
Üksnes KMDA 7473 FR-U, KMDA 7473 FL-U
- ⑨ Plug&Play-adapter  
Üksnes KMDA 7473 FR-U, KMDA 7473 FL-U
- ⑩ Eemaldatav kogumisvann
- ⑪ Puhastusklapp

## Juht- ja kuvaelemendid

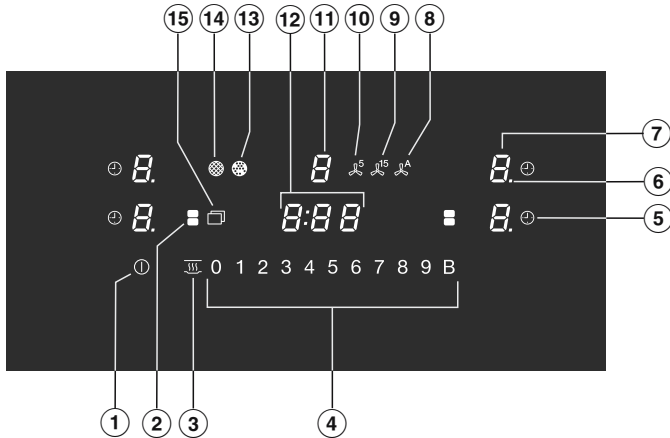



- ① Pliidiplaadi sisse- / väljalülitamise andurnupp
- ② Flex-keedutsoonide andurnupp  
Flex-keedutsoonide käsitsi ühendamiseks / lahutamiseks
- ③ Soojashoidmise andurnupp  
Soojashoidmise funktsiooni aktiveerimiseks / inaktiveerimiseks
- ④ Numbrijada andurnupud  
– võimsusastme seadistamiseks  
– aegade seadistamiseks
- ⑤ Automaatse väljalülituse andurnupp  
Lülitab keedutsoonid automaatselt välja
- ⑥ Võimsusastme märgutuli – laiendatud seadistusvahemik
- ⑦ Keedutsooni valimise ja näidiku andurnupp

<i>⏻</i>	Keedutsoon on töövalmis
<i>1</i> kuni <i>9</i>	Võimsusaste
<i>⊖</i>	Jääksoojus
<i>⌚</i>	Automaatne kiirkuumutus
<i>⏻</i>	Keedunõu puudub või ei sobi
<i>⏻</i>	Võimendi
<i>h</i>	Soojashoidmine

- ⑧ Andurnupp Con@ctivity  
Sisseehitatud õhupuhasti funktsiooni Con@ctivity aktiveerimiseks / inaktiveerimiseks

# Ülevaade

---

- ⑨ 15 minuti järeltöötamise andurnupp
- ⑩ 5 minuti järeltöötamise andurnupp
- ⑪ Õhupuhasti valiku ja näidiku andurnupp
  - 0* Õhupuhasti on töövalmis
  - 1 kuni 9* Võimsusaste (ümberseadistatav kolmes astmes)
  - „* Võimendi on aktiveeritud
- ⑫ Taimeri näidik
  - 0:00 kuni 9:59* Aeg
  - LOC* Kasutuslukk / lukustus on aktiveeritud
  - dE* Demorežiim on aktiveeritud
- ⑬ Lõhnafiltri märgutuli  
Lõhnafiltrit tuleb puhastada
- ⑭ Rasvafiltri märgutuli  
Rasvafilter tuleb puhastada
- ⑮ Menüü andurnupp järgmiste andurnuppude kuvamiseks
  -  Pühkimiskaitse andurnupp  
Andurnuppude blokeerimiseks
  -  Taimeri andurnupp
  - +** Sisestamise andurnupp
    - programmeerimise muutmiseks
    - aegade kohandamiseks
  - II▶** Andurnupp Stop&Go  
Käimasoleva toiduvalmistamise seiskamiseks / käivitamiseks

## Keedutsoonide andmed

Keedutsoon	Suurus cm-tes		Max võimsus vattides 230 V juures <sup>3</sup>	Seotud keedutsoon <sup>4</sup>
	Ø <sup>1</sup>	□ <sup>2</sup>		
①	11–21	21 × 21	tavaline võimendi 2100 3000	③
②	11–21	21 × 21	tavaline võimendi 2100 3000	④
③	11–21	21 × 21	tavaline võimendi 2100 3000	①
④	11–21	21 × 21	tavaline võimendi 2100 3000	②
① + ② ③ + ④	–	21 × 42	tavaline võimendi 3000 3650	–
			Kokku	7300

<sup>1</sup> Selles vahemikus võite kasutada igasuguse põhjaläbimõõduga keedunõusid.

<sup>2</sup> Märgitud vahemik vastab kasutatava keedunõu põhja suurimale läbimõõdule.

<sup>3</sup> Märkitud võimsus võib sõltuvalt keedunõu suurusest ja materjalist erineda.

<sup>4</sup> Keedutsoon on selle keedutsooniga elektriliselt seotud, võimsuse tõstmiseks vt peatüki Tööpõhimõtete jaotist Energiahaldussüsteem.

# Ülevaade

---

## Kaasasolevad tarvikud

Kaasasolevaid ja täiendavaid tarvikuid saate vajadusel juurde tellida (vt peatükki “Juurdeostetavad tarvikud”).

## Puurimisšabloon

Mõlemapoolse trükiga šabloon õhukanali või Plug&Play-adapteri jaoks väljalõike tegemiseks.

## Lõhnafilter

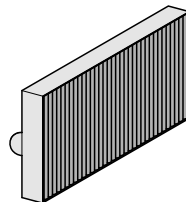

See tarvik on tehases lisatud järgmistele KMDA-dele:

KMDA 7473 FR-U, KMDA 7473 FL-U

## Plug&Play-adapter

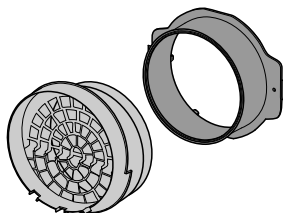

See tarvik on tehases lisatud järgmistele KMDA-dele:

KMDA 7473 FR-U, KMDA 7473 FL-U



- Seadmega kaasas olevate dokumentide hulgast leiate tüübisildi, mis tuleb kleepida peatükis “Kliendi-teenindus” ette nähtud kohta.
- Eemaldage võimalikud kaitsekiled ja kleebised.

## Pliidiplaadi esmakordne puhastamine

- Enne esimest kasutamist pühkige pliidiplaat niiske lapiga puhtaks ja kuivatage.

## Pliidiplaadi esmakordne kasutuselevõtt

Metalldetailid on kaitstud hooldusvahendiga. Seadme esmakordsel kasutuselevõtul võib see tekitada ebameeldivaid lõhnu ja ka suitsu. Ka induktsiooni- poolide soojenemisel tekib esimestel tundidel ebameeldivat lõhna. Igal järgneval kasutuskorral lõhn väheneb ja viimaks kaob üldse.

See ebameeldiv lõhn ja võimalik suits ei tähenda, et seade on valesti ühendatud või rikkis, ning see ei ole tervisele ohtlik.

Arvestage, et induktsioonpliidiplaatide kuumenemisaeg on palju lühem kui tavalistel pliidiplaatidel.

## Õhupuhasti esmakordne kasutuselevõtt

### Üksnes

**KMDA 7473 FR-U, KMDA 7473 FL-U**

- Paigaldage lõhnafilter (vt peatüki “Puhastamine ja hooldus” jaotist “Lõhnafiltri vahetamine”).

# Esmakordne kasutuselevõtt

## Miele@home

Eeltingimus: kodune WiFi-võrk

Teie pliidiplaat on varustatud sisseehitatud WiFi-mooduliga. Pliidiplaadi saab koduse WiFi-võrguga ühendada.

Veenduge, et pliidiplaadi paigalduskohas oleks piisavalt tugev WiFi-võrgu signaal.

Pliidiplaadi ühendamiseks WiFi-võrguga on mitu võimalust.

Võrku ühendatud valmidusrežiimil vajab pliidiplaat max 2 W.

## WiFi-ühenduse saadavus

WiFi-ühendus jagab sagedusriba teiste seadmetega (nt mikrolaineahjuga, kaugjuhitavate mänguasjadega). See võib tekitada ajutisi või täielikke ühendushäireid. Seetõttu ei ole pakutavate funktsioonide pidev saadavus tagatud.

## Miele@home'i saadavus

Miele rakenduse kasutamine sõltub Miele@home'i teenuse saadavusest teie riigis.

Miele@home pole igas riigis saadaval.

Teavet saadavuse kohta saate internetilehelt [www.miele.com](http://www.miele.com).

## Miele rakendus

Miele rakenduse saate tasuta alla laadida kas *Apple App Store*<sup>®</sup>-ist või *Google Play Store*<sup>™</sup>-ist.



Pärast Miele rakenduse installimist mobiilsesse lõppseadmesse saate teha järgmisi toiminguid:

- avada teavet oma pliidiplaadi tööoleku kohta,
- avada märkused oma pliidiplaadi programmi kulgemise kohta,
- luua Miele@home-võrgu muude WiFi-ga ühenduvate Miele kodumasinatega.

## Võrgu Miele@home loomine

### Ühendamine rakenduse abil

Võrguühenduse saab luua Miele rakendusega.

Registreerimiseks vajate:

1. oma WiFi-võrgu salasõna,
2. oma pliidiplaadi salasõna.

Pliidiplaadi salasõna on seerianumbri üheksa viimast numbrit, mille leiate tüübisildilt.

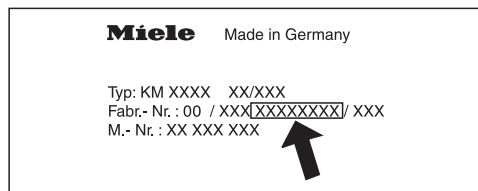

- Installeerige Miele rakendus oma mobiilsesse lõppseadmesse.
- Käivitage Miele rakendus.
- Lülitage pliidiplaat sisse.
- Puudutage ükskõik millise keedutsooni näidikut.
- Seejärel puudutage samaaegselt 6 sekundit andurnuppe 0 ja 5.

Taimeri näidikul loetakse sekundeid nullini. Pärast aja möödumist kuvatakse taimeri näidikul 10 sekundit koodi  $\mathcal{C}:01$ .

Teil on nüüd 10 minutit WiFi seadistamiseks.

- Järgige rakenduse kasutajjuhiseid.

## Ühendamine WPS-i teel

Eeltingimus: Teil on WPS-iga (WiFi Protected Setup) ühilduv ruuter.

- Lülitage pliidiplaat sisse.
- Puudutage ükskõik millise keedutsooni näidikut.
- Seejärel puudutage 6 sekundit järjest korraga andurnuppe 0 ja 6.

Taimeri näidikul loetakse sekundeid nullini. Pärast aja möödumist kuvatakse taimeri näidikul ühendamise katse ajal liikuvat valgust (maksimaalselt 120 sekundit).

WPS-i registreerimine on aktiivne vaid nende 120 sekundi jooksul.

- Aktiveerige oma WiFi-ruuteri WPS-funktsioon.

Kui ühendamine oli edukas, kuvatakse taimeri näidikul koodi  $\mathcal{C}:02$ . Kui ühendust ei saanud luua, kuvatakse taimeri näidikul koodi  $\mathcal{C}:01$ . Võimalik, et te ei aktiveerinud oma ruuteril WPS-i piisavalt kiiresti. Korra ke ülalnimetatud samme.

**Nõuanne:** Kui teie WiFi-ruuteril ei ole WPS ühendusmeetodina saadaval, kasutage ühendamiseks Miele rakendust.

# Esmakordne kasutuselevõtt

---

## Toimingu katkestamine

- Puudutage andurnuppu ①.

## Seadistuste lähtestamine

Ruuteri vahetamisel ei ole lähtestamine vajalik.

- Lülitage pliidiplaat sisse.
- Puudutage ükskõik millise keedutsooni näidikut.
- Puudutage 6 sekundit järjest korraka andurnuppe 0 ja 9.

Taimeri näidikul loetakse sekundeid nullini. Pärast aja möödumist kuvatakse taimeri näidikul 10 sekundit koodi `C:DD`.

Lähtestage seadistus, kui suunate pliidiplaadi jäätmekäitlusesse, müüte selle ära või võtate kasutusse kasutatud pliidiplaadi. Vaid nii on tagatud, et olete eemaldanud kõik isiklikud andmed ja eelmisel omanikul ei ole pliidiplaadile enam juurdepääsu.

## Keedutsoonid

Induktsioonkeedutsooni all asetseb induktsioonpool. Pool tekitab magnetvälja, mis toimib otse nõupõhjale ja kuumutab seda. Keedutsoon soojeneb vaid nõupõhjast eralduva soojuste toimele.

Induktsioon töötab ainult magnetiseeritava põhjaga keedunõude puhul (vt peatükki “Keedunõud”). See arvestab automaatselt peale asetatud keedunõu suurusega.



Kuumad esemed tekitavad põletusohu.

Kui pliidiplaat on sisse lülitatud, lülitatakse sisse kogemata või sisaldab veel jääksoojust, on oht, et pliidiplaadile asetatud metallist esemed kuumenevad.

Ärge kasutage pliidiplaati hoiupinnana!

Lülitage pliidiplaat pärast kasutamist andurnupuga ① välja.

## Müra

Induktsioonkeedutsoonide kasutamise ajal võivad keedunõudes sõltuvalt nende materjalist ja põhjatöötlustest tekkida järgmised helid.

Pöörin suurel võimsusastmel. See muutub nõrgemaks või kaob, kui võimsusastet vähendada.

Praginat võib kostuda keedunõude puhul, mille põhi on valmistatud erinevatest materjalidest (nt *sandwich*-põhi).

Vilin võib tekkida, kui üksteisega seotud keedutsoonid (vt peatüki “Kasutamine” jaotist “Võimendi”) töötavad samaaegselt ja neil asetsevad erinevast materjalist keedunõud (nt *sandwich*-põhi).

Klõpsumine on võimalik elektrooniliste lülituste korral, eriti madalatel võimsusastmetel.

Jahutusventilaatori sisselülitamisel kõlab surin. See lülitub pliidiplaadi intensiivsel kasutamisel elektroonika kaitsmiseks sisse. Jahutusventilaator võib edasi töötada ka pärast pliidiplaadi väljalülitamist.

# Tööpõhimõte

---

## Energiahaldussüsteem

Pliidiplaadil on maksimaalne koguvõimsus, mida ei tohi ohutuse huvides ületada. Siin saate maksimaalset koguvõimsust vähendada, vt peatükki Programmeerimine.

Pliidiplaadil saab omavahel siduda kaks keedutsooni. Ühenduse kaudu saab ühelt keedutoonilt kanda lisavõimsuse üle teisele keedutsoonile.

Võimaliku koguvõimsuse ja omavahel seotud keedutsoonid leiate peatüki Ülevaade jaotisest Keedutsoonide andmed.

Kui keedutsoonilt (A) kantakse võimsus teisele keedutsoonile (B) üle, vähendatakse keedutsooni (A) võimsust.

Näide: aktiveeritakse keedutsooni (B) võimendi.

Kui keedutsoon annab võimsust, võivad sellel olla järgmised mõjud:

- võimsusastet vähendatakse;
- automaatne kiirkuumutus inaktiveeritakse; toitu valmistatakse seadistatud edasikeetmisastmel edasi. Kui võimsusest ei piisa, vähendatakse võimsusastet veel rohkem;
- võimendi inaktiveeritakse;
- keedutsoon lülitatakse välja.

Kui keedutsooni võimsus ei ole enam aktiivne, saab võimsusastet taas suu- rendada.

## Õhupuhasti

Sisse imetud heitõhu tohib juhtida otse alumisse kappi üksnes Plug&Play-režiimil.

## Väljatõmberežiim

Sisseimetud õhk puhastatakse rasvafiltrites ja suunatakse mööda väljatõmbekanalit hoonest välja. Selleks vajalikud tarvikud on saadaval Mielele.

## Juhitud õhuringlusrežiim

Sisseimetud õhku puhastatakse rasvafiltri ja lisaks lõhnafiltri abil. Seejärel juhitakse õhk läbi õhukanali õhuringluskasti. Läbi õhuringluskasti suunatakse õhk kööki tagasi. Selleks vajalikud tarvikud on saadaval Mielele.



## Plug&Play-režiim

Sisseimetud õhku puhastatakse rasvafiltri ja lisaks lõhnafiltri abil. Seejärel juhitakse õhk läbi alumise kapi soklis oleva väljalõike kaudu tagasi kööki.

KMDA-de kasutusvõimalused leiate peatüki "Paigaldus" jaotisest "Kasutusvõimalused".

## Töötunniloendur

Aeg, millal õhupuhasti on töös, salvestatakse.

Töötunniloendurid annavad rasvafiltri sümboli  või lõhnafiltri sümboli  (üksnes KMDA 7473 FR-U, KMDA 7473 FL-U) süttimisega märku filtrite puhastamise või vahetamise vajadusest. Filtrite puhastamise ja vahetamise ning töötunniloenduri lähtestamise info leiate peatükist "Puhastamine ja hooldus".

Õhuringluskasti kasutus- ja paigaldusjuhendis on märgitud, et lõhnafiltri jaoks tuleb aktiveerida töötunniloendur. See ei ole siin vajalik.

Lõhnafiltri sümbolit  kuvatakse ka siis, kui õhupuhastit kasutatakse väljatõmberežiimil.

# Keedunõud

---

## Sobivad keedunõud

- roostevabast terasest magnetiseeritava põhjaga,
- emailitud terasest,
- malmist.

Nõu põhja omadused võivad mõjutada tulemuse ühtlust (nt pannkookide pruumistumist). Nõu põhi peab kuumust ühtlaselt jaotama. Hästi sobib toiduvalmistusnõu, millel on mitmekihilisest materjalist põhi (*sandwich*- või kapsel-põhi).

## Sobimatud keedunõud

- roostevabast terasest mittemagnetiseeritava põhjaga,
- alumiiniumist või vasest,
- klaasist, keraamikast või savist nõud.

## Keedunõu kontrollimine

Kui te pole kindel, kas pott või pann sobib induktsiooni jaoks, hoidke potipõhja juures magnetit. Kui magnet hakkab põhja külge kinni, siis keedunõu üldiselt sobib.

## Puuduva / sobimatu keedunõu näidik

Keedutsooni näidikul vilguvad vaheldumisi sümbol  $\text{⏏}$  ja seadistatud võimsusaste, kui

- keedutsoon lülitatakse sisse ilma keedunõuta või ebasobiva keedunõuga (keedunõu, mille põhi pole magnetiseeritav);
- pliidile asetatava keedunõu põhja läbimõõt on liiga väike;
- keedunõu eemaldatakse sisselülitatud keedutsoonilt.

Kui pliidile keedunõud ei asetata või asetatakse ebasobiv keedunõu, lülitub keedutsoon 3 minuti pärast automaatselt välja.

## Keedutsooni kasutamine

- Pange 3 minuti jooksul sobiv keedunõu peale.

$\text{⏏}$  kustub. Toiduvalmistamise protsessi jätkatakse eelnevalt tehtud seadistustega.

- Kui kasutate teist keedunõud ja / või valmistatavat toiduainet, kohandage seadistusi.

## Keedutsooni mittekasutamine

- Lülitage keedutsoon välja.



## Nõuanded

- Keedutsooni optimaalseks kasutamiseks valige sobiva põhjaläbimõõduga keedunõu (vt peatüki “Ülevaade” jaotist “Keedutsoonide andmed”). Kui pott on liiga väike, seda ei tuvastata.
  - Paigutage keedunõu võimalikult vastava keedutsooni / keeduala keskele.
  - Kasutage ainult sileda põhjaga potte ja panne. Karedad poti- ja pannipõhjad kriibivad klaaskeraamilist pinda.
  - Keedunõu ümberpaigutamiseks tõstke see pliidilt. Nii väldite kriimustusi ja hõõrdumisest tekkinud jälgi. Kriimustused, mis tekivad keedunõude edasi-tagasi liigutamisel, ei mõjuta pliidiplaadi tööd. Sellised kriimustused on normaalsed kasutusjäljed ja ei anna alust kaebuse esitamiseks.
- Pottide ja pannide ostmisel arvestage, et sageli on antud nende maksimaalne või ülemine läbimõõt. Oluline on aga nende (tavaliselt väiksem) põhjaläbimõõt.

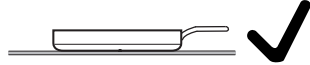

- Eelsitatult kasutage võimalikult sirge servaga panne. Kaldservaga pannidel mõjub induktsioon ka panni serva piirkonnas. Seetõttu võib panni serv värvi muuta ja kattekiht maha tulla.

## Nõuandeid energia säästmiseks

---

- Võimalusel valmistage toitu üksnes suletud pottides ja pannidel. Nii takistate soojuse ebavajalikku eraldumist.
- Valmistage toitu vähese veega.
- Pärast keema minemist või pruunistamist lülitage õigeaegselt tagasi madalamale võimsusastmele.
- Valmistusaja lühendamiseks kasutage kiirkeedupotti.
- Hoolitsege toiduvalmistamise ajal köögis korraliku õhutuse eest. Kui väljatõmberežiimil ei voola piisavalt õhku juurde, ei tööta õhupuhasti tõhusalt ja tekib suurem töömüra.
- Valmistage toitu võimalikult väikesel toiduvalmistusastmel. Vähe toiduvalmistusauru tähendab madalat ventilaatori võimsusastet ja seega väiksemat energiakulu.
- Kontrollige valitud võimsusastet õhupuhastil. Tavaliselt piisab madalast võimsusastmest. Kasutage võimendusastet vaid siis, kui see on vajalik.
- Tugeva toiduvalmistusauru korral lülitage varakult suuremale tööastmele. See on tõhusam, kui õhupuhasti pikajärgelise töötamisega püüda juba köögis levinud toiduvalmistusaur kokku koguda.
- Lülitage õhupuhasti pärast toiduvalmistamist jälle välja.
- Puhastage või vahetage filtreid regulaarsete ajavahemike järel. Tugevalt määrdunud filtrid vähendavad võimsust, suurendavad tuleohtu ja on hügieeni seisukohast ohtlikud.

## Seadistusvahemikud

Pliidiplaadil on tehaseseadistusena programmeeritud 9 võimsusastet. Kui soovite täpsemat astmelisust, saate laiendada 17 võimsusastmele (vt peatükki “Programmeerimine”).

	Seadistusvahemik	
	tehasepoolne (9 astet)	laiendatud (17 astet)
Või sulatamine Šokolaadi sulatamine Želatiini sulatamine	1–2	1–2.
Väikese vedelikukoguse soojendamine Kergesti nõu külge kinni jäävate roogade soojashoidmine Riisi paisutamine, piimapudru keetmine Sügavkülmutatud aedviljade sulatamine ühes tükis	2–4	2–3.
Vedelate või poolvalmis toitude soojendamine Puuviljade hautamine Kartulite edasikeetmine (kaanega keedunõu)	4–6	3.–5.
Omleti või koorikuta härjasilmade valmistamine Kotlettide õrn praadimine Aedvilja ja kala hautamine Pagaritoodete kergitamine ja kaunviljade leotamine Sügavkülmutatud toiduainete sulatamine ja kuumutamine Kastmete ja kreemide, näiteks veinivahu või Hollandi kastme klopimine	5–7	4.–7.
Kala, lihalõikude, praevorsti, härjasilmade, pannkookide õrn praadimine (ilma rasva ülekuumutamiset)	6–8	6–7.
Kartulipannkookide, pliinide jne küpsetamine	7–8	7–8.
Frittimine, nt friikartulid	9	8.–9
Suure koguse vee keetmine Keemaajamine Suurte lihakoguste pruunistamine	9–võimendi	8.–võimendi

Need andmed on näitlikud väärtused. Induktsioonpooli võimsus erineb olenevalt keedunõu põhja suuruselt ja materjalist. Seetõttu on võimalik, et võimsusastmed on teie keedunõu puhul veidi erinevad. Selgitage praktilise kasutuse käigus välja oma keedunõude jaoks optimaalsed seadistused. Uue keedunõu puhul, mille kasutusomadusi te ei tunne, valige soovitatud võimsusastmele lähim aste.

# Kasutamine

## Kasutuspõhimõte

Teie klaaskeraamilisel pliidiplaadil on andurnupud, mis reageerivad sõrmepuudutusele. Ohutuskaalutlustel tuleb sisse- / väljalülitamise andurnuppu ① vajutada veidi kauem kui teisi nuppe. Iga nupuvajutust kinnitab helisignaal.

Väljalülitatud pliidiplaadi korral on nähtav vaid sisse- / väljalülitamise andurnupu ① trükitud sümbol. Kui lülitate pliidiplaadi sisse, süttivad teised andurnupud.

Kui soovite valida või muuta võimsusastet, peavad keedutsoonid olema “aktiivsed”. Keedutsooni aktiveerimiseks puudutage vastavat keedutsooni näidikut. Pärast keedutsooni näidiku puudutamist hakkab see heledamalt põlema. Kuni näidik põleb heledamalt, on keedutsoon “aktiivne” ning seadistada saab võimsusastme või aja.

**Erand:** kui töötab ainult üks keedutsoon, saab võimsusastet muuta ilma seda aktiveerimata.

 Määrduvad ja / või kinni kaetud andurnuppudest põhjustatud talitlushäire.

Andurnupud ei reageeri või toimuvad soovimatud lülitused või isegi pliidiplaadi automaatne väljalülitumine (vt peatüki “Kaitseesadised” jaotist “Turvaväljalülitus”). Kuumad keedunõud andurnuppudel / näidikutel võivad nende all asuvat elektroonikat kahjustada.

Hoidke andurnupud ja näidikud puhtana.

Ärge asetage andurnuppudele ja näidikutele esemeid.

Ärge asetage andurnuppudele ja näidikutele kuumi keedunõusid.

 Ülekuumenenud toidust põhjustatud tuleoht.

Järelevalveta toit võib üle kuumeneda ja süttida.

Ärge jätke pliidiplaati töötamise ajal järelevalveta.

Arvestage, et induksiooniga pliidiplaatide kuumenemisaeg on palju lühem kui tavalistel pliidiplaatidel.

## Pliidiplaadi sisselülitamine

- Puudutage andurnuppu ①.

Teised andurnupud süttivad.

Kui nüüd ei järgne enam ühtegi sisetust, lülitub pliidiplaat turvakaalutlustel mõne sekundi pärast välja.

## Võimsusastme seadistamine

Tehaseseadistusena on püsiv potituvastus aktiveeritud (vt peatükki “Programmeerimine”). Kui pliidiplaat on sisse lülitatud ja keedutsoonile asetatakse keedunõu, süttivad kõik numbrijada andurnupud.

- Asetage keedunõu soovitud keedutsoonile.
- Puudutage numbrijadal soovitud võimsusastmele vastavat andurnuppu.

## Võimsusastme muutmine

- Puudutage vastavat keedutsooni näidikut.

Keedutsooni näidik on heledamalt valgustatud.

- Puudutage numbrijadal soovitud võimsusastmele vastavat andurnuppu.

## Keedutsooni / pliidiplaadi väljalülitamine

### Keedutsooni väljalülitamine

- Puudutage ja hoidke vastavat keedutsooni näidikut, kuni keedutsoon lülitub välja.

või

- Puudutage vastavat keedutsooni näidikut.

Keedutsooni näidik on heledamalt valgustatud.

- Puudutage numbrijadal andurnuppu 0.

### Pliidiplaadi väljalülitamine

- Pliidiplaadi ja sellega koos kõigi keedutsoonide väljalülitamiseks puudutage andurnuppu ①.

# Kasutamine

---

## Jääksoojuse näidik

Kui keedutsoon on kuum, süttib pärast tsooni väljalülitamist jääksoojuse näidik.

Keedutsoonide järkjärgulise jahtumisega kustuvad jääksoojuse näidiku tulbad üksteise järel. Viimane tulp kustub alles siis, kui keedutsoone saab ohutult puudutada.



Kuumadest keedutsoonidest põhjustatud põletusohu.

Pärast toiduvalmistusprotsessi lõpetamist on keedutsoonid kuumad.

Ärge puudutage keedutsoone seni, kuni jääksoojuse näidikud põlevad.

## Võimsusastme seadistamine – laiendatud seadistusvahemik

- Puudutage andurnuppude vahelist numbrijada.

Keedutsooni valikul kuvatakse võimsusastme järel punkti.

Vaheastme ees olevad andurnupud põlevad heledamalt kui muud nupud.

Näide:

Kui olete seadistanud 7. võimsusastme, kuvatakse keedutsooni valikul 7..

Number 7 põleb numbrijadal heledamalt kui ülejäänud andurnupud.

## Flex-keeduala

Kui asetate pliidiplaadile piisavalt suure keedunõu, lülitatakse Flex-keedutsoonid automaatselt kokku Flex-keedualaks (Vt peatüki “Ülevaade” jaotist “Pliidiplaat”). Flex-keedutsoone saab ka käsitsi kokku lülitada või eraldada.

- Puudutage andurnuppu .

## Keedunõude paigutamine

Keedunõude suuruse ja paigutuse andmed leiate oma pliidiplaadi mudeli keedutsooni andmetest (vt peatüki “Ülevaade” jaotist “Keedutsoonide andmed”).

## Flex-keedutsoon

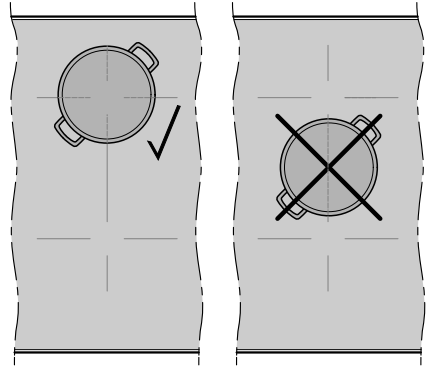

## Flex-keeduala (ahjuvorm)

Lühema kui 25 cm pikkuse põhjaga ahjuvorme ei suuda keeduala tuvas-tada.

Vastavad ahjuvormid asetage üksiku-le keedutsoonile.

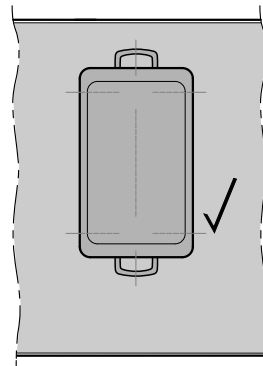

# Kasutamine

## Automaatne kiirkuumutus

Kui kiirkuumutus on aktiveeritud, kuumutatakse automaatselt maksimaalsel võimsusel (kiirkuumutus) ja lülitatakse seejärel valitud võimsusastmele (edasikeetmisastmele) tagasi. Kiirkuumutuse aeg sõltub seadistatud edasikeetmisastmest (vt tabelit).

### Automaatse kiirkuumutuse aktiveerimine

- Puudutage korraks soovitud keedutsooni keedutsooni näidikut.
- Puudutage soovitud edasikeetmisastme andurnuppu nii kaua, kuni kõlab signaal ja keedutsooninäidikul süttib *R*.

Kiirkuumutuse ajal (vt tabelit) vilgub keedutsooni näidikul *R* vaheldumisi seadistatud võimsusastmega.

Kui muudate kiirkuumutuse ajal edasikeetmisastet, inaktiveeritakse automaatne kiirkuumutus.

### Automaatse kiirkuumutuse inaktiveerimine

- Puudutage seadistatud edasikeetmisastme andurnuppu.
- või
- seadistage mõni teine võimsusaste.

Edasikeetmise aste*	Kiirkuumutuse aeg [min:sek]
1	u 0:15
1.	u 0:15
2	u 0:15
2.	u 0:15
3	u 0:25
3.	u 0:25
4	u 0:50
4.	u 0:50
5	u 2:00
5.	u 5:50
6	u 5:50
6.	u 2:50
7	u 2:50
7.	u 2:50
8	u 2:50
8.	u 2:50
9	–

\* Punktiga edasikeetmisastmed on seadistatavad vaid laiendatud võimsusastmete korral (vt peatükki “Programmeerimine”).



## Võimendi

Võimendi suurendab võimsust, et kuumutada kiiresti suurt kogust, nt vett makaronide keetmiseks. Võimsust suurendatakse maksimaalselt 5 minutiks.

Kui aktiveeritakse võimendi, võib seotud keedutsooni seadistus muutuda, vt peatüki Induktsioon jaotist Energia-haldussüsteem.

Võimendit saab kasutada korraga kuni kahel keedutsoonil või ühel Flex-keedualal.

Kui aktiveerite võimendi siis, kui

- võimsusastet ei ole seadistatud, lülitub seade võimendusaja lõppedes või enneaegse inaktiveerimise korral automaatselt võimsusastmele 9 tagasi;
- võimsusaste on seadistatud, lülitub seade võimendusaja lõppedes või varasema inaktiveerimise korral automaatselt eelnevalt valitud võimsusastmele tagasi.

## Võimendi aktiveerimine

- Asetage keedunõu soovitud keedutsoonile.
- Seadistage vajaduse korral mõni võimsusaste.

- Puudutage andurnuppu **B**.

Keedutsooni näidikule ilmub „

## Võimendi inaktiveerimine

- Puudutage andurnuppu **B**.

või

- Seadistage mõni teine võimsusaste.

# Kasutamine

---

## Soojashoidmine

Soojashoidmise funktsioon on mõeldud kuumade roogade soojashoidmiseks vahetult pärast valmistamist, mitte jahtunud roogade ülessoojendamiseks.

Soojas saab hoida kuni 2 tundi.

- Hoidke toite soojas vaid keedunõus (pott / pann). Katke keedunõu kaanega.
- Segage tahkeid või paksema koostisega toite (kartulipüree, ühepajatoit) aeg-ajalt.
- Toitainete kadu algab toiduainete toiduks valmistamisel ja jätkub soojashoidmise ajal. Mida kauem toiduainet soojas hoitakse, seda suurem on toitainete kadu. Hoidke soojas võimalikult lühidalt.

## Soojashoidmise aktiveerimine / inaktiveerimine

- Puudutage korraks soovitud keedutsooni näidikut.

Keedutsooni näidik on heledamalt valgustatud.

- Puudutage andurnuppu .

## Õhupuhasti

Õhupuhasti lülitub automaatselt sisse, kui keedutsoonil on keedunõu ja keedutsooni jaoks seadistatakse võimsusaste (Con@ctivity). Õhupuhasti võimsusaste sõltub keedutsooni võimsusastmest. Õhupuhasti võimsusastmest sõltub järeltööaeg ja -võimsus.

Con@ctivity saab ajutiselt või püsivalt inaktiveerida. Con@ctivity püsivaks inaktiveerimiseks vt peatükki Programmeerimine. Kui Con@ctivity on püsivalt inaktiveeritud, siis andurnuppu  enam ei valgustata.

Õhupuhasti võimsusastet saab igal ajal käsitsi muuta. Tehases on seadistatud võimsusastmed 1 kuni 3 ja üks võimendusaste. Võimsusastmed on laiendatavad 1 kuni 9 ja ühele võimendusastmele, vt peatükki “Programmeerimine”.

Valige kerge kuni tugeva toiduvalmistusauru ja ebaseeldivate lõhnade jaoks võimsusaste **1** kuni **3** (9 laiendatud võimsusastmete korral), ajutise väga tugeva toiduvalmistusauru ja ebaseeldiva lõhna tekke, nt pruunistamise jaoks aga võimendi **B**.

Kui õhupuhasti käivitub võimsusastmega 1, suurendatakse võimsust automaatselt 20 sekundiks astmele 2. Võimsuse suurendamine on vajalik klapi avanemise tagamiseks väljatõmberežiimis. Kui kasutate õhupuhastit pöördõhurežiimis, saate automaatika inaktiveerida, vt peatükki Programmeerimine.

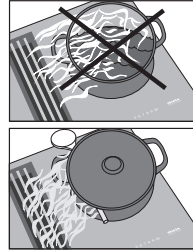

**Nõuanne:** Auru tõhusaks ärajuhtimiseks asetage kõrgemate kui 15 cm pottide puhul kaane ja poti vahele kulp.

# Kasutamine

## Võimsusastme seadistamine / auru- äratõmbe väljalülitamine

- Puudutage auruäratõmbe näidikut.
- Puudutage soovitud võimsusastme seadistamiseks vastavat andurnuppu.
- Väljalülitamiseks puudutage andurnuppu **0**.

Kui auruäratõmmet ei lülitata käsirežiimis välja, lülitub see ise 12 tunni möödumisel viimasest käsitsemisest välja.

## Con@ctivity ajutiselt inaktiveerimine

Auruäratõmme lülitus automaatselt sisse.

- Kui soovite Con@ctivity inaktiveerida, on teil erinevaid võimalusi:
  - puudutage andurnuppu  $\mathbb{A}$ ;
  - puudutage andurnuppu **0**;
  - valige teine võimsusaste.
- Valige soovitud võimsusaste.

Kui lülitate pliidiplaadi välja ja sisse, on sõltuvalt programmeerimisest Con@ctivity jälle aktiveeritud, vt peatükki “Programmeerimine”.

Kui soovite Con@ctivity püsivalt inaktiveerida, seadistage Con@ctivity programmeerimine ümber, vt peatükki “Programmeerimine”.

## Võimendi

Võimendi maksimaalne aeg on 10 minutit.

- Võimendi enneaegseks lõpetamiseks seadistage mõni teine võimsusaste.

## Järeltöötamine

Soovitav on lasta õhupuhastil pärast toiduvalmistamist veel mõni minut edasi töötada. Sellega puhastatakse köögi õhk sinna jäänud aurust ja lõhnadest. Teie käsutuses on kaks järeltöötamisega:  $\mathbb{5}$  (5 minutit) ja  $\mathbb{15}$  (15 minutit). Järeltöötamine käib selle võimsusastmega, mis oli aktiveerimise ajal seadistatud. Võimsusastet saab järeltöötamise ajal muuta.

- Järeltöötamise aktiveerimiseks puudutage andurnuppu  $\mathbb{5}$  või  $\mathbb{15}$ .
- Järeltöötamise inaktiveerimiseks puudutage andurnuppu  $\mathbb{5}$ ,  $\mathbb{15}$  või **0**.

Kui lülitate pliidiplaadi andurnupuga  $\textcircled{1}$  välja, töötab järeltöötamine edasi, kuni vastav aeg on möödunud.

Kui soovite kasutada taimerit, peab pliidiplaat olema sisse lülitatud.

Taimerit saab kasutada kahe funktsiooni jaoks:

- lühiaja seadistamiseks,
- keedutsooni automaatseks väljalülitamiseks.

Saate funktsioone kasutada üheaegselt.

Teil on võimalik sisestada aeg 1 minutist (0:01) kuni 9 tunni ja 59 minutini (9:59).

Aeg kuni 59 minutit sisestatakse minutitena (0:59), aeg alates 60 minutist tundide ja minutitena. Aeg sisestatakse järjestuses tunnid, minutite kümnelised, minutite ühelised.

Ajad sisestatakse numbrijadal ja neid saab kohandada andurnupuga +.

Näide:

59 minutit = 0:59 tundi,

sisestus: 5–9

80 minutit = 1:20 tundi,

sisestus: 1–2–0

Pärast esimese numbriga sisestamist jääb taimer näidik põlema, pärast teise numbriga sisestamist liigub esimene number vasakule, pärast kolmanda numbriga sisestamist liiguvad esimene ja teine vasakule.

## Taimer

### Lühiaja seadistamine

■ Puudutage andurnuppu .

■ Puudutage andurnuppu .

Taimer näidik vilgub.

■ Sisestage soovitud aeg.

Kui puudutate andurnuppu  või ootate 10 sekundit, käivitub lühiaeg.

### Lühiaja muutmine

■ Puudutage andurnuppu .

Taimer näidik vilgub.

■ Sisestage soovitud aeg.

### Lühiaja kustutamine

■ Puudutage andurnuppu .

■ Puudutage numbrijadal .

# Taimer

## Automaatne väljalülitus

Saate sisestada aja, mille möödudes lülitub keedutsoon automaatselt välja. Funktsiooni saab kasutada kõigi keedutsoonide puhul korraga.

Kui programmeeritud aeg on maksimaalsest lubatud tööajast pikem, lülitab turvaväljalülitus keedutsooni välja (vt peatüki “Kaitseeadised” jaotist “Turvaväljalülitus”).

## Väljalülitusaja seadistamine

- Valige soovitud keedutsooni võimsusaste.
- Puudutage vastava keedutsooni näidiku kõrval olevat andurnuppu ⌚.

Taimeri näidik vilgub.

- Sisestage soovitud aeg.

Kui puudutate andurnuppu ⌚ või ootate 10 sekundit, käivitub väljalülitusaeg.

Andurnupp ⌚ põleb pidevalt.

- Väljalülitusaja sisestamiseks veel ühele keedutsoonile toimige nii, nagu eespool kirjeldatakse.

Kui programmeeritud on mitu väljalülitusaega, kuvatakse viimati valitud keedutsooni taimerinäidikut. Vastava keedutsooni näidiku kõrval olev andurnupp ⌚ põleb heledamalt.

- Taustal jooksvate jääkaegade kuvamiseks puudutage soovitud keedutsooni andurnuppu ⌚.

## Väljalülitusaja muutmine

- Puudutage soovitud keedutsooni näidikut.

- Puudutage vastava keedutsooni näidiku kõrval olevat andurnuppu ⌚.

Taimeri näidik vilgub.

- Sisestage soovitud aeg.

## Väljalülitusaja kustutamine

- Puudutage soovitud keedutsooni näidikut.
- Puudutage soovitud keedutsooni andurnuppu ⌚ nii kaua, kuni taimeri näidikul kuvatakse 0:00.

või

- Puudutage vastava keedutsooni näidiku kõrval olevat andurnuppu ⌚.

Taimeri näidik vilgub.

- Puudutage numbrijadal andurnuppu 0.

## Taimerifunktsioonide korruga kasutamine

Kui kasutate mõlemat funktsiooni üheaegselt, kuvatakse alati viimati valitud funktsiooni.

- Taustal mööduvate järelejäänud aegade kuvamiseks puudutage andur-nuppu  või vastavat keedutsooni näidikut.

# Lisafunktsioonid

---

## Stop&Go

Stop&Go aktiveerimisel vähendatakse kõigi sisselülitatud keedutsoonide võimsus astmele 1. Auruäratõmbe võimsusastet ei vähendata, see võib sõltuvalt keedutsoonidele seadistatud võimsusastmest isegi suurenedada.

Keedutsoonide võimsusastet ja taimeri seadistust ei saa muuta, pliidiplaadi saab ainult välja lülitada. Lühiaeg, väljalülitusajad, võimendusajad ja kiirkuumutuse ajad jooksevad lõpuni.

Inaktiveerimise korral töötavad keedutsoonid viimati seadistatud võimsusastmel edasi.

Kui funktsiooni ei inaktiveerita 1 tunni jooksul, lülitub pliidiplaat välja.

## Aktiveerimine

- Puudutage andurnuppu .
- Puudutage andurnuppu II/▶.

## Inaktiveerimine

- Puudutage andurnuppu II/▶.

Kasutage seda funktsiooni, kui on oht ülekeemiseks.

## Recall

Kui pliidiplaat lülitati töö ajal kogemata välja, saate selle funktsiooniga kõik seadistused taastada. Pliidiplaat tuleb 10 sekundi jooksul pärast väljalülitamist uuesti sisse lülitada.

- Lülitage pliidiplaat uuesti sisse.
- Puudutage kohe pärast sisselülitamist ühte vilkuvatest keedutsooni näidikutest.



## Pühkimiskaitse

Pliidiplaadi andurnupud saab 20 sekundiks lukustada, et nt mustust eemaldada. Andurnuppu ① ei lukustata.

### Aktiveerimine

■ Puudutage andurnuppu .

■ Puudutage andurnuppu .

Taimeri näidikul loetakse aega nullini.

### Inaktiveerimine

■ Puudutage andurnuppu  nii kaua, kuni taimerinäidik kustub.

## Demorežiim

Need funktsioonid annavad müüjale võimaluse näidata pliidiplaati ilma, et küttekeha sisse lülituks.

### Demorežiimi aktiveerimine / inaktiveerimine

Kui seadistatud on see režiim, saate pliidiplaati tavapäraselt kasutada.

■ Lülitage pliidiplaat sisse.

■ Asetage induktsiooniga kasutamiseks sobiv keedunõu pliidiplaadile.

■ Puudutage numbrijadal 6 sekundit üheaegselt andurnuppe 0 ja 2.

Taimeri näidikul vilguvad mõneks sekundiks vaheldumisi  $dE$  ja  $Dn$  (demorežiim aktiveeritud) või  $OFF$  (demorežiim inaktiveeritud).

## Pliidiplaadi andmete kuvamine

Saate kuvada oma pliidiplaadi mudelinimetuse ja tarkvaraversiooni.

### Mudeli nimetus/seerianumber

■ Lülitage pliidiplaat sisse.

■ Asetage induktsiooniga kasutamiseks sobiv keedunõu pliidiplaadile.

■ Puudutage numbrijadal üheaegselt andurnuppe 0 ja 4.

Taimeri näidikul kuvatakse üksteise järel numbreid, mis on kriipsuga eraldatud.

Näide:  $12\ 34$  (mudeli nimetus KM 1234) –  $1\ 23\ 45\ 67\ 89$  (seerianumber)

### Tarkvara versioon

■ Lülitage pliidiplaat sisse.

■ Asetage induktsiooniga kasutamiseks sobiv keedunõu pliidiplaadile.

■ Puudutage numbrijadal üheaegselt andurnuppe 0 ja 3.

Taimeri näidikul kuvatakse numbreid:

Näide:  $2:00$  = tarkvara versioon 2.00

## Kasutuslukk / lukustus

Voolukatkestus inaktiveerib lukustuse.

Selleks et pliidiplaati, keedutsoone ja õhupuhastit ei saaks kogemata sisse lülitada või seadistusi muuta, on teie seadmel kasutuslukk ja lukustus.

**Kasutuslukk** aktiveerub väljalülitatud pliidiplaadi korral. Kui see on aktiveeritud, ei saa pliidiplaati sisse lülitada ega taimerit kasutada. Seadistatud lühiaeg jookseb lõpuni. Pliidiplaat on programmeeritud nii, et kasutuslukk tuleks aktiveerida käsitsi. Programmeerida saab nii, et kasutuslukk aktiveerub automaatselt 5 minutit pärast väljalülitamist (vt peatükki “Programmeerimine”).

**Lukustus** aktiveerub sisselülitatud pliidiplaadi korral. Kui see on aktiveeritud, saab pliidiplaati vaid osaliselt kasutada:

- keedutsoone, õhupuhastit ja pliidiplaati saab ainult välja lülitada,
- aktiveerida saab andurnupu ,
- seadistatud lühiaega saab muuta.

Kui aktiveeritud kasutusluku või lukustusega puudutakse lubamatut andurnuppu, ilmub taimerinäidikule mõneks sekundiks *LDC* ja kõlab signaal.

## Kasutusluku aktiveerimine

- Puudutage andurnuppu  6 sekundit.



Taimeri näidikul loetakse sekundeid nullini. Pärast seda kuvatakse taimeri näidikul *LDC*. Kasutuslukk on aktiveeritud.

## Kasutusluku inaktiveerimine

- Puudutage andurnuppu  6 sekundit.



Taimeri näidikul kuvatakse lühidalt *LDC*, seejärel loetakse sekundeid nullini. Pärast aja möödumist on kasutuslukk inaktiveeritud.

## Lukustuse aktiveerimine

- Puudutage andurnuppu .
- Puudutage ja hoidke 6 sekundit korraga all andurnuppe  ja .

Taimeri näidikul loetakse sekundeid nullini. Pärast seda kuvatakse taimeri näidikul *LDC*. Lukustus on aktiveeritud.

## Lukustuse inaktiveerimine

- Puudutage ja hoidke 6 sekundit korraga all andurnuppe  ja .

Taimeri näidikul kuvatakse lühidalt *LDC*, seejärel loetakse sekundeid nullini. Pärast aja möödumist on lukustus inaktiveeritud.

## Turvaväljalülitus

### Andurnupud on kinni kaetud

Teie pliidiplaat lülitub automaatselt välja, kui üks või mitu andurnuppu on kauem kui umbes 10 sekundit kinni kaetud, nt sõrmega, ülekeeva toiduga või pealeasetatud esemetega. Taimeri-näidikul vilgub lühidalt  $\mathcal{L}$  ja kõlab signaal.

Esemete ja / või mustuse eemaldamisel kustub  $\mathcal{L}$  ja pliidiplaat on jälle kasutusvalmis.

### Tööaeg on liiga pikk

Turvaväljalülitus aktiveeritakse automaatselt, kui keedutsooni kuumutati ebaloomulikult pikka aega. See aeg sõltub valitud võimsusastmest. Kui seda ületati, lülitub keedutsoon välja ja kuvatakse jääksoojuse näidikut. Kui lülitate keedutsooni välja ja sisse, on see jälle kasutusvalmis.

Tehases on pliidiplaat programmeeritud ohutusastmele 0. Vajaduse korral saate seadistada kõrgema ohutusastme lühema maksimaalse tööajaga (vt tabelit).

Võimsusaste*	Maksimaalne tööaeg [h:min]		
	Ohutusaste		
	0**	1	2
1	10:00	8:00	5:00
1.	10:00	7:00	4:00
2/2.	5:00	4:00	3:00
3/3.	5:00	3:30	2:00
4/4.	4:00	2:00	1:30
5/5.	4:00	1:30	1:00
6/6.	4:00	1:00	0:30
7/7.	4:00	0:42	0:24
8	4:00	0:30	0:20
8.	4:00	0:30	0:18
9	1:00	0:24	0:10

\* Võimsusastmed, mille juures on punkt, on seadistatavad vaid võimsusastmete laiendatud valiku korral (vt peatükk "Seadistusvahemikud").

\*\* Tehaseseadistus

# Ohutusseadised

---

## Ülekuumenemiskaitse

Kõik induktsioonpoolid ja elektroonika jahutid on varustatud ülekuumenemiskaitsega. Enne kui induktsioonpool või jahuti üle kuumeneb, rakendab ülekuumenemiskaitse ühte järgmistest abinõudest:

### Induktsioonpoolid

- sisselülitatud võimendusfunktsioon katkestatakse,
- seadistatud võimsusastet vähendatakse,
- keedutsoon lülitub automaatselt välja. Taimerinäidikul vilguvad vaheldumisi *Err* ja *044*.

Kui veateade on kustunud, saate keedutsooni tavalisel viisil kasutada.

### Jahuti

- sisselülitatud võimendusfunktsioon katkestatakse,
- seadistatud võimsusastet vähendatakse,
- keedutsoonid lülituvad automaatselt välja.

Alles siis, kui jahuti on piisavalt jahtunud, saate vastavaid keedutsoone jälle tavalisel viisil kasutada.

Ülekuumenemiskaitse võib rakenduda järgmistes olukordades:

- Peale asetatud keedunõud kuumutatakse tühjalt.
- Rasva või õli kuumutatakse suurel võimsusastmel.
- Pliidiplaadi alumise külje ventilatsioon pole piisav.
- Kuum keeduala lülitatakse pärast voolukatkestust uuesti sisse.

Kui ülekuumenemiskaitse rakendub uuesti, vaatamata sellele, et põhjused on kõrvaldatud, võtke ühendust kliendi-teenindusega.

Te saate pliidiplaadi programmi kohandada oma isiklikele vajadustele. Saate muuta mitut seadistust üksteise järel.

Pärast programmeerimise avamist kuvatakse andurnoppu + ja taimeri näidikul  $P\mathcal{L}$ . Mõne sekundi möödumisel vilguvad taimeri näidikul vaheldumisi  $P:01$  (programm 01) ja  $\mathcal{L}:01$  (kood).

## Programmi muutmine

### Programmi avamine

- Puudutage **väljalülitatud pliidiplaadil samaaegselt** andurnuppe ① ja ③ nii kaua, kuni kuvatakse andurnoppu + ja taimeri näidikul  $P\mathcal{L}$ .

### Programmi seadistamine

Kahekohaliste programminumbrite korral tuleb esmalt seadistada kümneliste koht.

- Programmi kuvamise ajal (nt  $P:01$ ) puudutage andurnoppu + nii mitu korda, kuni näidikule ilmub soovitud programmi number, või puudutage vastavat numbrit numbrijadal.

### Koodi sisestamine

- Koodi kuvamise ajal (nt  $\mathcal{L}:01$ ) puudutage andurnoppu + nii mitu korda, kuni näidikule ilmub soovitud koodi number, või puudutage vastavat numbrit numbrijadal.

### Seadistuste salvestamine

- Programmi kuvamise ajal (nt  $P:01$ ) puudutage andurnoppu ① nii kaua, kuni näidikud on kustunud.

### Seadistuste salvestamata jätmine

- Koodi kuvamise ajal (nt  $\mathcal{L}:01$ ) puudutage andurnoppu ① nii kaua, kuni näidikud on kustunud.

# Programmeerimine

Programm <sup>1</sup>		Kood <sup>2</sup>	Seadistused
P:01	Demorežiim	C:00	Demorežiim väljas
		C:01	Demorežiim sees <sup>3</sup>
P:02	Energiahaldussüsteem <sup>4</sup>	C:00	väljas
		C:01	3680 W
		C:02	3000 W
		C:03	2000 W
		C:04	1000 W
P:03	Tehaseseadistus	C:00	Tehaseseadistuste taastamata jätmise
		C:01	Tehaseseadistuste taastamine <sup>5</sup>
P:04	Keedutsoonide võimsusastmete arv	C:00	9 võimsusastet + võimendi
		C:01	17 võimsusastet + võimendi <sup>6</sup>
P:06	Kinnitustoon andurnupu puudutamisel	C:00	Väljas <sup>7</sup>
		C:01	Vaikne
		C:02	Keskmine
		C:03	Vali
P:07	Taimeri signaaltoon	C:00	Väljas
		C:01	Vaikne
		C:02	Keskmine
		C:03	Vali
		C:04	Maksimaalselt vali

# Programmeerimine

Programm <sup>1</sup>		Kood <sup>2</sup>	Seadistused
P:08	Kasutuslukk	C:00	Kasutusluku aktiveerimine vaid käitsi
		C:01	Kasutusluku automaatne aktiveerimine
P:09	Maksimaalne tööaeg	C:00	Ohutusaste 0
		C:01	Ohutusaste 1
		C:02	Ohutusaste 2
P:10	WiFi registreerimine	C:00	Ei ole aktiivne / inaktiveeritud
		C:01	Aktiivne ilma konfiguratsioonita
		C:02	Aktiivne ja configureeritud (ei ole valitav, näitab, kas ühendamine oli edukas)
		C:03	Võimalik on ühendus WPS-surunupuga
		C:04	WiFi lähtestatakse vaikeseadistusele (C:00)
		C:05	Pliidiplaadi ja <b>välise õhupuhasti</b> vahetu WiFi-ühendus ilma Miele rakendusega (Con@ctivity 3.0)
P:12	Andurnuppude reageerimiskiirus	C:00	Aeglane
		C:01	Tavaline
		C:02	Kiire
P:15	Pidev potituvastus	C:00	Pidev potituvastus väljas
		C:01	Pidev potituvastus sees
P:16	Sisseehitatud õhupuhasti Con@ctivity	C:00	Con@ctivity väljas <sup>8</sup>
		C:01	Con@ctivity sees

# Programmeerimine

Programm <sup>1</sup>		Kood <sup>2</sup>	Seadistused
P:17	Õhupuhasti töörežiim	C:00 <sup>9</sup>	Õhuringlusrežiim
		C:01 <sup>9</sup>	Väljatõmberežiim
P:18	Con@ctivity <sup>10</sup> käivitusseadistused	C:00	Käivitamine alati inaktiveeritud Con@ctivityga.
		C:01	Käivitamine alati aktiveeritud Con@ctivityga.
		C:02	Käivitamine viimati seadistatud Con@ctivity olekuga
P:19	Õhupuhasti võimsusastmete arv	C:00	3 võimsusastet + võimendi
		C:01	9 võimsusastet + võimendi

<sup>1</sup> Loetlemata programmid on tühjad.

<sup>2</sup> Tehase poolt seadistatud kood on rasvases kirjas.

<sup>3</sup> Pärast pliidiplaadi sisselülitamist ilmub taimeri näidikule mõneks sekundiks  $\mathcal{E}$ .

<sup>4</sup> Kohaliku elektriettevõtte nõuetele vastamiseks saab pliidiplaadi koguvõimsust vähendada.

<sup>5</sup> Seadistused P:17 korral: õhupuhasti töörežiimi ei lähtestata tehaseseadistusele

<sup>6</sup> Tekstis ja tabelites tähistatakse laiendatud võimsusastmed arusaadavuse huvides numbriga taga oleva punktiga.

<sup>7</sup> Sisse- / väljalülitamise andurnupu kinnitustooni ei lülitata välja.

<sup>8</sup> Plug&Play-režiim: nõuetekohaseks kasutuseks on vajalik Con@ctivity.

<sup>9</sup> Tehases seadistatud kood:

KMDA 7473 FR-U, KMDA 7473 FL-U: C:00

KMDA 7473 FR-A, KMDA 7473 FL-A: C:01

<sup>10</sup> Seadistustel on mõju üksnes siis, kui programmis P:16 on Con@ctivity aktiveeritud.



## Kontrolltoidud standardi EN 60350-2 järgi

Tehaseseadistusena on programmeeritud 9 võimsusastet.

Standardi järgi kontrollimise jaoks seadistage võimsusastmete laiendatud valik (vt peatükki "Programmeerimine").

Kontrolltoit	∅ Toiduvalmistusnõu põhi (mm)	Kaas	Võimsusaste	
			Eelkuumutus	Toiduvalmistamine
Õli kuumutamine	150	ei	–	1–2
Pannkoogid	180 (sandwich-põhi)	ei	9	5.–7.
Sügavkülmutatud friikartulite fritimine	Standardikohaselt	ei	9	9

# Puhastamine ja hooldus

 Kuumadest keedutsoonidest põhjustatud põletusoht.

Pärast toiduvalmistusprotsessi lõpetamist on keedutsoonid kuumad.

Lülitage pliidiplaat välja.

Laske keedutsoonidel enne pliidiplaadi puhastamist jahtuda.

 Ventilaatori mootorist põhjustatud vigastusoht.

Ventilaatori mootor pöörleb, kui õhupuhasti on aktiivne.

Lülitage pliidiplaat välja.

Oodake, kuni võimalik järeltöösükkel on lõppenud.

 Sissetungiv niiskus võib põhjustada kahjustusi.

Aurupuhasti aur võib sattuda pinge all olevatele osadele ja põhjustada lühise.

Ärge kasutage pliidiplaadi puhastamiseks mingil juhul aurupuhastit.

Kui kasutate sobimatuid puhastusvahendeid, võivad kõik pinnad värvi muuta või muutuda. Pealispinnad on kriimustustundlikud.

Eemaldage puhastusvahendite jäägid kohe.

Ärge kasutage abrasiivseid ega kriimustavaid puhastusvahendeid.

Laske pliidiplaadil enne puhastamist jahtuda.

- Puhastage pliidiplaati pärast iga kasutamist.
- Katlakivi tekke vältimiseks kuivatage pliidiplaati pärast iga niisket puhastust.

## Sobimatud puhastusvahendid

Seadme pealispinna kahjustuste vältimiseks ärge kasutage puhastamiseks:

- nõudepesuvahendeid,
- soodat, leelist, ammoniaaki, hapet või kloriidi sisaldavaid puhastusvahendeid,
- katlakivi lahustavaid puhastusvahendeid,
- pleki- ja rooste-eemaldeid,
- abrasiivseid puhastusvahendeid, nt küürimispulbrit, -piima, -kive,
- lahustit sisaldavaid puhastusvahendeid,
- nõudepesumasina puhastusvahendeid,
- grillahju- ja ahjuaerosoole,
- klaasipuhastusvahendeid,
- karedaid küürimisharju,
- käsnu,
- mustuse eemaldamise kustutuskumme.

## Klaaskeraamilise pinna puhastamine

⚠ Teravad esemed põhjustavad kahjustuste ohtu.

Tihend pliidiplaadi ja tööplaadi vahel võib saada kahjustada.

Tihend klaaskeraamika ja raami vahel võib saada kahjustada.

Ärge kasutage puhastamiseks terava otsaga esemeid.

Nõudepesuvahend ei eemalda kogu mustust ja jääke. Tekib nähtamatu kiile, mis põhjustab klaaskeraamika värvimuutusi. Neid värvimuutusi ei saa eemaldada.

Puhastage klaaskeraamilist pinda regulaarselt spetsiaalse klaaskeraamika puhastusvahendiga.

- Eemaldage kogu suurem mustus niiske lapiga, tugevalt kinni kuivanud mustus aga klaasikaabitsaga.
- Seejärel puhastage klaaskeraamilist pinda Miele klaaskeraamika või roostevaba terase puhastusvahendi (vt peatüki “Juurdeostetavad tarvikud” jaotist “Puhastus- ja hooldusvahendid”) või kauplustes müügil oleva klaaskeraamiliste pindade puhastusvahendi ning köögipaberi või puhta lapiga. Ärge kandke puhastusvahendit kuumale klaaskeraamilisele pinnale, sest nii võivad jääda plekid. Järgige puhastusvahendi tootja juhiseid.
- Eemaldage puhastusvahendi jäägid niiske lapiga ja seejärel kuivatage klaaskeraamiline pind.

Puhastusvahendi jäägid põlevad järgmistele kuumutamistele ajal sisse ja kahjustavad klaaskeraamikat. Jälgige, et eemaldaksite kõik puhastusvahendi jäägid.

- Katlakivist, veest ja alumiiniumijääkidest (metalselt läikivad plekid) tekkinud **plekke** saab eemaldada klaaskeraamikale ja roostevabale terasele mõeldud puhastusvahendiga.

⚠ Kuumadest keedutsoonidest põhjustatud põletusohu.

Toiduvalmistusprotsessi ajal on keedutsoonid kuumad.

Enne kui hakkate suhkru, plasti või fooliumi jääke kuumalt klaaskeraamiliselt plaadilt kaabitsaga eemaldama, pange kätte pajakindad.

- Kui kuumale klaaskeraamilisele pinnale satub **suhkur, plast või foolium**, lülitage pliidiplaat välja.
- Eemaldage need ained kaabitsa abil hoolikalt **kohe**, ilma jahtumist ootamata.
- Lõpuks puhastage jahtunud klaaskeraamiline pind, nagu eespool kirjeldatakse.

# Puhastamine ja hooldus

## Katterest / rasvafilter / lõhnafilter

Õhupuha katterest ja taaskasutatav metallist rasvafilter püüavad toiduvalmistusaurust tahked osakesed (rasv, tolm jne) kinni ja takistavad sellega lauaventilaatori määrdumist. Kogunenud rasv hangub pikema ajavahemiku jooksul ja muudab rasvafiltri puhastamise raskeks. Seepärast on soovitatav rasvafiltrit iga 3 kuni 4 nädala möödumisel puhastada.

⚠ Määratud rasvafiltrist põhjustatud tuleoht.

Rasvafiltrisse kogunenud rasv võib süttida.

Puhastage rasvafiltrit regulaarselt.

## Üksnes

### KMDA 7473 FR-U, KMDA 7473 FL-U

Lõhnafilter on ette nähtud lõhna vähendamiseks. See paigaldatakse lisaks rasvafiltrile õhupuhausse. Kaasasolevat lõhnafiltrit ei saa puhastada ega regeneeerida. Vahetage lõhnafilter pärast kasutusea möödumist välja. Jälgige juurdeostetud lõhnafiltrite puhul kaasasolevat infolehte.

Kui lõhnafilter puutub kokku üle keevate vedelikega, nt vee või piimaga, võib tekkida ebameeldiv lõhn.

Soovitame sellisel juhul lõhnafiltri välja vahetada.

## Katteresti väljavõtmine

Katteresti kahjustamine.

Tõmmake katterest vertikaalselt suunaga üles KMDA-st välja.

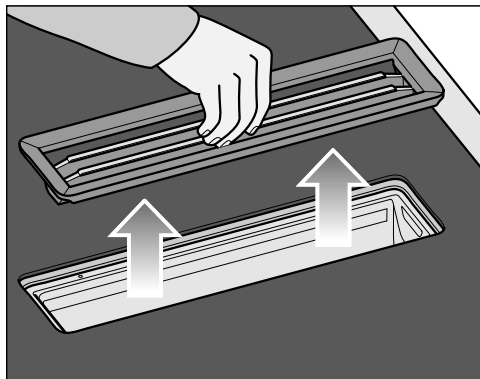

- Võtke kinni katteresti varraste keskel.
- Tõmmake katteresti vertikaalselt suunaga üles.

## Rasvafiltri puhastamine

### Rasvafiltri eemaldamine

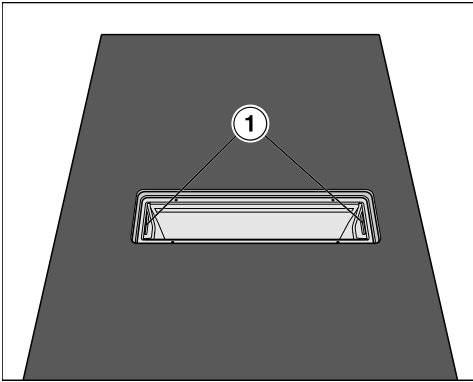

- Võtke katterest välja.
- Võtke rasvafilter ettevaatlikult kandesoonte (1) abil välja. Jälgige, et te ei kallutaks rasvafiltrit.
- Valage kogunenud vedelik rasvafiltri põhjast välja.

### Rasvafiltri sisseasetamine

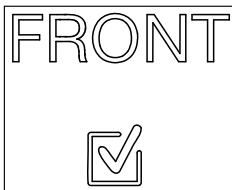

Rasvafiltril on esiküljel sümbol.

- Paigaldage rasvafilter nii, et sümbol oleks suunatud tööplaadi esikülje suunas.

## Rasvafiltri ja katteresti käsitsi puhastamine

- Puhastage katteresti ja rasvafiltrit nõudepesuharjaga soojas vees, kuhu on lisatud õrnatoimelist nõudepesuvahendit. Ärge kasutage nõudepesuvahendi kontsentrati.

## Rasvafiltri ja katteresti nõudepesumasinas puhastamine

- Asetage katterest võimalikult püstiselt alumisse korvi.
- Asetage rasvafilter, filtri põhi üleval, alumisse korvi. Jälgige, et pihustitoru saaks vabalt liikuda.
- Kasutage koduseks kasutamiseks mõeldud nõudepesuvahendit.
- Valige programm, mille maksimaalne pesutemperatuur võib olla:
  - 55 °C katteresti,
  - 65 °C rasvafiltri puhul.

Rasvafiltri pesemisel nõudepesumasinas võivad olenevalt kasutatavast puhastusvahendist tekkida filtri sisepindadele püsivad värvimuutused. See ei mõjuta rasvafiltri toimimist.

# Puhastamine ja hooldus

## Lõhnafiltri vahetamine (üksnes KMDA 7473 FR-U, KMDA 7473 FL-U)

Pärast 120 töötundi tuleb lõhnafilter välja vahetada. Kuvatakse andurnuppu 🌐.

Lõhnafiltri nimetuse leiate peatükist “juurdeostetavad tarvikud”.

- Võtke katterest välja.
- Võtke rasvafilter välja.

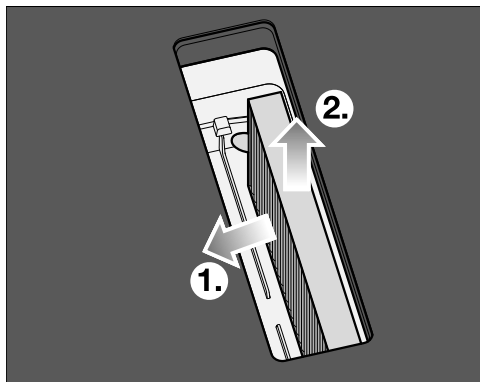

- Võtke lõhnafilter välja.

## Õhupuhasti kogumisvanni puhastamine

Puhastage kogumisvanni, kui mahaloksumise või ülekeemise tõttu on õhupuhastisse tunginud vedelikud.

- Võtke rasvafilter välja ja puhastage seda nii, nagu on kirjeldatud peatüki “Puhastamine ja hooldus” jaotises “Rasvafilter / katterest”.

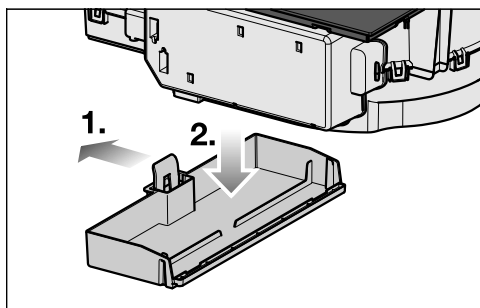

- Vajutage plastklamber vasakule ①, kuni kogumisvanni saab suunaga alla ära tõmmata ②.
- Valage vedelik välja.
- Puhastage ja kuivatage kogumisvann.
- Puhastage ja kuivatage õhupuhasti liigipääsetavad siseküljed.
- Kinnitage kogumisvann korpuse külge.
- Paigaldage rasvafilter ja pange katterest jälle peale.

## Ventilaatoriüksuse sisemuse puhastamine

Puhastage ventilaatoriüksuse sisemust, kui mahaloksumise või ülekeemise tõttu on õhupuhastisse tunginud vedelikud.

- Puhastage õhupuhasti kogumisvann.
- Asetage puhastusklapi alla anum, mis kogub vedelikud kokku.

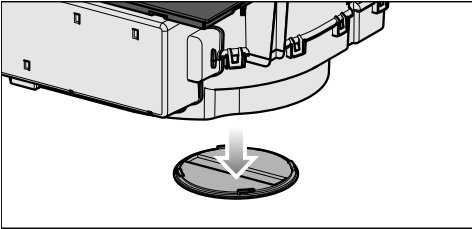

- Keerake puhastusklapp vasakule.
- Laske vedelikul välja voolata.
- Keerake puhastusklapp kuni piirajani paremale.

## Õhupuhasti korpuse sisemus

- Puhastage väljavõetud rasvafiltrite korral ka kõik juurdepääsetavad korpuse osad kogunenud rasvast. Sellega ennetate tuleohtu.

## Rasvafiltri töötunniloenduri lähtestamine

Pärast rasvafiltri puhastamist lähtestage töötunniloendur.

- Puudutage andurnuppu  3 sekundit.

Andurnupp kustub.

## Lõhnafiltri töötunniloenduri lähtestamine (üksnes KMDA 7473 FR-U, KMDA 7473 FL-U)

- Puudutage andurnuppu  3 sekundit.

Andurnupp kustub.

## Mida teha, kui ...

Enamiku igapäevase töö käigus esineda võivatest tõrgetest ja vigadest saate ise kõrvaldada. Paljudel juhtudel hoiate sellega kokku nii aega kui ka raha, kuna te ei pea kutsuma klienditeenindust.

Aadressilt [www.miele.com/service](http://www.miele.com/service) leiate teavet tõrgete ise kõrvaldamise kohta.

Allolevad tabelid on teile abiks tõrke või vea põhjuste väljaselgitamisel ja kõrvaldamisel.

### Teated näidikutel / ekraanil

Probleem	Põhjus ja selle kõrvaldamine
<b>Taimerinäidikul vilguvad vaheldumisi <i>Err</i> ja <i>30</i> ning kõlab signaal.</b>	Pliidiplaat on valesti ühendatud. <ul style="list-style-type: none"><li>■ Lahutage pliidiplaat vooluvõrgust.</li><li>■ Võtke ühendust klienditeenindustega. Pliidiplaat peab olema ühendatud vastavalt ühendusskeemile.</li></ul>
<b>Keedutsooni näidikul vilguvad vaheldumisi sümbol <i>U</i> koos seadistatud võimsusastmega või <i>R</i>.</b>	Keedutsoonil ei ole keedunõud. Keedutsoonil on ebasobiv keedunõu. Sobiv nõu eemaldati keedutsoonilt. <ul style="list-style-type: none"><li>■ Kasutage sobivat keedunõud (vt peatükki “Keedunõud”).</li></ul>
<b>Pärast pliidiplaadi sisselülitamist või mõne andurnupu puudutamist ilmub taimeri näidikule mõneks sekundiks <i>LDC</i>.</b>	Kasutuslukk või lukustus on aktiveeritud. <ul style="list-style-type: none"><li>■ Inaktiveerige kasutuslukk või lukustus (vt peatüki “Kaitseseadised” jaotist “Kasutuslukk / lukustus”).</li></ul>
<b>Pärast pliidiplaadi sisselülitamist ilmub taimeri näidikule korraks <i>dE</i>. Keedutsoonid ei lähe kuumaks.</b>	Pliidiplaat on demorežiimil. <ul style="list-style-type: none"><li>■ Puudutage ükskõik millisel numbrijadal andurnupu 0.</li><li>■ Puudutage seejärel korruga andurnuppe 0 ja 2, kuni taimerinäidikul kuvatakse vaheldumisi <i>dE</i> ja <i>OFF</i>.</li></ul>
<b>Pliidiplaat lülitus automaatselt välja. Pärast taassisselülitamist kuvatakse sisse- / väljalülitamise andurnupu ① kohal <i>L</i>.</b>	Üks või mitu andurnuppu on kinni kaetud, nt sõrme, ülekeeva toidu või pliidiplaadile asetatud esemetega. <ul style="list-style-type: none"><li>■ Eemaldage esemed ja / või mustus (vt peatüki “Kaitseseadised” jaotist “Turvaväljalülitus”).</li></ul>



Probleem	Põhjus ja selle kõrvaldamine
<b>Taimerinäidikul vilguvad vaheldumisi E-number, nt E-0, ja 120, 121, 122, 123, 124, 125, 126, või 127.</b>	Ventilaator on blokeeritud või rikkis <ul style="list-style-type: none"><li>■ Kontrollige, ega ventilaator ei ole mõne eseme tõttu blokeerunud.</li><li>■ Eemaldage ese.</li><li>■ Kui veateade ilmub uuesti, võtke ühendust klienditeenindusega.</li></ul>
<b>Taimerinäidikul kuvatakse teadet, mida ei ole käesolevas tabelis.</b>	Tekkinud on elektroonikaviga. <ul style="list-style-type: none"><li>■ Lahutage pliidiplaat umbes üheks minutiks vooluvõrgust.</li><li>■ Kui probleem ei kao pärast vooluvarustuse taastamist, võtke ühendust klienditeenindusega.</li></ul>

## Mida teha, kui ...

### Ootamatu käitumine

Probleem	Põhjus ja selle kõrvaldamine
<b>Võimsusastet 9 vähenetakse automaatselt, kui seadistate ühendatud keedutsoonil samuti võimsusastme 9.</b>	Samaaegsel kasutamisel võimsusastmel 9 ületatakse võimalikku koguvõimsust. ■ Kasutage teist keedutsooni.
<b>Keedutsoon lülitub automaatselt välja.</b>	Seade on liiga kaua töötanud. ■ Lülitage keedutsoon uuesti sisse (vt peatüki “Kaitseeadised” jaotist “Turvaväljalülitus”).
<b>Keedutsoon töötab seadistatud võimsusastmel teisiti kui tavaliselt.</b>	Ülekuumenemiskaitse on aktiveerunud. ■ Vt peatüki “Kaitseeadised” jaotist “Ülekuumenemiskaitse”.
<b>Üks keeduala või kogu pliidiplaat lülitub automaatselt välja.</b>	Ülekuumenemiskaitse on aktiveerunud. ■ Vt peatüki “Kaitseeadised” jaotist “Ülekuumenemiskaitse”.
<b>Võimendusaste katkeb enneaegselt.</b>	Ülekuumenemiskaitse on aktiveerunud. ■ Vt peatüki “Kaitseeadised” jaotist “Ülekuumenemiskaitse”.



## Ebarahuldav tulemus

Probleem	Põhjus ja selle kõrvaldamine
Sisselülitatud kiirkuumutuse ajal ei lähe toit potis keema.	Kuumutatav toidukogus on liiga suur. <ul style="list-style-type: none"> <li>■ Ajage toit kõrgeimal võimsusastmel keema ja lülitage siis käsitsi tagasi.</li> </ul>
	Keedunõu juhib halvasti soojust. <ul style="list-style-type: none"> <li>■ Kasutage teist keedunõud, mis juhib soojust paremini.</li> </ul>

## Üldised probleemid või tehnilised tõrked

Probleem	Põhjus ja selle kõrvaldamine
Pliidiplaati või keedutoone ei saa sisse lülitada.	Pliidiplaadil ei ole voolu. <ul style="list-style-type: none"> <li>■ Kontrollige, ega elektrisüsteemi kaitse pole aktiveerunud. Pöörduge elektriku või Miele klienditeeninduse poole (vähimat vajalikku kaitset vt tüübilehelt).</li> </ul>
	Võimalik, et on tekkinud tehniline tõrge. <ul style="list-style-type: none"> <li>■ Lahutage seade umbes 1 minutiks vooluvõrgust, <ul style="list-style-type: none"> <li>– lülitades vastava kaitsekorgi välja või keerates sulavkaitsme tervenisti välja või</li> <li>– lülitades FI-kaitaselüliti (rikkevoolukaitse) välja.</li> </ul> </li> <li>■ Kui te ei saa pärast kaitsme või FI-kaitaselüliti sisselülitamist / sissekeeramist pliidiplaati ikka veel kasutada, pöörduge elektriku või Miele klienditeeninduse poole.</li> </ul>
Uue pliidiplaadi kasutamisel tekib ebameeldiv lõhn ja suits.	Metalldetailid on kaitstud hooldusvahendiga. Pliidiplaadi esmakordsel kasutuselevõtul võib see tekitada ebameeldivat lõhna ja ka suitsu. Ka induktsioonipoolide materjal eritab esimestel töötundidel ebameeldivat lõhna. Iga järgneva kasutamisega lõhn väheneb ja kaob lõpuks täielikult. See lõhn ja võimalik suits ei tähenda, et seade on valesti ühendatud või rikkis ning see ei ole tervisele ohtlik.
Pärast pliidiplaadi väljalülitamist on kuulda töömüra.	Jahutusventilaator töötab seni, kuni pliidiplaat on jahtunud, ja lülitub siis automaatselt välja.

## Mida teha, kui ...

Probleem	Põhjus ja selle kõrvaldamine
<b>Õhupuhastisse on tunginud vedelik.</b>	<p>Ülekeemise või mahaloksumise tõttu on läbi katteresti tunginud õhupuhastisse vedelik. Sellisel juhul koguvad rasvafiltri põhi ja kogumisvann kokku u 800 ml vedelikku.</p> <ul style="list-style-type: none"> <li>■ Lülitage õhupuhasti välja.</li> <li>■ Puhastage rasvafilter, kogumisvann, korpuse siseküljed ja ventilaatori mootoriruum (vt peatükki “Puhastamine ja hooldus”).</li> <li>■ Üksnes KMDA 7473 FR-U, KMDA 7473 FL-U: vahetage lõhnafilter (vt peatüki “Puhastamine ja hooldus” jaotist “Lõhnafiltri vahetamine”).</li> </ul>
<b>Imuvõimsus on halvenenud. Imumüra on suurenenud.</b>	<p>Õhupuhastisse on imetud esemed (nt rätik).</p> <ul style="list-style-type: none"> <li>■ Lülitage õhupuhasti välja.</li> <li>■ Võtke rasvafilter välja (vt peatüki “Puhastamine ja hooldus” jaotis “Rasvafiltri puhastamine”).</li> <li>■ Võtke esemed rasvafiltrist välja.</li> </ul>
<b>Andurnupp  süttib.</b>	<p>Lõhnafilter tuleb välja vahetada.</p> <ul style="list-style-type: none"> <li>■ Vahetage lõhnafilter (vt peatüki “Puhastamine ja hooldus” jaotist “Lõhnafiltri vahetamine”).</li> <li>■ Lähtestage töötunniloendur (vt peatüki “Puhastamine ja hooldus” jaotist “Lõhnafiltri töötunniloenduri lähtestamine”).</li> </ul>
<b>Andurnupp  süttib.</b>	<p>Rasvafiltrit tuleb puhastada.</p> <ul style="list-style-type: none"> <li>■ Puhastage rasvafiltrit nii, nagu on kirjeldatud peatüki “Puhastamine ja hooldus” jaotises “Rasvafiltri puhastamine”.</li> </ul>
<b>Andurnupp  ei põle.</b>	<p>Sisseehitatud õhupuhasti funktsioon Con@ctivity on püsivalt inaktiveeritud.</p> <ul style="list-style-type: none"> <li>■ Aktiveerige programmeerimises sisseehitatud õhupuhasti funktsiooni Con@ctivity, vt peatükki Programmeerimine.</li> </ul>

Miele pakub teie seadmetele rikkalikku Miele tarvikute ning puhastus- ja hooldustoodete valikut.

Neid tooteid saate hõlpsasti tellida Miele veebipoest.

Samuti on nimetatud tooteid võimalik hankida Miele klienditeeninduse (vt käesoleva kasutusjuhendi lõpust) või Miele müügiesinduse kaudu.

### **Keedu- / praadimisnõud**

Miele pakub rikkalikku keedu- / praadimisnõude valikut. Need on funktsioonide ja mõõtmete poolest täiuslikult häälestatud Miele seadmetele. Üksikasjaliku teabe leiata Miele veebilehelt.

### **Lõhnafilter**

Käesoleva kasutusjuhendi KMDA variantide jaoks sobivad üksnes siin toodud Miele lõhnafiltrite tüübid:

- DKF 35-P
- DKF 35-S

### **Õhupuhasti muud tarvikud**

Muud tarvikud, nt õhu juhtimiseks, saate tellida Miele veebipoest. Üksikasjaliku teabe leiata Miele veebilehelt.

### **Puhastus- ja hooldusvahendid**

#### **Klaaskeraamika ja roostevaba terase puhastusvahend 250 ml**

Eemaldab tugevama määrdumise, lubjaplekid ja alumiiniumijäägid.

#### **Mikrokiudlapp**

Eemaldab sõrmejäljed ja kerge mustuse.

# Paigaldus

---

## Paigaldamise ohutusjuhised

⚠ Asjatundmatu paigaldus võib põhjustada kahjustusi. Asjatundmatu paigaldamine võib pliidiplaati kahjustada. Laske pliidiplaat paigaldada vaid kvalifitseeritud spetsialistil.

⚠ Toitepinge võib tekitada elektrilöögi ohtu. Asjatundmatul elektrivõrku ühendamisel tekib elektrilöögi oht. Laske pliidiplaat elektrivõrku ühendada vaid kvalifitseeritud elektrikul.

⚠ Allakukkuvatest esemetest põhjustatud kahjustuste oht. Ülemiste kappide või õhupuhasti monteerimisel võib pliidiplaat kahjustada saada. Paigaldage pliidiplaat alles pärast ülemiste kappide ja õhupuhasti monteerimist.

- ▶ Tööplaadi vineer peab olema töödeldud kuumakindla liimiga (100 °C), et see lahti ei tuleks ega deformeeruks. Seinä äärelüüstud peavad olema kuumakindlad.
- ▶ Pliidiplaati ei tohi paigaldada külmikute, nõudepesumasinate, pesu- ja kuivatusmasinate kohale.
- ▶ Selle pliidiplaadi kõrvale ei tohi paigaldada gaasipliiti.
- ▶ Seda pliidiplaati tohib paigaldada vaid selliste pliitide või ahjude kohale, mis on varustatud eralduva kuumuse automaatse jahutus-süsteemiga.
- ▶ Hoolitsege selle eest, et pärast pliidiplaadi paigaldust ei saaks toitejuhet puudutada.
- ▶ Toitejuhe ei tohi pärast paigaldust kokku puutuda köögielementide liikuvate osadega (nt sahtliga) ega mehaanilise koormusega.
- ▶ Pidage järgmistel lehekülgedel toodud ohututest vahemikest kinni.
- ▶ Väljatõmbetoru paigaldamiseks tohib kasutada üksnes mittesüttivast materjalist torusid või voolikuid. Need on saadaval müügi-esinduses või klienditeeninduses.

- ▶ Heitõhku ei tohi juhtida töötavasse suitsu- või heitgaasikorstnasse ega tulekollete paigaldusruumide ventilatsiooniks kasutatavasse šahti.
- ▶ Kui heitõhk tuleb juhtida mittekasutatavasse suitsu- või heitgaasikorstnasse, järgige vastavate ametiasutuste eeskirju.
- ▶ Sisse imetud heitõhu tohib juhtida läbi alumise kapi tagasi ruumi üksnes Plug&Play-režiimil. Väljatõmberežiimil ja juhitud õhuringlusrežiimil tuleb heitõhk juhtida välja väljatõmbetoru kaudu (väljatõmberežiim) või ruumi tagasi õhuringluskasti kaudu (juhitud õhuringlusrežiim).

# Paigaldus

---

## Ohutud vahemikud

### Ohutu vahemik pliidiplaadi kohal

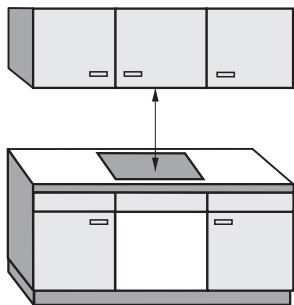

Pliidiplaadi ja selle kohale paigaldatud õhupuhasti vahele peab jääma õhupuhasti tootja poolt nimetatud ohutu vahemik.

Kui pliidiplaadi kohale on paigaldatud kergesti süttivad materjalid (nt seinale kinnitatud kapp), peab ohutu vahemik olema vähemalt 500 mm.

Kui õhupuhasti alla on paigaldatud mitu seadet, mille puhul kehtivad erinevad ohutud vahemikud, lähtuge suurimast nõutud ohutust vahemikust.



## Ohutu vahemik taga / külgedel

Eelistatult tuleks pliidiplaat paigaldada, jättes palju ruumi paremale ja vasakule.

Pliidiplaadi tagaküljel tuleb kõrge kapi- või ruumiseina suhtes kinni pidada allpool märgitud minimaalsest vahemikust ①.

Pliidiplaadi ühel küljel (paremal või vasakul) tuleb kõrge kapi- või ruumiseina suhtes kinni pidada allpool märgitud minimaalsest vahemikust ②, ③, vastasküljel minimaalsest vahemikust 200 mm.

① Vähim kaugus **taga** alates tööplaadi väljalõikest kuni tööplaadi tagaservani: 50 mm

② Vähim kaugus **paremal** tööpinna väljalõikest kuni kõrvalseisva mööbliesemeni (nt kõrge kapp) või seinani: 50 mm.

③ Vähim kaugus **vasakul** tööpinna väljalõikest kuni kõrvalseisva mööbliesemeni (nt kõrge kapp) või seinani: 50 mm.

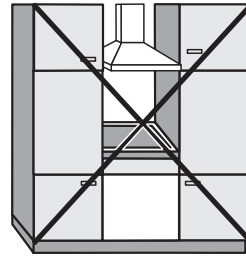

Ei ole lubatud

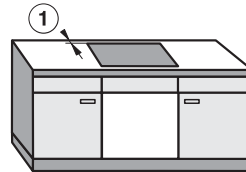
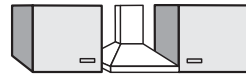

Väga soovitatav

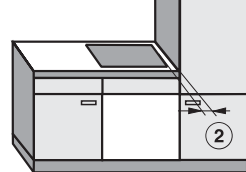

Ei ole soovitatav

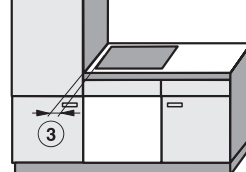

Ei ole soovitatav

# Paigaldus

## Ohutu vahemik niši kattematerjalist

Kui paigaldatakse niši kattematerjal, tuleb järgida tööplaadi väljalõike ja kattematerjali vahele jäävat minimaalset ohutusvahemikku, sest kõrgel temperatuuril võib materjal kahjustuda või puruneda.

Süttiva materjali (nt puidu) korral peab minimaalne vahemik ⑤ tööplaadi väljalõike ja niši kattematerjali vahel olema 50 mm.

Mittesüttiva materjali (nt metalli, loodusliku kivi, keraamiliste plaatide) korral peab minimaalne vahemik ⑤ tööpinna väljalõike ja tööpinna taguse seina kattematerjali vahel olema 50 mm miinus kattematerjali paksus.

Näide: tööpinna taguse seina kattematerjali paksus 15 mm

50 mm – 15 mm = minimaalne vahemik 35 mm

### Tasapinnaline paigaldus

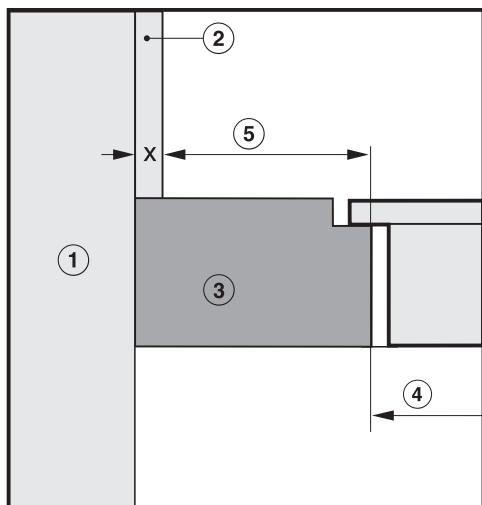

### Pealasetsev paigaldus

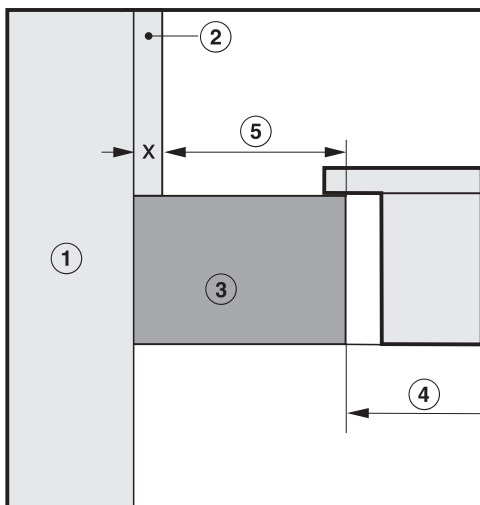

- ① Kivisein
- ② Niši kattematerjal mõõt  $x$  = kattematerjali paksus
- ③ Tööplaat
- ④ Väljalõige tööplaadis
- ⑤ Minimaalne vahemik  
**põlevate** materjalide puhul 50 mm  
**mittepõlevate** materjalide puhul 50 mm – mõõt  $x$

## Kasutusvõimalused

	Väljatõmberežiim	Juhitud õhuringlusrežiim	Plug&Play-režiim
KMDA 7473 FR-A	✓	-	-
KMDA 7473 FR-U	-	✓	✓✓
KMDA 7473 FL-A	✓	-	-
KMDA 7473 FL-U	-	✓	✓✓

✓✓ võimalik

✓ võimalik, vajalikud lisatarvikud

- ei ole võimalik

# Paigaldus

---

## Paigaldusnäited

Juhitud õhuringlusrežiim

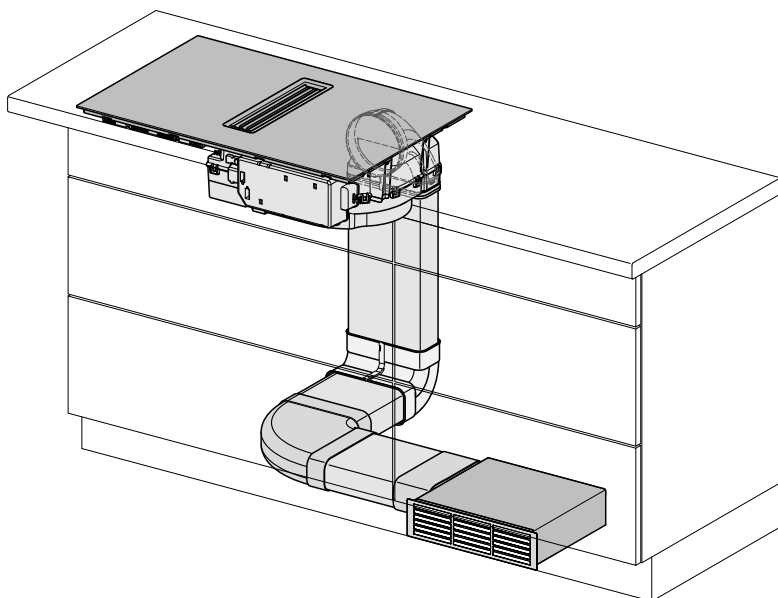

Väljatõmberežiim

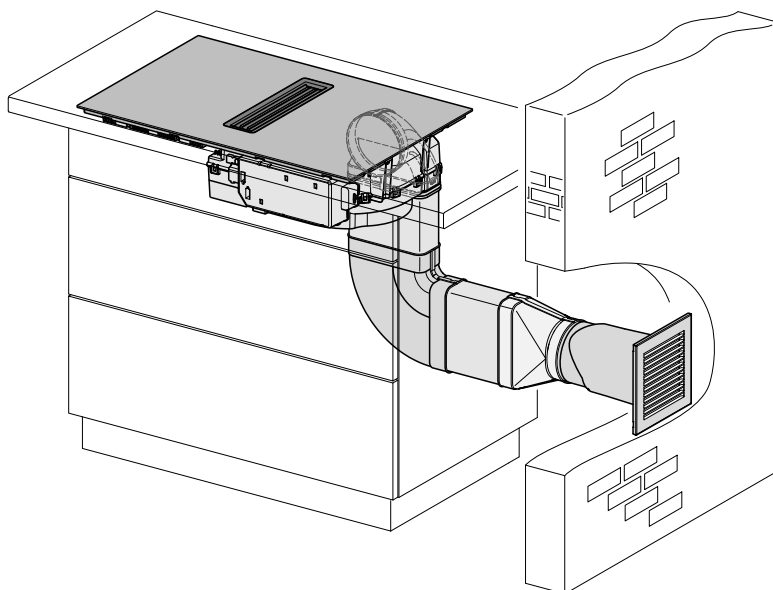

## Plug&Play-režiim

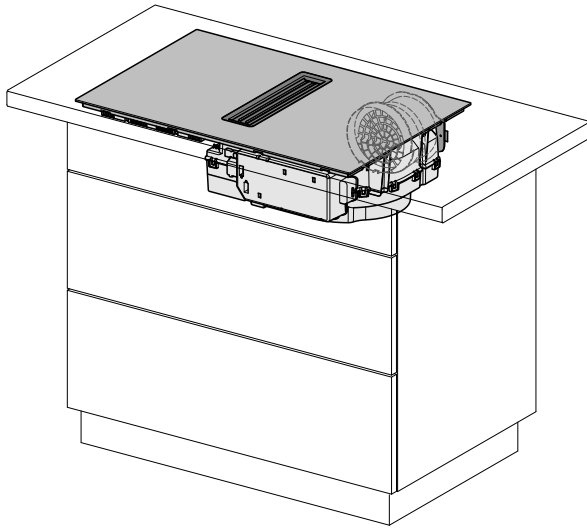

# Paigaldus

## Paigaldusjuhised – pealasetsev

### Tihend pliidiplaadi ja tööplaadi vahel

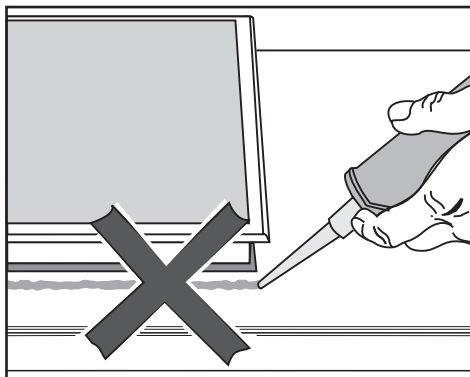

⚠ Valest paigaldamisest põhjustatud kahjustuste oht.

Kui pliidiplaati on tarvis eemaldada, võivad pliidiplaat ja tööplaat kahjustada saada, kui pliidiplaat on tihendatud vuugitihendiga.

Ärge kasutage pliidiplaadi ja tööplaadi vahel vuugitihendit.

Pliidiplaadi ülemise serva alune tihendusriba tagab piisava tihenduse seadme ja tööplaadi vahel.

### Tihendusriba

Kui pliidiplaat demonteeritakse teenindusse saatmise puhuks, võib pliidiplaadi ääre alune tihendusriba kahjustada saada.

Enne uuesti paigaldamist asendage tihendusriba uuega.

### Keraamiline tööpind

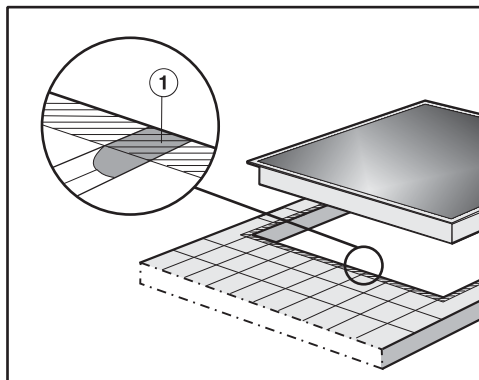

Vuugid ① ja viirutatud ala pliidiplaadi paigalduspinna all peavad olema siledad ja tasased, et pliidiplaat asetuks ühtlaselt ja seadme pealispinna serva all olev tihendiriba tagaks piisava tihenduse tööplaadiga.

## Rasvakogumisvann ja puhastusklapp

Pliidiplaat peab olema paigaldatud nii, et rasvakogumisvann ja puhastusklapp oleksid vabalt juurdepääsetavad ja neid saaks puhastamise jaoks eemaldada.

## Paigaldusniši korpuse tagasein

Õhukanal paigaldatakse paigaldusniši korpuse tagaseina taha. Korpuse tagasein peab hoolduse jaoks eemaldatav olema.

## Minimaalne sokli kõrgus

KMDA 7473 FR-U, KMDA 7473 FL-U minimaalne sokli kõrgus on:

- juhitud õhuringlusrežiimis: 100 mm
- Plug&Play-režiimis: 25 mm

## Õhutusava ristlõige – Plug&Play-režiim

Õhutusava ristlõige peab olema vähemalt 425 cm<sup>2</sup>.

Kui soovite õhutusavadesse paigaldada õhutusresti, peavad õhutusavad olema vastavalt suuremad kui 425 cm<sup>2</sup>. Vaba ruum 425 cm<sup>2</sup> tuleneb resti avade läbilõigete summast.

Õhutusavasid ei tohi kinni katta ega nende ette midagi asetada. Lisaks peab neid regulaarselt tolmust puhastama.

## Traaversi eemaldamine – Plug&Play-režiim

Plug&Play-adapteri paigaldamiseks peab eemaldama korpuse tagaseina ülemises osas asuvad põiktalad.

## Puurimisšabloon

Pliidiplaadi paigaldamiseks on vajalik kaasasolev šabloon.

## Plug&Play-adapter

Pliidiplaadi kasutamiseks Plug&Play-režiimil on vajalik kaasasolev Plug&Play-adapter.

# Paigaldus

## U-väärtus

Plug&Play-režiim on võimalik uuemates ja renoveeritud hoonetes. Kui piirnev sein või põrand on vastu maapinda või välisõhku, peab nende soojusjuhtivuskoeffitsient (U-väärtus) olema:  $\leq 0,5 \text{ W}/(\text{m}^2\text{K})$ .

Materjal	Materjali paksus	U-väärtus <sub>(alates 1995)</sub>
Massiivne sein <small>(perforeeritud tellised, poorbetonist kivid või võrreldavad poorsed või tugeva perforatsiooniga materjalid)</small>	$\geq 30 \text{ cm}$	0,5
Täispuidust sein <small>(nt plokkidest maja / elementmaja). Puitraam või puittahvelsein isoleeriva täitega</small>	–	0,4
Passiivmaja <small>(KfW 55, 40, 40 pluss)</small>	–	0,15–0,2

Muude materjalide U-väärtused leiate Saksamaa majandus- ja energiaministeeriumi ning Saksamaa sise-, ehitus- ja koduministeeriumi kodulehelt.

Lisatuge küsimuste korral oma hoone kohta saate ehitusspetsialistilt või energia-nõustajalt.



## Paigaldusmõõdud – pinnapealne

Kõik mõõdud on antud millimeetrites.

### KMDA 7473 FR-A, KMDA 7473 FR-U

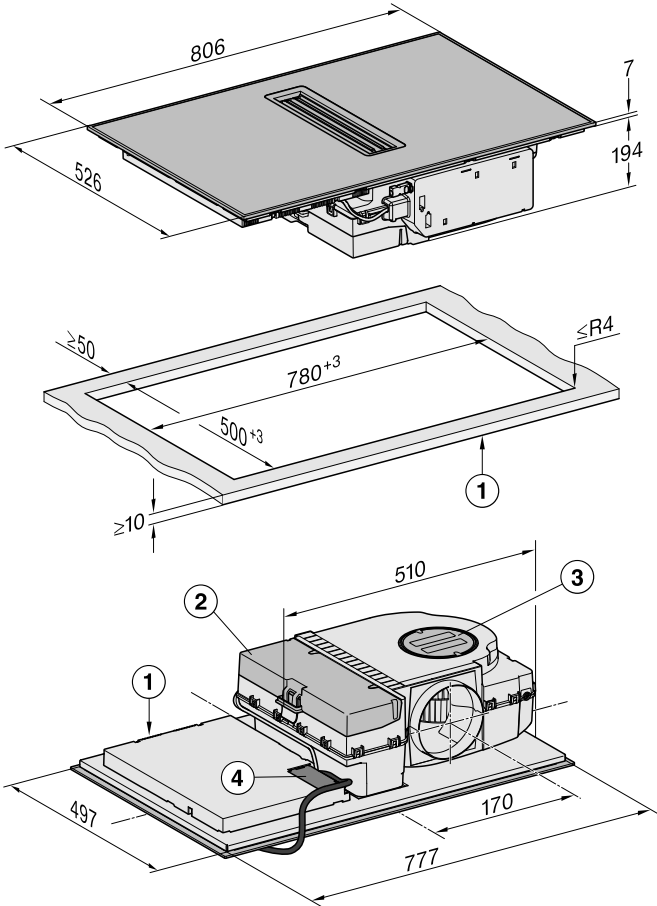

- ① Ees
- ② Eemaldatav kogumisvann
- ③ Puhastusklapp
- ④ Toitejuhtmega toitekarp  
toitejuhe P = 1440 mm

# Paigaldus

## KMDA 7473 FL-A, KMDA 7473 FL-U

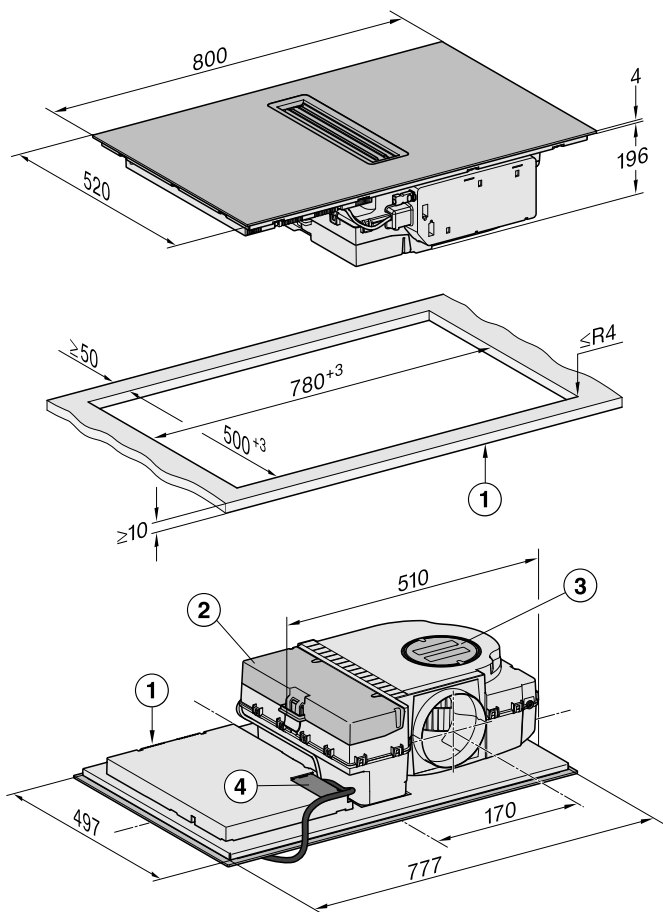

- ① Ees
- ② Eemaldatav kogumisvann
- ③ Puhastusklapp
- ④ Toitejuhtmega toitekarp  
toitejuhe P = 1440 mm

Heitõhu ja juhitud õhuringlusrežiim

Tööpinna sügavus 600 mm

KMDA 7473 FR-A, KMDA 7473 FR-U

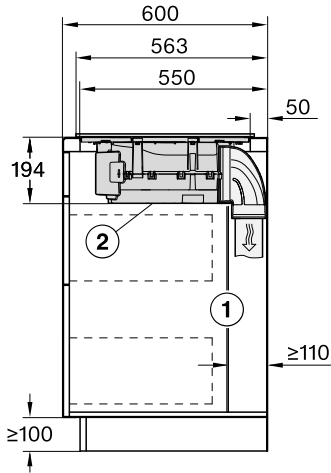

- ① Tagumine korpusessein peab teeninduse jaoks olema eemaldatav. Väljatõmbekanalit juhtimiseks peab korpuse seina ja piirneva ruumiseina või piirneva mööbli vahel olema minimaalne vahe 110 mm.
- ② Eemaldatavale kogumisvannile ja puhastusklapile peab ka pärast paigaldamist ligi pääsema.

KMDA 7473 FL-A, KMDA 7473 FL-U

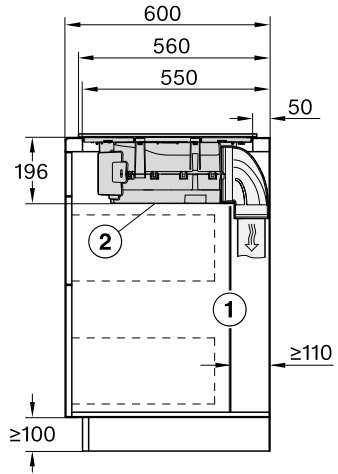

- ① Tagumine korpusessein peab teeninduse jaoks olema eemaldatav. Väljatõmbekanalit juhtimiseks peab korpuse seina ja piirneva ruumiseina või piirneva mööbli vahel olema minimaalne vahe 110 mm.
- ② Eemaldatavale kogumisvannile ja puhastusklapile peab ka pärast paigaldamist ligi pääsema.

# Paigaldus

Tööpinna sügavus suurem kui  
600 mm

KMDA 7473 FR-A, KMDA 7473 FR-U

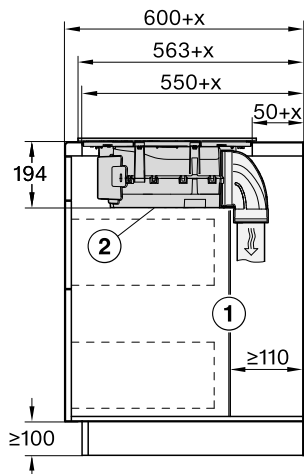

① Tagumine korpusessein peab teeninduse jaoks olema eemaldatav. Väljatõmbekanali juhtimiseks peab korpuse seina ja piirneva ruumiseina või piirneva mööbli vahel olema minimaalne vahe 110 mm.

② Eemaldatavale kogumisvannile ja puhastusklapile peab ka pärast paigaldamist ligi pääseda.

x mõõt, mille võrra tööplaadi sügavus on suurem kui 600 mm.

KMDA 7473 FL-A, KMDA 7473 FL-U

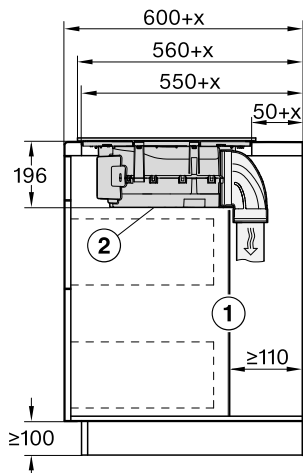

① Tagumine korpusessein peab teeninduse jaoks olema eemaldatav. Väljatõmbekanali juhtimiseks peab korpuse seina ja piirneva ruumiseina või piirneva mööbli vahel olema minimaalne vahe 110 mm.

② Eemaldatavale kogumisvannile ja puhastusklapile peab ka pärast paigaldamist ligi pääseda.

x mõõt, mille võrra tööplaadi sügavus on suurem kui 600 mm.

## Plug&Play-režiim

Tööpinna sügavus 600 mm

## KMDA 7473 FR-U

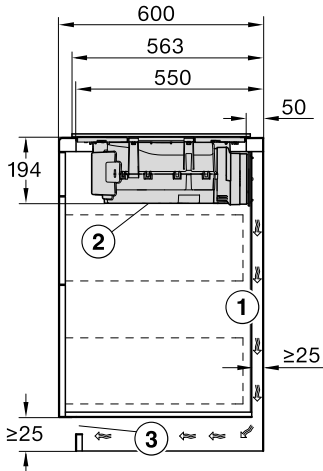

- ① Tagumine korpusesein peab teeninduse jaoks olema eemaldatav. Väljatõmbekanalit juhtimiseks peab korpuse seina ja piirneva ruumiseina või piirneva mööbli vahel olema minimaalne vahe 25 mm.
- ② Eemaldatavale kogumisvannile ja puhastusklapile peab ka pärast paigaldamist ligi pääsema.
- ③ Õhutusava ristlõige peab olema vähemalt 425 cm<sup>2</sup>.

## KMDA 7473 FL-U

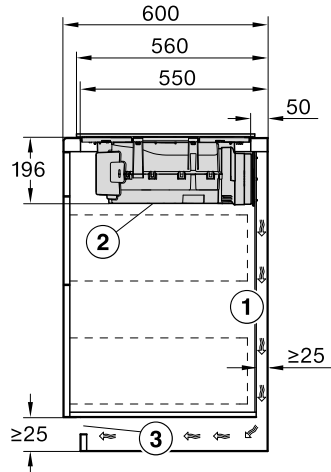

- ① Tagumine korpusesein peab teeninduse jaoks olema eemaldatav. Väljatõmbekanalit juhtimiseks peab korpuse seina ja piirneva ruumiseina või piirneva mööbli vahel olema minimaalne vahe 25 mm.
- ② Eemaldatavale kogumisvannile ja puhastusklapile peab ka pärast paigaldamist ligi pääsema.
- ③ Õhutusava ristlõige peab olema vähemalt 425 cm<sup>2</sup>.

# Paigaldus

Tööpinna sügavus suurem kui  
600 mm

## KMDA 7473 FR-U

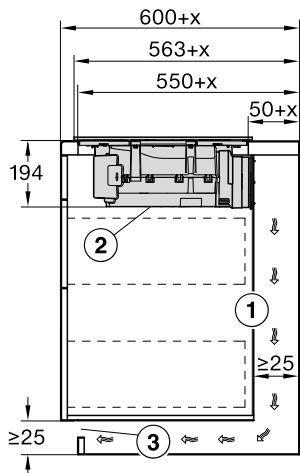

① Tagumine korpusessein peab teeninduse jaoks olema eemaldatav. Väljatõmbekanali juhtimiseks peab korpuse seina ja piirneva ruumiseina või piirneva mööbli vahel olema minimaalne vahe 25 mm. Kui korpuse tagasein on > 555 mm tööplaadi esiküljest eemal, peab Plug&Play-adapterit Miele täienduskomplekti võrra laiendama.

② Eemaldatavale kogumisvannile ja puhastusklapile peab ka pärast paigaldamist ligi pääsema.

③ Õhutusava ristlõige peab olema vähemalt 425 cm<sup>2</sup>.

x mõõt, mille võrra tööplaadi sügavus on suurem kui 600 mm.

## KMDA 7473 FL-U

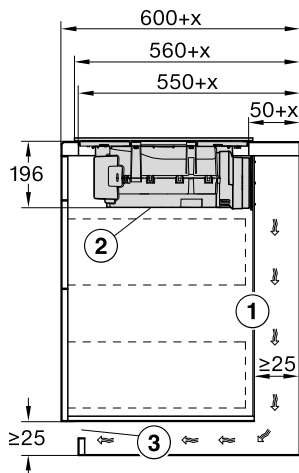

① Tagumine korpusesein peab teeninduse jaoks olema eemaldatav. Väljatõmbekanali juhtimiseks peab korpuse seina ja piirneva ruumiseina või piirneva mööbli vahel olema minimaalne vahe 25 mm. Kui korpuse tagasein on > 555 mm tööplaadi esiküljest eemal, peab Plug&Play-adapterit Miele täienduskomplekti võrra laiendama.

② Eemaldatavale kogumisvannile ja puhastusklapile peab ka pärast paigaldamist ligi pääsema.

③ Õhutusava ristlõige peab olema vähemalt 425 cm<sup>2</sup>.

x mõõt, mille võrra tööplaadi sügavus on suurem kui 600 mm.

## Ühendamine aknakontaktiga, vajadusel

⚠ Aknakontakti ühendus on pinge all.

Kehavigastuste oht elektrilöögi tõttu.

Lahutage pliidiplaat enne lülitussüsteemi ühendamist vooluvõrgust.

Lülitussüsteemi toitejuhet tohib ühendada vaid elektrik.

Lülitussüsteemi toitejuhe peab vastama tüübile H03VV-F 2 × 0,75 mm<sup>2</sup> ja võib olla maksimaalselt 2,0 m pikk.

Lülitussüsteem peab olema varustatud potentsiaalivaba sulgekontaktiga, mis sobib 230 V, 1 A jaoks. Avatud asendis on õhupuhasti välja lülitatud. Kasutage vaid DIBt (Saksamaa Ehitustehnika Instituudi) lubatud ja kontrollitud raadioside-lülitussüsteeme (nt aknakontaktlüliteid, alarõhudetektoreid) ja laske need volitatud spetsialistil (volitatud korstnapühkijal) heaks kiita.

Ohutuks ühendamiseks ja käitamiseks on vaja välise lülitussüsteemi vastavaid dokumente.

- Avage fikseerimishoob ja lahutage pistik.

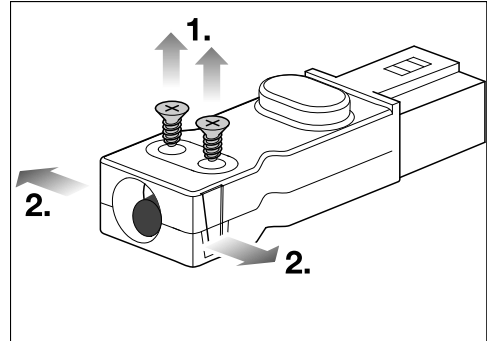

- Keerake tõmbetõkise kruvid ① lahti ja avage korpuse lukustus mõlemalt küljelt ②.
- Avage korpuse.
- Eemaldage kork.

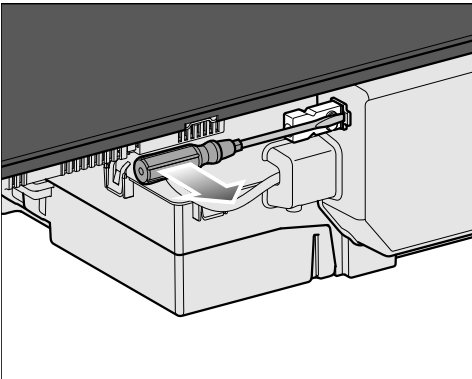

## Paigaldus

---

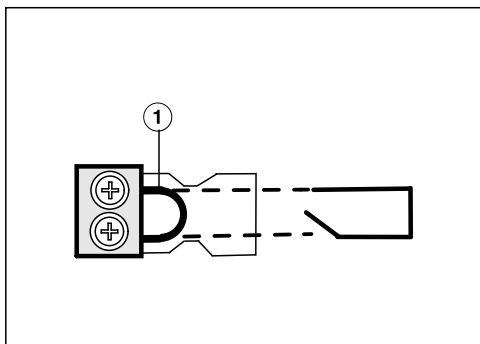

- Vahetage sild ① lülitussüsteemi toitejuhtme vastu välja.
- Sulgege korpus.
- Keerake tõmbetõkise kruvi jälle kinni.
- Ühendage pistik uuesti.



## Pealasetsev paigaldus

- Tehke tööplaati väljalõige. Jälgige ohutuid vahemikke (vt peatüki “Paigaldus” jaotist “Ohutud vahemikud”).
- Lõigake kaasasolev puurimisšabloon ülalt oma tööplaadi paksusele vastavaks. Asetage, külg 2 suunaga üles, korpuse tagaseinale. Tehke vastavalt puurimisšabloonile väljalõige õhukanali või Plug&Play-adapteri jaoks.

Kui puurimisšabloon puudub, vt peatüki “Paigaldus” jaotist “tagaseina väljalõige – ilma puurimisšabloonita”.

- Katke **puidust tööplaatide** löikepinnad spetsiaalse laki, silikoonkummi või valuvaiguga, et takistada nende pundumist niiskuse tõttu. Tihendusmaterjal peab olema kuumakindel.

Hoolitsege selle eest, et need materjalid ei satuks tööplaadile.

- Kleepige kaasasolev tihendusriba pliidiplaadi ääre alla. Ärge tõmmake tihendusriba paigaldamise ajal pingule.

Plug&Play-adapter võib ära murduda.

Asetage pliidiplaat tööplaadile nii, et Plug&Play-adapter ei asetseks peal.

- Juhtige pliidiplaadi toitejuhe läbi tööplaadi väljalõike alla.
- Plug&Play-režiim: eemaldage Plug&Play-adapteri otsalt kleelindilt kaitsekile.

- Asetage pliidiplaat väljalõikesse keskele. Jälgige, et seadme tihend oleks tööplaadiga tasa, et oleks tagatud tööpinna korralik tihendus.

Ärge mitte mingil juhul tihendage pliidiplaati täiendavalt vuugitihendiga (nt silikooniga).

Kui tihendid ei asetse tööpinna nurkades õigesti, saab nurgaraadiusi ( $\leq R4$ ) vineerisaega ettevaatlikult muuta.

- Plug&Play-režiim: joondage Plug&Play-adapter ette puuritud ava jaoks sobivaks. Suruge adapter vastu tagaseina, kuni see on kinni kleepunud.
- Ühendage pliidiplaat vooluvõrku.
- Kontrollige pliidiplaadi töötamist.

# Paigaldus

## Paigaldusjuhised – tasapinnaline

Tasapinda integreeritud pliidiplaat sobib ainult looduskivist (graniit, marmor), täispuidust ja keraamiliste plaatidega töötasapindade sisse paigaldamiseks. Peatüki “Paigaldusmõõtmed” jaotises “Paigaldusmõõtmed – tasapinnaline” vastava märkusega tähistatud pliidiplaadid sobivad ka klaasist tööpindadesse paigaldamiseks. Teistest materjalidest tööpindade korral küsige selle tootjalt, kas see sobib tasapinnalise pliidiplaadi paigaldamiseks.

Alumise kapi sisemine laius peab olema vähemalt tööpinna sisemise väljalõike laiune (vt peatüki “Paigaldus” jaotist “Paigaldusmõõtmed – tasapinnaline”), et pliidiplaadile saaks pärast paigaldamist alt vabalt juurde ja alumist kasti oleks võimalik hoolduseks välja võtta. Kui pliidiplaat ei ole pärast paigaldamist alt vabalt ligipääsetav, tuleb vuugitihend eemaldada, et pliidiplaadi saaks demonteerida.

## Looduslikust kivist tööplaadid

Pliidiplaat asetatakse vahetult sisselõikesse.

## Täispuidust, keraamiliste plaatidega töötasapinnad, klaasist töötasapinnad

Pliidiplaat kinnitatakse väljalõikesse puitliistudega. Need liistud ei kuulu tarnepaketti ja peavad paigaldamiseks kohapeal olemas olema.

## Tihendusriba

Kui pliidiplaat demonteeritakse teenindusse saatmise puhuks, võib pliidiplaadi ääre alune tihendusriba kahjustada saada.

Enne uuesti paigaldamist asendage tihendusriba uuega.

## Rasvakogumisvann ja puhastusklapp

Pliidiplaat peab olema paigaldatud nii, et rasvakogumisvann ja puhastusklapp oleksid vabalt juurdepääsetavad ja neid saaks puhastamise jaoks eemaldada.

## Paigaldusniši korpuse tagasein

Õhukanal paigaldatakse paigaldusniši korpuse tagaseina taha. Korpuse tagasein peab hoolduse jaoks eemaldatav olema.

## Minimaalne sokli kõrgus

KMDA 7473 FR-U, KMDA 7473 FL-U minimaalne sokli kõrgus on:

- juhitud õhuringlusrežiimis: 100 mm
- Plug&Play-režiimis: 25 mm

## Õhutusava ristlõige – Plug&Play-režiim

Õhutusava ristlõige peab olema vähemalt 425 cm<sup>2</sup>.

Kui soovite õhutusavadesse paigaldada õhutusresti, peavad õhutusavad olema vastavalt suuremad kui 425 cm<sup>2</sup>. Vaba ruum 425 cm<sup>2</sup> tuleneb resti avade läbilõigete summast.

Õhutusavasid ei tohi kinni katta ega nende ette midagi asetada. Lisaks peab neid regulaarselt tolmust puhastama.

## Traaversi eemaldamine – Plug&Play-režiim

Plug&Play-adapteri paigaldamiseks peab eemaldama korpuse tagaseina ülemises osas asuvad põiktalad.

## Puurimisšabloon

Pliidiplaadi paigaldamiseks on vajalik kaasasolev šabloon.

## Plug&Play-adapter

Pliidiplaadi kasutamiseks Plug&Play-režiimil on vajalik kaasasolev Plug&Play-adapter.

# Paigaldus

## U-väärtus

Plug&Play-režiim on võimalik uuemates ja renoveeritud hoonetes. Kui piirnev sein või põrand on vastu maapinda või välisõhku, peab nende soojusjuhtivuskoeffitsient (U-väärtus) olema:  $\leq 0,5 \text{ W}/(\text{m}^2\text{K})$ .

Materjal	Materjali paksus	U-väärtus <sub>(alates 1995)</sub>
Massiivne sein <small>(perforeeritud tellised, poorbetonist kivid või võrreldavad poorsed või tugeva perforatsiooniga materjalid)</small>	$\geq 30 \text{ cm}$	0,5
Täispuidust sein <small>(nt plokkidest maja / elementmaja). Puitraam või puittahvelsein isoleeriva täitega</small>	–	0,4
Passiivmaja <small>(KfW 55, 40, 40 pluss)</small>	–	0,15–0,2

Muude materjalide U-väärtused leiate Saksamaa majandus- ja energiaministeeriumi ning Saksamaa sise-, ehitus- ja koduministeeriumi kodulehelt.

Lisatuge küsimuste korral oma hoone kohta saate ehitusspetsialistilt või energia-nõustajalt.

## Paigaldusmõõtmed – tasapinnaline

Kõik mõõdud on antud millimeetrites.

### KMDA 7473 FL-A, KMDA 7473 FL-U

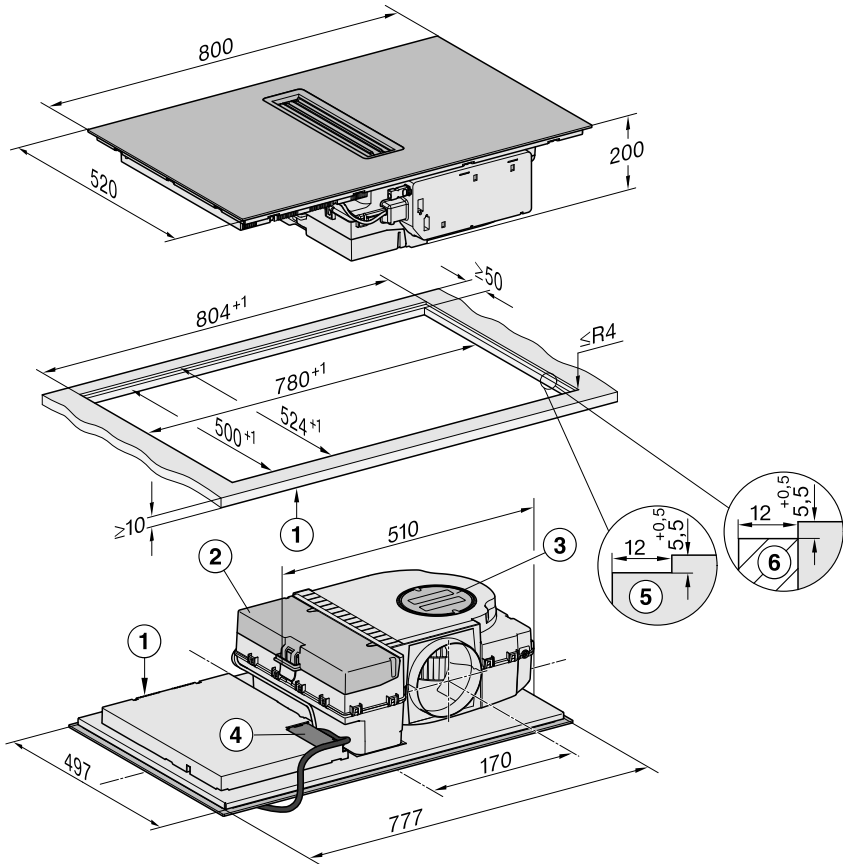

- ① Ees
- ② Eemaldatav kogumisvann
- ③ Puhastusklapp
- ④ Toitejuhtmega toitekarp  
toitejuhe P = 1440 mm
- ⑤ Looduslikust kivist tööpinna astmeline freesimine
- ⑥ Puitliist 12 mm (ei ole kaasasolev tarvik)

# Paigaldus

Heitõhu ja juhitud õhuringlusrežiim

Tööpinna sügavus 600 mm

KMDA 7473 FL-A, KMDA 7473 FL-U

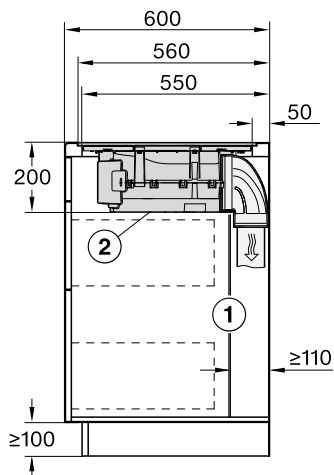

- ① Tagumine korpusessein peab teeninduse jaoks olema eemaldatav. Väljatõmbekanalit juhtimiseks peab korpuse seina ja piirneva ruumiseina või piirneva mööbli vahel olema minimaalne vahe 110 mm.
- ② Eemaldatavale kogumisivannile ja puhastusklapile peab ka pärast paigaldamist ligi pääseda.

Tööpinna sügavus suurem kui 600 mm

KMDA 7473 FL-A, KMDA 7473 FL-U

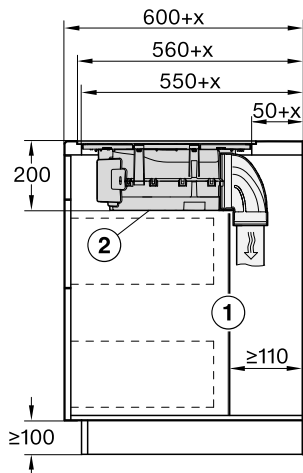

- ① Tagumine korpusessein peab teeninduse jaoks olema eemaldatav. Väljatõmbekanalit juhtimiseks peab korpuse seina ja piirneva ruumiseina või piirneva mööbli vahel olema minimaalne vahe 110 mm.
  - ② Eemaldatavale kogumisivannile ja puhastusklapile peab ka pärast paigaldamist ligi pääseda.
- x mõõt, mille võrra tööplaadi sügavus on suurem kui 600 mm.

## Plug&Play-režiim

Tööpinna sügavus 600 mm

KMDA 7473 FL-U

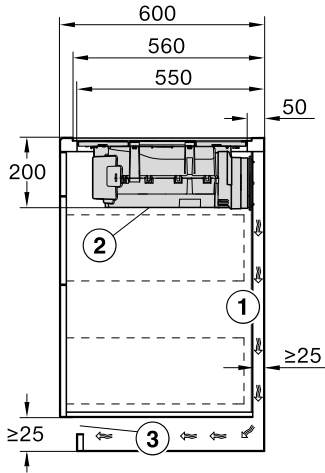

- ① Tagumine korpusessein peab teeninduse jaoks olema eemaldatav. Väljatõmbekanalit juhtimiseks peab korpuse seina ja piirneva ruumiseina või piirneva mööbli vahel olema minimaalne vahe 25 mm.
- ② Eemaldatavale kogumisvannile ja puhastusklapile peab ka pärast paigaldamist ligi pääsema.
- ③ Õhutusava ristlõige peab olema vähemalt 425 cm<sup>2</sup>.

Tööpinna sügavus suurem kui 600 mm

KMDA 7473 FL-U

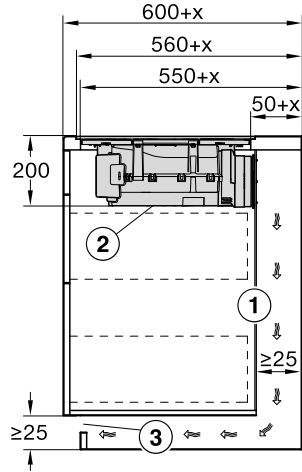

- ① Tagumine korpusessein peab teeninduse jaoks olema eemaldatav. Väljatõmbekanalit juhtimiseks peab korpuse seina ja piirneva ruumiseina või piirneva mööbli vahel olema minimaalne vahe 25 mm. Kui korpuse tagasein on > 555 mm tööplaadi esiküljest eemal, peab Plug&Play-adapterit Miele täienduskomplekti võrra laiendama.
  - ② Eemaldatavale kogumisvannile ja puhastusklapile peab ka pärast paigaldamist ligi pääsema.
  - ③ Õhutusava ristlõige peab olema vähemalt 425 cm<sup>2</sup>.
- x mõõt, mille võrra tööplaadi sügavus on suurem kui 600 mm.

# Paigaldus

## Ühendamine aknakontaktiga, vajadusel

⚠ Aknakontakti ühendus on pinge all.

Kehavigastuste oht elektrilöögi tõttu.

Lahutage pliidiplaat enne lülitussüsteemi ühendamist vooluvõrgust.

Lülitussüsteemi toitejuhet tohib ühendada vaid elektrik.

Lülitussüsteemi toitejuhe peab vastama tüübile H03VV-F 2 × 0,75 mm<sup>2</sup> ja võib olla maksimaalselt 2,0 m pikk.

Lülitussüsteem peab olema varustatud potentsiaalivaba sulgekontaktiga, mis sobib 230 V, 1 A jaoks. Avatud asendis on õhupuhasti välja lülitatud. Kasutage vaid DIBt (Saksamaa Ehitustehnika Instituudi) lubatud ja kontrollitud raadioside-lülitussüsteeme (nt aknakontaktlüliteid, alarõhudetektoreid) ja laske need volitatud spetsialistil (volitatud korstnapühkijal) heaks kiita.

Ohutuks ühendamiseks ja käitamiseks on vaja välise lülitussüsteemi vastavaid dokumente.

- Avage fikseerimishoob ja lahutage pistik.

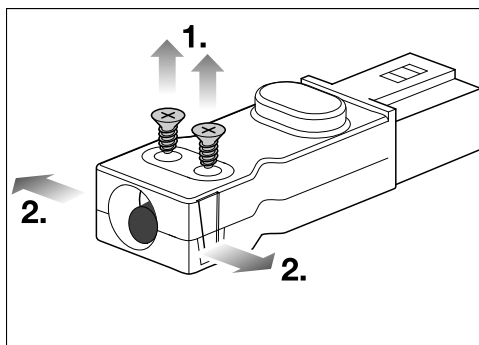

- Keerake tõmbetõkise kruvid ① lahti ja avage korpuse lukustus mõlemalt küljelt ②.
- Avage korpuse.
- Eemaldage kork.

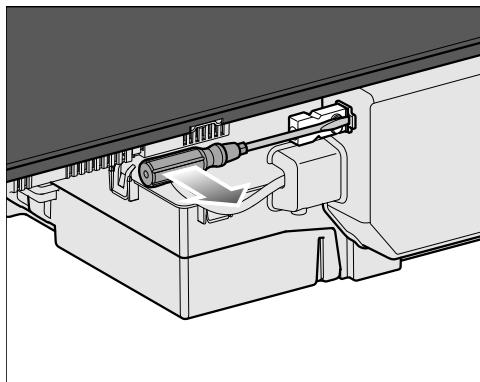



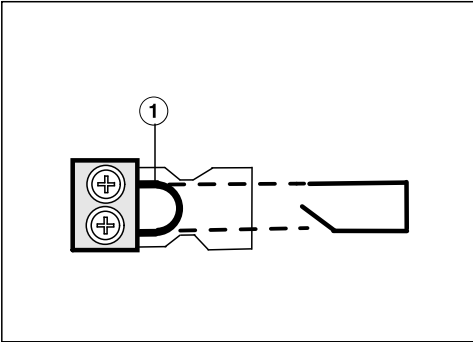

- Vahetage sild ① lülitussüsteemi toitejuhtme vastu välja.
- Sulgege korpus.
- Keerake tõmbetõkise kruvi jälle kinni.
- Ühendage pistik uuesti.

# Paigaldus

## Tasapinnaline paigaldus

- Tehke tööplaati väljalõige. Jälgige ohutuid vahemikke (vt peatüki “Paigaldus” jaotist “Ohutud vahemikud”).
- Lõigake kaasasolev puurimisšabloon ülalt oma tööplaadi paksusele vastavaks. Asetage, külg 1 suunaga üles, korpuse tagaseinale. Tehke vastavalt puurimisšabloonile väljalõige õhukanali või Plug&Play-adaptteri jaoks.

Kui puurimisšabloon puudub, vt peatüki “Paigaldus” jaotist “tagaseina väljalõige – ilma puurimisšabloonita”.

- Massiivpuidust / plaaditud / klaasist tööpinnad:  
kinnitage puitliistud 5,5 mm tööpinna ülemise serva alla (vt joonist peatükis “Paigaldusmõõtmed – tasapinnaline”).
- Kleepige kaasasolev tihendusriba pliidiplaadi ääre alla. Ärge tõmmake tihendusriba paigaldamise ajal pingule.

Plug&Play-adapter võib ära murduda.

Asetage pliidiplaat tööplaadile nii, et Plug&Play-adapter ei asetseks peal.

- Viige pliidiplaadi toitejuhe tööpinna väljalõike kaudu alla.
- Plug&Play-režiim: eemaldage Plug&Play-adaptteri otsalt kleelindilt kaitsekile.
- Asetage pliidiplaat väljalõikesse ja seadke selle keskkoha.

Klaaskeraamilise pinna ja tööplaadi vaheline vuuk peab olema vähemalt 2 mm laiune. Vuuk on vajalik pliidiplaadi tihendamiseks.

- Plug&Play-režiim: joondage Plug&Play-adapter ette puuritud ava jaoks sobivaks. Suruge adapter vastu tagaseina, kuni see on kinni kleepunud.
- Ühendage pliidiplaat voluvõrku.
- Kontrollige pliidiplaadi töötamist.
- Täitke pliidiplaadi ja tööpinna vaheline vuuk kuumakindla (vähemalt 160 °C) silikoon-vuugitihendiga.

 Sobimatu vuugitihendi tõttu tekkivate kahjustuste oht.

Sobimatu vuugitihend võib loodusliku kivi kahjustada.

Looduslikust kivist plaatide ja keraamiliste plaatide korral kasutage eranditult vaid looduslikule kivile sobivat silikoon-vuugitihendit. Järgige tootja juhiseid.

## Tagaseina väljalõige – ilma puurimisšabloonita

Kasutage eelistatult kaasasolevat puurimisšablooni. Kasutage järgmist juhendit üksnes siis, kui puurimisšabloon puudub.

### Pealasetsev paigaldus

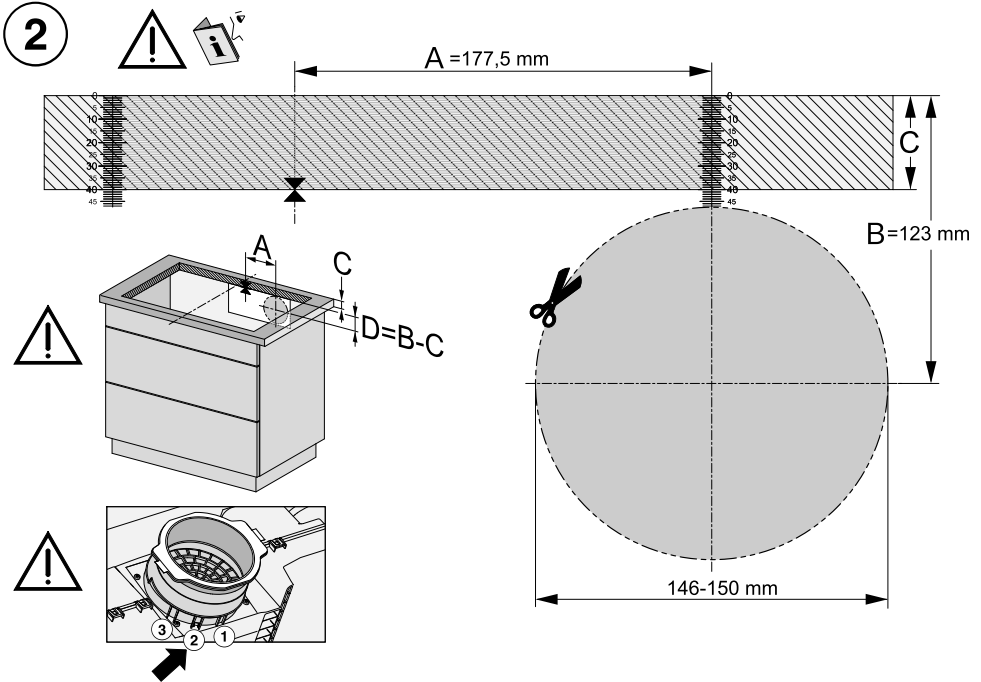

Puurimisšablooni külje 2 vaade. Joonis ei ole õiges mõõtkavas.

- Mõõtke oma tööplaadi paksus (C).
- Määrake väljalõike pikikülje keskpunkt.
- Märgistage keskpunkti kohta, mis asub sellest 177,5 mm (A) võrra paremal.
- Märgistage koht (D), mis asub  $(123 \text{ mm} - C)$  (tööplaadi paksus) vahemiku A parempoolse otsa all.
- Saagige selle punkti ümbert 146–150 mm läbimõõduga ava.
- Üksnes Plug&Play-režiim: fikseerige Plug&Play-adapter asukohas 2.



## Väljatõmbetoru

**!** Õhupuhassti ja ruumiõhust sõltuva tulekolde üheaegsel kasutamisel valitseb teatud tingimustel mürgitusoht!

Järgige kindlasti peatükki “Ohutusjuhised ja hoiatused”.

Kahtluste korral küsige pädevalt korstnapühkijalt kinnitust ohutu kasutuse kohta.

Õhupuhasstil on Ø 150 mm väljatõmbeühendus.

- Kasutage väljatõmbetoruna ainult siledaid või painduvaid mittesüttivast materjalist väljatõmbevoolikuid.
- Võimalikult suure õhuvõimsuse ja väikese voolumüra saavutamiseks arvestage alljärgnevat.
  - Väljatõmbetoru läbilõige ei tohi olla väiksem kui väljatõmbeotsaku läbilõige (vt seadme mõõtmed).
  - Väljatõmbetoru peab olema võimalikult lühike ja sirge.
  - Kasutage vaid suure raadiusega torupõlvi.
  - Väljatõmbetoru ei tohi murda ega kokku suruda.
  - Jälgige, et kõik ühendused oleksid tugevad ja tihedad.

Arvestage, et igasugune õhuvoolu piiramine vähendab õhuvõimsust ning suurendab töömüra.

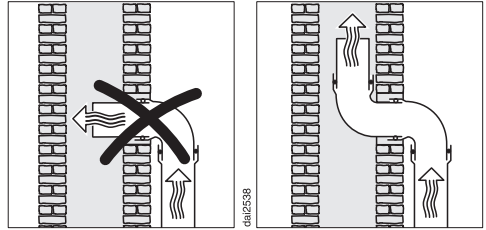

- Kui heitõhk juhatakse korstnasse, tuleb sisestusotsak suunata voolusuunas.
- Kui väljatõmbetoru paigaldatakse horisontaalselt, peab sellel olema langus. Sellega ennetatakse kondensatsioonivee voolamist ventilaatorisse.
- Kui väljatõmbetoru paigaldatakse läbi külmade ruumide, pööningu vms, võib mõnes osas esineda tugev temperatuurilangus. Seepärast peate arvestama higistamise ja kondensatsiooniveega. See tekitab vajaduse väljatõmbetoru isoleerimiseks.

# Paigaldus

---

## Elektriühendus

 Asjatundmatust ühendamisest põhjustatud kahjustuste oht.

Oskamatud paigaldus-, hooldus- ning remonttööd võivad kasutajat tõsiselt ohustada.

Miele ei vastuta kahjude eest, mis on põhjustatud asjatundmatutest paigaldus-, hooldus- ja remonttöödest või paigaldamata või katkestatud kaitsmest (nt elektrilöök).

Laske pliidiplaat elektrivõrku ühendada elektrikul.

Elektrik peab tundma täpselt riiklike eeskirju ja kohaliku elektriettevõtte lisaeeskirju ning neid hoolikalt järgima.

Pärast paigaldust peab tagama isoleeritud detailide puutumiskaitse.

## Koguvõimsus

Vt tüübisildilt

## Ühendusandmed

Vajalikud ühendusandmed leiata seadme tüübisildilt. Need andmed peavad ühtima elektrivõrgu andmetega.

Ühendusvõimalusi vaadake ühenduskeemilt.

## Rikkevoolukaitselüliti

Turvalisuse suurendamiseks soovitab Saksa Elektrotehnikute Liit (VDE) (Austrias ÖVE) paigaldada pliidiplaadile FI-kaitselüliti rakendumisvooluga 30 mA.

## Lahklülitid

Pliidiplaadil peab olema võimalik lahklülitite abil kõiki poolusi välja lülitada. Väljalülitatud olekus peab olema kontaktide vahe vähemalt 3 mm. Lahklülitid on ülevoolu kaitseseadised ja kaitselülitid.

## Elektrivõrgust lahutamine

 Võrgupingest põhjustatud elektrilöögi oht.

Remondi- ja / või hooldustööde ajal võib võrgupinge taastamine põhjustada elektrilöögi.

Jälgige, et pinget ei saaks juhuslikult uuesti sisse lülitada.

Kui voluring on vaja võrgust lahutada, toimige olenevalt paigaldusest jaotuses järgmiselt:

### Sulavkaitsmed

- Keerake kaitse kaitsmepesast täielikult välja.

### Keeratavad automaatskaitsmed

- Vajutage kontrollnuppu (punane), kuni keskmine nupp (must) hüppab välja.

### Sisseehitatavad automaatskaitsmed

- (vähemalt B- või C-tüübi LS-tüüpi lülitid) \*  Viige kiplüliti asendist 1 (sees) asendisse 0 (väljas).

### FI-kaitselülitid

- (Rikkevoolukaitse) \* Lülitage pealüliti asendist 1 (sees) asendisse 0 (väljas) või vajutage kontrollnuppu.

## Toitejuhe

Pliidiplaat tuleb ühendada sobiva ristlõikega toitejuhtmega, tüüp H 05 VV-F (PVC-isolatsiooniga), vastavalt ühendusskeemile.

Ühendusvõimalusi vaadake ühendusskeemilt.

Teie pliidiplaadi jaoks lubatud ühenduspinge ja juurdekuuluva ühendusväärtuse leiate tüübisildilt.

## Toitejuhtme vahetamine

 Võrgupingest põhjustatud elektrilöögi oht.

Asjatundmatul ühendamisel tekib elektrilöögi oht.

Laske toitejuhe vahetada vaid kvalifitseeritud elektrikul.

Toitejuhtme vahetamisel kasutage üksnes sobiva läbimõõduga kaablitüüpi H 05 VV-F (PVC-isolatsiooniga). Toitejuhtme saate tootjalt või klienditeenindusest.

# Paigaldus

## Ühendusskeem

Kõik ühendusvõimalused ei pruugi paigalduskohas lubatud olla.  
Järgige riiklikke eeskirju ja kohaliku elektriettevõtte lisaeeskirju.

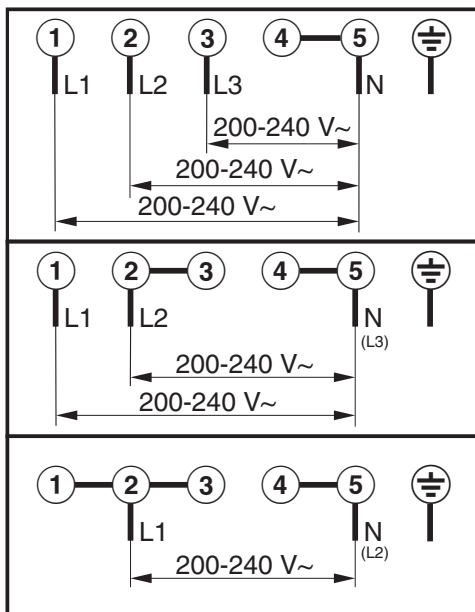



## Kontakt tõrgete korral

Tõrgete korral, mida te ise ei saa kõrvaldada, teavitage nt Miele müügiesindajat või Miele klienditeenindust.

Miele klienditeeninduse saate tellida veebis aadressil  
[www.miele.ee/service](http://www.miele.ee/service).

Miele klienditeeninduse kontaktandmed leiате selle dokumendi lõpust.

Klienditeenindus vajab mudeli numbrit ja seerianumbrit (Fabr. / SN / Nr.). Mõlemad andmed on toodud tüübisildil.

## Tüübisilt

Kleepige siia kaasasolev tüübisilt. Jälgige, et mudeli tähis ühtiks selle dokumendi tagaküljel toodud andmetega.

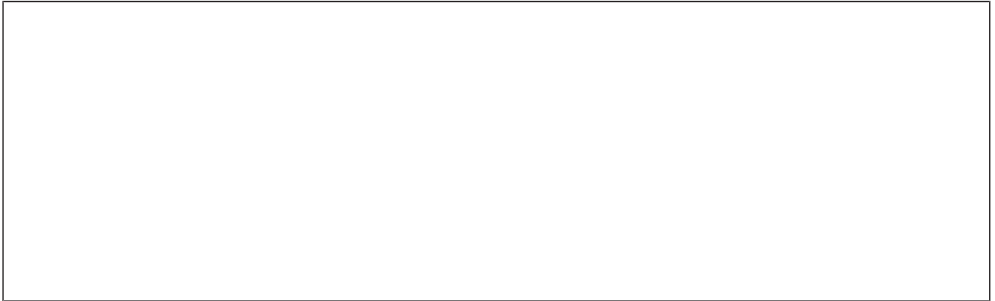

## Garantii

Garantiaeg on 2 aastat.

Lisateavet leiате kaasasolevast garantiitingimuste kirjeldusest.

# Garantii

---

Miele Eesti tagab ostjale – lisaks tema seaduslikele garantiikohustusnõuetele müüja suhtes ning neid piiramata – nõude järgmisele garantiikohustusele uute seadmete osas:

## I Garantii kestus ja algus

1. Garantii antakse järgmiseks ajaks:

- 24 kuud majapidamisseadmetele nende otstarbekohase kasutamise korral
- 12 kuud professionaalsetele seadmetele nende otstarbekohase kasutamise korral

2. Garantiiperiood algab seadme müügikviitungil olevast kuupäevast.

Garantiitoimingud ja garantiist tulenevad asendustarned ei pikenda garantiiaega.

## II Garantii tingimused

- Seade osteti volitatud edasimüüjalt või otse liikmesriigis, Šveitsis või Norras ning seda kasutatakse samuti nimetatud piirkonnas.
- Klienditeeninduse tehniku nõudmisel esitatakse garantiitõend (müügikviitung või täidetud garantiikaart).

## III Garantii sisu ja ulatus

- Seadmel esinevad puudused kõrvaldatakse sobiva aja jooksul asjassepuutuvate osade tasuta remondi või asendamise teel. Selleks vajalikud kulud, nagu transpordi-, saatmis-, töö- ja varuosade kulud kannab Miele Eesti. Asendatud osad või seadmed antakse Miele Eesti omandusse.
- Garantii ei hõlma selle alla mittekuuluvaid kahjunõudeid Miele Eesti vastu, välja arvatud juhul, kui Miele Eesti lepinguline volitatud klienditeenindus tegutseb ettekatsetult või selgelt hooletult.
- Garantii ei hõlma kulutarvikute ja lisatarvikute tarnet.

## IV Garantii piirangud

Garantii ei hõlma puudusi või rikkeid, mis on põhjustatud järgmistel asjaoludel.

- Puudulik ülesseadmine või paigaldamine, nt kehtivate ettevaatusabinõude või kirjalike kasutus-, paigaldus- ja montaažjuhiste mittejärgimine.
- Mitteotstarbekohane kasutamine ja asjatundmatu kasutamine või koormamine, nt sobimatute pesu- või loputusvahendite või kemikaalide kasutamine.
- Mõnes muus liikmesriigis, Šveitsis või Norras ostetud seadet ei ole erinevate tehniliste andmete tõttu võimalik kasutada või on seda võimalik kasutada ainult piirangutega.
- Välismõjud, nt transpordikahjud, löögi või kukkumise tagajärjel tekkinud kahju, ilmastiku või muude loodusjõudude põhjustatud kahjud.
- Remonttööd ja muudatusi on teinud isikud, keda ei ole Miele nendeks teenindustöödeks koolitanud ja volitanud.
- Kasutatud on varuosi, mis ei ole Miele originaalvaruosad ega Miele lubatud tarvikud.
- Klaasi purunemine või defektsed hõõglambid.
- Voolu- ja pingekoikumised, mis jäävad väljapoole tootja lubatud vahemikku.
- Kasutusjuhendis kirjeldatud hooldus- ja puhastustoimingute eiramine.

## V Andmekaitse

Isikuandmeid kasutatakse ainult lepingupõhiseks menetluseks ning võimalikeks garantiitoiminguteks vastavalt andmekaitseseadusega sätestatud nõuetele.

Järgmisena on lisatud käesolevas kasutus- ja paigaldusjuhendis kirjeldatud mudelite toote andmelehed.

## Kodumajapidamises kasutatavate elektrikeeduplaatide andmed

kooskõlas määrusega (EL) nr 66/2014

<b>MIELE</b>	
<b>Mudelitähis</b>	KMDA 7473
Toidukuumtöötlemisvööndite ja -alade arv	4
Ringikujulised toidukuumtöötlemisvööndid ja -alad: elektriga kuumutatava ala kasuliku pinna läbimõõt	1. = 210x420 mm 2. = 210x420 mm 3. =
Mitteringikujulised toidukuumtöötlemisvööndid ja -alad: elektriga kuumutatava toidukuumtöötlemisvööndi või -ala kasuliku pinna pikkus ja laius	4. = 5. = 6. =
Toidukuumtöötlemisvööndi või -ala energiatarbimine kg kohta (EC <sub>electric cooking</sub> )	1. = 177,7 Wh/kg 2. = 177,8 Wh/kg
Keeduplaadi energiatarbimine kg kohta (EC <sub>electric hob</sub> )	177,7 Wh/kg

# Toote andmelehed

## Kodumajapidamises kasutatavate pliidikubude tootekirjeldus

kooskõlas delegeeritud määrusega (EL) nr 65/2014 ja määrusega (EL) nr 66/2014

<b>MIELE</b>	
<b>Mudelitähis</b>	KMDA 7473 FR-A, KM-DA 7473 FL-A
Aastas tarbitav energia ( $AEC_{hood}$ )	31,5 kilovatt-tundi aastas
Energiatõhususe klass	A+
Energiatõhususindeks ( $EEl_{hood}$ )	38,0
Äratõmbetõhusus ( $FDE_{hood}$ )	35,8
Äratõmbetõhususe klass	
A (kõige tõhusam) kuni G (kõige ebatõhusam)	A
Pindalaühiku valgusviljakus ( $LE_{hood}$ )	lx/W
Pindalaühiku valgusviljakuse klass	
A (kõige tõhusam) kuni G (kõige ebatõhusam)	-
Rasva filtrimise tõhusus	95,1%
Rasva filtrimise tõhususe klass	
A (kõige tõhusam) kuni G (kõige ebatõhusam)	A
Mõõdetud õhuvooluhulk suurima tõhususega tööolukorras	321,0 m <sup>3</sup> /h
Õhu vooluhulk (väikseimal kiirusel)	195 m <sup>3</sup> /h
Õhu vooluhulk (suurimal kiirusel)	538 m <sup>3</sup> /h
Õhu vooluhulk (võimendatud seisundis)	615 m <sup>3</sup> /h
Suurim õhuvooluhulk ( $Q_{max}$ )	615 m <sup>3</sup> /h
Mõõdetud õhurõhk suurima tõhususega tööolukorras	494 Pa
Õhus leviva müra A-kaalutud müravõimsustase (väikseimal kiirusel)	41 dB
Õhus leviva müra A-kaalutud müravõimsustase (suurimal kiirusel)	64 dB
Õhus leviva müra A-kaalutud müravõimsustase (võimendatud seisundis)	67 dB
Suurima tõhususega tööolukorras mõõdetud tarbitav sisendvõimsus	123,1 W
Väljalülitatud seisundis tarbitav võimsus ( $P_o$ )	W
Ooteseisundis tarbitav võimsus ( $P_s$ )	0,22 W
Valgusallika nimivõimsus	0,0 W
Valgusallika tekitatud keskmine valgustatus toiduvalmistamispiinal	0 lx
Ajaline kasvutegur	0,7

Miele kinnitab, et see klaaskeraamiline induktsioonpliidiplaat vastab direktiivile 2014/53/EL.

ELi vastavusdeklaratsiooni täielik tekst on saadaval ühel järgmistest internetiaadressidest:

- tooted, allalaadimine, aadressil [www.miele.ee](http://www.miele.ee)
- teenindus, teabenõue, kasutusjuhendid, aadressil [www.miele.ee/majapidamine/teabenoue-385.htm](http://www.miele.ee/majapidamine/teabenoue-385.htm), vajalik esitada toote nimetus või tootmisnumber

Sagedusriba	2,4000 GHz – 2,4835 GHz
-------------	----------------------------

Maksimaalne saatevõimsus < 100 mW





Saksamaa - Miele & Cie. KG, Carl-Miele-Straße 29, 33332 Gütersloh

KMDA 7473 FR-A, KMDA 7473 FR-U,  
KMDA 7473 FL-A, KMDA 7473 FL-U