

Naudojimo ir montavimo instrukcija Gartraukis



Būtinai perskaitykite naudojimo ir montavimo instrukciją prieš įrengdami ir paleisdami. Šios instrukcijos nurodymų laikymasis padės apsaugoti save ir išvengti pažeidimų.

Turinys

Saugos nurodymai ir įspėjimai	4
Jūsų indėlis į aplinkos apsaugą	13
Gartraukio apžvalga	14
Veikimo aprašymas	16
Pirmasis paleidimas	17
Pasirinkite ištraukiamojo oro arba cirkuliuojančio oro režimą	17
“Miele@home” įdiegimas.....	17
Prisijungimas per taikomąją programą	18
Prisijungimas per WPS.....	19
WLAN atsisakymas (gamyklinių parametrų gražinimas).....	20
“Con@ctivity” įdiegimas	21
“Con@ctivity” funkcija per WLAN namų tinklą (“Con@ctivity 3.0”)	22
“Con@ctivity” funkcija per tiesioginį WLAN ryšį (“Con@ctivity 3.0”).....	22
Pakartotinis prisijungimas	23
Valdymas (automatinis režimas)	24
Maisto ruošimas su “Con@ctivity” funkcija (automatinis režimas)	24
Kepimo procesas	25
Išėjimas iš automatinio režimo	26
Grįžimas į automatinį režimą	26
Valdymas (rankinis režimas)	27
Gaminimas be “Con@ctivity” funkcijos (rankinis valdymas).....	27
Ventiliatoriaus įjungimas	27
Galios pakopos pasirinkimas	27
Antrojo “Booster” pakopos pasirinkimas	27
Papildomo veikimo laiko parinkimas	28
Ventiliatoriaus išjungimas	28
Kaitviečių apšvietimo įjungimas / išjungimas / pritemdymas	28
Apsauginis išjungimas.....	28
Nustatymų keitimas	29
Riebalų filtro naudojimo valandų skaitiklio keitimas.....	29
Kvapų filtro naudojimo valandų skaitiklio keitimas arba išjungimas.....	30
Elektros energijos valdiklio išjungimas	30
Jutiklinių mygtukų garso signalas	31
Energijos taupymo patarimai	32

Valymas ir priežiūra	33
Korpusas	33
Bendrosios nerūdijančiojo plieno paviršių valymo nuorodos	33
Riebalų filtras	34
Riebalų filtro keitimas	35
Kvapų filtras	36
Kvapų filtro naudojimo valandų skaitiklio atsukimas	36
Kvapų filtro utilizavimas	36
Atnaujinamas kvapų filtras	37
Garantinio aptarnavimo skyrius	38
Sutrikus prietaiso veikimui, susisiekite	38
Specifikacijų lentelės padėtis	38
Garantija	38
Įrengimas	39
Prieš montuodami	39
Montavimo rekomendacijos	39
Montavimo medžiagos	39
Montavimo medžiagos cirkuliuojančio oro režimui	40
Kitos montavimo medžiagos	40
Prietaiso matmenys	41
Atstumas tarp kaitvietės ir gartraukio (S)	43
Gartraukio nustatymas	44
Ištraukiamojo oro linija	44
Atgalinė sklendė	45
Kondensatas	45
Garso slopintuvas	46
Jungtis prie elektros tinklo	47
Techniniai duomenys	48
Papildomai įsigijami priedai cirkuliuojančio oro režimui	48
Atitikties deklaracija	48
Garantijos sąlygos	51

Saugos nurodymai ir įspėjimai

Šis gartraukis atitinka nustatytus saugos reikalavimus. Netinkamai naudojant, kyla pavojus susižaloti ir patirti materialinę žalą.

Prieš naudodami prietaisą, atidžiai perskaitykite naudojimo ir montavimo instrukciją. Joje pateikta svarbi informacija apie prietaiso montavimą, saugą, naudojimą bei techninę priežiūrą. Taip apsisaugosite patys ir apsaugosite prietaisą nuo pažeidimų.

Kaip nurodyta standarte IEC 60335-1, "Miele" rekomenduoja susipažinti su prietaiso montavimo instrukcija, saugos nurodymais ir įspėjimais bei jais vadovautis.

"Miele" neatsako už žalą, atsiradusią dėl šių nurodymų nepaisymo.

Naudojimo ir montavimo instrukciją išsaugokite ir perduokite kitam galimam prietaiso savininkui.

Tinkamas naudojimas

- ▶ Šis gartraukis skirtas naudoti buityje ir panašioje aplinkoje.
- ▶ Šis gartraukis nėra skirtas naudoti lauke.
- ▶ Gartraukį naudokite tik buitiniams reikmėms, maisto gaminimo metu susidarantiems garams ištraukti ir valyti. Kitoks naudojimas neleistas.
- ▶ Virš dujinių kaitviečių įrengtų, cirkuliuojančio oro režimu veikiančių gartraukių negalima naudoti patalpos vėdinimui. Teiraukitės dujų tiekimo bendrovės.

▶ Žmonės, kurie dėl fizinių, sensorinių, protinių gebėjimų, nepakankamos patirties arba nežinojimo negali saugiai valdyti gartraukio, juo gali naudotis tik prižiūrimi arba instruktuojami atsakingo asmens. Šie žmonės gartraukį valdyti neprižiūrimi gali tik tuomet, kai jiems paaiškinama, kaip tai reikia daryti saugiai. Jie turi gebėti atpažinti ir suprasti galimus netinkamo naudojimo pavojus.

Vaikai namų ūkyje

- ▶ Aštuonerių metų neturintys vaikai negali naudoti gartraukio, nebent jie yra nuolat prižiūrimi.
- ▶ Vyresni nei aštuonerių metų vaikai gali be priežiūros naudoti gartraukį tik jeigu jie yra supažindinti su saugiu prietaiso naudojimu. Vaikai turi gebėti atpažinti ir suprasti galimus netinkamo naudojimo pavojus.
- ▶ Vaikai negali gartraukio valyti arba prižiūrėti neprižiūrimi.
- ▶ Prižiūrėkite vaikus, esančius netoli gartraukio. Jiems niekada neleiskite žaisti su gartraukiu.
- ▶ Kaitviečių apšvietimas yra labai ryškus. Neleiskite kūdikiams žiūrėti į šviesą.
- ▶ Pavojus uždusti! Vaikai žaisdami gali įsivynioti į pakavimo medžiagą (pavyzdžiui, plėvelę) arba ją užsimauti ant galvos ir uždusti. Laikykite vaikams nepasiekiamoje vietoje.

Saugos nurodymai ir įspėjimai

Techninė sauga

- ▶ Dėl netinkamai atliktų įrengimo ir techninės priežiūros arba remonto darbų naudotojui gali kilti didelių pavojų. Įrengimo ir techninės priežiūros arba remonto darbus gali atlikti tik “Miele” įgaliotieji specialistai.
- ▶ Dėl pažeidimų gartraukis gali tapti nebesaugus. Patikrinkite, ar nėra matomų pažeidimų. Niekada nenaudokite pažeisto gartraukio.
- ▶ Gartraukio elektros sauga užtikrinama tik tuo atveju, jei jis prijungiamas prie pagal taisyklės įrengtos sistemos su apsauginiu laidu. Tai pagrindinė saugos sąlyga ir jos laikytis privaloma. Jeigu abejojate, elektros instaliaciją patikėkite patikrinti elektrikui.
- ▶ Galimas epizodinis arba nepertraukiamas eksploatavimas su autonominė arba tinklo sinchronine elektros tiekimo sistema (pavyzdžiui, autonominiais elektros tinklais, rezervinėmis sistemomis). Eksploatavimo sąlyga, kad elektros tiekimo sistema atitiktų EN 50160 arba panašių standartų nustatytąsias vertes. Buitinėje instaliacijoje ir šiame “Miele” produkte numatytų saugos priemonių funkcijos ir veikimo principas turi būti užtikrinti veikiant autonominiu ir ne tinklo sinchroniniu režimu arba pakeisti lygiavertėmis įrengimo priemonėmis. Kaip, pavyzdžiui, aprašyta naujausios redakcijos VDE-AR-E 2510-2.
- ▶ Gartraukio specifikacijų lentelėje pateikti jungimo duomenys (dažnis, saugikliai) turi sutapti su elektros tinklo duomenis, kad prietaisas nesugestų. Prieš prijungdami prietaisą, palyginkite šiuos duomenis. Jeigu abejojate, pasikonsultuokite su specialistu.
- ▶ Kelių kištukų lizdai arba ilginamieji laidai neužtikrina reikiamos saugos (gaisro pavojus). Jų nenaudokite jungdami gartraukį prie elektros tinklo.
- ▶ Kad būtų užtikrintas saugus veikimas, naudokite tik sumontuotą gartraukį.

- ▶ Šio gartraukio negalima naudoti nestacionariose vietose (pavyzdžiui, laivuose).
- ▶ Palietus įtampingąsias jungtis ir pakeitus elektrines arba mechanines konstrukcijas, gali kilti pavojus jūsų gyvybei, dėl to gali sutrikti gartraukio funkcijos.
Prietaiso korpusą atidarykite tik tiek, kaip aprašyta montavimo ir valymo nurodymuose. Niekada neatidarykite kitų korpuso dalių.
- ▶ Jei gartraukį remontuos ne “Miele” įgaliotosios techninės priežiūros tarnybos darbuotojas, neteksite teisės į garantiją.
- ▶ Pažeistą elektros laidą gali keisti tik kvalifikuoti specialistai.
- ▶ Apšvietimo elementų lemputės yra įmontuotos. Keitimą gali atlikti tik “Miele” įgaliotas specialistas arba “Miele” garantinio aptarnavimo skyrius.
- ▶ Prieš įrengiant, atliekant techninę priežiūrą ir remontuojant, reikia atjungti gartraukį nuo elektros tinklo. Prietaisas atjungtas nuo elektros tinklo, jeigu:
 - išjungti elektros instaliacijos saugikliai arba
 - visiškai išsukti elektros instaliacijos įsukamieji saugikliai arba
 - iš kištukinio lizdo ištrauktas tinklo kištukas (jei yra). Traukite ne už laido, bet už kištuko.

Saugos nurodymai ir įspėjimai

Prietaiso naudojimas vienu metu su patalpos orą naudojančia ugniaviete

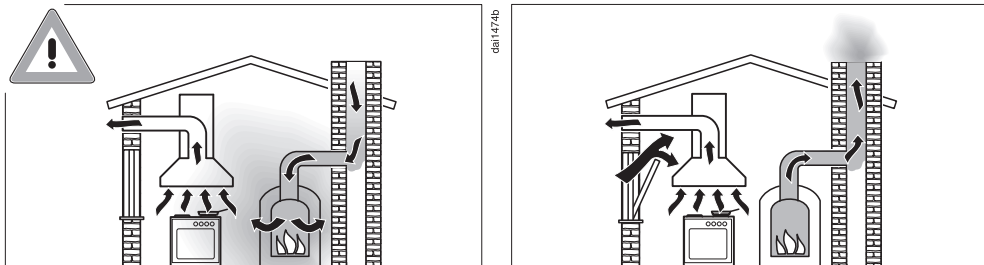

⚠ Pavojus apsinuodyti degimo dujomis!

Vienu metu naudojant gartraukį ir patalpos orą naudojančią ugniavietę, kurie yra vienoje patalpoje arba turi bendrąją vėdinimo jungtį, būtina laikytis didžiausio atsargumo.

Ugniavietės ima degimo orą iš patalpos, o išmetamąsias dujas šalina į lauką per įrengtą dūmų ar dujų šalinimo sistemą (pvz., dūmtraukį). Tai gali būti dujomis, alyva, mediena arba anglimis kūrenami šildymo įrenginiai, momentiniai vandens šildytuvai, vandens šildytuvai, kaitvietės arba orkaitės.

Gartraukis traukia orą iš virtuvės ir greta esančių patalpų. Tai taikoma šiems režimams:

- oro ištraukimo režimui,
- cirkuliuojančio oro režimui su kitoje patalpoje įrengta cirkuliacine dėžute.

Dėl nepakankamo oro tiekimo susidaro neigiamas slėgis. Į ugniavietę patenka per mažai degimo oro. Tai veikia degimo procesą. Nuodingos degimo dujos iš dūmtraukio arba ištraukimo šachtos gali patekti į gyvenamąsias patalpas.

Kyla pavojus gyvybei!

Saugus naudojimas bus užtikrintas tik tada, jeigu tuo pačiu metu naudojant gartraukį ir ugniavietę patalpoje arba vėdinimo jungtyje bus pasiektas ne didesnis nei 4 Pa (0,04 mbar) neigiamas slėgis. Taip išvengsite ugniavietės dujų patekimo atgal į patalpą.

Tai yra įmanoma, jeigu degimo oras į patalpą patenka per neuždaromas angas (pvz., duryse arba languose). Todėl svarbu įrengti tinkamo skersmens oro tiekimo angas. Vien tik sienoje įrengta oro tiekimo / ištraukimo dėžutė neužtikrins pakankamo oro tiekimo.

Vertinant visada būtina atsižvelgti į bendrąjį oro tiekimą visame bute. Pasikonsultuokite su atsakingu priešgaisrinės tarnybos specialistu.

Jei gartraukis veikia cirkuliuojančio oro režimu, kai oras grąžinamas atgal į patalpą, jį naudoti kartu su orą iš patalpos imančia ugniavietė yra nepavojinga.

Saugos nurodymai ir įspėjimai

Tinkamas naudojimas

- ▶ Atvira liepsna gali sukelti gaisrą!
Ruošdami maistą, po gartraukiu niekada nenaudokite atviros liepsnos. Jokiu būdu neruoškite patiekalų ant atviros liepsnos, negaminkite patiekalų, kurių gaminimo metu uždegamas spiritas. Įjungtas gartraukis gali įtraukti liepsną į filtrą. Gali užsidegti susikaupę riebalai.
- ▶ Didelis karštis gaminant ant dujinės kaitvietės gali pažeisti gartraukį.
 - Jokiu būdu nepalikite įjungtos dujinės kaitvietės be uždėto indo. Net jei trumpam ketinate nuimti indą, išjunkite dujinę kaitvietę.
 - Pasirinkite indus, atitinkančius kaitvietės dydį.
 - Nustatykite liepsną taip, kad ji nesklistų per indo kraštus.
 - Neįkaitinkite indo per daug (pvz., kai ruošiate maistą katilėlyje su išgaubtu dugnu).
- ▶ Dėl kondensacinio vandens galima gartraukio korozija.
Visada įjunkite gartraukį, kai kaitvietė naudojama, kad nesirinktų kondensacinis vanduo.
- ▶ Įkaitęs aliejus arba riebalai gali užsidegti ir uždegti gartraukį.
Jeigu kepimui naudojate aliejų ir riebalus, nepalikite be priežiūros puodų, keptuvių arba gruzdintuvių. Net jeigu kepinatė elektriniame keptuve, jį būtina nuolat prižiūrėti.

▶ Riebalų ir purvo nuosėdos neigiamai veikia gartraukio veikimą. Gartraukio niekada nenaudokite be riebalų filtro, kad užtikrintumėte maisto gaminimo metu susidarančių garų valymą.

▶ Atminkite, kad gartraukis maisto ruošimo metu dėl kylančio karščio gali smarkiai įkaisti.

Korpusą ir riebalų filtrus lieskite tik tada, kai gartraukis atvės.

Tinkamas montavimas

▶ Gamintojo pateiktoje naudojimo instrukcijoje nurodyta, ar prietaisą galima eksploatuoti derinant su gartraukiu.

▶ Draudžiama montuoti gartraukį virš kietojo kuro ugniaviečių.

▶ Tarp viryklės ir gartraukio paliktas per mažas atstumas gali paakenkti gartraukiui.

Jeigu viryklės gamintojas nenurodė kitaip, tarp viryklės ir gartraukio apatinės briaunos būtina išlaikyti skyriuje “Montavimas” pateiktą saugių atstumų.

Jeigu po gartraukiu naudojami skirtingi maisto ruošimo prietaisai, kuriems galioja skirtingi saugūs atstumai, būtina laikytis didžiausio saugaus atstumo.

▶ Gartraukio tvirtinimas išsamiau aprašytas skyriuje “Montavimas”.

▶ Galite susižaloti į aštrias konstrukcinių elementų briaunas. Montavimo metu dėvėkite pirštines, kurios apsaugotų nuo įpjovimų.

▶ Ištraukiamojo oro linijoms tiesti leidžiama naudoti tik iš nedegių medžiagų pagamintus vamzdžius arba žarnas. Jų galima įsigyti specializuotose parduotuvėse arba klientų aptarnavimo tarnyboje.

▶ Ištraukiamąjį orą draudžiama išleisti į naudojamą dūmų ar išmetamųjų dujų kaminą arba į šachtą, skirtą orui pašalinti iš ugniaviečių statymo patalpų.

▶ Jeigu oras ištraukiamas į nenaudojamą dūmų ar išmetamųjų dujų kaminą, būtina laikytis taikomų reikalavimų.

Saugos nurodymai ir įspėjimai

Valymas ir priežiūra

- ▶ Filtrus valykite arba keiskite reguliariais intervalais. Pernelyg riebaluotas filtras kelia gaisro pavojų.
- ▶ Valymo garais prietaiso garai gali patekti ant įtampingųjų dalių ir sukelti trumpąjį jungimą.
- ▶ Gartraukio niekada nevalykite valymo garais prietaisu.

Priedai ir atsarginės dalys

- ▶ Naudokite tik originalius “Miele” priedus. Jei pritvirtinamos arba įrengiamos kitos dalys, panaikinama teisė į garantiją, laidavimas ir (arba) atsakomybė už produktą.
- ▶ “Miele” patikina, kad tik originalios atsarginės dalys atitinka saugos reikalavimus. Sugedusias dalis galima keisti tik originaliomis atsarginėmis dalimis.
- ▶ “Miele” suteikia iki 15 metų arba mažiausiai 10 metų garantiją atsarginėms dalims, kurios reikalingos prietaiso funkcijoms užtikrinti, atsižvelgiant į Jūsų gartraukio gamybos seriją.

Pakuotės utilizavimas

Pakuotė, skirta prietaiso gabenimui, apsaugo jį nuo pažeidimų gabenant. Pakavimo medžiagos pasirinktos atsižvelgiant į ekologinį tvarumą ir techninius utilizavimo veiksnius, jas galima perdirbti.

Grąžinant pakuotę perdirbimui, taupomos žaliavos. Pasinaudokite konkrečių medžiagų surinkimo punktais ir grąžinimo galimybėmis. Jums prietaisą pardavęs "Miele" pardavėjas pakuotę priims atgal.

Seno prietaiso utilizavimas

Elektros ir elektroniniuose prietaisuose naudojamos vertingos medžiagos. Juose taip pat yra medžiagų, mišinių ir konstrukcinių elementų, kurie reikalingi neprikaištingam įrangos veikimui bei saugumui užtikrinti. Patekusios į buitines atliekas arba naudojamos netinkamai, šios medžiagos gali pakenkti žmonių sveikatai ir aplinkai. Senos įrangos jokių būdu nemeskite kartu su buitinėmis atliekomis.



Pristatykite prietaisą į artimiausią naudojamą elektros ir elektroninės įrangos nemokamo surinkimo punktą perdirbimui ir utilizavimui, grąžinkite pardavėjui arba "Miele". Prieš pristatydami seną prietaisą utilizuoti, ištrinkite visus asmeninius duomenis. Įstatymuose numatyta tvarka esate įpareigotas išimti iš prietaiso senas baterijas ir akumuliatorius, kurių nereikia išardyti. Taip pat galima išimti ir nepažeisti lempas. Pristatykite juos į specializuotą surinkimo punktą, kur šie yra neatlygintinai surenkami. Pasirūpinkite, kad išvežti skirta sena įranga būtų laikoma vaikams nepasiekiamoje vietoje.

Gartraukio apžvalga

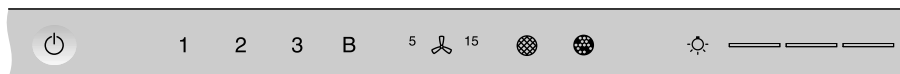
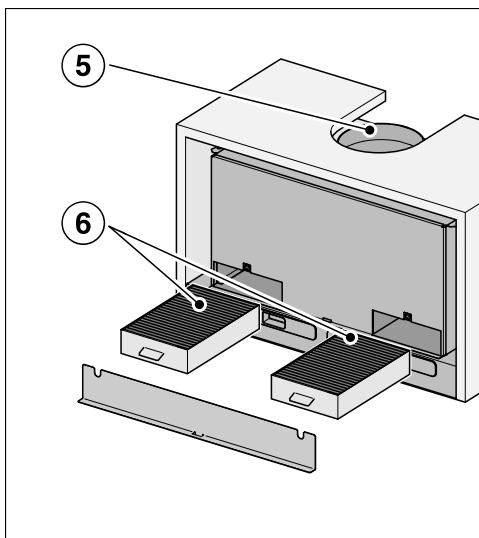
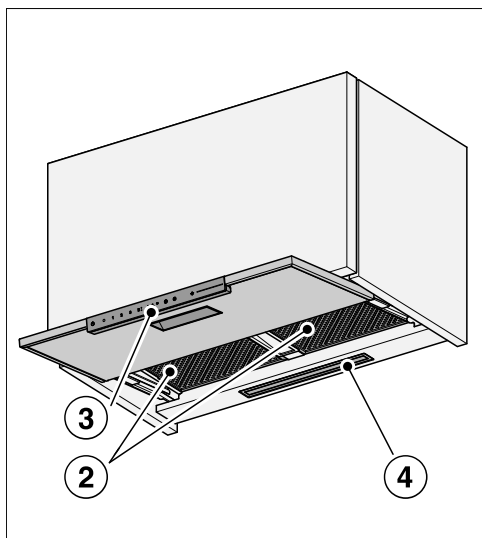
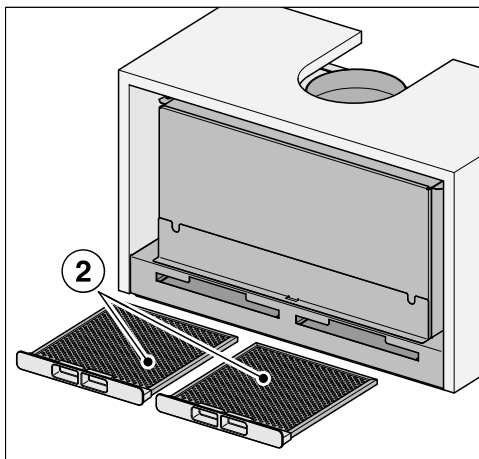
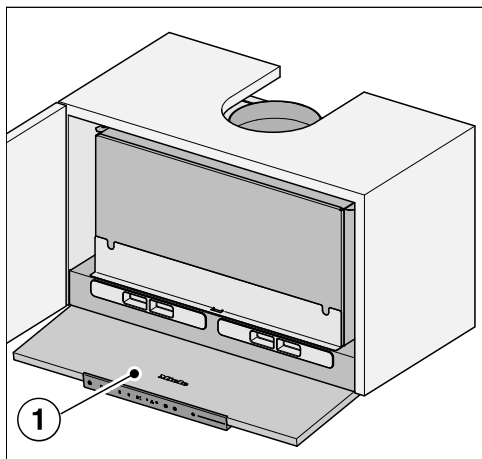

7

8

9

10

11

12

13

- ① Ištraukiamas gartraukis
- ② Riebalų filtras
- ③ Valdymo elementai
- ④ Kaitviečių apšvietimas
- ⑤ Ištraukiamojo oro atvamzdis
- ⑥ Kvapų filtras
Keičiamas arba atnaujinamas kvapų filtras
Papildomi priedai cirkuliuojančio oro režimui
- ⑦ Jutiklinis mygtukas įjungti ir išjungti gartraukį
- ⑧ Jutikliniai mygtukai įjungti ir išjungti gartraukį bei nustatyti ventiliatoriaus galią
- ⑨ Papildomo veikimo funkcijos mygtukas
- ⑩ Riebalų filtro naudojimo valandų skaitiklio jutiklinis mygtukas
- ⑪ Kvapų filtro naudojimo valandų skaitiklio jutiklinis mygtukas
- ⑫ Jutiklinis mygtukas, skirtas įjungti ir išjungti arba sumažinti kaitviečių apšvietimą
- ⑬ Jutikliniai mygtukai pasirinkti ir rodyti apšvietimo lygius

Veikimo aprašymas

Atsižvelgiant į gartraukio konstrukciją, galimos šios funkcijos:

Oro ištraukimo režimas



Įsiurbiamas oras valomas riebalų filtru ir išleidžiamas iš korpuso.

daib0984a

Cirkuliuojančio oro režimas

(tik su permontavimo rinkiniu ir kvapų filtru kaip pasirinktiniais priedais, žr. “Techniniai duomenys”)









Įsiurbiamas oras valomas riebalų filtrais ir papildomai kvapų filtrais. Paskui oras grąžinamas į virtuvę.

daib0984b

Pasirinkite ištraukiamojo oro arba cirkuliuojančio oro režimą

Gartraukį galima naudoti ištraukiamojo ir cirkuliuojančio oro režimuose. Ventilatoriaus galia pritaikoma prie pasirinkto veikimo režimo. Gamykloje nustatytas cirkuliacijos režimas. Norint naudoti ištraukiamojo oro režimą, gartraukį būtina permontuoti.

Permontavimas į ištraukiamojo oro režimą galimas tik išjungus kvapų filtro (-ų) naudojimo valandų skaitiklį.

- Ištraukite gartraukį.
 - Išjunkite ventilatorių mygtuku **2**, o apšvietimą mygtuku .
 - Laikykite nuspaustą gartraukio papildomo veikimo mygtuką ⁵₁₅, kol užsidegs riebalų filtro  ir kvapų filtro  mygtukai.
 - Palieskite kvapų filtro  simbolį.
- Mirksi kvapų filtro simbolis  ir ventilatoriaus galios pakopos rodmuo.

- Palieskite mygtuką **B**.
- Paspauskite kvapų filtro mygtuką ir patvirtinkite veiksmą .

Užgęsta visos kontrolinės lemputės.

Ištraukiamojo oro režimas įjungtas.

Nepatvirtinus veiksmo per 4 minutes, išsaugomas ankstesnis nustatymas.

“Miele@home” įdiegimas

Jums reikės:

- WLAN tinklo,
- “Miele” programėlės,
- “Miele” naudotojo paskyros. Naudotojo paskyrą galite susikurti “Miele” programėlėje.

Jūsų gartraukyje yra integruotas WLAN modulis. Prijunkite gartraukį prie WLAN namų tinklo. Tada galėsite valdyti gartraukį “Miele” programėlėje.

Jeigu jūsų “Miele” kaitlentė taip pat įjungta į namų WLAN tinklą, galite pasinaudoti automatine gartraukio valdymo funkcija – “Con@ctivity”.

Įsitikinkite, ar gartraukio įrengimo vietoje pakankamai stiprus WLAN tinklo signalas.

“Miele” programėlėje arba per WPS galėsite prijungti prietaisą prie savo namų WLAN tinklo.

Pirmasis paleidimas

“Miele@home” pasiekiamumas

Galimybė naudoti “Miele” programėlę priklauso nuo “Miele@home” paslaugos prieinamumo jūsų šalyje.

“Miele@home” paslauga veikia ne visose šalyse.

Daugiau informacijos apie paslaugų pasiekiamumą ieškokite tinklalapyje www.miele.com.

“Miele” programėlė

“Miele” programėlę galima nemokamai atsisiųsti iš “Apple App Store®” arba “Google Play Store™”.



Prisijungimas per taikomąją programą

Galite prisijungti prie tinklo per “Miele” taikomąją programą.

- Tam savo mobiliajame įrenginyje turite įdiegti “Miele” taikomąją programą.

Registracijai jums reikės:

1. Savo WLAN tinklo slaptažodžio
2. Gartraukio slaptažodžio



Gartraukio slaptažodis – tai specifikacijų lentelėje nurodyto prietaiso serijos numerio paskutiniai devyni skaitmenys.

Specifikacijų lentelę rasite ant korpuso, nuėmę kvapų filtro angų dangtelį.







- Pradėkite prietaiso registraciją programėlėje. Vadovaukitės nurodytais registracijos etapais.

Kai pasirodys raginimas aktyvinti gartraukio WLAN, atlikite šiuos veiksmus:

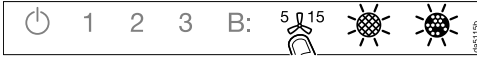
- Palieskite įjungimo / išjungimo mygtuką .

Sumažinamas visų simbolių apšvietimo ryškumas.



- Laikykite nuspaustą gartraukio papildomo veikimo mygtuką , kol užsidega riebalų filtro  ir kvapų filtro  mygtukai.



- Palieskite mygtuką **2**.



2 šviečia nuolat, **3** mirksi.

Jūsų gartraukis per kitas 2 minutes yra paruoštas prijungti.



- Vadovaukitės programėlėje pateiktais nurodymais.

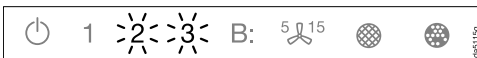

Sėkmingai prisijungus, nuolat švies **2** ir **3**.



- Norėdami išeiti iš jungimo režimo, palieskite gartraukio papildomo veikimo mygtuką .

Gartraukį galima valdyti tik su taikomąja programa.



Prisijungimas per WPS

Jūsų WLAN maršruto parinktuvas turi palaikyti WPS ("WiFi" apsaugota sąranka).

- Palieskite įjungimo / išjungimo mygtuką .

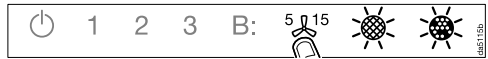
Sumažinamas visų simbolių apšvietimo ryškumas.



- Laikykite nuspaustą gartraukio papildomo veikimo mygtuką , kol užsidega riebalų filtro  ir kvapų filtro  mygtukai.

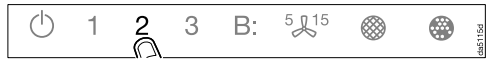

- Palieskite mygtuką **2**.

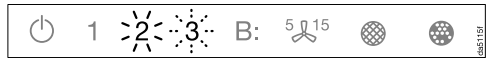

2 šviečia nuolat, **3** mirksi.

WLAN ryšį jūsų gartraukyje ir WPS maršruto parinktuve būtina aktyvinti vienu metu.



- Po kelių sekundžių paspauskite gartraukio mygtuką **B**.

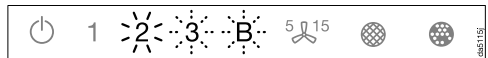

Po trumpo laiko **2** pradės šviesti nuolat ir mirksėti **3** ir **B**.

Per kitas dvi minutes jūsų gartraukis bus paruoštas jungimui.

Pirmasis paleidimas



- Aktyvinkite savo WLAN maršruto parinktuve WPS ryšį.

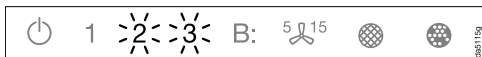

Sėkmingai prisijungus, nuolat švies **2** ir **3**.



- Norėdami išeiti iš jungimo režimo, palieskite gartraukio papildomo veikimo mygtuką ⁵ ₁₅.

Gartraukį galima valdyti tik su taikomąja programa.

Jeigu nepavyko prisijungti, gali būti, kad savo maršruto parinktuve nepakankamai greitai suaktyvinote WPS. Dar kartą atlikite anksčiau aprašytus veiksmus.

Patarimas: Jeigu nepavyksta prisijungti per WPS su WLAN maršruto parinktuvu, bandykite prisijungti per “Miele” programėlę.

WLAN atsisakymas (gamyklinių parametrų gražinimas)

Norėdami sukurti naują WLAN tinklo ryšį, pirmiausia turite išjungti esamą WLAN ryšį.

- Palieskite įjungimo / išjungimo mygtuką

Sumažinamas visų simbolių apšvietimo ryškumas.



- Laikykite nuspaustą gartraukio papildomo veikimo mygtuką ⁵ ₁₅, kol užsidega riebalų filtro ir kvapų filtro mygtukai.

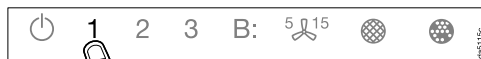

- Palieskite mygtuką **1**.

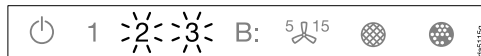

Kai WLAN ryšys yra įjungtas, nuolat šviečia **2** ir **3**.

Per kitas dvi minutes jūsų gartraukis bus paruoštas atskyrimui.

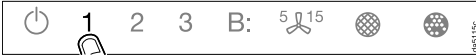

- Palieskite mygtuką **1**.



- 2** šviečia nuolat, **3** mirksi.



- Po kelių sekundžių pradeda mirksėti **2** ir **3**. Ryšys yra nutrauktas.

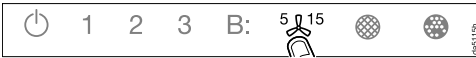

- Norėdami išesti iš gartraukio atjungimo režimo, palieskite papildomo veikimo mygtuką **5** ¹⁵.

WLAN ryšys yra atjungtas. Galima dar kartą užmegzti ryšį.

“Con@ctivity” įdiegimas

“Con@ctivity” padeda užmegzti ryšį tarp “Miele” elektrinės kaitlentės ir “Miele” gartraukio. Ši funkcija užtikrina automatinį gartraukio valdymą, susijusį su “Miele” elektrinės kaitlentės veikimo režimu.

- Įjungus kaitvietę, automatiškai įsijungia apšvietimas, o po tam tikro laiko įsijungia ir gartraukio ventilatorius.
- Maisto ruošimo metu gartraukis automatiškai parenka tinkamą ventilatoriaus galios lygį. Ventilatoriaus veikimo intensyvumas priklauso nuo įjungtų kaitviečių skaičiaus ir naudojamų galios lygių.
- Baigus gaminti, po nurodyto papildomo veikimo laiko automatiškai išsijungia ventilatorius ir kaitvietės apšvietimas.

Daugiau informacijos apie šią funkciją skaitykite skyriuje “Valdymas”.

Pirmasis paleidimas

“Con@ctivity” funkcija per WLAN namų tinklą (“Con@ctivity 3.0”)

Sąlyga:

- WLAN namų tinklas
- WLAN ryšį palaikanti “Miele” kaitlentė

- Gartraukį ir kaitlentę prijunkite prie savo WLAN namų tinklo (žr. “Miele@home” diegimas”).

“Con@ctivity” funkcija aktyvinama automatiškai.

“Con@ctivity” funkcija per tiesioginį WLAN ryšį (“Con@ctivity 3.0”)

Sąlyga:



- WLAN ryšį palaikanti “Miele” kaitlentė

Jeigu neturite savo namų interneto tinklo, galite užmegzti tiesioginį ryšį tarp kaitlentės ir gartraukio.

- Palieskite įjungimo / išjungimo mygtuką .

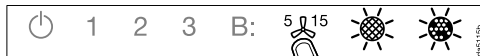
Sumažinamas visų simbolių apšvietimo ryškumas.



- Laikykite nuspaustą gartraukio papildomo veikimo mygtuką , kol užsidega riebalų filtro  ir kvapų filtro  mygtukai.

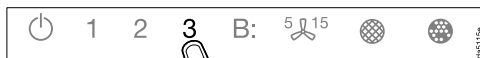

- Palieskite mygtuką **3**.

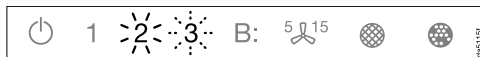

2 šviečia nuolat, **3** mirksi.

Jūsų gartraukis per kitas 2 minutes yra paruoštas prijungti.

- Savo WLAN maršruto parinktuve aktyvinkite WPS ryšį. Daugiau informacijos pateikta kaitlentės naudojimo instrukcijoje.



Sėkmingai prisijungus, nuolat švies **2** ir **3**.



- Norėdami išeiti iš jungimo režimo, palieskite gartraukio papildomo veikimo mygtuką ⁵ ¹⁵.

“Con@ctivity” funkcija įjungta.

Jeigu užmegztas tiesioginis WLAN ryšys, kaitlentės ir gartraukio negalėsite prijungti prie bendrojo namų tinklo. Jeigu vėliau norėsite tai padaryti, pirmiausia išjunkite tiesioginį WLAN ryšį tarp savo kaitlentės ir gartraukio (žr. skyrių “WLAN ryšio išjungimas”).

Pakartotinis prisijungimas

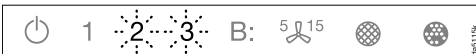

Jeigu nepavyksta prisijungti, mirksi **2** ir **3**, arba procesas nutraukiamas gartraukyje.

- Išjunkite ryšį tarp kaitlentės ir gartraukio (žr. skyrių “WLAN ryšio išjungimas”).
- Bandykite prisijungti dar kartą.

Valdymas (automatinis režimas)

Jeigu “Con@ctivity” funkcija yra įjungta, gartraukis visada veikia automatinio režimu (žr. skyriaus “Pirmasis paleidimas” poskyrį “Con@ctivity” funkcijos diegimas”).

Norėdami valdyti gartraukį rankiniu būdu, vadovaukitės skyriaus “Valdymas (rankinis valdymas)” poskyryje “Maisto ruošimas be “Con@ctivity” funkcijos” pateikta informacija.

Maisto ruošimas su “Con@ctivity” funkcija (automatinis režimas)

- Įjunkite pageidaujama kaitvietės galios pakopą.

Įsijungia gartraukio apšvietimas.

- Ištraukite gartraukį.

Įsijungia 2 ventiliatoriaus galios lygis.

Maisto ruošimo metu gartraukis automatiškai parenka tinkamą ventiliatoriaus galios pakopą.

Svarbi bendra įjungta kaitlentės galia, įjungtų kaitviečių skaičius ir pasirinktų kaitviečių galios pakopos.

- Jeigu pasirinkote aukštesnę kaitlentės galios pakopą arba vienu metu įjungėte kelias kaitvietes, įsijungs ir aukštesnis gartraukio ventiliatoriaus galios lygis.
- Jeigu sumažinsite kaitlentės galios pakopą arba išjungsit visus kaitvietes, automatiškai bus pritaikyta ir ventiliatoriaus galia.

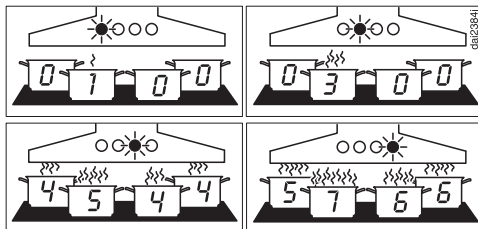

Ventiliatoriaus galios pakopų pavyzdžiai nuo 1 iki 6

Reakcijos laikas

Gartraukis reaguoja uždelsęs. Atsižvelgiama, kad pakeitus kaitlentės galios pakopą nebūtinai padaugės arba sumažės garų.

Kaitlentė informaciją į gartraukį siunčia tam tikrais intervalais, dėl to galimi uždelsimai.

Reakcija įvyksta po keleto sekundžių arba minučių.

Kepimo procesas

- Kaitinate įkaitinti maisto ruošimo indą, pvz., prieš kepindami, nustatykite aukščiausią kaitvietės kaitinimo lygį. Palaukite nuo 10 sek. iki 4 minučių, tada vėl perjunkite žemesnį kaitinimo lygį ("Highlight" kaitvietėje nuo 60 sekundžių iki 5 minučių).

Gartraukis atpažįsta kepimo procesą.

Įsijungia gartraukis, o sumažinus kaitlentės galią, persijungia į 3 galios lygį; šiuo lygiu ventiliatorius veikia apie 5 minutes.

Tada "Con@ctivity" funkcija pritaiko ventiliatoriaus galios lygį.

Galite iš anksto rankiniu būdu pasirinkti kitą ventiliatoriaus galios lygį.

Išjungimas

- Išjunkite visas kaitvietes.

Per artimiausias minutes tolygiai bus mažinami gartraukio ventiliatoriaus galios lygiai, kol gartraukis išsijungs.

Taip iš virtuvės bus pašalinti likę garai ir kvapai.

- Iš "Booster" lygio ventiliatorius iš karto persijungia į 3 galios lygį.
- Jeigu įjungtas 3 ventiliatoriaus galios lygis, maždaug po 1 minutės vėl įsijungs 2 galios lygis.
- Iš 2 galios lygio po 2 minučių ventiliatorius vėl persijungs į 1 lygį.
- Po 2 minučių veikimo 1 lygiu, ventiliatorius išsijungs.
- Dar po 30 sekundžių išsijungs ir kaitviečių apšvietimas.

Gaminimo procesas yra baigtas.

Jeigu garų rinktuvas lieka ištrauktas, kito kaitlentės įjungimo metu gartraukis automatiškai įjungiamas: keletas sekundžių po kaitlentės įjungimo įsijungs ventiliatorius, visų pirma **2** pakopa, tada **1** pakopa. Tolimesnė eksploatacija vykdoma automatiškai.

Valdymas (automatinis režimas)

Išėjimas iš automatinio režimo

Gaminimo metu galite laikinai išjungti automatinį režimą:

- rankiniu būdu pasirinkite kitą ventiliatoriaus galios lygį arba
- išjunkite gartraukį rankiniu būdu, taip pat
- galite įjungti gartraukio papildomo veikimo funkciją . Pasibaigus pasirinktam papildomo veikimo laikui, ventiliatorius išsijungia automatiškai, apšvietimas lieka įjungtas.

Gartraukio funkcijos valdomos rankiniu būdu (žr. skyrių "Rankinis valdymas").

Grižimas į automatinį režimą

Galima grąžinti gartraukį į automatinį režimą:

- rankiniu būdu pasirinkę ventiliatoriaus galios lygį, nenaudokite jo maždaug 5 minutes arba
- rankiniu būdu pasirinktas galios lygis atitinka automatinį, arba
- gartraukio ventiliatorius ir kaitlentė buvo išjungti maž. 30 sek. Kitą kartą įjungus kaitlentę, vėl įjungiamas automatinis režimas.

Maisto ruošimo metu galite valdyti gartraukį rankiniu būdu.

- **Prieš** įjungdami kaitlentę, pirmiausia įjunkite gartraukio ventiliatorių.

Jeigu baigus gaminti, gartraukis ir kaitlentė buvo išjungti maž. 30 sek., kitą kartą įjungus kaitlentę, vėl bus įjungtas automatinis režimas.

Gaminimas be “Con@ctivity” funkcijos (rankinis valdymas)

Tokiu atveju gartraukį reikėtų valdyti rankiniu būdu:

- “Con@ctivity” funkcija neveiks.
- “Con@ctivity” funkciją laikinai išjungėte (žr. skyriaus “Valdymas (rankinis valdymas)” poskyrį “Laikinas automatinio režimo išjungimas”).

Ventiliatoriaus įjungimas

Prieš gamindami įjunkite ventiliatorių. Taip gartraukis iš karto pradės traukti garus.

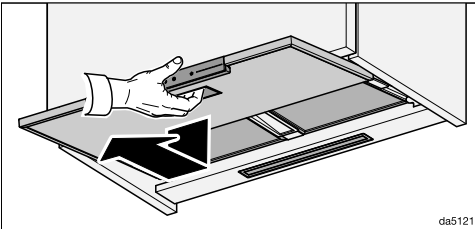

- Ištraukite gartraukį. Kad būtų užtikrintas optimalus ištraukimas ir žemas triukšmo lygis, gartraukį ištraukite iki galo.

Įjungiamas **2** ventiliatoriaus režimas.

Galios pakopos pasirinkimas

Esant negausiems ir gausiesiems garams bei kvapams, galite rinktis nuo **1** iki **3** galios pakopų.

Laikina formuojantis labai stipriems garams ir kvapui, pvz., apkepinant, galite pasirinkti aukščiausią galios pakopą – **B**.

- Lieskite mygtukus nuo **1** iki **B** ir pasirinkite norimą galios pakopą.

Antrojo “Booster” pakopos pasirinkimas

- Pasirinkus “Booster” lygį, užsidega simbolis **B•**. Jeigu norite naudoti dar aukštesnę galios pakopą, dar kartą palieskite mygtuką **B**.

Užsidega simbolis **B•**.

Suaktyvinta antroji “Booster” galios pakopa. Trumpam padidinamas oro debitas.

“Booster” pakopos perjungimas

Jeigu įjungtas elektros energijos valdiklis (iš anksto nustatytas), pirmoji “Booster” pakopa **B•** po 5 minučių automatiškai perjungiamą į **3**.

Antroji “Booster” pakopa **B•** išjungiamą po 2 minučių (net jeigu įjungtas elektros energijos valdiklis).





Valdymas (rankinis režimas)

Papildomo veikimo laiko parinkimas

Baigę ruošti maistą, dar keletą minučių palikite įjungtą ventiliatorių. Taip iš virtuvės oro bus pašalinti likę garai ir kvapai.

Iš gartraukio bus pašalinti visi likučiai, virtuvėje nepasklis blogas kvapas.

Dėl papildomo veikimo funkcijos ventiliatorius po tam tikro laiko išsijungs automatiškai.

- Baigę ruošti maistą, toliau veikiant ventiliatoriui, palieskite papildomo veikimo mygtuką .
- 1 kartą: ventiliatorius išsijungs po 5 minučių (šviečia .
- 2 kartus: ventiliatorius išsijungs po 15 minučių (šviečia .
- Jeigu dar kartą paspausite papildomo veikimo mygtuką,  ventiliatorius liks įjungtas ( užgesa).



Ventiliatoriaus išjungimas

- Jeigu dar kartą paliesite suaktyvintos ventiliatoriaus galios pakopos mygtuką, ventiliatorius išsijungs.
- Ventiliatorius taip pat išsijungia įstūmus gartraukį.

Kaitviečių apšvietimo įjungimas / išjungimas / pritemdymas



- Kaitviečių apšvietimą galite įjungti arba išjungti ištraukdami arba įtraukdami gartraukį.
- Jeigu gartraukis yra išjungtas, mygtuku  galite įjungti arba išjungti kaitviečių apšvietimą.

Įjungiamas didžiausias apšvietimo ryškumas. Šalia apšvietimo mygtuko  šviečia visos 3 juostelės.

- Esant įjungtam apšvietimui, laikykite nuspauštą apšvietimo mygtuką . Ryškumas tolygiai mažės, kol neatleisite mygtuko.
- Jei dar kartą nuspausite apšvietimo mygtuką , apšvietimas ryškės tol, kol neatleisite mygtuko.
- Taip pat galite pasirinkti 3 apšvietimo pakopas palietę juostelę šalia apšvietimo mygtuko .

Apsauginis išjungimas

Kai galios valdiklis išjungtas, ventiliatorius ir kaitviečių apšvietimas automatiškai išjungiami po 12 valandų.

- Norėdami iš naujo įjungti, paspauskite  / išj.  mygtuką.

Visi nustatymai atliekami, kai gartraukis yra išjungtas.

- Ištraukite gartraukį, išjunkite ventiliatorių ir apšvietimą.

Riebalų filtro naudojimo valandų skaitiklio keitimas





Naudojimo valandų skaitiklį galite priderinti prie savo maisto ruošimo įpročių.

Gamykloje nustatytas 30 valandų valymo intervalas.

- Jei daug kebate ir gruzdinate, rinkitės trumpesnį valymo intervalą – kas 20 valandų.
- Jei gaminatė tik kartais, rekomenduojame rinktis trumpesnį valymo intervalą. Tuomet susikaupę riebalai neįsisenės, juos bus lengviau išvalyti.
- Jeigu reguliariai gaminatė be riebalų, pakanka nustatyti 40 arba 50 valandų valymo intervalą.

- Palieskite įjungimo / išjungimo mygtuką .

Sumažinamas visų simbolių apšvietimo ryškumas.

- Laikykite nuspauštą gartraukio papildomo veikimo mygtuką ⁵ ¹⁵, kol užsidega riebalų filtro  ir kvapų filtro  mygtukai.

- Palieskite riebalų filtro  simbolį.

Mirksi riebalų filtro simbolis  ir ventiliatoriaus galios pakopos rodmuo.

Rodmenyse nuo **1** iki **B** rodomas nustatytas laikas:

Rodmuo 1	20 valandų
Rodmuo 2	30 valandų
Rodmuo 3	40 valandų
Rodmuo B	50 valandų

- Lieskite skaičius ir pasirinkite norimą laiką.

- Paspauskite riebalų filtro mygtuką  ir patvirtinkite veiksmą. Nepatvirtinus veiksmo per 4 minutes, išsaugomas ankstesnis nustatymas.

Nustatymų keitimas

Kvapų filtro naudojimo valandų skaitiklio keitimas arba išjungimas

Kvapų filtro reikia naudojant cirkuliuojančio oro režimą.



Naudojimo valandų skaitiklį galite priderinti prie savo maisto ruošimo įpročių.

Ištraukiamojo oro režime jį reikėtų išjungti.

Gamykloje nustatytas 180 valandų keitimo intervalas.

■ Palieskite įjungimo / išjungimo mygtuką .

Sumažinamas visų simbolių apšvietimo ryškumas.

■ Laikykite nuspaustą gartraukio papildomo veikimo mygtuką , kol užsidega riebalų filtro  ir kvapų filtro  mygtukai.

■ Palieskite kvapų filtro  simbolį.

Mirksi kvapų filtro simbolis  ir ventiliatoriaus galios pakopos rodmuo.

Rodmenyse nuo **1** iki **B** rodomas nustatytas laikas:

Rodmuo **1**..... 120 valandų

Rodmuo **2**..... 180 valandų

Rodmuo **3**..... 240 valandų

Indikatorius **B** išjungtas

■ Lieskite skaičius ir pasirinkite norimą laiką.

■ Paspauskite kvapų filtro mygtuką ir patvirtinkite veiksmą . Napatvirtinusi veiksmo per 4 minutes, išsaugomas ankstesnis nustatymas.

Elektros energijos valdiklio išjungimas



Turėkite omenyje, kad dėl to gali padidėti energijos sąnaudos.

Elektros energijos valdiklio išjungimas ir įjungimas

■ Palieskite įjungimo / išjungimo mygtuką .

Sumažinamas visų simbolių apšvietimo ryškumas.

■ Laikykite nuspaustą papildomo veikimo mygtuką .

Po kelių sekundžių užsidega riebalų filtro  ir kvapų filtro  simboliai, dar po 5 sekundžių užsidega **1** ventiliatoriaus galios pakopos rodmuo.

Garų rinktuvas ištraukiamas.

■ Tada vieną po kito palieskite:

- apšvietimo mygtuką ,

- mygtuką **1**, tada vėl

- apšvietimo mygtuką .

Jeigu įjungtas elektros energijos valdiklis, nuolat šviečia **1** ir **B** indikatoriai.

Jeigu elektros energijos valdiklis yra išjungtas, mirksi **1** ir **B** indikatoriai.

■ Norėdami išjungti elektros energijos valdiklį, paspauskite mygtuką **1**.

Mirksi **1** ir **B** indikatoriai.

■ Norėdami suaktyvinti, palieskite mygtuką **B**.

1 ir **B** indikatoriai šviečia nuolat.

■ Patvirtinkite veiksmą papildomo veikimo mygtuku .

Visos lemputės užgesa.

Jeigu procesas nepatvirtinamas per 4 minutes, išsaugomas ankstesnis nustatymas.





Jutiklinių mygtukų garso signalas

Pasirinkus funkciją jutikliniu mygtuku, pasigirsta trumpas patvirtinimo signalas.

Signalų garsą galima išjungti.

- Palieskite įjungimo / išjungimo mygtuką .

Sumažinamas visų simbolių apšvietimo ryškumas.

- Laikykite nuspaustą gartraukio papildomo veikimo mygtuką ⁵ ¹⁵, kol užsidega riebalų filtro  ir kvapų filtro  mygtukai.
- Palieskite mygtuką **B**.

Signalų garsas išjungtas.

- Jeigu ir vėl norite įjungti signalų garsą, atlikite tuos pačius veiksmus.

Jeigu gartraukis buvo atjungtas nuo maitinimo tinklo arba jeigu buvo sutrikęs elektros tiekimas, garso signalai įjungiami, neatsižvelgiant į paskutinį naudotą nustatymą.

Energijos taupymo patarimai

Šis gartraukis veikia efektyviai ir taupo energiją. Toliau išvardytos priemonės padės naudotis taupiai:

- Gamindami maistą pasirinkite tinkamą virtuvės apšvietimu. Jei gartraukiui dirbant bus nepakankama oro kaita, jis dirbs neefektyviai, padidės triukšmo lygis.
- Gamindami rinkitės kaip įmanoma žemesnį kaitinimo lygį. Mažiau garų reiškia žemesnį gartraukio galingumo lygį, o kartu ir mažesnes energijos sąnaudas.
- Reguliariai valykite arba keiskite filtrus. Dėl nešvarių filtrų sumažėja gartraukio efektyvumas, padidinamas gaisro pavojus ir higienos rizika.
- Pasinaudokite “Con@ctivity” funkcija. Gartraukis automatiškai įsijungs ir išsijungs. Bet kuriuo maisto ruošimo atveju gartraukis parinks optimalų galios lygį ir užtikrins mažas energijos sąnaudas.
- Jeigu reguliuojate gartraukį rankiniu būdu, atkreipkite dėmesį į:
 - Patikrinkite pasirinktą gartraukio galios lygį. Paprastai pakanka ir žemesnio. “Booster” galios lygį naudokite tik jeigu būtina.
 - Intensyviai garuojant, laiku pasirinkite aukštą galios lygį. Tai gerokai veiksmingiau, negu bandyti surinkti virtuvėje tyrančius kvapus ilgai laikant įjungtą gartraukį.
 - Baigę gaminti, nepamirškite išjungti gartraukio.
Jei, baigę gaminti, norite išvalyti virtuvės orą nuo tyrančių kvapų ir garų, naudokite gartraukio papildomo veikimo funkciją. Ventilatorius išsijungs savaime, pasibaigus papildomam laikui.

 Prieš vykdydami remonto ir priežiūros darbus, atjunkite gartraukį nuo maitinimo tinklo (žr. skyrių “Saugos nurodymai ir įspėjimai”).

Korpusas

Bendrieji nurodymai

 Paviršiai ir valdikliai yra jautrūs įbrėžimams ir įpjovimams. Todėl atsižvelkite į šiuos valymo nurodymus.

- Visus paviršius ir valdiklius valykite tik šluoste, naudodami šiltą vandenį ir ploviklį.
- Paskui paviršius nusausinkite minkšta šluoste.

Nenaudokite

- valiklių, kuriuose yra sodos, rūgščių, chloridų ar tirpiklių,
- abrazyvinių valiklių, kaip antai šveitimo miltelių, šveitimo pastos, taip pat braižančių kempinių, pvz., skirtų puodams šveisti, ar panaudotų kempinių, ant kurių dar yra šveitiklių likučių.

Bendrosios nerūdijančiojo plieno paviršių valymo nuorodos

Valydami nerūdijančiojo plieno paviršius, naudokite specialiai nerūdijančiam plienui pritaikytus valiklius be šveitimo grūdelių.

Apsaugai nuo greito užsiteršimo rekomenduojama naudoti nerūdijančiojo plieno valymo priemonę (galima įsigyti “Miele” garantinio aptarnavimo skyriuje).

Specialieji stiklinių paviršių valymo nurodymai

- Stiklinius paviršius galima valyti ir įprastais stiklo valikliais.

Valymas ir priežiūra

Riebalų filtras

⚠ Pavojus sukelti gaisrą!
Prisotintas riebalų filtras gali užsidegti.
Reguliariai valykite riebalų filtras.

Daugkartinio naudojimo prietaiso metaliniai riebalų filtrai surenka kietąsias virtuvės garų daleles (riebalus, dulkes ir kt.) ir taip neleidžia gartraukiui užsiteršti.

Riebalų filtras būtina reguliariai valyti.

Stipriai užsiteršus riebalų filtrui, pablogėja ištraukimas, oras virtuvėje, užsiteršia gartraukis.

Valymo intervalas

Susikaupę riebalai ilgai sukietėja, todėl juos sunkiau išvalyti. Rekomenduojama valyti riebalų filtrą kas 3–4 savaites.

Užsidegus riebalų filtro simboliui , veikimo valandų skaitiklis primena apie reguliary riebalų filtro valymą.

Riebalų filtro išėmimas

⚠ Išimant, filtras gali nukristi. Galite pažeisti filtrą ir kaitvietę. Riebalų filtrą tvirtai laikykite rankoje.

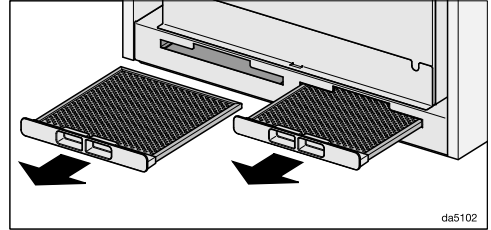

- Ištraukite riebalų filtras iš angų korpuso priekinėje pusėje.

Riebalų filtrų valymas rankiniu būdu

- Riebalų filtras valykite indų plovimo šepčiu šiltame vandenyje, įpylę nestipraus indų ploviklio. Naudokite nekoncentruotas rankų plovimo priemones.

Netinkamos valymo priemonės

Reguliariai naudojant netinkamas valymo priemones galima pažeisti filtro paviršių.

Negalima naudoti šių valymo priemonių:

- kalkes šalinančių valiklių,
- šveitimo miltelių arba šveitimo pastos,
- agresyvių daugiafunkčių valiklių ir riebalus šalinančių purškalių,
- orkaičių purškalių.

Riebalų filtrų plovimas indaplovėje

- Riebalų filtrus plaukite apatiniame krepšyje, statykite vertikaliai arba įstrižai. Įsitikinkite, kad purškimo strėlė gali laisvai sukis.
- Naudokite įprastas indų plovimo priemones.
- Pasirinkite 50–65 °C plovimo temperatūros programą.

Riebalų filtrus plaunant indaplovėje, ilgai gali pasikeisti filtro vidinio paviršiaus spalva (priklauso nuo naudojamo ploviklio). Tai neturi įtakos riebalų filtrų funkcijoms.

Po valymo

- Išplautus riebalų filtrus padėkite džiūti ant sugeriamojo paviršiaus.
- Išėmus riebalų filtrus, taip pat galima nuvalyti susikaupusius riebalus nuo pasiekiamų korpuso dalių. Taip apsaugosite nuo gaisro pavojaus.
- Vėl įdėkite riebalų filtrą.

Riebalų filtro naudojimo valandų skaitiklio atsukimas

Išvalę filtrą, atsukite atgal naudojimo valandų skaitiklį.

- Įjunkite ventiliatorių ir apie 3 sekundes laikykite nuspaustą riebalų filtro mygtuką , kol liks mirksėti tik 1 indikatorius.

Riebalų filtro simbolis  užgęsta.

Riebalų filtro keitimas

Reguliariai naudojami ir valomi riebalų filurai gali susidėvėti.

Jeigu pastebėjote filtro pakitimus, pakeiskite jį nauju.

Kvapų filtrų galite užsisakyti “Miele” klientų aptarnavimo skyriuje (žr. šios naudojimo instrukcijos pabaigą) arba iš specializuoto “Miele” pardavėjo.

Valymas ir priežiūra

Kvapų filtras

Cirkuliuojančio oro režime kartu su riebalų filtrais būtina naudoti du kvapų filtras. Jie sugeria virtuvės kvapus.

Kvapų filtrą galite užsisakyti “Miele” interneto parduotuvėje, “Miele” klientų aptarnavimo skyriuje (žr. šios naudojimo instrukcijos pabaigą) arba iš specializuoto “Miele” parduotuvės.

Prietaiso modelis nurodytas skyriuje “Techniniai duomenys”.

Kvapų filtro įdėjimas / keitimas

Virš riebalų filtrų yra angos, į kurias įstomi kvapų filtras.

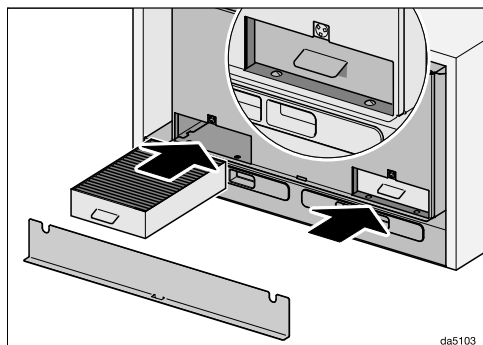

- Nuimkite dangtelį. Jį laiko magnetai.
- Išimkite iš pakuotės kvapų filtras.
- Kvapų filtras iki galo įstatykite į angas.
- Vėl uždėkite dangtelį.

Keitimo intervalas

Keiskite kvapų filtrą, kai tinkamai nebus neutralizuojami kvapai, vėliausiai kas pusę metų.

Užsidegus kvapų filtro simboliui , veikimo valandų skaitiklis primins apie filtro keitimą.

Kvapų filtro naudojimo valandų skaitiklio atsukimas

Pakeitę skaitiklį, nustatykite jį į pradinę padėtį.

- Įjunkite ventiliatorių ir apie 3 sekundes lieskite riebalų filtro mygtuką , kol liks mirksėti tik 1 indikatorius.

Kvapų filtro simbolis  užgęsta.

Kvapų filtro utilizavimas

- Panaudotą kvapų filtrą galite išmesti kartu su buitėmis atliekomis.

Atnaujinamas kvapų filtras

Šiam gartraukiui galima įsigyti atnaujinamą kvapų filtrą. Atnaujinus orkaitėje, šiuos filtras galima naudoti keletą kartų.

Vadovaukitės pridėta naudojimo instrukcija.

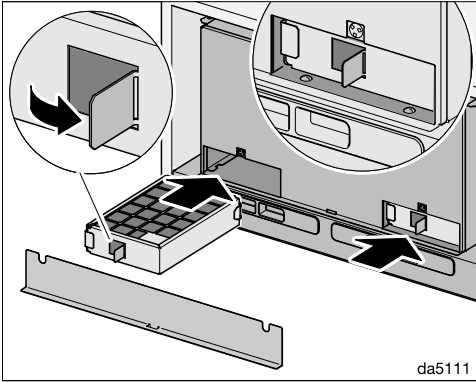

- Pasinaudokite, pvz., atsuktuvu, ir atlenkite liežuvėlį. Suėmus už liežuvėlio galima ištraukti ir išimti kvapų filtrą.
- Kvapų filtras iki galo įstatykite į angą.
- Vėl uždėkite dangtelį.

Garantinio aptarnavimo skyrius

Sutrikus prietaiso veikimui, susisiekite

Jeigu sutrikimų nepavyksta pašalinti savarankiškai, informuokite jums prietaisą pardavusį pardavėją arba kreipkitės į "Miele" garantinio aptarnavimo skyrių.

Su "Miele" garantinio aptarnavimo skyriumi galima susisiekti adresu www.miele.lt/service.

"Miele" garantinio aptarnavimo skyriaus kontaktinė informacija nurodyta šios naudojimo instrukcijos pabaigoje.

Garantinio aptarnavimo skyriui turėsite nurodyti modelio pavadinimą ir gamyklinį numerį (Gam. / SN / Nr.). Visi šie duomenys nurodyti specifikacijų lentelėje.

Specifikacijų lentelės padėtis

Specifikacijų lentelę rasite ant korpuso, nuėmę kvapų filtro angų dangtelį.

Garantija

Garantinis laikotarpis yra 2 metai.

Daugiau informacijos nurodyta pridėtoje garantinio aptarnavimo sąlygose.

Prieš montuodami

 Prieš montuodami susipažinkite su šiame skyriuje ir su skyriuje "Saugos nurodymai ir įspėjimai" pateikta informacija.

Montavimo rekomendacijos

- Kad būtų kuo geriau surenkami maiso ruošimo metu susidarę garai, gartraukį būtina įrengti viduryje, tiesiai virš kaitviečių, bet ne šone.
- Jei įmanoma, kaitvietė turėtų būti siauresnė nei gartraukis arba bent jau tokio pat dydžio. Didžiausias turėtų būti tokio pačio pločio kaip ir kaitvietė.
- Montavimo vieta turi būti prieinama be jokių trukdžių. Net ir neplanuotu techninės priežiūros atveju gartraukis turi būti prieinamas ir išmontuojamas. Atkreipkite į tai dėmesį, pavyzdžiui, netoli gartraukio statydami spintas, lentynas, lubas arba dekoracinius elementus.

Montavimo medžiagos

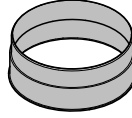

08565780

1 oro išmetimo atvamzdis
montuojamas oro ištraukimo linijoje
Ø 150 mm.

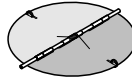

08272520

1 atgalinio slėgio sklendė
montuojama variklio bloko oro išmetimo atvamzdyje (nenaudojama cirkuliuojančio oro režime). Atsižvelgiant į modelį, kai kurie prietaisai pristatomi su atgalinio slėgio sklende.

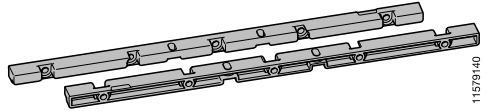

11579140

2 pakabinimo įtaisai
montuoti spintoje

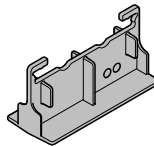

11858020

1 gręžimo šablonas

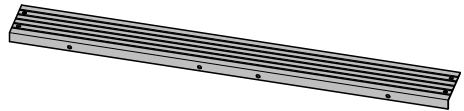

11597850

1 nuotolinė juostelė
uždengti tarpui tarp galinės prietaiso plokštės ir sienos

Įrengimas



6 varžtai 4 x 15 mm



4 varžtai M4 x 16 mm

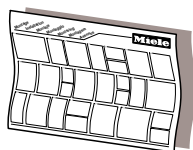

Montavimo planas

plane aprašyti atskiri montavimo darbų etapai

Montavimo medžiagos cirkuliuojančio oro režimui

Cirkuliuojančiojo oro režimui Jums bus reikalingi šie papildomi priedai.

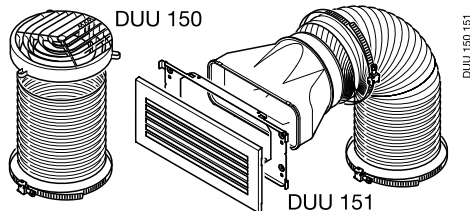

DUU 15x montavimo rinkinys

Nukreipimo atvamzdis, žarna ir žarnos apkabos (DUU 150, naudojami spintos viršutinėje dalyje arba DUU 151 spintos šonuose arba spintos priekyje).

Kitos montavimo medžiagos

(Papildomi priedai)

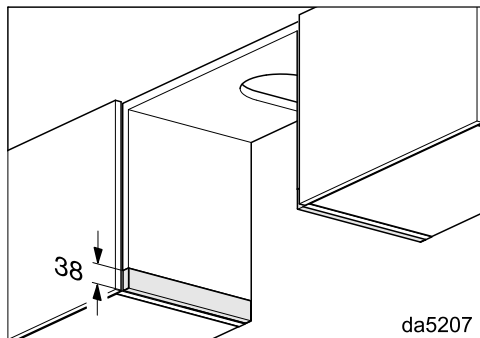

Išlyginamosios juostelės DASL 38

Jums reikės išlyginamųjų juostelių, jei-gu ketinate šiuo gartraukiu pakeisti serijos DA 35xx arba DA 36xx prietaisą ir tam norite naudoti jau esamą spintą. Išlyginamosiomis juostelėmis galite pritaikyti spintos šonų aukštį.

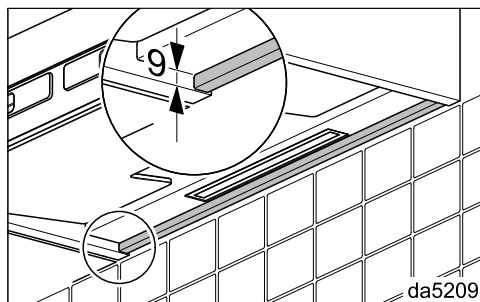

Išlygiuojamasis skydelis DASB 60, DASB 90

Išlygiuojamuoju skydeliu galima išlyginti aukštį, pvz., iki plytelių, gartraukio užpakalinėje dalyje. Išlygiuojamąjį skydelį galima montuoti ir su nuotoline juostele.

Prietaiso matmenys

1 pavyzdys: DAS 8630 600 mm pločio spintoje.

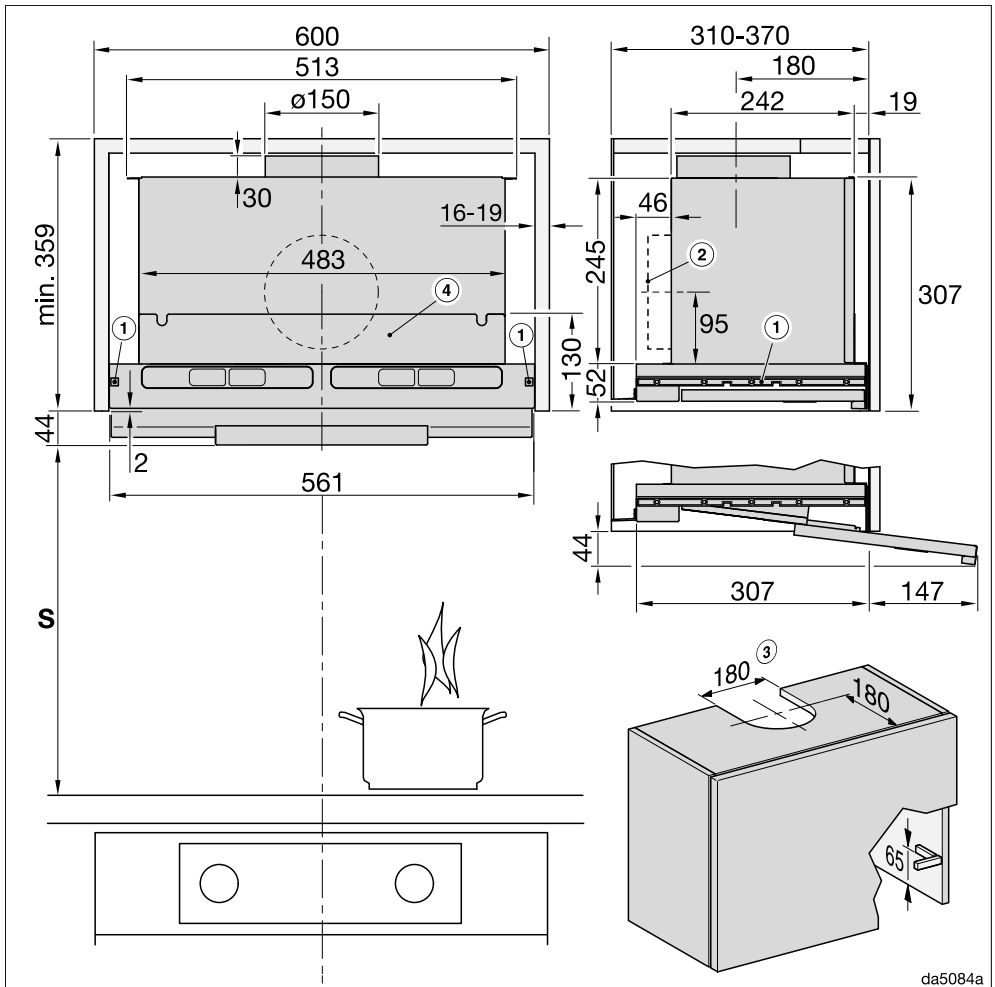

da5084a

Parodytas brėžinys neatitinka mastelio

Įrengimas

2 pavyzdys: DAS 8930 900 mm pločio spintoje.

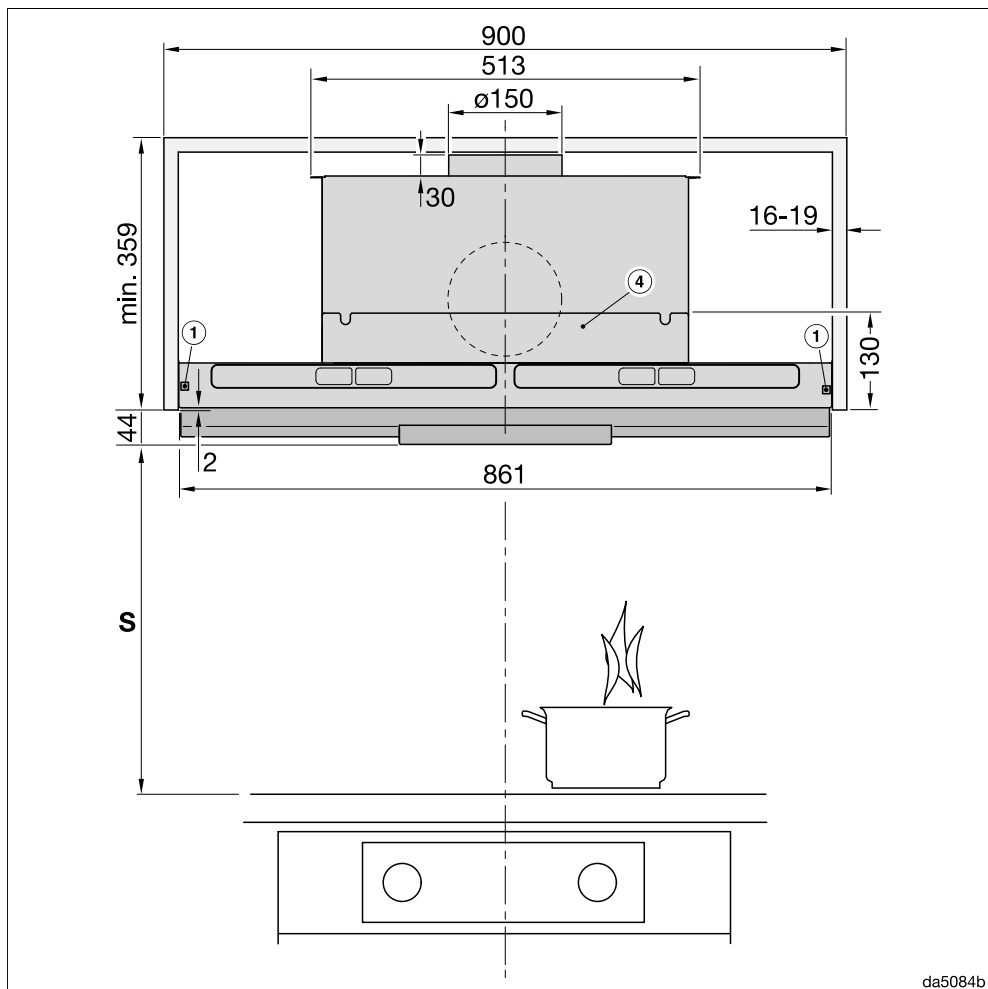

Parodytas brėžinys neatitinka mastelio

Šoninis vaizdas parodytas 1 pavyzdyje

Pavyzdžių 1 iki 2 išnašos:

- ① Pakabinimo įtaisai skirti naudoti spintose, kurių sienų storis nuo 16 iki 19 mm.
- ② Ištraukiamojo oro jungtis pasirinktinai gali būti įrengta ir gale.
- ③ Išpjova ištraukiamojo oro režime arba cirkuliuojančio oro režime su permontavimo rinkiniu DUU 150

- ④ Baigę montuoti, sieninį mazgą galite atskirti pertvara. Riebalų ir, jeigu naudojate cirkuliacijos režimą, kvapų filtro laikikliai turi likti lengvai pasiekiami.

Atstumas tarp kaitvietės ir gartraukio (S)

Rinkdamiesi atstumą tarp viryklės ir apatinės gartraukio briaunos, laikykitės viryklės gamintojo nurodymų.

Jeigu nenurodyti didesni atstumai, būtina laikytis mažiausio saugaus atstumo.

Taip pat atsižvelkite į kitus nurodymus, pateikiamus skyriuje "Saugos nurodymai ir įspėjimai".

Viryklė	Mažiausias S atstumas
Elektrinė kaitvietė	450 mm
Elektrinis keptuvas, gruzdintuvė (elektrinė)	650 mm
Daugiavietė dujinė kaitvietė ≤ 12,6 kW bendroji galia, nei vienas degiklių > 4,5 kW	650 mm
Daugiavietė dujinė kaitvietė > 12,6 kW ir ≤ 21,6 kW bendroji galia, nei vienas degiklių > 4,8 kW	760 mm
Daugiavietė dujinė kaitvietė > 21,6 kW bendroji galia, arba vienas iš degiklių > 4,8 kW	negalima
Vienvietė dujinė kaitvietė ≤ 6 kW galia	650 mm
Vienvietė dujinė kaitvietė > 6 kW ir ≤ 8,1 kW galia	760 mm
Vienvietė dujinė kaitvietė > 8,1 kW galia	negalima

Įrengimas

Gartraukio nustatymas

Įtrauktą gartraukį laiko magnetai. Galima nustatyti magneto laikomąją galią. Nustatykite magnetą, kad gartraukis būtų patikimai laikomas kairėje ir dešinėje, bet jį būtų lengva nuleisti.

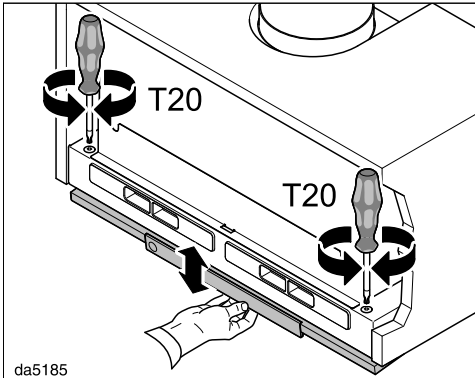

- Išlygiuokite abi puses. **Palaipsniui** pasukite pusę apsisukimo ir patikrinkite nustatymą nuleisdami ir pakeldami gartraukį.
- Reguliavimo varžtus sukite į dešinę: laikymo galia didės.
- Reguliavimo varžtus sukite į kairę: laikymo galia mažėja.

Ištraukiamojo oro linija

⚠ Kai vienu metu naudojamas gartraukis ir ugnivietė, kuriai reikalingas patalpos oras, gali kilti apsinuodijimo pavojus!

Taip pat būtina atsižvelkite į kitus nurodymus, pateikiamus skyriuje “Saugos nurodymai ir įspėjimai”.

Jeigu kiltų abejonių, nepavojingą naudojimą privalo patvirtinti atsakingas apskrities kaminkrėtys.

Oro ištraukimo linijai naudokite tik lygius, iš nedegių medžiagų pagamintus vamzdžius arba lanksčius ventiliacinius ortakius.

Kad būtų pasiektas didžiausias galimas oro debitas ir mažas srauto keliamas triukšmas, būtina atsižvelgti į šiuos dalykus:

- Oro ištraukimo linijos skerspjuvis negali būti mažesnis už atvamzdžio skerspjuvį (žr. skyrių “Prietaiso matmenys”). Tai ypač svarbu, jeigu naudojami plokštieji kanalai.
- Oro ištraukimo linija turi būti kiek įmanoma trumpesnė ir tiesesnė.
- Naudokite tik didelio spindulio alkūnes.
- Oro ištraukimo linija negali būti sulenkta arba suspausta.
- Visos jungtys turi būti tvirtos ir sandarios.
- Jeigu oro ištraukimo linija yra su sklende, kiekvieną kartą įjungę gartraukį turėsite atidaryti sklendę.

Bet koks oro srauto apribojimas su-
mažina oro debitą ir padidina triukš-
mą.

Oro ištraukimo linija

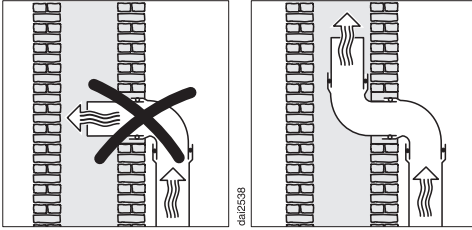

Jeigu oras ištraukiamas per oro ištrauki-
mo liniją, įleidimo atvamzdį būtina nu-
kreipti srauto kryptimi.

Jeigu tą pačią oro ištraukimo liniją nau-
doja keli vėdinimo įrenginiai, oro ištrau-
kimo linijos skerspjūvis turi būti atitinka-
mo dydžio.

Atgalinė sklendė

- Oro ištraukimo sistemoje naudokite
atgalinę sklendę.

Atgalinė sklendė apsaugo, kad tarp pa-
talpos ir lauko nevyktų jokia oro cirkulia-
cija, kai gartraukis yra išjungtas.

Jeigu ištrauktas oras yra išleidžiamas į
lauką, rekomenduojama įrengti “Miele”
sieninę dėžutę arba stogo įvadą (papil-
domas priedas). Jie yra su integruota
atgaline sklende.

Tuo atveju, jeigu Jūsų ištraukiamojo oro
sistemoje nėra įrengtos atgalinės sklen-
dės, sklendė pristatoma kartu su prie-
tais.

Atgalinė sklendė montuojama ventiliato-
riaus oro išmetimo atvamzdyje.

Kondensatas

Jeigu oro ištraukimo linija montuojama,
pvz., per nešildomas patalpas arba pa-
lėpę, dėl temperatūrų skirtumo linijoje
gali pradėti kauptis kondensatas. Kad
išvengtumėte temperatūrų skirtumų, oro
ištraukimo liniją apšiltinkite.

Jeigu oro ištraukimo linija tiesiama verti-
kaliai, būtina palikti min. 1 cm nuolydį.
Dėl nuolydžio kondensatas negalės te-
kėti į gartraukį.

Įrengimas

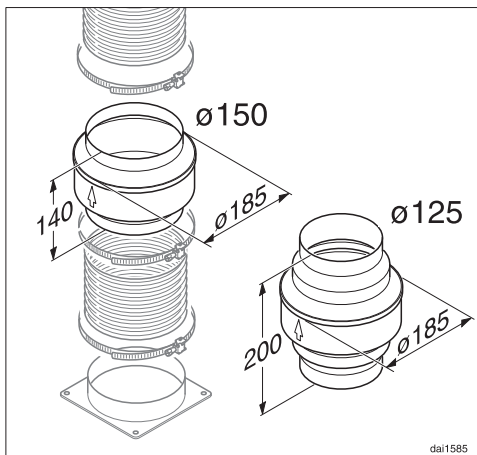

Kartu su oro ištraukimo linijos apšiltinimu rekomenduojame įrengti kondensato užtvartą, kurioje kondensatas būtų surinkamas ir išgarinamas.

Oro ištraukimo linijos 125 mm arba 150 mm kondensato užtvartą galima įsigyti kaip papildomą priedą.

Kondensato užtvarta turi būti montuojama vertikaliai ir kuo arčiau virš gartraukio oro išmetimo atvamzdžio. Rodyklė ant korpuso nurodo oro ištraukimo kryptį.

“Miele” neatsako už veikimo sutrikimus arba žalą, atsiradusią dėl netinkamai įrengtos oro ištraukimo linijos.

Garso slopintuvas

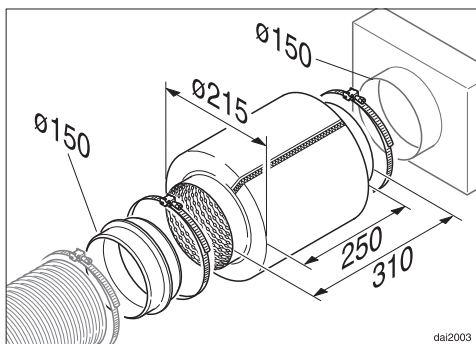

Papildomam garso slopinimui oro ištraukimo linijoje galima įmontuoti garso slopintuvą (papildomas priedas).

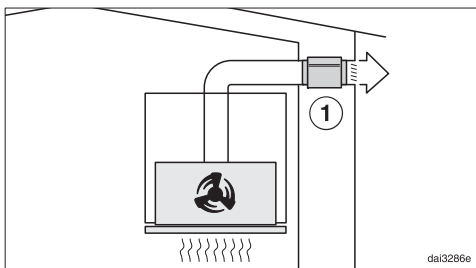

Ištraukiamojo oro režime garso slopintuvas ne tik sumažina ventiliatoriaus į išorę skleidžiamą garsą, bet ir iš lauko per oro ištraukimo liniją į virtuvę patenkančius garsus (pvz., gatvės triukšmą). Garso slopintuvas turi būti montuojamas kuo arčiau oro išleidimo angos ①.

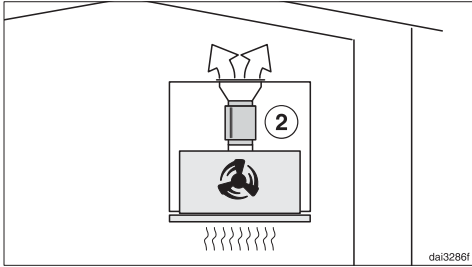

Cirkuliuojančio oro režime garso slopin-tuvus montuojamas tarp oro išleidimo atvamzdžio ir oro išleidimo grotelių ②. Patikrinkite montavimo patalpą.

Jungtis prie elektros tinklo

Gartraukis standartiškai “paruoštas jungti” prie maitinimo lizdo su žemini-mu.

Jeigu kištukinis lizdas sunkiai priei-namas arba numatyta naudoti fiksuotąją jungtį, svarbu užtikrinti, kad kiekvienas elektros instaliacijos polius turėtų skiria-mąjį įtaisą.

 Gaisro pavojus dėl perkaitimo.

Gartraukį prijungus prie sudėtinių kištukinių lizdų ir ilgintuvų, gali būti viršyta kabelio apkrova.

Kad išvengtumėte galimų pavojų, ne-naudokite ilgintuvų arba sudėtinių kištukinių lizdų.

Elektros instaliacija turi būti įrengta pa-gal VDE 0100.

Gartraukiui jungti prie namų elektros instaliacijos tinklo, saugumo sumeti-mais rekomenduojame naudoti  tipo liekamosios srovės apsauginį išjungiklį (RCD).

Pažeistas maitinimo laidas gali būti kei-čiamas tik to paties tipo specialiu maiti-nimo laidu (galima įsigyti “Miele” garan-tinės priežiūros skyriuje). Saugumo su-metimais keitimą gali atlikti tik kvalifi-kuotas specialistas arba “Miele” garan-tinės priežiūros skyriaus darbuotojas.

Daugiau informacijos apie nominalią ir imamąją galią ir atitinkamus saugiklius ieškokite naudojimo instrukcijoje arba specifikacijų lentelėje. Šiuos duomenis palyginkite su elektros jungties duome-nimis pastatymo vietoje.

Kilus abejonų, pasikonsultuokite su elektriку.

Galimas epizodinis arba nepertraukia-mas eksploatavimas naudojant autono-minę arba tinklo sinchroninę elektros tiekimo sistemą (pavyzdžiui, autonomi-niais elektros tinklais, rezervinėmis sis-temomis). Eksploatavimo sąlyga – e-lektros tiekimo sistema turi atitikti EN 50160 arba panašių standartų nu-statytašias vertes. Namų elektros insta-liacijos sistemoje ir šiame “Miele” pro-dukte numatyty saugos priemonių funk-cijos ir veikimo principas turi būti užti-krinami veikiant autonominiu ir ne tinklo sinchroniniu režimu arba pakeisti lygia-vertėmis įrengimo priemonėmis. Kaip, pavyzdžiui, aprašyta naujausiose VDE-AR-E 2510-2 taikymo taisyklėse.

Techniniai duomenys

Ventiliatoriaus variklis	230 W
Kaitviečių apšvietimas	3 W
Bendra prijungta apkrova	233 W
Tinklo įtampa, dažnis	AC 230 V, 50 Hz
Saugiklis	10 A
Jungimo į tinklą linijos ilgis	1,5 m
Svoris	
DAS 8630	13 kg
DAS 8930	17 kg

WLAN modulis

Dažnio juosta	2,400–2,4835 GHz
Maksimali perdavimo galia	< 100 mW

Papildomai įsigyjami priedai cirkuliuojančio oro režimui

Cirkuliuojančio oro režimui reikalingas papildomai įsigyjamas montavimo rinkinys DUU 150 arba DUU 151 ir kvapų filtras DKF 31-P arba DFK 31-R (atnaujinamas). Pakuotėse yra 2 kvapų filtrai.

Atitikties deklaracija

Šiuo dokumentu “Miele” patvirtina, kad gartraukis atitinka 2014/53/ES direktyvą.

Visą ES atitikties deklaracijos tekstą galima rasti interneto svetainėse:

- www.miele.lt – produktai atsisiųsti.
- www.miele.lt/namu-ukis/informacija-385.htm – paslaugos, rodyti daugiau informacijos, naudojimo instrukcijos; būtina nurodyti produkto pavadinimą arba gamyklinį numerį.

Nuoroda lyginamiesiems bandymams

Energijos efektyvumas turi būti nustatytas ištraukiamojo oro režime. Gamykloje nustatytas cirkuliacijos režimas. Išjungus kvapų filtro (-ų) naudojimo valandų skaitiklį, gartraukio režimas pasikeis į ištraukiamą.

Buitinių gartraukių duomenų lapas

pagal nurodytus potvarkius (ES) Nr. 65/2014 ir (ES) Nr. 66/2014

MIELE	
Tiekiamo modelio identifikavimo ženklas	DAS 8630
Metinis suvartojamas energijos kiekis (AEC_{hood})	27,2 kWh per metus
Energijos vartojimo efektyvumo klasė	A+
Energijos vartojimo efektyvumo indeksas (EEI_{hood})	38,4
Srauto dinaminis efektyvumas (FDE_{hood})	36,6
Srauto dinaminio efektyvumo klasė	
Nuo A (didžiausias efektyvumas) iki G (mažiausias efektyvumas)	A
Apšvietimo efektyvumas (LE_{hood})	100,0 lx/W
Apšvietimo efektyvumo klasė	
Nuo A (didžiausias efektyvumas) iki G (mažiausias efektyvumas)	A
Riebalų filtravimo našumas	88,0%
Riebalų filtravimo našumo klasė	
Nuo A (didžiausias efektyvumas) iki G (mažiausias efektyvumas)	B
Išmatuotasis optimalaus našumo taško oro srautas	355,4 m ³ /h
Oro srautas (mažiausias greitis)	185 m ³ /h
Oro srautas (didžiausias greitis)	381 m ³ /h
Oro srautas (intensyvioji arba spartinančioji veikseną)	811 m ³ /h
Oro srautas (Q_{max})	811 m ³ /h
Išmatuotasis optimalaus našumo taško oro slėgis	363 Pa
A įvertintas akustinio triukšmo lygis (mažiausias greitis)	37 dB
A įvertintas akustinio triukšmo lygis (didžiausias greitis)	52 dB
A įvertintas akustinio triukšmo lygis (intensyvioji arba sparčioji veikseną)	71 dB
Išmatuotoji optimalaus našumo taško vartojamoji elektrinė galia	98,0 W
Vartojamoji galia išjungties režimu (P_o)	W
Vartojamoji galia budėjimo režimu (P_s)	0,35 W
Vardinė apšvietimo sistemos galia	3,0 W
Apšvietimo sistemos užtikrinama vidutinė virimo paviršiaus apšvietė	300 lx
Laiko didėjimo daugiklis	0,7

Techniniai duomenys

Buitinių gartraukių duomenų lapas

pagal nurodytus potvarkius (ES) Nr. 65/2014 ir (ES) Nr. 66/2014

MIELE	
Tiekiamo modelio identifikavimo ženklas	DAS 8930
Metinis suvartojamas energijos kiekis (AEC_{hood})	25,2 kWh per metus
Energijos vartojimo efektyvumo klasė	A++
Energijos vartojimo efektyvumo indeksas (EEI_{hood})	33,8
Srauto dinaminis efektyvumas (FDE_{hood})	38,7
Srauto dinaminio efektyvumo klasė	
Nuo A (didžiausias efektyvumas) iki G (mažiausias efektyvumas)	A
Apšvietimo efektyvumas (LE_{hood})	90,0 lx/W
Apšvietimo efektyvumo klasė	
Nuo A (didžiausias efektyvumas) iki G (mažiausias efektyvumas)	A
Riebalų filtravimo našumas	85,1 %
Riebalų filtravimo našumo klasė	
Nuo A (didžiausias efektyvumas) iki G (mažiausias efektyvumas)	B
Išmatuotasis optimalaus našumo taško oro srautas	387,7 m ³ /h
Oro srautas (mažiausias greitis)	194 m ³ /h
Oro srautas (didžiausias greitis)	402 m ³ /h
Oro srautas (intensyvioji arba spartinančioji veikseną)	885 m ³ /h
Oro srautas (Q_{max})	885 m ³ /h
Išmatuotasis optimalaus našumo taško oro slėgis	377 Pa
A įvertintas akustinio triukšmo lygis (mažiausias greitis)	35 dB
A įvertintas akustinio triukšmo lygis (didžiausias greitis)	51 dB
A įvertintas akustinio triukšmo lygis (intensyvioji arba sparčioji veikseną)	70 dB
Išmatuotoji optimalaus našumo taško vartojamoji elektrinė galia	104,9 W
Vartojamoji galia išjungties režimu (P_o)	W
Vartojamoji galia budėjimo režimu (P_s)	0,35 W
Vardinė apšvietimo sistemos galia	3,0 W
Apšvietimo sistemos užtikrinama vidutinė virimo paviršiaus apšvietė	285 lx
Laiko didėjimo daugiklis	0,6

“Miele” Lietuva pirkėjui suteikia – papildomai prie pardavėjo pagal įstatymus suteikiamos garantijos ir jos neapribojant – teisę į garantiją naujiems prietaisams pagal toliau pateiktus garantinius įsipareigojimus:

I Garantijos trukmė ir pradžia

1. Garantija suteikiama šiam laikotarpiui:
 - a) 24 mėnesiai buitiniams prietaisams, naudojamiems pagal paskirtį;
 - b) 12 mėnesių profesionaliems prietaisams, naudojamiems pagal paskirtį.
2. Garantijos galiojimo terminas pradedamas skaičiuoti nuo datos, nurodytos ant prietaiso pirkimo sąskaitos.

Dėl suteiktų garantinių paslaugų ir pristatytų atsarginių dalių garantijos galiojimo terminas nepratęsiamas.

II Garantijos suteikimo sąlygos

1. Prietaisas buvo įsigytas specializuotoje parduotuvėje arba tiesiogiai iš “Miele” ES šalyje, Šveicarijoje arba Norvegijoje ir ten buvo naudojamas.
2. Klientų aptarnavimo tarnybos technikai pareikalavus, pateikiamas garantijos patvirtinimas (pirkimo sąskaita arba užpildyta garantijos kortelė).

III Garantijos turinys ir suteikiamos paslaugos

1. Prietaiso trūkumai pašalinami per numatytą terminą jį pataisant arba pakeičiant atitinkamą dalį. Su-sijusias išlaidas, pavyzdžiui, už transportavimą, naudojimąsi keliais, darbą ir atsargines dalis, pa-dengia “Miele” Lietuva. Pakeistos dalys arba prietaisai tampa “Miele” Lietuva nuosavybe.
2. Remiantis šia garantija, bendrovei “Miele” Lietuva negalima pateikti pretenzijų dėl žalos atlyginimo, nebent “Miele” Lietuva paskirtos ir įgaliotos klientų aptarnavimo tarnybos darbuotojai žalos padarė tyčia arba dėl šiurkštaus aplaidumo.
3. Neteikiamos eksploatacinių medžiagų ir priedų pristatymo paslaugos.

IV Garantijos suteikimo apribojimai

Garantija netaikoma trūkumams arba triktims, kurių priežastys yra šios:

1. Netinkamas pastatymas arba įrengimas, pvz., galiojančių saugos potvarkių arba raštiškų naudoji-mo, įrengimo ir montavimo instrukcijų nepaisymas.
2. Naudojimas ne pagal paskirtį, netinkamas valdymas arba netinkamų medžiagų naudojimas, pvz., netinkamų skalbimo priemonių, ploviklių arba chemikalų naudojimas.
3. Kitoje ES šalyje, Šveicarijoje arba Norvegijoje įsigytas prietaisas dėl ypatingų techninių specifikacijų negali būti naudojamas arba naudojamas taikant tam tikrus apribojimus.
4. Išoriniai veiksniai, pvz., transportuojant padaryta žala, pažeidimas dėl smūgio arba sutrenkimo, žala dėl nepalankių oro sąlygų arba kitų gamtos veiksnių.
5. Remonto darbai ir pakeitimai, kuriuos atliko “Miele” nemokyti ir neįgalioti klientų aptarnavimo tarny-bos darbuotojai.
6. Ne “Miele” originalių atsarginių dalių ir ne “Miele” patvirtintų priedų naudojimas.
7. Sudužęs stiklas ir perdegusios kaitinamosios lemputės.
8. Elektros srovės ir įtampos svyravimai, kai nepasiekiamos arba viršijamos gamintojo nurodytos pa-klaidos ribos.
9. Neatliekami naudojimo instrukcijoje nurodyti priežiūros ir valymo darbai.

V Duomenų apsauga

Asmeniniai duomenys naudojami tik vykdant užsakymą ir suteikiant garantiją, jei prireiks, atsižvelgiant į pagrindines duomenų apsaugos sąlygas.



Vokietija - Miele & Cie. KG, Carl-Miele-Straße 29, 33332 Gütersloh

DAS 8630, DAS 8930

It-LT

M.-Nr. 12 089 340 / 02