

Instruções de utilização Máquinas de lavar louça industriais PFD 400 PFD 401/PFD 401 DOS





Leia **atentamente** as instruções de utilização e montagem antes da montagem, instalação e início de funcionamento. Desta forma não só se protege como evita anomalias no aparelho.

pt-PT

Índice

Indicações sobre as instruções	6
Símbolos colocados na máquina de lavar louça industrial.....	7
Definição de termos.....	7
Utilização adequada	8
Descrição do aparelho	9
Vista geral do aparelho	9
Painel de comandos.....	10
LED no teclado	11
Medidas de segurança e precauções	12
Sinais de advertência e símbolos colocados na máquina de lavar louça.....	14
Eliminação da máquina de lavar louça	14
O seu contributo para proteção do ambiente	15
Perfis de utilizadores	16
Grupos de utilizadores.....	16
Indicações sobre a utilização	17
Ligar	17
Desligar	18
Standby/Off.....	18
Representações do visor.....	18
Visor tátil.....	18
Janela de estado	19
Mensagens do sistema i	19
Mensagens de erro 	19
Primeiro funcionamento	20
Instalação e ligação.....	20
Esgoto	20
Ligar	20
Selecionar idioma	20
Configurar Wi-Fi.....	20
Selecionar a unidade de temperatura.....	20
Regular a data.....	21
Regular a hora do dia.....	21
Regular a dureza da água.....	21
Escolher as ligações à água.....	22
Primeira colocação em funcionamento concluída.....	22
Abrir e fechar a porta	23
Abrir a porta	23
Fechar a porta	23
Adicionar sal de regeneração	24
Dureza da água	24
Regular a dureza da água	24
Indicação de falta de sal.....	26
Aviso de regeneração	26
Bloqueio da máquina devido a falta de sal	26
Detergente e secante	28
Sistemas de dosagem	28
Módulo DOS	28

Detergente.....	29
Encher doseador da porta	29
Indicações sobre o programa Super curto (consoante o modelo).....	30
Indicação de falta de produto	31
Trocar o recipiente de produtos.....	31
Dosear detergente líquido.....	31
Secante	32
Indicação de falta de produto	32
Encher doseador da porta	32
Indicação de falta de produto	33
Trocar o recipiente de produtos.....	33
Arrumação da louça e dos talheres.....	34
Arrumar o material a lavar	34
Nós recomendamos.....	35
Cesto superior	36
Ajuste do cesto superior	37
Cesto inferior.....	38
Utilização de cestos de plástico	39
Funcionamento.....	40
Ligar	40
Selecionar o programa.....	40
Iniciar o programa.....	41
Iniciar o programa através do timer	41
Indicação da sequência do programa.....	42
Fim do programa	43
Desligar	43
Arrumar a louça.....	43
Interromper o programa	43
Cancelar o programa.....	44
 Funções da máquina	45
Estrutura do menu.....	45
Sistemas de dosagem	45
Encher canais de dosagem	45
Enxaguar os canais de dosagem	46
 Regulações.....	48
Estrutura do menu.....	48
Horas.....	49
Data	50
Luminosidade do visor.....	51
Volume	51
Reação das teclas	52
Som de boas-vindas	52
Unidade de temperatura	53
 Regulações avançadas.....	54
Estrutura do menu.....	54
Bloqueio do programa Filtro	56
Standby/Off.....	56
Diário de registos de funcionamento	57
Validar programas.....	58

Índice

Definir favoritos	58
Configuração do ecrã inicial	58
Definir favoritos.....	59
Parâmetros do programa.....	59
Selecionar o programa	59
Temperatura de lavagem	60
Tempo de retenção de lavagem.....	60
Temperatura de enxaguagem final	60
Tempo de retenção da enxaguagem final.....	60
Quantidade de água aumentada	61
Enxaguagem intermédia	61
Repor parâmetros.....	61
Sistemas de dosagem	62
Selecionar o sistema de dosagem	62
Dosagem da porta.....	62
Ativar a dosagem a partir do recipiente de produtos	63
Desativar a dosagem a partir do recipiente de produtos.....	64
Concentração de dosagem	64
Encher canais de dosagem	64
Enxaguar os canais de dosagem	64
Ciclos até um nível vazio	65
Dureza da água	65
Aviso de regeneração.....	65
Memory	66
Código PIN.....	66
Introduzir o código PIN.....	66
Bloquear ou desbloquear regulações avançadas.....	67
Alterar o código PIN.....	67
Ligação em rede/Wi-Fi.....	68
Configurar Wi-Fi.....	68
Lig. por WiFi.....	68
Soft AP	69
Ligação via Soft-AP	69
RemoteUpdate	70
Distribuidores	70
Versão de software	70
Placa de características.....	70
Regulações de fábrica.....	71
Informações legais	71
Limpeza e manutenção	72
Manutenção	72
Efetuar a limpeza do painel de comandos.....	72
Limpar a frente do aparelho	73
Limpeza da cuba.....	73
Limpar a junta da porta e a porta	73
Limpar os filtros na cuba	74
Ajuda em caso de avaria.....	76
Anomalias técnicas	76
Anomalia na entrada de água/descarga de água	77
Interrupção com número de erro	78
Comportamento incomum da máquina de lavar louça.....	80

Ruídos	81
Resultados de lavagem insatisfatórios	82
Eliminar anomalias	84
Limpe o filtro na entrada de água.....	84
Limpar a bomba de esgoto e a válvula antirretorno	85
Lista de programas	86
Serviço de assistência técnica	88
Instalação	89
Instalação	89
Encastrar.....	89
Suporte de mangueira	89
Painel do rodapé regulável (consoante o modelo)	90
Alinhar e aparafusar a máquina de lavar louça	91
Alterar o local de instalação	91
Ligação elétrica	92
Desativação de picos de corrente	92
Ligações de água	93
Ligar à entrada de água.....	93
Ligar sistema de descarga da água.....	94
Caraterísticas técnicas	95

Indicações sobre as instruções

Avisos

 Os avisos contêm informações relevantes para a segurança. Alertam para possíveis ferimentos em pessoas e danos materiais. Leia os avisos com atenção e siga as indicações mencionadas sobre procedimentos e conduta.

Indicações

As indicações contêm informações que devem ser tidas especialmente em conta.

Informações adicionais e observações

As informações adicionais e observações são apresentadas num quadro simples.

Passos de ação

O funcionamento é caracterizado por ações assinaladas de modo especial. Estas explicam passo a passo como proceder. Cada passo de ação é precedido por um quadrado preto.

Exemplo:

■ Abra a porta.





Visor

As informações que aparecem no visor da máquina de lavar louça industrial estão identificadas através de um tipo de letra especial, que é semelhante ao tipo de letra do visor.

Exemplo:

Selecione  Regulações e confirme a introdução através da tecla *OK*.

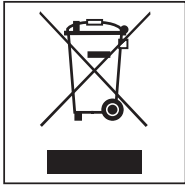
Símbolos colocados na máquina de lavar louça industrial

Símbolo	Legenda
	Sinais de advertência, consulte «Indicações de segurança e avisos»
	Rótulo VDE
	Rótulo EMC da VDE
	Não eliminar os aparelhos elétricos no lixo doméstico, mas eliminá-los separadamente, consulte «Eliminação do aparelho em fim de vida útil»
	Marcação CE da UE A correspondente declaração de conformidade acompanha a máquina e pode ser obtida junto do fabricante.
	Fabricante

Definição de termos

Máquinas de lavar louça	Nestas instruções de utilização, a máquina de lavar louça industrial é designada simplesmente como máquina de lavar louça.
Material a lavar	O termo material a lavar é geralmente utilizado quando os objetos a processar não forem especificados pormenorizadamente.
Água de lavagem	A mistura de água e produtos químicos é designada como água de lavagem.
Produtos químicos	Todos os meios que são doseados durante uma sequência do programa são geralmente referidos como produtos químicos, tais como produtos de limpeza.
Ciclo	Os processos de lavagem mecânica e reprocessamento são resumidos sob o termo ciclo.

Utilização adequada

- ▶ Graças aos curtos tempos de funcionamento do programa e ao elevado rendimento de limpeza, esta máquina de lavar louça destina-se a uma utilização industrial como, p. ex. em
 - Restaurantes e pubs
 - Hotéis e pensões
 - Clubes e
 - Ambientes operacionais similares
- ▶ Mais adiante nestas instruções de utilização, a máquina de lavar louça industrial é designada simplesmente como máquina de lavar louça. A louça que pode ser lavada na máquina de lavar louça industrial, tais como pratos, taças, copos e talheres, são geralmente referidos como material a lavar nestas instruções de utilização, se não forem definidos com mais pormenor.
- ▶ Utilize esta máquina de lavar louça apenas para o propósito de «lavar louça» e, por conseguinte, para a limpeza de utensílios. Não é permitido qualquer outro tipo de utilização, conversão ou alteração.
- ▶ A máquina de lavar louça deve ser utilizada exclusivamente em espaços interiores adequados.
- ▶ Os complementos especiais nos cestos devem servir apenas para o fim a que se destinam.
- ▶ A máquina de lavar louça não deve ser utilizada para a limpeza de dispositivos médicos.
- ▶ As pessoas que, devido às suas limitações nas capacidades físicas, sensoriais ou psíquicas ou ainda por inexperiência ou desconhecimento, não estejam em condições de utilizar a máquina de lavar louça com segurança não a podem utilizar sem serem vigiadas ou orientadas por uma pessoa responsável.
- ▶ A utilização da máquina de lavar louça só deve ser efetuada por pessoal qualificado. Os utilizadores devem ser informados e receber formação com regularidade.
- ▶ Vigie as crianças que estejam perto da máquina. Nunca permita que as crianças brinquem com a máquina de lavar louça. Há o risco, entre outros, de as crianças se fecharem na máquina.
- ▶ As crianças não devem utilizar a máquina de lavar louça.

Vista geral do aparelho

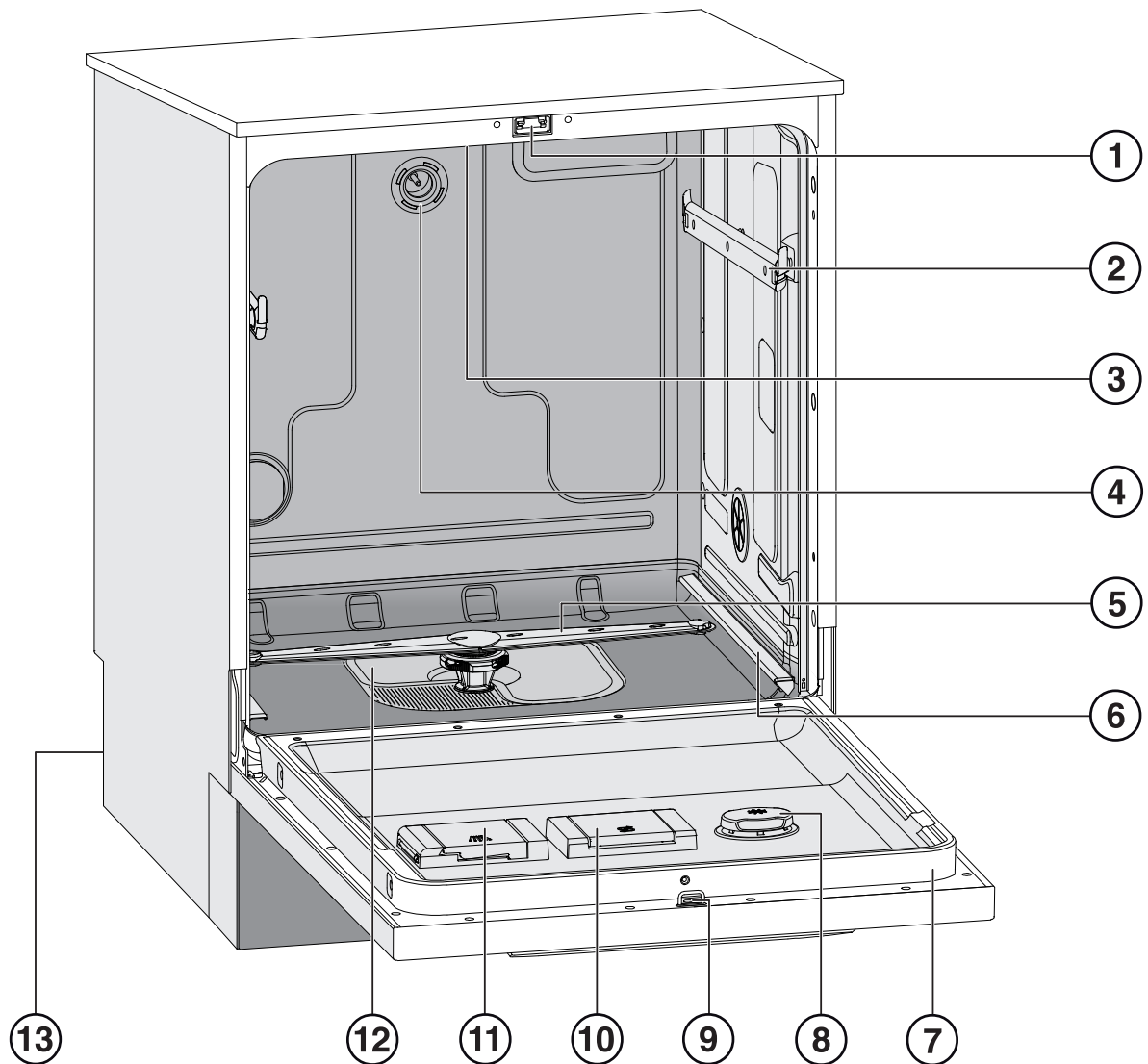

① Fecho da porta

② Calhas de guia do cesto superior

③ Braço de lavagem do aparelho superior

④ Ligação à água do cesto superior

⑤ Braço de lavagem do aparelho inferior

⑥ Calhas de guia do cesto inferior

⑦ Placa de características

⑧ Reservatório para secante

⑨ Trinco do fecho da porta

⑩ Reservatório para sal de regeneração

⑪ Recipiente para produto de limpeza em pó

⑫ Conjunto de filtros

⑬ Parte traseira:

– Ligações à eletricidade e à água

– Lança(s) de sucção para reservatório externo (consoante o modelo)

– Ligação para módulo doseador externo (módulo DOS)

Descrição do aparelho

Painel de comandos

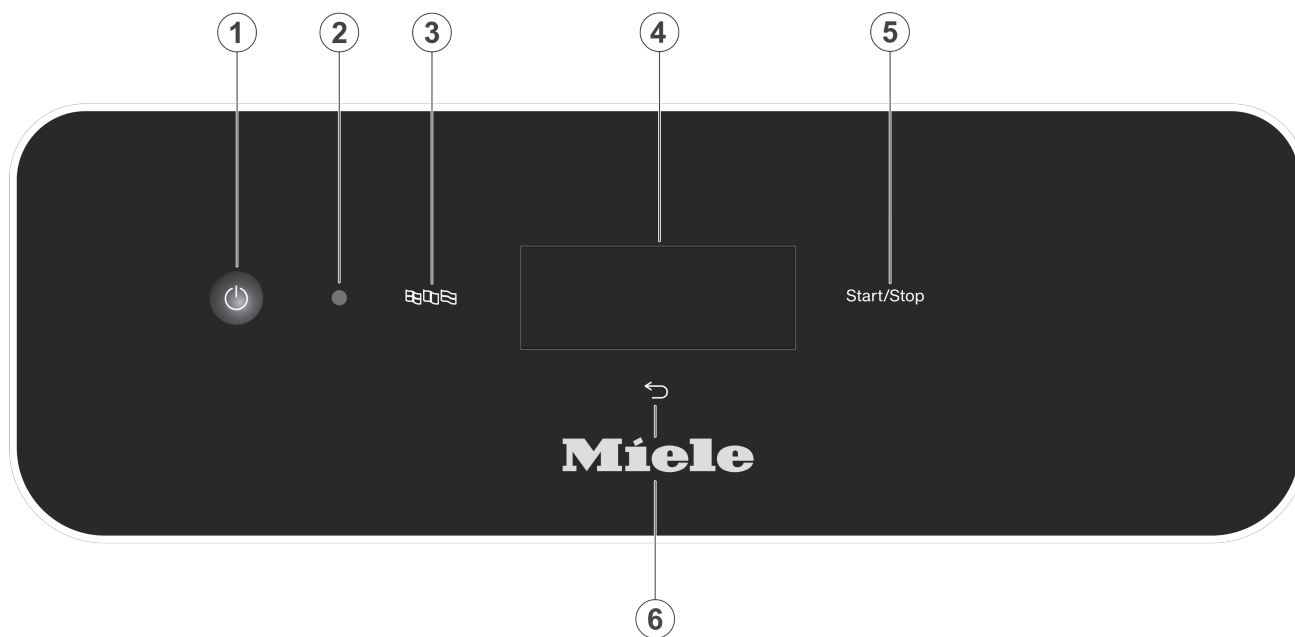

- ① Tecla (Ligar/Desligar)
Ligar e desligar a máquina de lavar louça
- ② Interface para o serviço de assistência técnica
Ponto de verificação e de transferência para o serviço de assistência técnica Miele
- ③ Tecla (seleção de idioma)
Selecionar idioma do visor
- ④ Visor tátil
Saída e seleção de elemento do comando
- ⑤ Tecla *Start/Stop*
Iniciar ou cancelar o programa
- ⑥ Tecla (cancelar ou retroceder)
Cancelar um processo na interface do utilizador; sem interrupção do programa!

LED no teclado

Estão embutidos díodos emissores de luz no teclado. Indicam o estado da máquina de lavar louça.

Teclado	LED	Visor	Estado
Visor (reação ao interruptor para ligar/desligar ⏻)		LIGADO	A máquina de lavar louça está ligada.
		DESLIGADO	A máquina de lavar louça está desligada.
Tecla <i>Start/Stop</i>	Intermitente	DESLIGADO	A máquina de lavar louça está em standby
		LIGADO	Um programa está selecionado, mas ainda não foi iniciado.
		LIGADO	Uma mensagem de erro apareceu no visor
	Pisca a vermelho		Ocorreu um erro (ver mensagem de erro no visor e no capítulo «Assistência em caso de falha»).
	LIGADO		Um programa está a em curso.
	DESLIGADO		Um programa está concluído.

Medidas de segurança e precauções

Instalação adequada

- ▶ A máquina de lavar louça não pode ser instalada em locais onde exista perigo de explosão ou de congelamento.
 - ▶ Para garantir a estabilidade, as máquinas de lavar louça de encastrar só podem ser encastradas por baixo de uma bancada de trabalho, se forem aparafusadas aos móveis situados lateralmente.
 - ▶ Nas proximidades da máquina de lavar louça devem ser preferencialmente utilizados móveis para a utilização industrial, de modo a evitar o risco de possíveis danos pela água condensada.
- Os móveis sensíveis podem ser protegidos ao colocar o conjunto de proteção contra vapor disponível opcionalmente.
- A película de proteção contra vapor deve ser colocada debaixo da bancada de trabalho na área de abertura da máquina de lavar louça.

Segurança técnica

- ▶ A colocação em funcionamento, manutenção e reparação da máquina de lavar louça, apenas podem ser realizadas pelo serviço de assistência técnica Miele, por um distribuidor Miele ou por um técnico devidamente qualificado. Trabalhos de instalação e manutenção ou reparações executados indevidamente podem ter consequências graves para o utilizador.
- ▶ Antes da utilização, controle a máquina de lavar louça, verificando se apresenta danos visíveis. Nunca coloque em funcionamento uma máquina de lavar louça que esteja danificada. Qualquer dano na máquina põe em perigo a sua segurança!
- ▶ Desative de imediato uma máquina de lavar louça danificada ou com fugas e informe o serviço de assistência técnica da Miele, um distribuidor Miele ou um técnico devidamente qualificado.
- ▶ As peças com defeito só devem ser substituídas por peças originais Miele. Só com estas peças é que a Miele garante o cumprimento das condições de funcionamento e de segurança.
- ▶ A segurança elétrica desta máquina de lavar louça só está garantida se esta foi ligada a um sistema de condutor de proteção devidamente instalado. Em caso de dúvida, solicite que um eletricitista verifique a instalação elétrica doméstica.
- ▶ Preste atenção às instruções de instalação mencionadas nas instruções de utilização e ao plano de instalação.
- ▶ Verifique se os dados sobre a ligação elétrica (tensão, frequência e segurança) mencionados na placa de características correspondem com a tensão da rede.
- ▶ Se existir uma tomada para ligar um eletrodoméstico, essa não deve ficar situada atrás da máquina porque a profundidade do nicho pode ser curta e, devido à pressão exercida sobre a ficha, existe o risco de sobreaquecimento. Observe, neste caso, o indicado no capítulo «Ligação elétrica».
- ▶ Para ligar a máquina de lavar louça, não utilize um cabo de prolongamento ou uma tomada múltipla, porque estes não proporcionam a segurança necessária (por exemplo, perigo de sobreaquecimento).
- ▶ Não abra nunca o revestimento exterior da máquina de lavar louça. Se, eventualmente, tocar em alguma peça condutora elétrica ou se efetuar alterações elétricas ou mecânicas, pode possivelmente provocar avarias no funcionamento da máquina.
- ▶ Se o cabo de ligação estiver danificado não deve ser colocada em funcionamento a máquina de lavar louça. Um cabo de ligação danificado só pode ser substituído por um cabo de ligação apropriado. Por motivos de segurança, a substituição só pode ser efetuada pelo serviço de assistência técnica da Miele ou por um técnico devidamente qualificado.
- ▶ Desligue a máquina de lavar louça da corrente elétrica sempre que seja efetuado um trabalho de manutenção.

- ▶ A caixa de ligação à água, revestida em material sintético, tem no seu interior duas válvulas elétricas. Não mergulhe a caixa de ligação em líquidos!
- ▶ Na mangueira de entrada de água encontram-se peças condutoras elétricas. Por esse motivo, a mangueira não pode ser encurtada.

Utilização adequada

- ▶ A máquina de lavar louça foi concebida apenas para o funcionamento com água e detergentes apropriados para a máquina de lavar louça e não deve ser utilizada com solventes orgânicos ou líquidos inflamáveis. Entre outros, pode existir perigo de explosão e perigo de danos através da destruição de peças em borracha e plástico, o que terá como consequência o derrame de líquidos.
- ▶ Utilize apenas detergentes apropriados para máquinas de lavar louça. Utilizando outros detergentes, existe o risco de danificar a louça e a máquina de lavar louça.
- ▶ Não se sente e não se ponha em cima da porta aberta da máquina. A máquina de lavar louça poderá tombar e ficar danificada.
- ▶ Após efetuar trabalhos na rede de abastecimento de água, é necessário purgar a conduta de água de acesso à máquina de lavar louça; caso contrário, os componentes podem ser danificados.
- ▶ Tenha em conta a alta temperatura durante o funcionamento da máquina de lavar louça. Ao abrir a porta, existe o perigo de escaldões ou queimaduras! Os utensílios, cestos e acessórios devem arrefecer primeiro. Esgote possíveis resíduos de água quente do interior de componentes na cuba .
- ▶ A água existente na cuba não é potável.
- ▶ Tratamento prévio (por ex. com detergente de lavar a louça manualmente ou outros produtos de limpeza), mas também determinadas sujidades e alguns detergentes podem provocar espuma. A espuma pode alterar o resultado da lavagem.
- ▶ A espuma que possa sair do compartimento de lavagem pode provocar danos na máquina de lavar louça. Se sair espuma, cancele de imediato o programa e desligue a máquina de lavar louça da corrente elétrica!
- ▶ Dependendo da natureza do chão e do calçado, os líquidos no chão podem constituir um risco de escorregar. Se possível, mantenha o chão seco e remova imediatamente os líquidos com os meios adequados. Devem ser tomadas medidas de proteção adequadas ao remover substâncias perigosas e líquidos quentes.
- ▶ Observe impreterivelmente as indicações do respetivo fabricante ao utilizar detergentes e produtos especiais. Utilize o respetivo detergente apenas para o caso de aplicação indicado pelo fabricante, para evitar danos no material e eventuais reações químicas violentas (p. ex., reação de oxihidrógeno).
- ▶ Para evitar danos no material e corrosão, não devem ser utilizados quaisquer ácidos, soluções com cloretos nem materiais ferrosos corrosivos na cuba e no revestimento exterior.
- ▶ Não lave utensílios que tenham resíduos de cinza, areia, cera, lubrificantes ou tinta na máquina de lavar louça. Estes materiais danificam a máquina.
- ▶ Não lave a máquina ou a zona envolvente utilizando uma mangueira ou dispositivos com água a alta pressão.
- ▶ Certifique-se de que o revestimento exterior não entra em contacto com soluções/vapores ácidos, de modo a evitar danos por corrosão.
- ▶ Certifique-se de que os utensílios e talheres cortantes e pontiagudos arrumados em posição vertical não provocam lesões. Arrume os talheres de forma que não provoquem lesões.

Acessórios

- ▶ Utilize somente aparelhos adicionais indicados pela Miele e de acordo com o tipo de utilização. A Miele pode indicar o número de artigo dos acessórios.

Medidas de segurança e precauções

► Só podem ser utilizados cestos e complementos Miele. Ao alterar os acessórios Miele ou utilizando outros cestos e complementos a Miele não garante que sejam alcançados resultados de lavagem suficientes. Eventuais prejuízos que daí possam resultar ficam excluídos da garantia.

Sinais de advertência e símbolos colocados na máquina de lavar louça

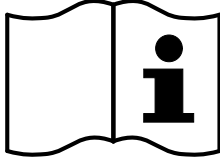

Atenção:
Siga o indicado no livro de instruções!

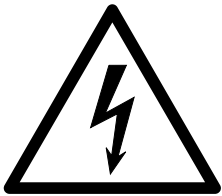

Atenção:
Perigo devido a choque elétrico!



Aviso sobre superfícies quentes:
Ao abrir a porta, a cuba pode estar muito quente!



Perigo de corte:
Durante o transporte e a instalação da máquina utilizar luvas de proteção resistentes a cortes!

Eliminação da máquina de lavar louça

► Por motivos de segurança e proteção do ambiente elimine todos os resíduos existentes no aparelho de acordo com as indicações do fabricante e medidas de segurança em vigor (utilize luvas e óculos de proteção).

► Remova ou destrua o fecho da porta para evitar que crianças se possam fechar dentro da máquina. Em seguida, eliminar devidamente a máquina de lavar louça (consulte: «O seu contributo para a proteção do ambiente»).

Eliminação da embalagem

A embalagem é utilizada para o manuseamento e protege o aparelho contra danos que possam ocorrer durante o transporte. Os materiais da embalagem são selecionados do ponto de vista ecológico e de eliminação e são geralmente recicláveis.

A devolução da embalagem ao ciclo de reciclagem contribui para a economia de matérias-primas. Utilize pontos de recolha de resíduos com triagem de materiais e possibilidades de devolução das embalagens. O seu distribuidor Miele aceita de volta as embalagens de transporte.

Eliminação do aparelho em fim de vida útil

Os equipamentos elétricos e eletrónicos contêm diversos materiais valiosos. Também contêm determinadas substâncias, misturas e componentes necessários para o seu funcionamento e segurança. No lixo doméstico, bem como no caso de tratamento incorreto, estes podem causar danos na saúde das pessoas e no ambiente. Por isso, não coloque o seu equipamento em fim de vida útil, em nenhuma circunstância, no lixo doméstico.



Em vez disso, utilize os pontos oficiais de recolha criados para a entrega e reciclagem gratuita de equipamentos elétricos e eletrónicos da sua junta de freguesia, de distribuidores Miele ou da Miele. A eliminação de eventuais dados pessoais do equipamento em fim de vida útil é um processo, do ponto de vista legal, da sua responsabilidade. Está legalmente obrigado a retirar de forma não destrutiva as pilhas e as baterias usadas não fechadas de forma fixa no aparelho, bem como as lâmpadas que possam ser retiradas de forma não destrutiva. Entregue-as num ponto de recolha adequado onde possam ser entregues de forma gratuita. Mantenha o seu equipamento em fim de vida útil fora do alcance de crianças, até ser transportado.

Perfis de utilizadores

Grupos de utilizadores

Os utilizadores podem ser divididos em dois grupos:

- Operadores

Os operadores devem estar instruídos em relação às funções da utilização e carregamento da máquina de lavar louça industrial e devem receber formação regularmente, de modo a poderem garantir um trabalho seguro na rotina diária.

- Operadores experientes

Operadores experientes podem também bloquear programas para utilização e alterar parâmetros de programas. Estas funções são armazenadas numa área protegida por código PIN do comando.



Operação

A operação é realizada através do visor tátil, bem como através das teclas do painel de comandos.

As teclas sensoras no painel de comandos e os botões no visor respondem ao contacto dos dedos. Cada toque nas teclas sensoras é confirmado com um som das teclas. Pode ajustar ou desligar o volume do som das teclas (consulte o capítulo «Regulações/Volume»).

O painel de comando com teclas sensoras e o visor tátil pode ficar riscado utilizando objetos pontiagudos e afiados, como lápis ou canetas.

Toque no painel de comandos apenas com os dedos.

Ligar

A máquina de lavar louça deve estar ligada à eletricidade.

- Pressione a tecla  até o visor mostrar o seguinte:



Assim que a máquina de lavar louça estiver operacional, o visor muda e mostra a seleção do programa, p. ex.:

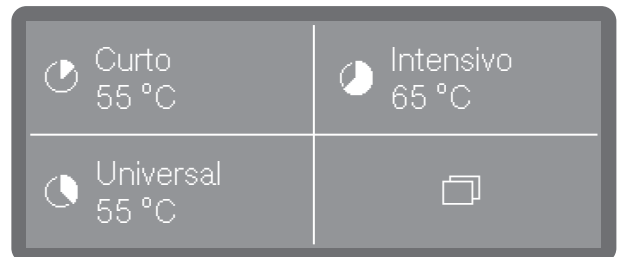

Se a função Memória estiver ativada, é apresentado o último programa iniciado, p. ex.:

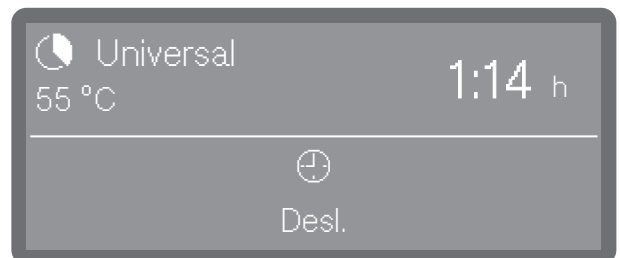

Indicações sobre a utilização

Desligar

- Pressione a tecla .

A máquina de lavar louça permanece em modo standby durante cerca de um minuto antes de se desligar completamente.

Standby/Off

Se a máquina de lavar louça não for utilizada durante 10 minutos, pode ser programada para ficar operacional (standby) ou para ser desligada automaticamente (off).

Em modo standby, a máquina de lavar louça permanece ligada e a tecla *Start/Stop* pisca. A máquina de lavar louça pode ser reativada premindo a tecla *Start/Stop*, tocando no visor ou abrindo a porta.

Após o desligamento automático, a máquina de lavar louça é desligada e pode ser ligada novamente premindo a tecla .

Representações do visor



Todas as representações do visor nestas instruções de utilização são exemplos e podem diferir do visor real.

Visor tátil

No modo de funcionamento, o visor é dividido em 2–4 campos. Os campos são botões que podem ser selecionados diretamente, tocando neles.

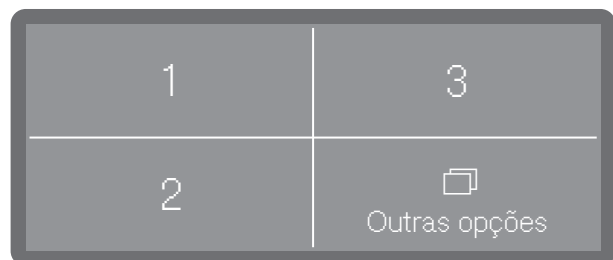
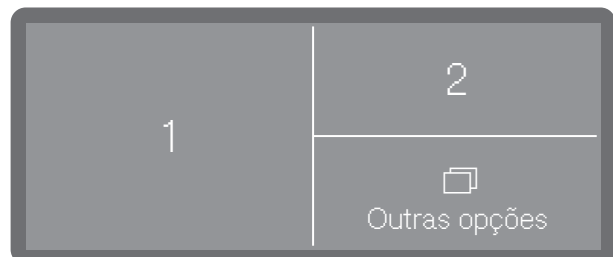

Os campos 1–3 são ocupados com programas pré-selecionados na fábrica. No entanto, também podem ser atribuídos a qualquer programa favorito. Abra as regulações do sistema através de  (Outras opções).

Os visores para as regulações do sistema e para as mensagens de sistema e de erro estão divididos em 3 colunas.

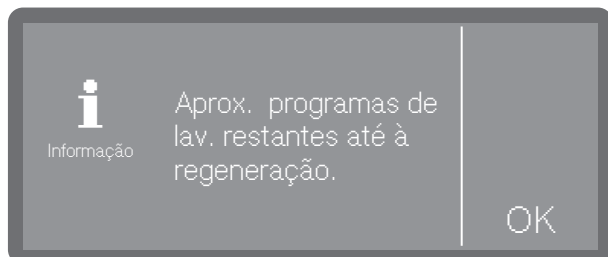
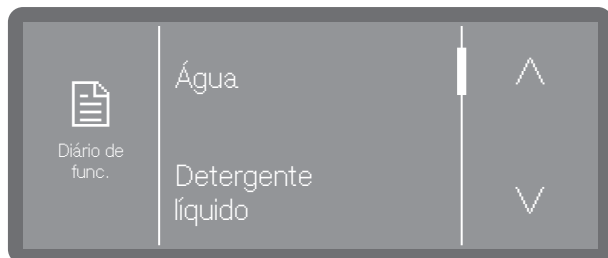

A coluna da esquerda mostra o título do menu atualmente selecionado com pictograma ou, no caso de mensagens de sistema ou de erro, com os pictogramas para informações **i** ou erros **!**.

A coluna do meio contém as opções de menu que podem ser selecionadas e as mensagens do sistema ou de erro.

Se necessário para o contexto, os elementos do comando são exibidos na coluna da direita, tais como teclas com setas **^** e **v** ou um botão **OK**.

Janela de estado

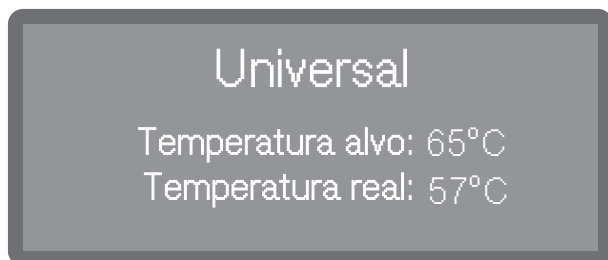

Durante a execução de um programa, aparece um símbolo **i** no visor. Ao tocar nele, abre-se uma janela de estado durante 10 segundos, que pode utilizar para exibir vários parâmetros e mensagens de estado sobre o programa em funcionamento.

Mensagens do sistema **i**

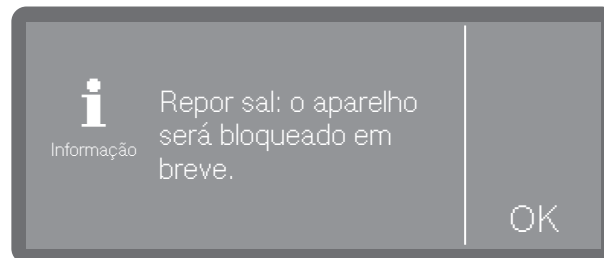

O símbolo **i** identifica mensagens do sistema. Estas fornecem informações acerca do processo em curso e sobre o estado do aparelho. As mensagens do sistema são exibidas individualmente no final do programa. Se houver várias mensagens do sistema, estas são emitidas uma após a outra e devem ser confirmadas individualmente com **OK**.

Mensagens de erro **!**



Em caso de erro, é apresentado um sinal de advertência **!** no visor e a tecla *Start/Stop* pisca a vermelho em sucessão rápida. Se os sinais sonoros forem ativados, também pode ser ouvido um sinal de alarme.

- Confirme o erro, tocando no sinal de advertência. Em seguida, siga as instruções no visor e no capítulo «Eliminar anomalias».



Primeiro funcionamento

Instalação e ligação

Antes da colocação em funcionamento, a máquina de lavar louça deve ser instalada numa posição estável, ligada à eletricidade e as entradas e saídas de água devem ser ligadas. Observe as instruções nos capítulos «Instalação», «Ligação à água» e «Ligação elétrica», bem como o plano de instalação.

Esgoto

A colocação em funcionamento é um procedimento fixo que não pode ser interrompido.

Todas as regulações, com exceção das ligações à água, podem ser novamente alteradas mais tarde através do menu  Funções da máquina,  Regulações e  Regulações avançadas.

Ligar

- Pressione a tecla .

Selecionar idioma

A colocação em funcionamento começa com a seleção do idioma do visor.



- Desloque para o idioma pretendido utilizando as teclas com setas \wedge e \vee e selecione-o tocando no mesmo.

Configurar Wi-Fi

No passo seguinte, pode integrar a sua máquina de lavar louça no Wi-Fi.

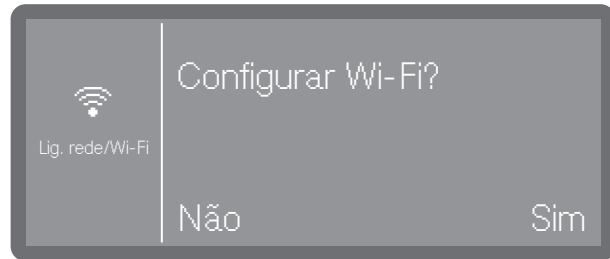

- Selecione Não se não quiser integrar a máquina de lavar louça na rede Wi-Fi ou se quiser fazê-lo mais tarde.
- Ao selecionar Sim, os próximos passos irão guiá-lo ao longo do processo de configuração. Para o efeito, consulte o capítulo «Configurações avançadas, ligação em rede/Wi-Fi».

Selecionar a unidade de temperatura

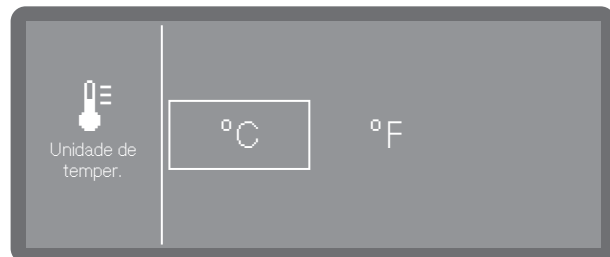

- °C

Indicação de temperatura em graus Celsius.

- °F

Indicação de temperatura em graus Fahrenheit.

- Toque para selecionar a opção pretendida.

Regular a data



- Regule o ano através das teclas com setas ^ e v.

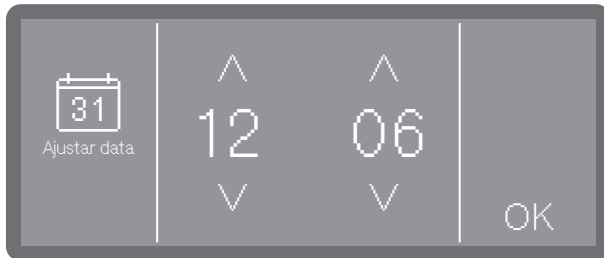

- Regule o dia e o mês com as teclas com setas ^ e v.
- Memorize a regulação com OK.

Regular a hora do dia

A hora é regulada no formato definido da hora.

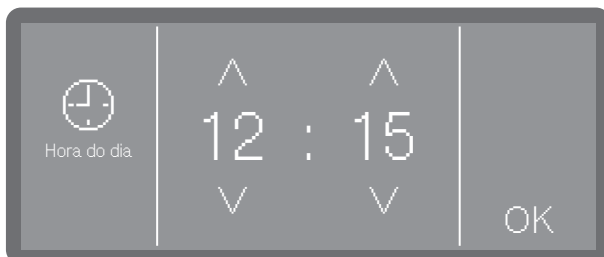

- Regule a hora através das teclas sensoras ^ (mais) e v (menos) e confirme a entrada com a tecla OK.

Regular a dureza da água

A empresa fornecedora de água responsável fornecerá informações sobre a dureza da água de rede.

Regular sempre o valor máximo caso a dureza da água seja variável. Se a dureza da água variar, p. ex., entre 1,4 e 3,1 mmol/l (8 e 17 °dH), a dureza da água deve ser regulada para 3,1 mmol/l (17 °dh).

Os valores para regular a dureza da água podem ser encontrados na tabela do capítulo «Adicionar sal de regeneração».

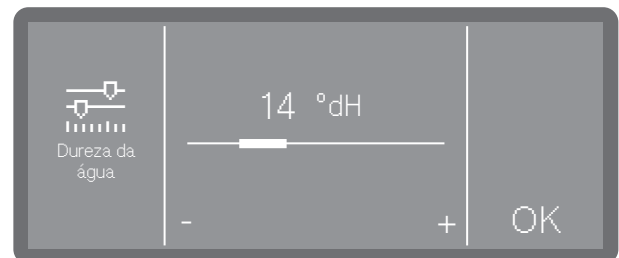

- Regule a dureza da água tocando nos sinais - (menos) e + (mais).
- Memorize a regulação com OK.

Quando for necessário efetuar posteriormente uma intervenção técnica reporte a dureza da água ao técnico, para facilitar o trabalho. Portanto, documente a dureza da água no capítulo «Adicionar sal regenerador».

Primeiro funcionamento

Escolher as ligações à água

A seleção só está disponível para máquinas de lavar louça com mais de uma ligação à água (consoante o modelo).

Todas as ligações à água existentes são ativadas no comando de fábrica. Subsequentemente, as ligações individuais à água podem ser desativadas, p. ex., se não houver opções de ligação disponíveis para elas.

Após a conclusão da colocação em funcionamento, as ligações à água podem ser novamente estabelecidas pelo serviço de assistência técnica Miele.

- Selecione uma das ligações à água existentes, p. ex.:

- Água quente

Ligação à água quente

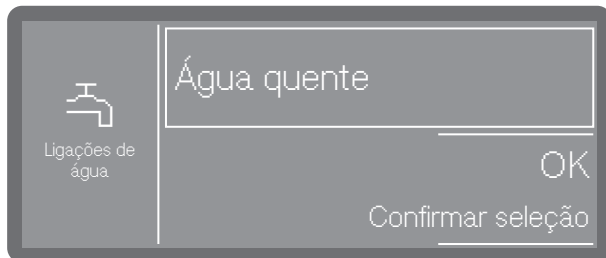

A moldura mostra a ligação à água ativada. Ao tocar, a moldura apaga-se e a ligação à água fica permanentemente desativada.

- Selecione OK para confirmar a seleção.

Primeira colocação em funcionamento concluída

A colocação em funcionamento é completada com sucesso com a seguinte mensagem.

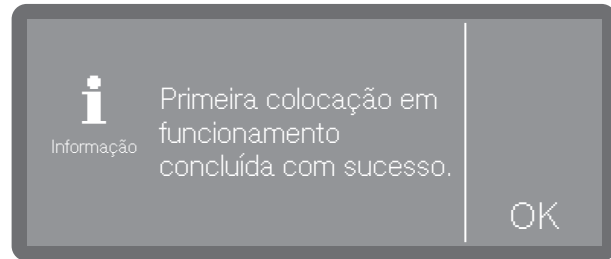

- Confirme a mensagem com OK.

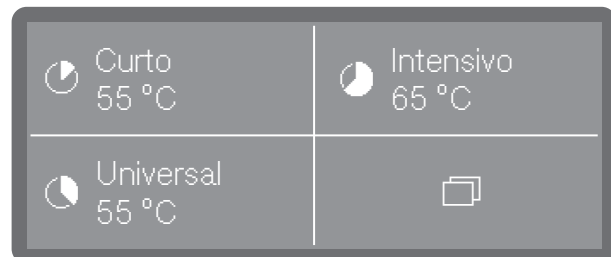

A máquina de lavar louça está agora operacional.

Abrir a porta

⚠ Perigo de escaldões, queimaduras e queimaduras químicas!

Se abrir a porta durante uma sequência do programa, pode sair água muito quente e produtos químicos. Além disso, o programa em curso é interrompido e, em certas circunstâncias, até cancelado.

Só abra a porta quando nenhum programa estiver a decorrer.

O painel de comandos da máquina de lavar louça também tem função de puxador da porta.



- Agarre no puxador em barra situado por baixo do painel de comandos e puxe a porta para baixo.

Fechar a porta

- Certifique-se de que nenhum objeto ou material a lavar sobressai na área de fecho da porta.

⚠ Perigo de ferimentos devido a esmagamento.

Não agarre na zona do fecho da porta. Existe perigo de esmagamento.

- Rebata a porta para cima e pressione-a até ao limite.

Adicionar sal de regeneração

Dureza da água

Para obter bons resultados de lavagem é necessário água macia, sem calcário. Em caso de água canalizada dura, formam-se depósitos brancos no material a lavar e nas paredes da cuba.

A água canalizada a partir de uma dureza de 0,7 mmol/l (4 °dH) deve, por isso, ser descalcificada. Isso ocorre automaticamente no sistema de descalcificação integrado durante a sequência do programa.

Para isso, o sistema de descalcificação deve ser regulado com precisão para a dureza da água canalizada (consulte o capítulo «Regular a dureza da água»).

A empresa fornecedora de água responsável fornecerá informações sobre a dureza da água de rede.

Quando for necessário efetuar posteriormente uma intervenção técnica reporte a dureza da água ao técnico, para facilitar o trabalho. Por este motivo, registre aqui a dureza da água canalizada:

_____ mmol/l ou
°dH

Além disso, o sistema de descalcificação tem de ser regenerado em intervalos regulares. Para isso, é necessário sal de regeneração especial. A regeneração ocorre automaticamente durante uma sequência do programa.

Se a dureza da água for consistentemente inferior a 0,7 mmol/l (4 °dH), não é necessário adicionar sal de regeneração. Contudo, é ainda necessário regular a dureza da água.

Regular a dureza da água

A dureza da água pode ser regulada entre 0 e 12,5 mmol/l (0–70 °dH).

A dureza da água está predefinida de fábrica para 2,5 mmol/l (14 °dH).

Regular sempre o valor máximo caso a dureza da água seja variável. Se a dureza da água variar, p. ex., entre 1,4 e 3,1 mmol/l (8 e 17 °dH), a dureza da água deve ser regulada para 3,1 mmol/l (17 °dH).

Os valores para regular a dureza da água podem ser encontrados na tabela na próxima página.

O menu é armazenado no seguinte caminho de entrada.

☰ Outras opções

⚙️ Regulações avançadas

🔧 Grau de dureza da água

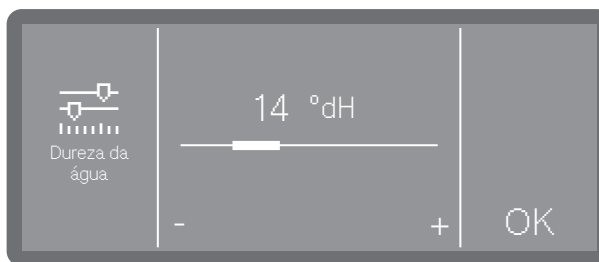

- Regule a dureza da água tocando nos sinais - (menos) e + (mais).
- Memorize a regulação com OK.

Tabela de regulação

°dH	°f	mmol/l	Visor
0	0	0	0
1	2	0,2	1
2	4	0,4	2
3	5	0,5	3
4	7	0,7	4
5	9	0,9	5
6	11	1,1	6
7	13	1,3	7
8	14	1,4	8
9	16	1,6	9
10	18	1,8	10
11	20	2,0	11
12	22	2,2	12
13	23	2,3	13
14	25	2,5	14 *)
15	27	2,7	15
16	29	2,9	16
17	31	3,1	17
18	32	3,2	18
19	34	3,4	19
20	36	3,6	20
21	38	3,8	21
22	40	4,0	22
23	41	4,1	23
24	43	4,3	24
25	45	4,5	25
26	47	4,7	26
27	49	4,9	27
28	50	5,0	28
29	52	5,2	29
30	54	5,4	30
31	56	5,6	31
32	58	5,8	32
33	59	5,9	33
34	61	6,1	34
35	63	6,3	35

°dH	°f	mmol/l	Visor
36	65	6,5	36
37	67	6,7	37
38	68	6,8	38
39	70	7,0	39
40	72	7,2	40
41	74	7,4	41
42	76	7,6	42
43	77	7,7	43
44	79	7,9	44
45	81	8,1	45
46	83	8,3	46
47	85	8,5	47
48	86	8,6	48
49	88	8,8	49
50	90	9,0	50
51	91	9,1	51
52	93	9,3	52
53	95	9,5	53
54	97	9,7	54
55	99	9,9	55
56	100	10,0	56
57	102	10,2	57
58	104	10,4	58
59	106	10,6	59
60	107	10,7	60
61	109	10,9	61
62	111	11,1	62
63	113	11,3	63
64	115	11,5	64
65	116	11,6	65
66	118	11,8	66
67	120	12,0	67
68	122	12,2	68
69	124	12,4	69
70	125	12,5	70

*) regulação de fábrica

Adicionar sal de regeneração

Indicação de falta de sal

No caso de um baixo nível de enchimento no reservatório do sal e de uma regeneração renovada, a seguinte mensagem é mostrada no visor:

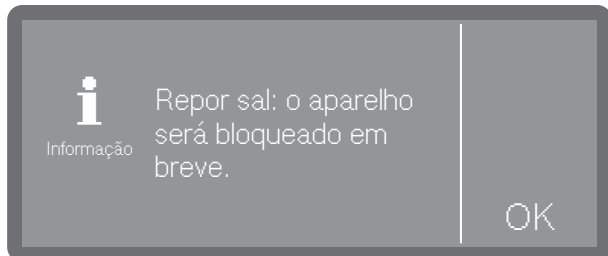

- Confirme a mensagem com *OK*.
- Repor o sal de regeneração tal como descrito.

Se a mensagem for mostrada pela primeira vez, poderá ser possível executar mais programas, dependendo da dureza da água definida. Se não for adicionado sal, a mensagem é novamente mostrada no fim de cada programa.

Aviso de regeneração

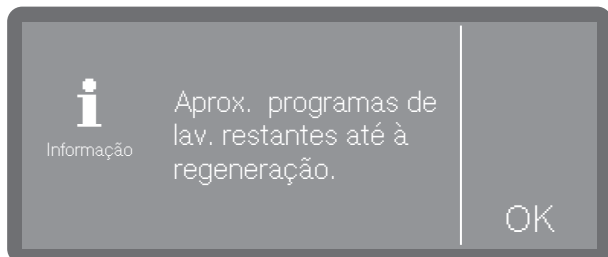

Pode regular quantos ciclos de limpeza com antecedência pretende ser notificado da próxima regeneração, consulte o capítulo «Regulações avançadas», «Aviso de regeneração».

Bloqueio da máquina devido a falta de sal

Se o sal no sistema de descalcificação tiver esgotado, é apresentado um erro no visor e as outras aplicações da máquina são bloqueadas.



Confirme o erro, tocando no sinal de advertência. De seguida, siga as instruções no visor:

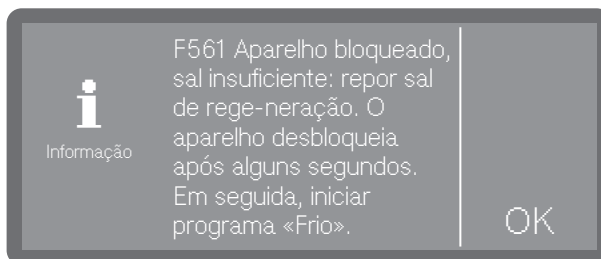

- Readicione o sal de regeneração tal como descrito.

Após adicionar sal, a máquina desbloqueia ao fim de alguns minutos.

Adicionar sal de regeneração

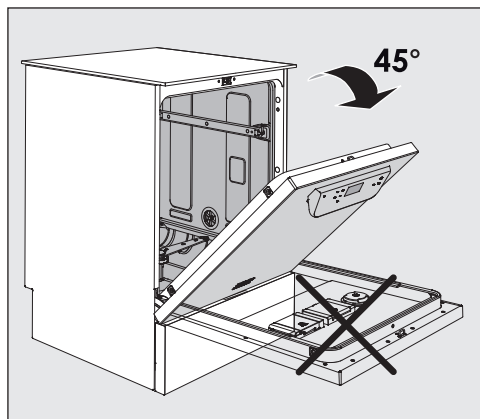

- Ao adicionar sal, abra a porta **só até ao meio**, para que o sal entre completamente para o reservatório.

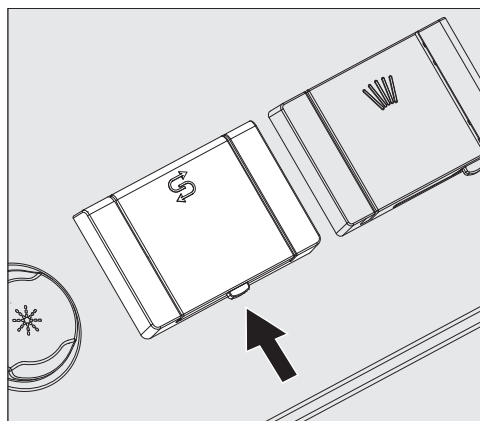

- Pressione a tecla de abertura, situada na tampa do reservatório, no sentido da seta. A tampa abre-se.
- Levante o funil de enchimento.

Não adicione água no reservatório!

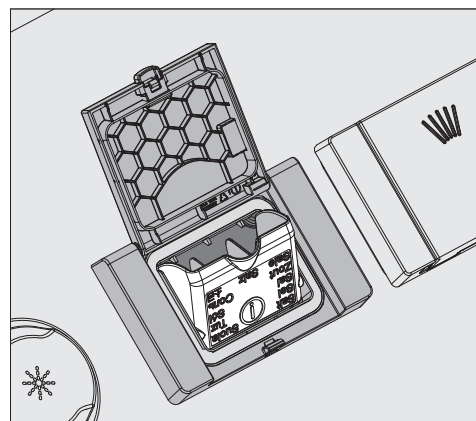

- No máximo, adicione só a quantidade de sal que permita fechar de novo o reservatório facilmente. No primeiro enchimento o reservatório tem capacidade para aproximadamente 2 kg de sal, dependendo do grau de granulação. Aquando do reabastecimento a admissão de sal é menor pois ainda existem restos de sal no reservatório.

Ao adicionar o sal pode transbordar água do reservatório.

- Limpe os restos de sal da área de enchimento e da junta periférica e feche, de seguida, a tampa do reservatório.
- Após adicionar sal inicie de imediato o programa Frio sem material a lavar, de modo a evitar corrosão da cuba. Eventuais resíduos de sal derramados são, então, diluídos e, em seguida, enxaguados.

Detergente e secante

Sistemas de dosagem

⚠ Perigo para a saúde devido ao produto químico.

Os produtos químicos são, em parte, substâncias parcialmente corrosivas e irritantes. Se forem ingeridos produtos químicos, estes podem provocar ferimentos na boca e garganta ou até provocar asfixia. Se os produtos químicos entrarem nos olhos, podem irritá-los ou queimá-los.

Ao manusear produtos químicos, observar os regulamentos de segurança aplicáveis dos fabricantes e tomar todas as medidas de proteção exigidas pelo fabricante dos produtos químicos.

Dependendo do modelo, as máquinas de lavar louça estão equipadas com vários sistemas de dosagem de produtos químicos:

- Produto de limpeza

O produto de limpeza pode ser doseado em forma de pó, em forma de pastilhas ou em forma líquida. O detergente em pó e as pastilhas são doseados através do doseador da porta com o símbolo . Dependendo do modelo, o detergente líquido é doseado através de um sistema de dosagem interno ou através de um módulo doseador externo (módulo DOS).

- Secante

Dependendo do modelo, o secante pode ser doseado através do doseador da porta com o símbolo ou através de um módulo doseador externo (módulo DOS).

Os módulos doseadores externos (módulo DOS) podem ser adaptados a qualquer altura pelo serviço de assistência técnica Miele, desde que estejam disponíveis as correspondentes ligações ao módulo DOS.

Módulo DOS

A par dos sistemas de dosagem internos da máquina podem ser ainda ligados mais dois sistemas de dosagem externos (módulos DOS) para produtos químicos líquidos.

Marcação das lanças de sucção

Os produtos químicos líquidos são transportados dos reservatórios externos através de lanças de sucção. A marcação a cores das lanças de sucção facilita a respetiva atribuição.

Para sujidades especiais poderá ser necessário utilizar detergentes e aditivos com outras composições. Contacte neste caso o serviço de assistência técnica da Miele para aconselhamento.

Ligar os módulos DOS

Com o módulo DOS são fornecidas as instruções de montagem em separado.

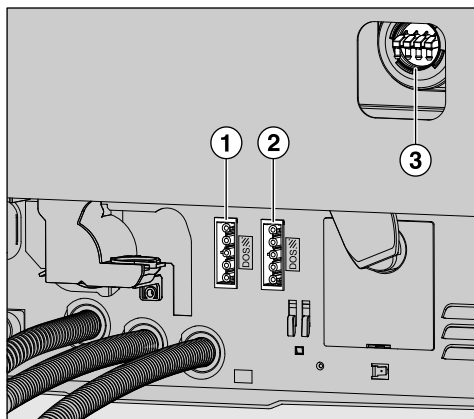

① Ligação à alimentação elétrica para DOS 1 de detergente (consoante o modelo).

② Ligação à alimentação elétrica para DOS 4 de secante (consoante o modelo).

③ Ligações das mangueiras de dosagem.

⚠ Danos devido a tensão incorreta. Antes da montagem do módulo DOS, compare os dados de ligação (tensão e frequência) na placa de características do módulo com os dados da placa de características da sua máquina de lavar louça. Os dados devem estar em consonância para que o módulo não seja danificado. Em caso de dúvidas, contacte um eletricitista qualificado.

■ Efetue a ligação à alimentação elétrica.

- Para instalar as mangueiras doseadoras deve soltar o fixador da mangueira num ponto livre do canhão de ligação e retirar a capa de proteção.
- Encaixe a mangueira doseadora no canhão de ligação e fixe-a com um fixador da mangueira.

As ligações para mangueiras doseadoras que não sejam utilizadas devem ser tapadas com capas de proteção para que não vazem qualquer água de lavagem.

Detergente

Utilize somente detergentes para máquinas industriais de lavar louça. Encontra os produtos adequados na gama de produtos Miele Professional.

O produto de limpeza pode ser doseado em forma de pó, em forma de pastilhas ou em forma líquida.

O detergente em pó e as pastilhas são doseados através do doseador da porta com o símbolo .

Utilize somente pastilhas de detergente que se dissolvam rapidamente. Encontra as pastilhas adequadas na gama de produtos Miele Professional.

Encher doseador da porta

 Perigo para a saúde devido à formação de poeira.

Ao dosear os detergentes em pó e as pastilhas, o pó fino do detergente pode ser remexido. Se o pó entrar na boca, garganta ou olhos, pode causar irritação ou queimaduras.

Ao dosear produtos de limpeza em pó e pastilhas, evitar a formação de pó, se possível.

Antes de cada programa de lavagem (exceto Super curto, Frio, Regeneração e Esgoto) adicione detergente em pó ou a pastilha de detergente no compartimento de detergentes em pó (observe as indicações relativas ao programa Super curto).

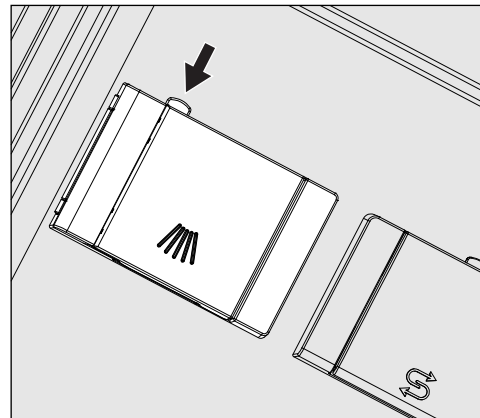

- Pressione o botão de bloqueio amarelo no reservatório de dosagem com o símbolo .

A tampa do reservatório abre lateralmente. Após o decorrer de um programa, a tampa do reservatório é aberta de imediato.

A marcação da linha de enchimento no reservatório de pó corresponde a uma quantidade de enchimento em mililitros (ml) com a porta aberta na horizontal. Geralmente, a câmara tem capacidade para aprox. 60 ml de detergente.

As indicações em mililitros correspondem aproximadamente às indicações de dosagem de detergente em pó comum em gramas (g), pelo que, dependendo da densidade aparente (granulado), são possíveis desvios.

Detergente e secante

Exemplo de dosagem:
na fase de programa «Lavagem», entra
aprox. 8,5 l de água. No caso de uma con-
centração de detergente de aprox. 3 g/l, is-
to corresponde a aprox. 25 g de detergen-
te. Ter em atenção eventuais indicações
contrárias do fabricante!

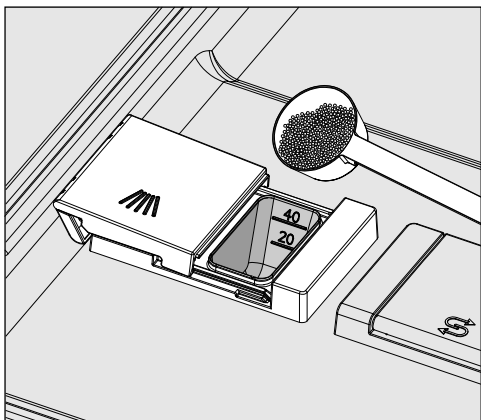

- Adicione o detergente na câmara do reser-
vatório.

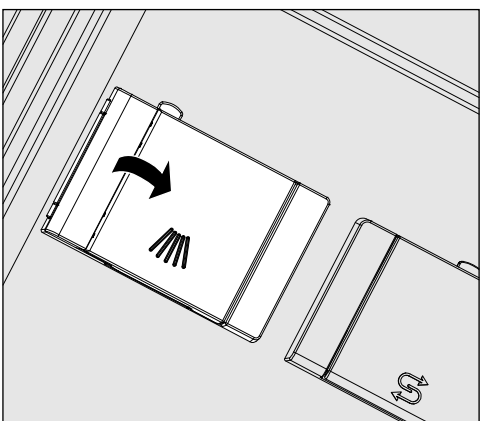

- Em seguida, feche a tampa do reservató-
rio.

⚠ Após cada sequência do programa, ve-
rifique se o detergente se dissolveu com-
pletamente.

Se este não for o caso, o programa tem de
ser repetido.

Verifique se os materiais a lavar obstruí-
ram a enxaguagem do reservatório de do-
sagem devido a um bloqueio e reorganize
o material a lavar.

Indicações sobre o programa Super curto (consoante o modelo)

No programa Super curto não é feita a drena-
gem da água de enxaguagem final no fim do
programa, para se atingirem tempos curtos

de funcionamento do programa durante a la-
vagem contínua.

O detergente não pode ser enxaguado do
compartimento durante o tempo de funcio-
namento curto.

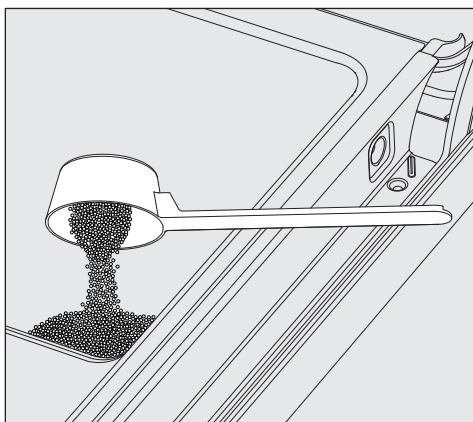

- Se não utilizar detergente líquido, deve co-
locar o detergente em pó diretamente na
parte interior da porta.

Inicie o programa de lavagem imediata-
mente após a dosagem do detergente na
parte interior da porta de modo a evitar
corrosão ou manchas.

O detergente líquido é adicionado a partir de um recipiente de produtos externo ao aparelho através de uma lança doseadora.

Dependendo do modelo, o detergente líquido é doseado através de uma bomba doseadora interna ou através de um módulo DOS externo. Os módulos DOS são conectados pelo serviço de assistência técnica da Miele e podem ser reequipados a qualquer momento.

Indicação de falta de produto

Se o nível no recipiente de limpeza for baixo, ser-lhe-á pedido para mudar o recipiente de produtos.

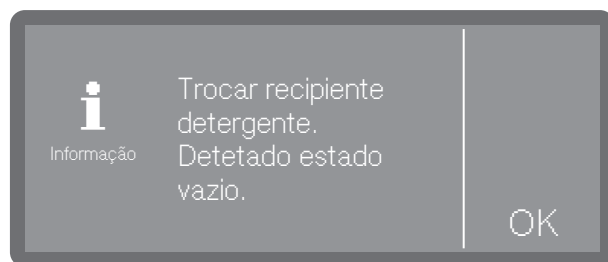

- Confirme a indicação com *OK* e altere o recipiente de produtos para produto de limpeza.
- Encha a via de dosagem (consulte o capítulo «Funções da máquina»)

Trocar o recipiente de produtos

- Coloque o reservatório com o detergente líquido (observar a marcação colorida) sobre a porta aberta da máquina ou sobre uma base que seja de fácil limpeza.
- Tire a tampa do recipiente de produtos e remova a lança de sucção. Coloque a lança de sucção sobre a porta aberta da cuba.
- Substitua o reservatório vazio por um cheio.

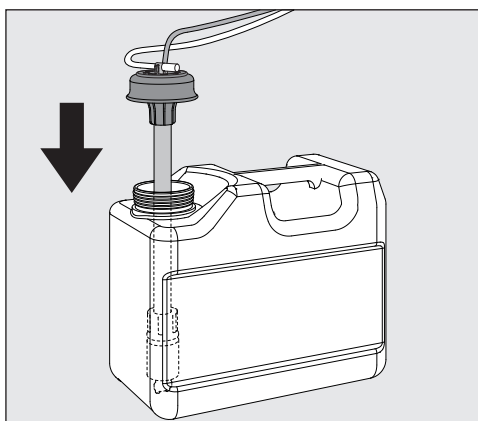

- Encaixe a lança de sucção na abertura do reservatório e pressione a tampa até esta encaixar. No processo, preste atenção à marcação a cores.
- Ajuste a lança ao tamanho do recipiente, movendo-a até atingir o fundo do recipiente.
- Se utilizar uma lança de sucção longa num recipiente de produtos de 5 litros, ou se o recipiente de produtos de 10 litros estiver apenas meio cheio, aparece a seguinte mensagem no visor:

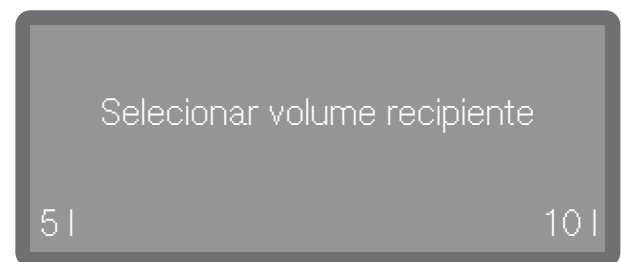

- Selecione o tamanho do recipiente.
- Limpe bem algum produto químico eventualmente derramado.

Controlar o consumo

Controle o consumo regularmente verificando o nível de enchimento e substitua o reservatório atempadamente, evitando assim que o produto seja todo sugado e o sistema de dosagem fique totalmente vazio.

Dosear detergente líquido

A regulação da concentração de dosagem é feita pelo serviço de assistência técnica da Miele.

Detergente e secante

Secante

O secante faz com que a água escorra do material a lavar como uma película, fazendo com que o material a lavar seque mais rapidamente após a enxaguagem final.

A concentração do secante deve ser ajustada para os seguintes eventos:

- Se no final do reprocessamento ficarem manchas de água no material a lavar, a concentração de dosagem está muito baixa.
- Se o material a lavar ficar opaco ou embaçado após o reprocessamento, a concentração de dosagem é muito elevada.

O secante é doseado na fase do programa Enx. final. Para isso, é necessário que o reservatório esteja cheio.

No programa Copos de cerveja (consoante o modelo) a enxaguagem final é efetuada com água fria sem dosagem de secante.

Indicação de falta de produto

Se o nível de enchimento estiver reduzido no reservatório para secante, ser-lhe-á pedido que volte a encher o reservatório de dosagem, p. ex.:

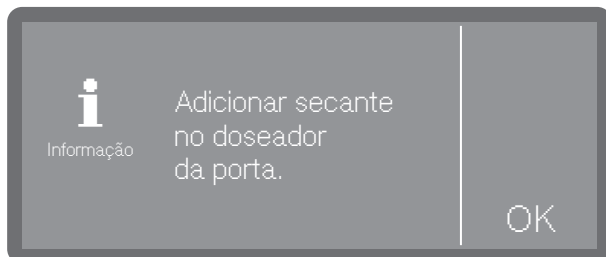

- Confirme a indicação com *OK* e volte a encher com secante como descrito.
- Encha a via de dosagem (consulte o capítulo «Funções da máquina»)

Encher doseador da porta

⚠ Nunca adicionar detergente. Isso causa sempre deterioração do reservatório do secante!

Encher o reservatório do secante apenas com secante para máquinas de lavar louça industriais.

- Abra a porta completamente.

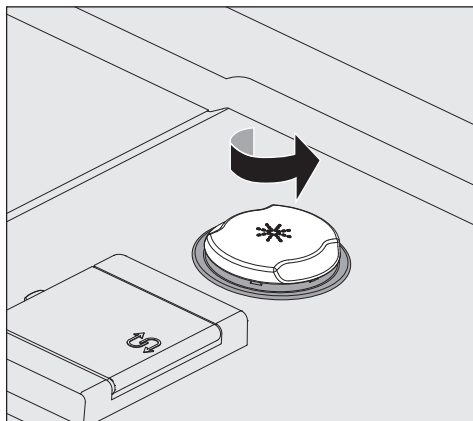

- Desenrosque a tampa amarela com o símbolo * no sentido da seta.

O reservatório tem capacidade para aprox. 300 ml.

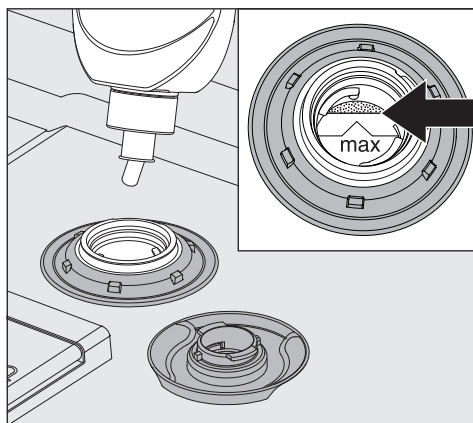

- Adicione o secante até que o líquido fique visível no canto superior marcado com «máx.».

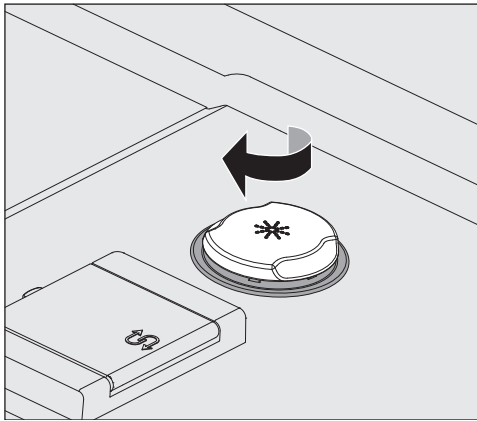

- Feche o reservatório.
- O secante que tenha eventualmente vertido deve ser limpo para evitar formação abundante de espuma no programa de lavagem seguinte.
Em alternativa, pode iniciar o programa Frio para enxaguar o secante vertido.

Indicação de falta de produto

Se o nível de enchimento estiver reduzido no reservatório para secante, ser-lhe-á pedido que troque o recipiente de produtos, p. ex.:

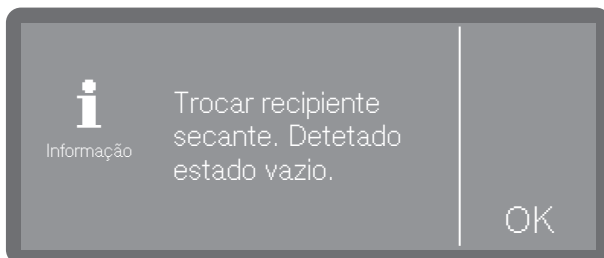

- Confirme a indicação com *OK* e troque o recipiente de produtos para secante como descrito.
- Encha a via de dosagem (consulte o capítulo «Funções da máquina»)

Trocar o recipiente de produtos

- Coloque o recipiente para secante (observar a marcação colorida) sobre a porta aberta da máquina ou sobre uma base que seja de fácil limpeza.
- Tire a tampa do recipiente de produtos e remova a lança de sucção. Coloque a lança de sucção sobre a porta aberta da cuba.
- Substitua o reservatório vazio por um cheio.

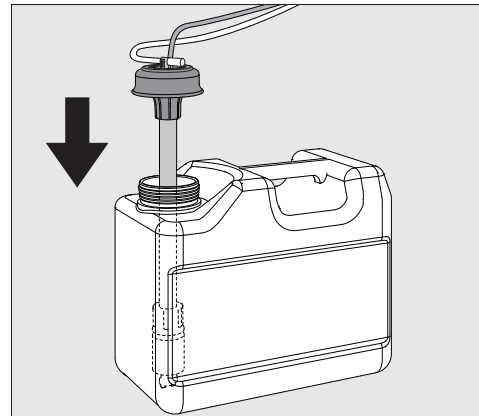

- Encaixe a lança de sucção na abertura do reservatório e pressione a tampa até esta encaixar. No processo, preste atenção à marcação a cores.
- Ajuste a lança ao tamanho do recipiente, movendo-a até atingir o fundo do recipiente.
- Se utilizar uma lança de sucção longa num recipiente de produtos de 5 litros, ou se o recipiente de produtos de 10 litros estiver apenas meio cheio, aparece a seguinte mensagem no visor:

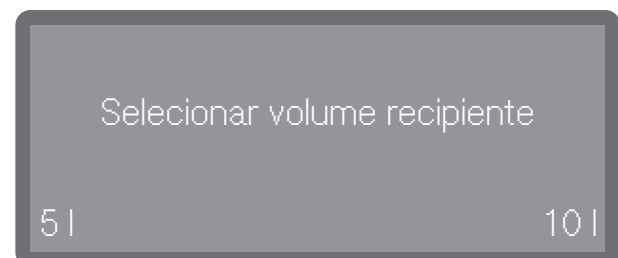

- Selecione o tamanho do recipiente.
- Limpe bem algum produto químico eventualmente derramado.

Controlar o consumo

Controle o consumo regularmente verificando o nível de enchimento e substitua o reservatório atempadamente, evitando assim que o produto seja todo sugado e o sistema de dosagem fique totalmente vazio.

Arrumação da louça e dos talheres

Arrumar o material a lavar

Remova os resíduos maiores de alimentos da louça.

A pré-lavagem sob água corrente não é necessária!

O que deve ter em atenção

⚠ Danos causados por ácidos e solventes.

Os restos de ácidos e solventes, em especial ácido clorídrico e soluções com cloreto, nunca devem entrar em contacto com a cuba.

Não utilize ácidos e solventes na cuba.

⚠ Danos devido a peças de louça com cinza, areia, cera, lubrificantes ou tinta. Estes materiais danificam a máquina de lavar louça.

Não lave louça com resíduos de cinza, areia, cera, lubrificante ou tinta na máquina de lavar louça.

Acomode as peças de louça e talheres nas zonas destinadas aos mesmos. No entanto, neste processo tenha em atenção as seguintes indicações:

- Arrume a louça de modo que todas as superfícies possam ser totalmente enxaguadas por água. Só assim pode ficar limpo!
- Arrume os pratos no cesto superior e inferior com a face abaulada voltada para o centro do cesto (consulte as figuras nas páginas seguintes).
- As peças de louça e os talheres não devem ser colocados uns dentro dos outros e não devem cobrir-se mutuamente.
- Certifique-se de que todas as peças estão estáveis.
- Coloque todos os recipientes côncavos, como chávenas, copos, panelas, etc., com as aberturas para baixo nos cestos.
- Coloque preferencialmente os recipientes côncavos altos e estreitos na zona central do cesto. Dessa forma os jatos de água chegam-lhes melhor.
- As peças fundas devem ser colocadas, preferencialmente, inclinadas para que a água possa escorrer.
- Certifique-se de que os braços de lavagem não estão bloqueados por peças muito altas ou salientes dos cestos. Se necessário, efetue um controlo rotativo manualmente.
- Para lavar o material a lavar de grandes dimensões no cesto inferior pode retirar o cesto superior.
- As peças pequenas podem cair através das guias dos cestos. Por isso, coloque as peças pequenas no cesto para talheres.

Utensílios não adequados para serem lavados na máquina

- Talheres e louça em madeira ou com partes em madeira ficam desgastados e com mau aspeto. Além disso, a cola utilizada não é adequada para máquinas de lavar louça. As peças de madeira podem soltar-se.
- Peças de artesanato, assim como peças antigas inestimáveis ou copos com decorações, não são resistentes à lavagem na máquina de lavar louça.
- Peças em plástico não resistente ao calor podem deformar-se.
- Objetos em cobre, latão, estanho ou alumínio podem desbotar ou ficar baços.
- Louça decorada sobre o vidro pode perder a cor ao fim de vários ciclos de lavagem.
- Copos sensíveis e objetos de cristal podem ficar sem brilho após vários ciclos de lavagem.

Nós recomendamos

- Use louça e talheres adequados à lavagem na máquina de lavar louça com a designação «resistente à lavagem na máquina de lavar louça».
- Os copos podem ficar sem brilho após vários ciclos de lavagem. Por este motivo, para copos delicados recorra a programas com temperaturas baixas (consulte o capítulo «Lista de programas») e detergentes adequados. O risco de ficarem sem brilho será menor.

Tenha em atenção!

A prata e o alumínio podem ficar manchados se estiverem em contacto com alimentos sulfurosos.

 Perigo devido a reação química
Peças de alumínio (p. ex., filtros de gorduras) não devem ser lavadas em máquinas de lavar louça com detergente alcalino cáustico de uso industrial.
Podem ocorrer danos materiais. Em casos extremos há o risco de uma reação química explosiva (reação de oxihidrógeno).
Não lave peças de alumínio pré-tratadas na máquina de lavar louça.

Arrumação da louça e dos talheres

Cesto superior

Arrume no cesto superior peças pequenas, leves e delicadas, tais como pires, chávenas, copos, pratos de sobremesa, assim como peças em plástico leves e resistentes a temperaturas elevadas.

As panelas mais pequenas e rasas também podem ser lavadas no cesto superior.

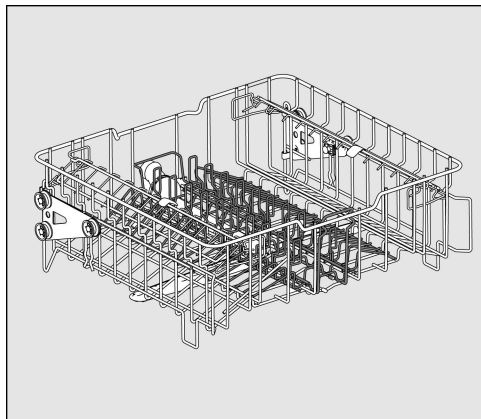

Cesto superior APFD 215 com complemento AP-FD 415

O complemento central pode ser removido do cesto superior para lavar panelas maiores ou para a substituir por outros complementos.

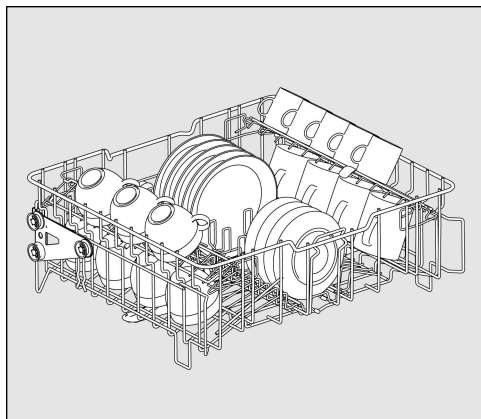

Com complemento APFD 415 para 20 taças e 32 pires ou 18 pratos e sobremesa e 20 taças.

Suporte para chávenas

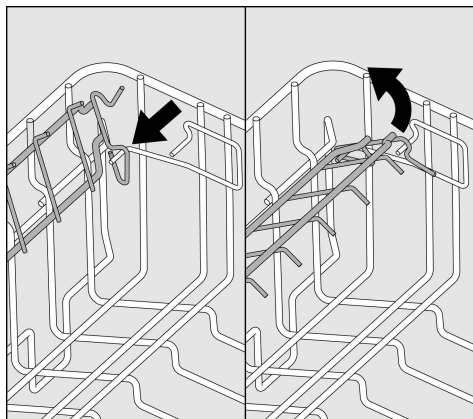

Pode dobrar o suporte para chávenas para cima para colocar taças grandes, copos e canecas no cesto superior.

■ Levante o suporte para chávenas.

O cesto superior pode ser removido para lavar itens maiores no cesto inferior (p. ex., travessas).

Ajuste do cesto superior

De modo a obter mais espaço no cesto superior ou no cesto inferior para peças de louça mais altas, pode ajustar o cesto superior em duas posições de cerca de 5 cm de diferença de altura.

- Puxe o cesto superior para fora.

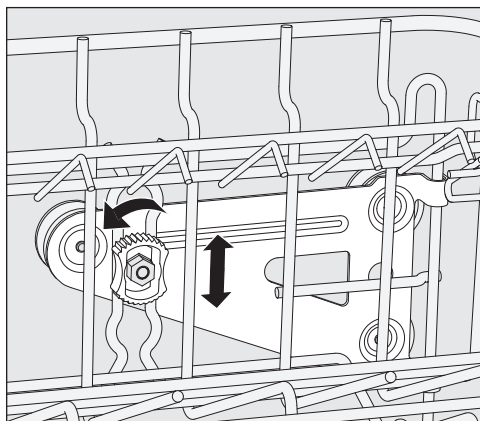

- Solte as porcas de aperto em ambos os lados.
- Levante ou baixe o cesto para a posição pretendida.
- Volte a enroscar as porcas de aperto.

O cesto superior deve ficar nivelado nas duas posições.

Se tiver inclinado o cesto superior, não é possível a ligação à água.

⚠ Danos devido a posição incorreta da ligação à água.

Após o ajuste da altura do cesto superior deve ser reajustada a posição da ligação à água.

Após o ajuste da altura do cesto superior reajuste imperativamente a posição da ligação à água antes de introduzir o cesto superior.

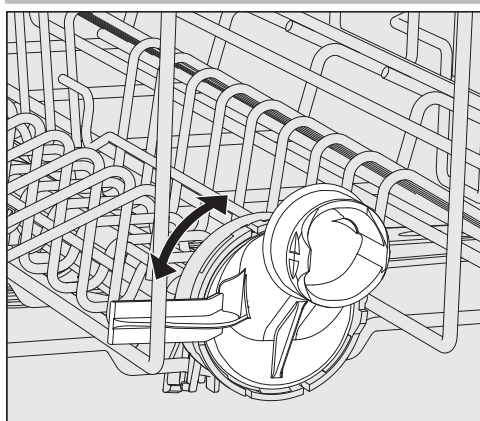

- Rode a ligação à água do cesto superior para a posição superior ou inferior. A ligação à água deve encaixar perceptivelmente na respetiva posição.

Conforme a regulação do cesto superior pode, p. ex., colocar nos cestos, pratos com os seguintes diâmetros:

Exemplo cesto superior APFD 215:

Cesto superior na posição	Cesto superior, Ø dos pratos	Cesto inferior, Ø dos pratos
em cima	máx. 15 cm	33 cm *
em baixo	máx. 20 cm	25 cm

* Para isso, deve ser utilizado o complemento para pratos E 816 no cesto inferior.

Arrumação da louça e dos talheres

Cesto inferior

Acomode no cesto inferior material a lavar grande e pesado, como pratos, travessas, panelas, tigelas, etc.

Acomode copos leves e finos apenas no complemento destinado a este fim ou no cesto inferior.

Disponha sempre os pratos com o lado superior virado para dentro, como mostram as figuras, para obter o melhor resultado de limpeza.

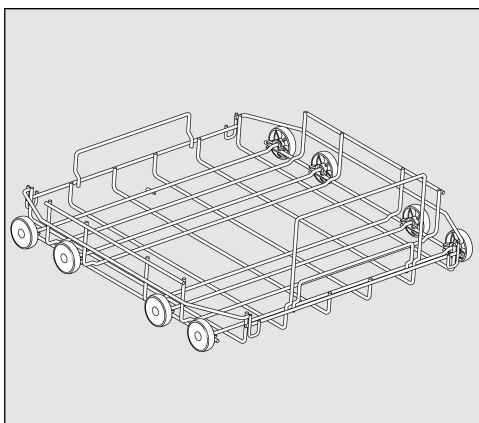

Suporte do cesto inferior APFD 220

Para colocar cestos de plástico, diversos complementos e cestos para talheres.

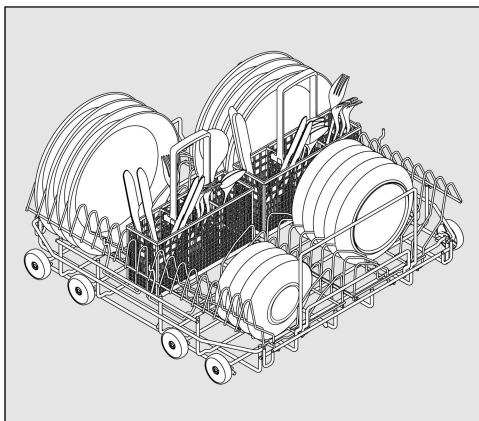

Cesto inferior APFD 220 com 2 complementos E 816 e 2 cestos para talheres APFD 420

Podem ser colocados 32 pratos com 25 cm de Ø e diversos talheres. Sem cesto para talheres, os complementos E 816 têm capacidade para 38 pratos com 25 cm de Ø.

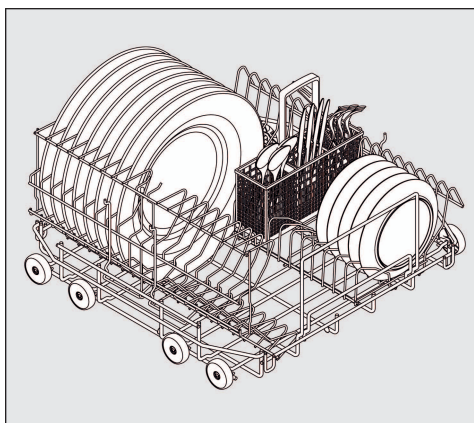

Cesto inferior APFD 220 com um complemento E 816 rodado a 90°

Com o cesto para talheres APFD 420, podem ser colocados 32 pratos com 33 cm de Ø e diversos talheres. Sem cesto para talheres, podem ser colocados no complemento E 816 rodado 38 pratos com 33 cm de Ø.

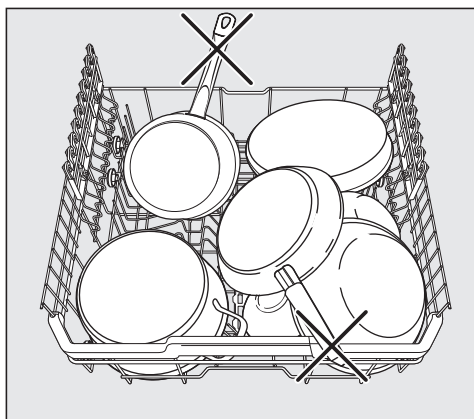

Danos devidos a louça saliente

A louça saliente pode danificar o interior da máquina de lavar louça.

Ao carregar os cestos, certifique-se de que nenhuma peça de louça como as pegas sobressaem sobre a borda dos cestos.

Utilização de cestos de plástico

No suporte do cesto inferior APFD 220 podem ser colocados cestos de plástico com as dimensões 500 x 500 mm.

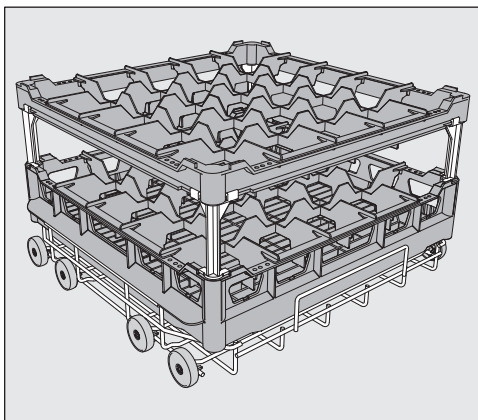

Para utilizar cestos de plástico no cesto superior é necessário o suporte especial do cesto superior O 885 (altura máx. dos utensílios 130 mm).

Para lavar material a lavar alto no cesto inferior é necessário o suporte especial do cesto inferior U 876.

As combinações de cestos que podem ser utilizadas dependem do tipo, tamanho e forma do material a lavar.

Caso pretenda mais informações relativamente à gama de cestos contacte o seu distribuidor Miele ou o serviço de assistência técnica da Miele.

Exemplos: (cestos inferiores)

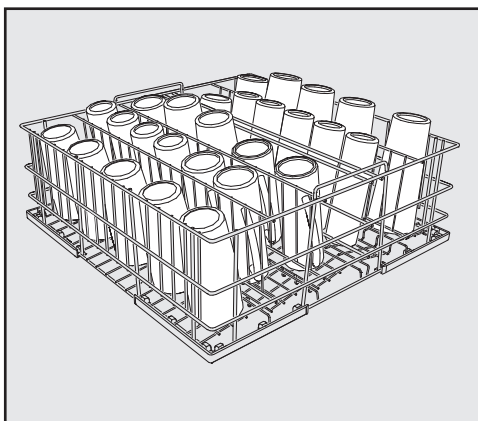

U 525/Cesto de arame de 5 filas

O cesto de arame pode ser utilizado para copos com um diâmetro máximo de 8 cm.

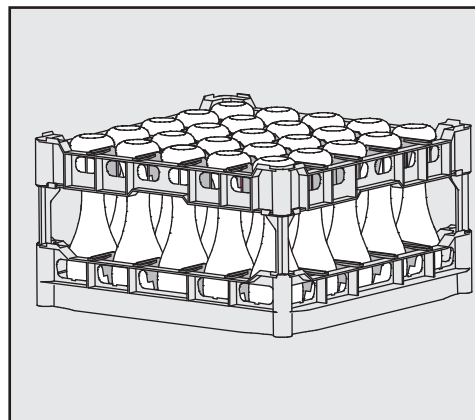

Cestos de plástico U 534–U 537 com divisórias para copos com alturas diferentes

Neste exemplo o cesto de plástico está ligado à armação superior alta através de extensores longos.

(estrutura apenas com suporte do cesto inferior U 876)

Montar o cesto em plástico

A altura do cesto base ④ pode ser alterada com uma armação superior ① e, opcionalmente, com extensores longos ② ou curtos ③.

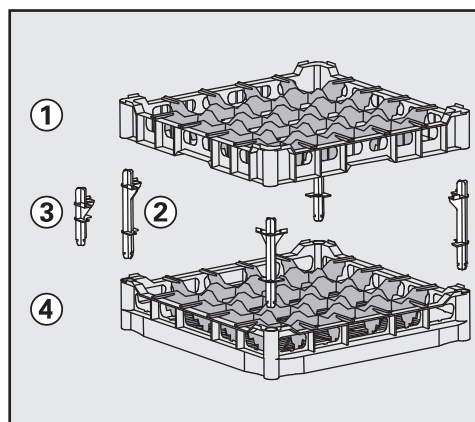

- Encaixe os quatro extensores no cesto base ④.
- Encaixe a armação superior ① nos extensores.

Funcionamento



Ligar

- Abra a torneira de água caso esta esteja fechada.

A máquina de lavar louça deve estar ligada à eletricidade.

- Pressione a tecla  até o visor mostrar o seguinte:



Assim que a máquina de lavar louça estiver operacional, o visor muda e mostra a seleção do programa, p. ex.:

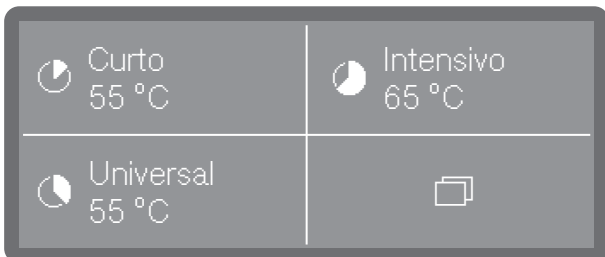

Se a função Memória estiver ativada, é apresentado o último programa iniciado, p. ex.:

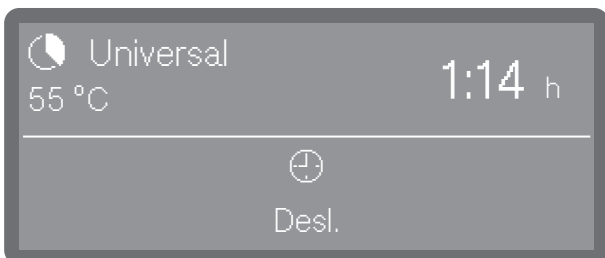

Selecionar o programa

Selecione o programa sempre de acordo com o tipo e o grau de sujidade do material a lavar.

Assim que tiver selecionado um programa, o LED da tecla *Start/Stop* começa a piscar.

Utilizar a tecla  para regressar ao seletor de programas antes do início do programa, p. ex., para selecionar outro programa. Após o início do programa isto deixa de ser possível. Se necessário, deve cancelar o programa (consulte capítulo «Interrupção do programa»).

Selecionar favoritos

Os programas frequentemente utilizados podem ser definidos como favoritos. 1 até 3 favoritos podem ser mostrados no visor e selecionados através de seleção direta. A ocupação pode ser ajustada aleatoriamente (consulte o capítulo «Favoritos»).

- Selecione um programa através de seleção direta.

Se a função Memory for ativada, o último programa selecionado é mostrado no visor. Neste caso, o programa pode ser iniciado diretamente com a tecla *Start/Stop*.

Lista de programas

Programas que não estejam disponíveis através da seleção direta podem ser selecionados a partir da lista de programas.

- Pressione a tecla Outras opções.
- Selecione a seguir Outros programas

No visor aparece o seguinte menu de seleção:



- Percorra com a ajuda das teclas \wedge e \vee através da lista e selecione um programa.

No visor é exibido o programa selecionado, p. ex.:

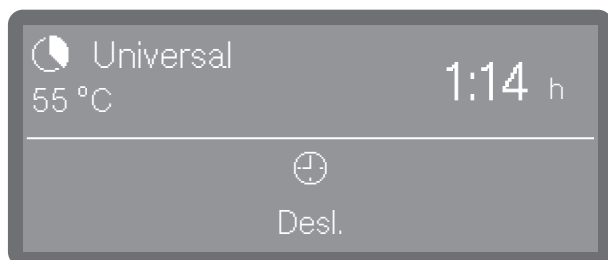

A tecla *Start/Stop* começa a piscar.

Iniciar o programa

- Pressione a tecla *Start/Stop* (tecla *Start/Stop* acende).

Após o início do programa não é possível mudar de programa.

O programa em execução pode ser interrompido (ver «Interromper o programa») ou cancelado (ver «Cancelar o programa»).

Iniciar o programa através do timer

Existe a possibilidade de adiar o início do programa para utilizar, p. ex., a tarifa noturna. Pode definir uma hora de início, em que o programa deve iniciar (Início às), ou uma hora de fim, em que o programa deve terminar o mais tardar (Pronto às). Os tempos são definidos com base na hora definida do dia, consulte o capítulo «Hora do dia».

Regular o timer

- Selecione um programa.

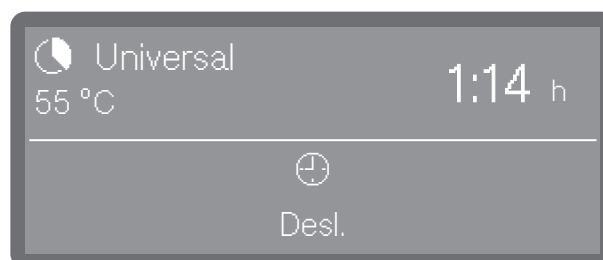

- Toque em para regular o timer.

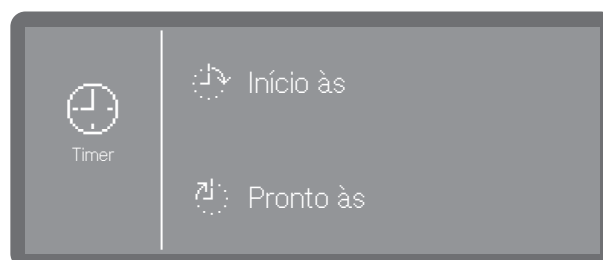

- Selecione de seguida a hora de início () ou a hora de fim ()



Funcionamento

- Regule a hora através das teclas com setas \wedge e \vee e confirme a sua entrada com OK.

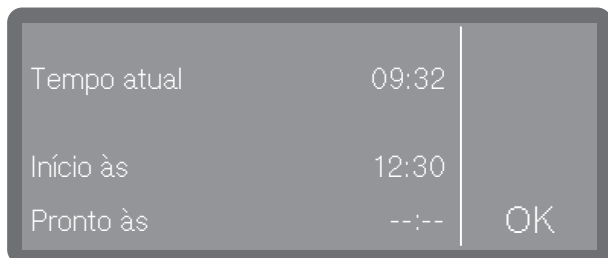

- Segue-se um resumo, que deverá confirmar novamente com OK.

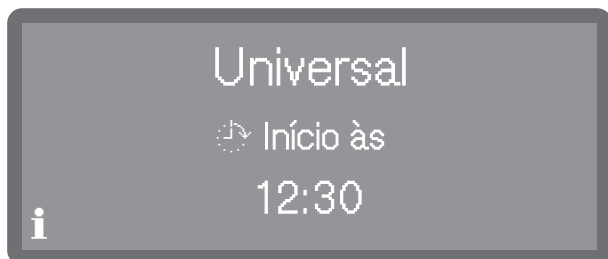

O timer é assim ativado.

Alterar o timer

- Se quiser alterar a hora definida do timer, prima primeiro a tecla \leftarrow para voltar à vista do programa.
- Toque no símbolo ⌚ . Pode então introduzir uma nova hora de início ou hora de fim.

Apagar o timer

- Pressione a tecla *Start/Stop*.

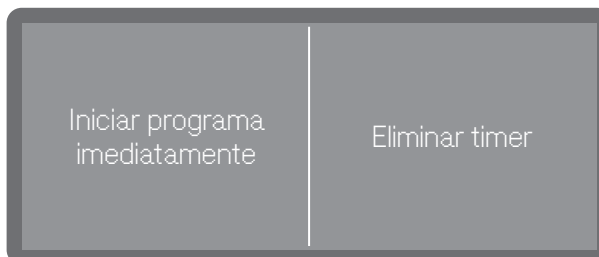

Opcionalmente, pode eliminar a regulação do timer (Eliminar timer) ou eliminar o timer com um início imediato do programa (Iniciar programa imediatamente).

Em alternativa, pode tocar novamente no símbolo ⌚ na vista do programa e eliminar o timer através das seguintes regulações.

Indicação da sequência do programa

Após o início de um programa, o visor mostra o nome do programa, o nome do bloco de lavagem atualmente em curso e o tempo restante.



Durante a sequência do programa, podem ser consultados parâmetros do programa tais como a temperatura alvo e real.

- Para tal, toque no símbolo **i**.

Fim do programa

Após um programa terminar normalmente, apaga-se o LED da tecla Start/Stop e a seguinte indicação aparece no visor.



Além disso, na regulação de fábrica soa um sinal sonoro durante cerca de 3 segundos. O sinal sonoro é repetido três vezes a cada 30 segundos. Para regular os sinais sonoros, consulte o capítulo «Volume».

- Toque para confirmar a indicação.

Se existirem mensagens do sistema, elas são emitidas posteriormente, p. ex., se foram medidos níveis baixos de enchimento no reservatório do sal ou nos reservatórios de produtos químicos líquidos durante o programa, ou quando a próxima visita de assistência técnica estiver prevista. Cada mensagem deve ser confirmada individualmente com *OK*.

Desligar

- Pressione a tecla  até que o visor se apague.

Arrumar a louça

A louça quente é sensível ao choque! Por isso, depois de a máquina se desligar, deixe a louça arrefecer na máquina de lavar louça até que possa tocar nela sem problemas.

Se abrir totalmente a porta após a desativação, a louça arrefece mais rapidamente.

Limpe primeiro o cesto inferior, depois o cesto superior. Evita, assim, que gotas de água existentes no cesto superior caiam sobre a louça que se encontra no cesto inferior.

Interromper o programa

Um programa já iniciado só deve ser interrompido em situações imprescindíveis, p. ex. se o material a lavar se movimentar muito.

 Perigo de escaldões, queimaduras e queimaduras químicas

O material a lavar, os suportes de carga e o interior da cuba podem estar muito quentes.

Além disso, o vapor quente pode escapar quando a porta é aberta. Dependendo da fase, os produtos químicos podem ser libertados, o que pode causar irritação e queimaduras nos olhos e vias respiratórias.

Interrompa um programa apenas em situações urgentes.

Abra a porta lenta e cuidadosamente e evite o contacto com o vapor que possa escapar. Tocar no material a lavar é por sua conta e risco.

- Abra a porta.
- Arrume o material a lavar de modo estável.
- Feche a porta novamente, para que o programa possa continuar.

O programa continua automaticamente a partir do ponto em que foi interrompido.

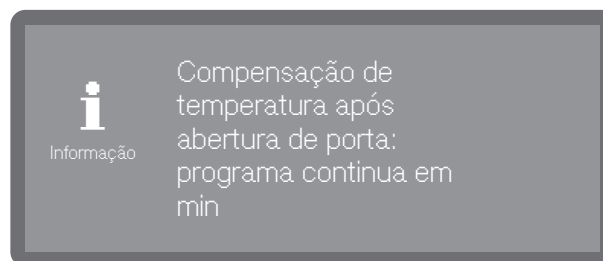

Se a temperatura dentro da cuba for superior a 50 °C neste ponto, a compensação da pressão ocorre primeiro. De seguida, o programa será continuado.

Funcionamento

Cancelar o programa

Cancele um programa já iniciado apenas em situações imprescindíveis, p. ex., se pretender mudar de programa.

Em caso de erro é automaticamente cancelado o programa.

⚠ Risco de escaldões ou queimaduras devido a material a lavar quente.
O material a lavar e a cuba podem estar quentes.
Abra a porta lentamente e não toque no material a lavar ou no interior.

- Pressione a tecla *Start/Stop*.

No visor aparece a seguinte pergunta:

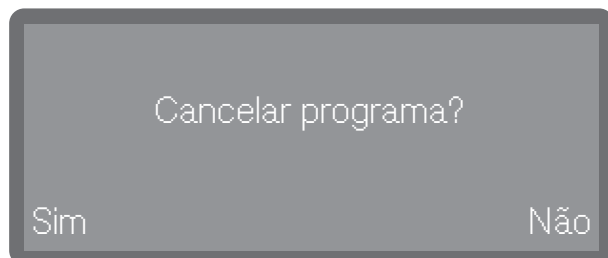

- Selecione *Sim* e confirme a introdução através da tecla *OK*.

O programa só é interrompido se confirmou com *Sim*.

Surge a seguinte mensagem no visor:

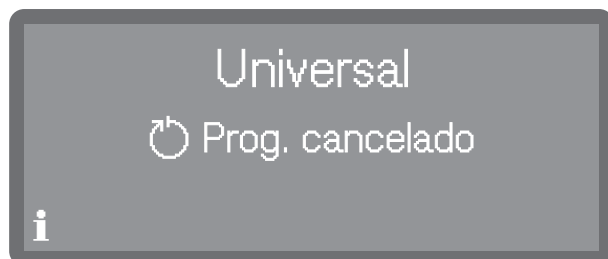

A porta deve ser aberta.

Se mudar de programa e a tampa do compartimento de detergentes já estiver aberta, pode dosear o detergente.

O item do menu Funções da máquina só é visível quando a dosagem externa tiver sido ativada.

O menu  Funções da máquina inclui funções relevantes para apoiar as tarefas de rotina diária.

As regulações de fábrica estão marcadas por um visto ✓. Após a visão geral é descrita a forma como as regulações podem ser feitas.

Estrutura do menu

 Outras opções

 Funções da máquina

 Sistemas de dosagem *)

 Encher canais dosagem

 Recipiente detergente

 Recipiente secante

 Enxaguar canais dos.

 Recipiente detergente

 Recipiente secante

*) apenas sistemas de dosagem ativados são exibidos

Sistemas de dosagem

Os sistemas de dosagem para produtos líquidos podem dosear corretamente apenas quando não estiver presente qualquer ar ou depósitos no sistema de dosagem.

Encher canais de dosagem

O enchimento dos sistemas de dosagem é necessário nas seguintes situações:

- Se o sistema de dosagem for utilizado pela primeira vez.
- Se o ar tiver sido aspirado ou o sistema tiver sido drenado devido à falta de produtos líquidos.

Antes de encher os canais de dosagem, certifique-se de que os reservatórios estão suficientemente cheios e que as lanças doseadoras estão firmemente ligadas aos recipientes e não podem aspirar ar.

O menu é armazenado no seguinte caminho de entrada.

 Outras opções

 Funções da máquina

 Sistemas de dosagem *)

 Encher canais dosagem

*) apenas sistemas de dosagem ativados são exibidos

Funções da máquina

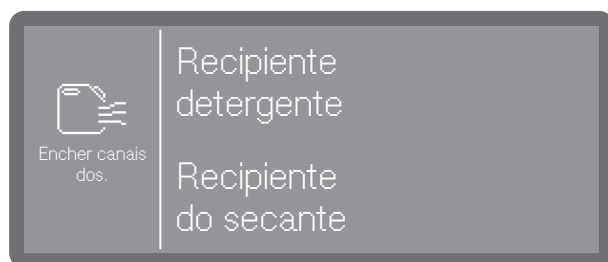

- Recipiente detergente

Encher o sistema de dosagem para produto de limpeza.

- Recipiente secante

Encher o sistema de dosagem para secante.

- Selecione o sistema de dosagem que pretende encher.

Ser-lhe-á então perguntado se pretende iniciar o processo de enchimento, p. ex.:

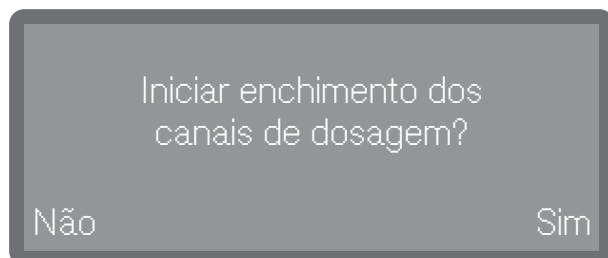

- Selecione Sim para iniciar o processo. O sistema de dosagem é enchido automaticamente. Depois de uma conclusão com sucesso, a mensagem Enchimento dos canais de dosagem concluído. é emitida. Se o enchimento for interrompido prematuramente, o processo deve ser repetido.
- Com a seleção Não cancela o processo neste momento.

Enxaguar os canais de dosagem

Um sistema de dosagem deve ser enxaguado nas seguintes situações:

- Se um sistema de dosagem foi enchido acidentalmente com o produto errado.
- Se se tiverem formado depósitos nas canais de dosagem ou nos reservatórios, que podem entupir os sistemas total ou parcialmente. Os depósitos podem formar-se, p. ex., após longos tempos de paragem ou quando os reservatórios são reabastecidos em vez de serem substituídos.

- Encha um recipiente limpo, p. ex. um balde, com água clara e limpa.

Danos no sistema de dosagem.

Pequenos corpos estranhos na água, tais como areia, pelos ou similares, podem ser aspirados pelo sistema de dosagem e estes podem ser entupidos ou danificados. Certifique-se de que não há corpos estranhos na água.

- Coloque a lança doseadora no recipiente com a água. A extremidade inferior da lança com a abertura de sucção deve ser completamente enxaguada.
- Fixe a lança de modo a que não possa tombar ou cair do recipiente.

O menu é armazenado no seguinte caminho de entrada.

 Outras opções

 Funções da máquina

 Sistemas de dosagem *)

 Enxaguar canais dos.

*) apenas sistemas de dosagem ativados são exibidos

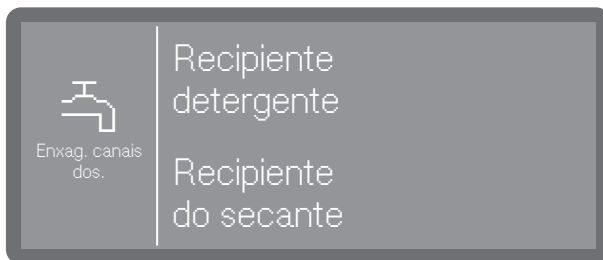

- Recipiente detergente

Enxaguar o sistema de dosagem para produto de limpeza.

- Recipiente secante

Enxaguar o sistema de dosagem para secante.

■ Seleccione o sistema de dosagem que pretende enxaguar.

Ser-lhe-á então perguntado se pretende iniciar o processo, p. ex.:

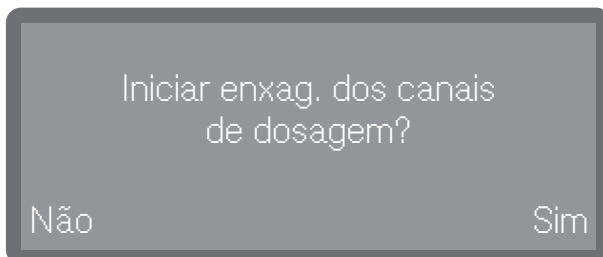

■ Seleccione Sim para iniciar o processo.

O sistema de dosagem é enxaguado automaticamente. Depois de uma conclusão com sucesso, a mensagem Enxaguagem dos canais de dosagem concluído é emitida. Se a enxaguagem for interrompida prematuramente, o processo deve ser repetido.

■ Com a seleção Não cancela o processo neste momento.

Regulações

Os parâmetros básicos do comando do aparelho são memorizados no menu  Regulações.

As regulações de fábrica estão marcadas por um visto ✓. Após a visão geral é descrita a forma como as regulações podem ser feitas.

Estrutura do menu

 Outras opções

 Regulações

 Horas

 Formato de horas

 12 h

 24 h ✓

 Definir horas

 Data

 Formato da data

 DD/MM/AAAA ✓

 MM/DD/AAAA

 AAAA/MM/DD

 Ajustar data

 Luminosidade do visor

 Volume

 Sinais acústicos

 Som das teclas

 Reação das teclas

 Direto ✓

 Com atraso

 Melodia de boas-vindas

 Ligado ✓

 Deslig.

 Unidade de temperatura

 °C ✓

 °F

Horas

A hora do dia é, entre outras coisas, necessária para a indicação no visor e para a pré-seleção de início. O formato de exibição e a hora real do dia são definidos.

Não é efetuada a mudança automática da hora de verão e para a hora de inverno. Deve ser o próprio a fazer a mudança quando necessário.

Seleção do formato de indicação das horas

O menu é armazenado no seguinte caminho de entrada.

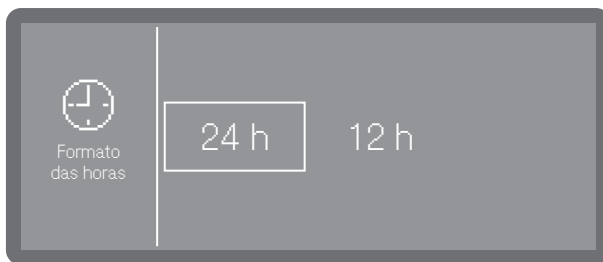
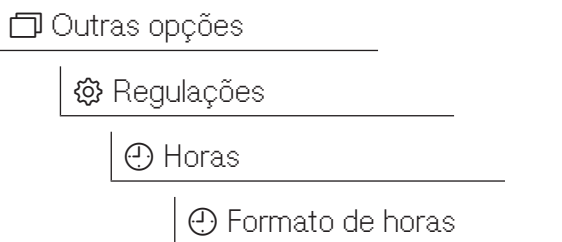

- 24 h

Indicação da hora do dia no formato de 24 horas.

- 12 h

Indicação da hora do dia no formato de 12 horas (am/pm).

- Selecione um formato, tocando nele.

Acertar as horas

As horas são reguladas no formato programado.

O menu é armazenado no seguinte caminho de entrada.

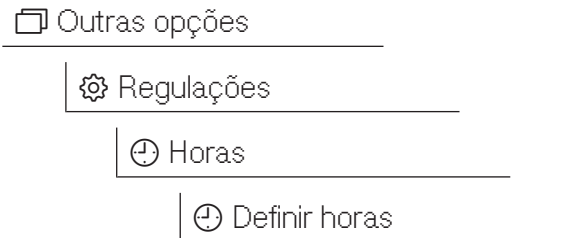

A hora é regulada no formato definido da hora.

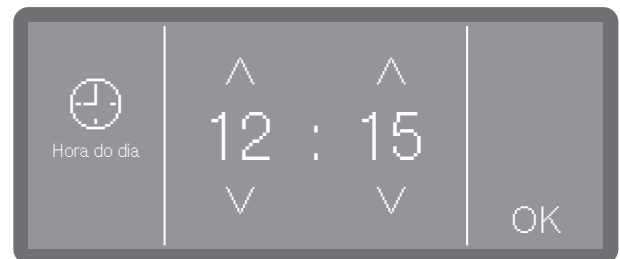

- Regule a hora através das teclas sensoras \wedge (mais) e \vee (menos) e confirme a entrada com a tecla OK.

Regulações

Data

O formato de exibição e a data real são definidos.

Selecionar o formato da data

O menu é armazenado no seguinte caminho de entrada.



- DD significa o dia (D = dia)
- MM significa o mês (M = mês)
- AAAA significa ano (A = ano)
- Desloque para o formato pretendido utilizando as teclas sensoras \wedge e \vee e selecione-o tocando no mesmo.

Acertar a data

O menu é armazenado no seguinte caminho de entrada.



- Regule o ano através das teclas com setas \wedge e \vee .

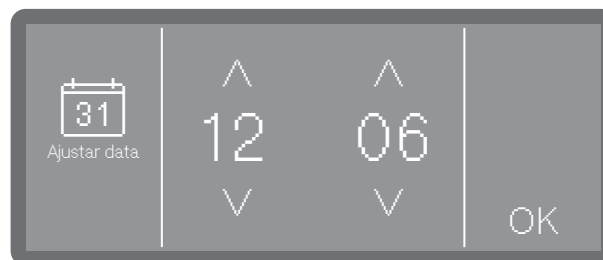

- Regule o dia e o mês com as teclas com setas \wedge e \vee .
- Memorize a regulação com OK.

Luminosidade do visor

Aqui pode regular a luminosidade do visor. O menu é armazenado no seguinte caminho de entrada.

 Outras opções

 Regulações

 Luminosidade do visor

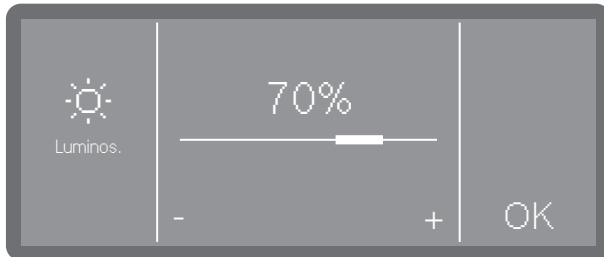

- Regule a luminosidade do visor tocando nos sinais - (mais escuro) e + (mais claro) e guarde a regulação com OK.

Volume

Um emissor de sinal acústico está integrado no painel de comandos, o qual pode fornecer feedback acústico nas seguintes situações:

- Som das teclas ao acionar as teclas de comando
- Sinais acústicos no fim do programa ou no caso de mensagens do sistema (indicações)

O menu é armazenado no seguinte caminho de entrada.

 Outras opções

 Regulações

 Volume

O volume do Som das teclas e dos Sinais acústicos é regulado da mesma maneira.

- Selecione uma das opções Som das teclas ou Sinais acústicos.

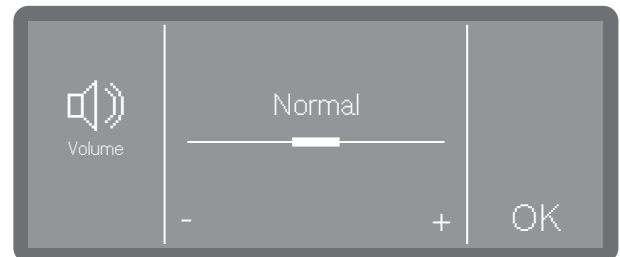

- Regule o volume tocando nos sinais - (mais baixo) e + (mais alto). Na regulação mais baixa, o som está desligado e pode ser ligado novamente, se necessário, através da seleção Ligado (mostrada em vez do sinal +).
- Memorize a regulação com OK

Reação das teclas

A reação das teclas no visor pode ser atrasada e só reagir quando as teclas são pressionadas durante um período de tempo mais longo. Deste modo, é possível evitar uma pressão inadvertida das teclas.

O menu é armazenado no seguinte caminho de entrada.

 Outras opções

 Regulações

 Reação das teclas



- Direta

As teclas reagem imediatamente ao pressionar.

- Atrasada

As teclas reagem com um atraso quando pressionadas e devem ser pressionadas por mais tempo até reagirem.

■ Selecione uma opção.

Som de boas-vindas

Uma breve melodia soa quando se liga e desliga. Com a ajuda desta opção, pode desligar e ligar novamente a reprodução da melodia.

O menu é armazenado no seguinte caminho de entrada.

 Outras opções

 Regulações

 Melodia de boas-vindas



- Ligar

Uma melodia de boas-vindas é tocada quando o aparelho é ligado.

- Deslig.

A melodia está desligada.

■ Selecione uma opção.

Unidade de temperatura

A indicação de temperatura no visor pode ser exibida em °C (graus Celsius) ou °F (graus Fahrenheit).

O menu é armazenado no seguinte caminho de entrada.

 Outras opções

 Regulações

 Unidade de temperatura

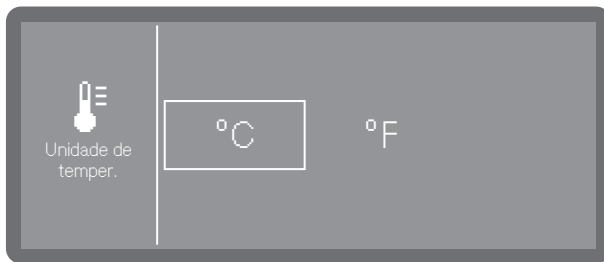

- °C

Indicação de temperatura em graus Celsius.

- °F

Indicação de temperatura em graus Fahrenheit.

■ Toque para selecionar a opção pretendida.

Regulações avançadas

Todos os procedimentos administrativos e regulações estão alocados ao menu  Regulações avançadas.

O acesso ao menu  Regulações avançadas está protegido por um código PIN.

Se quiser abrir o menu, deve introduzir o código PIN.

As regulações de fábrica estão marcadas por um visto ✓. Após a visão geral é descrita a forma como as regulações podem ser feitas.

Estrutura do menu

 Outras opções

 Regulações avançadas

 Bloq. prog. filtro *)

 Ligar

 Deslig. ✓

 Standby/Off

 Standby após 10 minutos

 Desligar após 10 minutos

 Diário de funcionamento

 Água

 Consumo de água fria

 Consumo de água quente
| *)

 Detergente líquido

 Secante

 Horas func.

 Sequências programa

 Intervalo de manutenção

 Autorização programa

 Todos prog. ✓

 Seleção

 Definir favoritos

 Configurar programas

 Temperatura lavagem

 Tempo ret. lavagem

 Temperatura enxag. final

 Tempo ret. enxag. final

 Quantidade água aument.

 Enxag. intermédio

 Ligar

 Deslig. ✓

 Repor

 Sistemas de dosagem

 Porta do detergente

 Recipiente detergente

 Concentração dosagem

 Desativar ✓

 * Porta do secante

 * Indicação de falta

 * Ligar ✓

 * Deslig.

 * Concentração dosagem

 Recipiente secante

 Concentração dosagem

 Desativar ✓

 Ciclos até vazio

 Grau de dureza da água

 2,5 mmol/l (14° dh) ✓

 Ciclos antes regen.

 1

 Memória

 Ligar ✓

 Deslig.

 Código PIN

 Alterar código PIN

 Ligação em rede/ Wi-Fi

 Configurar

 Por WPS

 Por Soft AP

 Ativar

 Desativar

 Estado da ligação

 Configurar de novo

 Repor

 RemoteUpdate

 Ligar

 Deslig. ✓

 Distribuidor

 Modo de demonstração

 Ligar

 Deslig. ✓

 Versão do software

 1-SBAE ID XXXX

 2-EL ID XXXX

 3-EFU ID XXXX

 5-LG ID XXXX

Placa de características

 Regulações de fábrica

 Apenas reg. de programas

 Todas as regulações

 § Informações legais

*) consoante o modelo

Regulações avançadas

Bloqueio do programa Filtro

O conjunto de filtros na cuba filtra partículas de sujidade grosseiras da água de lavagem. Se partículas de sujidade entrarem no sistema de recirculação, podem entupir os braços de lavagem, válvulas, etc.

É possível bloquear o início do programa se o microfiltro for inserido incorretamente ou estiver em falta.

O menu é armazenado no seguinte caminho de entrada.

 Outras opções

 Regulações avançadas

 Bloq. prog. filtro

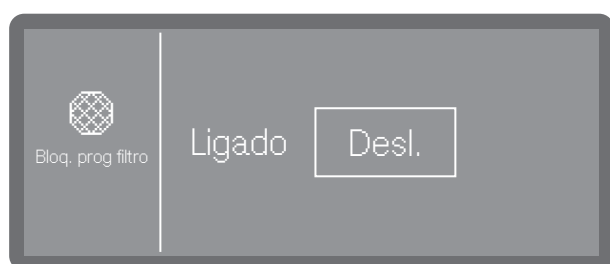

- Ligar

O início dos programas é bloqueado se o microfiltro for inserido incorretamente ou estiver em falta.

Um programa apenas pode ser iniciado quando o microfiltro estiver corretamente inserido.

- Deslig.

Os programas podem ser iniciados independentemente do estado do microfiltro. É exibida uma mensagem de confirmação, que deve ser confirmada se o microfiltro não for inserido corretamente.

■ Selecione uma opção.

Standby/Off

Se a máquina de lavar louça não for utilizada durante 10 minutos, pode ser programada para ficar operacional (standby) ou para ser desligada automaticamente (off).

Em modo standby, a máquina de lavar louça permanece ligada e a tecla *Start/Stop* pisca. A máquina de lavar louça pode ser reativada premindo a tecla *Start/Stop*, tocando no visor ou abrindo a porta.

Após o desligamento automático, a máquina de lavar louça é desligada e pode ser ligada novamente premindo a tecla .

O menu é armazenado no seguinte caminho de entrada.

 Outras opções

 Regulações avançadas

 Standby/Off



- Standby/Off

Mudar para o modo standby após 10 minutos

- Desligar após 10 minutos

Desligar ao fim de 10 minutos.

■ Selecione uma opção.

Diário de registos de funcionamento

Os dados de consumo de água, produtos químicos, bem como as horas de funcionamento e sequências do programa são registados no registo de operações. Todo o ciclo de vida da máquina é registado.

Além disso, o serviço de assistência técnica Miele pode mencionar uma recomendação para a próxima assistência no registo de operações.

O menu é armazenado no seguinte caminho de entrada.

 Outras opções

 Regulações avançadas

 Diário de funcionamento

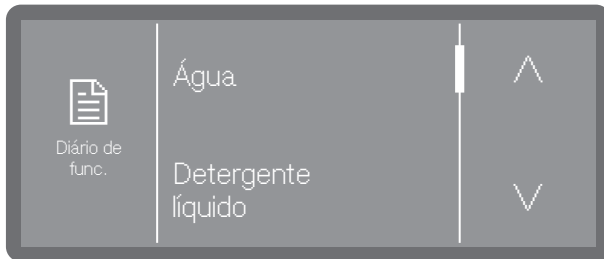

- Água

Indicação do consumo de água em litros (l)

Se existirem várias ligações à água (consoante o modelo), o consumo é exibido conforme o tipo de água.

- Detergente líquido

Consumo de detergente líquido em litros (l)

- Secante

Consumo de secante em litros (l)

- Horas de funcionamento

Número de horas de funcionamento

- Sequências do programa

Soma de todas as sequências do programa.

A indicação pode ser repartida por programa.

- Intervalo de assistência técnica

Lembrete da próxima marcação de assistência técnica. A marcação é atribuída pelo serviço de assistência técnica Miele.

- Desloque para a opção pretendida utilizando as teclas com setas \wedge e \vee e selecione-a tocando na mesma.

Os valores do registo de operações são imutáveis.

- O menu é fechado com a tecla \leftarrow

Regulações avançadas

Validar programas

É possível bloquear programas individuais. Os programas bloqueados deixam de estar disponíveis no seletor de programas. Isto assegura que apenas programas adaptados ao material a lavar sejam utilizados.

O menu é armazenado no seguinte caminho de entrada.

 Outras opções

 Regulações avançadas

 Autorização programa

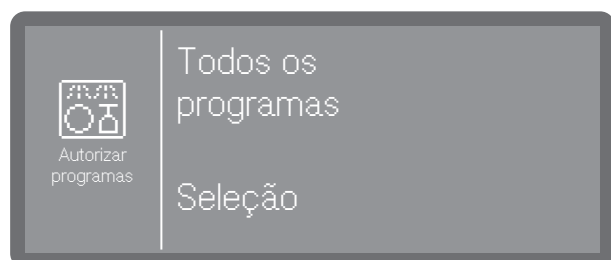

- Todos os programas
Todos os programas estão desbloqueados.
- Seleção
Está disponível uma seleção de programas.

■ Seleccione uma opção.

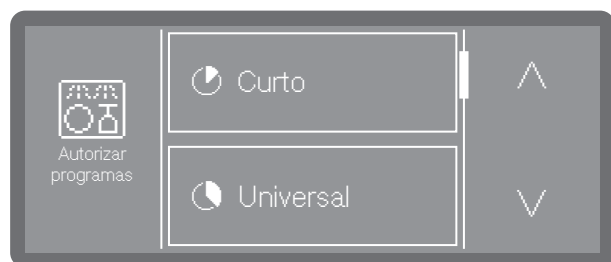

- Percorra a lista de programas usando as teclas com setas \wedge e \vee e seleccione os programas que pretende desbloquear para os utilizadores. É possível uma escolha múltipla. Os programas são identificados através de uma moldura.
- Memorize a seleção com OK

Definir favoritos

Em Programas favoritos, pode definir que programas devem ser exibidos no ecrã inicial. 1 até 3 programas podem ser seleccionados. Todos os programas desbloqueados no âmbito do desbloqueio de programa estão dispo-

níveis para seleção. Pelo menos 1 programa deve ser seleccionado. Outros favoritos podem opcionalmente ser adicionados ou desmarcados. É possível seleccionar um programa mais do que uma vez. Consequentemente, este é exibido frequentemente no ecrã inicial.

Configuração do ecrã inicial

A configuração do ecrã inicial depende do número de programas favoritos seleccionados.

1 programa favorito

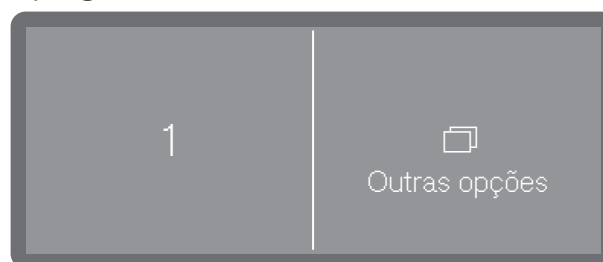

2 programas favoritos

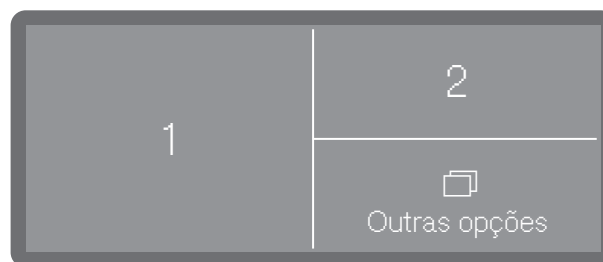

3 programas favoritos



Definir favoritos

O menu é armazenado no seguinte caminho de entrada.

 Outras opções

 Regulações avançadas

 Definir favoritos

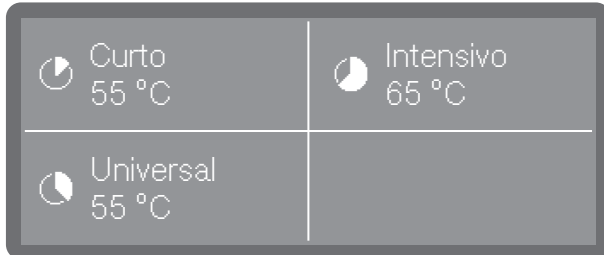

O visor mostra os três espaços dos favoritos.

- Selecione o espaço do favorito que pretende ocupar, tocando no mesmo.



- Percorra a lista de programas usando as teclas com setas ^ e v e selecione o programa que pretende que apareça no espaço do favorito selecionado.

A lista de todos os programas desbloqueados no âmbito do desbloqueio de programa é então exibida. A lista começa com uma posição <vazia>. Pode selecioná-la se não quiser que o espaço do favorito seja utilizado.

- Selecione um programa para ocupar o espaço do favorito. Ou selecione <vazio> se quiser deixar o espaço inutilizado.

Parâmetros do programa

Os parâmetros do programa devem ser ajustados às exigências de lavagem e ao material a lavar.

São necessários conhecimentos adicionais sobre aparelhos e processos para alterar os parâmetros do programa e, por conseguinte, só devem ser realizados por utilizadores experientes ou pelo serviço de assistência técnica Miele.

- Selecione primeiro o programa que pretende alterar.

Selecionar o programa

O menu é armazenado no seguinte caminho de entrada.

 Outras opções

 Regulações avançadas

 Configurar programas

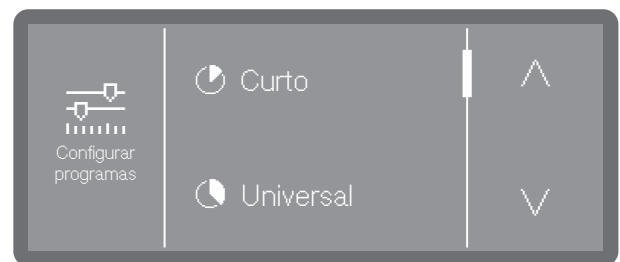

- Percorra a lista de programas usando as teclas com setas ^ e v e selecione o programa que pretende alterar.

Regulações avançadas

Temperatura de lavagem

A temperatura de lavagem é atingida através do aquecimento da água de lavagem. A temperatura deve ser adaptada à tarefa.

A dosagem de produtos químicos é feita a uma temperatura de dosagem predefinida de fábrica.

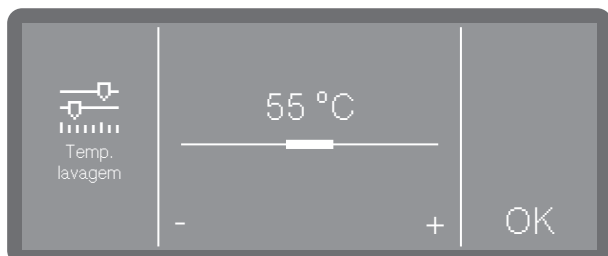

- Regule a temperatura tocando nos sinais - (menos) e + (mais). O intervalo de regulação varia em função do modelo e do programa.
- Memorize a regulação com OK

Tempo de retenção de lavagem

O tempo de retenção corresponde ao tempo no qual a temperatura do bloco de lavagem é mantida constante.

No programa Super curto , o tempo de retenção é introduzido em segundos e pode ser regulado em incrementos de 5 segundos.

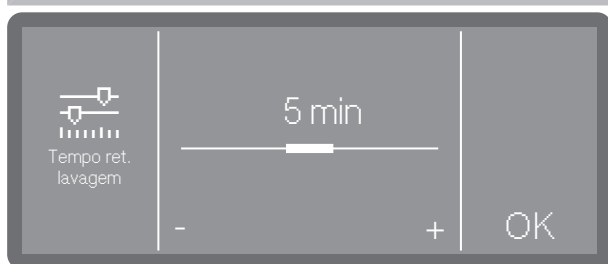

- Regule o tempo de retenção tocando nos sinais - (menos) e + (mais).
- Memorize a regulação com OK

Temperatura de enxaguagem final

A temperatura de enxaguagem é alcançada aquecendo a água de lavagem. A temperatura deve ser adaptada à tarefa.

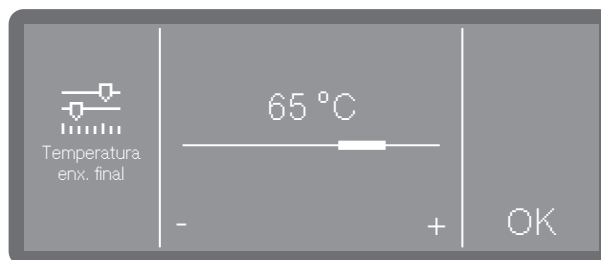

- Regule a temperatura tocando nos sinais - (menos) e + (mais). O intervalo de regulação varia em função do modelo e do programa.
- Memorize a regulação com OK

Tempo de retenção da enxaguagem final

O tempo de retenção corresponde ao tempo no qual a temperatura do bloco de lavagem é mantida constante.

No programa Super curto , o tempo de retenção é introduzido em segundos e pode ser regulado em incrementos de 5 segundos.

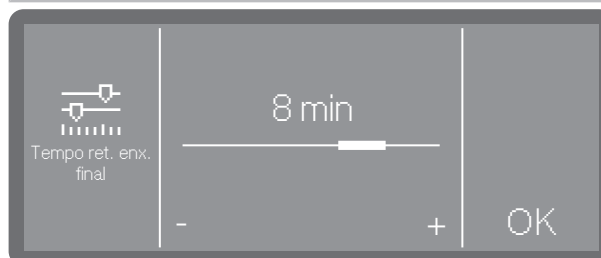

- Regule o tempo de retenção tocando nos sinais - (menos) e + (mais).
- Memorize a regulação com OK

Quantidade de água aumentada

Um aumento na quantidade de água faz sentido se for absorvida muita água pela estrutura do material a lavar ou se for esperada uma formação intensa de espuma devido ao tipo de sujidade e aos produtos químicos utilizados. A quantidade adicional de água depende da versão dos cestos ou dos carros utilizados, do tipo de sujidade e material a lavar.

Se for necessário lavar material a lavar levemente sujo que também absorva pouca água, a quantidade de água pode ser redefinida para a regulação de fábrica para economizar água e energia.

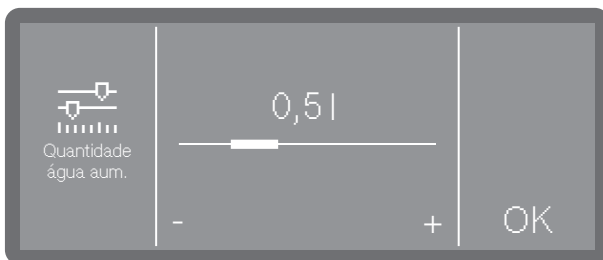

- Regule a quantidade de água adicional tocando nos sinais - (menos) e + (mais). Na regulação mais baixa, a quantidade de água corresponde à regulação de fábrica.
- Memorize a regulação com OK

Enxaguagem intermédia

Se necessário, um bloco de enxaguagem intermédia adicional pode ser ativado para programas selecionados.

Pode descobrir que programas suportam esta função no capítulo «Lista de programas».

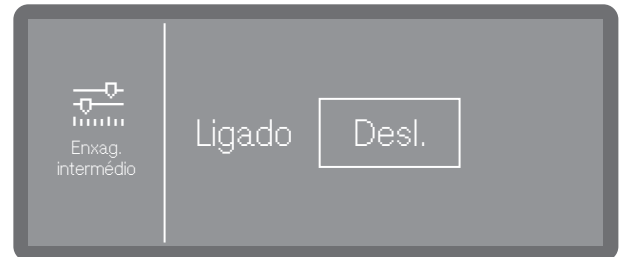

- Ligar

Ativa o bloco de enxaguagem intermédia adicional para o programa selecionado.

- Deslig.

Desativa o bloco de enxaguagem intermédia adicional.

- Toque para selecionar uma opção.

Repor parâmetros

Pode repor os programas individuais para as regulações de fábrica. Os parâmetros do programa e os nomes dos programas alterados são repostos.

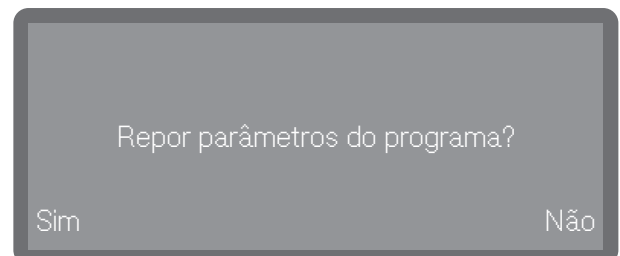



- Selecione Sim para repor os parâmetros e os nomes dos programas para as regulações de fábrica.
- Selecione Não para interromper o processo.

Sistemas de dosagem

O menu seguinte permite ativar, encher e enxaguar os sistemas de dosagem, alterar o nome, se necessário, e regular a concentração de dosagem para todos os programas.

Consoante o modelo, estão disponíveis vários sistemas de dosagem para a dosagem dos produtos químicos.

O detergente e o secante podem ser doseados quer através de um doseador da porta correspondente (detergente , secante , quer através de lanças doseadoras de produtos líquidos de um recipiente de produtos externo. Não é possível a ativação simultânea de ambos os sistemas.

Selecionar o sistema de dosagem

O menu é armazenado no seguinte caminho de entrada.

 Outras opções

 Regulações avançadas

 Sistemas de dosagem

 Porta do detergente

 Recipiente detergente

 Porta do secante

 Recipiente secante *)

*) consoante o modelo

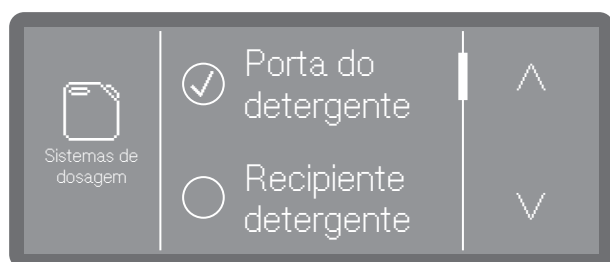

Apenas os sistemas de dosagem existentes são apresentados.

- Seleccione um sistema de dosagem.

Dosagem da porta

 Porta do detergente

A seleção só está disponível se o sistema de dosagem correspondente estiver presente (consoante o modelo).

Se tiver selecionado Porta do detergente, é exibida uma das seguintes mensagens.

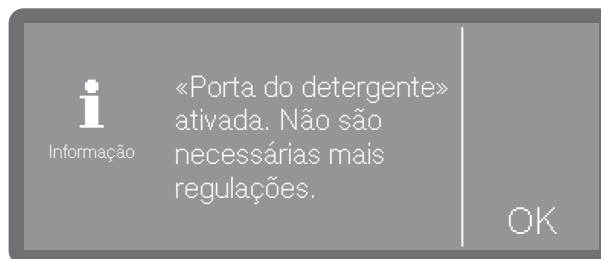

- Doseador da porta ativado

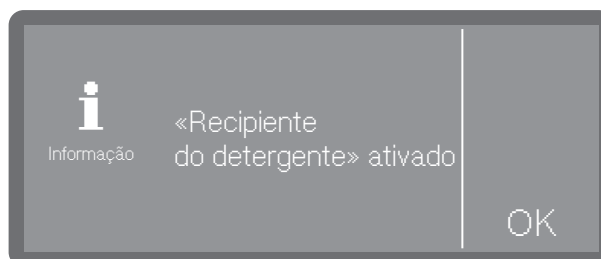

- Dosagem do recipiente de produtos ativado.

- Outras regulações não são possíveis. Confirme a mensagem com OK.

Se pretender alterar a dosagem para o doseador de pó, selecione e ative Porta do detergente, ou selecione a opção Recipiente detergente e desative a dosagem.

✳️ Porta do secante

A seleção só está disponível se o sistema de dosagem correspondente estiver presente (consoante o modelo).

Indicação do nível de enchimento

A indicação do nível de enchimento mostra uma falta de secante no doseador da porta. Se quiser abdicar da dosagem de secante através do doseador da porta, deve desligar a indicação do nível de enchimento.



- Ligado

A falta de secante no doseador da porta é exibida.

- Desl.

Não é exibida nenhuma falta de secante.

- Selecione uma opção.

Ativar a dosagem a partir do recipiente de produtos

A dosagem a partir dos doseadores da porta está regulada de fábrica.

Nas máquinas de lavar louça DOS, a dosagem de líquidos integrada está predefinida.

Para ativar a dosagem de produtos químicos líquidos a partir de recipientes de produtos externos, deve proceder da seguinte forma.

- Selecione primeiro um sistema de dosagem.

A seleção só está disponível se o sistema de dosagem correspondente estiver presente (consoante o modelo).

Recipiente detergente

Recipiente secante

Se um doseador da porta para secante ✳️ ou um doseador de pó //\\ estiver presente e ativado (consoante o modelo), ser-lhe-á primeiramente perguntado ao selecionar Recipiente detergente ou Recipiente secante se pretende mudar para a dosagem a partir do recipiente de produtos. Se a dosagem a partir do recipiente de produtos já estiver ativada, a solicitação é omitida.

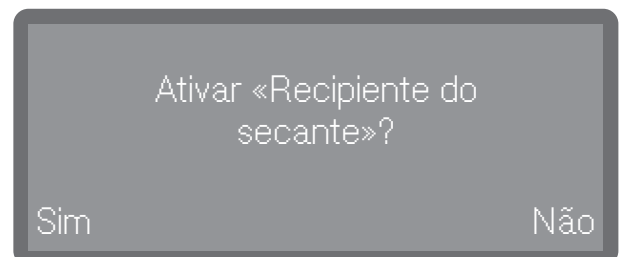
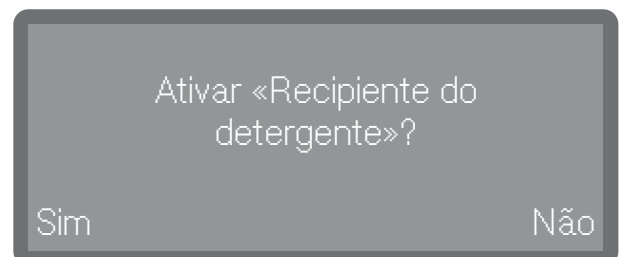

- Selecione OK para alterar a dosagem para dosagem de líquidos a partir do recipiente de produtos. A alteração é feita imediatamente.

Ou:

- Se não quiser alterar, prima a tecla ↩️.

Regulações avançadas

Desativar a dosagem a partir do recipiente de produtos

Posteriormente, pode mudar a dosagem da partir os recipientes de produtos para os dosadores da porta ou desativá-la completamente.

- Selecione primeiro um sistema de dosagem.

A seleção só está disponível se o sistema de dosagem correspondente estiver presente (consoante o modelo).

 Recipiente detergente

 Recipiente secante

Desativar «Recipiente do detergente»?

Sim

Não

Desativar «Recipiente do secante»?

Sim

Não

- Selecione Sim para desativar a dosagem a partir do recipiente de produtos. A alteração é feita imediatamente.
- Se não quiser alterar, prima a tecla Não.

Concentração de dosagem

A concentração de dosagem de produtos químicos líquidos é definida da mesma forma para todos os sistemas de dosagem. A regulação aplica-se a todos os programas.

A seleção só está disponível se o sistema de dosagem correspondente estiver presente (consoante o modelo).

 Porta do secante

 Recipiente detergente

 Recipiente secante

- Selecione primeiro um sistema de dosagem.

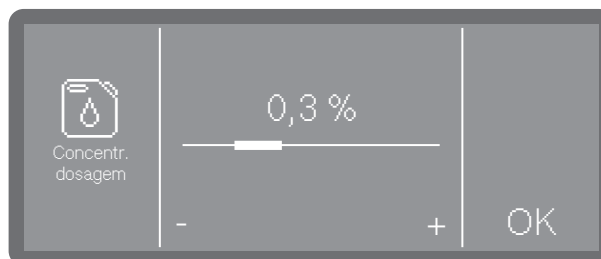

- Regule a concentração de dosagem tocando nos sinais - (menos) e + (mais).
- Memorize a regulação com OK.

Encher canais de dosagem

Consulte  Funções da máquina.

Enxaguar os canais de dosagem

Consulte  Funções da máquina.

Ciclos até um nível vazio

Esta função só está disponível em máquinas com deteção do nível de enchimento (consoante o modelo).

Quando se procede à dosagem de produtos químicos líquidos a partir de recipientes de produtos externos, o nível de enchimento do recipiente é monitorizado. Com a seguinte função, pode regular o número de sequências do programa (ciclos) a partir dos quais pretende ser avisado de um nível vazio futuro. A mensagem é emitida depois de a máquina ser ligada e antes do início de cada programa.

Pode regular ciclos de 10–150 ciclos.

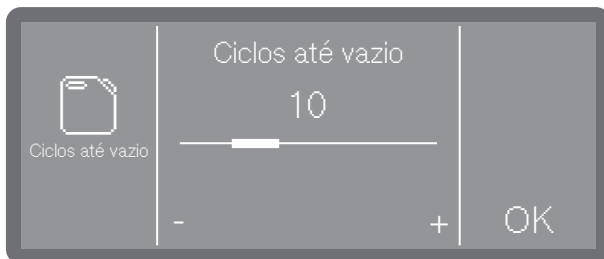

- Regule a quantidade dos ciclos tocando nos sinais - (menos) e + (mais).
- Memorize a regulação com OK.

Dureza da água

A regulação da dureza da água é descrita na tabela do capítulo «Adicionar sal de regeneração».

Aviso de regeneração

Para poder planear melhor as fases de lavagem, pode configurar de forma a ter os ciclos de lavagem restantes até à próxima regeneração apresentados numa indicação. Quando os ciclos regulados até à próxima regeneração são atingidos, é emitida uma indicação após cada programa concluído. Pode regular ciclos de 0–20 ciclos, em que com 0 não é emitida qualquer indicação.

O menu é armazenado no seguinte caminho de entrada.

 Outras opções

 Regulações avançadas

 Ciclos antes regen.

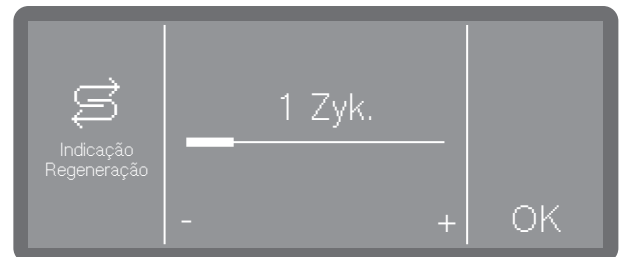

- Regule a quantidade dos ciclos tocando nos sinais - (menos) e + (mais).
- Memorize a regulação com OK.

Memory

Se utilizar sempre o mesmo programa numa sequência contínua, pode utilizar a função Memory. Isto sugere automaticamente o último programa selecionado para que se possa iniciar o programa imediatamente após o carregamento. O seletor de programas é portanto omitido, mas ainda está disponível. O menu é armazenado no seguinte caminho de entrada.

 Outras opções

 Regulações avançadas

 Memória

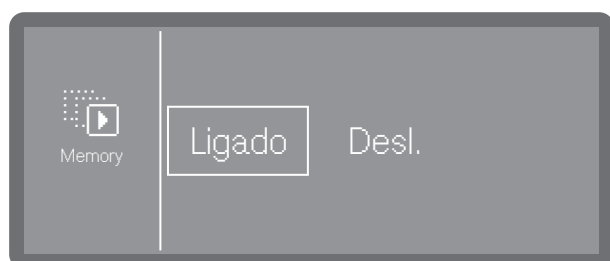

- Ligar

O último programa selecionado é pré-selecionado antes do próximo início.

- Deslig.

Os programas devem ser selecionados através do seletor de programas.

■ Selecione uma opção.

Código PIN

O acesso a regulações relevantes do sistema e funções do aparelho que requerem conhecimentos avançados sobre aparelhos e processos pode ser protegido por códigos PIN. Um código PIN consiste em 3 números de 0–9 em qualquer ordem.

O código PIN atribuído de fábrica está definido para 800.

 Se perder o código PIN é necessário que o serviço técnico Miele atribua um novo código.

Introduzir o código PIN

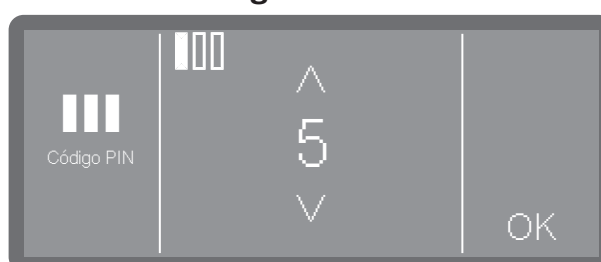

■ Regule os respetivos valores numéricos através das teclas com setas \wedge e \vee .

■ Confirme cada valor através da tecla OK.

Encontram-se 3 caixas acima do valor numérico. Uma vez introduzido um valor e confirmado com OK, a caixa é preenchida. Isto permite-lhe verificar o número do código PIN que está a introduzir.

Pode interromper o processo sempre que pretender com a tecla \curvearrowright .

Se o código PIN for introduzido corretamente, a área protegida é ativada para edição.

Se for feita uma entrada incorreta, é exibida uma mensagem correspondente e o processo é cancelado.

Bloquear ou desbloquear regulações avançadas

O acesso ao menu pode ser protegido por um código PIN ou ativado para todos os utilizadores. Além disso, o código pode ser reatribuído.

O menu é armazenado no seguinte caminho de entrada.

 Outras opções

 Regulações avançadas

 Código PIN

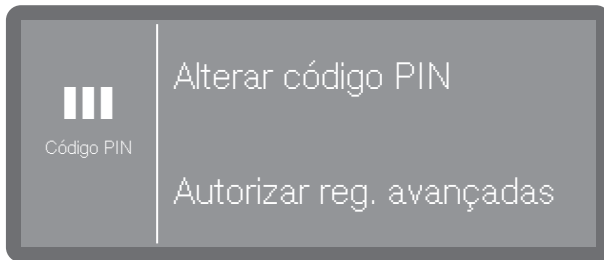

- Alterar código PIN

Atribuir um novo código PIN (ver «Alterar o código PIN»).

- Autorizar regulações

O menu  Regulações avançadas está desbloqueado para todos os utilizadores.

■ Selecione uma opção.

Alterar o código PIN

Ao atribuir um novo código PIN, o código antigo será substituído e eliminado permanentemente. Assim, não é possível restaurar o código antigo.

Se perder o código PIN é necessário que o serviço técnico Miele atribua um novo código.

Se tiver selecionado a opção Alterar código PIN no menu, pode atribuir um novo código PIN.

■ Para tal, siga as instruções no visor e introduza primeiro o código PIN atual.



■ Regule os respetivos valores numéricos através das teclas com setas \wedge e \vee .

■ Confirme cada valor através da tecla OK.

Encontram-se 3 caixas acima do valor numérico. Uma vez introduzido um valor e confirmado com OK, a caixa é preenchida. Isto permite-lhe verificar o número do código PIN que está a introduzir.

Pode interromper o processo sempre que pretender com a tecla \leftarrow .

■ Introduza, de seguida, o código novo.

■ Confirme o novo código PIN, introduzindo-o novamente.

Se ambas as entradas corresponderem, o código PIN antigo é substituído pelo novo código.

Se as entradas não corresponderem, uma mensagem correspondente é mostrada no visor e o código PIN antigo permanece.

Regulações avançadas

Ligação em rede/Wi-Fi

A sua máquina de lavar louça está equipada com um módulo Wi-Fi integrado.

Pode integrar a sua máquina de lavar louça na sua rede local para poder utilizar as soluções digitais da Miele.

Pode obter um resumo das soluções digitais no website:

<https://www.miele.de/p/digitale-loesungen-4345.htm>

Assim que a máquina de lavar louça estiver integrada na sua rede local, são adicionados itens do menu adicionais ao menu «Regulações avançadas» e «Ligação em rede/Wi-Fi».

Observe as regulações do seu router Wi-Fi, especialmente ao operar vários aparelhos na rede Wi-Fi.

Deve existir um sinal de rede Wi-Fi suficientemente forte no local onde a sua máquina de lavar louça vai ser instalada. Coloque a máquina de lavar louça ou o router a uma distância adequada um do outro.

O menu é armazenado no seguinte caminho de entrada.

 Outras opções

 Regulações avançadas

 Ligação em rede/ Wi-Fi

Configurar Wi-Fi

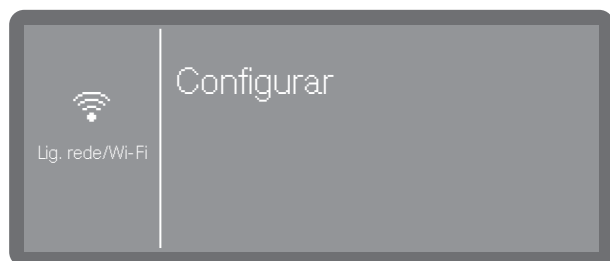

- Selecione o item do menu Configurar.

Pode integrar a sua máquina de lavar louça na sua rede opcionalmente Por WPS ou Por Soft AP.

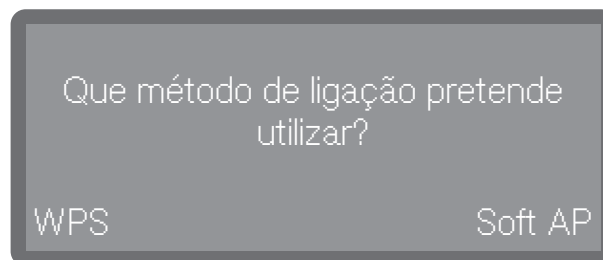

Lig. por WiFi

Pode integrar a sua máquina de lavar louça na sua rede Wi-Fi por WPS (Wi-Fi Protected Setup).

O seu router Wi-Fi tem de ser compatível com WPS.

- Com a solicitação Que método de ligação pretende utilizar?, selecione WPS.

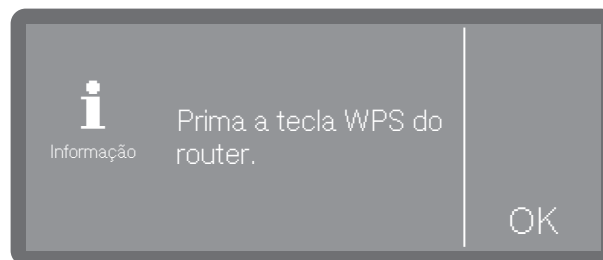

- Se no visor aparecer Prima a tecla WPS do router., ative a função «WPS» no seu router no espaço de 2 minutos.
- Caso tenha sido possível estabelecer a ligação aparece no visor Ligação bem-sucedida. Confirme a mensagem com OK.

Caso a ligação não tenha sido estabelecida, possivelmente não foi suficientemente rápido a ativar o WPS no seu router. Repita os passos acima mencionados.

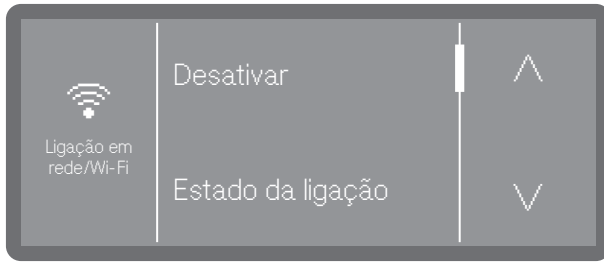

- Desativar

A ligação Wi-Fi está desativada, mas as opções de ligação são mantidas. A ligação Wi-Fi pode ser reativada sem ter de repetir o processo de ligação.

- Estado da ligação

Mostra o endereço IP e o estado de ligação do Wi-Fi.

- Configurar de novo

Item do menu para poder configurar novamente a ligação Wi-Fi.

- Repor

Repõe a ligação Wi-Fi. As opções de ligação são perdidas e têm de ser novamente estabelecidas.

Soft AP

Se nenhuma Lig. por WiFi for possível, pode ligar a máquina de lavar louça Por Soft AP à sua rede local.

O Soft AP (Software-enabled Access Point) é um ponto de acesso sem fios fornecido pela sua máquina de lavar louça que pode ser utilizado por outros aparelhos sem fios nas proximidades.

A máquina de lavar louça não tem ligação à Internet com Soft AP. O Soft AP só é utilizado para ligar em rede duas máquinas localmente via Wi-Fi.

Ligação via Soft-AP

Pode integrar a sua máquina de lavar louça na sua rede através do Soft AP (Software Enabled Access Point).

- Com a solicitação *Que método de ligação pretende utilizar?*, selecione Soft AP.

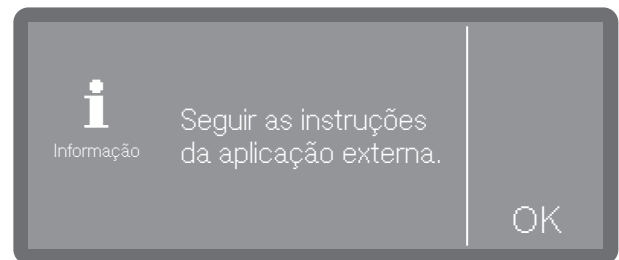

- Confirme a mensagem com *OK* e siga as instruções na aplicação externa.

Surge *Esperar pela ligação* no visor. Esta mensagem permanece ativa durante aproximadamente 10 minutos após a seleção e é depois fechada.

- Caso tenha sido possível estabelecer a ligação aparece no visor *Ligação bem-sucedida*.
- Confirme a mensagem com *OK*.

Regulações avançadas

RemoteUpdate

Este item do menu só aparece se a máquina de lavar louça tiver sido integrada na rede Wi-Fi.

Quando uma nova versão do comando da máquina de lavar louça está disponível, pode decidir se é automaticamente atualizada ou não.

O menu é armazenado no seguinte caminho de entrada.

 Outras opções

 Regulações avançadas

 RemoteUpdate

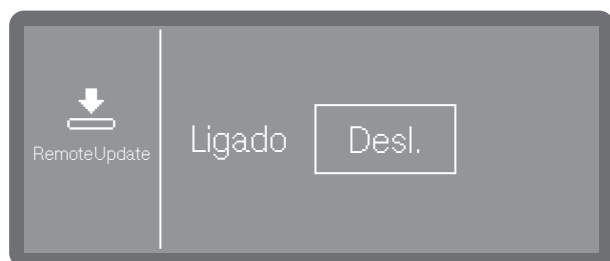

- Ligar

As atualizações são exibidas e podem ser descarregadas.

- Deslig.

As atualizações são ignoradas.

■ Selecione uma opção.

Distribuidores

Apenas para distribuidores especializados.

A máquina de lavar louça está dotada de um modo de demonstração para as lojas da especialidade.

O menu é armazenado no seguinte caminho de entrada.

 Outras opções

 Regulações avançadas

■ Distribuidor

Versão de software

Indicação das versões das unidades individuais de software.

O menu é armazenado no seguinte caminho de entrada.

 Outras opções

 Regulações avançadas

 Versão do software

Os números das respetivas versões de software são mostrados no visor. Regulações não são possíveis.

Placa de características

Indicação da placa de características com todas as informações importantes, tais como identificador de modelo, ligação elétrica, etc., para a sua máquina de lavar louça.

O menu é armazenado no seguinte caminho de entrada.

 Outras opções

 Regulações avançadas

Placa de características

A placa de características é mostrada no visor. Regulações não são possíveis.

Regulações de fábrica

Se necessário, os parâmetros alterados do programa ou todos os parâmetros da máquina de lavar louça podem ser repostos para as regulações de fábrica.

As regulações de fábrica só devem ser restauradas de acordo com o serviço de assistência técnica.

O menu é armazenado no seguinte caminho de entrada.

 Outras opções

 Regulações avançadas

 Regulações de fábrica

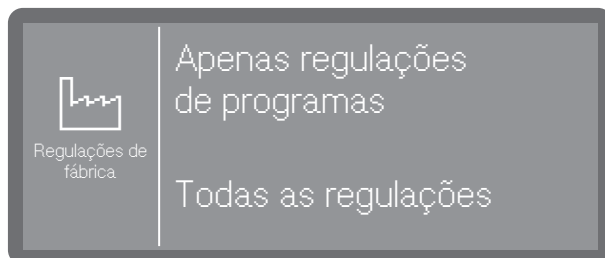

- Apenas regulações de programas

As alterações às definições do programa são repostas nas regulações de fábrica.

- Todas as regulações

Todas as alterações são repostas para as regulações de fábrica.

■ Selecione uma opção.

Dependendo da opção escolhida, ser-lhe-á perguntado se Apenas regulações de programas ou Todas as regulações devem ser repostas.

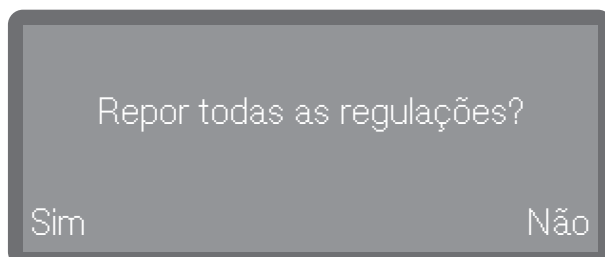
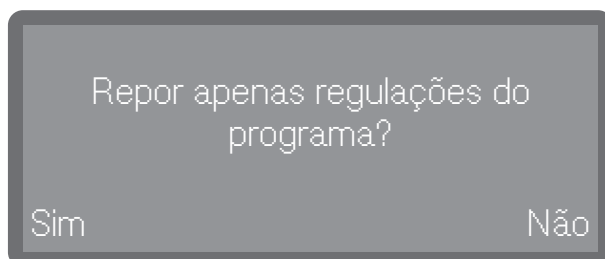

■ Selecionando Sim repõe as regulações do programa ou todas as regulações, dependendo da opção

Ou:

■ Se não quiser repor, selecione Não.

Informações legais

Este menu contém informações legais tais como a ficha técnica, informações sobre a proteção de dados e as condições de funcionamento.

O menu é armazenado no seguinte caminho de entrada.

 Outras opções

 Regulações avançadas

§ Informações legais

A informação é mostrada no visor. Regulações não são possíveis.

Limpeza e manutenção

Manutenção

Para aumentar a vida útil da máquina de lavar louça, devem ser efetuados trabalhos de manutenção, **pelo menos, uma vez por ano** pela assistência técnica da Miele.

Os trabalhos de manutenção incluem os seguintes pontos:

- Segurança elétrica de acordo com VDE 0701/0702
- Mecânica da porta e vedações
- Uniões roscadas e ligações na cuba
- Entrada e esgoto de água
- Sistemas de dosagem internos e externos
- Braços de lavagem
- Combinação de filtros
- Colector com bomba de esgoto e válvula antirretorno
- todos os cestos e complementos

No âmbito da manutenção, é efetuado o controlo de funcionamento ao seguinte:

- um programa completo como teste
- um controlo de fugas
- todos os sistemas de medição de segurança relevantes (Indicação de anomalias)
- os dispositivos de segurança

⚠ As sujidades alteram a superfície. Se a sujidade ficar acumulada durante muito tempo possivelmente não poderá ser eliminada e a cor das superfícies pode alterar-se. Elimine a sujidade existente no painel de comandos e na frente do aparelho de imediato.

⚠ Todas as superfícies são sensíveis a riscos. Todas as superfícies podem desbotar ou sofrer alterações se entrarem em contacto com detergentes inadequados. Utilize apenas detergentes apropriados.

Efetuar a limpeza do painel de comandos

- Limpe o painel de comandos apenas com um pano esponja limpo, detergente para lavagem manual da louça e água quente ou com um pano de microfibra húmido e limpo. Seque de seguida o painel de comandos com um pano macio.

⚠ Avaria da interface do utilizador. Os produtos abrasivos podem danificar a interface do utilizador. Não utilize quaisquer produtos abrasivos!

Limpar a frente do aparelho

- Limpe a frente em aço inoxidável apenas com um pano húmido e detergente de lavar a louça à mão ou com um produto não abrasivo para limpeza de inox.

Para evitar que volte rapidamente a ficar suja, p. ex. por dedadas, etc., utilize no final um produto de tratamento para aço inoxidável.

⚠ Danos nas superfícies.

Os detergentes com cloreto de amónio e os diluentes celulósicos e sintéticos podem danificar as superfícies!

Para a limpeza não utilize nenhuma destas substâncias.

⚠ Danos na máquina de lavar louça devido à entrada de água.

Não lave a máquina de lavar louça ou a zona envolvente, utilizando uma mangueira ou dispositivo de limpeza a alta pressão.

Evite a entrada de água durante a limpeza da máquina de lavar louça.

Limpeza da cuba

A cuba é de autolimpeza desde que adicione sempre a quantidade de detergente correta. Mas se apesar disso aparecerem, por exemplo, manchas de calcário ou gordura, pode eliminar esses resíduos com detergente especial que poderá obter através dos serviços Miele.

Limpar a junta da porta e a porta

- Limpe regularmente as juntas da porta, incluindo por baixo da porta, com um pano húmido para eliminar restos de comida.
- Efetue a limpeza das laterais e as dobradiças da porta da máquina de lavar louça, eliminando restos de alimentos ou de líquidos que tenham vertido.
- Em aparelhos de instalação livre com painel de rodapé elimine restos de alimentos e líquidos da calha por baixo da porta.

⚠ Perigo de lacerações.

Existe o risco de cortes.

Durante a limpeza tenha em atenção as arestas afiadas.

Estas superfícies não fazem parte da cuba. Não são atingidas e limpas pelos jatos de água. Por isso, pode formar-se bolor aí.

Limpeza e manutenção

Limpar os filtros na cuba

O conjunto de filtros situado no fundo da cuba retém as partículas grosseiras de sujidade que ficam na água de lavagem. Assim as partículas de sujidade não passam para o sistema de circulação e entopem os braços de lavagem.

Se Bloq. prog. filtro estiver ativado, a lavagem não pode ser efetuada sem microfiltro!

Se o microfiltro não for inserido corretamente, nenhum programa pode ser iniciado e a seguinte mensagem de erro Bloq. prog. filtro é mostrada no visor (consoante o modelo).

Insira corretamente o microfiltro e certifique-se de que está bem colocado (consulte «Limpeza e manutenção, Limpeza dos filtros da cuba»).

O conjunto de filtros deve ser controlado regularmente e, se necessário, deve ser limpo.

⚠ Risco de ferimentos devido a estilhaços de vidro.

Os estilhaços de vidro nem sempre são identificáveis no filtro.

Limpe os filtros com muita cautela.

Limpar o filtro grosso

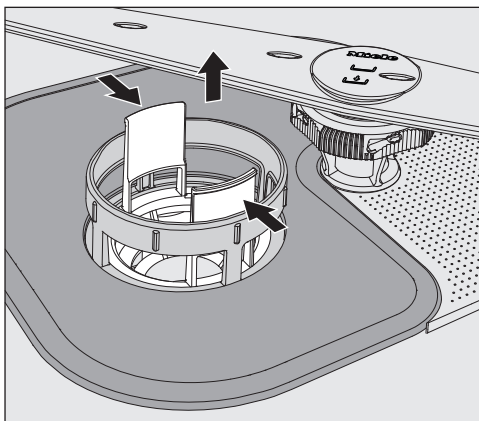

- Comprima as patilhas de aderência e retire o filtro grosso.
- Lave o filtro debaixo de água corrente. Utilize eventualmente uma escova para limpar.
- Volte a encaixar o filtro e verifique se encaixa corretamente.

Limpar o filtro plano e o microfiltro

- Retire o filtro grosso.

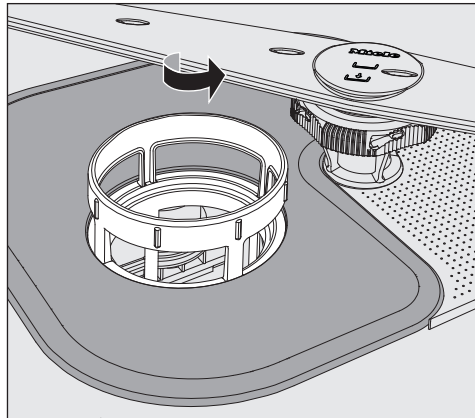

- Agarre no microfiltro pelo rebordo superior e rode-o no sentido da seta. Em seguida retire o microfiltro.

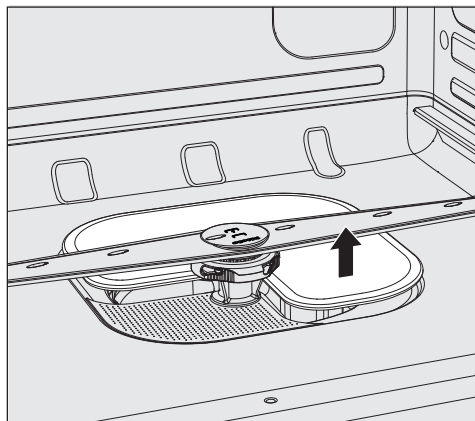

- Retire o filtro plano.
- Lave os filtros debaixo de água corrente. Para a limpeza utilize eventualmente uma escova para louça.

Insira de novo o conjunto de filtros na ordem inversa e encaixe o microfiltro rodando-o para a esquerda.

O filtro plano deverá ficar bem encaixado no fundo da cuba

Se os filtros não forem encaixados corretamente, os braços de lavagem podem ficar obstruídos.



Certifique-se de que os filtros estão corretamente encaixados.

Limpar os braços de lavagem

A máquina de lavar louça tem três braços de lavagem diferentes.

Pode acontecer que resíduos de comida fiquem agarrados nos injetores e nos rolamentos dos braços de lavagem. Por este motivo, deverá controlar os braços de lavagem regularmente.

- Desligue a máquina de lavar louça.
- Puxe o **braço de lavagem superior** para baixo.

Os braços de lavagem intermédio e inferior estão fixos com um fecho em baioneta. O braço de lavagem intermédio está marcado com o símbolo  e o braço de lavagem inferior com o símbolo  para evitar a confusão entre os braços de lavagem quando estiverem desmontados.

Para abrir o fecho em baioneta proceda da seguinte forma:

- Rode o **braço de lavagem intermédio** para a esquerda pelo parafuso rendilhado até ao batente e retire-o puxando para baixo.
- Puxe o cesto inferior para fora.

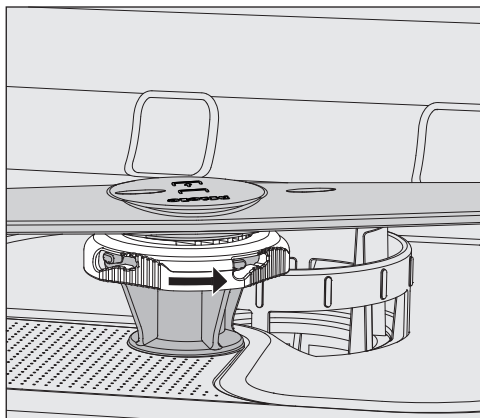

- Rode o **braço de lavagem inferior** para a direita pelo parafuso rendilhado até ao batente e retire-o puxando para cima.

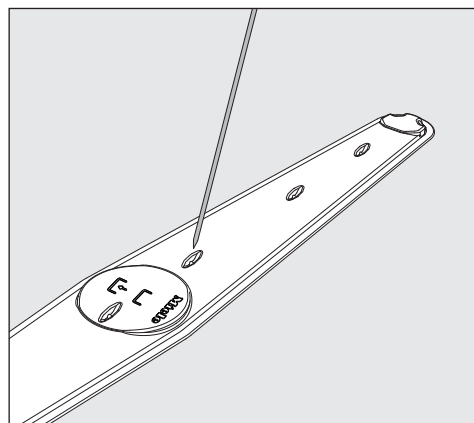

- Pressione os resíduos de comida nos injetores com um objeto pontiagudo no braço de lavagem.
- Lave os braços de lavagem debaixo de água corrente.

Encaixe novamente os braços de lavagem e verifique se podem rodar livremente.

Ao inserir, preste atenção aos símbolos nos braços de lavagem para evitar que se troquem.

Ajuda em caso de avaria

A maior parte das anomalias e dos erros que podem derivar da utilização diária podem ser solucionados por si. Em muitos casos, pode economizar tempo e custos, pois não necessita de recorrer ao serviço de assistência técnica.

O quadro apresentado a seguir deverá ajudar a encontrar e solucionar possíveis causas de uma anomalia ou de um erro. Contudo, preste atenção ao seguinte:

⚠ Perigo por reparações inadequadas.

As reparações executadas de modo incorreto podem gerar perigos graves para o utilizador.

As reparações apenas devem ser efetuadas pelo serviço de assistência técnica da Miele, por um Agente Miele autorizado ou por um técnico devidamente qualificado.

Anomalias técnicas

Problema	Causa e solução
O visor permanece escuro e a indicação de Start/Stop não está a piscar, após ter ligado a máquina de lavar louça através da tecla .	A ficha não está ligada. ■ Encaixe a ficha na tomada.
	O disjuntor disparou. ■ Ative o disjuntor (proteção mínima do fusível: consulte a placa de características).
A máquina de lavar louça não continua a lavagem	O disjuntor disparou. ■ Ative o disjuntor (proteção mínima do fusível: consulte a placa de características). ■ Se o disjuntor voltar a disparar, contacte o serviço de assistência técnica.
Falha de energia durante o funcionamento	Se durante a sequência do programa existir uma falha de energia temporária, não é necessária nenhuma ação em particular. O programa continua a partir do ponto onde foi interrompido. Se a temperatura na cuba descer abaixo de um valor mínimo exigido para o bloco de programa durante o período da falha de energia, o bloco de programa é repetido.

Anomalia na entrada de água/descarga de água



Problema	Causa e solução
No visor é exibido uma das seguintes mensagens de erros ou de alerta:	Antes de eliminar a anomalia: <ul style="list-style-type: none"> ■ Desligue a máquina de lavar louça através da tecla .
F404 Entrada água fria demasiado baixa: verificar entrada de água. Abrir torneira completamente. Desligar e ligar aparelho. Reiniciar programa. Se a avaria persistir, contactar assistência técnica. Telefone: Número de fabrico:	Anomalia na entrada de água. <ul style="list-style-type: none"> ■ Abra completamente a torneira de água. ■ Efetue a limpeza do filtro na mangueira de entrada de água (consulte o capítulo «Limpeza e manutenção»).
F541 Esgoto da água: desligar e ligar aparelho. Iniciar programa «Esgoto». Limpar os filtros e a válvula antirretorno. Se a avaria persistir, contactar assistência técnica. Telefone: Número de fabrico:	Anomalia no escoamento da água. Eventualmente, existe água na cuba. <ul style="list-style-type: none"> ■ Efetue a limpeza do conjunto de filtros (consulte o capítulo «Limpeza e manutenção»). ■ Efetue a limpeza da bomba de esgoto, consulte o capítulo «Eliminar anomalias». ■ Efetue a limpeza da válvula antirretorno (consulte o capítulo «Eliminar anomalias»). ■ Se necessário, desdobre a mangueira de esgoto ou estenda-a corretamente.

Ajuda em caso de avaria

Interrupção com número de erro

Numa interrupção com o número de erro, p. ex., Erro F XXX (onde XXX representa um número), ocorreu possivelmente uma anomalia técnica grave.

Em cada interrupção com número de erro aplica-se:

- Desligue a máquina de lavar louça através da tecla .
- Espere cerca de 10 segundos antes de voltar a ligar a máquina de lavar louça através da tecla .
- Volte a iniciar o programa selecionado antes.

Se aparecer novamente a mensagem de erro:

- Anote a mensagem de erro.
- Desligue a máquina de lavar louça através da tecla .
- Contacte o serviço de assistência técnica da Miele.

Além disso, tenha em consideração as indicações relativas aos seguintes números de erro.



Problema	Causa e solução
Erro F 404–405	Quando Verificar a entrada de água aparece no visor, o comando consulta a entrada de água aproximadamente a cada 30 segundos. Se não entrar água na máquina de lavar louça após três tentativas, um destes números de erro aparece no visor e o programa é cancelado. <ul style="list-style-type: none">■ Abra completamente a torneira de água.■ Desligue a máquina de lavar louça e volte a ligá-la.■ Selecione o programa pretendido.■ Pressione a tecla <i>Start/Stop</i>.
Erro F 407–408	Anomalia na entrada de água. Se a pressão mínima de fluxo for demasiado baixa, um destes números de erro aparece no visor e o programa é cancelado. <ul style="list-style-type: none">■ A pressão de fluxo da ligação à água é demasiado baixa (consulte o capítulo «Caraterísticas técnicas»). Solicite ajuda ao serviço de assistência técnica Miele.
Erro F 413–414	Anomalia na entrada de água. Se a pressão de fluxo for demasiado elevada, um destes números de erro aparece no visor e o programa é cancelado. <ul style="list-style-type: none">■ A pressão de fluxo da ligação à água é demasiado elevada (consulte o capítulo «Caraterísticas técnicas»). Solicite ajuda ao serviço de assistência técnica Miele.
Erro F 492, 541	Erro no início do programa. Eventualmente, existe água na cuba. <ul style="list-style-type: none">■ Efetue a limpeza do conjunto de filtros (consulte o capítulo «Limpeza e manutenção»).■ Efetue a limpeza da válvula antirretorno (consulte o capítulo «Eliminar anomalias»).
Erro F 550	O sistema Waterproof respondeu. <ul style="list-style-type: none">■ Feche a torneira de água.■ Contacte o serviço técnico da Miele.

Ajuda em caso de avaria

Problema	Causa e solução
Erro F 578	A desativação de picos de corrente dura mais de 2 horas. ■ Solicite a verificação da sua rede elétrica e o seu sistema de gestão de energia por técnicos.

Ajuda em caso de avaria

Comportamento incomum da máquina de lavar louça

Problema	Causa e solução
Programa finalizado com sucesso aparece no visor e nenhum programa pode ser selecionado ou iniciado.	Nenhuma anomalia! ■ Abra e feche a porta. A máquina de lavar louça deve estar ligada para tal.
A máquina de lavar louça não responde a nenhuma tecla. As indicações de controlo e o visor estão apagados.	A máquina de lavar louça desligou-se após 10 minutos para poupar energia. ■ Pressione a tecla  para ligar novamente a máquina de lavar louça.
O visor está escuro e a tecla <i>Start/Stop</i> pisca lentamente.	A máquina de lavar louça entrou em modo standby após 10 minutos para poupar energia. ■ Pressione qualquer tecla para sair do modo de standby.
No visor é exibido o seguinte erro antes do início do programa: Tampa do reservatório de sal: verificar encaixe.	O reservatório do sal não está bem fechado. ■ Feche o recipiente. Restos de sal bloqueiam o fecho. ■ Elimine todos os restos de sal do funil de enchimento, da tampa e da junta. Os restos de sal não podem ser enxaguados com água corrente, pois isso pode fazer com que o reservatório transborde. ■ Feche o recipiente.
No visor é exibido o seguinte erro: F553 Reservatório do sal: desligar e ligar aparelho. Fechar a tampa na porta corretamente. Se a avaria persistir, contactar a ass. técnica. Telefone: Número de fabrico:	A tampa do reservatório de sal saltou durante a execução de um programa. <div style="border: 1px solid black; padding: 5px; margin: 5px 0;"> Ao abrir a porta podem sair vapores quentes e produtos químicos!</div> ■ Abra a porta e feche a tampa do reservatório.
Não é possível fechar a tampa da caixa de detergentes.	Restos de detergente bloqueiam o fecho. ■ Elimine os restos do detergente.
No final do programa existe um filme de humidade no interior da porta e eventualmente nas paredes interiores.	Não é erro! Funcionamento normal do sistema de secagem. A humidade evapora ao fim de um curto espaço de tempo.

Problema	Causa e solução
No final do programa existe água na cuba. (Não se aplica ao programa «Super curto»)	Antes de eliminar a anomalia: ■ Desligue a máquina de lavar louça através da tecla  .
	O conjunto de filtros na cuba está obstruído. ■ Efetue a limpeza do conjunto de filtros (consulte o capítulo «Limpeza e manutenção»).
	A bomba de esgoto e a válvula antirretorno estão bloqueadas. ■ Efetue a limpeza da bomba de esgoto ou da válvula antirretorno (consulte o capítulo «Eliminar anomalias»).
	A mangueira de esgoto está dobrada. ■ Desdobre a mangueira de esgoto.
	O sifão de esgoto no local está bloqueado. ■ Controle e limpe o sifão de esgoto.
Corte pico de corrente	Nenhuma anomalia! O seu sistema de gestão de energia detetou picos de corrente no fornecimento de eletricidade. Os componentes individuais da máquina de lavar louça fazem uma pausa durante o a desativação de picos de corrente.
Compensação de temperatura após abertura de porta: programa continua em min	Nenhuma anomalia! Se a porta for aberta durante a sequência do programa e a temperatura na cuba for superior a 60 °C, a compensação da pressão ocorre após a porta ser fechada.

Ruídos

Problema	Causa e solução
Ruídos tipo choque no interior da máquina	Um braço de lavagem bate em peças de louça. ■ Interrompa o programa e abra a porta da máquina, arrume a louça corretamente evitando que o braço de lavagem entre em contacto com a louça.
Ruídos de louça a bater no interior da máquina	Peças de louça movimentam-se na cuba. ■ Interrompa o programa e arrume as peças corretamente.
	Existe um corpo estranho (por ex. um caroço de cereja) na bomba de esgoto. ■ Retire o corpo estranho existente na bomba de esgoto, (consulte o capítulo «Limpeza da bomba de esgoto e da válvula antirretorno»).
Ruídos na conduta de entrada de água	Provavelmente derivam da instalação dos tubos ou o tubo tem um diâmetro pequeno. Esta situação não tem qualquer influência no funcionamento da máquina de lavar louça. ■ Consulte eventualmente um técnico.

Ajuda em caso de avaria

Resultados de lavagem insatisfatórios

Problema	Causa e solução
A louça não está limpa.	A louça não foi arrumada corretamente. ■ Preste atenção às indicações no capítulo «Arrumação da louça e dos talheres, Arrumar o material a lavar».
	O programa não corresponde às exigências. ■ Selecione um programa adequado (consulte o capítulo «Lista de programas»).
	Foi doseado detergente insuficiente. ■ Utilize mais produto de limpeza.
	O detergente utilizado não é adequado para a sujidade. ■ Mude de detergente.
	Os braços de lavagem estão bloqueados por peças de louça. ■ Controle a rotação e, se necessário, reorganize a louça.
	O conjunto de filtros na cuba não está limpo ou não está bem encaixado. A consequência poderá ser a obstrução dos injetores dos braços de lavagem. ■ Efetue a limpeza do conjunto de filtros ou encaixe-os corretamente. ■ Se necessário, efetue a limpeza dos injetores dos braços de lavagem (consulte o capítulo «Limpeza e manutenção»).
	A válvula antirretorno está bloqueada na fase de abertura. A água suja volta a entrar para a cuba. ■ Efetue a limpeza da bomba de esgoto e da válvula antirretorno (consulte o capítulo «Eliminar anomalias»).
	Se necessário, alterar a temperatura e/ou o tempo de retenção do programa utilizado. ■ Faça o ajuste pretendido ao programa. (consulte o capítulo «Regulações avançadas, Funções adicionais»)
Os copos e talheres ficam embaciados. Os copos ficam com uma película azulada que não é possível eliminar.	A dose de secante é muito elevada. ■ Reduza a quantidade a dosear (consulte o capítulo «Regulações alargadas, funções adicionais, sistema de dosagem»).
A louça não seca ou os copos e os talheres ficam manchados.	Pouca quantidade de secante ou o reservatório está vazio. ■ Adicione o secante, aumente a quantidade a dosear ou mude de produto na próxima vez que encher o reservatório (consulte o capítulo «Secante»).

Problema	Causa e solução
A louça apresenta uma película branca. Os copos e os talheres ficaram leitosos; não é possível remover essa película.	A quantidade de secante é insuficiente. ■ Aumente a quantidade a dosear (consulte o capítulo Regulações avançadas«, Funções adicionais, Sistemas de dosagem»).
	O reservatório do sal está vazio. ■ Adicione sal de regeneração (consulte o capítulo «Adicionar sal de regeneração»).
	O sistema de descalcificação está programado para um grau de dureza muito baixo. ■ Efetue a programação do descalcificador para o valor correto (consulte o capítulo «Regulações avançadas, Grau dureza água»).
Os copos ficam com uma cor azul acastanhada que não é possível eliminar.	Depositaram-se substâncias do detergente. ■ Mude de detergente.
Os copos ficam baços; não é possível eliminar essa película.	Os copos não são resistentes à lavagem na máquina. A superfície sofre alterações. ■ Adquira copos que tenham a indicação de serem adequados para serem lavados na máquina de lavar louça.
Manchas de chá ou batom não saem completamente.	O programa selecionado tinha uma temperatura de limpeza muito baixa. ■ Selecione um programa com uma temperatura de limpeza mais elevada.
	O detergente tem um efeito branqueador reduzido. ■ Mude de detergente.
Peças sintéticas estão manchadas.	Isso pode acontecer se a louça tiver resíduos de por exemplo, cenouras, tomates ou ketchup. A quantidade de detergente ou o efeito branqueador do detergente foi insuficiente. ■ Adicione mais detergente (consulte o capítulo «Funcionamento, Detergente»).
Os talheres têm vestígios de ferrugem.	Peças que alterem a cor não voltam à cor inicial.
	Esses talheres não são suficientemente resistentes à ferrugem. ■ Adquira talheres adequados para serem lavados na máquina.
	Depois de adicionar o sal de regeneração, não foi iniciado o programa «Frio». Os restos de sal entram no processo normal de lavagem. ■ Sempre que adicione sal deverá efetuar o programa «Frio» sem material a lavar na máquina.
	Ferrugem inicial ou de origem externa entraram na cuba, p. ex. devido a um elevado teor de ferro na água ou em material a lavar enferrujado também lavado. ■ Retire o material a lavar enferrujado.

Eliminar anomalias

Limpe o filtro na entrada de água

Para proteção da válvula de entrada de água encontra-se montado um filtro na união roscaada. Se o filtro estiver sujo, flui pouca água para a cuba.

⚠ Perigo de choque elétrico devido a tensão de rede.

A caixa de plástico da ligação à água tem uma válvula elétrica.

Não mergulhe a caixa em líquidos.

- Desligue a máquina de lavar louça da corrente elétrica.
Para isso, desligue a máquina de lavar louça e retire a ficha da tomada.
- Feche a torneira de água.
- Desenrosque a válvula de entrada de água.

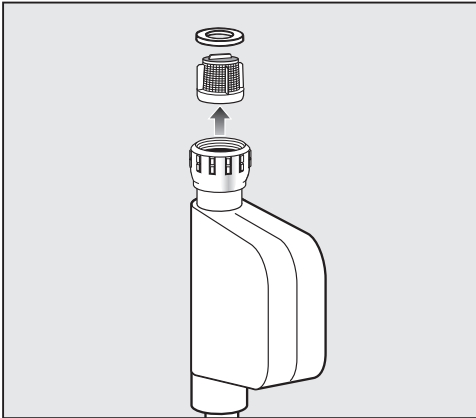

- Retire o anel da junta da união roscaada.
- Agarre o encaixe do filtro de plástico com um alicate combinado ou de pontas e puxe o filtro para fora.
- Lave o filtro debaixo de água corrente.
- A montagem é feita em ordem inversa.

Aperte a união roscaada na torneira de água. Abra lentamente a torneira de água. Se sair água, aperte a união roscaada.

O filtro coletor de resíduos **deve** voltar a ser montado depois de ser limpo.

Limpar a bomba de esgoto e a válvula antirretorno

Se no final de um programa de lavagem (exceto no programa «Super curto») constatar que a água de lavagem não foi bombeada para fora, um corpo estranho pode estar a bloquear a bomba de esgoto ou a válvula antirretorno. Este pode ser facilmente removido.

- Desligue a máquina de lavar louça da corrente elétrica (desligar a máquina, retirar a ficha da tomada ou desligar o disjuntor do quadro elétrico).
- Retire o conjunto de filtros da cuba (consulte o capítulo «Limpeza e manutenção»).

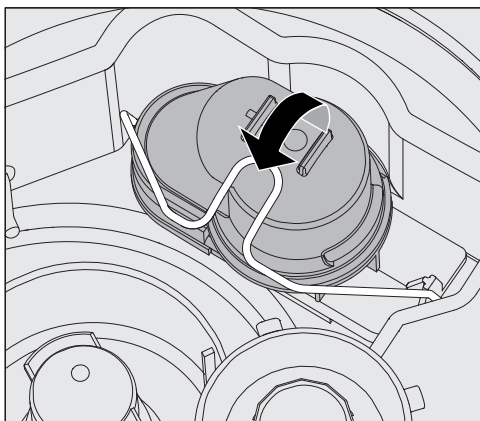





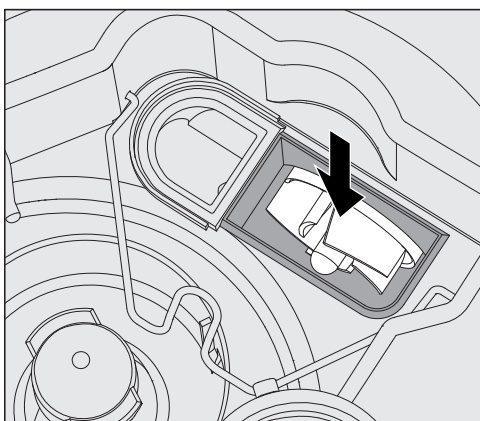







- Abra a armação com fecho.
- Retire a válvula antirretorno puxando-a para cima e lave-a debaixo de água corrente.
- O orifício de ventilação situado na parede exterior da válvula antirretorno (só é visível desmontado) não pode estar obstruído. Desobstrua, se necessário, o orifício com um objeto pontiagudo.

Por baixo da válvula antirretorno encontra-se a bomba de esgoto (seta).



- Antes de voltar a encaixar a válvula antirretorno verifique se existem alguns corpos estranhos a bloquear a bomba de esgoto.
- Volte a encaixar a válvula antirretorno cuidadosamente e fixe-a com a armação com fecho.

Lista de programas

Programa	Aplicação	Detergente (se não for doseado detergente líquido)
		Os dados a seguir referem-se a produtos de limpeza da Miele. Tenha em consideração as indicações do fabricante!
 Curto	«Programa rápido» para material a lavar pouco sujo, com restos de alimentos recentes e pouco aderentes.	20–25 g ou 1 pastilha
 Universal	Para material a lavar com sujidade normal.	20–25 g ou 1 pastilha
 Intensivo	Para material a lavar muito sujo.	20–25 g ou 1 pastilha
 Talheres	Programa especial para talheres.	20–25 g ou 1 pastilha
 Super curto (consoante o modelo)	«Programa rápido» para material a lavar de ocorrência contínua, pouco suja, com restos de alimentos recentes e pouco agarrados.	20–25 g no lado interior da porta
 Copos de cerveja	Programa especial para copos de cerveja. Os copos não secam no final do programa através do calor próprio e, se necessário, têm de ser secos manualmente.	20–25 g ou 1 pastilha
 Higiene	Para o reprocessamento do material a lavar	20–25 g ou 1 pastilha
 Copos	Programa especial para copos.	20–25 g ou 1 pastilha
 Plásticos	Programa especial para plásticos assim como para material a lavar leve.	20–25 g ou 1 pastilha
 Eco energia	Programa de poupança de energia que é o mais eficiente no que se refere ao consumo combinado de energia e água para a lavagem de louça com sujidade normal.	20–25 g ou 1 pastilha
 Regeneração	Execução manual da regeneração. Deste modo, é possível evitar uma regeneração forçada durante fases de trabalho mais intensas.	
 Frio	Enxaguar o material a lavar muito sujo evitando que a sujidade seque e fique agarrada. Eliminar restos de sal após encher o reservatório.	
 Esgoto	Para despejar a água de lavagem quando, p. ex., no programa «Super curto» a água tiver de ser renovada ou um programa foi cancelado.	

Lista de programas

Sequência do programa					
1. Pré-lavagem	2. Pré-lavagem	3. Lavagem (1)/(2)	4. Enxaguagem intermédia	5. Enxaguagem intermédia	6. Enxaguagem final (1)/(2)
X		X 55 °C 1 min		(X)	X 60 °C 1 min
X		X 55 °C 2 min	X	(X)	X 60 °C 1 min
X	X	X 65 °C 3 min	X	(X)	X 60 °C 1 min
	X	X 60 °C 2 min	X	(X)	X 55 °C 1 min
		X 55 °C 30 s		(X)	X *) 55 °C 30 s
		X 50 °C 1 min	X	(X)	X - (3) 1 min
X		X 70 °C 10 min	X	(X)	X 60 °C 1 min
		X 50 °C 1 min	X	(X)	X 50 °C 1 min
X		X 50 °C 5 min	X	(X)	X 60 °C 1 min
		X 46 °C 15 min	X	(X)	X 50 °C 2 min
Processo de regeneração			X		
	X				

*) Indicação importante para o programa «Super curto»

No programa «Super curto» a água do ciclo de enxaguagem final não é bombeada após o fim do programa. É utilizada como água de limpeza para o seguinte programa «Super curto».

Se a temperatura da água descer abaixo de 40 °C ou se for iniciado outro programa, a água de lavagem é automaticamente bombeada no início do programa.

X = passos do programa a decorrer

(X) = etapas do programa seleccionáveis como opção (consulte «Regulações avançadas, parâmetros do programa»)

(1) Alteração da temperatura de 30–70 °C (consulte «Regulações avançadas, parâmetros do programa»)

(2) Alteração do tempo de retenção de 0–10 minutos (consulte «Regulações avançadas, parâmetros do programa»)

Alteração do tempo de retenção para o programa Super curto de 0–255 segundos.

(3) Sem secante e com água fria.

Serviço de assistência técnica

Serviço de assistência técnica

Se apesar das indicações presentes nestas instruções de utilização não conseguir solucionar a anomalia, indicando o código de erro que é apresentado no campo de visualização contacte:

- o seu distribuidor Miele ou
- o serviço de assistência técnica da Miele

O número de telefone do serviço de assistência técnica encontra-se na contracapa destas instruções de utilização.

■ Indique ao serviço de assistência técnica o modelo e o número de 8 dígitos da máquina de lavar louça.

Ambos os dados encontram-se na placa de características localizada em cima no batente da porta.

Instalação

⚠ Danos devido a água de condensação. Preste atenção, caso existam móveis instalados ao lado da máquina de lavar louça, porque podem ficar danificados devido à água condensada. Instale apenas móveis adequados para o uso industrial.

A máquina de lavar louça deve ser instalada de modo estável e nivelado. As irregularidades do chão e a altura da máquina podem ser corrigidas através dos quatro pés rosca-

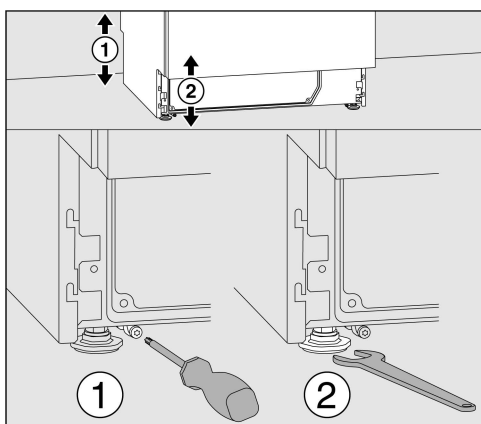

A altura do aparelho pode ser ajustada de 820–880 mm utilizando os pés da máquina. As máquinas de lavar louça com tampa têm uma elevação adicional de 15 mm.

Os pés dianteiros do aparelho podem ser ajustados com uma chave de bocas (tamanho 13), os pés traseiros com um parafuso Torx T20.

Se os patins dos pés traseiros do aparelho não estiverem montados, os pés do aparelho também podem ser ajustados com a chave de bocas.

O ajuste é feito rodando no sentido dos ponteiros do relógio para cima, no sentido contrário ao dos ponteiros do relógio para baixo.

Se a máquina de lavar louça for instalada ao lado de outros aparelhos ou móveis ou num nicho, o espaço necessário terá de ter, pelo menos, 600 mm de largura e 580 mm de profundidade.

Encastrar

⚠ Perigo devido a tombamento do aparelho.

Para garantir a estabilidade, as máquinas de lavar louça de encastrar por baixo da bancada só podem ser encastradas por baixo de uma bancada de trabalho, se forem aparafusadas aos móveis situados lateralmente.

Coloque a máquina de lavar louça por baixo de uma de trabalho sólida, aparafusada.

Ao encastrar a máquina de lavar louça por baixo de uma bancada de trabalho sólida, o espaço de montagem deve ter, no mínimo, 600 mm de largura, 580 mm de profundidade e 820 mm de altura.

As máquinas de lavar louça com rodapé ajustável são fornecidas com um painel de compensação de rodapé. Isto pode ser montado em vez de um rodapé.

Ao ajustar a altura desenrosque os pés da máquina apenas 60 mm, no máximo.

Suporte de mangueira

Com os suportes de mangueira fornecidos, o cabo de alimentação e as mangueiras para abastecimento e água de esgoto podem ser colocados de forma a poupar espaço.

O suporte de mangueira evita dobrar ou esmagar as mangueiras ao instalar em nichos estreitos.

O cabo de alimentação e as mangueiras podem ser colocados tanto à esquerda como à direita, dependendo da situação de ligação.

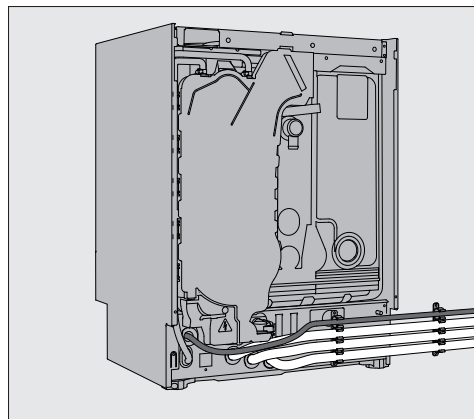

Instalação

Painel do rodapé regulável (consoante o modelo)

As máquinas de lavar louça com dosagem interna ou secagem ativa têm um painel do rodapé regulável.

- Endireite a máquina de lavar louça.
- Abra a porta da máquina de lavar louça até metade e desaperte os dois parafusos agora visíveis na parte superior do painel do rodapé.
- Puxe primeiro o painel do rodapé para cima e depois para a frente.
- Desaperte os dois parafusos à direita e à esquerda atrás do rodapé.
- Baixe a parte interior do rodapé até ao chão.
- Aperte de novo ambos os parafusos.
- Remonte o painel do rodapé como descrito acima, mas em ordem inversa.

Retirar o tampo da máquina

Se a máquina tiver tampo pode ser desmontado da seguinte forma:

- Desenrosque os dois parafusos de fixação situados na zona posterior da máquina de lavar louça com uma chave de fendas.
- Abra a porta.

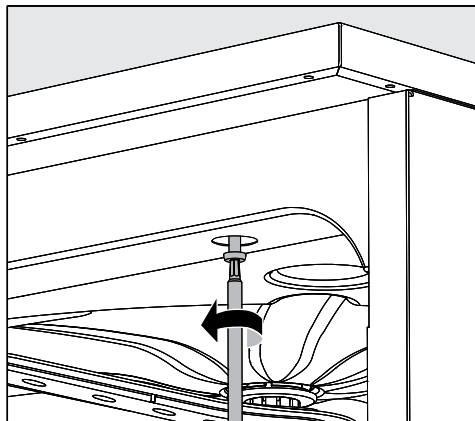

- Com uma chave de fendas desenrosque o parafuso à direita e à esquerda.
- Retire o tampo levantando-o.

Alinhar e aparafusar a máquina de lavar louça

Depois de nivelar a máquina de lavar louça deverá aparafusá-la à bancada de trabalho para que fique instalada com estabilidade.

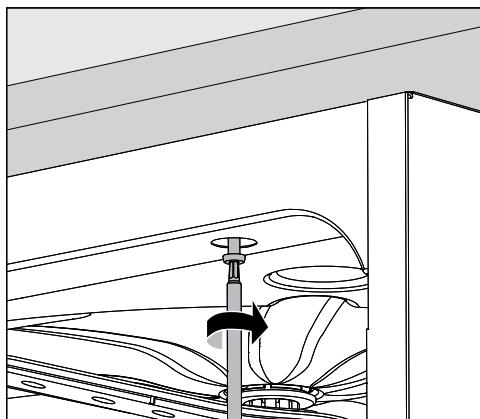

- Aparafuse a máquina de lavar louça à bancada de trabalho depois de ter sido nivelada.

Com a porta aberta aparafuse os parafusos à esquerda e à direita através dos orifícios na barra frontal à bancada de trabalho.

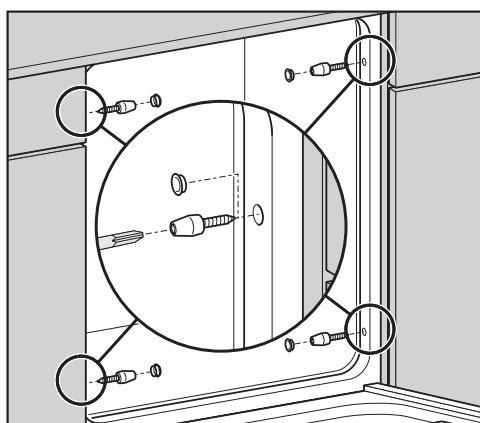

No caso de bancadas de trabalho de aço inoxidável ou mármore, a máquina de lavar louça deve ser aparafusada lateralmente ao móvel adjacente à direita e à esquerda com dois parafusos de cada lado.

No kit de acessórios estão incluídos na embalagem parafusos especiais (4 x 27/ Torx T20).

Para isso devem ser acrescentados orifícios no painel lateral à frente da junta da porta.

Na variante de integrar por baixo da bancada os orifícios já estão presentes nos painéis laterais.

No caso das máquinas de lavar louça de integrar por baixo da bancada, as uniões dos móveis ou aparelhos adjacentes não devem ser tapadas com silicone, para que a ventilação da bomba de circulação seja assegurada.

Dependendo da situação de instalação é possível montar a chapa protetora incluída no volume de fornecimento por baixo da bancada de trabalho. A borda inferior da bancada fica protegida de danos causados por vapor de água pela chapa protetora.

Alterar o local de instalação

Antes de deslocar a máquina de lavar louça para outro local deve voltar a aparafusar os pés ajustáveis para que não fiquem danificados.

⚠ Danos devido ao uso de componentes para transporte.

Não eleve a máquina de lavar louça pelos componentes salientes, como o painel de comandos.

Estes podem partir-se.

Para o transporte não agarre pelos componentes salientes.

⚠ Danos devido ao transporte com um carrinho de mão.

A máquina de lavar louça pode ser danificada caso seja transportada com um carrinho de mão.

Transporte a máquina de lavar louça com um carrinho de mão apenas na embalagem original. Para um possível transporte posterior deverá colocar a máquina de lavar louça sobre uma base sólida.

Ligação elétrica

Ligação elétrica

⚠ Perigo devido a ligação inadequada à corrente

Todos os trabalhos inerentes à ligação elétrica só devem ser executados por eletricitistas qualificados autorizados ou reconhecidos.

Solicite a realização da ligação elétrica a um técnico certificado.

- A instalação elétrica deve estar de acordo com a norma DIN VDE 0100!
- A ligação deve ser efetuada através de uma tomada, de acordo com as normas nacionais (a tomada deve estar acessível após a instalação da máquina). Assim, os testes de segurança elétricos conforme a VDE 0701, p. ex., após uma reparação ou manutenção, podem ser efetuados sem obstáculos.
- No caso de ligação fixa, deve ser instalado um interruptor principal com separação de todos os polos da rede. O interruptor principal tem de ter uma abertura de contacto de, pelo menos, 3 mm, devendo fechar na posição zero.
- Para aumentar a segurança recomenda-se ligar a máquina a um disjuntor diferencial com uma corrente de disparo de 30 mA (DIN VDE 0664).
- Se necessário, executar uma ligação equipotencial.
- Se o cabo de ligação à rede tiver de ser substituído, deve ser utilizado uma peça de substituição original da Miele.
- Consulte as características técnicas na placa de características ou no esquema elétrico fornecido!

A máquina só deve funcionar com a tensão, frequência e proteção do fusível indicadas na **placa de características**.

A **comutação** pode ser feita de acordo com o esquema e plano de ligações fornecidos.

O **esquema elétrico** e a **placa de características** são fornecidos juntamente com a máquina de lavar louça.

Ligar a ligação equipotencial

É fornecido um parafuso de ligação ⚡ na parte de trás da máquina de lavar louça para a ligação de um sistema de ligação equipotencial.

Desativação de picos de corrente

A máquina de lavar louça está projetada para integração num sistema de gestão de energia. Para isso, a máquina de lavar louça terá de ser adaptada pelo serviço de assistência técnica Miele e o comando tem de ser ajustado em conformidade.

Contacte o serviço de assistência técnica Miele para obter mais informações.

Gestão da carga

Em caso de desativação de picos de corrente, os componentes individuais da máquina de lavar louça como, p. ex., o aquecimento, são temporariamente desligados. Como tal, a máquina de lavar louça permanece ligada e um programa em curso não é interrompido. Se um dos componentes que está desligado for necessário à etapa do programa em execução, a duração do tempo de funcionamento do programa é prolongada pela duração do pico de corrente.

Uma desativação da energia é indicada com a seguinte mensagem, p. ex.:



Desligar pico de corrente:
modo de aquec. desativado
temporariamente.

Ligar à entrada de água

⚠ Perigo para a saúde devido a produtos químicos

A água existente na máquina de lavar louça não é potável!

Não beba a água proveniente da máquina de lavar louça

O conjunto de mangueiras amovíveis não devem ser reutilizado. Utilize os conjuntos de mangueiras fornecidos com a máquina de lavar louça.

- A máquina de lavar louça deve ser ligada à rede de água de acordo com as normas locais.
 - A água deve, pelo menos, atender as exigências das normas europeias relativas à água potável. Um elevado teor de ferro pode causar ferrugem no material a lavar e na máquina de lavar louça. Com um teor de cloreto superior a 100 mg/l na água de processo, o risco de corrosão no material a lavar aumenta acentuadamente.
 - Em determinadas regiões (p. ex, zonas montanhosas), devido à composição específica da água, poderá ser permitido utilizar apenas água descalcificada para o funcionamento da máquina de lavar louça.
 - A máquina de lavar louça cumpre as normas europeias de proteção da água potável.
 - A pressão da água (pressão de fluxo) deve ser de, pelo menos, 200 kPa de sobrepressão (100 kPa = 1 bar). Caso a pressão da água (pressão de fluxo) seja inferior a 200 kPa é prolongado automaticamente o tempo de entrada de água. A pressão estática máx. permitida é de 1000 kPa (sobrepressão). Se a pressão de água não se situar no intervalo de 200–1000 kPa, consulte o serviço de assistência técnica da Miele relativamente às medidas necessárias.
 - A máquina de lavar louça foi desenvolvida em série para a ligação à água fria (marcação azul) e à água quente (marcação vermelha) até 65 °C no máximo. Conectar as mangueiras de entrada às válvulas de corte da água fria e água quente.
- Se não existir qualquer tubagem de água quente, a mangueira de entrada de água com a marcação **vermelha** para a ligação à água quente deve ser também conectada à água fria.
 - Para a ligação é necessária uma válvula de corte com união roscada de 3/4 polegadas. A válvula deve ser instalada num lugar de acesso fácil porque a entrada de água deve ser mantida fechada quando a máquina não estiver a ser utilizada.
 - A mangueira de entrada de água é uma mangueira de pressão DN 10 com aprox. 1,7 m de comprimento com união roscada de 3/4 polegadas. Para prolongamento pode ser fornecida uma mangueira flexível em metal com 1,5 m de comprimento (pressão de teste de 140 bar). O filtro de sujidade na união roscada não deve ser retirado.

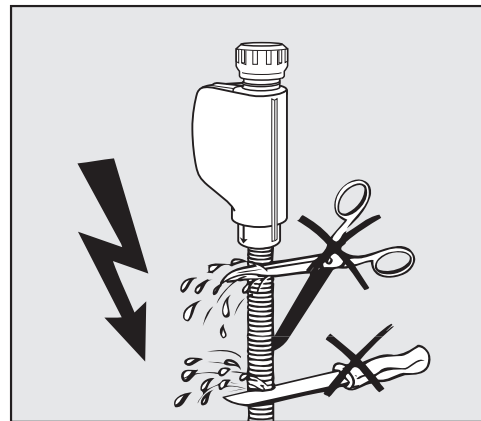

⚠ Danos devido a redução da mangueira. As mangueiras de entrada **não** devem ser encurtadas ou danificadas. Não encurte as mangueiras de entrada.

Tenha também em consideração o plano de instalação em anexo.

Ligações de água

Ligar sistema de descarga da água

- No sistema de esgoto da água da máquina de lavar louça está instalada uma válvula antirretorno, ficando assim impedido o retorno da água suja para a máquina de lavar louça através da mangueira de esgoto.
- A máquina de lavar louça deverá ser ligada, de preferência, a um sistema de esgoto em **separado**. Caso não seja possível uma ligação em separado, recomendamos a ligação a um sifão duplo. A ligação no local deve estar a uma altura entre 0,3 m e 1 m, medida a partir da borda inferior da máquina. Se a ligação estiver a uma profundidade abaixo de 0,3 m, instalar a mangueira de esgoto no cotovelo a, pelo menos, 0,3 m de altura.
- A máquina de lavar louça está equipada com uma mangueira de esgoto flexível com aprox. 1,5 m de comprimento (diâmetro interior de 22 mm). As braçadeiras para a ligação da mangueira são fornecidas com a máquina de lavar louça.
- A mangueira de esgoto não deve ser encurtada! A mangueira pode ser prolongada utilizando uma peça de união e outra mangueira. O comprimento máximo do tubo de esgoto não deve ultrapassar os 4 m.
- A taxa mínima de fluxo do sistema de esgoto deve ser de 16 l/min.

⚠ Danos devido a instalação inadequada dos cabos/das mangueiras.

A mangueira de esgoto deve ser instalada sem dobras, sem compressão e sem tração

Certifique-se de que a mangueira de esgoto é instalada sem dobras, sem compressão e sem tração!

Tenha em atenção o plano de instalação em anexo!

Caraterísticas técnicas

Altura com tampo Altura sem tampo	835 mm (regulável + 60 mm) 820 mm (regulável + 60 mm)
Largura	598 mm
Profundidade Profundidade com a porta aberta	580 mm 1.180 mm
Peso (líquido)	ca. 70 kg
Tensão, potência de ligação, disjuntor	Ver a placa de caraterísticas
Cabo elétrico	aprox. 1,7 m
Temperatura da água, ligação à água: água fria água quente	máx. 20 °C máx. 65 °C
Pressão estática da água	1.000 kPa de sobrepressão
Pressão mínima de fluxo, ligação à água: água fria água quente	100 kPa de sobrepressão 40 kPa de sobrepressão
Pressão de fluxo recomendada, ligação à água: água fria/água quente	≥ 200kPa de sobrepressão
Mangueira de entrada de água	aprox. 1,7 m
Mangueira de esgoto	aprox. 1,5 m
Altura de despejo	mín. 0,3 m, máx. 1,0 m
Comprimento de despejo	máx. 4,0 m
Condições de funcionamento: temperatura ambiente humidade relativa do ar máxima diminuindo linearmente até humidade relativa do ar mínima	5 °C até 40 °C 80% para temperaturas até 31 °C 50% para temperaturas até 40 °C 10%
Condições de armazenamento e de transporte: temperatura ambiente humidade relativa do ar pressão atmosférica	-20 °C até 60 °C 10% até 85% 500 hPa até 1060 hPa
Altura acima do nível do mar (conforme IEC/EN 60335)	até 2.000 m*
Tipo de proteção (conforme IEC 60529)	IP21
Valores de emissão de ruídos Nível de potência acústica LwA Nível de pressão sonora LpA	Máquina de encastrar por baixo da bancada com régua de madeira em frente do rodapé do aparelho no Programa curto 59 dB (A) 47 dB (A)
Norma Wi-Fi	802.11 b/g/n
Banda de frequência da Wi-Fi	2.400-2.483,5 MHz
Potência máxima de transmissão por Wi-Fi	< 100 mW
Marca de certificação	VDE, proteção contra interferências eletromagnéticas
Marcação CE	Diretiva relativa às máquinas 2006/42/CE
Endereço do fabricante	Miele & Cie. KG, Carl-Miele-Straße 29, 33332 Gütersloh, Alemanha

* Se o local de instalação se situar a mais de 2.000 m de altura, o ponto de ebulição da água de lavagem é reduzido. Por este motivo, e se necessário, os parâmetros do programa devem ser adaptados.

Miele Portuguesa, Lda.

Lisboa:

MIELE Experience Center

Av. do Forte, 5
2790-073 Carnaxide

Contactos:

Telf.: 21 4248 100

Fax: 21 4248 109

Assistência técnica 808 200 687

E-Mail: professional@miele.pt

Website: www.miele-professional.pt



Miele & Cie. KG
Carl-Miele-Straße 29, 33332 Gütersloh, Alemanha