

427001388

HU Szárító szekrény

Kezelési útmutató

Kedves NIMO Ügyfelünk!

Gratulálunk a kiváló termékválasztáshoz, és üdvözöljük a NIMO családban, egy svédországi gyökerű globális családban.

Mi, a NIMO-nál köszönjük a bizalmat, és reméljük, hogy örömmel fogja használni új szárítószekrényét.

Egy jó szárítószekrény legyen jól megtervezett, jól szárítsa meg a ruhákat, legyen alacsony a környezetterhelése, legyen felhasználóbarát, időt és energiát takarítson meg, hosszú élettartamú és megbízható legyen. A NIMO mindezeket a funkciókat kínálja Önnek.

Amikor megvásárol egy NIMO terméket, biztos lehet benne, hogy a belseje ugyanolyan jó, mint a külseje, és hogy a termék megépítéséhez szükséges etika és erkölcs ugyanolyan magas, mint a minőség és a funkció. Erről szól a svéd minőség.

A termék első használata előtt kérjük, olvassa el a termék használatára és gondozására vonatkozó tanácsokat. Ez segít abban, hogy a lehető legjobb eredményt érje el termékével és minden funkciójával.

Ha bármilyen kérdése van, ne habozzon felhívni minket, vagy kapcsolatba lépni velünk weboldalunkon keresztül.

Üdvözlettel: Svédország és a NIMO csapata.

Gyártó:

NIMO-VERKEN AB
Box 288
542 23 Mariestad
Sweden
info@nimoverken.com
www.nimoverken.com



Fenntartjuk a jogot az előzetes értesítés nélküli változtatásokra.

Dok. No: 427001388 / 02

Tartalomjegyzék

1	Biztonsági utasítások	32
1.1	Általános biztonsági utasítások	33
1.1	Szimbólumok	33
2	A gép bemutatása	34
3	Levegőáramlás	35
4	Első indítás	36
5	Működés	37
5.1	A mosás elhelyezése	37
5.2	Vezérlőpult	37
5.3	A program leírása	38
5.4	A szárítási program kiválasztása	38
5.5	Indítás	38
5.6	Program szünet	39
5.7	A program vége	39
5.8	A szárítási program befejezése	39
5.9	Túlmelegedés elleni védelem	39
6	Karbantartás	40
6.1	A felhasználó által végzett megelőző karbantartás	40
6.2	Szűrő	40
7	Hibaelhárítás	41
7.1	Hogyan kezelje saját maga a kisebb zavarokat 41	
7.2	Hibakódok	42
8	Szerviz	43

Őrizze meg ezt a kézikönyvet, hogy későbbi használatra mindig kéznél legyen

1 Biztonsági utasítások

Ezt a biztonságos üzemeltetésre vonatkozó tanácsot azért állítottuk össze, hogy elkerülje a helytelen használatot és a szükségtelen balesetveszélyt, és el kell olvasni a szárítószekrény felszerelése és használata előtt.

NE MÓDOSÍTSA EZT A TERMÉKET.

A szárítószekrényt zárt térben kell felszerelni és tartani.

VIGYÁZAT Ez a berendezés kizárólag vízben mosott ruhák szárítására szolgál. Szárítás előtt vegyen ki minden tárgyat a zsebéből, például az öngyújtókat és a gyufát.

Karbantartást csak a gyártó, a gyártó szervize vagy hasonló képesítéssel rendelkező személyek végezhetnek.

Csak jóváhagyott pótalkatrészek használhatók.

Karbantartás vagy alkatrészek cseréje előtt győződjön meg arról, hogy a tápellátás ki van kapcsolva.

Az EU-ban történő telepítésre vonatkozik

Ezt a szárítószekrényt 8 éven felüli gyermekek és különféle fogyatékossgal élő vagy nem megfelelő tapasztalattal és tudással rendelkező személyek (beleértve a gyermekeket is) használhatják, feltéve, hogy felügyelet alatt tartják őket, vagy utasítást kapnak a készülék biztonságos használatára és megértésére a használattal járó kockázatokat.

Gyermekek nem játszhatnak a készülékkel.

Használható az EU-n kívüli országokban történő telepítésre

A készüléket nem használhatják különféle fogyatékos-sággal élő személyek (beleértve agyermeket is), vagy nem rendelkeznek megfelelő tapasztalattal és tudással.

A készüléket csak felügyelet mellett használhatják, vagy ha a biztonságukért felelős személytől utasításokat kaptak a készülék használatára vonatkozóan.



A gyermekeket felügyelni kell, hogy ne játsszanak a készülékkel.

1.1 Általános biztonsági utasítások

Ne öblítse le a gépet vízzel.

A páralecsapódás által okozott károk elkerülése érdekében, például az elektronikában, a gépet 24 órán át szobahőmérsékleten állni kell az első használat előtt.

1.1 Szimbólumok

	Vigyázat
	A gép használata előtt olvassa el az utasításokat

2 A gép bemutatása

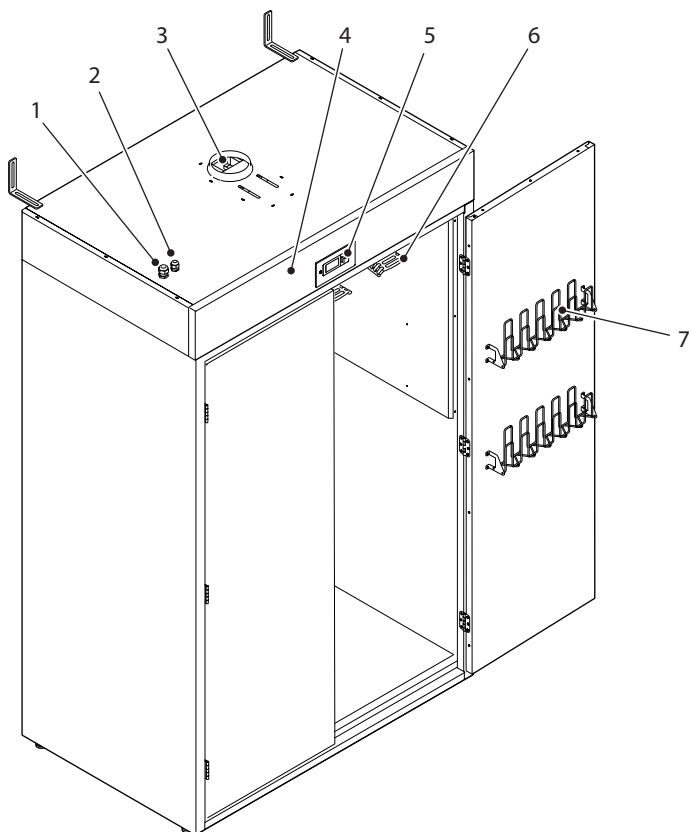

1	Csatlakozás külső ventilátorhoz
2	Csatlakozás a hálózathoz
3	Csillapító
4	Ventilátor egység / elektromos vezérlőegység (a panel mögött)
5	Vezérlőpanel
6	Akasztók
7	Ajtóakasztók

3 Légáramlat

Az ábrán a levegő áramlása látható a szárítószekrényben.

A levegő bemenete mind a bal, mind a jobb oldalon, valamint a függesztőkön keresztül történik.

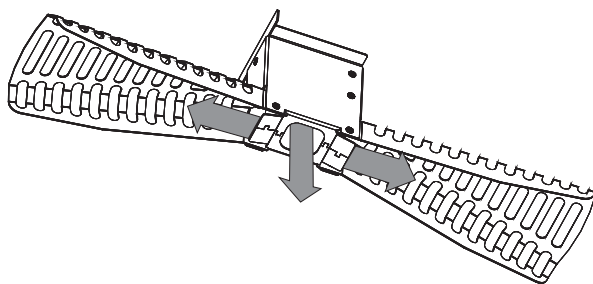
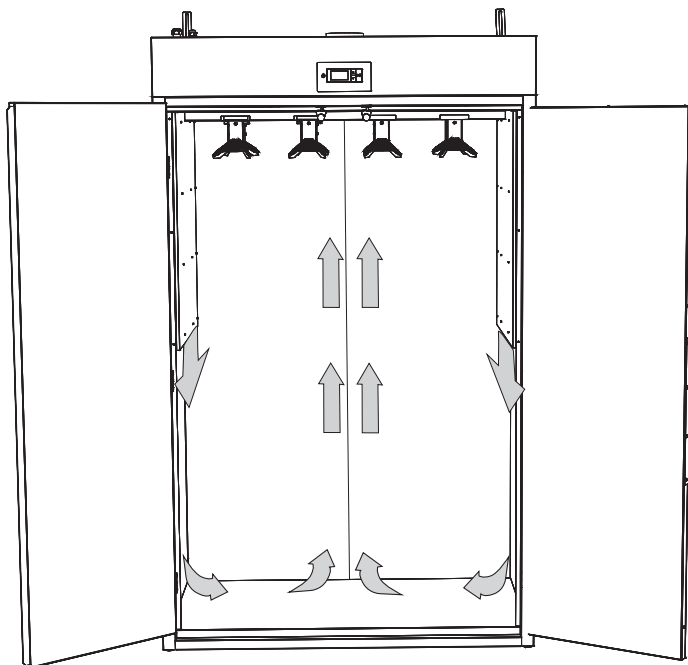

4 Indítás első alkalommal



A szárítószekrény első használata előtt olvassa el ezt a használati utasítást.

VIGYÁZAT A szekrény használata előtt olvassa el a biztonsági utasításokat a 32. oldalon.

- Győződjön meg arról, hogy a szekrény biztonságosan rögzítve van a falhoz.
- Győződjön meg arról, hogy nem maradt csomagolóanyag.
- Használjon enyhe mosószert forró vízzel, és mossa ki a szárítószekrény belsejét és külsejét. Óvatosan szárítsa meg. Lásd még a kézikönyv későbbi „Ápolás” című részét.

5 Művelet

5.1 A mosás elhelyezése

- Vegye ki az akasztókat a szárítószekrényből, hogy beakassza a ruhákat. Mindegyik akasztón van hely a teljes munkaruha-készlet számára.
- Helyezze a nadrág pántjait a vállfára, majd akassza fel a kabátra. Helyezze az akasztót a négy tartósín egyikébe. Használja a mellékelt fedőlemezeket a nem használt levegőkimenetekben.
- A szárítás energiafogyasztásának minimalizálása érdekében töltsse fel a szekrényt, és ne nyissa ki az ajtókat, amíg a gép ki nem kapcsol.

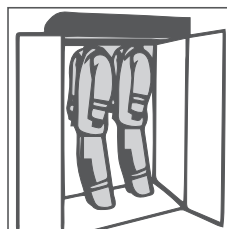
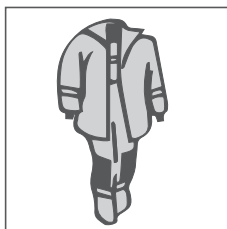
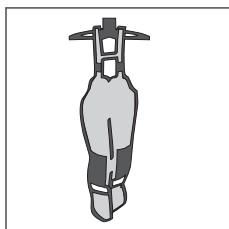

5.2 Vezérlőpanel

A szárítószekrény két szárítóprogrammal van felszerelve, amelyek különböző típusú segélyszolgálati ruhákhoz illeszkednek. Ezek a programok programozási menük segítségével állíthatók be, és a menüpaneelen található négy érintőgombbal működtethetők. Négy nyelvet lehet kezelni. A nyelv beállításához lásd a Szervizelési kézikönyvet.

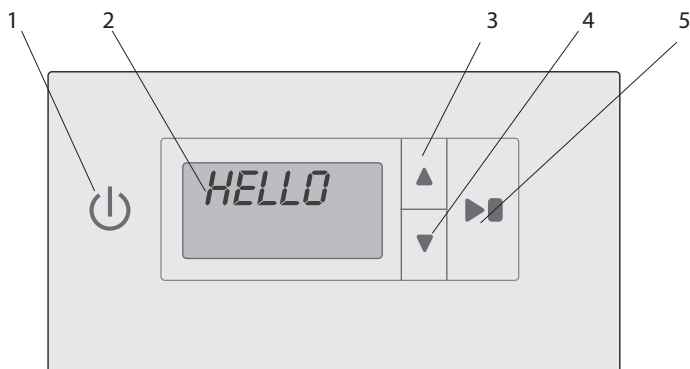

1	ON / OFF
2	Kijelző a kiválasztott szárítási programot vagy az utasításokat mutatja
3	FEL NYÍL, megváltoztatja a szárítási programot
4	LE NYÍL, megváltoztatja a szárítási programot
5	START/STOP, elindítja és leállítja a vezetési programot.

5.3 Program leírása

A szárítószekrény két szárítóprogrammal rendelkezik:

- **Impregnálás**
- **Normál**

A programok automatikusan lezárják a szárítási folyamatot, amikor a textília megszáradt.

5.4 Szárítási program kiválasztása

- **Impregnálás** – Újabb típusú, impregnált felületű mentőruházat szárítására szolgál. A program megjavítja/újrateheríti a felületi réteget. A program magas hőmérsékletet foglal magában az impregnáláshoz.
- **Normál** – Régebbi, párnázott mentőruhák szárítására használják. A program alacsonyabb hőmérsékleten történő szárítást tartalmaz.

5.5 Indítás

Nyomja a be/ki kapcsolót 'ON' állásba – ezt jelzi a kijelző világítása és az utolsó futtatott program megjelenítése.

Ha ezt szeretné, nyomja meg a **START/STOP** gombot. Vagy válasszon másik szárítási programot a **FEL NYÍL** vagy **LE NYÍL** gombokkal.

Ezután indítsa el a szárítási programot a **START/STOP gombbal**.

A kijelző bal oldalán található **animált szimbólum** (sáv) jelzi, hogy a szárítási folyamat folyamatban van.

A szárítási folyamat automatikusan véget ér, amikor a szövetek megszáradtak, és a szárítási program a lehűlési időszakba lép.

Ha az ajtó nyitva van a szárítási program indításakor, és a **START/STOP gomb aktiválva van, a kijelzőn az „ajtó bezárása” felirat látható**. Csukja be az ajtót, és elindul a kiválasztott szárítási program.

A folyamatban lévő szárítási folyamat megszakításához nyomja meg a **START/STOP gombot**.

5.6 Program szünet

Ha a szárítási folyamat közben kinyitja az ajtót, a fűtés kikapcsol, és a ventilátor még 5 percig tovább működik.

Ha az ajtót ezen az 5 percen belül becsukja, a szárítási folyamat előlről kezdődik.

Ha az ajtó nyitva marad, a szárítási folyamat 5 perc múlva leáll, és manuálisan újra kell indítani.

5.7 Program vége

Amikor a lehűlési időszak véget ért, a szárítási folyamat befejeződik, és a kijelzőn a „**vége**” szöveg látható (villog).

Ha ezután megnyomja a **START/STOP** gombot, vagy kinyitja az ajtót, az aktuális program véget ér, és a kijelzőn az utoljára használt program látható.

5.8 A szárítási program befejezése

A folyamatban lévő szárítási folyamat megszakításához nyomja meg a **START/STOP** gombot.

FONTOS: A ventilátorok körülbelül 3 percig tovább működnek, hogy lehűtsék az elemcsomagokat.

5.9 Túlmelegedés elleni védelem

A szárítószekrény kettős túlmelegedés elleni védelemmel van felszerelve.

Túlmelegedés elleni védelem - alaphelyzetbe állítja a felhasználó.

Fő vezérlő - alaphelyzetbe állítja a szervizszemélyzet.

Túlmelegedés elleni védelem:

Ha a szekrény túlmelegszik a szárítási folyamat során, az elemek bezáródnak és a ventilátor tovább működik.

A kijelzőn az „**ERR 05**” felirat villog, a 2. sorban pedig a „**Várakozás**” felirat látható.

Amikor a hőmérséklet a szekrényben elfogadható szintre süllyed (ez körülbelül 4 percet vesz igénybe), a kijelzőn folyamatosan világít az „**ERR 05**”, az alsó sorban pedig az „**OH PROTECTION**” felirat látható.

A túlmelegedés elleni védelem a **START/STOP** gomb körülbelül 4 másodpercig tartó nyomva tartásával visszaállítható.

Fő vezérlő

Ha a szekrény a szárítási folyamaton kívül bármilyen okból túlmelegszik, a fővezérlő leold.

A fő vezérlőt manuálisan kell alaphelyzetbe állítania a szervizszemélyzetnek, aki az okot keresi a visszaállítás során.

6 Karbantartás

6.1 Felhasználó általi megelőző karbantartás

A felhasználónak a szárítószekrény minden egyes használata után meg kell törölnie a szekrényt egy nedves ruhával. Por-/szemcsementesnek kell lennie.

6.2 Szűrő

A szárítószekrényben négy szűrő található a szekrény tetején, kettő elöl és kettő hátul.

FONTOS: Ha valamelyik szűrőt eltávolítják, a szárítószekrényt nem szabad használni.

FONTOS: A felhasználó felelős a szűrők ellenőrzéséért és tisztításáért minden szárítási program után.

- A szűrőket a fogantyú meghúzásával távolíthatja el.
- Tisztítsa meg mind a négy szűrőt mindkét oldalon.

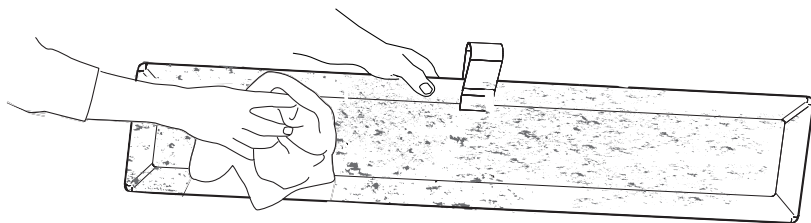
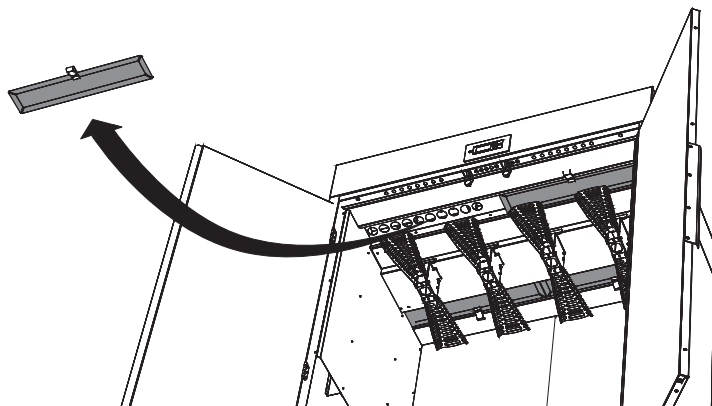

- Helyezze vissza a szűrőt, és nyomja vissza.

7 Hibaelhárítás

7.1 Hogyan kezelje saját maga a kisebb zavarokat

<i>Kérdések</i>	<i>Amit megtehetsz</i>
A szárítószekrény nem működik.	<ol style="list-style-type: none">1. Ellenőrizze a hálózati csatlakozást és az áramellátást.2. Ellenőrizze, hogy nem oldott-e ki biztosíték.3. Megnyomta a start gombot?4. Az ajtók zárva vannak?
A szárítás sokáig tart.	<ol style="list-style-type: none">1. Tisztítsa meg a szőszszűrőket (minden szárítási művelet után meg kell tenni).2. Győződjön meg arról, hogy a ruhanemű típusának megfelelő programot választotta-e ki.3. Ügyeljen arra, hogy a ruhanemű ne legyen átázva (rosszul centrifugálva).4. A szárítási folyamatot vezérlő szoftvert módosítani kell. Lépjen kapcsolatba a szerviztechnikussal.
A ruhanemű nem lesz száraz.	<ol style="list-style-type: none">1. Győződjön meg arról, hogy a ruhanemű típusának megfelelő programot választotta-e ki.2. A szárítási folyamatot vezérlő szoftvert módosítani kell. Lépjen kapcsolatba a szerviztechnikussal.

7.2 Hibakódok

No.	Név	Leírás / Akció
ERR 01	Hiba a szekrény hőmérséklet-érzékelőjében Szekrény	Vegye fel a kapcsolatot a szervizzel
ERR 02	Hiba a hőmérséklet-érzékelőben Elszívott levegő	Vegye fel a kapcsolatot a szervizzel
ERR 04	Max. túllépte a szárítási folyamat időtartamát	Vegye fel a kapcsolatot a szervizzel
ERR 05	Túlmelegedés	Reset. Lásd a „ <i>Túlmelegedés elleni védelem</i> ” című részt, 5.9
ERR 08	Tisztítsa meg a szűrőket 100 órán keresztül	Tisztítsa meg a szűrőket és állítsa vissza a hibakódot.
ERR 12	Időtúllépési kommunikáció	Vegye fel a kapcsolatot a szervizzel

A hibakód visszaállításához tartsa lenyomva a **START/STOP** gombot 5 másodpercig.

8 Szervizelés

Mielőtt a szervizhez fordulna, meg kell találnia a szárítószekrény nevét, cikkszámát és sorozatszámát. Ez az információ a szekrény belsejében található azonosító táblán található.



A szárítószekrény neve

Cikkszám

Sorozatszám (8 számjegy)

