

427001379

FR Armoire de séchage

Manuel d'utilisation

Cher client NIMO,

Félicitations pour avoir fait un excellent choix de produit et bienvenue dans la famille NIMO, une famille mondiale avec ses racines en Suède.

Chez NIMO, nous vous remercions de votre confiance et espérons que vous apprécierez l'utilisation de votre nouvelle armoire de séchage.

Une bonne armoire de séchage doit être bien conçue, bien sécher les vêtements, avoir un faible impact sur l'environnement, être conviviale, économiser du temps et de l'énergie, avoir une longue durée de vie et être fiable. NIMO vous offre toutes ces fonctionnalités.

Lorsque vous achetez un produit NIMO, vous pouvez être sûr que l'intérieur est aussi bon que l'extérieur et que l'éthique et la morale qui entrent dans la construction de ce produit sont tout aussi élevées que la qualité et la fonction que vous obtenez. C'est ce qu'est la qualité suédoise.

Avant d'utiliser le produit pour la première fois, veuillez lire les conseils d'utilisation et d'entretien du produit. Cela vous aidera à obtenir les meilleurs résultats possibles de votre produit et de toutes ses fonctions.

Si vous avez des questions, n'hésitez pas à nous appeler ou à nous contacter via notre site Web.

Meilleurs vœux de la Suède et de l'équipe NIMO.

Fabricant :

NIMO-VERKEN AB
Box 288
542 23 Mariestad
Suède
info@nimoverken.com
www.nimoverken.com



Nous nous réservons le droit d'apporter des modifications sans préavis.

Doc. Numéro : 427001379 / 02

Contenu

1	Consignes de sécurité	32
	1.1 Consignes générales de sécurité	33
	1.2 Symboles	33
2	Présentation de la machine	34
3	Débit d'air	35
4	Premier démarrage	36
5	Fonctionnement.....	37
	5.1 Placement du linge	37
	5.2 Panneau de commande.....	37
	5.3 Description du programme	38
	5.4 Sélection du programme de séchage	38
	5.5 Démarrage	38
	5.6 Pause du programme	39
	5.7 Fin du programme	39
	5.8 Fin du programme de séchage	39
	5.9 Protection contre la surchauffe	39
6	Entretien.....	40
	6.1 Maintenance préventive par l'utilisateur	40
	6.2 Filtre	40
7	Dépannage.....	41
	7.1 Comment gérer vous-même les perturbations mineures	41
	7.2 Codes d'erreur	42
8	Entretien.....	43

Conservez ce manuel afin qu'il soit toujours à portée de main pour une utilisation future

1 Consignes de sécurité

Ces conseils d'utilisation en toute sécurité ont été compilés pour vous permettre d'éviter une utilisation incorrecte et des risques d'accident inutiles et doivent être lus avant l'installation et l'utilisation de l'armoire de séchage.

NE PAS MODIFIER CE PRODUIT.

L'armoire de séchage doit être installée et conservée à l'intérieur.

ATTENTION Cet équipement est destiné uniquement à être utilisé pour sécher des tissus lavés à l'eau. Retirez tous les objets des poches, comme les briquets et les allumettes, avant le séchage.

L'entretien doit être effectué uniquement par le fabricant, l'agent de service du fabricant ou des personnes de qualification similaire.

Seules les pièces de rechange approuvées peuvent être utilisées.

Assurez-vous que l'alimentation électrique est coupée avant d'entretenir ou de remplacer des pièces.

Applicable à l'installation dans l'UE

Cette armoire de séchage peut être utilisée par des enfants de plus de 8 ans et des personnes (y compris des enfants) souffrant de divers handicaps ou d'une expérience et de connaissances insuffisantes, à condition qu'ils soient surveillés ou qu'ils reçoivent des instructions sur la manière d'utiliser l'appareil en toute sécurité et de comprendre les risques que comporte l'utilisation.

Les enfants ne doivent pas jouer avec l'appareil.

Applicable à l'installation dans les pays en dehors de l'UE

L'appareil n'est pas destiné à être utilisé par des personnes (y compris des enfants) ayant divers handicaps ou une expérience et des connaissances insuffisantes.

Ils ne peuvent utiliser l'appareil que sous surveillance ou s'ils ont reçu des instructions sur la manière d'utiliser l'appareil d'une personne responsable de leur sécurité.

Les enfants doivent être surveillés pour s'assurer qu'ils ne jouent pas avec l'appareil.

1.1 Consignes générales de sécurité

Ne rincez pas la machine avec de l'eau.

Pour éviter des dommages, par exemple à l'électronique, qui peuvent être causés par la condensation, la machine doit être laissée à température ambiante pendant 24 heures avant d'être utilisée pour la première fois.

1.2 Symboles

	Mise en garde
	Lire les instructions avant d'utiliser la machine

2 Présentation de la machine

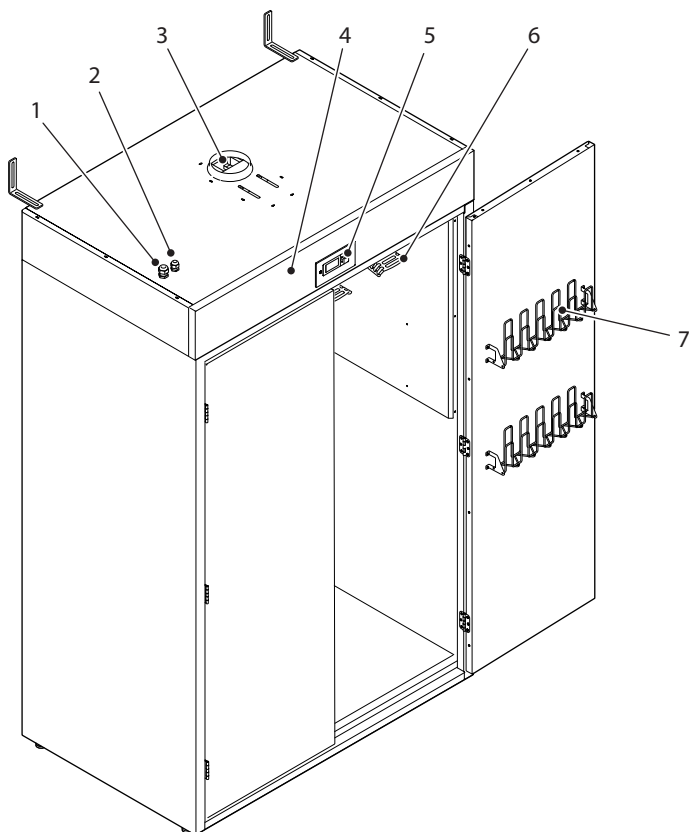

1	Connexion pour ventilateur externe
2	Connexion au secteur
3	Amortisseur
4	Groupe motoventilateur / Centrale électrique (derrière le panneau)
5	Panneau de commande
6	Cintres
7	Affichettes de porte

3 Flux d'air

L'illustration montre le débit d'air dans l'armoire de séchage.

L'admission d'air se fait à la fois sur les côtés gauche et droit et à travers les cintres.

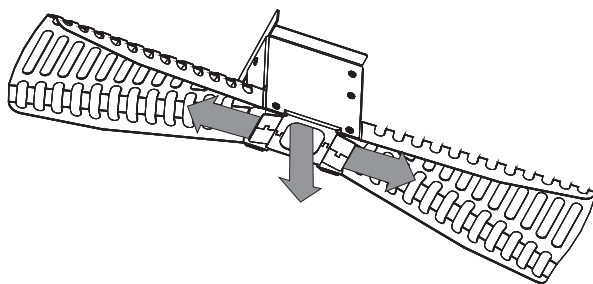
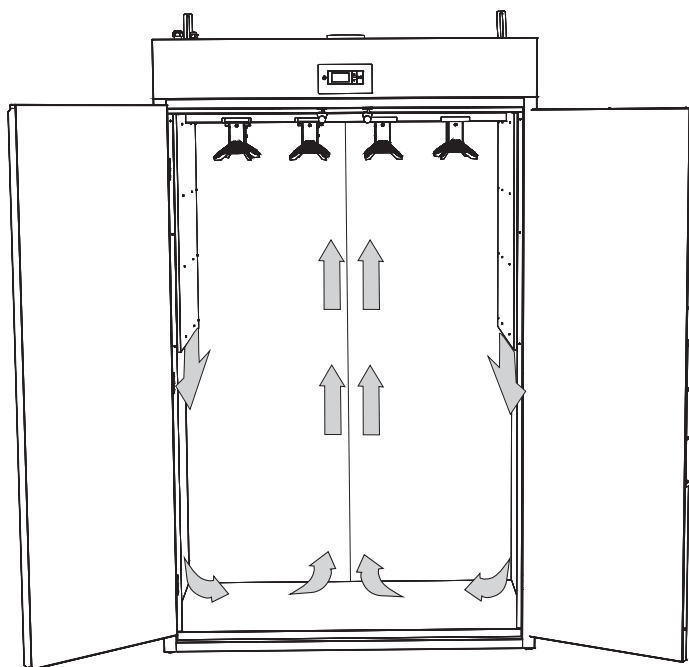

4 Commencer pour la première fois



Lisez ces instructions d'utilisation avant d'utiliser l'armoire de séchage pour la première fois.

MISE EN GARDE Lire les consignes de sécurité à la page 32 avant d'utiliser l'armoire.

- Assurez-vous que l'armoire est solidement fixée au mur.
- Assurez-vous qu'aucun matériau d'emballage n'a été oublié.
- Utilisez un détergent doux avec de l'eau chaude et lavez l'intérieur et l'extérieur de l'armoire de séchage. Séchez soigneusement. Voir également la section « Entretien » plus loin dans le manuel.

5 Fonctionnement

5.1 Placement du linge

- Sortez les cintres de l'armoire de séchage pour suspendre les articles. Il y a de la place pour un ensemble complet de vêtements de travail sur chaque cintre.
- Placez les bretelles du pantalon sur le cintre puis accrochez-vous à la veste. Placez le cintre dans l'un des quatre rails de support. Utilisez les plaques de recouvrement fournies dans les sorties d'air non utilisées.
- Pour minimiser la consommation d'énergie lors du séchage, remplissez l'armoire et n'ouvrez pas les portes tant que la machine n'est pas éteinte.

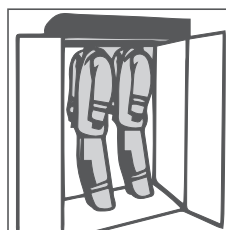
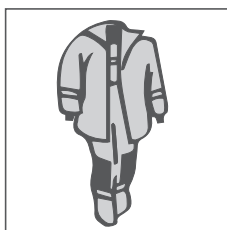
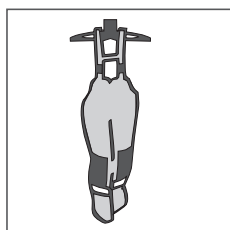

5.2 Panneau de commande

L'armoire de séchage est équipée de deux programmes de séchage adaptés aux différents types de combinaisons des services d'urgence. Ces programmes sont définis à l'aide de menus de programmation et exploités avec quatre boutons tactiles sur le panneau de menu. Quatre langues peuvent être gérées. Pour le réglage de la langue, voir le manuel d'entretien.

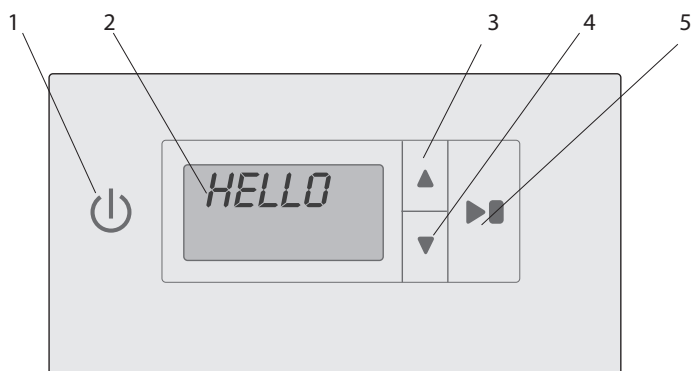

1	ON / OFF
2	Écran affichant le programme de séchage sélectionné ou le texte d'instruction
3	FLÈCHE VERS LE HAUT, change le programme de séchage
4	FLÈCHE VERS LE BAS, change le programme de séchage
5	START/STOP, démarre et arrête le programme de conduite.

5.3 Descriptif du programme

L'armoire de séchage a deux programmes de séchage :

- **Imprégnation**
- **Normal**

Les programmes ferment automatiquement le processus de séchage lorsque les tissus sont secs.

5.4 Sélection du programme de séchage

- **Imprégnation** – Utilisé pour le séchage d'un nouveau type de combinaison de services d'urgence qui a une couche de surface imprégnée. Le programme répare/recrée la couche de surface. Le programme implique une température élevée pour l'imprégnation.
- **Normal** – Utilisé pour sécher les anciennes combinaisons rembourrées des services d'urgence. Le programme implique un séchage à basse température.

5.5 Démarrage

Appuyez sur l'interrupteur marche/arrêt en position « **ON** » - Indiqué par l'éclairage de l'écran et l'affichage du dernier programme exécuté.

Si vous le souhaitez, appuyez sur **START/STOP**. Ou sélectionnez un autre programme de séchage en parcourant avec les boutons **FLÈCHE VERS LE HAUT** ou **FLÈCHE VERS LE BAS**.

Lancez ensuite le programme de séchage avec la touche **START/STOP**.

Le **symbole animé** (barre) sur le côté gauche de l'écran indique que le processus de séchage est en cours.

Le processus de séchage se termine automatiquement lorsque les tissus sont secs et le programme de séchage entre dans la période de refroidissement.

Si la porte est ouverte au démarrage d'un programme de séchage et que le **bouton START/STOP est activé, l'écran affiche « close door »**. Fermez la porte et le programme de séchage sélectionné commencera.

Pour interrompre un processus de séchage en cours, appuyez sur **START/STOP**.

5.6 Arrêt du programme

Si la porte est ouverte alors que le processus de séchage est en cours, la chaleur s'éteindra et le ventilateur continuera de fonctionner pendant 5 minutes supplémentaires.

Si la porte est fermée pendant cette période de 5 minutes, le processus de séchage recommencera depuis le début.

Si la porte est laissée ouverte, le processus de séchage s'arrêtera après 5 minutes et devra être redémarré manuellement.

5.7 Fin du programme

Lorsque la période de refroidissement est terminée, le processus de séchage est terminé et l'écran affiche le texte « **fin** » (clignotant).

Lorsque la touche **START/STOP** est ensuite enfoncée ou que la porte est ouverte, le programme en cours se termine et l'écran affiche le dernier programme utilisé.

5.8 Fin du programme de séchage

Pour interrompre un processus de séchage en cours, appuyez sur **START/STOP**.

NB : Les ventilateurs continueront de fonctionner pendant environ 3 min pour refroidir les packs d'éléments.

5.9 Protection contre la surchauffe

L'armoire de séchage est équipée d'une double protection contre la surchauffe.

Coupure de surchauffe - réinitialisé par l'utilisateur.

Contrôle principal - réinitialisé par le personnel de service.

Coupure de surchauffe:

Si l'armoire surchauffe pendant le processus de séchage, les éléments sont fermés et le ventilateur continue.

L'écran affiche 'ERR 05' **clignotant et 'Wait'** sur la ligne 2.

Lorsque la température dans l'armoire a été ramenée à un niveau acceptable (cela prend environ 4 min), l'écran affiche "ERR 05" avec une **lumière fixe** et les mots "OH PROTECTION" défilent sur la ligne du bas.

Le coupe-circuit de surchauffe peut ensuite être réinitialisé en maintenant enfoncé le bouton **START/STOP** pendant environ 4 secondes.

Contrôle principal

Si, pour une raison quelconque, l'armoire surchauffe en dehors de la progression du séchage, la commande principale se déclenche.

La commande principale doit être réinitialisée manuellement par le personnel de service qui recherche la cause lors de la réinitialisation.

6 Entretien

6.1 Maintenance préventive par l'utilisateur

L'utilisateur doit essuyer l'armoire avec un chiffon humide après chaque utilisation de l'armoire de séchage. Il doit être exempt de poussière/gravier.

6.2 Filtre

L'armoire de séchage comporte quatre filtres situés dans le toit de l'armoire, deux à l'avant et deux à l'arrière.

NB : Si l'un des filtres est retiré, l'armoire de séchage ne doit pas être utilisée.

NB : L'utilisateur est responsable du contrôle et du nettoyage des filtres après chaque programme de séchage.

- Vous retirez les filtres en tirant sur la poignée.
- Nettoyez les quatre filtres des deux côtés.

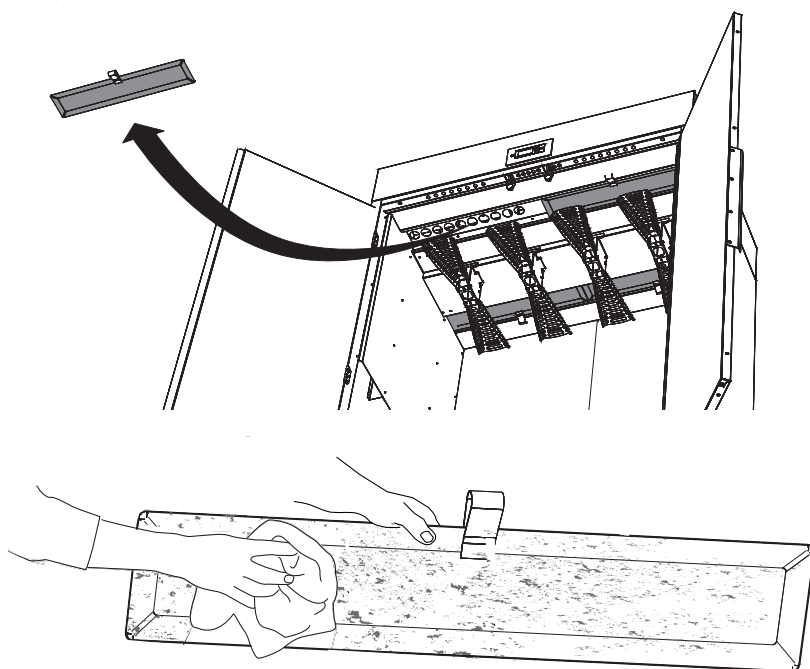

- Remettez le filtre en place et appuyez dessus.

7 Dépannage

7.1 Comment gérer vous-même les perturbations mineures

<i>Questions</i>	<i>Ce que vous pouvez faire</i>
L'armoire de séchage ne fonctionne pas.	<ol style="list-style-type: none">1. Vérifiez la connexion secteur et que l'alimentation est fournie.2. Vérifiez qu'aucun fusible n'a sauté.3. Avez-vous appuyé sur le bouton de démarrage ?4. Les portes sont-elles fermées ?
Le séchage est long.	<ol style="list-style-type: none">1. Nettoyez les filtres à charpie (doit être fait après chaque opération de séchage).2. Assurez-vous que le programme correct a été sélectionné pour le type de linge.3. Assurez-vous que le linge n'est pas détrempé (mal essoré).4. Le logiciel contrôlant le processus de séchage doit être ajusté. Contacter un technicien de maintenance.
Le linge ne sèche pas.	<ol style="list-style-type: none">1. Assurez-vous que le programme correct a été sélectionné pour le type de linge.2. Le logiciel contrôlant le processus de séchage doit être ajusté. Contacter un technicien de maintenance.

7.2 Codes d'erreur

N°	Nom	Description / Action
ERR 01	Défaillance du capteur de température de l'armoire Armoire	Un service de contact
ERR 02	Défaut du capteur de température Air d'échappement	Un service de contact
ERR 04	Max. temps de séchage dépassé	Un service de contact
ERR 05	Surchauffe	Réinitialiser. Voir la section « <i>Coupure de surchauffe</i> », 5.9
ERR 08	Nettoyer les filtres 100 heures	Nettoyez les filtres et réinitialisez le code d'erreur.
ERR 12	Délai de communication	Un service de contact

Pour réinitialiser un code d'erreur, maintenez enfoncé le bouton **START/STOP** pendant 5 secondes.

8 Entretien

Avant de contacter le SAV, vous devez trouver le nom, le numéro d'article et le numéro de série de l'armoire de séchage.

Ces informations se trouvent sur la plaque signalétique située à l'intérieur de l'armoire.

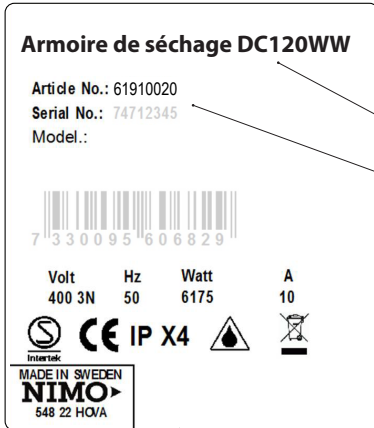

Nom de l'armoire de séchage

Numéro de l'article

Numéro de série (8 chiffres)

