

Пайдалану және орнату нұсқаулары Желдеткішті кептіргіш



Машинаны жинақтау, орнату және қолданысқа енгізу алдында пайдалану нұсқауларын үнемі оқып шығыңыз. Бұл жеке жарақат пен машинаның зақымдалуын болдырмайды.

Мазмұны

Ортаға күтіммен қарау	7
Ескерту және қауіпсіздік нұсқаулары	8
Кептіру барабанын пайдалану	19
Бөлек тақтайлардан жасалған тақта.....	19
Датчиктер және датчиктері бар сенсорлық дисплей	20
Негізгі мәзір	20
Құралды пайдалану жолы мысалдары	21
Кір жуатын машинаны пайдалану	23
Бастапқы қолданысқа беру	25
Кептіру барабанын қосу	25
Сыртқы құрылғылар анықтамасы.....	26
Дисплей ашықтығын орнату.....	26
Күнді орнату	26
Бағдарлама бумаларын таңдау	27
Қолданысқа беру процесін аяқтау.....	28
1. Киімге дұрыс күтім жасау туралы ескертпелер.....	29
Жуу	29
Құрғату	29
Күтім белгісі таңбалары.....	29
2. Кептіру барабанын жүктеу.....	30
3. Бағдарлама таңдау	31
Кептіру барабанын қосу	31
Бағдарлама таңдау.....	31
4. Бағдарлама параметрлерін таңдау	32
Бағдарламаның негізгі мәзірі	32
Құрғату деңгейін таңдау	32
Ұзақтықты таңдау (уақыты орнатылған бағдарламалар)	32
Қосымша опцияларды таңдау	33
Төмен температура	33
Иілуге қарсы.....	33
5. Бағдарламаны бастау.....	34
6. Бағдарлама соңы – барабанды түсіру	35
Бағдарлама соңы	35
Барабанды түсіру	35
Техникалық қызмет көрсету ескертпелерін қараңыз	35
Таймер	36

Бағдарламаға шолу	37
Этикетка по уходу (Күтім жапсырмасы)	37
Пакеты программ (Бағдарламалар бумалары)	38
Стандартный (Стандартты)	38
Спорт	43
Домашний текстиль (Үй тоқымасы)	44
Гигиена	45
Аквачистка (Сумен тазалау)	46
Прямое бельё (Тік киім)	46
Спец. Программы (Арнайы бағдарламалар)	47
Бағдарлама ретін өзгерту	49
Бағдарлама басталған кезде өзгерту	49
Бағдарламадан бас тарту	49
Бас тартылған бағдарламаны қайта таңдау	49
Кір киім қосу	50
Тазалау және күтім көрсету	51
Тазалау кезі	51
Ластану сүзгілерін тазалау	51
Ластану сүзгісін алу	51
Ластану сүзгісін бөлшектеу	52
Құрғақ кезде ластану сүзгісі құрамдастарын тазалау	52
Ылғалды кезде ластану сүзгісі құрамдастарын тазалау	52
Ауа көзі аймағын тазалау	53
Ластану сүзгісін жинақтау және бекіту	54
Кептіру барабанын тазалау	55
Мәселені шешу нұсқаулығы	56
Бағдарламадан бас тарту және дисплейдегі қате туралы хабар	56
Дисплейдегі хабарлар	58
Кептіру нәтижелері қанағаттандырмайды	60
Кептіру циклінің ұзақтығы өте ұзақ	61
Кептіру барабанының жалпы мәселелері	62
Қызмет көрсету	63
Ақау шыққан жағдайда хабарласу	63
Қосымша керек-жарақтар	64

Мазмұны

Орнату және қосу	65
Алдыңғы көрініс	65
Артқы көрініс.....	66
Орындар	67
Бүйірлік көрініс	67
Болат негіз	67
Жоғарыдан көру.....	67
Жуғыш-кептіргіш стегі	68
Кептіру барабанын орнату орнына тасымалдау	68
Орнату	70
Кептіру барабанын туралау.....	70
Сыртқы басқару жабдығы	70
Электрлік қосылым	71
Түтікті орнату	73
Шығыс ауаны басқаруға қатысты жалпы қағидалар.....	73
Ауа көзіне қатысты жалпы қағидалар.....	73
Жалпы түтік ұзындығын есептеу.....	74
Кептіру барабаны артындағы шығыс ауа саңылаулары	75
Ауа саңылауларын бекіту.....	75
Шығыс ауа саңылауларының өлшемдері.....	76
Тығылатын құбырларды орнату	77
Мысалы	77
Иілгіш шлангілерді орнату.....	78
Тегіс түтік	78
Мысалдар	79
Ортақ шығыс ауа түтіктері.....	80
Тұтыныс деректері	82
Техникалық деректер	83
Сәйкестік декларациясы	84
Ұлыбританияның сәйкестік декларациясы.....	84
Басшы деңгейі	85
Басшы деңгейіне қатынасу.....	85
Доступ с помощ. кода (Код көмегімен қатынасу)	85
Изменить код (Кодты өзгерту)	85
Демо-программа	85
Параметрлер мәзірін жабу.....	85

Управление/индикация (Басқару/көрсеткіш)	85
Язык (Тіл)	85
Вход в язык. меню (Тіл мәзіріне кіру)	86
Установка языков (Тілдерді орнату)	86
Яркость дисплея (Дисплей ашықтығы)	86
Текущее время (Ағымдағы уақыт)	87
Дата (Күн)	87
Громкость звука (Дыбыс деңгейі)	87
Индик. остат. влажности (Қалдық ылғалдылық көрсеткіші)	87
Индикация параметров (Параметрлер көрсеткіші)	87
Режим выкл. индикации (Көрсеткішті өшіру режимі)	88
Режим выкл. машины (Машинаны өшіру режимі)	88
Отсрочка старта (Кешіктіріп бастау)	88
Память (Жады)	90
Единица температуры (Температура бірлігі)	90
Единица веса (Салмақ бірлігі)	90
Логотип	90
Изменить код (Кодты өзгерту)	90
Выбор программы (Бағдарламалар таңдауы)	91
Управление (Басқару)	91
Пакеты программ (Бағдарламалар бумалары)	92
Персональн. программы (Жеке бағдарламалар)	92
Специальные программы (Арнайы бағдарламалар)	94
Распределить программы (Бағдарламаларды тарату)	95
Цвет. выдел. программы (Бағдарламаны түспен бөлектеу)	95
Технология процессов (Процестер технологиясы)	95
Защита от сминания (Иілуден қорғаныс)	95
Степень сушки (Кептіру деңгейі)	95
Охлаждение с доп. настр. (Қос.теңш. суыту)	96
Температура охлаждения (Суыту температурасы) ¹	96
Сервис (Қызмет)	96
Очистить возд. канал (Ауа арнасын тазалау)	96
Очистить фильтры (Сүзгілерді тазалау)	97
Сервисный интервал (Қызмет аралығы)	97

Мазмұны

Внешние приложения (Сыртқы қолданбалар)	98
Внеш. засл. вых. воздуха (Сыртқы шығыс ауаны жапқыш)	98
Дополнител. вентилятор (Қосымша желдеткіш)	98
Сенсор давления (Қысым датчигі)	98
Сигнал о пик. нагрузке (Ең жоғары жүктеме туралы сигнал)	99
Не допускать пик. нагрузку (Ең жоғары жүктемені болдырмау)	99
Выбор ком-мун. модуля (Байланыс модулін таңдау)	99
Miele цифрлық өнімдерінің қолжетімділігі.....	99
Wi-Fi / LAN.....	100
Время сети (Желі уақыты)	101
Remote.....	101
Remote-Update	101
SmartGrid.....	102
Параметры машины (Машина параметрлері)	103
Правовая информация (Құқық туралы ақпарат)	103
Платежный терминал (Төлем терминалы)	103
Төлем жүйелерін орнату	103
Ответ. сигн. к плат. термин. (Төлем терминалына жауап сигнал).....	104
Блокировка монетопр. (Тиын қабылдағышты құлыптау)	104
Удал. сигнала об оплате (Төлем сигналын жою)	104
Устан. врем. сигн. об опл. (Төлем туралы сигнал уақытын орнату).....	105
Макс. экспл. плат. термин. (Макс.қолд.ақ.термин.)	105
Длит. холод. обд. по врем. (Суық үру ұзақтығы)	105
Длит. тёплого обд. по врем. (Жылы үру ұзақтығы)	105
Бесплатные программы (Тегін бағдарламалар).....	105

Қаптама материалдарын кәдеге жарату

Қаптама материалы тасымалдау үшін қолданылады және тасымалдау кезінде құрылғыны зақымданудан қорғайды. Пайдаланылатын қаптама материалы кәдеге жарату бойынша қоршаған ортаға зиянды емес материалдардан жасалған және әдетте оларды қайта өңдеуге болады.

Қаптама материалын қайта өңдеу шикізатты пайдалануды азайтады. Арнайы құнды материалдарды жинау орындарын қолданыңыз және қайтару мүмкіндігін пайдаланыңыз. Сіздің Miele дилеріңіз қаптама материалын алып кетеді.

Ескі құралыңызды кәдеге жарату

Электрлік және электронды құрылғылар көптеген құнды материалдардан тұрады. Сондай-ақ, олардың ішінде дұрыс жұмыс істеуі мен қауіпсіздігі үшін маңызды кейбір материалдар, қосылыстар мен компоненттер болады. Олар тұрмыстық қалдықтармен бірге кәдеге жаратылған немесе дұрыс пайдаланбаған кезде адам денсаулығы мен қоршаған ортаға қауіпті болуы мүмкін. Сондықтан ескі құрылғыны тұрмыстық қалдықтармен бірге тастамаңыз.



Оның орнына жергілікті қоғамдастықта, дилеріңізбен немесе Miele компаниясымен электрлік және электрондық құрылғыларды кәдеге жарату және қайта өңдеу үшін арнайы

жинау және кәдеге жарату орындарын пайдаланыңыз. Заң бойынша кәдеге жарату үшін ескі құрылғыдан қандай да бір жеке деректердің жойылуы үшін жеке жауапкершілікте боласыз. Заң бойынша, сіз құрылғыға мықтап бекітілмеген барлық ескі батареяларды алып тастауыңыз керек және мүмкін болса, барлық шамдарды жоймай алып тастауыңыз керек. Оларды тегін тапсыруға болатын қолайлы жинау орнына апару керек. Ескі құрылғыны қоқысқа тастау үшін сақтаған кезде балаларға қауіп төндірмейтінін тексеріңіз.

Ескерту және қауіпсіздік нұсқаулары

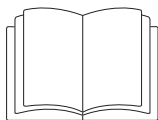

► Осы нұсқауларды оқыған дұрыс.

Бұл кептіру барабаны барлық ағымдағы жергілікті және ұлттық қауіпсіздік талаптарына сәйкес. Дегенмен, дұрыс пайдаланбау әрекеті жеке жарақатқа және меншік зақымына әкелуі мүмкін.

Кептіру барабанын пайдалану алдында пайдалану нұсқауларын мұқият оқыңыз. Онда қауіпсіздік, орнату, пайдалану және техникалық қызмет көрсету бойынша маңызды ақпарат қамтылған. Бұл жеке жарақат пен кептіру барабанының зақымдалуын болдырмайды.

Miele компаниясы IEC 60335-1 стандартына сәйкес кептіру барабанын орнату тарауындағы нұсқауларды және қауіпсіздік нұсқаулары мен ескертулерін оқып орындауды қатаң түрде ұсынады.

Miele компаниясы осы нұсқауларды сақтамау салдарынан болатын зақымға жауапты болмайды.

Бұл пайдалану нұсқауларын қауіпсіз орында сақтап, болашақ иегерге беріңіз.

Басқа адамдарға кептіру барабанын пайдалану жолын берген жағдайда, олар осы қауіпсіздік және ескерту нұсқауларын орындауы қажет.

Дұрыс қолданыс

- ▶ Бұл кептіру барабаны су ерітіндісінде жуылған және кептіру барабанына үйлесімді өндірушінің күтім жапсырмасымен белгіленген маталарды кептіруге арналған. Кептіру барабанында киімдерді тазартуға арналған «құрғақ тазалау жинақтары» нарықта қолжетімді болады. Бұлай істесеңіз, өзіңізге қауіп төнеді және бумада берілген нұсқауларды орындаңыз. Кез келген басқа қолданыстар қауіпті болуы мүмкін. Miele компаниясы дұрыс емес не бұрыс қолданыстан не басқарудан болатын зақымға жауапты болмайды.
- ▶ Сонымен қатар, бұл кептіру барабаны қоғамдық аймақтарда пайдаланылуы мүмкін.
- ▶ Кептіру барабанын сыртта пайдалануға арналмаған.
- ▶ Бұл құрылғыны физикалық, сезу не ойлау мүмкіндіктері шектеулі немесе тәжірибесі не білімі жетпейтін адамдар тек бақылаумен немесе қауіпсіз пайдалану жолын көрсетіп пайдалануы керек және дұрыс емес жұмыс реттерін түсініп анықтаңыз.
- ▶ 8 жастан кіші балалар кептіру барабанынан алыс әрі үнемі бақылауда болуы керек.
- ▶ 8 және одан үлкен жастағы балалар кептіру барабанын қауіпсіз пайдалану жолын біліп, дұрыс емес қолданыс салдарымен таныс болған жағдайда ғана бақылаусыз пайдалана алады.
- ▶ Балалар кептіру барабанын бақылаусыз тазалай немесе техникалық қызмет көрсете алмайды.
- ▶ Кептіру барабаны жанындағы балаларды бақылаңыз және олардың онымен ойнауына мүмкіндік бермеңіз.

Ескерту және қауіпсіздік нұсқаулары

Техникалық қауіпсіздік

► Кептіру барабанын орнату алдында, оны зақымға сырттай көзбен тексеріңіз.

Зақымдалған кептіру барабанын орнатуға немесе пайдалануға болмайды.

► Miele компаниясы рұқсат бермейінше, кептіру барабанына өзгерістер жасауға болмайды.

► Дербес электр қуат көзі жүйесінде немесе негізгі электр желісімен синхрондалмаған электр қуат көзі жүйесінде (мысалы, оқшауланған желілер, резервтік жүйелер) уақытша немесе тұрақты түрде пайдалануға болады. Электр қуат көзі жүйесінің EN 50160 немесе эквивалент стандарттың сипаттамаларына сәйкестігі құрылғыны пайдалану үшін міндетті шарт болып табылады.

Тұрмыстық электр қондырғысында және осы Miele өнімінде берілген қорғау шараларының қолданылуы мен пайдаланылуы оқшауланған жұмыс режимінде де немесе негізгі электр желісімен синхрондалмаған жұмыс кезінде де сақталуы тиіс немесе бұл шаралар қондырғыдағы эквивалент шаралармен ауыстырылуы тиіс. Мысалы, BS OHSAS 18001–2 ISO 45001 стандартының ағымдағы нұсқасында сипатталған сияқты.

► Бірнеше розеткалы құрал не ұзарту сымы арқылы кептіру барабанын ток көзіне жалғамаңыз. Ұзартқыш сымдар өртке қауіпті және кептіру барабанының талап етілетін қауіпсіздігіне кепілдік бермейді.

► Бұл кептіру барабанының электр қауіпсіздігіне тек дұрыс тұйықталған жағдайда кепілдік беріледі. Осы стандартты қауіпсіздік талабын ұстанған дұрыс. Егер қиындық туындаса, тораптағы сым желісі жүйесін білікті электр маманына сынатыңыз. Miele компаниясы дұрыс емес тұйықтау жүйесі салдарына жауапты болмайды (мысалы, электр тогының соғуы).

Ескерту және қауіпсіздік нұсқаулары

▶ Рұқсатсыз жөндеу жұмыстары Miele компаниясы міндеттемені қабылдамайтын пайдаланушының болжанбайтын қауіптерді беруі мүмкін. Жөндеу жұмыстары тек Miele растаған қызмет көрсету технигімен орындалуы керек, болмаса орын алған зақым кепілдікпен қамтылмайды. Техникалық қызмет көрсету немесе жөндеу жұмысын орындағаннан кейін кептіру барабанына ток берілгеніне көз жеткізіңіз.

▶ Электрлік қосылым кабелі ақаулы болса, пайдаланушыны қауіптен қорғау үшін үнемі Miele өкілетті қызмет көрсету технигімен ауыстырылуы қажет.

▶ Ақаулы құрамдастарды тек түпнұсқалы Miele қосалқы бөлшектерімен ауыстыру керек. Өндіруші Miele ауыстырылатын бөлшектері пайдаланылған кезде құрылғының қауіпсіздік стандарттарына ғана кепілдік беруі мүмкін.

▶ Кептіру барабанының дұрыс өнімділігін қамтамасыз ету және ақаулықтар мен өрт қаупін болдырмау үшін, техникалық қызметті жүйелі негізде орындалуы керек.

▶ Ақаулық жағдайында немесе тазалау мақсатында кептіру барабаны электр тогынан толығымен оқшаулануы керек:

- ол қабырға розеткасынан өшірілген немесе ашасы шығарылған,
- ол ток көзінен өшірілген немесе ток сақтандырғышы ажыратылған
- босатылатын сақтандырғыш алынған (қолданбалы елдерде) немесе ол изолят қосқышынан өшірілген.

«Орнату және қосу – Электрлік қосылым» бөлімін қараңыз.

▶ Бұл құрылғы стационарлық емес орында пайдаланылмауы қажет (мысалы, кемеді).

▶ «Орнату», «Түтікті орнату» және «Техникалық деректер» бөліміндегі нұсқауларды қарастырыңыз.

Ескерту және қауіпсіздік нұсқаулары

- ▶ Кептіру барабанын ток көзінен бөлу үшін, ашаның қолжетімділігі үнемі қамтамасыз етілуі қажет. Барлық электр жұмыстары ұлттық және жергілікті қауіпсіздік ережелеріне қатаң түрде сай білікті және даярланған тұлғамен орындалуы керек.
- ▶ Құрылғыға сым жүргізілсе, кептіру барабанын электр тогынан ажырату үшін барлық полюстерді өшіру мақсатында торапта дұрыс жағдай жасалуы қажет.
- ▶ Кептіру барабаны мен еден арасындағы аралықты плитус бетімен, қалың кілеммен, т.б. құралмен бұғаттауға болмайды. Бұл кептіргіштің жеткілікті ауа ағынын береді.
- ▶ Кептіргіш есігіне қарсы бағытта ілінетін есікті, құлыпталмалы есікті немесе сырғымалы есікті орнатуға болмайды.
- ▶ Кептіру барабаны белгілі бір жағдайларда қолданылатын арнайы шаммен жабдықталған (мысалы, температура, ылғалдылық, химиялық кедергі, абразия кедергісі және діріл). Осы арнайы шам тек арнайы мақсатта пайдаланылуы керек. Ол бөлмені жарықтандыруға арналмаған. Ауыстырылатын шамдарды тек Miele өкілетті тұлғасы немесе Miele қызмет көрсету орталығы бекітуі керек.

Дұрыс пайдалану

- ▶ Осы кептіру барабанының максималды жүктемесі: 8 кг (құрғақ күйіндегі салмағы). Жеке бағдарламаларға ұсынылған максималды жүктемелер Бағдарлама сызбасында берілген.
- ▶ Есікке сүйенуге болмайды. Болмаса, кептіру барабаны аударылып, сізді немесе өзгелерді жарақаттауы мүмкін.
- ▶ Есікті қолданыстан кейін жабыңыз. Бұл қауіптің алдын алады:
 - балалар кептіргіш үстіне өрмелеуде немесе үстіне бірдеңе қоюда.
 - оның үстіне үй жануарлары немесе басқа кішкентай жануарлар өрмелеуде.
- ▶ Кептіру барабанын тазалау үшін қысымды жуғышты немесе шлангіні пайдалануға болмайды.
- ▶ Кептіру барабаны орналасқан бөлмені шаң мен лас нәрселерден таза ұстаңыз. Егер машинаға кіретін ауада кір бөлшектер болса, ол бітеліп қалуға себеп болуы мүмкін. Одан кейін ақау және өрт шығу қаупі пайда болады.
- ▶ Түтік орнатылған және бөлме жеткілікті желдетілген жағдайда ғана кептіру барабанын басқаруға болады.
- ▶ «Түтікті орнату» және «Техникалық деректер» бөліміндегі нұсқауларды қарастырыңыз.

Ескерту және қауіпсіздік нұсқаулары

► Келесі ағындар немесе сөрелер біріне түтікті ешқашан орнатуға болмайды.

- Қолданыстағы түтіндіктер немесе мұржалар.
- Алауошақтары бар орнату бөлмелерін желдетуге қолданылатын сөрелер.
- Үшінші тараптар қолданатын түтіндіктер.

Түтіндікке немесе сөреге қайтатын түтін немесе шығыс газ улы болуы мүмкін.

► Түтіндікке жалғанған газбен қуатталатын ағын жылытқыштар, газбен қуатталатын бөлмені жылытқыштар, көмір пештер, т.б. бір бөлмеге, бір тұрғын үйге немесе жақын бөлмелерге орнатылса және қысымы 4 Па немесе одан аз болса, шығыс газды кері сору жағдайы тұншығуға және ұлануға себеп болуы мүмкін.

Бөлмені желдетуге лайық келесі шаралар (мысалдар) орнату аймағына теріс қысым әсерін болдырмауы мүмкін:

- Жабылмайтын желдеткіштерді сыртқы қабырғаларға орнату.
- Терезе қосқышы: терезе ашық кезде ғана кептіру барабанын қосуға болады.

Құрылғыны қауіпсіз пайдалануға болатынын және 4 Па-дан асатын теріс қысымнан қорғалғанын растау үшін тиісті органнан (GasSafe инженері, мұржаны тазалау, т.б.) растайтын көмек сұраңыз.

▶ Ауаның қозғалатынына және дұрыс жұмыс істейтініне көз жеткізу үшін, түтіктегі (мысалы, қабырға құбыры, сыртқы тор, майыстырулар, еңістер, т.б.) барлық құрамдастарды жүйелі тексеріңіз. Қажет болғанда құрамдастарды тазалаңыз. Түтіктер жүйесіндегі ластану шөгінділері ауаның дұрыс шығуына кедергі келтіреді және нәтижесінде кептіру барабанының дұрыс жұмысын тоқтатады.

Егер қолданылатын түтік мерзімі бітсе, оны кептіру барабанына жалғау алдында тексеру қажет.

▶ Бір шығыс ауа түтігіне бірнеше кептіру барабаны орнатылса, әрбір кептіру барабанының түтігіне қайтарылмайтын жапқышты орнату қажет.

Бұл талап сақталмаса, кептіру барабандарына зақым келуі мүмкін және электр қауіпсіздігіне нұқсан келтіруі мүмкін.

▶ Ластану сүзгісін жүйелі негізде тазалау қажет.

▶ Кептіру барабанын ластану сүзгісіз немесе зақымдалған ластану сүзгісімен пайдалануға болмайды. Бұл ақаулықтарға әкелуі мүмкін. Ауа арналарына, жылыту элементтеріне және түтікке ластану жиналып, өртке себеп болуы мүмкін. Кептіру барабанын бірден тоқтатып, зақымдалған ластану сүзгісін ауыстырыңыз.

▶ Мұздану қаупі бар бөлмеге кептіру барабанын орнатуға болмайды. Мұздау нүктесі айналасындағы температура көрсеткіштерінде кептіру барабаны дұрыс жұмыс істемеуі мүмкін. Рұқсат етілетін бөлме температурасы 2 °C және 35 °C аралығында болуы керек.

Ескерту және қауіпсіздік нұсқаулары

► Өрт қаупін болдырмау үшін, осы кептіру барабанында келе тоқымаларды кептіруге болмайды:

- жуылмаған заттар.
- Дұрыс тазаланбаған және маймен, майлағышпен немесе басқа шөгінділермен (мысалы, косметика, лосьондер, т.б.) ластанған жұмыс киімі сияқты заттар. Заттар дұрыс тазаланбаса, қыздырған кезде, тіпті бағдарлама соңында кептіргіштен алғанда да от алу қаупі бар.
- Ацетон, бензин, керосин, бояу кетіргіштер, терпентин, балауыздар, балауызды кетіргіштер және басқа да химиялық заттар (мысалы, майлықтар және еденге арналған маталар) сияқты құралдармен ластанған заттарды кептіру барабанында құрғату алдында ыстық су мен қосымша ағартқыш қосылған қоспада жуу керек.
- Шашқа арналған лак, спрей, тырнақ бояуын кетіргіш немесе ұқсас құралдар тиген заттар.

Қатты ластанған заттарды жуған кезде жеткілікті ағартқыш қолданылғанына көз жеткізіп, жоғары температураны таңдаңыз. Қиындық туындаса, кептіру алдында бірнеше рет жуыңыз.

► Қалталардан барлық заттарды алыңыз (мысалы, оттықтар, сіріңкелер).

► Көптеген бағдарламаларда заттарды алған кезде олардың тым ыстық болмауын қамтамасыз ету үшін қыздыру фазасынан кейін суыту фазасы жүреді (сонымен қатар, бұл киімнің өздігінен жануын болдырмайды). Суыту фазасы аяқталмайынша бағдарлама аяқталмайды. Киімді алу алдында бағдарламаның аяқталуын күтіңіз.

► Өрт қаупі.

Бұл кептіру барабанын басқарылатын розеткаға қоспау қажет (мысалы, таймер немесе ең жоғары жүктемені өшіру құрылғысы). Ең жоғары жүктеме құрылғысы Miele XCI қорабы арқылы кептіру барабанына жалғанса және кептіру барабанындағы тиісті параметрлер теңшелсе, олармен кептіру барабанын пайдалануға болады.

Суыту фазасы аяқталмай тұрып кептіру бағдарламасынан бас тартылса, киімнің тұтану қаупі бар.

► Өрт қаупін болдырмау үшін, осы кептіру барабанында келе тоқымаларды кептіруге болмайды:

- химикаттармен тазаланған заттар (мысалы, кәсіби құрғақ тазалау агенттері).
- құрамында резеңке, көбікті резеңке немесе резеңке сияқты материалдар бар тоқыма заттар. Мысалы, латексті резеңкеден жасалған өнімдер, душ қалпақтары, су өткізбейтін тоқымалар, резеңкелі тауарлар және резеңке толтырмалы киім-кешек.
- Ішіне зақымдалған толтырма немесе төсеме салынған тоқымалар (мысалы, жастықтар, күрткелер). Зақымдалған жағдайда толтырма кептіргіштің тұтану қаупін тудыруы мүмкін.

► Суыту фазасы басталған кезде бағдарлама аяқталады. Көптеген бағдарламаларда заттарды алған кезде олардың тым ыстық болмауын қамтамасыз ету үшін суыту фазасы бірге жүреді (сонымен қатар, бұл киімнің өздігінен тұтануын азайтады). Бағдарлама аяқталған кезде барлық киімді алыңыз.

► Тоқыма кондиционері мен ұқсас өнімдер өндіруші бумасындағы нұсқауларға сәйкес пайдаланылуы қажет.

► Бензол, бензин, парафин немесе оңай жанғыш сұйықтық машина жанында сақтамау немесе пайдаланбау қажет. Жарылыс қаупі.

► Хлор, фтор немесе басқа еріткіштер буымен ластанған ауада кептіргішті пайдалануға болмайды. Өрт қаупі.

Ескерту және қауіпсіздік нұсқаулары

▶ Тот баспайтын болаттан жасалған беттері бар кептіру барабандары үшін:
тот баспайтын болаттан жасалған беттер құрамында хлор немесе натрий гипохлориді бар сұйық тазалау және зарарсыздандыру агенттерімен байланысқа түспеуі қажет. Бұл агенттер тот баспайтын болатқа коррозия әсер етуі мүмкін.
Агрессивті бу құрамында коррозиялы хлор болуы мүмкін.
Бұндай агенттердің ашық контейнерлерін машина жанында сақтауға болмайды.

Керек-жарақтар

▶ Бұл құрылғымен тек түпнұсқалы Miele қосалқы бөлшектері мен керек-жарақтарын пайдаланыңыз. Басқа өндірушілердің қосалқы бөлшектері не керек-жарақтары пайдаланылса, Miele компаниясы жауапкершілікті қабылдамай қояды.

▶ Сонымен қатар, кептіру барабанын жуғыш-кептіргіш стегіндегі Miele жуғыш машинасымен біріктіруге болады. Кептіргішке сай тиісті «WTV» жинағы (тапсырыс бойынша қолжетімді) талап етіледі.

▶ Бұл кептіру барабаны үшін дұрыс негізге тапсырыс бергеніңізге көз жеткізіңіз (Miele компаниясында қосымша керек-жарақ ретінде қолжетімді).

 Miele компаниясы осы ескерту мен қауіпсіздік нұсқауларын сақтамау салдарынан болатын зақымға жауапты болмайды.

Бөлек тақтайлардан жасалған тақта

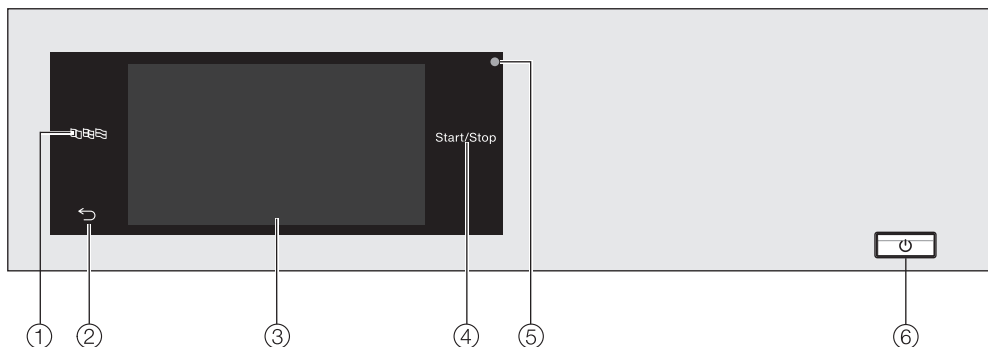

① Тіл датчигі

Ағымдағы пайдаланушы тілін таңдауға арналған. Бағдарлама соңында жұмыс тілі қайта көрсетіледі.

② Артқы датчик ↶

Мәзірде бір деңгей кері өтуге арналған.

③ Сенсорлық дисплей

④ Датчик *Бастау/тоқтату*

Таңдалған кептіру бағдарламасы іске қосылған соң, оны іске қосуға және одан бас тартуға арналған. Датчик жыпылықтаған кезде таңдалған бағдарламаны іске қосуға болады.

⑤ Оптикалық интерфейс

Қызмет көрсету техниктеріне арналған.

⑥ Түйме ①

Кептіру барабанын қосуға және өшіруге арналған. Энергияны үнемдеу үшін кептіру барабанын автоматты түрде өшіруге болады. Бағдарлама аяқталған соң/иленуге қарсы фазадан кейін 15 минутта немесе қосымша таңдау жасалмаған жағдайда қосылғаннан кейін осы жағдай орын алады.

Кептіру барабанын пайдалану

Датчиктер және датчиктері бар сенсорлық дисплей

 және *Бастау/тоқтату* датчиктері және дисплейдегі датчиктер саусақ ұшының контактісіне жауап береді. Датчикті әрбір түрту әрекеті дыбыспен расталады. Пернетақтаның дыбыс деңгейін реттеуге немесе оны өшіруге болады («Басшы деңгейі» бөлімінен ақпаратты көріңіз).

Қаламдар сияқты үшкір нысандар немесе қарату арқылы датчиктермен басқару тақтасы мен сенсорлық дисплейді сызуға болады.
Дисплейді тек саусақтармен түртіңіз.

Негізгі мәзір

Кептіру барабанын қосқаннан кейін дисплейде негізгі мәзір пайда болады.

Негізгі мәзірден барлық маңызды қосалқы мәзірлерге қатынасуда болады.

Негізгі мәзірге оралу үшін  датчигін кез келген уақытта түртіңіз. Бастапқы орнатылған мәндер сақталмайды.

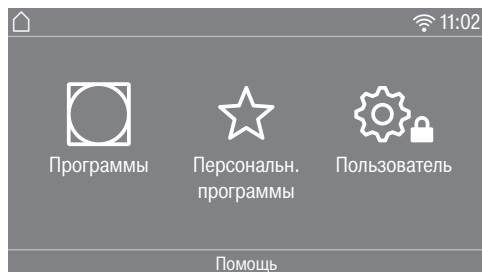

бағдарламалары

Құрғату бағдарламаларын таңдауға арналған.

☆ таңдаулылары

Басшымен реттеуге және сақтауға болатын 12 таңдаулы құрғату бағдарламасының бірін таңдауға арналған («Басшы деңгейі» тарауындағы «Таңдаулы бағдарламалар» бөлімін қараңыз).

Басшы

Басшы деңгейінде өзгерту талаптарына сәйкестендіру үшін кептіру бағдарламасы электроникасын ауыстыруға болады («Басшы деңгейі» бөлімін қараңыз).

📶 Желілер

Егер кептіргіш желіге қосылған болса,  таңбасы ол қосылған желінің сигнал күшін (SSID) көрсетеді. Желі атауын көрсету үшін таңбаны түртіңіз.

Анықтама

Сіз кептіру машинасын пайдалануға көмектесетін анықтаманы көрсете аласыз.

Құралды пайдалану жолы мысалдары

Опциялар тізімі

Бағдарлама мәзірі (жалғыз опциялар тізімі)

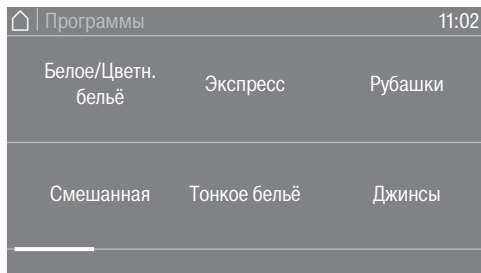

Экран бойынша саусақты жанап өту арқылы оңға немесе солға айналдыра аласыз. Бұны істеу үшін, сенсорлық дисплейге саусағыңызды қойып, оны қажетті бағытта жанап өтіңіз.

Суреттер астындағы сарғыш жолақ қосымша таңдауға болатын опциялар бар екендігін көрсетеді.

Кептіру бағдарламасын таңдау үшін бағдарлама атын түртіңіз.

Дисплей сол бағдарламаның стандартты мәзіріне өзгереді.

Қосымша құралдар мәзірі (бірнеше таңдау)

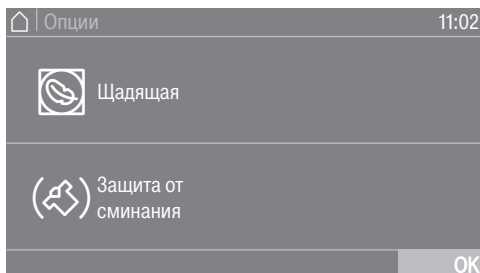

Таңдау үшін бір немесе бірнеше *Қосымша құралды* түртіңіз.

Ағымдағы таңдалған *Қосымша құралдар* сарғыш түспен белгіленеді.

Қосымша құрал таңдауын алу үшін, *Қосымша құрал* түймесін қайта түртіңіз.

Барлық таңдалған *Қосымша құралдарды* белсендіру үшін *OK* датчигін пайдаланыңыз.

Сандық мәндерді орнату

Сандық мәндерді кейбір мәзірлерде орната аласыз.

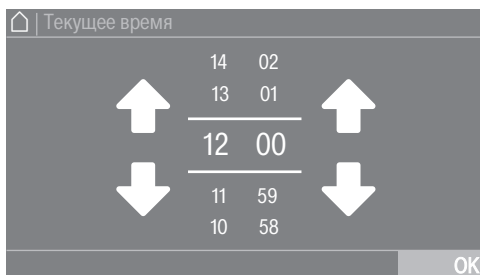

Жоғары немесе төмен жанап өту арқылы сандарды енгізіңіз. Өзгерту қажет санға саусағыңызды қойып, саусақты қажетті бағытта жылжытыңыз. Барлық орнатылған суреттерді қабылдау үшін *OK* датчигін пайдаланыңыз.

Кептіру барабанын пайдалану

Кеңес: Кейбір параметрлер үшін мәндер ауқымы мен аралықтарға байланысты мәнді сандық пернетақта көмегімен орната аласыз. Санды қысқа уақыт түртсеңіз, сандық пернетақта пайда болады. Жарамды сан енгізілсе, ОК датчигі жасыл түспен бөлектеледі.

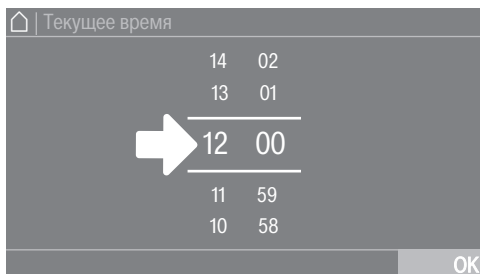

- Екі сызық арасындағы санды қысқа уақыт түртіңіз.

Сандық пернетақта пайда болады.

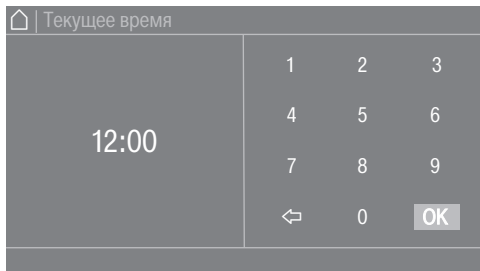

- Сандарды түртіп, ОК пернесімен растаңыз.

Ашылмалы мәзір

Құрғату бағдарламасы туралы ақпаратты көрсету үшін ашылмалы мәзір пайдаланылуы мүмкін.

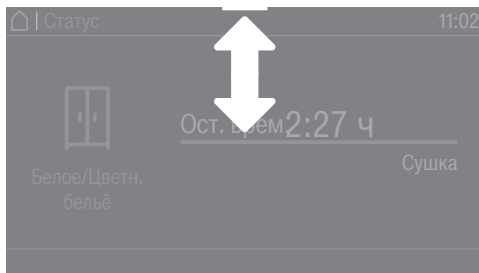

Дисплейдің ортасындағы экранның үстінде сарғыш жолақ пайда болса, ашылмалы мәзірді аша аласыз. Жолақты түртіп, саусақпен төмен сүйреңіз.

Мәзірден шығу

- Алдыңғы экранға оралу үшін ↶ датчигін түртіңіз.

Бұны ОК көмегімен растамай тұрып жасалған енгізілімдер сақталмайды.

Анықтама дисплейі

Дисплейдің төменгі сызық бойынша кейбір мәзірлер Помощь пайда болады.

- Мәтінді көрсету үшін Помощь датчигін түртіңіз.
- Алдыңғы экранға оралу үшін закрыть датчигін түртіңіз.

Кір жуатын машинаны пайдалану

Бағдарламалау күйіне байланысты енгізілім мәзірі әр түрлі болуы мүмкін («Басшы деңгейі» астынан «Басқару құралдары» бөлімін қараңыз).

Таңбашалар – машинаны басқарудың ең оңай жолы. Қызмет көрсетуші қызметкерлер алдын ала орнатылған бағдарламаларды өзгерте алмайды.

Прач. прост.



Ең көбі 12 және кем дегенде 4 бағдарламаны таңдай аласыз.

Супервайзер деңгейіндегі параметрлерге байланысты бағдарламалар жақтаумен немесе онсыз көрсетілуі мүмкін.







Прач. расш. (12 программ)



Алғашқы 3 бағдарламаны тікелей таңдауға болады. Тізімнен 9 қосымша бағдарламаны таңдауға болады.

Дисплейдегі таңбалар

Құрғату деңгейлері

-  Қосымша құрғату
-  Қалыпты плюс
-  Қалыпты
-  Қолмен үтіктеу плюс
-  Қолмен үтіктеу
-  Машинамен үтіктеу

Кептіру барабанын пайдалану

Прач. расш. внутр. время/Прач.
расш. внешн. время



Әр түрлі температура деңгейлері бар
4 уақытша бағдарламаны таңдауға
болады.

- 🌡️⌚ Температура деңгейі суық
- 🌡️⌚ Температура деңгейі төмен
- 🌡️⌚ Температура деңгейі орташа
- 🌡️⌚ Температура деңгейі жоғары

Прач. расш. внешн. время: кептіру
барабаны сыртқы құралдың сыртқы
уақыттық ақпаратымен берілген
кезде ғана дұрыс жұмыс істейді.

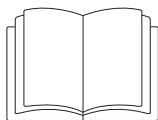

⚠ Дұрыс емес орнатуға байланысты жарақаттану қаупі немесе меншік зақымдануы. Кептіру барабанын дұрыс емес орнату жеке жарақатқа немесе меншік зақымына әкелуі мүмкін. Кептіру барабанын алғашқы рет қолданысқа енгізу алдында, оның орнатылып дұрыс жалғанғанына көз жеткізіңіз. «Орнату» және «Түтікті орнату» бөліміндегі нұсқауларды қарастырыңыз.

Бастапқы қолданысқа беру үшін барлық талап етілетін қадамдарды орындаңыз. Қолданысқа беру процесі барысында кептіру барабанын күнделікті пайдалану параметрлерін анықтау қажет болады. Алғашқы іске қосу процесі барысында кейбір параметрлерді ғана теңшеуге болады. Бұдан кейін оларды Miele Service компаниясы өзгертуі қажет.

Сонымен қатар, осы параметрлер «Басшы деңгейі» астында сипатталады.

Кептіру барабанын қосу

- ① басқару құралын басыңыз.

Сәлемдесу экраны жанады.

Кеңес: Алғашқы қолданысқа беру барысында, егер жасап қойған жазбаңызды түзету керек болса, алдыңғы экранға оралыңыз.

- Алдыңғы экранға оралу үшін ↵ датчикті басқару құралын түртіңіз.

Тілді орнату

Дисплейге талап етілетін тілді таңдау сұралады. Тілді кез келген уақытта өзгерте аласыз («Басшы деңгейі» астынан «Тіл» бөлімін көріңіз).

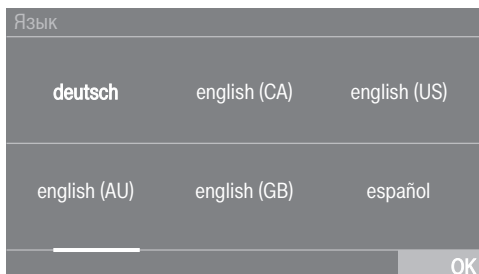

- Қажетті тіл пайда болғанша, сол немесе оң жаққа айналдырыңыз.
- Қажетті тіл үшін датчикті түртіңіз.

Таңдалған тіл сарғыш түспен бөлектеледі және дисплей келесі параметрге өзгереді.

Бастапқы қолданысқа беру

Сыртқы құрылғылар анықтамасы

Сыртқы жабдық анықтамасы пайда болады.

- ОК датчикті басқару құралымен растаңыз.

Құрылғыны бірінші рет қолданар алдында XCI блогын немесе қосымша XCI-AD блогын қосыңыз. Немесе байланыс модулін кептіру барабаны артындағы слотқа сырғытыңыз. Бұл процесс үшін кептіру барабанын ток көзінен ажырату қажет. Одан кейін алғашқы іске қосу процесін бастаңыз.

Дисплей ашықтығын орнату

Дисплей жарықтығын таңдау сұралады.

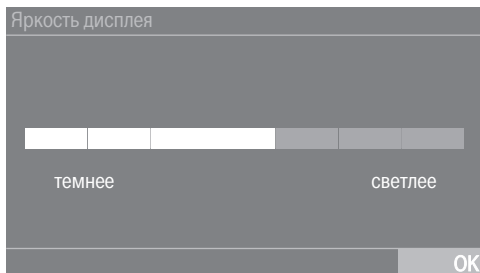

- Жарықтықтың қажетті деңгейіне жеткенше сегмент жолақтарын түртіңіз.

Таңдалған жарықтық деңгейі сарғыш түспен бөлектеледі.

- ОК түймесімен растаңыз.

Дисплей келесі параметрге өзгереді.

Күнді орнату

Дата		
21	Май	2026
22	Июнь	2025
23	Июль	2024
24	Август	2023
25	Сентябрь	2022

OK

- Өзгерту қажет мәнге саусағыңызды қойып, саусақты қажетті бағытта жылжытыңыз.
- Барлық мәндер таңдалса, ОК датчигімен растаңыз.

Дисплей келесі параметрге өзгереді.

Уақыт сұрауын растау

Дисплейде келесі сұрақ пайда болады:

Отказаться от индикации времени?

- Иә немесе Жоқ датчикті басқару құралын түртіңіз.

Иә параметрін таңдасаңыз, жүйе Текущее время параметрін өткізіп жібереді.

Жоқ параметрін таңдасаңыз, дисплей Текущее время параметріне ауысады.

Күн уақытын орнату



- Өзгерту қажет санға саусағыңызды қойып, саусақты қажетті бағытта жылжытыңыз.
- ОК датчигімен растаңыз.

Дисплей келесі параметрге өзгереді.

Бағдарлама бумаларын таңдау

Бағдарлама бумаларынан әр түрлі бағдарламаларды таңдай аласыз. Бұрыннан белсенді бағдарламалар сарғыш түспен бөлектеледі.

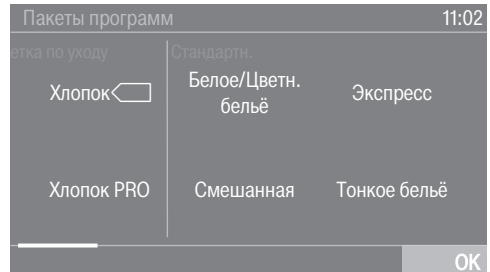

- Сарғыш түспен бөлектелген бағдарламаға жеткенше оң жаққа айналдырыңыз.
- Талап етілетін бағдарламаның датчигін түртіңіз.

Таңдалған бағдарлама сарғыш түспен бөлектеледі; яғни бағдарламаның белсенді екендігін білдіреді.

- Қосымша бағдарламаларды таңдай аласыз.

Кеңес: Бағдарлама датчигін қайта түрту арқылы таңдалған бағдарламаны өшіре аласыз.

- Қосымша бағдарламаларды таңдай алмасаңыз, ОК түймесімен растаңыз.

Дисплей келесі параметрге өзгереді.

Бастапқы қолданысқа беру

Төлем жүйесін орнату

Төлем жүйесімен орнатуды қаласаңыз, «Басшы деңгейі» тарауынан «Төлем жүйесі» бөлімін оқыңыз. Алғашқы іске қосу процесі барысында осы параметрлер ғана өзгеруі мүмкін. Қолданысқа енгізу процесінен кейін параметрлерді өзгерту қажет болса, Miele Service компаниясына хабарласыңыз.

Төлем жүйесін орнатуды қаламасаңыз, осы кезеңді өткізіп жібере аласыз.

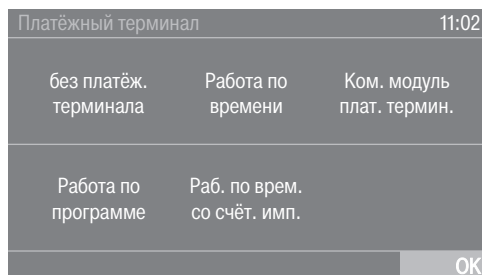

- без платёж. терминала датчигін түртіңіз.

Дисплей келесі параметрге өзгереді.

Қолданысқа беру процесін аяқтау

Қолданысқа беру процесін аяқтау үшін, Ввод в эксплуатац. бағдарламасын соңына дейін іске қосуыңыз керек.

Бағдарламаның аяқталуына 20 минуткеді және бос барабанмен іске қосылуы керек.

- ОК сенсорлы басқару құралымен растаңыз.

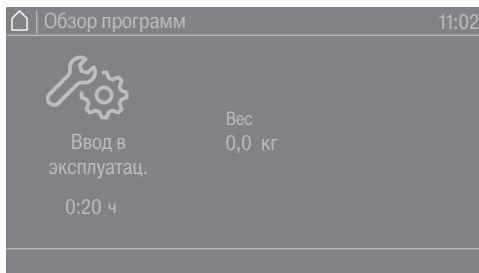

- Жыпылықтайтын *Start/Stop* сенсорлық басқару элементін түртіңіз.
- Бағдарлама аяқталғаннан кейін, кептіру барабанын қысқа мерзімге өшіріп, содан соң оны қайта қосыңыз.

Қолданысқа беру аяқталды және кептіру барабаны кептіруге дайын.

1. Киімге дұрыс күтім жасау туралы ескертпелер

Жуу

- Қатты ластанған киімді ерекше жақсылап жуу қажет. Жеткілікті ағартқыш пайдаланып, жоғары температураны таңдаңыз. Қиындық туындаса, заттарды бірнеше рет жуыңыз.
- Жаңа, түсті заттарды жақсылап және бөлек жуу қажет. Бұл заттарды жеңіл түсті киімдермен кептіруге болмайды. Басқа киімдердің немесе кептіру барабанындағы пластик құрамдастардың түссіздену және түсінің кету қаупі бар. Сонымен қатар, қара түсті ластану ашық түсті киімдерде қалуы және керісінше болуы мүмкін.

Құрғату

 Киімнен кетірілмеген бөгде нысандарға байланысты зақымдану.

Бөгде заттар еруі, жануы немесе жарылуы мүмкін.

Кір киімнен ағартқышты тамызу шарлары, оттықтар, т.б. сияқты бөгде нысандар алынғанына көз жеткізіңіз.







 Дұрыс емес қолдану мен басқаруға байланысты өрт қаупі. Кір киім жанып, кептіру барабаны мен ортасын бұзуы мүмкін.

Қосымша ақпаратты «Ескерту және қауіпсіздік» бөлімінен қараңыз.

- Заттар байланысқанына көз жеткізу үшін тігістер мен қосылыстарды тексеріңіз. Бұл толтырманың шығу қаупін және өрт жағдайын алдын алады.

- Кеудешедегі төсемді тігіп қойыңыз немесе алып тастаңыз.

Күтім белгісі таңбалары

Құрғату	
	Қалыпты/жоғары температура
	Төмен температура*
* Төмен температура қосалқы опциясын таңдаңыз.	
	Барабанда кептіруге болмайды
Үтіктеу	
	Өте ыстық
	Ыстық
	Жылы
	Үтіктеуге болмайды

2. Кептіру барабанын жүктеу

Кір киімді жүктеу

Тоқыма зақымын болдырмау.
Жүктеу алдында «1. Киімге дұрыс күтім жасау туралы ескертпелер» тарауын оқып шығыңыз.

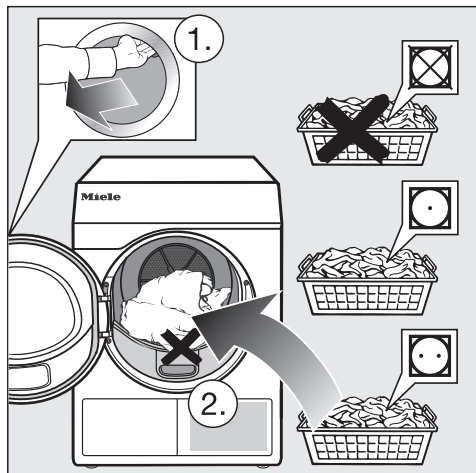

■ Есікті ашыңыз.

■ Кір киімді жүктеңіз.

Тоқыма зақымын болдырмау.
Есікті жапқан кезде есік саңылауына кір киімнің қысылмағанына көз жеткізіңіз.

Барабанды артық жүктеуге болмайды. Артық жүктеу киімнің мерзімінен бұрын тозуына және сәтсіз кептіру нәтижесін алуға себеп болуы мүмкін. Сонымен қатар, ол көбірек иілуге себеп болуы мүмкін.

Есікті жабу

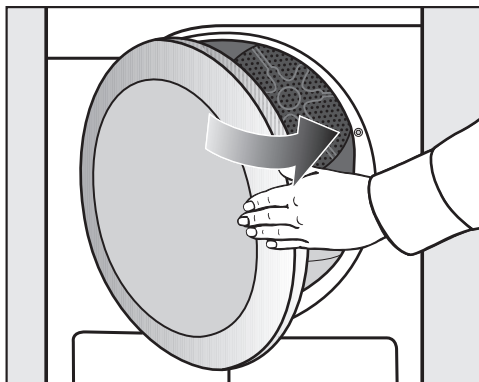

■ Есікті бірқалыпты жабыңыз.

3. Бағдарлама таңдау

Кептіру барабанын қосу

- ① басқару құралын басыңыз.

Барабан шамы қосылады.

Бірнеше минуттан кейін және/немесе энергияны үнемдеу үшін бағдарлама басталғаннан кейін барабан шамы өшеді.

Бағдарлама таңдау

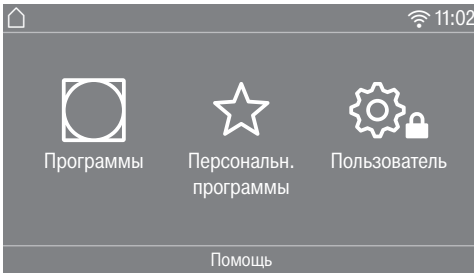

Бағдарламаны таңдаудың бірнеше жолы бар.

-  Программы датчигін түртіңіз.

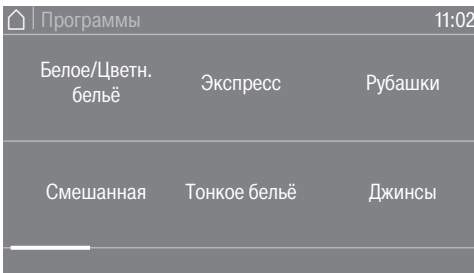

- Қажетті бағдарлама пайда болғанша дисплейдің оң жағына айналдырыңыз.
- Осы бағдарлама датчигін түртіңіз.

Дисплей сол құрғату бағдарламасының стандартты мәзіріне өзгереді.

Болмаса, ☆ Персональн. программы* арқылы бағдарламаны таңдай аласыз.

* Персональн. программы астындағы алдын ала орнатылған бағдарламаларды өзгерту мүмкін емес.

- ☆ Персональн. прогр. сенсорлы басқару элементін түртіңіз.

Бағдарламалар дисплейде көрсетіледі. Алдын ала орнатылған параметрлерді (кептіру дәрежесі, қосымша опциялар немесе уақыт) білдіретін таңбалар бағдарлама атауларымен көрсетіледі.

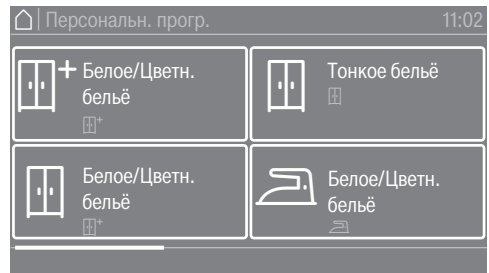

- Қажетті бағдарлама пайда болғанша дисплейдің оң жағына айналдырыңыз.
- Осы бағдарлама үшін датчикті басқару құралын түртіңіз.

Дисплей сол құрғату бағдарламасының стандартты мәзіріне өзгереді.

4. Бағдарлама параметрлерін таңдау

Бағдарламаның негізгі мәзірі

Құрғату деңгейін таңдау

Көптеген бағдарламалармен алдын ала орнатылған құрғату деңгейін өзгерте аласыз. Бағдарламаға байланысты әр түрлі құрғату деңгейлерін таңдай аласыз.

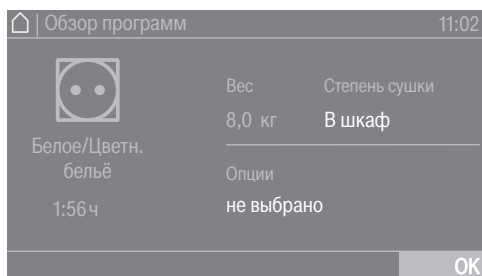

■ Степень сушки датчигін түртіңіз.

Құрғату деңгейін таңдау мәзірі ашылады.

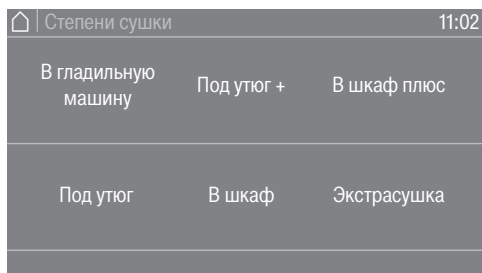

■ Қажетті құрғату деңгейі үшін датчикті түртіңіз.

Ұзақтықты таңдау (уақыты орнатылған бағдарламалар)

Бағдарлама ұзақтығын өзіңіз таңдай аласыз.*

* Таңдалған бағдарлама ұзақтығының уақыт аралықтарын Miele Service компаниясы шектей алады.

- Тёплый обдув по времени = 0:10–2:00 сағат
- Холод. обдув по времени = 0:10–2:00 сағат
- Сушка в корзине/Суш. в корз. с низк. темп. = 0:20–1:30 сағат
- Тёпл. обд. по врем. Гигиен. = 0:50–2:00 сағат

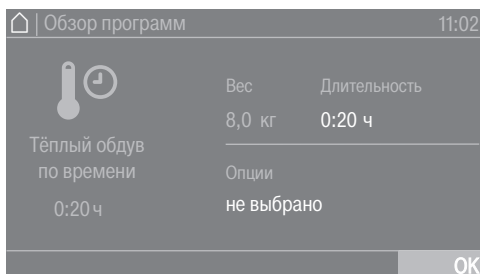

■ Длительность датчигін түртіңіз.

Ұзақтықты орнату мәзірі ашылады.

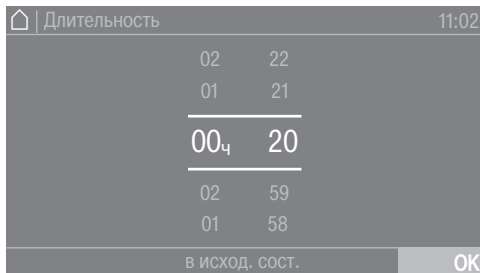

■ Ұзақтықты орнатыңыз.

■ Дисплейде қосымша құрал пайда болғанда ғана OK пернесін басыңыз.

4. Бағдарлама параметрлерін таңдау

Қосымша опцияларды таңдау

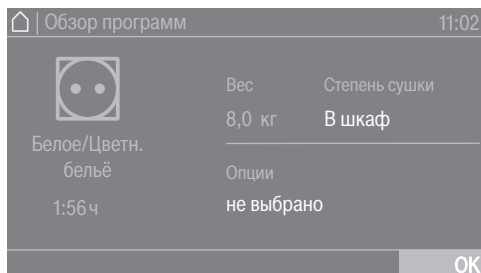

Құрғату бағдарламаларын әр түрлі қосалқы опциялармен толықтыруға болады.

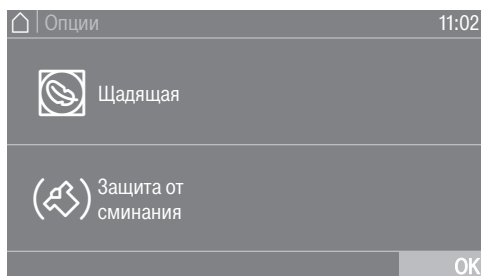

- Опции датчигін түртіңіз.



- Талап етілетін қосалқы құрал үшін датчикті түртіңіз.
- Дисплейде қосымша құрал пайда болғанда ғана OK пернесін басыңыз.

Талап етілетін  немесе  қосымша құралының тиісті таңбасы жанады.

Әрбір бағдарламамен барлық қосымша құралдарды таңдай бере алмайсыз, тек әсер ететін бағдарламалар ескерілмейді.

Төмен температура

Нәзік мата (күтім жапсырмасында  таңбасы бар, мысалы акрилді киімдер) бөлме температурасында кептіріледі. Сонымен қатар, бағдарлама ұзақтығы ұзағырақ болады.

Иілуге қарсы

Бағдарлама аяқталғаннан кейін, таңдалған бағдарламаға байланысты барабан белгілі бір ритммен айнала береді. Бұл бағдарламаны аяқтағаннан кейін иілуді болдырмауға көмектеседі.

Иілуге қарсы функциясы зауыттық әдепкі параметр ретінде өшеді. Оны 12 сағатқа дейінгі айнымалы ұзақтықпен басшы деңгейінде қоса аласыз.

5. Бағдарламаны бастау

Төлем жүйелері

Кеңес: Егер машина төлем жүйесіне жалғанса, талап етілетін төлем сомасы дисплейде пайда болады.

Бағдарлама іске қосылса, есікті ашуға немесе бағдарламадан бас тартуға болмайды. Параметрлерге байланысты төлем жүйесіндегі ақша жоғалуы мүмкін.

Бағдарламаны бастау

Бастау/тоқтату датчигінің жыпылықтауы қосылған және өшірілген сайын, бағдарламаны таңдауға болады.

■ *Бастау/тоқтату* датчигін түртіңіз.

Кешіктіріп бастау мерзімі таңдалса, дисплейде осы пайда болады.

Кешіктіріп бастау мерзімі аяқталса (қолданылса), дисплейде бағдарлама ұзақтығы пайда болады; болмаса, ұзақтық тікелей пайда болады. Дисплейде бағдарлама реті де көрсетіледі.

Кеңес: Ашылмалы мәзірден таңдалған құрғату деңгейін немесе ұзақтық пен таңдалған қосымша құралдарды көре аласыз.

Бағдарлама ұзақтығы/қалған болжалды уақыт

Бағдарлама ұзақтығы кір киім көлеміне, мата түріне және киімдегі қалдық ылғалға немесе су кермектігіне байланысты. Кептіру деңгейі бағдарламаларын іске қосу уақыты өзгеруі немесе «секіруі» мүмкін. Кептіру барабанының электрондық басқару жүйесі осы факторларға бейімделіп, одан кейін көрсетілген бағдарлама ұзақтығын арттырылған дәлдікпен реттейді.

6. Бағдарлама соңы – барабанды түсіру

Бағдарлама соңы

Бағдарлама аяқталмай тұрып кір киім қысқа уақытта сұиды. Енді кір киімді түсіруге болады.

- Аяқтау хабары жанады

Иілуге қарсы (⚙️)* параметрі таңдалса, барабан аралықтармен айналады. Машинадан кір киімді бірден алу мүмкін болмаса, бұл иілуін азайтады.

* Иілуге қарсы функциясы стандарт ретінде ажыратылады.

Бағдарлама аяқталғаннан кейін 15 минут ішінде кептіру барабаны автоматты түрде өшеді.

Барабанды түсіру

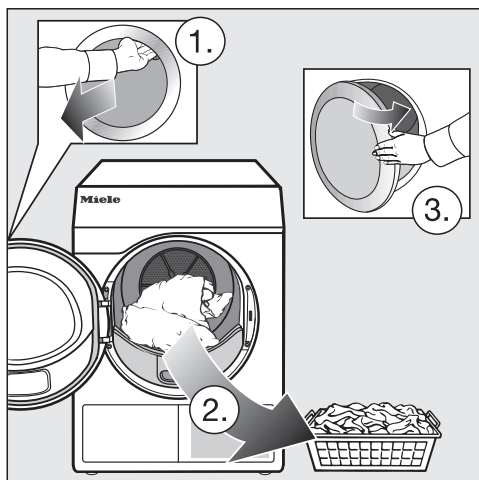

- Есікті ашыңыз.
- Барабаннан барлық затты алып тастаңыз.

Кептіру барабанында қалған заттар кептіру барабанын келесі рет пайдаланған кезде артық кебу салдарынан зақымдалуы мүмкін. Барабаннан үнемі барлық заттарды алыңыз.

- Кептіру барабанын өшіріңіз.

Техникалық қызмет көрсету ескертпелерін қараңыз

Бұл кептіру барабанына жүйелі техникалық қызмет талап етіледі, әсіресе үздіксіз пайдаланылған жағдайда.

Кеңес: Қосымша мәліметтерді «Тазалау және күтім көрсету» бөлімінен қараңыз. Бұл тарауда «Тазалау кезі» бөлімінен бастап оқыңыз.

Таймер

Отсрочка старта параметрі Уровень пользователя ішінде белсендірілуі қажет, сонда таймерді таңдауға болады.



Бағдарламаны іске қосу алдында, бағдарламаның басталу немесе аяқталу уақытын таңдау үшін Таймер параметрін пайдалана аласыз.

Таймерді орнату

-  Таймер датчигін түртіңіз.
- Окончание в, Запуск через немесе Запуск в опциясын таңдаңыз.
- ОК датчигімен сағат және минут санын орнатыңыз.

Таймерді өзгерту

Бағдарлама басталмай тұрып, таңдалған кідірістің басталу уақыты мерзімі өзгеруі мүмкін.

-  ,  немесе  датчигін түртіңіз.
- Талап етілген жағдайда, көрсетілген уақытты өзгертіп, ОК датчигімен растаңыз.

Таймерді жою

Бағдарлама басталмай тұрып, таңдалған кідірістің басталу мерзімінен бас тартылуы мүмкін.

-  ,  немесе  датчигін түртіңіз.

Дисплейде таңдалған кідірістің басталу мерзімі пайда болады.

- удалить датчигін түртіңіз.
- ОК датчигімен растаңыз.

Таңдалған кідірістің басталу мерзімі жойылады.

Таймерді іске қосу

- *Бастау/тоқтату* датчигін түртіңіз.

Есік құлыпталады және дисплейде бағдарламаны бастағанға дейінгі уақыт пайда болады.



Бағдарламаны іске қосқаннан кейін, таңдалған кідірістің басталу мерзімін тек бағдарламаны тоқтату арқылы өзгертуге болады.

Бағдарламаны кез келген уақытта бірден бастай аласыз.

- Запустить сразу датчигін түртіңіз.

* таңбасымен белгіленген барлық салмақтар құрғақ киім салмағына байланысты.

Этикетка по уходу (Күтім жапсырмасы)

Мақталар Эко 		максимум 8 кг*
Заттар	Қалыпты қалдық ылғалы бар, <i>Мақталар</i> , <i>қалыпты</i> тарауында сипатталған мақталы заттар.	
Ескертпе	<ul style="list-style-type: none">- Бұл бағдарламада тек <i>Қалыпты</i> деңгейіне дейін кептірілетін заттар.- <i>Мақталар</i>  бағдарламасы қалыпты қалдық ылғал деңгейлерімен мақталы заттарды кептіру үшін энергиясы тиімді болып табылады.	
Сынақ мекемеле ріне ескертпе	Сынақ бағдарламасы 392/2012/EU стандартына сәйкес, EN 61121 стандартына сәйкес өлшенген.	
Мақталар БАҒ		максимум 8 кг*
Заттар	Қалыпты қалдық ылғалы бар, <i>Мақталар</i> , <i>қалыпты</i> тарауында сипатталған мақталы заттар.	
Ескертпе	Бұл бағдарламада тек <i>Қалыпты</i> деңгейіне дейін кептірілетін заттар.	

Бағдарламаға шолу

Пакеты программ (Бағдарламалар бумалары)

Бағдарлама бумаларынан әр түрлі бағдарламаларды таңдай аласыз.
Бағдарламалар тізімінде бағдарламалар пайда болады.

Стандартный (Стандартты)

Мақталар		максимум 8 кг*
Өте құрғақ, қалыпты плюс, қалыпты		
Заттар	<ul style="list-style-type: none">- Бір және бірнеше қабатты мақталы заттар.- Сүлгі, футболкалар, іш киім, трикотаждан жасалған төсек-орын жабдығы, сәби киімдері.- Жұмыс киімі, күрткелер, мақтадан жасалған жамылғылар, фартуктер, асүй сүлгілері, төсек-орын жабдығы, сүлгілер, комбинезондар, қайнауға дайын үстел жабдығы.	
Ескертпе	<ul style="list-style-type: none">- Бірнеше қабатты және өте қалың маталар үшін <i>Өте құрғақ</i> параметрін таңдаңыз.- Трикотаж маталар үшін <i>Өте құрғақ</i> параметрін пайдалануға болмайды (мысалы, футболкалар, іш киім, сәби киімдері), себебі олар жыртылып кетуі мүмкін.	
Қолмен қосымша үтіктеу, Қолмен үтіктеу, Машинамен үтіктеу		
Заттар	<ul style="list-style-type: none">- Мақта және зығыр мата.- Үстел жабдығы, төсек-орын жабдығы, крахмалданған киім.	
Кеңес	Киімнің құрғап кетуін болдырмау үшін, сіз үтіктеуге дайын болған ораулы болуы керек.	
Барынша аз үтіктеу		максимум 4 кг*
Қалыпты плюс, қалыпты, қолмен үтіктеу		
Заттар	<ul style="list-style-type: none">- Синтетикадан, мақтадан немесе қоспа талшықтан жасалған тоқымаларды барынша аз үтіктеу.- Жұмыс киімі, комбинезондар, нымшалар, көйлектер, сымдар, үстел жабдығы, колготкалар.	
Ескертпе	 автоматты түрде таңдалады.	

Бағдарламаға шолу

Жедел		максимум 4 кг*
Өте құрғақ, Қалыпты плюс, Қалыпты, Қолмен қосымша үтіктеу, Қолмен үтіктеу, Машинамен үтіктеу		
Заттар	<i>Мақталар</i> бағдарламасына үйлесімді киімдер	
Ескертпе	Қысқарақ бағдарлама ұзақтығы	
Нәзік заттар		максимум 4 кг*
Қалыпты плюс, қалыпты, қолмен үтіктеу плюс		
Қолданысы	<ul style="list-style-type: none"> - Нәзік синтетикадан, мақтадан немесе қоспа талшықтан жасалған тоқымалар. - Жеңіл пуловерлер, көйлектер, сымдар, комбинезондар, дастархандар, жейделер мен блузкалар. - Әйелдер іш киімі мен аппликациялар. 	
Ескертпе	Бұл бағдарламада иілу аз орын алады.	
Кеңес	Жүктемені азайту иілуді қосымша азайтады.	
Көйлектер		максимум 2 кг*
Қалыпты, қолмен үтіктеу плюс		
Қолданысы	Көйлектер және жейделер.	
Джинсы		максимум 3,5 кг*
Қалыпты, қолмен үтіктеу плюс		
Қолданысы	Джинсы киімдер, мысалы джинсылар, күрткелер, белдемшелер, көйлектер.	
Жүн маталар		максимум 2 кг*
Заттар	Жүннен тігілген киімдер мен жүн қоспасына тұратын мата, мысалы, пуловерлер, кардигандер, колготкалар.	
Ескертпе	<ul style="list-style-type: none"> - Жүннен және жүн қоспасынан тігілген заттар тек қысқа уақытқа ластанады; олар толығымен құрғатылмайды. - Бағдарлама аяқталған кезде киімдерді алып, құрғату аяқталғанша бөлме температурасында қалдырыңыз. 	

Бағдарламаға шолу

Жібектер		максимум 1 кг*
Қолданысы	Барабанда кептіруге үйлесімді жібек киімдер (мысалы, жейделер мен көйлектер)	
Ескертпе	<ul style="list-style-type: none"> - Иілуді азайтуға арналған бағдарлама. - Бұл бағдарламада заттар толығымен кептірілмейді. - Бағдарлама аяқталған кезде киімдерді алыңыз. 	
Орамал		максимум 8 кг*
Қолданысы	Жалғыз қабатты және бірнеше қабатты сүрткіш заттардың үлкен саны. Мысалы, оларға орамалдар, ванна халаттары, бет фланельдері, фланель төсек орны кіреді.	
Ескертпе	Бұл бағдарламада тек <i>Қалыпты плюс</i> деңгейіне дейін кептірілетін заттар.	
Тегістеу		максимум 1 кг*
Қолданысы	<ul style="list-style-type: none"> - Мақта және зығыр маталар. - Мақтадан, синтетикадан немесе аралас талшықтан жасалған ең аз үтіктелетін заттар (мысалы, сымдар, күрткелер, жейделер). 	
Ескертпе	<ul style="list-style-type: none"> - Жуу машинасында айналдыру циклі барысында иілген орындарды тегістейді. - Заттар толығымен кептірілмейді. - Қосымша бірқалыпты тегістеу үшін <i>Төмен температура</i> қосалқы опциясын таңдаңыз. - Бағдарлама аяқталған кезде киімдерді алып, құрғату аяқталғанша желіде немесе ілмектерде қалдырыңыз. 	
Автоматты плюс		максимум 5 кг*
Қалыпты плюс, қалыпты, қолмен үтіктеу плюс		
Қолданысы	Киімдердің аралас жүктемелері <i>Мақталар</i> және <i>Барынша аз үтіктеу</i> бағдарламаларына үйлесімді.	
Микроталшық		максимум 7 кг*
Қалыпты плюс, Қалыпты		
Қолданысы	Микроталшықты майлықтар және тазалау шүберектері.	

Бағдарламаға шолу

Уақытпен кептіру – жылы ауа		максимум 8 кг*
Заттар	<ul style="list-style-type: none">- Күрткелер, жастықтар, төсек қаптар және басқа толтырма заттар.- Қалың мақталы дастархандар сияқты бірнеше қабатты маталар.- Жеке заттар, мысалы ванна сүлгілері, шомылу киімі және асүй сүлгілері.	
Ескертпе	<ul style="list-style-type: none">- Бірқалыпсыз құрғатылған бірнеше қабатты маталарды немесе толтырма киімдерді аяқтауға арналған.- Бірнеше затты немесе жеке киімдерді құрғатуға арналған.- Бастау үшін ең ұзақ кептіру уақытын таңдауға болмайды. Оңтайлы уақытты табу үшін кептірілетін заттарды тексеріңіз.	
Уақытпен кептіру – суық ауа		максимум 8 кг*
Заттар	Тек желдету қажет кез келген зат.	

Бағдарламаға шолу

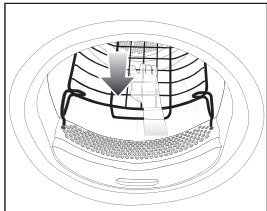
Себет бағдарламасы	Себет жүктемесі: 3,5 кг
Себет бағдарламасы, төмен температура	Себет жүктемесі: 3,5 кг
Маталар/ заттар	<ul style="list-style-type: none">- Кептіру себетін пайдалану нұсқауларын орындауыңыз қажет.- Бұл бағдарламалар кептіру барабанында кептіруге үйлесімді, бірақ механикалық әрекет көмегіме кептіруге үйлесімсіз заттарды кептіруге немесе желдетуге ғана пайдаланылуы қажет.
Ескертпе	<ul style="list-style-type: none">- Бұл бағдарламалар тек Miele кептіру себетімен (қосымша керек-жарақ) пайдаланылуы мүмкін.- Кептіру себетінсіз қанағаттанарлық кептіру нәтижесіне қол жеткізу мүмкін емес.- Температура сезгіш заттар үшін <i>Себеттің төмен температурасы</i> параметрін таңдаңыз.- Заттың (қапшық, жүксалғыш, т.б.) барабанға тимейтініне көз жеткізіңіз: кептіру барабаны айналып, дұрыс жүктелмеген жағдайда кептіру барабанының себетіне және барабанына зақым келтіруі мүмкін. Қосымша ақпаратты кептіру себетімен берілген пайдалану нұсқауларынан қараңыз.- Кептіру себетін пайдалану нұсқауларын орындауыңыз қажет. 

Спорт

Спорт киімі		максимум 3 кг*
Қолданысы	Спорт киімі кептіру барабанында кептіруге арналған.	
Ескертпе	Бұл бағдарламада тек <i>Қалыпты</i> деңгейіне дейін кептірілетін заттар.	
Сыртқы киім		максимум 2,5 кг*
Қалыпты, қолмен үтіктеу глюс		
Қолданысы	Барабанда құрғатуға арналған сырт киім.	
Тексеру		максимум 2,5 кг*
Тоқымалар	кептіру барабанында кептіруге арналған микроталшықты тоқымалар, шаңғы киімі, сыртқы киім, жіңішке, тығыз мақталы киімдер (поплин) және ас жаулығы.	
Ескертпе	<ul style="list-style-type: none"> - Бұл бағдарламаға қосымша тазалау фазасы кіреді. - Өндірушінің «мембраналық тоқымаларда пайдалануға арналған» деп мәлімдеген тазалау агенттерін ғана пайдаланыңыз. Бұл агенттердің құрамында фторлы қосылыстар бар. - Құрамында парафині бар тазалау агенттерімен заттарды кептіруге болмайды. Бұл заттың өрт қаупі бар. - Бұл бағдарламада тек <i>Қалыпты</i> деңгейіне дейін кептірілетін заттар. 	
Қайта белсендіру		максимум 2,5 кг*
Заттар	Барабанда құрғатуға арналған сырт киім.	
Ескертпе	<ul style="list-style-type: none"> - Құрғату процесі судың итеру әсерін жетілдіретін маталарды қалпына келтіреді. - Тек <i>Қалыпты</i> деңгейіне дейін кептірілетін заттар. 	

Бағдарламаға шолу

Домашний текстиль (Үй тоқымасы)

Мамық төсек орындары		максимум 2 кг*
Қолданысы	Барабанда кептіруге болатын төсек орын (жүнге немесе қауырсынға толтырылған жастықтар немесе төсектер).	
Ескертпе	Бұл бағдарламада тек <i>Қалыпты</i> деңгейіне дейін кептірілетін заттар.	
Keңес	Қауырсындар жылыған кезде күшті иіс шығарады. Төсек орынды барабанда кептіргеннен кейін кептіру барабаны сыртына шығарыңыз.	
Синтетикалық төсек орын		максимум 2 кг*
Заттар	Кептіру барабанында құрғатуға арналған төсек орын (синтетикалық толтырмалары бар жастықтар немесе төсектер).	
Ескертпе	Бұл бағдарламада тек <i>Қалыпты</i> деңгейіне дейін кептірілетін заттар.	
Үлкен заттар		максимум 4 кг*
Қалыпты плюс, қалыпты, қолмен үтіктеу, машинамен үтіктеу		
Қолданысы	<i>Мақталар</i> бағдарламасына арналған берік, үлкен заттар. Мысалы, оларға көрпелер, көп қабатты қаптамалар, үлкен көлемді заттар кіреді.	

Гигиена

Гигиеналық бағдарламаларда заттар ұзақ уақыт бойы тұрақты температурада кептіріледі (ұзағырақ температураны ұстау уақыты). Бұл микробтар немесе шаң кенелері сияқты микроағзаларды өлтіріп, киімдегі аллергиялар санын азайтады.

Гигиена бағдарламасынан ерте бас тартылса, микроағзалар өлтірілмейді. Бұл бағдарламадан бас тартпаңыз.

Мақталар гигиенасы		максимум 4 кг*
Қолданысы	Терімен тікелей байланысатын мақтадан немесе зығырдан жасалған заттар. Мысалы, оларға іш киім, сәбилерге арналған киім, қол сүлгісі, ванна орамалдары, халаттар, спа сүлгілері және фланнельдер кіреді.	
Ескертпе	Бұл бағдарламада тек <i>Қалыпты</i> деңгейіне дейін кептірілетін заттар.	
Барынша аз үтіктеу гигиенасы		максимум 4 кг*
Қолданысы	<ul style="list-style-type: none"> - Синтетикадан, мақтадан немесе қоспа талшықтан жасалған тоқымаларды барынша аз үтіктеу. - Жұмыс киімі, комбинезондар, пуловерлер, көйлектер, сымдар, үстел жабдығы, колготкалар. 	
Ескертпе	Бұл бағдарламада тек <i>Қалыпты</i> деңгейіне дейін кептірілетін заттар.	
Уақытпен кептіру гигиенасы		максимум 4 кг*
Заттар	<ul style="list-style-type: none"> - Күрткелер, жастықтар, төсек қаптар және басқа толтырма заттар. - Қалың мақталы дастархандар сияқты бірнеше қабатты маталар. - Жеке заттар, мысалы ванна сүлгілері, шомылу киімі және асүй сүлгілері. 	
Ескертпе	<ul style="list-style-type: none"> - Бірқалыпсыз құрғатылған бірнеше қабатты маталарды немесе толтырма киімдерді аяқтауға арналған. - Бірнеше затты немесе жеке киімдерді құрғатуға арналған. - Бастау үшін ең ұзақ кептіру уақытын таңдауға болмайды. Оңтайлы уақытты табу үшін кептірілетін заттарды тексеріңіз. 	

Бағдарламаға шолу

Аквачистка (Сүмен тазалау)

WetCare сезімтал		максимум 2,5 кг*
Заттар	Жуылмайтын сыртқы киім	
Ескертпе	Киім қысқа уақыт құрғатылып ластанады	
WetCare жібектері		максимум 2,5 кг*
Қалыпты, қолмен үтіктеу плюс, қолмен үтіктеу		
Заттар	Оңай иілетін, жуылмайтын жібек киімдері	
WetCare қарқынды		максимум 2,5 кг*
Қалыпты, Қолмен үтіктеу, Қолмен қосымша үтіктеу, Машинамен үтіктеу		
Қолданысы	Жуылатын сыртқы киім	

Прямое бельё (Тік киім)

Мақталар 40 % қалдық ылғал		максимум 8 кг*
Мақталар 25 % қалдық ылғал		максимум 8 кг*
Аз үтіктеу 20 % қалдық ылғал		максимум 4 кг*
Заттар	<ul style="list-style-type: none">- Қосымша өңдеуді (қолмен үтіктеу, машинамен үтіктеу, жинау) талап ететін қонақүй, үй немесе аурухана киімдері.- Оларға төсек орын мен дастархан немесе сүлгілер сияқты аз үтіктелетін маталар және мақталар/түрлі түсті заттар кіреді.	
Ескертпе	<ul style="list-style-type: none">- Қалдық ылғалдар тегістеуді жеңілдететін мата талшықтары сіңеді.- Бұл бағдарламаларда тек <i>Машинамен үтіктеу</i> қолданылады.	
Keңec	<ul style="list-style-type: none">- Киімнің құрғап кетуін болдырмау үшін, сіз үтіктеуге дайын болған ораулы болуы керек.- Үтіктеу алдында киімді шайқаңыз.	

Спец. Программы (Арнайы бағдарламалар)

Бес арнайы бағдарламаны біріктіруге және жеке бағдарлама атауларын тағайындауға болады. Оларды кестелерге енгізіңіз.

Жүктеме: максимум 8 кг (құрғақ заттар салмағы)

Мысалы

[Арнайы бағдарлама 1] Құрғақ+	
Программа остат. влажн. (Қалық ылғалдылық бағдарламасы)	
— Соңғы қалдық ылғалдылық :	— 6 %
— Қосымша кептіру уақыты :	30 min
— Температура :	60 °C

(1)
-
-
-
-
-
-
-
-

(2)
-
-
-
-
-
-
-
-

(3)
-
-
-
-
-
-
-
-

(4)
-
-
-
-
-
-
-
-

Бағдарламаға шолу

(5)

-
-
-
-
-
-
-

Төлем жүйелері

Есікті ашу немесе бағдарлама іске қосылғаннан кейін одан бас тарту несиені жоғалтуға себеп болуы мүмкін (кептіру барабанын реттеу жолына байланысты*).

* Қолданысқа беру барысында немесе одан кейін Miele service технигі төлем жүйесін қайта орната алады, сонда бағдарламалау өзгерістері жасалуы мүмкін.

Бағдарлама басталған кезде өзгерту

Бағдарлама басталса, басқа бағдарламаға ауыстыра алмайсыз (бұл кездейсоқ өзгерістердің алдын алады). Жаңа біреуін таңдау алдында ағымдағы бағдарламадан бас тарту қажет болады.

 Дұрыс емес қолдану мен басқаруға байланысты өрт қаупі. Кір киім жанып, кептіру барабаны мен ортасын бұзуы мүмкін. Қосымша ақпаратты «Ескерту және қауіпсіздік» бөлімінен қараңыз.

Бағдарламадан бас тарту

- *Бастау/тоқтату* датчикті басқару құралын түртіңіз.

Бағдарламадан бас тарту қажет болса, дисплейде хабар пайда болады.

- Иә датчикті басқару құралын түртіңіз.

Бас тартылған бағдарламаны қайта таңдау

- Есікті ашып жабыңыз.

- Жаңа бағдарламаны таңдап бастаңыз.

Бағдарлама ретін өзгерту

Кір киім қосу

- Есікті ашыңыз.

 Барабандағы ыстық киімді түртуден күйіп қалу қаупі. Өзіңізді күйдіріп алуыңыз мүмкін. Киімді суытып, оны мұқият алыңыз.

- Заттар қосыңыз.
- Есікті жабыңыз.
- Бағдарламаны іске қосыңыз.

Қуат көзінің кедергісі

① түймесімен кептіру барабаны өшірілгендіктен қуат көзі үзілсе:

- Кептіру барабанын қосыңыз.
- *Бастау/тоқтату* датчикті басқару құралын түртіңіз.

Электр қуатының өшуіне байланысты қуат көзі үзілсе:

- Қуат қалпына келсе, **OK** түймесімен растаңыз.
- *Бастау/тоқтату* датчикті басқару құралын түртіңіз.

Қалған уақыт

Бағдарлама ретін өзгерту қалған уақыт дисплейіндегі сағ мин реттеулеріне себеп болуы мүмкін.

Тазалау кезі

Ауа көзі аймағындағы екі бөлікті ластану сүзгісі кептіру процесі барысында құрылған барлық ластануды жинайды.

Сүзгіні жүйелі тазаламау кептіру уақытын арттыруы мүмкін.

⚠ Жүйесіз техникалық қызметке байланысты өрт қаупі.

Ластану сүзгісі мен кептіру барабанындағы тым көп ластану шөгінділері өрт қаупін тудырады. Ластану сүзгісі мен ауа кірісі аймағын жүйелі негізде тексеріңіз. Ластану шөгінділерін тапсаңыз, сүзгіні үнемі тазалаңыз.

⚠ Жоқ немесе зақымдалған ластану сүзгісінен болған зақым.

Ластану сүзгісі мен кептіру барабанындағы тым көп ластану шөгінділері өрт және құрылғы ақаулықтары қаупін тудырады. Кептіру барабанын ластану сүзгісінен пайдалануға болмайды. Зақымдалған ластану сүзгісін бірден ауыстырыңыз.

Дисплейде тиісті сұрау пайда болған кезде құрылғыны әрдайым тазалаңыз. Әр түрлі хабарламалар көрсетілуі мүмкін:

Очистить фильтры.

Очистите ворсовый фильтр и промойте цокольный фильтр.

Очистите ворсовый и цокольный фильтры. Проверьте воздуховод.

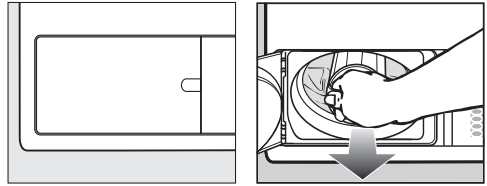

- Хабарды жою үшін: кептіру барабаны қосұлы кезде қылшық сүзгісі жапқышын кемінде 10 секундқа ашыңыз.
- Сізге ОК түймесімен растау қажет болуы мүмкін.

Ластану сүзгілерін тазалау

Ластану сүзгісін алу

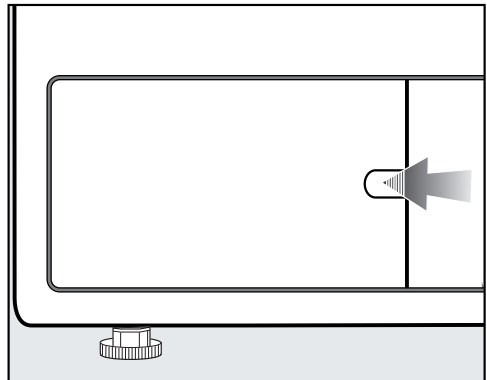

- Саусақпен қысқыш артына қол жеткізіңіз.
- Ластану сүзгісін жапқышты ашыңыз.

Тазалау және күтім көрсету

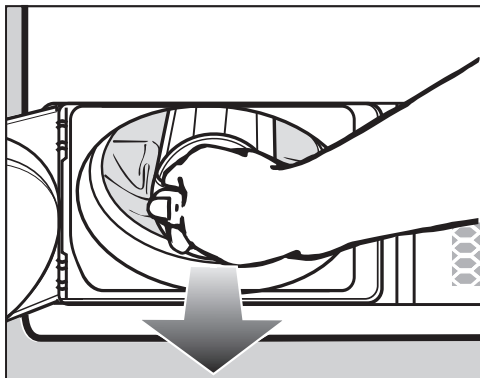

- Ластану сүзгісін тарту үшін тұтқаны пайдаланыңыз.

Ластану сүзгісін бөлшектеу

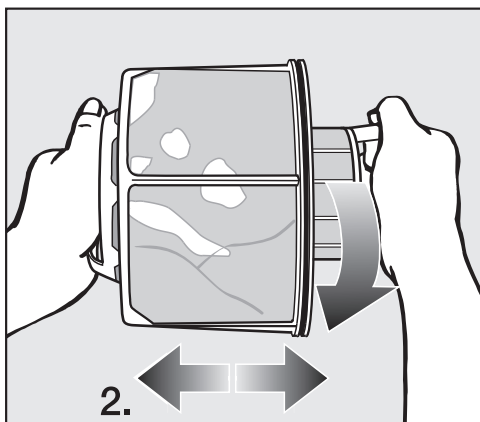

- Ластану сүзгісіндегі екі тұтқаны ұстаңыз.
- Ластану сүзгісінің ішкі бөлігін сағат тіліне қарсы (1) тигенше шамалы бұраңыз.
- Ластану сүзгісінің (2) екі бөлігін тартып шығарыңыз.

Құрғақ кезде ластану сүзгісі құрамдастарын тазалау

Кеңес: Үздік тазалау нәтижелеріне қол жеткізу үшін шаңсорғышты пайдаланыңыз.

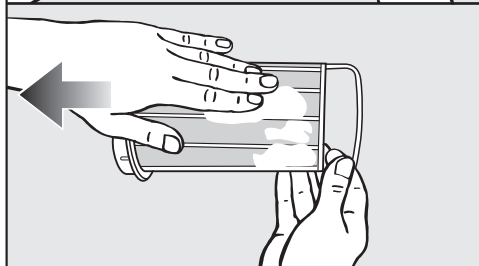
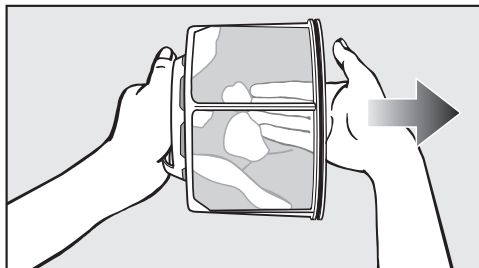

- Сүзгіден ластануды сүрту үшін саусақтарыңызды немесе шаңсорғышты пайдаланыңыз.

Ылғалды кезде ластану сүзгісі құрамдастарын тазалау

Ластану сүзгісі құрамдастарында көп ластану жиналса, оларды жылы ағын суда тазалау керек.

Ластану сүзгісі ылғалды болса, жұмыс ақаулықтарына себеп болуы мүмкін.

Екі бөлшекті дұрыстап шайқап, мұқият кептіріңіз.

Ауа көзі аймағын тазалау

- Есікті ашыңыз.

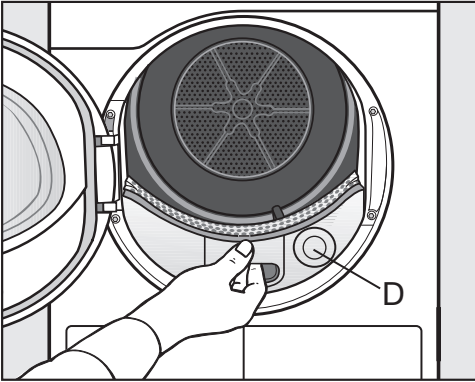

Дөңгелек қақпақ (D) ешбір мақсатқа қолданылмайды және алынбайды.

- Ауа көзі аймағындағы қақпақты тартып шығарыңыз.

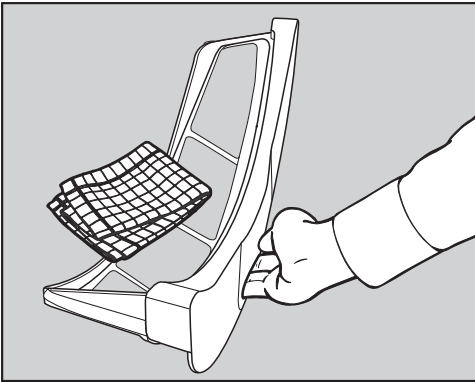

- Ауа көзі аймағының қақпағын тазалау үшін сулы тазалау шүберегін пайдаланыңыз.
- Ауа көзі аймағындағы қақпақты бір жағына орналастырыңыз.

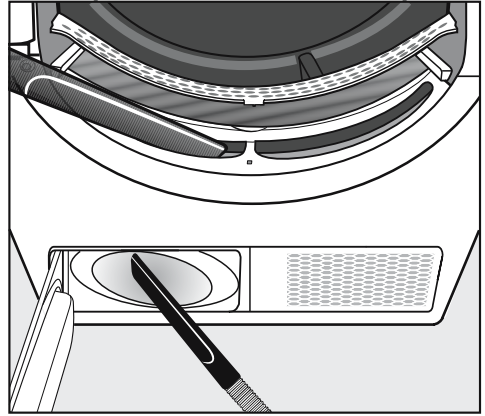

- Ластануды шаңсорғышпен кетіруге болады.

Кептіру барабанындағы желдеткіш дөңгелегі ағартқыш қалдығымен және ластанумен кептелуі мүмкін.

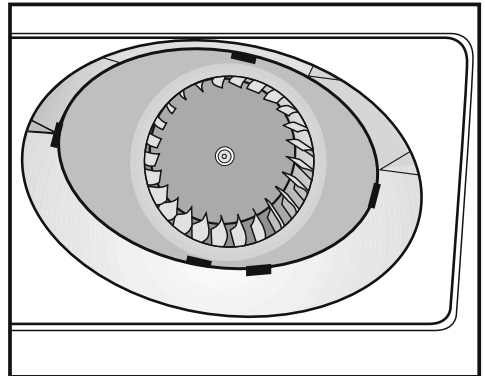

- Келесіні сулы тазалау шүберегімен мұқият кетіріңіз
... Желдеткіш дөңгелегіне жиналады.
... Желдеткіш дөңгелегі алдындағы аймақтағы ластану.

Тазалау және күтім көрсету

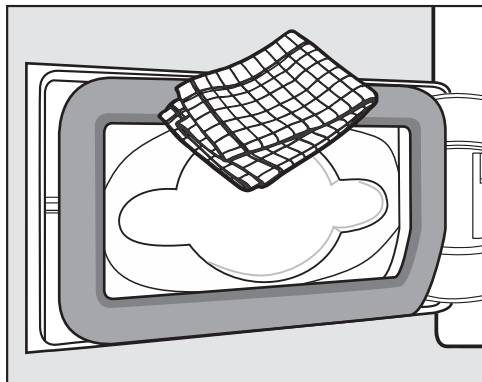

- Ластануды кетіру үшін сұлы тазалау шүберегін пайдаланыңыз. Бұны істеу кезінде резеңке бекітпеге зақым келмегеніне көз жеткізіңіз.

Ластану сүзгісін жинақтау және бекіту

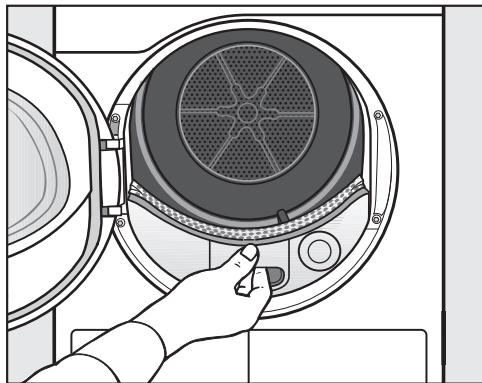

- Ауа көзі аймағындағы қақпақты сырғытыңыз.

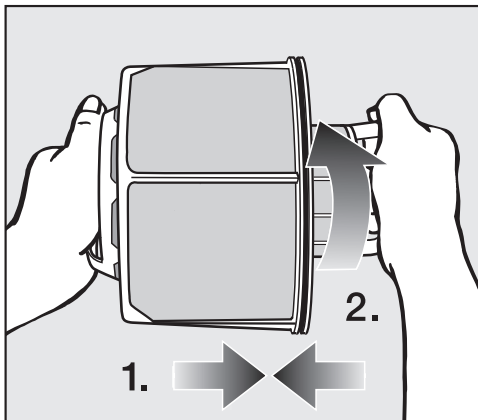

- Ішкі ластану сүзгісі құрамдасын сыртқы құрамдасқа (1) салыңыз.
- Ластану сүзгісінің ішкі бөлігін сағат тілімен (2) тигенше шамалы бұраңыз.

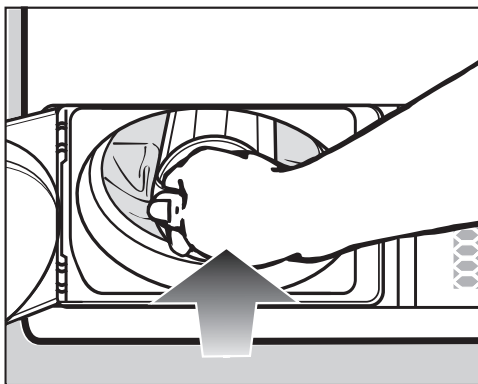

- Ластану сүзгісін тигенше сырғытыңыз.

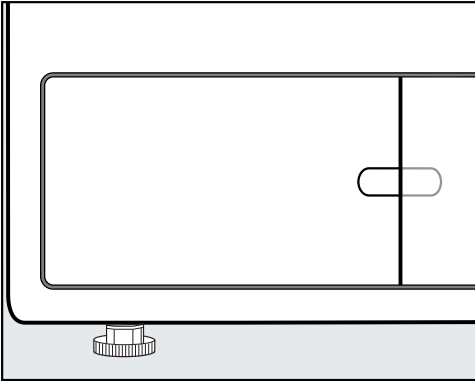

- Ластану сүзгісін жапқышты жабыңыз.

Жүйенің дұрыс бекітілуін және кептіру барабаны дұрыс жұмыс істеуін қамтамасыз ету үшін, сүзгіні салып, ластану сүзгісін жапқышты жабу қажет.

Кептіру барабанын тазалау

Кептіру барабанын электр тоғынан ажыратыңыз.

⚠ Тиісті емес күтім өнімдерін пайдаланудан болған зақым. Тиісті емес күтім өнімдері пластик беттер мен басқа бөлшектерге зақым келтіруі мүмкін. Еріткіштерді, абразивті тазалау құралдарын немесе барлық мақсаттағы тазалау құралдарын пайдалануға болмайды.

⚠ Суға байланысты электр тогының соғу қаупі. Егер су кептіру барабанынан ақса, электр тогының соғу қаупі бар. Кептіру барабанына су себуге болмайды. Құрылғыны тек шамалы суланған, жұмсақ шүберекпен тазалаңыз.

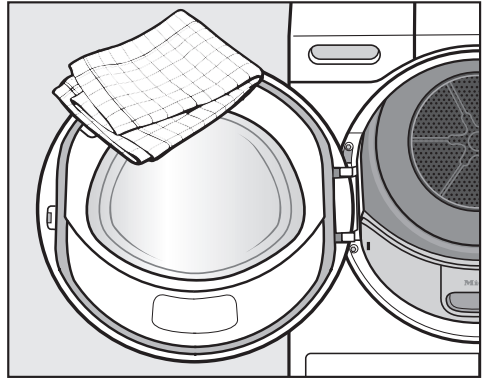



- Кептіру барабаны мен есік ішіндегі бекітпені шамалы сұлы жұмсақ шүберекпен және жуғыш сұйықтық пен судың орташа ерітіндісімен тазалаңыз.
- Барлық бөлшектерді жұмсақ шүберекпен кептіріңіз.
- Барабан мен басқа тот баспайтын болаттан жасалған бөлшектерді тиісті тот баспайтын болаттан жасалған тазалау құралымен тазалай аласыз.

Мәселені шешу нұсқаулығы



Күнделікті жұмыста орын алуы мүмкін көптеген ақаулықтар мен ақаулар оңай түзетілуі мүмкін. Уақыт пен ақша сақталады, себебі қызмет көрсету орталығына қоңырау шалу қажет болмайды.

Келесі нұсқаулық ақаулық немесе ақау себебін тауып, соны шешуге көмектесуі мүмкін.

Бағдарламадан бас тарту және дисплейдегі қате туралы хабар

Хабар	Себебі мен шешімі
 Барабан пустой или бельё слишком сухое.	Кейбір бағдарламаларда барабан артық жүктелсе немесе бос болса, бағдарламадан бас тартылады. Егер заттар бұрыннан құрғақ болса, осы жағдай орын алады. Бұл ақаулық немесе істен шығу емес. <ul style="list-style-type: none">■ Есікті ашып, киімді тексеріңіз.■ Кір заттарды қосыңыз немесе шығарыңыз.■ Есікті жабыңыз.■ Кептіру бағдарламасын іске қосыңыз. Жеке заттарды <i>Жылы ауа</i> бағдарламасымен кептіріңіз.
 Определено заблокирование. Расправьте бельё и снова запустите программу.	Киім әркелкі жайылған немесе оралып қалған. <ul style="list-style-type: none">■ Есікті ашып, киімді босатыңыз. Кейбір киімді алыңыз.■ Есікті жабыңыз.■ Кептіру бағдарламасын іске қосыңыз.

Мәселені шешу нұсқаулығы

Хабар	Себебі мен шешімі
<p> Очистите ворсовый и цокольный фильтры. Проверьте воздуховод.</p>	<p>Әр түрлі өлшемді бірнеше затты ғана кептіруге әрекет жасадыңыз. Есіктегі жүктеу аймағына кішкентай зат сорылды. Киім дефлекторындағы саңылаулар бітелген.</p> <ul style="list-style-type: none"> ■ Хабарды жою үшін, ОК датчикті басқару құралын түртіңіз. ■ Кептіру барабанының есігін ашыңыз. ■ Құрғақ, кішкентай, жеке заттарды үлкен заттармен бірге кептіріңіз. ■ Саңылауларды құлыптайтын затты жойыңыз. <p>Егер мұның бәрін алып тастауға болатын болса, онда жүйе қылшықпен немесе ағартқыш қалдығымен бітелген.</p> <p>Жүйе қылшықпен немесе ағартқыш қалдығымен бітелген.</p> <ul style="list-style-type: none"> ■ Қылшық сүзгісін және ауа арналарын тазалаңыз. ■ Құрғақ ауа кедергілерсіз шығатынына көз жеткізу үшін түтікті тексеріңіз. <p>Тазалау ескертпелерін „Тазалау және күтім көрсету“ бөлімінен қараңыз. Зақымдалған қылшық сүзгісін ауыстырыңыз.</p> <ul style="list-style-type: none"> ■ Хабарды жою үшін, ОК датчикті басқару құралын түртіңіз.
<p> Ошибка F. Если новый запуск машины не выполнен, обратитесь в сервисную службу.</p>	<p>Бағдарламадан бас тартудың нақты себебі жоқ.</p> <ul style="list-style-type: none"> ■ Дисплейдегі ұсынысты ескеріңіз. ■ ОК датчикті басқару құралын түртіңіз. ■ Кептіру бағдарламасын іске қосыңыз. <p>Егер бағдарлама дәл сол қате туралы хабарламамен қайтадан тоқтаса, демек ақау бар. Miele тұтынушыларға қызмет көрсету орталығына хабарласыңыз.</p>

Мәселені шешу нұсқаулығы

Дисплейдегі хабарлар

Хабар	Себебі мен шешімі
i Закройте крышку ворсового фильтра	<p>Қылшық сүзгісінің жапқышы ашық.</p> <ul style="list-style-type: none">■ Қылшық сүзгісінің жапқышын жабыңыз. <p>Хабар өшеді.</p> <p>Бағдарлама жұмыс істеп тұрғанда, қылшық сүзгісінің жапқышын ашуға болмайды. Бағдарлама жұмыс істеп тұрғанда, қылшық сүзгісінің жапқышын ашатын болсаңыз, ауа ағыны бітеліп қалады. Бағдарламаның жұмысы да тоқтап қалады. Егер ауа ағыны бітеліп қалса, кептіргіш машина ыстық ауаны жеткілікті түрде жылдам шығара алмай қалады. Осы қауіпсіздік функциясы арқылы кептіргіш машина біржола өшіп қалады. Ондай жағдайда Miele компаниясының тұтынушыларға қызмет көрсету бөліміне хабарласыңыз.</p>
i Очистить фильтры	<p>Хабарлама бағдарлама соңынан кейін белгілі бір уақыттан кейін жанады.</p> <ul style="list-style-type: none">■ Қылшық сүзгісін тазалаңыз.■ Ауа ағыны аймағын тексеріп тазалаңыз. <p>Тазалау ескертпелерін „Тазалау және күтім көрсету“ бөлімінен қараңыз.</p> <ul style="list-style-type: none">■ Хабарды жою үшін: кептіру барабаны қосулы кезде қылшық сүзгісі жапқышын кемінде 10 секундқа ашыңыз. <p>Осы еске салғыштың сағаттық аралығын орнатуға болады. Сағаттық интервал жиналған қылшық деңгейіне және сүзгіні қаншалықты жиі тазалағыңыз келетініне мысалы, гигиеналық мақсаттарға байланысты болады.</p> <p>Қосымша ақпарат алу үшін „Супервайзер деңгейі“ – „Технологиялық процесс“ бөлімінің „Сүзгілерді тазарту“ бөлімін қараңыз.</p>

Мәселені шешу нұсқаулығы

Хабар	Себебі мен шешімі
<p>i Очистите ворсовый фильтр и промойте цокольный фильтр.</p>	<p>Егер кептіргіш дұрыс жұмыс істемесе немесе үнемді болса, бұл ақпарат бағдарламаның соңында көрсетіледі. Қылшық сүзгілері бітелуі мүмкін.</p> <ul style="list-style-type: none"> ■ Қылшық сүзгісін тазалаңыз. ■ Ауа ағыны аймағын тексеріп тазалаңыз. <p>Тазалау ескертпелерін „Тазалау және күтім көрсету“ бөлімінен қараңыз.</p> <ul style="list-style-type: none"> ■ Хабарды жою үшін: кептіру барабаны қосулы кезде қылшық сүзгісі жапқышын кемінде 10 секундқа ашыңыз.
<p>i Отключение электропитания. Программа остановлена</p>	<p>Қуат шығысы орын алды.</p> <ul style="list-style-type: none"> ■ Қуат беруді қалпына келтіргеннен кейін ОК көмегімен растаңыз. ■ <i>Бастау/тоқтату</i> датчикті басқару құралын түртіңіз.
<p>Конец/охлаждение</p>	<p>Ақау жоқ, бірақ кептіру процесі жалғасуда. Киім әлі де суытылуда. Бағдарлама аяқталуға жақын.</p> <ul style="list-style-type: none"> ■ Киімді алып, суыту үшін таратуға болады немесе бағдарлама соңына дейін суыту үшін кептіру барабанында қалдыра аласыз.

Мәселені шешу нұсқаулығы

Кептіру нәтижелері қанағаттандырмайды

Мәселе	Себебі мен шешімі
Киім жеткілікті түрде кептірілмеген.	Жүктеме құрамында әр түрлі тоқыма түрлері бар. ■ <i>Уақытпен кептіретін жылы ауа</i> бағдарламасымен кептіруді аяқтаңыз.
Үлкен жуылған кірлер илектеліп, қиындық туғызып жатыр. Кейбір жуылған кірлер әлі де дымқыл.	Сіз таңдаған бағдарлама арқылы илектеліп қалған киімдерді жазу мүмкін болмады. Кішкентай заттар илектеліп, бір бүтін болып қалған. ■ Киімдерді жазыңыз. ■ <i>Үлкен заттар</i> бағдарламасын таңдаңыз.
	Егер дисплейде <i>Үлкен заттар</i> бағдарламасы пайда болмаса, оны кейінірек қосуыңызға болады. Бағдарламаны кейінірек қалай қосуға болатыны туралы ақпаратты „Супервайзер деңгейі“ – „Супервайзер деңгейін ашу“ және „Бағдарламаны таңдау/бағдарлама пакеттері“ бөлімінен таба аласыздар.
Кептіргеннен кейін киімнен немесе жүн толтырылған жастықтардан иіс шығады.	Киім жеткіліксіз ағартқышпен жуылған Жүндер – табиғи өнім әрі бұл қалыпты жағдай болып табылады. ■ Киім: келесі рет жеткілікті ағартқыш пайдаланыңыз. ■ Барабанда кептіргеннен кейін жүн жастықтарды ауада кептіріңіз.
Синтетикалық талшықтардан жасалған заттарды кептіргеннен кейін статикалық электр тогы түзіледі.	Синтетикалық талшықтар статикалық заряд тудырады. ■ Жуу бағдарламасында соңғы шаю әрекетіне талшық кондиционерін қосу немесе кептіру кезінде жүктемеге талшық кондиционері парағын қосу арқылы статикалық зарядты азайтуға болады.
Ластану жиналымы бар.	Киімдер тозған кездегі керіліс және оларды жуған кездегі шамалы кеңею салдарынан ластану жағдайы орын алады. Машинада кептіру әрекеті ластағыш түзілуіне себеп болады және тоқыманың қызмет мерзіміне теріс әсер етеді. Ластану сүзгілері мен ұсақ сүзгіде ластағыш жиналып, оларды оңай кетіре аласыз ■ («Тазалау және күтім көрсету» бөлімін қараңыз).

Кептіру циклінің ұзақтығы өте ұзақ

Мәселе	Себебі мен шешімі
<p>Кептіру процесі тым ұзақ жүреді немесе тіпті өшеді.*</p>	<p>Кейбір жағдайларда ауа арналарын/сүзгілерін тазалау сұралуы мүмкін.</p> <ul style="list-style-type: none"> ■ Төменде сипатталған барлық ықтимал себептерді тексеріңіз.
	<p>Ағартқыш қалдықтары, шаш және ұсақ ластағыш сүзгілерді бітеуі мүмкін.</p> <ul style="list-style-type: none"> ■ Ластану сүзгісін тазалаңыз («Тазалау және күтім көрсету» бөлімін қараңыз). ■ Ауа көзі аймағын тазалаңыз. ■ Ауа көзі аймағын астынан тазалау үшін жүктеу аймағынан қақпақты алуға болады.
	<p>Мысалы, түтік немесе оның саңылаулары шашпен немесе ластанумен бітелген.</p> <ul style="list-style-type: none"> ■ Түтіктегі барлық құрамдастарды (мысалы, қабырға құбыры, сыртқы тор, майыстырулар, еңістер, т.б.) тексеріп тазалаңыз.
	<p>Кішкентай, желдетілмейтін бөлмелерде ауа көзі жағдайы дұрыс емес.</p> <ul style="list-style-type: none"> ■ Құрғату кезінде есікті немесе терезені желдету үшін ашыңыз.
	<p>Киім тым сулы.</p> <ul style="list-style-type: none"> ■ Жұғыш машинада жоғары айналдыру жылдамдығымен айналдырыңыз.
	<p>Барабан толып кеткен.</p> <ul style="list-style-type: none"> ■ Таңдалған бағдарламаның максималды жүктемесінен асыруға болмайды.
	<p>Металл құрамдастар (мысалы, ілгектер) кептіру барабанының дұрыс ылғал деңгейін сақтауға кедергі келтіреді.</p> <ul style="list-style-type: none"> ■ Келесіде ілгектерін ашыңыз. ■ Мәселе қайталанса, бұл заттарды <i>Уақытпен кептіретін жылы ауа</i> бағдарламасымен кептіріңіз.

* Кептіру барабанын өшіріп, жаңа бағдарламаны бастау алдында шамалы күтіңіз.

Мәселені шешу нұсқаулығы

Кептіру барабанының жалпы мәселелері

Мәселе	Себебі мен шешімі
Барабанда конденсация түзіледі.	<p>Ортақ шығыс ауа түтігіне кептіру барабаны орнатылады.</p> <ul style="list-style-type: none">■ Ортақ шығыс ауа түтігін пайдаланған кезде кептіру барабанын үнемі қайтарылмайтын жапқышпен орнату қажет.■ Қайтарылмайтын жапқышты ықтимал ақауларға жүйелі негізде тексеріп, қажет болғанда оны ауыстырыңыз.
Барабан шамы қосылмайды.	<p>Есік жабық кезде барабан шамы автоматты түрде өшеді.</p> <p>Есік ұзақ уақытқа ашық қалса, энергияны үнемдеу үшін барабан шамы бірнеше минуттан кейін өшеді.</p> <p>Кептіру барабаны қосылса, есік ашылған кезде барабан шамы қосылады.</p>
Дисплей әр түрлі тілде болады.	<p>Басқа тіл таңдалған.</p> <ul style="list-style-type: none">■ Қажетті тілді орнатыңыз. Жалауша таңбасы  сізге нұсқау береді.

Ақау шыққан жағдайда хабарласу

Өзіңіз жөндей алмайтын қандай да бір ақау шықса, Miele дилеріне немесе Miele компаниясының тұтынушыларға қызмет көрсету бөліміне хабарласыңыз.

Miele компаниясының тұтынушыларға қызмет көрсету бөлімінің қоңырауына тапсырыс бере аласыз, ол үшін www.miele.com/service сайтына кіріңіз.

Miele компаниясының тұтынушыларға қызмет көрсету бөлімінің байланыс ақпаратын осы құжаттың соңынан таба аласыз.

Miele тұтынушыларға қызмет көрсету бөліміне хабарласқанда құрылғыңыздың үлгі идентификаторын және сериялық нөмірін (Fabr./SN/Nr.) айтыңыз. Бұл ақпаратты деректер тақтасынан таба аласыз.

Оқыту мақсатында телефон қоңыраулары қадағаланатынын және жазып алынатынын, сондай-ақ мәселе осы брошюрадағыдай шешілген жағдайда, қызмет көрсетілгені үшін ақы алынатынын ескеріңіз.

Деректер тақтасын табу үшін кептіру барабанының есігін ашыңыз:

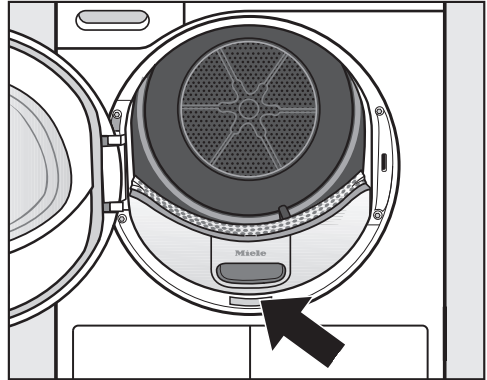

Қызмет көрсету

Қосымша керек-жарақтар

Осы кептіру барабанының қосымша керек-жарақтары Miele дилерінде немесе Miele қосалқы бөлшектер бөлімінде қолжетімді.

Алдыңғы көрініс

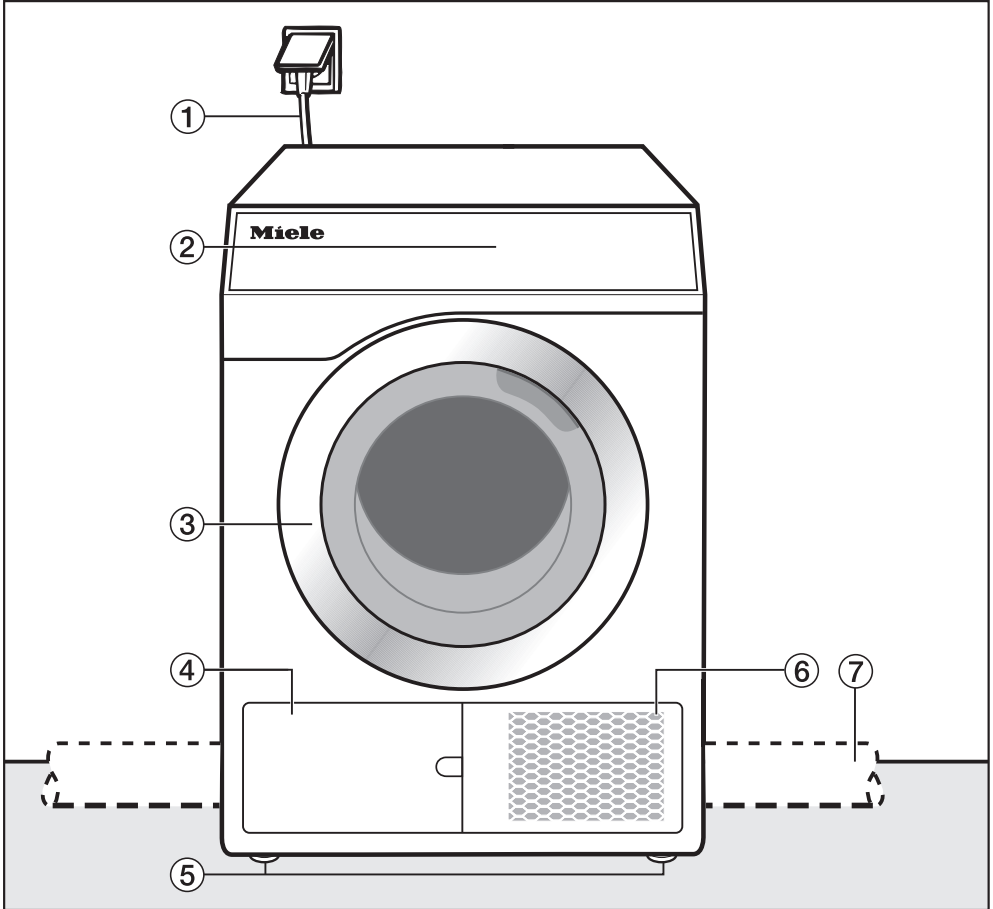

- ① Ток байланысы кабелі
- ② Басқару тақтасы
- ③ Есік
- ④ Қылшық сүзгісі
Бағдарлама жұмыс істеп тұрғанда қақпақты ашуға болмайды. Дисплейде оны ашу керектігі туралы хабар шыққанда ғана ашуға болады. Әйтпесе техникалық ақау шығуы мүмкін.
- ⑤ 4 биіктігін реттеуге болатын бұрандалы аяқ
- ⑥ Ауаны сұыту кірісі
- ⑦ Тораптағы түтік (оң немесе сол жаққа орнатылған)

Орнату және қосу

Артқы көрініс

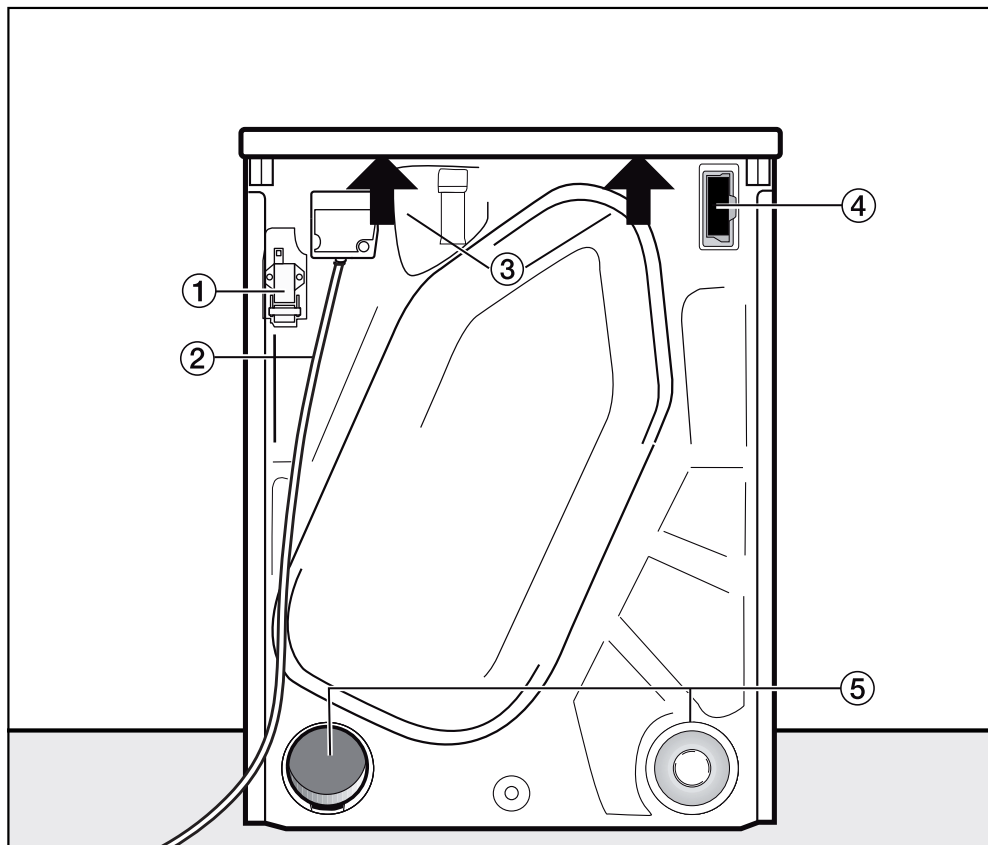

① Сыртқы құрылғылармен байланысуға арналған интерфейс

② Ток байланысы кабелі

③ Құрылғыны тасымалдауға арналған шығыңқы қақпақ астындағы бекітпелер

④ Модуль ұясы (сыртқы байланыс модуліне арналған)

⑤ Шығыс ауа байланыстары
– Қолданыстағы емес шығыс ауа байланыстары қақпақпен бекітілуі қажет.

Орындар

Барлық өлшемдер мм бірлігінде.

Машина мен қабырға арасындағы қашықтықтарға қатысты ұсыныстарды басшылыққа алсаңыз, қызмет көрсету жұмыстарын орындау оңай болады. Егер орнататын орын тар болса, машинаны қабырғаға қарай жақындатуға болады.

Бүйірлік көрініс

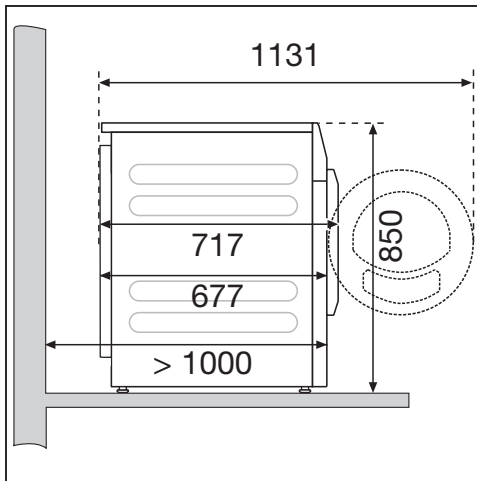

Болат негіз

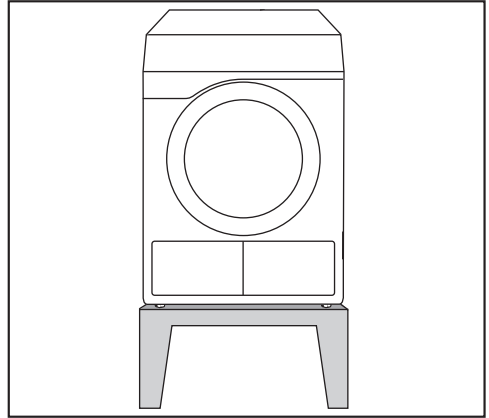

Болат негіз* (ашық немесе жабық негіздер)

Жоғарыдан көру

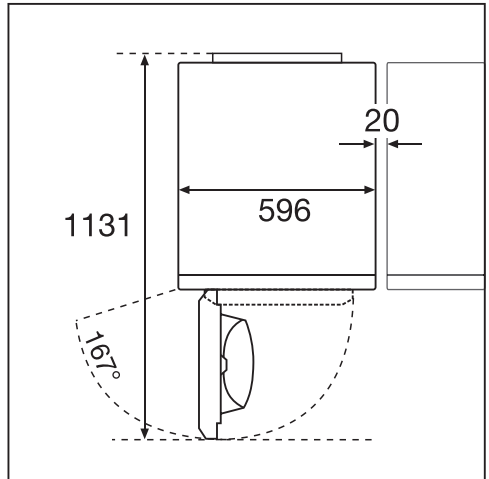

Орнату және қосу

Жұғыш-кептіргіш стегі

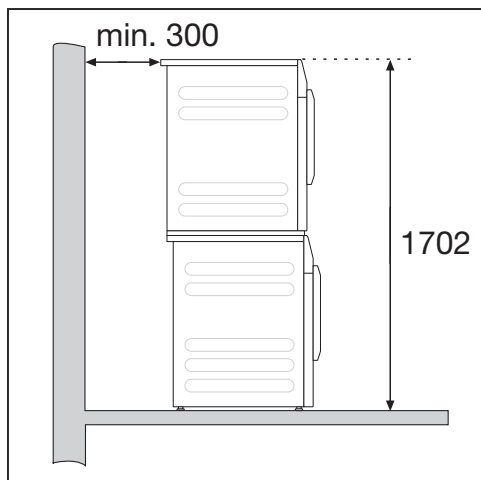

Жинақтау жинағы* қажет. Бұны Miele компаниясының білікті техник маманы жөндеуі қажет.

* Тапсырыс беруге болатын Miele керек-жарағы

Кептіру барабанын орнату орнына тасымалдау

 Кептіру барабанын дұрыс тасымалдаудан болған зақым. Кептіру барабаны аударылса, адамдарды жарақаттау және меншікті зақымдау қаупі бар. Кептіру барабанын тасымалдау барысында тұрақты ұстаңыз.

Кептіру барабанын тасымалдау

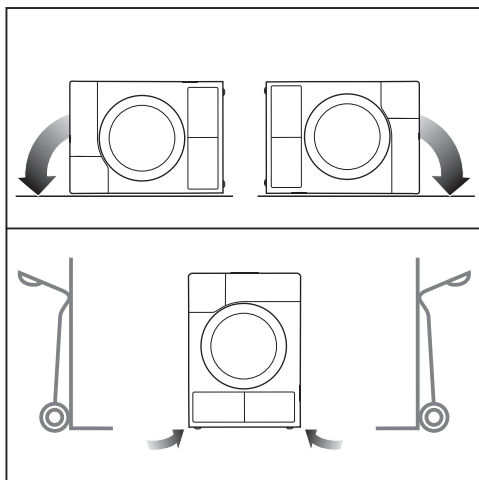

- Кептіру барабанын бүйір жағында тасымалданса, ол сол немесе оң жаққа еңкейтілуі қажет.
- Кептіру барабаны тігінен тасымалданатын болса, оны жүк көлігінде қалдырумен сол немесе оң жаққа тасымалдаңыз.

Кептіру барабанын орнату орнына тасымалдау

⚠ Бекітілмеген қақпаққа байланысты жарақаттану қаупі. Қақпақтың артындағы бекітпелер сыртқы күштер салдарынан үзілуі мүмкін. Машинаны тасымалдау кезінде қақпақтың тартып шығарылу қаупі бар. Машинаны тасымалдау алдында, қақпақтың машинаның артқы бөлігінен шығатын жағы бекітілгенін тексеріңіз.

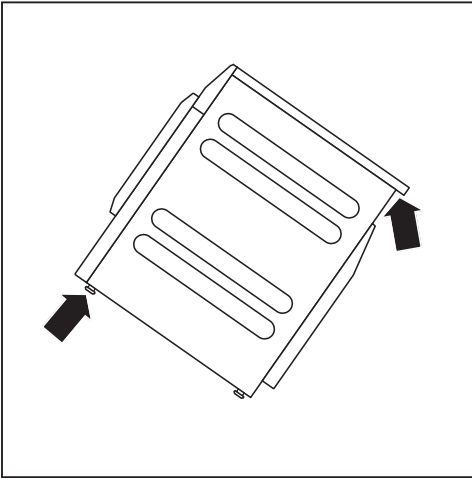

- Құралдың артқы жағынан шығатын қақпақ және алдыңғы аяқтар арқылы кептіру барабанын тасымалдаңыз.

Орнату және қосу

Орнату

Жабылатын есік, сырғымалы есік немесе кептіру барабанының есігін ашық ұстай алатын қарсы аспалы есік орнатылмағанына көз жеткізіңіз.

Кептіру барабанын туралау

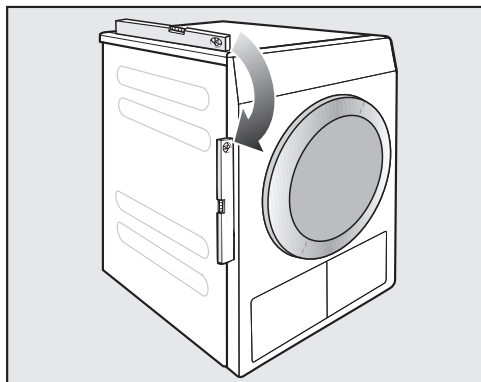

Қауіпсіз және дұрыс жұмысты қамтамасыз ету үшін, құрылғыны барлық төрт аяққа берік туралау қажет.

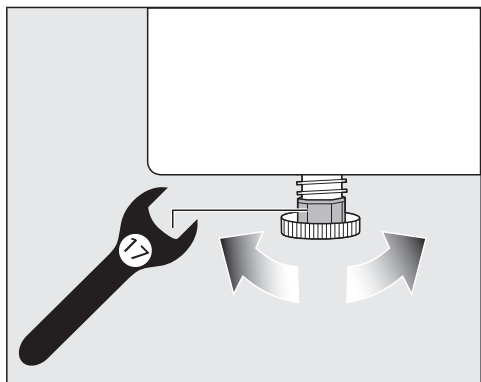

Еденнің турасыздығын туралау үшін бұрандалы аяқтарды реттей аласыз.

Бұл кептіру барабаны ғимарат астында пайдалануға арналмаған.

Кептіру барабанындағы желдету ұяларын құлыптауға болмайды. Кептіру барабаны мен еден арасындағы аралықты плинтүс бетімен, қалың кілеммен, т.б. құралмен бұғаттауға болмайды. Бұл кептіру барабанының жеткілікті ауа ағынын береді.

! Дұрыс емес орнату немесе жоқ түтік салдарынан болған зақым. Кептіру барабанындағы ылғалды ауа құрылғы орнатылған бөлмедегі зақымға себеп болуы мүмкін. «Түтікті орнату» және «Техникалық деректер» бөліміндегі нұсқауларды қарастырыңыз.

Сыртқы басқару жабдығы

Сыртқы жүйелермен байланыс оранту үшін қосымша керек-жарақ сатып алу керек:

- XCI box байланыс модулі (мысалы, максималды жүктемені басқару құрылғылары немесе төлем жүйелері)
- XCI-AD байланыс адаптері (тек төлем жүйелері үшін)

Төлем жүйелері

Бұл кептіру барабанын төлем жүйесімен (Miele қосымша керек-жарағы) бекітуге болады. Бұндай жағдайда Miele Service технигі кептіру барабаны электроникасындағы байланысты параметрлерді бағдарламалап, төлем жүйесін қосу қажет.

Тиын қорабынан тиындарды/ таңбалауыштарды жүйелі алып тұру қажет. Болмаса, төлем жүйесі бітеледі.

Электрлік қосылым

Бұл сипаттама негізгі тығыны бар және жоқ кептіру барабандарына қолданылады.

Келесі негізгі тығыны бар кептіру барабандарына қолданылады:

- Бұл кептіру барабаны байланысқа дайын ток кабелімен және тығынмен бірге келеді.
- Қажет болғанда кептіру барабанын электр тоғынан ажырату үшін, электр розеткасы оңай қолжетімді болуы қажет.

 Дұрыс емес қуат кернеуінен болатын зақым.

Деректер тақтасы номинал қуат тұтынысын және тиісті сақтандырғыш көрсеткішін көрсетеді.

Деректер тақтасындағы сипаттамаларды электр тогы көзімен салыстырып, олардың сай екендігіне көз жеткізіңіз.

Кептіру барабанын ұлттық және жергілікті кодекстер мен ережелерге сай, тұрақты электр жүйесіне ғана жалғауға болады.

Өрт қаупін болдырмау үшін, кептіру барабанын қуат жолақтары сияқты ұзартқыш кабельмен жалғауға болмайды.

Машина сыммен жалғанса, қос тізбекті үзгіш торапта болуы қажет. Өшкен жағдайда изолятор қосқышында кемінде 3 мм барлық полюстік контакт аралығы болуы қажет (оның ішінде IEC/EN 60947 стандартына сәйкес шағын тізбек үзгіш, қосқыш, сақтандырғыштар

және релелер). Бұл байланыс процесі білікті электр маманымен орындалуы қажет.

Тығын коннекторы немесе изолятор қосқышы барлық уақытта оңай қолжетімді болуы керек.

 Ток кернеуінен электр тогының соғу қаупі.

Кептіру барабаны ток көзінен ажыратылса, ажырату нүктесінің кездейсоқ қайта қосылмасына көз жеткізу үшін сақтандыру шаралары орындалуы қажет.

Изолятор құлыпталатынына немесе ажырату нүктесі барлық уақытта бақылауда екендігіне көз жеткізіңіз.

Жаңа байланыстар, жүйе өзгерістері немесе тұйықтау өткізгішіне қызмет көрсету әрі сақтандырғыштың дұрыс ампер өлшемін алу жұмыстары білікті электр маманымен орындалуы қажет, себебі олар электр энергиясын шығару компанияның ережелерімен және талаптарымен таныс.

Кептіру барабанын балама кернеуге түрлендіру керек болса, сым жүргізу диаграммасы нұсқауларын орындаңыз.

Түрлендіру жұмысын Miele Service компаниясы немесе Miele Service өкілетті дилері орындауы қажет.

Кептіру барабанына автоматты түрде өшетін таймерлер сияқты құрылғыларды жалғауға болмайды.

Бір фаза AT 230 В – ел нұсқасы 230 В 25 А

Бұл құрылғы қуат көзі жүйесіне жалғауға арналған, мұнда таратқыш көзінің байланыс нүктесіндегі сыртқы

Орнату және қосу

фазаның нейтрал тізбек кедергісінің максималды мәнінен ($Z_{\max} = 0,38$ Ом) асырмау керек.

Пайдаланушы бұл құрылғының жоғарыдағы талапқа сай қуат көзі жүйесіне ғана жалғанғанына көз жеткізу қажет. Ақаулық туындаса, электр тогын таратушыдан нақты кедергі мәнін сұраңыз.

Шығыс ауаны басқаруға қатысты жалпы қағидалар

⚠ Дұрыс емес орнату немесе жоқ түтік салдарынан болған зақым. Кептіру барабанындағы ылғалды ауа құрылғы орнатылған бөлмедегі зақымға себеп болуы мүмкін. «Түтікті орнату» және «Техникалық деректер» бөліміндегі нұсқауларды қарастырыңыз.

⚠ Түтік саңылауын дұрыс емес орнату салдарынан болған ыңғайсыздықтар (иістер) немесе зақым (ылғал). Кептіру барабанының ауасы ыңғайсыздықтарға немесе зақымға әкелуі мүмкін. Түтік саңылауын терезелерден, есіктерден немесе басқа саңылаулардан алыс орнатыңыз.

Түтікті орнату кезінде кептіру барабанын негізгі қуат көзінен ажыратулы сақтаңыз.

Түтікті барынша қысқа уақытқа сақтап көріңіз және тым көп майыстыру немесе еңкейту жағдайларын болдырмай көріңіз. Бұл кептіргіштің қысқартылған өнімділігін ұзақ бағдарлама уақыты және артық уақыт пен энергия тұтынысы арқылы тоқтатуға көмектеседі.

Кеңес: * деп белгіленген бөлшектерді пайдаланыңыз (қосалқы керек-жарақтар):

- **Минималды диаметрі 100 мм түтік**
мысалы, шығыс шлангісі*

(пластиктен немесе алюминийден жасалған) немесе пластик қалдық су құбыры (НТ құбырлар жүйелері)

- **Түтік саңылауы**
мысалы, қабырға құбыры* немесе терезе байланысы*

Ауа көзіне қатысты жалпы қағидалар

Құрғату процесіне арналған құрылғыға тартылған ауа орта ауасы арқылы шығарылады. Сол себепті, бөлме жеткілікті деңгейде желдетілгеніне көз жеткізіңіз.

⚠ Орнату бөлмесіндегі әсер аймағындағы алауошақтарды немесе басқа техникалық жабдықты пайдалануға байланысты тұншығу қаупі. Кептіру барабаны заттарды қоршаған ауадан құрғату керек ауаны шығарады. Бұл құрылғыға тартылатын алауошақтардан немесе техникалық жабдықтан шығыс газдарға әкелуі мүмкін. Құрғату кезінде осы пайдалану нұсқауларына сәйкес бөлменің жеткілікті желдетілгеніне көз жеткізу шараларын қолданыңыз.

Бөлмені жеткілікті желдету шаралары

- Кез келген терезе жағын ашу
- Терезенің байланыс қосқышын орнату: кептіру барабанының электрлік байланысы тек терезе ашық кезде ауысады
- Сыртқы қабырғада жабылмайтын желдеткішті орнатыңыз: шамамен 237 см²

Түтікті орнату

Жалпы түтік ұзындығын есептеу

Толық түтіктер жүйесі (оның ішінде майыстырулар және құрамдастар) шығыс ауаға қарсы басылатын ауа кедергісін құрады. Осы себепке байланысты салыстырмалы құбыр ұзындықтары мен жалпы түтік ұзындығы есептелуі керек:

- **А Құбырдың салыстырмалы ұзындығы** (I кестесі) майысқан орындағы ауа кедергісінің қаншалықты жоғары екендігін көрсетеді, мысалы тік пластик қалдық су құбырының 1 метрімен салыстырғанда.
- Осы салыстырмалы құбыр ұзындықтарын бірге қосу **Б жалпы түтік ұзындығын** береді. Бұл нақты ұзындық емес, бірақ есептелген сурет болып табылады. Жалпы түтік ұзындығы (II кестесі) толық шығыс ауа жүйесінің ауа кедергісін өрнектейді.

Үлкен **С құбыр диаметрі** (II кестесі) ауа кедергісін төмендететіндіктен, түтіктің ұзынырақ ұзындығы үлкен құбыр диаметрін талап етеді.

Процедура

- 1** Түтіктің тік бөліктеріне қажет ұзындықты өлшеңіз. Ұзындықты **I кестесіндегі** тиісті құбырдың салыстырмалы ұзындығына көбейтіңіз.
- 2** Қажетті майыстыру және еңкейту санын есептеңіз. Құбырдың салыстырмалы ұзындықтарын бірге қосу үшін **I кестесі** көмек ретінде пайдаланыңыз.

- 3** Жалпы түтік ұзындығын есептеу: **1** және **2** астында есептелген барлық құбырдың салыстырмалы ұзындықтарын бірге қосыңыз.
- 4** Жалпы түтік ұзындығына қажет құбыр диаметрін **II кестесінен** қараңыз.

I кестесі	
Құрамдастар	А Құбырдың салыстырмалы ұзындығы
Шығыс ауа шлангісі (жоғары иілгіш)*	
1 м, тік төселген	1,8 м
45° майыстыру (майыстыру радиусы = 0,25 м)	1,5 м
90° майыстыру (майыстыру радиусы = 0,25 м)	2,5 м
Шығыс ауа шлангісі (иілгіш немесе иілгіш алюминий)* / пластик қалдық су құбыры	
1 м, тік төселген/тік құбыр	1,0 м
45° майыстыру (майыстыру радиусы = 0,25 м)	0,6 м
90° майыстыру (майыстыру радиусы = 0,25 м)	0,8 м
Қабырға құбыры* немесе терезе байланысы*	
Салынған тормен	3,8 м
Қайтарылмайтын жапқышпен (тербелмелі жапқыш)	1,5 м
Түтікке біріктіруге арналған қайтарылмайтын жапқыш*	14,3 м
(«Ортақ шығыс ауа түтігі» бөлімін қараңыз)	
Тегіс түтік (жиналған орнатымға арналған)*	11,0 м
* Қосымша керек-жарақтар	

II кестесі	
Ⓟ Жалпы түтік ұзындығы	Ⓢ Құбыр диаметрі
Максимум 20 м	100 мм
Максимум 40 м	125 мм
Максимум 80 м	150 мм

Үлгі есептеу

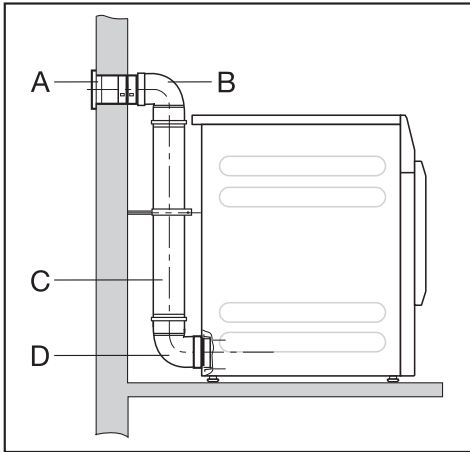

A	Қабырға құбыры, салынған тормен	= 3,8 м
	= 1 x 3,8 м құбырдың салыстырмалы ұзындығы	
B/D	2 майыстыру, 90° пластик қалдық су құбыры	= 1,6 м
	= 2 x 0,8 м құбырдың салыстырмалы ұзындығы	
C	0,5 м пластик қалдық су құбыры	= 0,5 м
	= 0,5 x 1 м құбырдың салыстырмалы ұзындығы	
	Жалпы түтік ұзындығы	= 5,9 м

Жалпы түтік ұзындығы 20 м-ден кіші болса (II кестесіне сәйкес), диаметрі 100 мм құбыр жеткілікті.

Кептіру барабаны артындағы шығыс ауа саңылаулары

Ауа саңылауларын бекіту

Түтік кептіру барабанының артқы тақтасының оң немесе сол жағына орнатылады. Қолданылмаған байланысты қақпақпен бекітуіңіз қажет.

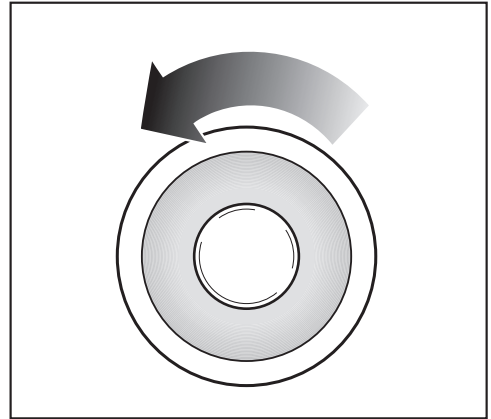

- Қақпақты алу үшін сол жаққа бұраңыз.
- Ауа шығысын ашу үшін қақпақты берік басыңыз.

Түтікті орнату

Шығыс ауа саңылауларының өлшемдері

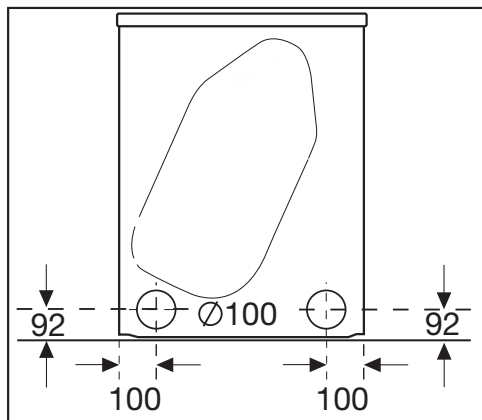

мм бірлігіндегі барлық өлшемдер

Тығылатын құбырларды орнату

Кептіру барабаны құбырды орнатуға арналған коннектормен бірге беріледі. Жалпы түтік ұзындығы ұзын болса, ол тығылатын құбырларды пайдаланған дұрыс. Құбыр жоғары иілгіш шығыс ауа шлангісіне қарағанда шығыс ауасына қарсы аз кедергі құрады. Бұл құрғатуға қажет уақыт пен энергияға оңай әсер етеді.

Сізге келесілер қажет

- Берілген коннектор
- Қабырға құбыры* немесе терезе байланысы* (*қосымша керек-жарақ)
- Арнайы бөлшек сатушының пластик қалдық су құбыры. Егер талап етілетін құбыр диаметрі 100 мм-ден асса, құбырлар жүйесі үшін қосымша адаптер құбырлары қажет (мысалы, 100–125 мм).

Мысалы

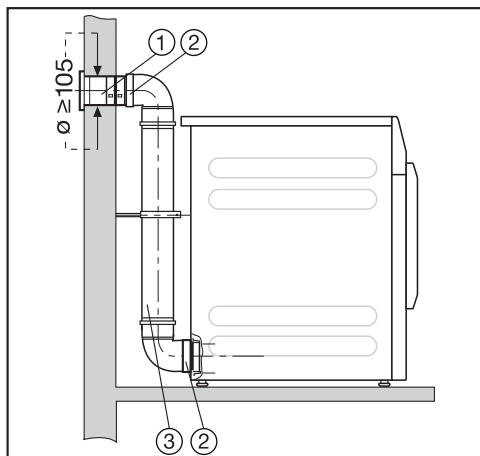

- ① Қабырға құбыры (Miele қабырға құбырымен берілген орнату нұсқаулары)
- ② Коннектор
- ③ Пластик қалдық су құбыры, диаметр DN 100

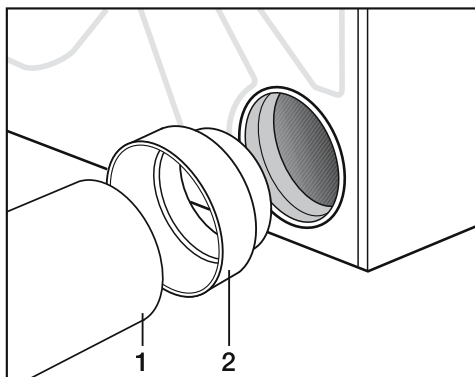

- Шығыс ауа саңылауына коннекторды (2) салыңыз.
- Құбырды (1) орнатыңыз.

Түтікті орнату

Иілгіш шлангілерді орнату

Шығыс ауа шлангісін адаптер* немесе тегіс түтік* көмегімен орнатуға болады.

Сізге келесілер қажет

- Шығыс ауа шлангісі* (жоғары иілгіш, иілгіш немесе иілгіш алюминий)
- Адаптер немесе тегіс түтік* (иілгіш шығыс ауа шлангісіне арналған)
- Қабырға құбыры* немесе терезе байланысы*

* (Қосымша керек-жарақтар)

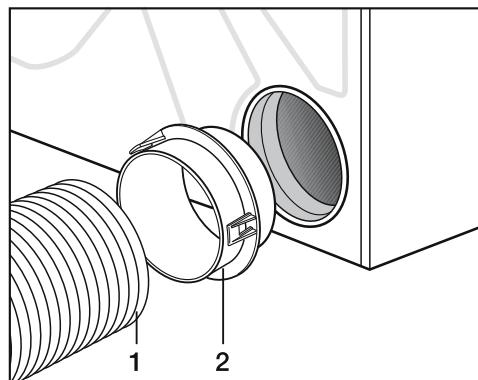

- Шығыс ауа саңылауына адаптерді* (2) салыңыз.
- Шығыс ауа шлангісін (1) орнатыңыз.

Тегіс түтік

Кері орнатуға орын болмаса, кептіру барабанына шығыс ауа шлангісін* орнату үшін тегіс түтікті* пайдаланыңыз.

- Тегіс түтікті* шамалы бұрышпен барынша алыс орналастырыңыз.
- Тегіс түтікті* тигенше төмен айналдырыңыз.

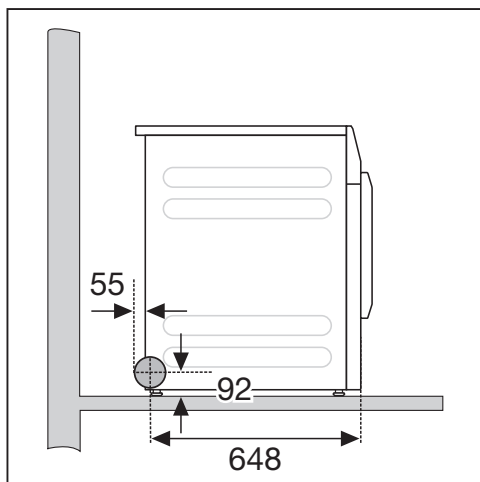
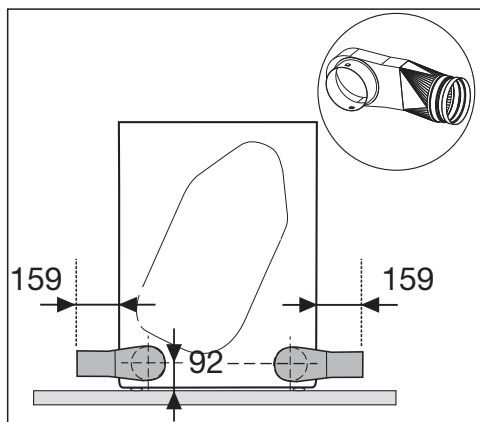

Мысалдар

Желдету стегіне байланыс

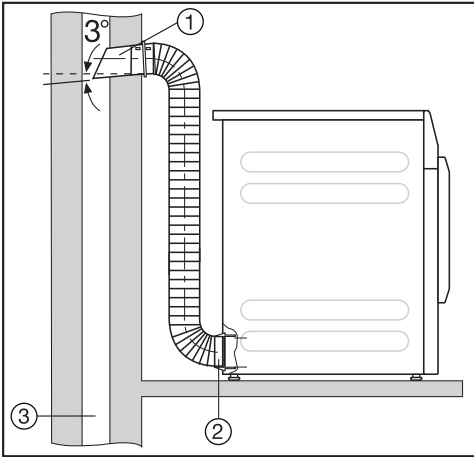

- ① Коннекторы бар құбыр (= Miele қабырға құбырындағы жеке бөлшектер)
- ② Иілгіш шығыс ауа шлангісіне арналған адаптер
- ③ Желдету стегі, ылғалсыз

! Улы шығыс газ кірісіне байланысты улы түтін қаупі. Кептіру барабаны құрылғы орнатылған бөлмеден құрғатылған ауаны шығарады. Егер құрылғы орнату бөлмесіндегі әсер аймағындағы алауошақтармен немесе басқа техникалық жабдықпен бір уақытта пайдаланылса, улы шығыс газдар жиналуы мүмкін.

Шығыс ауа қолданыстағы мұржаға немесе желдету түтіндігіне қосылмауы қажет және алауошақтары бар бөлмелерді желдететін түтікке жалғанбауы қажет.

Терезе байланысы

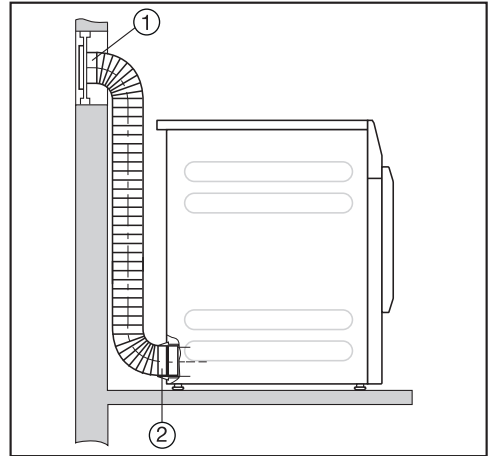

- ① Терезе байланысы (плексиглас тақтаға салынған)
- ② Иілгіш шығыс ауа шлангісіне арналған адаптер

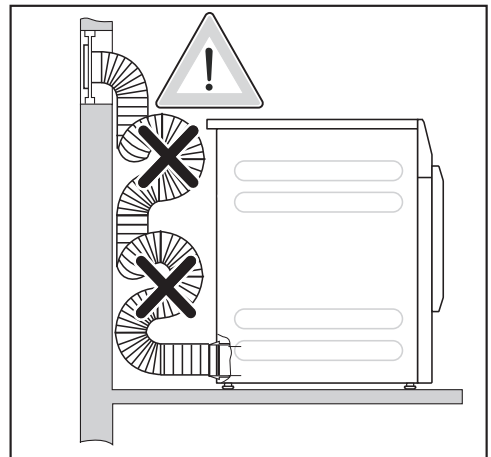

Кептіру барабанынан конденсация енуі мүмкін.

Циклдерге шығыс ауа шлангісін төсеуге болмайды. Шығыс ауа шлангісін талап етілетін ұзындыққа кесіңіз.

Түтікті орнату

Ортақ шығыс ауа түтіктері

⚠ Конденсация салдарынан кептіру барабаны мен электр қауіпсіздігіне зақым және бұрмалану жағдайы орын алады.

Ортақ шығыс ауа түтігіндегі конденсация кептіру барабанына өтіп, зақымға себеп болуы мүмкін.

Ортақ шығыс ауа түтігін осы пайдалану нұсқауларына сәйкес кептіру барабанына орнатыңыз.

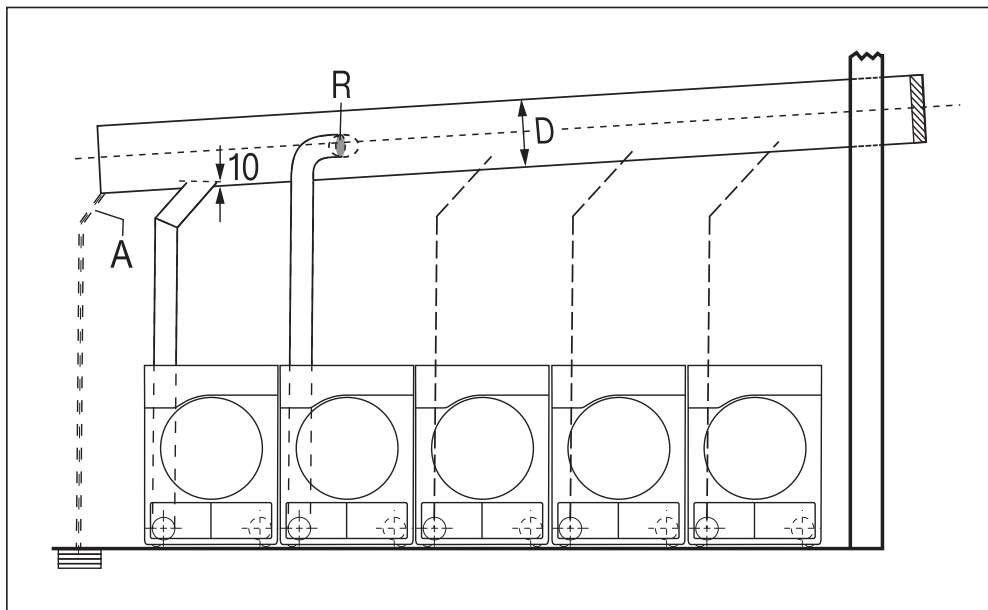

A = Конденсацияның кемуі

Ортақ шығыс ауа түтігіне дренаж орнатылуы қажет.

R = Қайтарылмайтын жапқыш

Ортақ шығыс ауа түтігіне қайтарылмайтын жапқыш тікелей орнатылады.

D = Құбыр диаметрі

Орнатылған кептіру барабандары санына байланысты

Ортақ шығыс ауа түтігіне максимум 5 кептіру барабанын орнатуға болады.

«Ортақ шығыс ауа түтіктеріне арналған құбыр диаметрі» кестесі

3–5 кептіру барабаны ортақ шығыс ауа түтігіне орнатылса, **D** құбыр диаметрін арттыру қажет.

Кептіру барабандары саны	II кестесінен құбыр диаметрлерін арттыру факторы
3	1,25
4–5	1,5

Қажетті құбыр диаметрі (**II кестесі**) бар жалпы түтік ұзындығын есептеу әдісі (I кестесі) «Жалпы түтік ұзындығын есептеу» тарауындағы «Түтікті орнату» бөлімінде сипатталған.

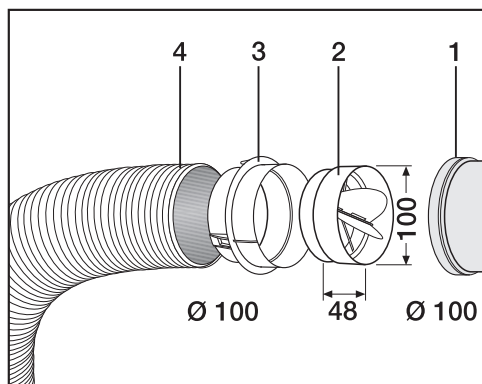

- ① Ортақ шығыс ауа түтігіне байланыс
- ② Miele қайтарылмайтын жапқышы*
- ③ Miele қосымша адаптері*
- ④ Miele шығыс ауа шлангісі*, жоғары иілгіш

■ Қайтарылмайтын жапқышты (2) адаптерге (3) толығымен басыңыз.

Кеңес: * деп белгіленген кез келген бөлшектер – қосалқы керек-жарақтар.

Тұтыныс деректері

	Жүктеме өлшемі ¹	Жұғыш машинада соңғы айналдыру жылдамдығы	Қалдық ылғал	Энергия	Бағдар ламаны ң жұмыс істеу уақыты
	кг	айн/мин	%	кВт/сағ	мин
◀ Мақтадан жасалған материалдар Эко Қалыпты ²	8,0	1000	60	4,98	54
	4,0	1000	60	2,90	34
Мақтадан жасалған материалдар, қалыпты	8,0	1200	53	4,45	49
	8,0	1400	50	4,25	47
	8,0	1550	48	4,00	42
	8,0	1600	44	3,80	40
Мақтадан жасалған материалдар, қолмен үтіктеу	8,0	1000	60	3,82	39
	8,0	1200	53	3,35	34
	8,0	1400	50	3,10	32
	8,0	1600	44	2,65	27
Минималды үтіктеу, қалыпты	4,0	1200	40	1,70	20
Автоматты плюс, қалыпты	5,0	800	50	3,15	40
Жейделер, қалыпты	2,0	600	60	1,65	20
Джинстар, қалыпты	3,5	900	60	3,30	48
Жүн маталар	1,0	1000	50	0,25	5
Экспресс, қалыпты	1,0	1000	60	2,95	35
¹ Кебу киімнің салмағы					
² EN 61121 стандартына сай өлшенген энергия белгісіне арналған 392/2012/ЕО ережесіне сай сынақ бағдарлама					
Басқаша көрсетілмесе, деректердің барлығы EN 61121 стандарты арқылы есептеледі					

Жүктеме өлшеміне, тоқымалар түрлеріне, қалдық ылғалға, айналдырудан кейінгі деңгейлерге және электр тогының ауытқуларына байланысты немесе су кереметтігінің деңгейлері мен қосалқы опциялар көрсетілген мәндерден өзгеше болғанда тұтыныс деректерінің номинал мәндері жоғарыдағы мәндерден өзгеше болуы мүмкін.

Техникалық деректер

Биіктігі	850 мм
Ені	596 мм
Ені (тек тот баспайтын болаттан жасалған қақпағы бар машиналар үшін)	605 мм
Тереңдігі	717 мм
Есік ашық кездегі қалыңдығы	1131 мм
Салмағы	52 кг
Барабан көлемі	130 л
Жүктеме өлшемі	8 кг (құрғақ кір киім салмағы)
Байланыс кабелінің ұзындығы	2000 мм
Қуат кернеуі	Машинаның артындағы деректер тақтасын көріңіз
Номинал жүктеме	Машинаның артындағы деректер тақтасын көріңіз
Сақтандырғыш номиналы	Машинаның артындағы деректер тақтасын көріңіз
Сынақ сертификаттаулары берілген	Машинаның артындағы деректер тақтасын көріңіз
ЖШД	1-класс
Жұмыс барысындағы макс еден жүктемесі	670 Н
Өнімнің қауіпсіздік стандарты	EN 50570, EN 60335
EN ISO 11204/11203 стандартына сәйкес номинал дыбыс шығыстары, L_{pA}	< 70 дБ немесе 20 мкПа
Жиілік ауқымы	2,4000–2,4835 ГГц
Максималды тасымалдау қуаты	< 100 мВт

Техникалық деректер

Сәйкестік декларациясы

Miele компаниясы желдетілетін кептіргіштің 2014/53/EU директивасына сәйкес екендігін мәлімдейді.

Ұлыбританияның сәйкестік декларациясы

Ұлыбритания талаптарына сәйкестік туралы мәлімдеменің толық мәтінін мына мекенжайлардың бірінен оқи аласыз:

- Өнімдер, www.miele.co.uk сайтынан жүктеп алыңыз
- Қызмет көрсету, ақпарат алу, пайдалану нұсқаулығы: www.miele.co.uk веб-бетіне өтіп, өнімнің атын немесе сериялық нөмірін енгізіңіз

Басшы деңгейіне қатынасу

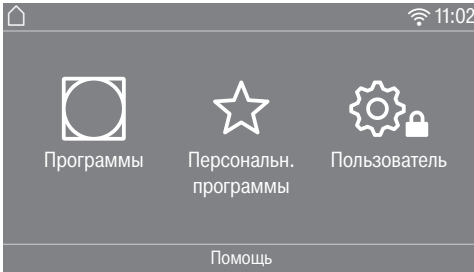

⚙️ датчигін түрту Басшы деңгейіне келтіреді.

Доступ с помощ. кода (Код көмегімен қатынасу)

Басшы деңгейіне кодпен қатынасуға болады.

Зауыттық әдепкі: коды – 000.

Изменить код (Кодты өзгерту)

Кептіргішті рұқсатсыз қатынастан қорғау үшін, басшы деңгейіне қатынасу кодын өзгерте аласыз.

Жаңа кодты енгізу кезінде абай болыңыз.
Жаңа кодты ұмытсаңыз, Miele Service компаниясына хабарлауыңыз керек. Miele Service компаниясы кодты қайта орнатады. Жаңа код ескертпесін жасап, оны қауіпсіз орынға сақтаңыз.

Демо-программа

Көрсету бөлмелерінде демо бағдарламаны симуляциямен бастауға болады.

Бағдарлама іске қосылмайды. Операциялық тәртіп – жай ғана симуляция.

Кеңес: 1 сағаттан артық жұмыс істеп тұрған кептіру бағдарламасы орындалмаған жағдайда ғана, демо бағдарлама қолжетімді болады. Содан кейін демо бағдарлама қолжетімді болмай қалады.

Параметрлер мәзірін жабу

■ ↶ датчигін түртіңіз.

Одан кейін дисплей алдыңғы мәзір деңгейіне оралады.

■ ⏠ датчигін түртіңіз.

Дисплей негізгі мәзірге өзгереді.

Управление/индикация (Басқару/көрсеткіш)

Язык (Тіл)

Дисплейді бірнеше әр түрлі тілдердің бірінде көрсетілетіндей етіп орнатуға болады. Қажетті тілді таңдау үшін, *Тілдер* қосалқы мәзіріне өтіңіз.

Тілді келесі жолмен өзгерте аласыз:

- Басшы деңгейімен тұрақты (= «Басшы деңгейі»).
- 🗨️ датчикті басқару құралымен ғана ағымдағы бағдарламаның ұзақтығына арналған. Бағдарлама соңында басшы тілі қайта көрсетіледі.

Басшы деңгейі

Вход в язык. меню (Тіл мәзіріне кіру)

Дисплейді бірнеше әр түрлі пайдаланушы тілінің бірінде көрсетілетіндей етіп орнатуға болады. Бұл параметр таңдалатын тілдерді анықтауға мүмкіндік береді.

Тілді келесі жолмен өзгертуге болады:

Халықаралық

Алты тіл қолжетімді.  датчигі белсенді емес. Установка языков параметрін ескеріңіз.

Тілді орнату

Тілді таңдау үшін  датчигін пайдалануға болады. Барлық тілдер қолжетімді (зауыттық әдепкі).

Алғашқы төрт тіл ретін өзгерте аласыз. Бұл ұяларға ең жалпы пайдаланылатын тілдер тағайындалады.

Стандартты тіл

Пайдаланушы тілін өзгерту мүмкін емес. Пайдаланушы тілі басшы тілімен бірдей.  датчигі белсенді емес.

Установка языков (Тілдерді орнату)

Вход в язык. меню Международ. параметрі тілдерін өзгертуге болады.

Алты тілді таңдауға болады. Барлық тілдер қолжетімді.

Тіл мәзіріне жаңа тіл қосу қажет болса:

Алты тілді таңдауға болады. Барлық тілдер қолжетімді.

Тіл мәзіріне жаңа тіл қосу қажет болса:

■ Алдымен, ауыстыру қажет тілді таңдаңыз.

Барлық қолжетімді тілдер көрсетіледі.

■ Алдыңғы тілді ауыстыратын тілді таңдап растаңыз.

Ескі тілдің орнына жаңа тіл пайда болады.

Яркость дисплея (Дисплей ашықтығы)

Дисплей ашықтығын өзгертуге болады. Параметр орнату орнындағы әр түрлі жарықтандыру жағдайларына байланысты.

- Оны 10 түрлі деңгейдің біреуіне орнатуға болады.

Текущее время (Ағымдағы уақыт)

Сағат пішімін таңдағаннан кейін, күн уақытын орната аласыз.

Сағат пішімі

- Зауыттық әдепкі: 24 сағаттық дисплей
- 12 сағаттық дисплей
- Сағат жоқ

Уақыт орнату

- Уақытты орнатуға болады.

Дата (Күн)

Күн пішімін таңдағаннан кейін күнді орната аласыз.

Формат даты

Күн, ай немесе жыл деп басталатын күн көрсетілуі мүмкін.

Дата

Күн орнатылады.

Громкость звука (Дыбыс деңгейі)

Әр түрлі дыбыстар деңгейін өзгертуге болады.

Дыбыс деңгейін өзгертуге болады.

- Сигнал об окончании
 - Звук нажатия кнопок
 - Звук приветствия
 - Сигнал о неполадке
- Қатені өшіруге болатынын білдіретін дыбыстық сигнал. Мұнда дыбыс деңгейін өзгерту мүмкін емес.

Индик. остат. влажности (Қалдық ылғалдылық көрсеткіші)

Құрғату деңгейін көрсетумен қатар, қалдық ылғал пайызбен көрсетілуі мүмкін.

- Зауыттық әдепкі мәні: пайызсыз
- Пайызбен

Индикация параметров (Параметрлер көрсеткіші)

Бағдарламаны таңдаған кезде әр түрлі параметрлер ұсынылады/ көрсетіледі. Көрсетілмеу керек параметрлерді анықтай аласыз. Одан кейін бұл параметрлерді бағдарламаны таңдау барысында өңдеуге болмайды.

- Остаточная влажность
- Длительность
- Щадящая
- Защита от сминания
- Объем загрузки

Басшы деңгейі

Режим выкл. индикации (Көрсеткішті өшіру режимі)

Энергияны үнемдеу үшін дисплей өшеді; *Бастау/тоқтату* датчигі баяу жыпылықтайды. Осы параметрді өзгерте аласыз.

Бұл параметрді өзгерту энергия тұтынысын арттырады.

- *выкл.*
Өшірілмейді
- *вкл. чер. 10м. не в тек. пр.*
Бағдарлама қосұлы кезінде дисплей қосұлы қалады, бірақ бағдарлама аяқталғаннан кейін 10 минутқа өшеді.
- *Лог. чер. 10м, не в тек. пр.*
Бағдарлама қосұлы кезінде дисплей қосұлы қалады, бірақ бағдарлама аяқталғаннан кейін логотип 10 минутқа жанады.
- Зауыттық әдепкі: *вкл. через 10 минут*
10 минуттан кейін дисплей өшеді.
- *вкл. чер.30м. не в тек. пр.*
Бағдарлама қосұлы кезінде дисплей қосұлы қалады, бірақ бағдарлама аяқталғаннан кейін 30 минутқа өшеді.
- *Лог. чер.30м, не в тек. пр.*
Бағдарлама қосұлы кезінде дисплей қосұлы қалады, бірақ бағдарлама аяқталғаннан кейін логотип 30 минутқа жанады.
- *вкл. через 30 минут*
Дисплей 30 минуттан кейін өшеді.

Режим выкл. машины (Машинаны өшіру режимі)

Энергияны үнемдеу үшін, бағдарлама аяқталғаннан кейін немесе қосымша таңдау жасалмаса, кептіру барабаны автоматты түрде өшеді. Осы параметрді өзгерте аласыз.

Бұл параметрді өзгерту энергия тұтынысын арттырады.

- Өшіруге болмайды
- Зауыттық әдепкі: 15 минуттан кейін өшіру
- 20 минуттан өшіру
- 30 минуттан кейін өшіру

Отсрочка старта (Кешіктіріп бастау)

Кешіктіріп бастауды (таймер) белсендіруге немесе өшіруге болады.

- Зауыттық әдепкі: өшіру
- Қосұлы

SmartStart

SmartGrid параметрі іске қосылған кезде іске қосуды кейінге қалдыру функциясы өзгереді. Кептіру бағдарламасы автоматты түрде қанша уақыттан кейін басталатыны дисплейде көрсетіледі: *SmartStart do*, *SmartStart в*, немесе *SmartFinish do*.

Бағдарлама сыртқы сигнал арқылы басталады.

Уақыт кезеңін 24 сағатқа дейін орнатуға болады. Осы уақыт аралығында кептіру барабаны сыртқы сигналды күтеді. Белгіленген уақыт аралығында ешқандай сигнал

болмаса, белгіленген уақыт жеткенде,
кептіру барабаны бағдарламаны
автоматты түрде бастайды.

Басшы деңгейі

Память (Жады)

Кептіру барабанын кептіру бағдарламасына соңғы таңдалған параметрлерді сақтайды (кейбір бағдарламаларға арналған құрғату кезеңі және/немесе қосалқы опция немесе ұзақтық).

- Зауыттық әдепкі: өшіру
- Қосулы

Единица температуры (Температура бірлігі)

Температура дисплейінің бірлігін таңдай аласыз.

- Зауыттық әдепкі: °C / Цельсий
- °F / Фаренгейт

Единица веса (Салмақ бірлігі)

«кг» немесе «фунт» бірлігінде көрсетілетін жүктеме мөлшерлерін анықтай аласыз.

- Зауыттық әдепкі: кг
- фунт

Логотип

Дисплейде «Miele Professional» логотипі немесе жеке логотип көрсетілуін таңдай аласыз.

Управление орнату үшін Прач. расш. (12 программ), Прач. расш. внутр. время немесе Прач. расш. внешн. время опциясын таңдау қажет.

- Miele Professional логотипі
- Тұтынушы логотипі
- Кемелік логотипі

Изменить код (Кодты өзгерту)

Басшы деңгейіне қатынасу кодын өзгерте аласыз.

- Бар кодты енгізіңіз.
- Жаңа кодты енгізіңіз.

Выбор программы (Бағдарламалар таңдауы)

Управление (Басқару)

Кептіру барабанының «кір жуатын» машинасы ретінде қолданылатынын таңдай аласыз. Таңбашалар – машинаны басқарудың ең оңай жолы. Қызмет көрсетуші қызметкерлер алдын ала орнатылған бағдарламаларды өзгерте алмайды.

Кеңес: Төмендегі опциялардың бірін реттеу алдында кептіру барабанына барлық қажетті параметрлер мен өзгерістерді теңшеу арқылы бастаңыз.

Абай болыңыз: осы опцияларды белсендіру кезінде басшы деңгейі енді қолжетімсіз.

Енді дисплей арқылы басшы деңгейіне қатынаса алмайсыз. Басқа параметрлердің бірін өзгерту қажет болса, төмендегі нұсқауларды орындаңыз.

Басшы деңгейін ашу (кір жуатын орын нұсқасы)

- Кептіру барабанын қосып, кептіргіш есігін ашыңыз.
- ① ②—③ қадамдарын орындау кезінде *Бастау/тоқтату* датчигін түртіп, оны ұстап тұрыңыз.
- ② Кептіргіш есігін жабыңыз.
- ③ Енді жылдам жыпылықтайтын, тұрақты жанатын *Бастау/тоқтату датчигін күтіңіз ...*
- ④ ... одан кейін *Бастау/тоқтату* датчигін босатыңыз.

- *Стандартн.*

Зауыттық әдепкі: барлық (таңдалған) бағдарламалар қолжетімді.

- *Прач. прост.*

12 бағдарлама қолжетімді.

Таңдаулы бағдарламалар астында қанша бағдарлама таңдалатынын/ өзгертілетінін орната аласыз.

- *Прач. расш. (12 программ)*

12 бағдарлама қолжетімді.

Таңдаулы бағдарламалар астында қанша бағдарлама таңдалатынын/ өзгертілетінін орната аласыз.

Алғашқы 3 бағдарламаны тікелей таңдауға болады. Басқа тізім арқылы қалған бағдарламалар таңдалынады.

- *Прач. расш. внешн. время*

Әр түрлі температура деңгейлері бар 4 уақытша бағдарлама* сыртқы төлем жүйесі арқылы уақытпен басқарылады. Кір жүктеудің максималды өлшемі 8 кг.

Орнатылған мән бағдарламаны іске қосу уақытын көрсетеді және пайдаланушымен өзгертілмейді.

Бұл опция тек сыртқы төлем жүйесімен қолжетімді.

* Алғашқы қолданысқа енгізу барысында бағдарламаны максималды іске қосу уақыты көрсетілген.

Басшы деңгейі

- *Прач. расш. внутр. время*

Әр түрлі температура деңгейлері бар 4 уақытша бағдарлама* кептіру барабанының электроникасы арқылы уақытпен басқарылады. Кір жүктеудің максималды өлшемі 8 кг.

Орнатылған мән бағдарламаны максималды іске қосу уақытын көрсетеді және пайдаланушымен өзгертіледі.

* Алғашқы қолданысқа енгізу барысында бағдарламаны максималды іске қосу уақыты көрсетілген.

- *Внеш. выбор программ*

Сыртқы терминалдан бағдарламаны таңдау үшін байланыс модулін пайдалануға болады.

Пакеты программ (Бағдарламалар бумалары)

Бұл кептіру барабаны бағдарламасының ауқымын көрсетуге мүмкіндік береді. Тиісті бағдарлама бумаларынан барлық бағдарламаларды немесе жеке бағдарламаларды таңдай аласыз.

Бағдарлама бумалары «Бағдарламаға шоу» астында толық сипатталған.

Персональн. программы (Жеке бағдарламалар)

Қосқаннан кейін келесі пәрмен арқылы бағдарламаны таңдай аласыз: ☆ Персональн. программы. Жеке басымдықтар мен талаптар негізінде 12 бағдарламаны таңдаулы етіп сақтай аласыз.

Сонымен қатар, басқару құралы опцияларында осы таңдаулылар қолжетімді болады

- *Прач. расш. (12 программ)*

- *Прач. прост.*

Управление астынан басқару опциясын көрсете аласыз.

Кеңес: Әрбір бағдарламаға әр түрлі түсті тағайындай аласыз. Мұндай жағдайда Цвет. выдел. программы параметрі *вкл.* күйінде болуы қажет.

Таңдаулы бағдарламаларды өзгерту

- Өзгерту немесе ауыстыру қажет бағдарламаны таңдаңыз.
- Өзгертілетін бағдарламаны немесе параметрді растаңыз.

Басқа мәзір ашылып, жаңа бағдарламаны таңдауға немесе параметрлерді өзгертуге мүмкіндік береді.

- Датчикті басқару құралымен *сохранить* растаңыз.

Енді таңдауыңыз белсенді.

Таңдаулы бағдарламалардың санын азайту

Таңдалған бағдарламалардың санын әрқайсысын жеке-жеке „өшіру“ арқылы азайтуға болады.

- Өшіргіңіз келетін бағдарламаны таңдаңыз.
- Бағдарламаны растаңыз.
- Бағдарламаның орнына тізімнен <пусто> таңдаңыз.

☆ Персональн. программы-де таңдау және Прач. прост. және Прач. расш. (12 программ) басқару опциясында таңдау азайтылған.

Бағдарламаны өшіргеннен кейін оның орнында, ∅ <пусто> көрсетіледі. Бағдарламаны кез келген уақытта қайта қосуға болады.

Таңдаулы бағдарламалардың реттілігін өзгерту

Бағдарламаларды жылжыту арқылы таңдалған бағдарламалардың реттілігін өзгертуге болады.

- Жылжыту керек бағдарламаны түртіңіз.

Таңдалған бағдарламаның айналасында қызғылт сары жақтау пайда болады.

- Бағдарламаны саусағыңызбен түртіңіз және саусағыңызды басып тұрыңыз.
- Бағдарламаны талап етілетін орынға сүйреңіз.

Басшы деңгейі

Специальные программы (Арнайы бағдарламалар)

Бес арнайы қалдық ылғал немесе уақыты басқарылатын бағдарламаны біріктіруге және жеке бағдарлама атауларын тағайындауға болады.

Алдымен, бағдарлама атауын енгізіңіз.

■ Өзгерту қажет арнайы бағдарламаны таңдаңыз.

Басқаша сақтау мәзірі ашылады.

■ Атты енгізу үшін сызық астындағы әріптер мен таңбаларды пайдаланыңыз.

■ Сақтау датчигін түртіңіз.

Енді Δ Программа остат. влажн. немесе

☺ Программа по времени үшін параметрлерді енгізе аласыз.

Бес арнайы бағдарлама зауыттан алдын ала жазылады. Осы арнайы бағдарламаларды өзгерте аласыз.

Бағдарлама бумаларына арнайы бағдарламалар қосылады.
«Бағдарламаға шолу» тарауындағы «Арнайы бағдарламалар» кестесіне арнайы бағдарлама атауы мен параметрлерін енгізіңіз.

Қалдық ылғалдылық бағдарламасы

- Соңғы қалдық ылғалдылық:
 - 6 % (құрғақ) – 40 % (дымқыл)
- Қосымша кептіру уақыты:
 - 0–60 минут
- Температура (Процесс ауасы):
 - суық – 60 °C
- Ұстау фазасы
 - Ұстау уақыты:
 - 0–60 минут

– Ұстау температурасы (Процесс ауасы):
суық – 60 °C

- Суыту температурасы (Процесс ауасы):
40–55 °C

- Иілуден қорғаныс

– Барабанның негізгі айналу бағыты:
0–500 секунд

– Пауза:
100–3000 секунд

– Реверс барабана:
0–500 секунд

Уақыт бойынша бағдарламалар

- Орындау уақыты:
1–120 минут

- Температура (Процесс ауасы):
суық – 60 °C

- Температ. охлаждения (Процесс ауасы):
40–55 °C

- Защита от сминания

– Осн.направл. вращ. бараб.:
0–500 секунд

– Реверс барабана:
0–500 секунд

– Пауза:
100–3000 секунд

Распределить программы (Бағдарламаларды тарату)

Бағдарламаларды бағдарламалар тізіміне және Таңдаулылар тізіміне жылжытуға болады.

- Зауыттық әдепкі: өшіру
- Қосулы
- “On” опциясын таңдаңыз.
- Супервайзер деңгейінен шығыңыз.
- Программы таңдаңыз.
- Жылжыту керек бағдарламаны түртіңіз.

Таңдалған бағдарламаның айналасында қызғылт сары жақтау пайда болады.

- Бағдарламаны саусағыңызбен түртіңіз және саусағыңызды басып тұрыңыз.
- Бағдарламаны талап етілетін орынға сүйреңіз.

Цвет. выдел. программы (Бағдарламаны түспен бөлектеу)

Таңдаулы бағдарламаға белгілі бір түсті тағайындай аласыз. Таңдаулылар тізімінде әрбір таңдаулы бағдарламаға реттеуге болатын түсті жақтау беріледі.

- Зауыттық әдепкі: өшіру
- Қосулы

Технология процессов (Процестер технологиясы)

Защита от сминания (Иілуден қорғаныс)

Егер бағдарлама соңында киім бірден алынбаса, барабан аралықтармен айнала береді.

Бұл параметрді өзгерту энергия тұтынысын арттырады.

(⚙) параметрін өшіруге болады немесе 1 және 12 сағат аралығындағы уақытты таңдауға болады.

Зауыттық әдепкі: өшіру

Степень сущки (Кептіру деңгейі)

Бұл параметрді өзгерту энергия тұтынысын арттырады.

Мақталар, Барынша аз үтіктеу және Автоматты плюс бағдарламалары үшін кептіру деңгейлерін өзгерте аласыз.

Оны 7 түрлі деңгейдің біреуіне орнатуға болады.

Зауыттық әдепкі: қалыпты

Мақталар бағдарламасындағы *Машинамен үтіктеу* кептіру деңгейін жеке-жеке бейімдей аласыз.

Осы бағдарламадағы қалдық ылғалды 16 % (ең құрғақ) және 26 % (ең ылғал) арасындағы 11 деңгейдің біріне өзгерте аласыз.

Зауыттық әдепкі: 20 %

Басшы деңгейі

Охлаждение с доп. настр. (Қос.теңш. суыту)

Бағдарлама аяқталмай тұрып, кептірілген киім температурасы бақыланады және бағдарлама соңындағы суыту фазасы ұзартылады.

Бұл параметрді өзгерту энергия тұтынысын арттырады.

- Зауыттық әдепкі: өшіру
- Қосулы

Температура охлаждения (Суыту температурасы)¹

Бағдарлама аяқталмай тұрып кір киім автоматты түрде суиды. Бағдарлама аяқталмай тұрып орын алатын автоматты суыту фазасын барлық бағдарламалар үшін суығырақ деңгейге орнатуға болады. Яғни, суыту фазасы ұзартылады.

Бұл параметрді өзгерту энергия тұтынысын арттырады.

Параметрді 40 °С–55 °С аралығында өзгертуге болады.

Зауыттық әдепкі: 55 °С

Сервис (Қызмет)

Очистить возд. канал (Ауа арнасын тазалау)

Кептіру барабанының электроникасы ластану сүзгілеріндегі ластану немесе ағартқыш қалдығы градусын есептейді және ауа кірістері өнімділікке теріс әсер етеді. Ластануды тексеретін хабар пайда болады. Осы еске салғыш шығуы керек ластану деңгейін анықтай аласыз.

Сіз теңшей алатын осы ұсыныс көрсетіледі: Очистите ворсовый фильтр и промойте цокольный фильтр.

- Өшіру
Еске салғыш пайда болмайды. Дегенмен, кірісте өте ауыр кептеліс байқалса, бағдарламадан бас тартылады және осы опцияға қарамастан дисплейде еске салғыш пайда болады.
- Ауыр
Ауыр қылшық жиналымы болғанда ғана еске салғыш пайда болады.
- Зауыттық әдепкі: қалыпты
- Сезгіш
Кішкентай қылшық жиналымы болғанда ғана еске салғыш пайда болады.

Очистить фильтры (Сүзгілерді тазалау)

Ауа түтігінің аймағындағы ластану сүзгісін жүйелі негізде тазалау қажет. Еске салғыштың сағаттық аралығын орнатуға болады.

Сіз таңдаған уақыт аралығы қалған ластану мөлшеріне немесе гигиеналық себептерге байланысты тазалау керектігіне байланысты.

Осы ұсынысты теңшей аласыз:

Очистить фильтры

- Уақыт аралығы: 5–55 сағат
- Зауыттық параметр: 55 сағаттан кейін
- Өшірулі

Сервисный интервал (Қызмет аралығы)

Кептіру барабаны белгілі бір техникалық қызмет көрсету тапсырмаларын ұсыну үшін таңдалған аралықта теңшелетін хабарды көрсетеді.

Үш түрлі хабарды жасауға болады: 1/2/3. Әрбір хабар ағымдағы басшы тілінің әліпбиінде және тілінде жасалады.

Бағдарлама соңында хабарыңыз көрсетіледі және ОК көмегімен расталуы мүмкін. Келесі бағдарлама соңында бірдей хабар көрсетіледі.

Параметрлер

Бұл параметр хабар пайда болатын аралықты (сағат немесе күн бойынша) анықтауға мүмкіндік береді.

- Зауыттық әдепкі: өшіру
- Уақыт бойынша
Одан кейін 1–9999 сағаттық уақыт аралығын таңдай аласыз.
- Күн бойынша
Күнді енгізе аласыз.

Хабар мәтіні

Жоспарлы техникалық қызмет жұмысының хабарын енгізіңіз. 1/2/3 хабарларының біреуін, екеуін немесе барлық үшеуін өңдей аласыз.

Дисплейді қайта орнату

Дисплей біржола қайта орнатылған хабар көрсетіледі. Одан кейін келесі аралыққа жеткен кезде хабар қайта пайда болады.

Басшы деңгейі

Внешние приложения (Сыртқы қолданбалар)

Внеш. засл. вых. воздуха (Сыртқы шығыс ауаны жапқыш)

Сыртқы жабдық Miele XCI қорабы арқылы жалғанады.

Сыртқы шығыс ауа жапқышты белсендіру нүктесі мен барабанды/желдеткіш моторын реттейтін уақыт арасындағы уақыт кідірісі.

Шығыс ауа жапқыш ашық кезде дисплейде келесі хабар пайда болады.

- Зауыттық әдепкі: өшіру
 - Егер белсендіретін шығыс ауаны жапқыш болмаса, бұл опцияны таңдау қажет. Бұл бағдарламадан бас тартуды болдырмайды.
- Қосулы
 - 0 секунд
 - 1 секунд
 - 2 секунд
 - ...
 - 300 секунд

Дополнител. вентилятор (Қосымша желдеткіш)

Сыртқы жабдық Miele XCI қорабы арқылы жалғанады.

Егер қосымша желдеткіш жалғанса, оны жетек құрылғысымен бір уақытта қосу қажет.

- Өшірулі
- Қосулы

Сенсор давления (Қысым датчигі)

Сыртқы жабдық Miele XCI қорабы арқылы жалғанады.

Ортақ шығыс ауа түтігін пайдаланған кезде бір кептіру барабанын өшіруге болады немесе түтікте белгілі бір қысым деңгейлері жиналған жағдайда шығыстан басуға болады. Қысым датчик сыртқы құрал болғандықтан, логикалық қалыпты ашық контактіні немесе қалыпты жабық контактіні оқу опциясы бар.

Шығыс ауа жапқыш ашылса, дисплейде тиісті хабар көрсетіледі.

- Өшірулі = Белсенді емес
- Норм. разом-нут. контакт = белсенді
Жоғары потенциал **реакциясы**
- Норм. замк-нут. контакт = белсенді
Төмен потенциал **реакциясы**

Сигнал о пик. нагрузке (Ең жоғары жүктеме туралы сигнал)

Сыртқы жабдық Miele XCI қорабы арқылы жалғанады.

Ең жоғары жүктеме функциясы кептіру барабанын энергияны басқару жүйесіне жалғауға мүмкіндік береді. Сигнал тіркелсе, кептіру барабанын жылытқыш қысқа уақытқа өшеді немесе құрылғы қосылудан қорғалады. Бұл жүйе Miele XCI қорабы арқылы кептіру барабанына жалғанса, кептіру барабанын тек жоғары жүктемелі жүйемен пайдалануға болады.

- Зауыттық әдепкі: функция жоқ
- 230 В кернеумен ең жоғарғы жүктеме
- 0 В кернеумен ең жоғарғы жүктеме
- COM модулі

Не допускать пик. нагрузку (Ең жоғары жүктемені болдырмау)

Ең жоғарғы жүктеме сигналы қосылғанда, бұл функциямен гигиена бағдарламасын пайдалану түзетілмейді. Жылытқыш қосулы болады.

- Зауыттық әдепкі: өшіру
- Қосулы

Выбор ком-мун. модуля (Байланыс модулін таңдау)

Бұл кептіру барабаны біріктірілген WiFi модулімен жабдықталған. Дегенмен, кептіргішті сыртқы модульмен де жабдықтауға болады.

- Өшірулі
- Ішкі модуль (зауыттық әдепкі)
Ішкі WiFi модулі пайдаланылады.
- Сыртқы модуль
XKM немесе RS232 модулі модуль слотына салынған.

Miele цифрлық өнімдерінің қолжетімділігі

Miele цифрлық өнімдерінің мүмкіндігі еліңіздегі қызметтердің қолжетімділігіне байланысты болады.

Кейбір қызметтер барлық елде бола бермейді.

Қызметтің қолжетімділігі туралы ақпаратты www.miele.com сайтынан таба аласыз.

Басшы деңгейі

Wi-Fi / LAN

Кептіру барабаны желісін басқарыңыз.

- Орнату
Кептіру барабаны WiFi желісіне жалғанбаған жағдайда ғана осы хабар пайда болады.
- Ажырату (желі белсендірілген кезде көрінеді)
Желі реттеулі қалады; WiFi функциясы өшірулі.
- Белсендіру (желі ажыратылған кезде көрінеді)
WiFi функциясы қайта белсендіріледі.
- Байланыс күйі (желі белсендірілген кезде көрінеді)
Келесі мәндер көрсетіледі:
 - WiFi қабылдау сапасы
 - Желі аты
 - IP мекенжайы
- Қайта орнату (реттеу кезінде көрінеді)
Жаңа байланысты бірден қайта орнату үшін WiFi логинін (желісін) қайта орнатады.
- Қайта орнату (бұрыннан реттелген жағдайда көрінеді)
Желі енді реттелмейді. Желіні қайта пайдалану үшін жаңа байланыс орнатылуы керек.
 - WiFi өшірулі
 - WiFi байланысы зауыттық әдепкі параметріне қайта орнатылады

Wi-Fi параметрін реттеу

2 байланыс әдісі бар.

через WPS

- Роутердегі „WPS“ функциясын 2 минут ішінде іске қосыңыз.

Кеңес: Таймер кері санақты аяқтағанда, байланыс орнатылмаса, процесі қайталаңыз.

через прил.

- Смарт құрылғыңыздағы Miele қолданбасының көмегімен функцияны 10 минуттың ішінде іске қосыңыз.

Кеңес: Қолданба сізге қандай қадамдар жасау керектігін көрсетіп береді.

Время сети (Желі уақыты)

Желі бойынша күн мен уақыт синхрондалуы мүмкін.

- Өшірулі
Желі бойынша күн мен уақыт синхрондалмайды.
- Негізгі ретінде
Машиналар желіде, бірақ интернетке қосылмаған. Машина негізгі ретінде мәлімденген және деректерді *бағыныңқы* құрылғыларға жібереді.
- Бағыныңқы ретінде
Машиналар желіде және интернетке қосылмаған. Барлық машиналар *бағыныңқылар* ретінде теңшелген. Деректер интернет арқылы синхрондалады.

Remote

Бағдарламалар сыртқы терминалдан таңдалады.

- Зауыттық әдепкі: қосу
- Өшірулі

Remote-Update

RemoteUpdate функциясы кептіру барабанының бағдарламалық құралын жаңартуға пайдаланылады.

Зауыттық әдепкі параметр: қосулы

RemoteUpdate функциясы орнатылмаса, кептіру барабанын қалыпты жолмен пайдалана бере аласыз. Алайда Miele компаниясы қашықтан басқарылатын жаңартуларды орнатуды ұсынады.

Белсендіру

Кептіру барабанын WiFi желісіне қоссаңыз, RemoteUpdate мәзірінің опциясы көрсетілуі және таңдалуы мүмкін.

Кептіру барабаны WiFi желісіне жалғанған және Miele Professional қолданбасында тіркелгі болған жағдайда ғана Miele RemoteUpdate функциясы пайдаланылуы мүмкін. Кептіру барабаны қолданбадағы тіркелгімен тіркелуі қажет.

Пайдалану шарттары мен талаптарын Miele Professional қолданбасынан қараңыз.

Кейбір бағдарламалық құрал жаңартуларын тек Miele Service компаниясы орындай алады.

Басшы деңгейі

RemoteUpdate жаңартуын іске қосу

Жуғыш машинаңыз үшін RemoteUpdate жаңартуы қолжетімді болса, оператор деңгейі ашылған кезде ол автоматты түрде көрсетіледі.

RemoteUpdate жаңартуын бірден іске қосуды немесе күте тұруды таңдай аласыз. «Кейінірек бастау» параметрі таңдалса, жуғыш машинаны қосу кезінде RemoteUpdate жаңартуын іске қосу ұсынысы қайта көрсетіледі.

RemoteUpdate жаңартуға бірнеше минут кетуі мүмкін.

RemoteUpdate функциясы туралы келесі ақпаратты ескеріңіз:

- RemoteUpdate жаңартуы қолжетімді болған кезде ғана хабар аласыз.
- RemoteUpdate жаңартуы орнатылса, одан бас тартуға болмайды.
- RemoteUpdate жаңартуы барысында кептіру барабанын өшіруге болмайды. Болмаса, RemoteUpdate жаңартуы үзіледі және орнатылмайды.

SmartGrid

Желі параметрлері орнатылып, іске қосылғаннан кейін ғана, SmartGrid параметрі көрінетін болады. Осы функцияны пайдаланып, кептіру барабанын ғимараттың қуатын басқару жүйелерімен біріктіруіңізге болады.

Параметры машины (Машина параметрлері)

Правовая информация (Құқық туралы ақпарат)

Open Source лицензиялары

Ақпаратты осы жерден көре аласыз.

Авторлық құқықтар және лицензиялар

Miele компаниясы құрылғыны қолдану және басқару үшін Ашық бастапқы код деп аталатын лицензия күші таралмайтын өзінің және үшінші тараптың бағдарламалық құралын пайдаланады. Бұл бағдарламалық құрал/осы бағдарламалық құрал компоненттері авторлық құқықтармен қорғалады. Miele және үшінші тараптың авторлық құқықтарының күштері сақталуы тиіс.

Сонымен қатар бұл жабдық Ашық бастапқы коды бар лицензия шарттарына сәйкес қолданылатын бағдарламалық құрал компоненттерін қамтиды. Осы құжатта қамтылатын Ашық бастапқы коды бар компоненттердің құрылғысындағы Параметрлер | Құрылғы параметрлері | Құқықтық ақпарат | Ашық бастапқы коды бар лицензиялар мәзір элементтерін, сәйкес авторлық құқықтар туралы хабарландырулармен, уақытылы жарамды лицензиялау талаптарының көшірмелерімен және кез келген басқа ақпараттарымен бірге қараңыз. Аталған құжатта мәлімделген Ашық бастапқы коды бар лицензия шарттары мен талаптарының міндеттері мен кепілдіктері тек тиісті құқықтары бар иеленушілерге қатысты қолданылады.

Платежный терминал (Төлем терминалы)

Төлем жүйесін қосылу үшін XCI-AD немесе XCI box керек-жарағы қажет.

Төлем жүйелерін орнату

Қолданысқа енгізу процесінен кейін параметрлерді өзгерту қажет болса, Miele Service компаниясына хабарласыңыз.

Сіз төлем жүйесіне жалғауды қалайсыз.

- Төлем жүйесі жоқ
 - Келесі параметрлер өткізіп жіберіледі және алғашқы іске қосу орындалуы мүмкін.
- Бағдарлама жұмысы
 - Машина тиын қорабымен пайдаланылады. Пайдаланушы бағдарламаны сатып алады.
- Уақыты орнатылған жұмыс
 - Кептіру барабаны уақыт өлшеуіш көмегімен тиынмен басқарылады. Уақытпен басқарылатын бағдарламаны пайдаланушысатып алады.
- Импульс есептегіш бар уақыты орнатылған жұмыс
 - Тиынды салған сайын қолданыс уақыты артатын төлем жүйелеріне арналған.
- СОМ модулі
 - Машина орталық бақылау құралынан басқарылады

Басшы деңгейі

Ответ. сигн. к плат. термин. (Төлем терминалына жауап сигнал)

Тиын қорабы үшін кері байланыс сигналын орнатыңыз.

- Зауыттық әдепкі параметр: өшірулі
- Бағдарламаның соңы
Бағдарлама соңында кері байланыс сигналы жіберіледі.
- Бастау түймесін босату
Бастау түймесін босатылғанда кері байланыс сигналы жіберіледі.
- Бағдарламаның басы мен соңы
Бағдарлама басында және соңында кері байланыс сигналы жіберіледі.
- Бағдарлама орындалып жатыр
Бағдарлама басы және соңы арасында кері байланыс сигналы тұрақты жіберіледі.
- Процестегі ауа температурасы
Процестегі ауа температурасы орнатылған температураға тең немесе одан жоғары болса, кері байланыс сигналы температураға байланысты жіберіледі.

Блокировка монетопр. (Тиын қабылдағышты құлыптау)

Ақауды болдырмас үшін, бағдарлама жұмысында бағдарлама құлпы реттелуі мүмкін. Құлып қолданылса, есік ашылған кезде бағдарлама үзіледі және төлем несиесі жоғалады.

Жуылған кірді қоса алу үшін құлыпталатын уақытты реттеуге болады.

- Зауыттық әдепкі параметр: өшірулі
- Бағдарлама басталған кезде
- Бағдарлама басталған соң 1–5 минуттан кейін

Удал. сигнала об оплате (Төлем сигналын жою)

Тиын қорабы режиміндегі «Ақылы» сигналы бағдарлама соңына дейін қолданылуы мүмкін немесе 5 минуттан кейін бағдарлама басталмайынша жойылуы мүмкін.

- Зауыттық әдепкі: өшіру
- Қосулы

Устан. врем. сигн. об опл. (Төлем туралы сигнал уақытын орнату)

Тиын режимінде қолданылуы қажет ең төмен төлем сигналының уақыты реттелуі мүмкін.

- Зауыттық параметр: Қысқа

Тиын түсетін тиын жәшіктері ақылы импульсті құрады.

- Ұзын

230 В негіздегі орталық басқару құралдарына арналған.

Макс. экспл. плат. термин. (Макс.қолд.ақ.термин.)

Тиын қорабы үшін кері өту сигналын орнатыңыз. Тиын қорабының қолмен жасалуын болдырмайтын қауіпсіздік уақытының шегі.

Өту уақытын 30 минут және төрт сағат аралығында бір минуттық аралықтармен реттей аласыз немесе өшіре аласыз.

Өту уақыты барысында бағдарлама аяқталмаса, тиын қорабының параметрі қайта орнатылады. Бағдарламадан бас тартылады.

Зауыттық әдепкі: 3 сағат

Длит. холод. обд. по врем. (Суық үру ұзақтығы)

Іске қосу уақытын реттей аласыз.

10 минут және 2 сағат арасындағы уақытты бес минуттық аралықтармен орната аласыз.

Зауыттық әдепкі: 2 сағат

Длит. тёплого обд. по врем. (Жылы үру ұзақтығы)

Іске қосу уақытын реттей аласыз.

20 минут және 2 сағат арасындағы уақытты бес минуттық аралықтармен орната аласыз.

Зауыттық әдепкі: 2 сағат

Бесплатные программы (Тегін бағдарламалар)

Тиын режимінде *Уақытпен келтіретін суық ауа* бағдарламасын тегін пайдалануға болатынын анықтай аласыз.

- Зауыттық әдепкі: өшіру
- Қосұлы

Өндіруші / Производитель:

Миле & Ци. КГ, Карл-Миле-Штрассе көш., 29, 33332 Гютерсло қ., Германия

Miele & Cie. KG, Carl-Miele-Straße 29, 33332 Gütersloh, Deutschland

Miele & Cie. KG, Carl-Miele-Straße 29, 33332 Gütersloh, Deutschland

Зауыттың орналасқан жері / Изготовлено на заводе:

Миле Техника ЖШС (жауапкершілігі шектеулі серіктестік), Сумперска көшесі 1348,

78391, Юничев қаласы, Чех Республикасы

Миле Техника с.р.о., Сумперска 1348, 78391, Юничев, Чехия

Miele Technika s.r.o., Sumperska 1348, 78391 Uničov, Tschechien

Импорттаушылар / Импортёры:

Өндірушінің Қазақстан

аумағындағы өкілетті өкілі:

«Миле Қазақстан» ЖШС

050060, Алматы қ.,

Әбіш Кекілбайұлы көш., 34,

"Capital Tower" БО, 11-02 кеңсе

Тел. (727) 313 23 00

8-800-080-53-33

Факс (727) 311 10 42

Уполномоченный представитель

производителя на территории Казахстана:

ТОО Миле Казахстан

050060, г. Алматы,

ул. Абиша Кекилбайұлы, 34,

БЦ «Capital Tower», офис 11-02

Тел. (727) 313 23 00

8-800-080-53-33

Факс (727) 311 10 42

«Миле» ЖШҚ

Жилинская көш. 48, 50А

01033 Киев, Украина

Телефон: + 38 (044) 496 0300

Internet: www.miele.ua

E-mail: info@miele.ua

ООО «Миле»

ул. Жилинская 48, 50А

01033 Киев, Украина

Телефон: + 38 (044) 496 0300

Internet: www.miele.ua

E-mail: info@miele.ua



PDR 908 EL

kk-KZ

M.-Nr. 12 450 190 / 00