

Пайдалану және орнату нұсқаулары Жылу сорғысы бар кептіргіш



Машинаны жинақтау, орнату және қолданысқа енгізу алдында пайдалану нұсқауларын үнемі оқып шығыңыз. Бұл жеке жарақат пен машинаның зақымдалуын болдырмайды.

Мазмұны

Ортаға күтіммен қарау	7
Ескерту және қауіпсіздік нұсқаулары	8
Кептіру барабанын пайдалану	20
Бөлек тақтайлардан жасалған тақта.....	20
Датчиктер және датчиктері бар сенсорлық дисплей	21
Негізгі мәзір	21
Құралды пайдалану жолы мысалдары	22
Кір жуатын машинаны пайдалану	24
Бастапқы қолданысқа беру	26
Кептіру барабанын қосу	26
Сыртқы құрылғылар анықтамасы.....	27
Дисплей ашықтығын орнату.....	27
Күнді орнату	27
Бағдарлама бумаларын таңдау	28
Қолданысқа беру процесін аяқтау.....	29
1. Киімге дұрыс күтім жасау туралы ескертпелер	30
Жуу	30
Құрғату	30
Күтім белгісі таңбаларын түсіну	30
2. Кептіру барабанын жүктеу	31
Иіссу бөтелкесінің ұяшығын тексеру	31
3. Бағдарлама таңдау	32
Кептіру барабанын қосу	32
Бағдарлама таңдау.....	32
4. Бағдарлама параметрлерін таңдау	33
Бағдарламаның негізгі мәзірі	33
Құрғату деңгейін таңдау	33
Ұзақтықты таңдау (уақыты орнатылған бағдарламалар)	33
Қосымша опцияларды таңдау	34
Бірқалыпты түсіру	34
Иілуге қарсы.....	34
5. Бағдарламаны бастау	35
6. Бағдарлама соңы – барабанды түсіру	36
Бағдарлама соңы.....	36
Барабанды түсіру	36
Техникалық қызмет көрсету ескертпелерін қараңыз	36

Таймер	37
Бағдарламаға шолу	38
Этикетка по уходу (Күтім жапсырмасы)	38
Пакеты программ (Бағдарламалар бумалары)	39
Стандартный (Стандартты)	39
Спорт	43
Домашний текстиль (Үй тоқымасы)	44
Гигиена	45
Аквачистка (Сумен тазалау)	46
Прямое бельё (Тік киім)	46
Спец. Программы (Арнайы бағдарламалар)	47
Бағдарлама ретін өзгерту	49
Бағдарлама басталған кезде өзгерту	49
Бағдарламадан бас тарту	49
Бас тартылған бағдарламаны қайта таңдау	49
Кір киім қосу	49
Иіссу бөтелкесі	50
Иіссу бөтелкесін салу	50
Иіссу бөтелкесін ашу	52
Иіссу бөтелкесін жабу	52
Иіссу бөтелкесін алу/ауыстыру	53
Тазалау және күтім көрсету	54
Тазалау кезі	54
1. Қылшық сүзгілерін тазалау	54
2. Негіз сүзгісін тазалау	55
3. Төменгі оң жақ торды/жылу алмастырғышты жылуды кетіру үшін тазарту	56
Ластану сүзгілерін тазалау	57
Иіссу бөтелкесін алу	57
Көрінетін ластануды жою	57
Ластану сүзгілері мен ауа ағыны саңылауларын дұрыстап тазалау	58
Негіздегі сүзгі	60
Ластану сүзгісін алу	60
Негіз сүзгісін тазалау	61
Негіздегі сүзгіні ауыстыру	62
Сүзгі салымын тазалау (негіздегі сүзгі)	64
Сүзгі салымын алу	64
Жылу алмастырғыштың суыту қабырғаларын тексеру	65
Сүзгі салымын қайта бекіту (негіздегі сүзгі)	66
Ластану сүзгісін негізге қайта бекіту	66

Мазмұны

Ластану сүзгісін жапқышты тазалау және жабу.....	67
Төменгі оң жақ тор/жылу алмастырғышты тазалау.....	68
Торды алу.....	68
Суыту қабырғаларын тазалау.....	69
Торды ауыстыру.....	69
Кептіру барабанын тазалау.....	70
Мәселені шешу нұсқаулығы.....	71
Бағдарламадан бас тарту және дисплейдегі қате туралы хабар.....	71
Дисплейдегі хабарлар.....	74
Кептіру нәтижелері қанағаттандырмайды.....	76
Кептіру циклінің ұзақтығы өте ұзақ.....	77
Кептіру барабанының жалпы мәселелері.....	78
Негіздегі сүзгіні қайта белсендіру.....	79
Қызмет көрсету.....	80
Ақау шыққан жағдайда хабарласу.....	80
Қосымша керек-жарақтар.....	81
Орнату және қосу.....	82
Алдыңғы көрініс.....	82
Артқы көрініс.....	83
Орындар.....	84
Бүйірлік көрініс.....	84
Болат негіз.....	84
Жоғарыдан көру.....	84
Жұғыш-кептіргіш стегі.....	85
Кептіру барабанын орнату орнына тасымалдау.....	86
Орнату.....	87
Орнатудан кейінгі кідіріс.....	87
Кептіру барабанын туралау.....	87
Бөлмені желдету.....	88
Сыртқы басқару жабдығы.....	88
Конденсацияланған суды сыртқы ағызу шлангісі.....	89
Электрлік қосылым.....	91
Тұтыныс деректері.....	93
Техникалық деректер.....	94
Сәйкестік декларациясы.....	95
Ұлыбританияның сәйкестік декларациясы.....	95
Басшы деңгейі.....	96
Басшы деңгейіне қатынасу.....	96
Доступ с помощ. кода (Код көмегімен қатынасу).....	96

Изменить код (Кодты өзгерту)	96
Демо-программа	96
Параметрлер мәзірін жабу	96
Управление/индикация (Басқару/көрсеткіш)	97
Язык (Тіл)	97
Вход в язык. меню (Тіл мәзіріне кіру)	97
Установка языков (Тілдерді орнату)	98
Яркость дисплея (Дисплей ашықтығы)	98
Текущее время (Ағымдағы уақыт)	98
Дата (Күн)	98
Громкость звука (Дыбыс деңгейі)	99
Индик. остат. влажности (Қалдық ылғалдылық көрсеткіші)	99
Индикация параметров (Параметрлер көрсеткіші)	99
Режим выкл. индикации (Көрсеткішті өшіру режимі)	100
Режим выкл. машины (Машинаны өшіру режимі)	100
Отсрочка старта (Кешіктіріп бастау)	101
Память (Жады)	101
Единица температуры (Температура бірлігі)	101
Единица веса (Салмақ бірлігі)	101
Логотип	101
Изменить код (Кодты өзгерту)	101
Выбор программы (Бағдарламалар таңдауы)	102
Управление (Басқару)	102
Пакеты программ (Бағдарламалар бумалары)	103
Персональн. программы (Жеке бағдарламалар)	103
Специальные программы (Арнайы бағдарламалар)	105
Распределить программы (Бағдарламаларды тарату)	106
Цвет. выдел. программы (Бағдарламаны түспен бөлектеу)	106
Технология процессов (Процестер технологиясы)	107
Защита от сминания (Иілуден қорғаныс)	107
Степень сушки (Кептіру деңгейі)	107
Охлаждение с доп. настр. (Қос.теңш. суыту)	107
Температура охлаждения (Суыту температурасы) ¹	107
Сервис (Қызмет)	108
Очистить возд. канал (Ауа арнасын тазалау)	108
Сервисный интервал (Қызмет аралығы)	108

Мазмұны

Внешние приложения (Сыртқы қолданбалар)	109
Сигнал о пик. нагрузке (Ең жоғары жүктеме туралы сигнал)	109
Не допускать пик. нагрузку (Ең жоғары жүктемені болдырмау)	109
Выбор ком-мун. модуля (Байланыс модулін таңдау)	109
Miele цифрлық өнімдерінің қолжетімділігі	109
Wi-Fi / LAN	110
Время сети (Желі уақыты)	111
Remote	111
Remote-Update	112
SmartGrid	112
Параметры машины (Машина параметрлері)	113
Правовая информация (Құқық туралы ақпарат)	113
Платежный терминал (Төлем терминалы)	114
Төлем жүйелерін орнату	114
Ответ. сигн. к плат. термин. (Төлем терминалына жауап сигнал)	114
Блокировка монетопр. (Тиын қабылдағышты құлыптау)	115
Удал. сигнала об оплате (Төлем сигналын жою)	115
Устан. врем. сигн. об опл. (Төлем туралы сигнал уақытын орнату)	115
Макс. экспл. плат. термин. (Макс.қолд.ақ.термин.)	115
Длит. холод. обд. по врем. (Суық үру ұзақтығы)	116
Длит. тёплого обд. по врем. (Жылы үру ұзақтығы)	116
Бесплатные программы (Тегін бағдарламалар)	116

Қаптама материалдарын кәдеге жарату

Қаптама материалы тасымалдау үшін қолданылады және тасымалдау кезінде құрылғыны зақымданудан қорғайды. Пайдаланылатын қаптама материалы кәдеге жарату бойынша қоршаған ортаға зиянды емес материалдардан жасалған және әдетте оларды қайта өңдеуге болады.

Қаптама материалын қайта өңдеу шикізатты пайдалануды азайтады. Арнайы құнды материалдарды жинау орындарын қолданыңыз және қайтару мүмкіндігін пайдаланыңыз. Сіздің Miele дилеріңіз қаптама материалын алып кетеді.

Ескі құралыңызды кәдеге жарату

Электрлік және электронды құрылғылар көптеген құнды материалдардан тұрады. Сондай-ақ, олардың ішінде дұрыс жұмыс істеуі мен қауіпсіздігі үшін маңызды кейбір материалдар, қосылыстар мен компоненттер болады. Олар тұрмыстық қалдықтармен бірге кәдеге жаратылған немесе дұрыс пайдаланбаған кезде адам денсаулығы мен қоршаған ортаға қауіпті болуы мүмкін. Сондықтан ескі құрылғыны тұрмыстық қалдықтармен бірге тастамаңыз.



Оның орнына жергілікті қоғамдастықта, дилеріңізбен немесе Miele компаниясымен электрлік және электрондық құрылғыларды кәдеге жарату және қайта өңдеу үшін арнайы

жинау және кәдеге жарату орындарын пайдаланыңыз. Заң бойынша кәдеге жарату үшін ескі құрылғыдан қандай да бір жеке деректердің жойылуы үшін жеке жауапкершілікте боласыз. Заң бойынша, сіз құрылғыға мықтап бекітілмеген барлық ескі батареяларды алып тастауыңыз керек және мүмкін болса, барлық шамдарды жоймай алып тастауыңыз керек. Оларды тегін тапсыруға болатын қолайлы жинау орнына апару керек. Ескі құрылғыны қоқысқа тастау үшін сақтаған кезде балаларға қауіп төндірмейтінін тексеріңіз.

Ескерту және қауіпсіздік нұсқаулары

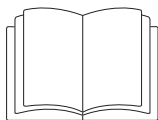

► Осы нұсқауларды оқыған дұрыс.

Бұл кептіру барабаны барлық ағымдағы жергілікті және ұлттық қауіпсіздік талаптарына сәйкес. Дегенмен, дұрыс пайдаланбау әрекеті жеке жарақатқа және меншік зақымына әкелуі мүмкін.

Кептіру барабанын пайдалану алдында пайдалану нұсқауларын мұқият оқыңыз. Онда қауіпсіздік, орнату, пайдалану және техникалық қызмет көрсету бойынша маңызды ақпарат қамтылған. Бұл жеке жарақат пен кептіру барабанының зақымдалуын болдырмайды.

Miele компаниясы IEC 60335-1 стандартына сәйкес кептіру барабанын орнату тарауындағы нұсқауларды және қауіпсіздік нұсқаулары мен ескертулерін оқып орындауды қатаң түрде ұсынады.

Miele компаниясы осы нұсқауларды сақтамау салдарынан болатын зақымға жауапты болмайды.

Бұл пайдалану нұсқауларын қауіпсіз орында сақтап, болашақ иегерге беріңіз.

Басқа адамдарға кептіру барабанын пайдалану жолын берген жағдайда, олар осы қауіпсіздік және ескерту нұсқауларын орындауы қажет.

Дұрыс қолданыс

- ▶ Бұл кептіру барабаны су ерітіндісінде жуылған және кептіру барабанына үйлесімді өндірушінің күтім жапсырмасымен белгіленген маталарды кептіруге арналған. Кептіру барабанында киімдерді тазартуға арналған «құрғақ тазалау жинақтары» нарықта қолжетімді болады. Бұлай істесеңіз, өзіңізге қауіп төнеді және бумада берілген нұсқауларды орындаңыз. Кез келген басқа қолданыстар қауіпті болуы мүмкін. Miele компаниясы дұрыс емес не бұрыс қолданыстан не басқарудан болатын зақымға жауапты болмайды.
- ▶ Сонымен қатар, бұл кептіру барабаны қоғамдық аймақтарда пайдаланылуы мүмкін.
- ▶ Кептіру барабанын сыртта пайдалануға арналмаған.
- ▶ Бұл құрылғыны физикалық, сезу не ойлау мүмкіндіктері шектеулі немесе тәжірибесі не білімі жетпейтін адамдар тек бақылаумен немесе қауіпсіз пайдалану жолын көрсетіп пайдалануы керек және дұрыс емес жұмыс реттерін түсініп анықтаңыз.
- ▶ 8 жастан кіші балалар кептіру барабанынан алыс әрі үнемі бақылауда болуы керек.
- ▶ 8 және одан үлкен жастағы балалар кептіру барабанын қауіпсіз пайдалану жолын біліп, дұрыс емес қолданыс салдарымен таныс болған жағдайда ғана бақылаусыз пайдалана алады.
- ▶ Балалар кептіру барабанын бақылаусыз тазалай немесе техникалық қызмет көрсете алмайды.
- ▶ Кептіру барабаны жанындағы балаларды бақылаңыз және олардың онымен ойнауына мүмкіндік бермеңіз.

Ескерту және қауіпсіздік нұсқаулары

Техникалық қауіпсіздік

- ▶ Кептіру барабанын орнату алдында, оны зақымға сырттай көзбен тексеріңіз. Зақымдалған кептіру барабанын орнатуға немесе пайдалануға болмайды.
- ▶ Miele компаниясы рұқсат бермейінше, кептіру барабанына өзгерістер жасауға болмайды.
- ▶ Дербес электр қуат көзі жүйесінде немесе негізгі электр желісімен синхрондалмаған электр қуат көзі жүйесінде (мысалы, оқшауланған желілер, резервтік жүйелер) уақытша немесе тұрақты түрде пайдалануға болады. Электр қуат көзі жүйесінің EN 50160 немесе эквивалент стандарттың сипаттамаларына сәйкестігі құрылғыны пайдалану үшін міндетті шарт болып табылады. Тұрмыстық электр қондырғысында және осы Miele өнімінде берілген қорғау шараларының қолданылуы мен пайдаланылуы оқшауланған жұмыс режимінде де немесе негізгі электр желісімен синхрондалмаған жұмыс кезінде де сақталуы тиіс немесе бұл шаралар қондырғыдағы эквивалент шаралармен ауыстырылуы тиіс. Мысалы, BS OHSAS 18001–2 ISO 45001 стандартының ағымдағы нұсқасында сипатталған сияқты.
- ▶ Бірнеше розеткалы құрал не ұзарту сымы арқылы кептіру барабанын ток көзіне жалғамаңыз. Ұзартқыш сымдар өртке қауіпті және кептіру барабанының талап етілетін қауіпсіздігіне кепілдік бермейді.
- ▶ Электрлік қосылым кабелі ақаулы болса, пайдаланушыны қауіптен қорғау үшін үнемі Miele өкілетті қызмет көрсету технигімен ауыстырылуы қажет.
- ▶ Бұл кептіру барабанының электр қауіпсіздігіне тек дұрыс тұйықталған жағдайда кепілдік беріледі. Осы стандартты қауіпсіздік талабын ұстанған дұрыс. Егер қиындық туындаса, тораптағы сым желісі жүйесін білікті электр маманына сынатыңыз. Miele компаниясы дұрыс емес тұйықтау жүйесі салдарына жауапты болмайды (мысалы, электр тогының соғуы).

▶ Рұқсатсыз жөндеу жұмыстары Miele компаниясы міндеттемені қабылдамайтын пайдаланушының болжанбайтын қауіптерді беруі мүмкін. Жөндеу жұмыстары тек Miele растаған қызмет көрсету технигімен орындалуы керек, болмаса орын алған зақым кепілдікпен қамтылмайды. Техникалық қызмет көрсету немесе жөндеу жұмысын орындағаннан кейін кептіру барабанына ток берілгеніне көз жеткізіңіз.

▶ Ақаулы құрамдастарды тек түпнұсқалы Miele қосалқы бөлшектерімен ауыстыру керек. Өндіруші Miele ауыстырылатын бөлшектері пайдаланылған кезде құрылғының қауіпсіздік стандарттарына ғана кепілдік беруі мүмкін.

▶ Кептіру барабанының дұрыс өнімділігін қамтамасыз ету және ақаулықтар мен өрт қаупін болдырмау үшін, техникалық қызметті жүйелі негізде орындалуы керек.

▶ Ақаулық жағдайында немесе тазалау мақсатында кептіру барабаны электр тогынан толығымен оқшаулануы керек:

- ол қабырға розеткасынан өшірілген немесе ашасы шығарылған,
- ол ток көзінен өшірілген немесе ток сақтандырғышы ажыратылған
- босатылатын сақтандырғыш алынған (қолданбалы елдерде) немесе ол изолят қосқышынан өшірілген.

«Орнату және қосу – Электрлік қосылым» бөлімін қараңыз.

▶ Бұл құрылғы стационарлық емес орында пайдаланылмауы қажет (мысалы, кемеді).

▶ «Орнату және техникалық деректер» бөлімін қараңыз.

▶ Кептіру барабанын ток көзінен бөлу үшін, ашаның қолжетімділігі үнемі қамтамасыз етілуі қажет. Барлық электр жұмыстары ұлттық және жергілікті қауіпсіздік ережелеріне қатаң түрде сай білікті және даярланған тұлғамен орындалуы керек.

Ескерту және қауіпсіздік нұсқаулары

- ▶ Құрылғыға сым жүргізілсе, кептіру барабанын электр тогынан ажырату үшін барлық полюстерді өшіру мақсатында торапта дұрыс жағдай жасалуы қажет.
- ▶ Кептіру барабаны мен еден арасындағы аралықты плинтус бетімен, қалың кілеммен, т.б. құралмен бұғаттауға болмайды. Бұл кептіргіштің жеткілікті ауа ағынын береді.
- ▶ Кептіргіш есігіне қарсы бағытта ілінетін есікті, құлыпталмалы есікті немесе сырғымалы есікті орнатуға болмайды.
- ▶ Кептіру барабаны белгілі бір жағдайларда қолданылатын арнайы шаммен жабдықталған (мысалы, температура, ылғалдылық, химиялық кедергі, абразия кедергісі және діріл). Осы арнайы шам тек арнайы мақсатта пайдаланылуы керек. Ол бөлмені жарықтандыруға арналмаған. Ауыстырылатын шамдарды тек Miele өкілетті тұлғасы немесе Miele қызмет көрсету орталығы бекітуі керек.
- ▶ Жылу сорғысы мен тоңазытқыш туралы ақпарат
 - Бұл кептіру барабанында жанбайтын және жарылмайтын тоңазытқыш газ пайдаланылады.
 - Жылу сорғысымен кептіру барысында болатын ызылдаған шулар қалыпты болып есептеледі. Олар кептіру барабанының тиімді жұмысына әсер етпейді.

 Кептіру барабанынан ерте өшіруден зақымдану жағдайы.

Бұл жылу сорғысына зақым келтіруі мүмкін.

Кептіру барабанын орнатқаннан кейін, оны қосу алдында кемінде бір сағат күтіңіз.

- Бұл кептіру барабанында фторлы парниктік газдар (F газы) бар. Олар герметикалық түрде бекітілген.
Тоңазытқыш тағайындауы: R134a
Тоңазытқыш мөлшері: 0,61 кг
Тоңазытқыштың глобалдық жылынуға әсері: 1430 кг CO₂ e
Құралдың глобалдық жылынуға әсері: 872 кг CO₂ e

Дұрыс пайдалану

- ▶ Осы кептіру барабанының максималды жүктемесі: 8 кг (құрғақ күйіндегі салмағы). Жеке бағдарламаларға ұсынылған максималды жүктемелер Бағдарлама сызбасында берілген.
 - ▶ Есікке сүйенуге болмайды. Болмаса, кептіру барабаны аударылып, сізді немесе өзгелерді жарақаттауы мүмкін.
 - ▶ Есікті қолданыстан кейін жабыңыз. Бұл қауіптің алдын алады:
 - балалар кептіргіш үстіне өрмелеуде немесе үстіне бірдеңе қоюда.
 - оның үстіне үй жануарлары немесе басқа кішкентай жануарлар өрмелеуде.
 - ▶ Кептіру барабанын тазалау үшін қысымды жуғышты немесе шлангіні пайдалануға болмайды.
 - ▶ Кептіру барабаны орналасқан бөлмені шаң мен лас нәрселерден таза ұстаңыз. Егер машинаға кіретін ауада кір бөлшектер болса, ол бітеліп қалуға себеп болуы мүмкін. Одан кейін ақау және өрт шығу қаупі пайда болады.
 - ▶ Кептіру барабанын мынадай жағдайларда қолдануға болмайды:
 - қылшық сүзгілері орнында емес немесе негіз сүзгісі жоқ;
 - төменгі оң жақтағы тор орнатылмаған;
 - қылшық сүзгілері немесе негіз сүзгісі қандай да жолмен зақымдалса. Зақымдалған жағдайда, қылшық сүзгілерін және негіз сүзгісін дереу ауыстыру керек.
- Сүзгі зақымдалған болса, ол қылшықтардың шамадан көп жиналып қалып, кептіру барабанында ақау шығуына себеп болуы мүмкін.

Ескерту және қауіпсіздік нұсқаулары

- ▶ Кептіру барабаны мінсіз жұмыс істеуі үшін:
 - Күнделікті кептіру жұмыстарынан кейін қылшақ сүзгісіндегі түк пен қылшақты тазалап тастаңыз.
 - Сонымен қатар дисплейде хабарлама шыққанда, қылшық сүзгілерін, сүзгі беттерін, төменгі оң жақтағы торды және ауа өткелдерін тазалау керек.
- ▶ Мұздану қаупі бар бөлмеге кептіру барабанын орнатуға болмайды. Мұздау нүктесі айналасындағы температура көрсеткіштерінде кептіру барабаны дұрыс жұмыс істемеуі мүмкін. Сорғыда немесе шлангілерде конденсацияланған су қатып қалатын болса, зақымдану қаупі бар. Бөлме температурасы 2 °C және 35 °C аралығында болуы керек.
- ▶ Егер су конденсацияланған су контейнеріне жинау орнына ағызу шлангісінен сырттай ағызылса, шлангінің сырғуын және судың зақымдауын болдырмау үшін ағызу шлангісі берік тіркелгеніне көз жеткізіңіз (шұңғылшаға ілінген жағдайда).
- ▶ Конденсат су ауыз су болып есептелмейді. Ондай суды адам және жануарлар ішсе, денсаулықтарына кері әсер етуі мүмкін.

Ескерту және қауіпсіздік нұсқаулары

► Өрт қаупін болдырмау үшін, осы кептіру барабанында келе тоқымаларды кептіруге болмайды:

- жуылмаған заттар.
- Дұрыс тазаланбаған және маймен, майлағышпен немесе басқа шөгінділермен (мысалы, косметика, лосьондер, т.б.) ластанған жұмыс киімі сияқты заттар. Заттар дұрыс тазаланбаса, қыздырған кезде, тіпті бағдарлама соңында кептіргіштен алғанда да от алу қаупі бар.
- Ацетон, бензин, керосин, бояу кетіргіштер, терпентин, балауыздар, балауызды кетіргіштер және басқа да химиялық заттар (мысалы, майлықтар және еденге арналған маталар) сияқты құралдармен ластанған заттарды кептіру барабанында құрғату алдында ыстық су мен қосымша ағартқыш қосылған қоспада жуу керек.
- Шашқа арналған лак, спрей, тырнақ бояуын кетіргіш немесе ұқсас құралдар тиген заттар.

Қатты ластанған заттарды жуған кезде жеткілікті ағартқыш қолданылғанына көз жеткізіп, жоғары температураны таңдаңыз. Қиындық туындаса, кептіру алдында бірнеше рет жуыңыз.

► Қалталардан барлық заттарды алыңыз (мысалы, оттықтар, сіріңкелер).

► Көптеген бағдарламаларда заттарды алған кезде олардың тым ыстық болмауын қамтамасыз ету үшін қыздыру фазасынан кейін суыту фазасы жүреді (сонымен қатар, бұл киімнің өздігінен жануын болдырмайды). Суыту фазасы аяқталмайынша бағдарлама аяқталмайды. Киімді алу алдында бағдарламаның аяқталуын күтіңіз.

Ескерту және қауіпсіздік нұсқаулары

► Өрт қаупі.

Бұл кептіру барабанын басқарылатын розеткаға қоспау қажет (мысалы, таймер немесе ең жоғары жүктемені өшіру құрылғысы). Ең жоғары жүктеме құрылғысы Miele XCI қорабы арқылы кептіру барабанына жалғанса және кептіру барабанындағы тиісті параметрлер теңшелсе, олармен кептіру барабанын пайдалануға болады.

Суыту фазасы аяқталмай тұрып кептіру бағдарламасынан бас тартылса, киімнің тұтану қаупі бар.

► Өрт қаупін болдырмау үшін, осы кептіру барабанында келе тоқымаларды кептіруге болмайды:

- химикаттармен тазаланған заттар (мысалы, кәсіби құрғақ тазалау агенттері).
- құрамында резеңке, көбікті резеңке немесе резеңке сияқты материалдар бар тоқыма заттар. Мысалы, латексті резеңкеден жасалған өнімдер, душ қалпақтары, су өткізбейтін тоқымалар, резеңкелі тауарлар және резеңке толтырмалы киім-кешек.
- Ішіне зақымдалған толтырма немесе төсеме салынған тоқымалар (мысалы, жастықтар, күрткелер). Зақымдалған жағдайда толтырма кептіргіштің тұтану қаупін тудыруы мүмкін.

► Суыту фазасы басталған кезде бағдарлама аяқталады. Көптеген бағдарламаларда заттарды алған кезде олардың тым ыстық болмауын қамтамасыз ету үшін суыту фазасы бірге жүреді (сонымен қатар, бұл киімнің өздігінен тұтануын азайтады). Бағдарлама аяқталған кезде барлық киімді алыңыз.

Ескерту және қауіпсіздік нұсқаулары

- ▶ Тоқыма кондиционері мен ұқсас өнімдер өндіруші бумасындағы нұсқауларға сәйкес пайдаланылуы қажет.
- ▶ Бензол, бензин, парафин немесе оңай жанғыш сұйықтық машина жанында сақтамау немесе пайдаланбау қажет. Жарылыс қаупі.
- ▶ Хлор, фтор немесе басқа еріткіштер бұйымен ластанған ауада кептіргішті пайдалануға болмайды. Өрт қаупі.
- ▶ Тот баспайтын болаттан жасалған беттері бар кептіру барабандары үшін:
тот баспайтын болаттан жасалған беттер құрамында хлор немесе натрий гипохлориді бар сұйық тазалау және зарарсыздандыру агенттерімен байланысқа түспеуі қажет. Бұл агенттер тот баспайтын болатқа коррозия әсер етуі мүмкін.
Агрессивті бұл құрамында коррозиялы хлор болуы мүмкін.
Бұндай агенттердің ашық контейнерлерін машина жанында сақтауға болмайды.

Иіссу бөтелкесін пайдалану (қосымша керек-жарақ)

- ▶ Тек түпнұсқалы Miele иіссу бөтелкелерін пайдаланыңыз.
- ▶ Иіссу бөтелкесін бумасында сақтау қажет, сол себепті оны сақтап қойыңыз.
- ▶ Иіссу бөтелкесін немесе ластану сүзгісін тасымалдау кезінде үнемі көлденең күйінде сақтаңыз және оны кез келген бетке қоюға немесе салуға болмайды. Бөтелкеден иіс кемуі мүмкін.
- ▶ Бөтелкеден еденге, кептіргішке немесе кептіргіш құрамдастарына (мысалы, ластану сүзгісі) төгілген иіссуды сүртуге сіңіргіш шүберекті пайдаланыңыз.
- ▶ Бөтелкедегі иіссу кемісе: **теріге** тисе – теріні сабынды сумен жақсылап жуыңыз; **көзге** тисе – көзді таза сумен кемінде 15 минут шайыңыз; жұтып қойған жағдайда – **ауызды** таза сумен жақсылап шайыңыз. Көзге тиген жағдайда немесе иіссуді жұтып қойған жағдайда, медициналық көмекке жүгініңіз.
- ▶ Бөтелкеден кеміген иіссу киімге тисе, киімді бірден ауыстырыңыз. Иісті кетіруге пайдаланылатын киімді немесе шүберектерді су мен ағартқыш қоспасымен дұрыстап жуыңыз.
- ▶ Келесі нұсқаулар орындалмаса, кептіру барабанының өртену немесе зақымдалу қаупі бар:
 - Бөтелкені иіссумен толтыруға болмайды.
 - Ақаулы иіссу бөтелкесін пайдалануға болмайды.
- ▶ Бос иіссу бөтелкесін тұрмыстық қалдықпен қоқысқа тастап, оны басқа мақсатқа пайдаланбаңыз.
- ▶ Сонымен қатар, иіссу бөтелкесімен берілген ақпаратты қараңыз.

Керек-жарақтар

- ▶ Бұл құрылғымен тек түпнұсқалы Miele қосалқы бөлшектері мен керек-жарақтарын пайдаланыңыз. Басқа өндірушілердің қосалқы бөлшектері не керек-жарақтары пайдаланылса, Miele компаниясы жауапкершілікті қабылдамай қояды.
- ▶ Сонымен қатар, кептіру барабанын жуғыш-кептіргіш стегіндегі Miele жуғыш машинасымен біріктіруге болады. Кептіргішке сай тиісті «WTV» жинағы (тапсырыс бойынша қолжетімді) талап етіледі.
- ▶ Бұл кептіру барабаны үшін дұрыс негізге тапсырыс бергеніңізге көз жеткізіңіз (Miele компаниясында қосымша керек-жарақ ретінде қолжетімді).

 Miele компаниясы осы ескерту мен қауіпсіздік нұсқауларын сақтамау салдарынан болатын зақымға жауапты болмайды.

Кептіру барабанын пайдалану

Бөлек тақтайлардан жасалған тақта

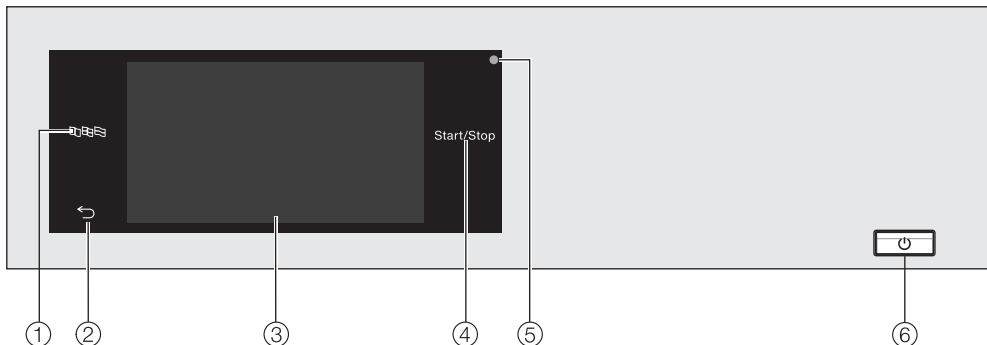

① Тіл датчигі

Ағымдағы пайдаланушы тілін таңдауға арналған. Бағдарлама соңында жұмыс тілі қайта көрсетіледі.

② Артқы датчик ↶

Мәзірде бір деңгей кері өтуге арналған.

③ Сенсорлық дисплей

④ Датчик *Бастау/тоқтату*

Таңдалған кептіру бағдарламасы іске қосылған соң, оны іске қосуға және одан бас тартуға арналған. Датчик жыпылықтаған кезде таңдалған бағдарламаны іске қосуға болады.

⑤ Оптикалық интерфейс

Қызмет көрсету техниктеріне арналған.

⑥ Түйме ①

Кептіру барабанын қосуға және өшіруге арналған. Энергияны үнемдеу үшін кептіру барабанын автоматты түрде өшіруге болады. Бағдарлама аяқталған соң/иленуге қарсы фазадан кейін 15 минутта немесе қосымша таңдау жасалмаған жағдайда қосылғаннан кейін осы жағдай орын алады.

Датчиктер және датчиктері бар сенсорлық дисплей

🔊, ↶ және *Бастау/тоқтату* датчиктері және дисплейдегі датчиктер саусақ ұшының контактісіне жауап береді. Датчикті әрбір түрту әрекеті дыбыспен расталады. Пернетақтаның дыбыс деңгейін реттеуге немесе оны өшіруге болады («Басшы деңгейі» бөлімінен ақпаратты көріңіз).

Қаламдар сияқты үшкір нысандар немесе қарату арқылы датчиктермен басқару тақтасы мен сенсорлық дисплейді сызуға болады.
Дисплейді тек саусақтармен түртіңіз.

Негізгі мәзір

Кептіру барабанын қосқаннан кейін дисплейде негізгі мәзір пайда болады.

Негізгі мәзірден барлық маңызды қосалқы мәзірлерге қатынасуға болады.

Негізгі мәзірге оралу үшін 🏠 датчигін кез келген уақытта түртіңіз. Бастапқы орнатылған мәндер сақталмайды.

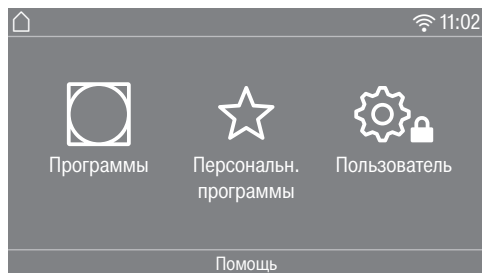

☐ бағдарламалары

Құрғату бағдарламаларын таңдауға арналған.

☆ таңдаулылары

Басшымен реттеуге және сақтауға болатын 12 таңдаулы құрғату бағдарламасының бірін таңдауға арналған («Басшы деңгейі» тарауындағы «Таңдаулы бағдарламалар» бөлімін қараңыз).

⚙️ Басшы

Басшы деңгейінде өзгерту талаптарына сәйкестендіру үшін кептіру бағдарламасы электроникасын ауыстыруға болады («Басшы деңгейі» бөлімін қараңыз).

📶 Желілер

Егер кептіргіш желіге қосылған болса, 📶 таңбасы ол қосылған желінің сигнал күшін (SSID) көрсетеді. Желі атауын көрсету үшін таңбаны түртіңіз.

Анықтама

Сіз кептіру машинасын пайдалануға көмектесетін анықтаманы көрсете аласыз.

Кептіру барабанын пайдалану

Құралды пайдалану жолы мысалдары

Опциялар тізімі

Бағдарлама мәзірі (жалғыз опциялар тізімі)

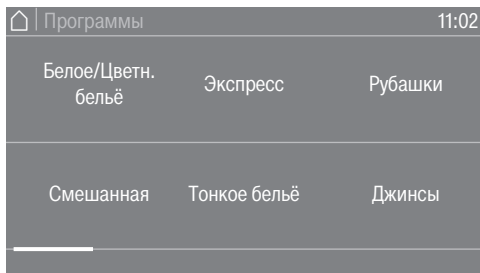

Экран бойынша саусақты жанап өту арқылы оңға немесе солға айналдыра аласыз. Бұны істеу үшін, сенсорлық дисплейге саусағыңызды қойып, оны қажетті бағытта жанап өтіңіз.

Суреттер астындағы сарғыш жолақ қосымша таңдауға болатын опциялар бар екендігін көрсетеді.

Кептіру бағдарламасын таңдау үшін бағдарлама атын түртіңіз.

Дисплей сол бағдарламаның стандартты мәзіріне өзгереді.

Қосымша құралдар мәзірі (бірнеше таңдау)

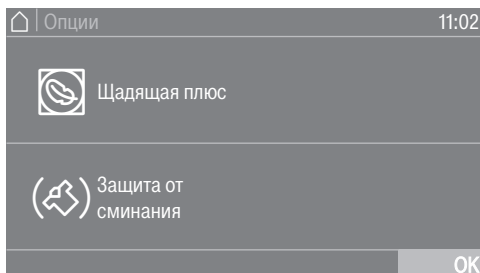

Таңдау үшін бір немесе бірнеше *Қосымша құралды* түртіңіз.

Ағымдағы таңдалған *Қосымша құралдар* сарғыш түспен белгіленеді.

Қосымша құрал таңдауын алу үшін, *Қосымша құрал* түймесін қайта түртіңіз.

Барлық таңдалған *Қосымша құралдарды* белсендіру үшін *OK* датчигін пайдаланыңыз.

Сандық мәндерді орнату

Сандық мәндерді кейбір мәзірлерде орната аласыз.

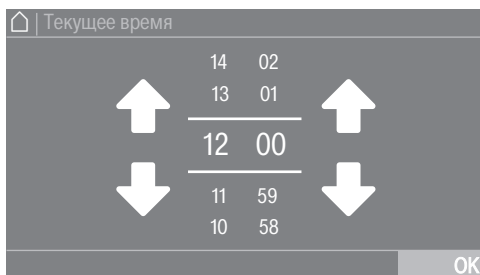

Жоғары немесе төмен жанап өту арқылы сандарды енгізіңіз. Өзгерту қажет санға саусағыңызды қойып, саусақты қажетті бағытта жылжытыңыз. Барлық орнатылған суреттерді қабылдау үшін *OK* датчигін пайдаланыңыз.

Кептіру барабанын пайдалану

Кеңес: Кейбір параметрлер үшін мәндер ауқымы мен аралықтарға байланысты мәнді сандық пернетақта көмегімен орната аласыз. Санды қысқа уақыт түртсеңіз, сандық пернетақта пайда болады. Жарамды сан енгізілсе, ОК датчигі жасыл түспен бөлектеледі.

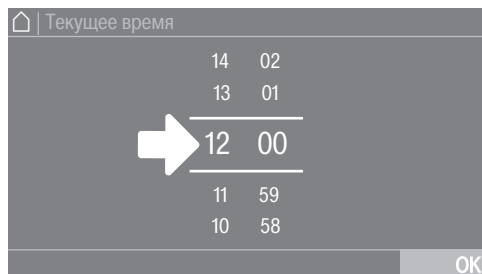

- Екі сызық арасындағы санды қысқа уақыт түртіңіз.

Сандық пернетақта пайда болады.

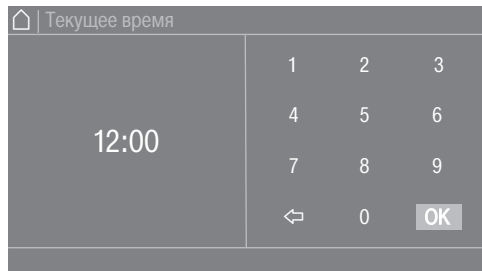

- Сандарды түртіп, ОК пернесімен растаңыз.

Ашылмалы мәзір

Құрғату бағдарламасы туралы ақпаратты көрсету үшін ашылмалы мәзір пайдаланылуы мүмкін.

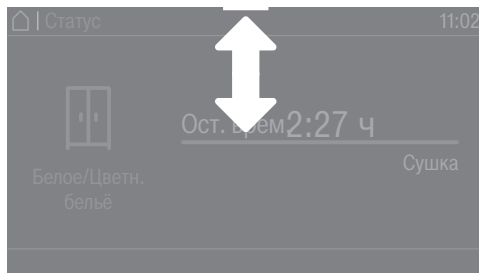

Дисплейдің ортасындағы экранның үстінде сарғыш жолақ пайда болса, ашылмалы мәзірді аша аласыз. Жолақты түртіп, саусақпен төмен сүйреңіз.

Мәзірден шығу

- Алдыңғы экранға оралу үшін ↵ датчигін түртіңіз.

Бұны ОК көмегімен растамай тұрып жасалған енгізілімдер сақталмайды.

Анықтама дисплейі

Дисплейдің төменгі сызық бойынша кейбір мәзірлер Помощь пайда болады.

- Мәтінді көрсету үшін Помощь датчигін түртіңіз.
- Алдыңғы экранға оралу үшін закрыть датчигін түртіңіз.

Кептіру барабанын пайдалану

Кір жуатын машинаны пайдалану

Бағдарламалау күйіне байланысты енгізілім мәзірі әр түрлі болуы мүмкін («Басшы деңгейі» астынан «Басқару құралдары» бөлімін қараңыз).

Таңбашалар – машинаны басқарудың ең оңай жолы. Қызмет көрсетуші қызметкерлер алдын ала орнатылған бағдарламаларды өзгерте алмайды.

Прач. прост.



Ең көбі 12 және кем дегенде 4 бағдарламаны таңдай аласыз.

Супервайзер деңгейіндегі параметрлерге байланысты бағдарламалар жақтаумен немесе онсыз көрсетілуі мүмкін.







Прач. расш. (12 программ)



Алғашқы 3 бағдарламаны тікелей таңдауға болады. Тізімнен 9 қосымша бағдарламаны таңдауға болады.

Дисплейдегі таңбалар

Құрғату деңгейлері

-  Қосымша құрғату
-  Қалыпты плюс
-  Қалыпты
-  Қолмен үтіктеу плюс
-  Қолмен үтіктеу
-  Машинамен үтіктеу

Прач. расш. внутр. время/Прач.
расш. внешн. время



Әр түрлі температура деңгейлері бар
4 уақытша бағдарламаны таңдауға
болады.

- 🌡️⌚ Температура деңгейі суық
- 🌡️⌚ Температура деңгейі төмен
- 🌡️⌚ Температура деңгейі орташа
- 🌡️⌚ Температура деңгейі жоғары

Прач. расш. внешн. время: кептіру
барабаны сыртқы құралдың сыртқы
уақыттық ақпаратымен берілген
кезде ғана дұрыс жұмыс істейді.

Бастапқы қолданысқа беру

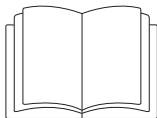

⚠ Дұрыс емес орнатуға байланысты жарақаттану қаупі немесе меншік зақымдануы. Кептіру барабанын дұрыс емес орнату жеке жарақатқа немесе меншік зақымына әкелуі мүмкін. Кептіру барабанын алғашқы рет қолданысқа енгізу алдында, оның орнатылып дұрыс жалғанғанына көз жеткізіңіз. «Орнату және қосу» бөлімін қараңыз.

⚠ Құрылғыны ерте өшіруден болған зақым. Бұл кептіру барабанындағы жылу сорғысына зақым келтіруі мүмкін. Кептіру барабанын орнатқаннан кейін, оны қосу алдында кемінде бір сағат күтіңіз.

Бастапқы қолданысқа беру үшін барлық талап етілетін қадамдарды орындаңыз. Қолданысқа беру процесі барысында кептіру барабанын күнделікті пайдалану параметрлерін анықтау қажет болады. Алғашқы іске қосу процесі барысында кейбір параметрлерді ғана теңшеуге болады. Бұдан кейін оларды Miele Service компаниясы өзгертуі қажет.

Сонымен қатар, осы параметрлер «Басшы деңгейі» астында сипатталады.

Кептіру барабанын қосу

- ① басқару құралын басыңыз.

Сәлемдесу экраны жанады.

Кеңес: Алғашқы қолданысқа беру барысында, егер жасап қойған жазбаңызды түзету керек болса, алдыңғы экранға оралыңыз.

- Алдыңғы экранға оралу үшін ↵ датчикті басқару құралын түртіңіз.

Тілді орнату

Дисплейге талап етілетін тілді таңдау сұралады. Тілді кез келген уақытта өзгерте аласыз («Басшы деңгейі» астынан «Тіл» бөлімін көріңіз).

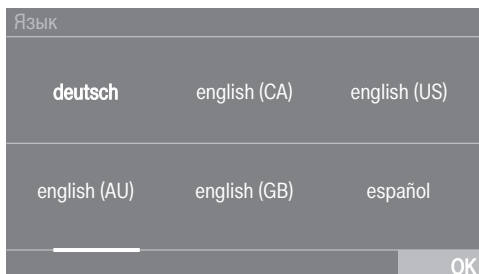

- Қажетті тіл пайда болғанша, сол немесе оң жаққа айналдырыңыз.
- Қажетті тіл үшін датчикті түртіңіз.

Таңдалған тіл сарғыш түспен бөлектеледі және дисплей келесі параметрге өзгереді.

Сыртқы құрылғылар анықтамасы

Сыртқы жабдық анықтамасы пайда болады.

- ОК датчикті басқару құралымен растаңыз.

Құрылғыны бірінші рет қолданар алдында ХСІ блогын немесе қосымша ХСІ-АД блогын қосыңыз. Немесе байланыс модулін кептіру барабаны артындағы слотқа сырғытыңыз. Бұл процесс үшін кептіру барабанын ток көзінен ажырату қажет. Одан кейін алғашқы іске қосу процесін бастаңыз.

Дисплей ашықтығын орнату

Дисплей жарықтығын таңдау сұралады.

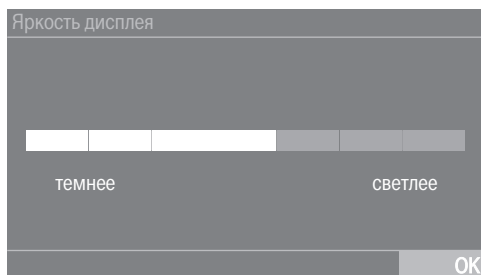

- Жарықтықтың қажетті деңгейіне жеткенше сегмент жолақтарын түртіңіз.

Таңдалған жарықтық деңгейі сарғыш түспен бөлектеледі.

- ОК түймесімен растаңыз.

Дисплей келесі параметрге өзгереді.

Күнді орнату

Дата		
21	Май	2026
22	Июнь	2025
23	Июль	2024
24	Август	2023
25	Сентябрь	2022

OK

- Өзгерту қажет мәнге саусағыңызды қойып, саусақты қажетті бағытта жылжытыңыз.
- Барлық мәндер таңдалса, ОК датчигімен растаңыз.

Дисплей келесі параметрге өзгереді.

Бастапқы қолданысқа беру

Уақыт сұрауын растау

Дисплейде келесі сұрақ пайда болады:

Отказаться от индикации времени?

- Иә немесе Жоқ датчикті басқару құралын түртіңіз.

Иә параметрін таңдасаңыз, жүйе Текущее время параметрін өткізіп жібереді.

Жоқ параметрін таңдасаңыз, дисплей Текущее время параметріне ауысады.

Күн уақытын орнату

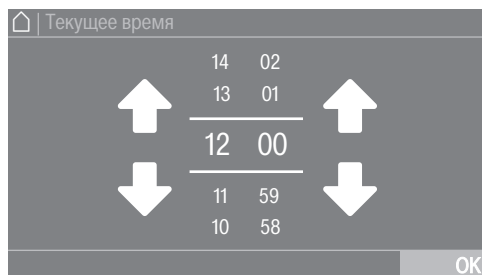

- Өзгерту қажет санға саусағыңызды қойып, саусақты қажетті бағытта жылжытыңыз.
- ОК датчигімен растаңыз.

Дисплей келесі параметрге өзгереді.

Бағдарлама бумаларын таңдау

Бағдарлама бумаларынан әр түрлі бағдарламаларды таңдай аласыз. Бұрыннан белсенді бағдарламалар сарғыш түспен бөлектеледі.

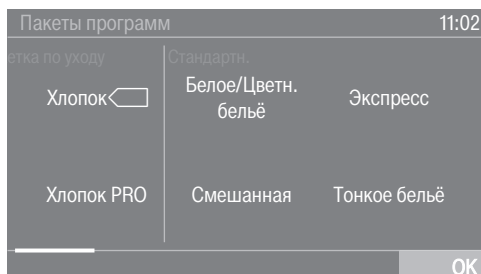

- Сарғыш түспен бөлектелген бағдарламаға жеткенше оң жаққа айналдырыңыз.
- Талап етілетін бағдарламаның датчигін түртіңіз.

Таңдалған бағдарлама сарғыш түспен бөлектеледі; яғни бағдарламаның белсенді екендігін білдіреді.

- Қосымша бағдарламаларды таңдай аласыз.

Кеңес: Бағдарлама датчигін қайта түрту арқылы таңдалған бағдарламаны өшіре аласыз.

- Қосымша бағдарламаларды таңдай алмасаңыз, ОК түймесімен растаңыз.

Дисплей келесі параметрге өзгереді.

Төлем жүйесін орнату

Төлем жүйесімен орнатуды қаласаңыз, «Басшы деңгейі» тарауынан «Төлем жүйесі» бөлімін оқыңыз. Алғашқы іске қосу процесі барысында осы параметрлер ғана өзгеруі мүмкін. Қолданысқа енгізу процесінен кейін параметрлерді өзгерту қажет болса, Miele Service компаниясына хабарласыңыз.

Төлем жүйесін орнатуды қаламасаңыз, осы кезеңді өткізіп жібере аласыз.

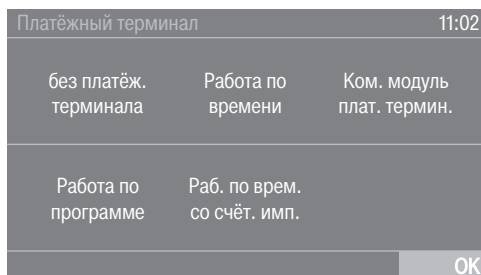

- без платёж. терминала датчигін түртіңіз.

Дисплей келесі параметрге өзгереді.

Қолданысқа беру процесін аяқтау

Қолданысқа беру процесін аяқтау үшін, Ввод в эксплуатац. бағдарламасын соңына дейін іске қосыңыз керек.

Бағдарламаның аяқталуына 20 минуткеді және бос барабанмен іске қосылуы керек.

- ОК сенсорлы басқару құралымен растаңыз.

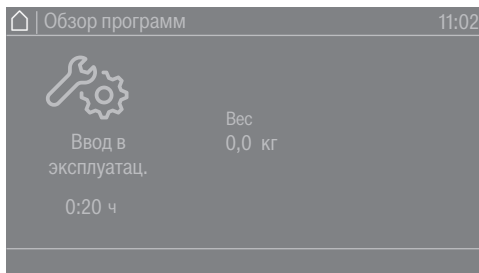

- Жыпылықтайтын *Start/Stop* сенсорлық басқару элементін түртіңіз.
- Бағдарлама аяқталғаннан кейін, кептіру барабанын қысқа мерзімге өшіріп, содан соң оны қайта қосыңыз.

Қолданысқа беру аяқталды және кептіру барабаны кептіруге дайын.

1. Киімге дұрыс күтім жасау туралы ескертпелер

Жуу

- Қатты ластанған киімді ерекше жақсылап жуу қажет. Жеткілікті ағартқыш пайдаланып, жоғары температураны таңдаңыз. Қиындық туындаса, заттарды бірнеше рет жуыңыз.
- Жаңа, түсті заттарды жақсылап және бөлек жуу қажет. Бұл заттарды жеңіл түсті киімдермен кептіруге болмайды. Басқа киімдердің немесе кептіру барабанындағы пластик құрамдастардың түссіздену және түсінің кету қаупі бар. Сонымен қатар, қара түсті ластану ашық түсті киімдерде қалуы және керісінше болуы мүмкін.

Құрғату

 Киімнен кетірілмеген бөгде нысандарға байланысты зақымдану.

Бөгде заттар еруі, жануы немесе жарылуы мүмкін.







Кір киімнен ағартқышты тамызу шарлары, оттықтар, т.б. сияқты бөгде нысандар алынғанына көз жеткізіңіз.

 Дұрыс емес қолдану мен басқаруға байланысты өрт қаупі. Кір киім жанып, кептіру барабаны мен ортасын бұзуы мүмкін. Қосымша ақпаратты «Ескерту және қауіпсіздік» бөлімінен қараңыз.

- Заттар байланысқанына көз жеткізу үшін тігістер мен қосылыстарды тексеріңіз. Бұл толтырманың шығу қаупін және өрт жағдайын алдын алады.

- Кеудешедегі төсемді тігіп қойыңыз немесе алып тастаңыз.

Күтім белгісі таңбаларын түсіну

Құрғату	
	Қалыпты/жоғары температура*
	Төмен температура*
* Бұл кептіру барабанында бұндай таңбалары бар заттарды бірқалыпты кептіру процесі көмегімен кептіре аласыз.	
	Барабанда кептіруге болмайды
Үтіктеу	
	Өте ыстық
	Ыстық
	Ыстық
	Үтіктеуге болмайды

2. Кептіру барабанын жүктеу

Кір киімді жүктеу

Тоқыма зақымын болдырмау.
Жүктеу алдында «1. Киімге дұрыс күтім жасау туралы ескертпелер» тарауын оқып шығыңыз.



■ Есікті ашыңыз.

■ Кір киімді жүктеңіз.

Тоқыма зақымын болдырмау.
Есікті жапқан кезде есік саңылауына кір киімнің қысылмағанына көз жеткізіңіз.

Барабанды артық жүктеуге болмайды. Артық жүктеу киімнің мерзімінен бұрын тозуына және сәтсіз кептіру нәтижесін алуға себеп болуы мүмкін. Сонымен қатар, ол көбірек иілуге себеп болуы мүмкін.

Иіссу бөтелкесінің ұяшығын тексеру

Иіссу бөтелкесін пайдаланбасаңыз, ұяшық жабылғанын тексеріңіз.

„Иіссу бөтелкесі“ тарауында иіссу бөтелкесін пайдалану жолы сипатталған.

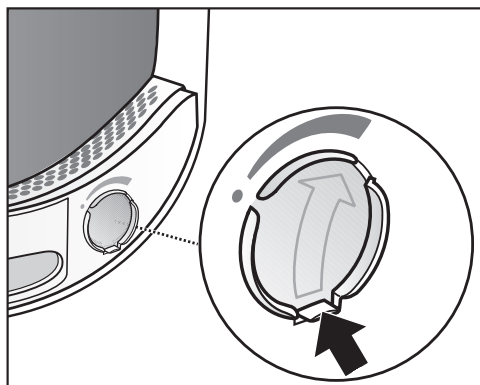

■ Ұяшық жабылғанша қойындыны төмен басыңыз (көрсеткіні қараңыз). Болмаса, осында қылшық жиналады.

Есікті жабу

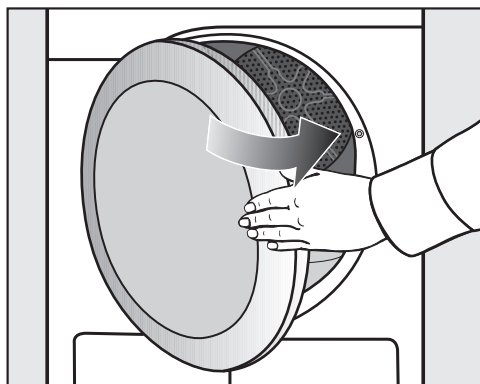

■ Есікті бірқалыпты жабыңыз.

3. Бағдарлама таңдау

Кептіру барабанын қосу

- ① басқару құралын басыңыз.

Барабан шамы қосылады.

Бірнеше минуттан кейін және/немесе энергияны үнемдеу үшін бағдарлама басталғаннан кейін барабан шамы өшеді.

Бағдарлама таңдау

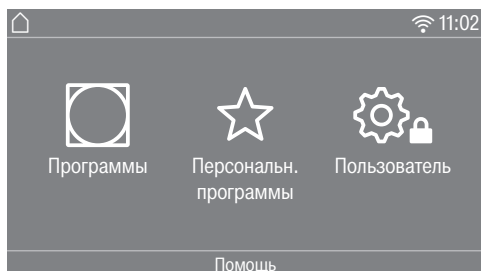

Бағдарламаны таңдаудың бірнеше жолы бар.

-  Программы датчигін түртіңіз.



- Қажетті бағдарлама пайда болғанша дисплейдің оң жағына айналдырыңыз.
- Осы бағдарлама датчигін түртіңіз.

Дисплей сол құрғату бағдарламасының стандартты мәзіріне өзгереді.

Болмаса, ☆ Персональн. программы* арқылы бағдарламаны таңдай аласыз.

* Персональн. программы астындағы алдын ала орнатылған бағдарламаларды өзгерту мүмкін емес.

- ☆ Персональн. прогр. сенсорлы басқару элементін түртіңіз.

Бағдарламалар дисплейде көрсетіледі. Алдын ала орнатылған параметрлерді (кептіру дәрежесі, қосымша опциялар немесе уақыт) білдіретін таңбалар бағдарлама атауларымен көрсетіледі.

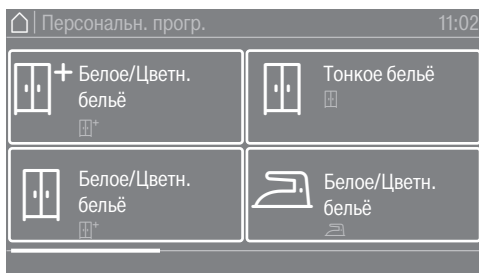

- Қажетті бағдарлама пайда болғанша дисплейдің оң жағына айналдырыңыз.
- Осы бағдарлама үшін датчикті басқару құралын түртіңіз.

Дисплей сол құрғату бағдарламасының стандартты мәзіріне өзгереді.

4. Бағдарлама параметрлерін таңдау

Бағдарламаның негізгі мәзірі

Құрғату деңгейін таңдау

Көптеген бағдарламалармен алдын ала орнатылған құрғату деңгейін өзгерте аласыз. Бағдарламаға байланысты әр түрлі құрғату деңгейлерін таңдай аласыз.

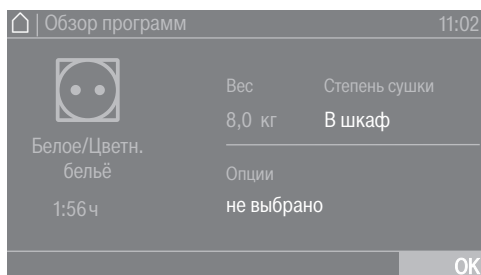

- Степень сушки датчигін түртіңіз.

Құрғату деңгейін таңдау мәзірі ашылады.

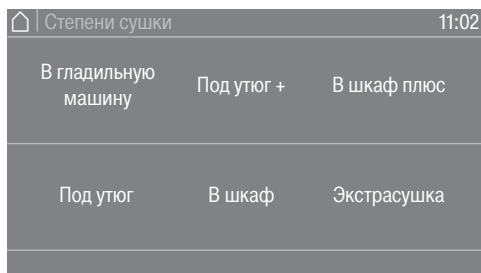

- Қажетті құрғату деңгейі үшін датчикті түртіңіз.

Ұзақтықты таңдау (уақыты орнатылған бағдарламалар)

Бағдарлама ұзақтығын өзіңіз таңдай аласыз.*

* Таңдалған бағдарлама ұзақтығының уақыт аралықтарын Miele Service компаниясы шектей алады.

- Тёплый обдув по времени = 0:20–2:00 сағат
- Холод. обдув по времени = 0:10–2:00 сағат
- Сушка в корзине/Суш. в корз. с низк. темп. = 0:20–1:30 сағат
- Тёпл. обд. по врем. Гигиен. = 0:50–2:00 сағат

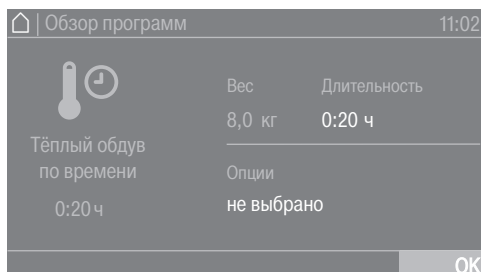

- Длительность датчигін түртіңіз.

Ұзақтықты орнату мәзірі ашылады.

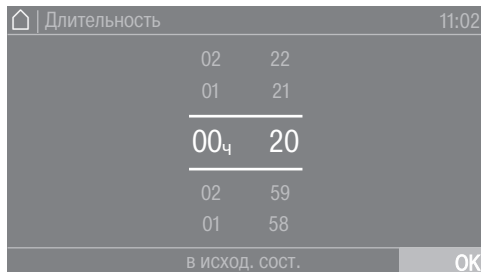

- Ұзақтықты орнатыңыз.
- Дисплейде қосымша құрал пайда болғанда ғана OK пернесін басыңыз.

4. Бағдарлама параметрлерін таңдау

Қосымша опцияларды таңдау

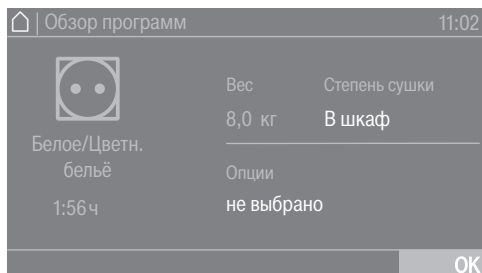

Құрғату бағдарламаларын әр түрлі қосалқы опциялармен толықтыруға болады.

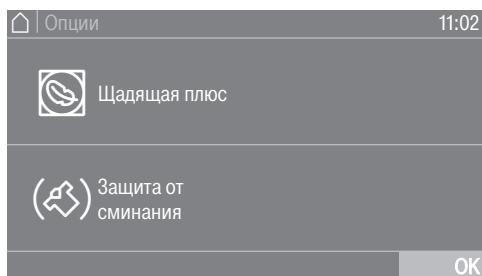

- Опции датчигін түртіңіз.



- Талап етілетін қосалқы құрал үшін датчикті түртіңіз.
- Дисплейде қосымша құрал пайда болғанда ғана OK пернесін басыңыз.

Талап етілетін  немесе  қосымша құралының тиісті таңбасы жанады.

Әрбір бағдарламамен барлық қосымша құралдарды таңдай бере алмайсыз, тек әсер ететін бағдарламалар ескерілмейді.

Бірқалыпты түсіру

Сезгіш заттар аз механикалық қозғалыспен құрғатылады (аз барабан айналысы).

Иілуге қарсы

Бағдарлама аяқталғаннан кейін, таңдалған бағдарламаға байланысты барабан белгілі бір ритммен айнала береді. Бұл бағдарламаны аяқтағаннан кейін иілуді болдырмауға көмектеседі.

Иілуге қарсы функциясы зауыттық әдепкі параметр ретінде өшеді. Оны 12 сағатқа дейінгі айнымалы ұзақтықпен басшы деңгейінде қоса аласыз.

5. Бағдарламаны бастау

Төлем жүйелері

Кеңес: Егер машина төлем жүйесіне жалғанса, талап етілетін төлем сомасы дисплейде пайда болады.

Бағдарлама іске қосылса, есікті ашуға немесе бағдарламадан бас тартуға болмайды.
Параметрлерге байланысты төлем жүйесіндегі ақша жоғалуы мүмкін.

Бағдарламаны бастау

Бастау/тоқтату датчигінің жыпылықтауы қосылған және өшірілген сайын, бағдарламаны таңдауға болады.

■ *Бастау/тоқтату* датчигін түртіңіз.

Кешіктіріп бастау мерзімі таңдалса, дисплейде осы пайда болады.

Кешіктіріп бастау мерзімі аяқталса (қолданылса), дисплейде бағдарлама ұзақтығы пайда болады; болмаса, ұзақтық тікелей пайда болады. Дисплейде бағдарлама реті де көрсетіледі.

Кеңес: Ашылмалы мәзірден таңдалған құрғату деңгейін немесе ұзақтық пен таңдалған қосымша құралдарды көре аласыз.

Бағдарлама ұзақтығы/қалған болжалды уақыт

Бағдарлама ұзақтығы кір киім көлеміне, мата түріне және киімдегі қалдық ылғалға немесе су кермектігіне байланысты. Кептіру деңгейі бағдарламаларын іске қосу уақыты өзгеруі немесе «секіруі» мүмкін. Кептіру барабанының электрондық басқару жүйесі осы факторларға бейімделіп, одан кейін көрсетілген бағдарлама ұзақтығын арттырылған дәлдікпен реттейді.

6. Бағдарлама соңы – барабанды түсіру

Бағдарлама соңы

Бағдарлама аяқталмай тұрып кір киім қысқа уақытта сұиды. Енді кір киімді түсіруге болады.

- Аяқтау хабары жанады

Иілуге қарсы (⚙️)* параметрі таңдалса, барабан аралықтармен айналады. Машинадан кір киімді бірден алу мүмкін болмаса, бұл иілуін азайтады.

* Иілуге қарсы функциясы стандарт ретінде ажыратылады.

Бағдарлама аяқталғаннан кейін 15 минут ішінде кептіру барабаны автоматты түрде өшеді.

Барабанды түсіру

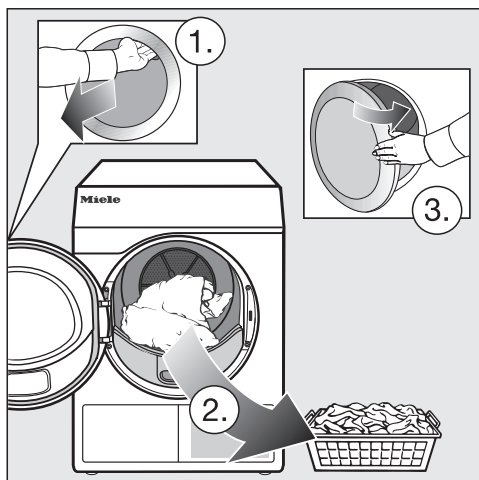

- Есікті ашыңыз.
- Барабаннан барлық затты алып тастаңыз.

Кептіру барабанында қалған заттар кептіру барабанын келесі рет пайдаланған кезде артық кебу салдарынан зақымдалуы мүмкін. Барабаннан үнемі барлық заттарды алыңыз.

- Кептіру барабанын өшіріңіз.

Техникалық қызмет көрсету ескертпелерін қараңыз

Бұл кептіру барабанына жүйелі техникалық қызмет талап етіледі, әсіресе үздіксіз пайдаланылған жағдайда.

Кеңес: Қосымша мәліметтерді «Тазалау және күтім көрсету» бөлімінен қараңыз. Алдымен, «Құралды дұрыс аралықтармен тазалау» бөлімін оқып шығыңыз.

Отсрочка старта параметрі Уровень пользователя ішінде белсендірілуі қажет, сонда таймерді таңдауға болады.



Бағдарламаны іске қосу алдында, бағдарламаның басталу немесе аяқталу уақытын таңдау үшін Таймер параметрін пайдалана аласыз.

Таймерді орнату

-  Таймер датчигін түртіңіз.
- Окончание в, Запуск через немесе Запуск в опциясын таңдаңыз.
- ОК датчигімен сағат және минут санын орнатыңыз.



Таймерді өзгерту

Бағдарлама басталмай тұрып, таңдалған кідірістің басталу уақыты мерзімі өзгеруі мүмкін.

- ,  немесе  датчигін түртіңіз.
- Талап етілген жағдайда, көрсетілген уақытты өзгертіп, ОК датчигімен растаңыз.

Таймерді жою

Бағдарлама басталмай тұрып, таңдалған кідірістің басталу мерзімінен бас тартылуы мүмкін.

- ,  немесе  датчигін түртіңіз.

Дисплейде таңдалған кідірістің басталу мерзімі пайда болады.

- удалить датчигін түртіңіз.
- ОК датчигімен растаңыз.

Таңдалған кідірістің басталу мерзімі жойылады.

Таймерді іске қосу

- *Бастау/тоқтату* датчигін түртіңіз.

Есік құлыпталады және дисплейде бағдарламаны бастағанға дейінгі уақыт пайда болады.

Бағдарламаны іске қосқаннан кейін, таңдалған кідірістің басталу мерзімін тек бағдарламаны тоқтату арқылы өзгертуге болады.



Бағдарламаны кез келген уақытта бірден бастай аласыз.

- Запустить сразу датчигін түртіңіз.

Бағдарламаға шолу

* таңбасымен белгіленген барлық салмақтар құрғақ киім салмағына байланысты.

Этикетка по уходу (Күтім жапсырмасы)

Мақталар Эко 		максимум 8 кг*
Заттар	Қалыпты қалдық ылғалы бар, <i>Мақталар</i> , <i>қалыпты</i> тарауында сипатталған мақталы заттар.	
Ескертпе	- Бұл бағдарламада тек <i>Қалыпты</i> деңгейіне дейін кептірілетін заттар. - <i>Мақталар</i>  бағдарламасы қалыпты қалдық ылғал деңгейлерімен мақталы заттарды кептіру үшін энергиясы тиімді болып табылады.	
Сынақ мекемеле ріне ескертпе	Сынақ бағдарламасы 392/2012/EU стандартына сәйкес, EN 61121 стандартына сәйкес өлшенген.	
Мақталар БАГ		максимум 8 кг*
Заттар	Қалыпты қалдық ылғалы бар, <i>Мақталар</i> , <i>қалыпты</i> тарауында сипатталған мақталы заттар.	
Ескертпе	Бұл бағдарламада тек <i>Қалыпты</i> деңгейіне дейін кептірілетін заттар.	

Пакеты программ (Бағдарламалар бумалары)

Бағдарлама бумаларынан әр түрлі бағдарламаларды таңдай аласыз.
Бағдарламалар тізімінде бағдарламалар пайда болады.

Стандартный (Стандартты)

Мақталар		максимум 8 кг*
Өте құрғақ, қалыпты плюс, қалыпты		
Заттар	<ul style="list-style-type: none"> - Бір және бірнеше қабатты мақталы заттар. - Сүлгі, футболкалар, іш киім, трикотаждан жасалған төсек-орын жабдығы, сәби киімдері. - Жұмыс киімі, күрткелер, мақтадан жасалған жамылғылар, фартуктер, асүй сүлгілері, төсек-орын жабдығы, сүлгілер, комбинезондар, қайнауға дайын үстел жабдығы. 	
Ескертпе	<ul style="list-style-type: none"> - Бірнеше қабатты және өте қалың маталар үшін <i>Өте құрғақ</i> параметрін таңдаңыз. - Трикотаж маталар үшін <i>Өте құрғақ</i> параметрін пайдалануға болмайды (мысалы, футболкалар, іш киім, сәби киімдері), себебі олар жыртылып кетуі мүмкін. 	
Қолмен қосымша үтіктеу, Қолмен үтіктеу, Машинамен үтіктеу		
Заттар	<ul style="list-style-type: none"> - Мақта және зығыр мата. - Үстел жабдығы, төсек-орын жабдығы, крахмалданған киім. 	
Кеңес	Киімнің құрғап кетуін болдырмау үшін, сіз үтіктеуге дайын болған ораулы болуы керек.	
Барынша аз үтіктеу		максимум 4 кг*
Қалыпты плюс, қалыпты, қолмен үтіктеу		
Заттар	<ul style="list-style-type: none"> - Синтетикадан, мақтадан немесе қоспа талшықтан жасалған тоқымаларды барынша аз үтіктеу. - Жұмыс киімі, комбинезондар, нымшалар, көйлектер, сымдар, үстел жабдығы, колготкалар. 	
Ескертпе	 автоматты түрде таңдалады.	

Бағдарламаға шолу

Жедел		максимум 4 кг*
Өте құрғақ, Қалыпты плюс, Қалыпты, Қолмен қосымша үтіктеу, Қолмен үтіктеу, Машинамен үтіктеу		
Заттар	<i>Мақталар</i> бағдарламасына үйлесімді киімдер	
Ескертпе	Қысқарақ бағдарлама ұзақтығы	
Нәзік заттар		максимум 4 кг*
Қалыпты плюс, қалыпты, қолмен үтіктеу плюс		
Қолданысы	<ul style="list-style-type: none"> - Нәзік синтетикадан, мақтадан немесе қоспа талшықтан жасалған тоқымалар. - Жеңіл пуловерлер, көйлектер, сымдар, комбинезондар, дастархандар, жейделер мен блузкалар. - Әйелдер іш киімі мен аппликациялар. 	
Ескертпе	Бұл бағдарламада иілу аз орын алады.	
Кеңес	Жүктемені азайту иілуді қосымша азайтады.	
Көйлектер		максимум 2 кг*
Қалыпты, қолмен үтіктеу плюс		
Қолданысы	Көйлектер және жейделер.	
Джинсы		максимум 3,5 кг*
Қалыпты, қолмен үтіктеу плюс		
Қолданысы	Джинсы киімдер, мысалы джинсылар, күрткелер, белдемшелер, көйлектер.	
Жүн маталар		максимум 2 кг*
Заттар	Жүннен тігілген киімдер мен жүн қоспасына тұратын мата, мысалы, пуловерлер, кардигандер, колготкалар.	
Ескертпе	<ul style="list-style-type: none"> - Жүннен және жүн қоспасынан тігілген заттар тек қысқа уақытқа ластанады; олар толығымен құрғатылмайды. - Бағдарлама аяқталған кезде киімдерді алып, құрғату аяқталғанша бөлме температурасында қалдырыңыз. 	

Бағдарламаға шолу

Жібектер		максимум 1 кг*
Қолданысы	Барабанда кептіруге үйлесімді жібек киімдер (мысалы, жейделер мен көйлектер)	
Ескертпе	<ul style="list-style-type: none"> - Иілуді азайтуға арналған бағдарлама. - Бұл бағдарламада заттар толығымен кептірілмейді. - Бағдарлама аяқталған кезде киімдерді алыңыз. 	
Орамал		максимум 8 кг*
Қолданысы	Жалғыз қабатты және бірнеше қабатты сүрткіш заттардың үлкен саны. Мысалы, оларға орамалдар, ванна халаттары, бет фланельдері, фланель төсек орны кіреді.	
Ескертпе	Бұл бағдарламада тек <i>Қалыпты плюс</i> деңгейіне дейін кептірілетін заттар.	
Бірқалыпты тегістеу		максимум 1 кг*
Қалыпты, қолмен үтіктеу плюс		
Заттар	<ul style="list-style-type: none"> - Мақта және зығыр мата. - Мақтадан, синтетикадан немесе аралас талшықтан жасалған ең аз үтіктелетін заттар, мысалы, сымдар, күрткелер, жейделер. 	
Ескертпе	<ul style="list-style-type: none"> - Жуу машинасында айналдыру циклі барысында иілген орындарды тегістейді. - Заттар толығымен құрғатылмайды. Бағдарлама аяқталған кезде киімдерді алып, құрғату аяқталғанша бөлме температурасында қалдырыңыз. - Сонымен қатар, орнатылған ұзақтықта киімді бірқалыпты құрғатуға арналған. 	
Автоматты плюс		максимум 5 кг*
Қалыпты плюс, қалыпты, қолмен үтіктеу плюс		
Қолданысы	Киімдердің аралас жүктемелері <i>Мақталар</i> және <i>Барынша аз үтіктеу</i> бағдарламаларына үйлесімді.	
Микроталшық		максимум 7 кг*
Қалыпты плюс, Қалыпты		
Қолданысы	Микроталшықты майлықтар және тазалау шүберектері.	

Бағдарламаға шолу

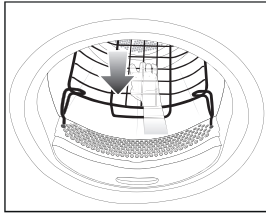
Уақытпен кептіру – жылы ауа		максимум 8 кг*
Заттар	<ul style="list-style-type: none"> - Күрткелер, жастықтар, төсек қаптар және басқа толтырма заттар. - Қалың мақталы дастархандар сияқты бірнеше қабатты маталар. - Жеке заттар, мысалы ванна сүлгілері, шомылу киімі және асүй сүлгілері. 	
Ескертпе	<ul style="list-style-type: none"> - Бірқалыпсыз құрғатылған бірнеше қабатты маталарды немесе толтырма киімдерді аяқтауға арналған. - Бірнеше затты немесе жеке киімдерді құрғатуға арналған. - Бастау үшін ең ұзақ кептіру уақытын таңдауға болмайды. Оңтайлы уақытты табу үшін кептірілетін заттарды тексеріңіз. 	
Уақытпен кептіру – суық ауа		максимум 8 кг*
Заттар	Тек желдету қажет кез келген зат.	
Себет бағдарламасы		Себет жүктемесі: 3,5 кг
Себет бағдарламасы, төмен температура		Себет жүктемесі: 3,5 кг
Маталар/заттар	<ul style="list-style-type: none"> - Кептіру себетін пайдалану нұсқауларын орындауыңыз қажет. - Бұл бағдарламалар кептіру барабанында кептіруге үйлесімді, бірақ механикалық әрекет көмегіне кептіруге үйлесімсіз заттарды кептіруге немесе желдетуге ғана пайдаланылуы қажет. 	
Ескертпе	<ul style="list-style-type: none"> - Бұл бағдарламалар тек Miele кептіру себетімен (қосымша керек-жарақ) пайдаланылуы мүмкін. - Температура сезгіш заттар үшін <i>Себеттің төмен температурасы</i> параметрін таңдаңыз. - Кептіру барабаны айналмайды. - Кептіру себетінсіз қанағаттанарлық кептіру нәтижесіне қол жеткізу мүмкін емес. - Кептіру себетін пайдалану нұсқауларын орындауыңыз қажет. 	
		

Спорт

Спорт киімі		максимум 3 кг*
Қолданысы	Спорт киімі кептіру барабанында кептіруге арналған.	
Ескертпе	Бұл бағдарламада тек <i>Қалыпты</i> деңгейіне дейін кептірілетін заттар.	
Сыртқы киім		максимум 2,5 кг*
Қалыпты, қолмен үтіктеу глюс		
Қолданысы	Барабанда құрғатуға арналған сырт киім.	
Тексеру		максимум 2,5 кг*
Тоқымалар	кептіру барабанында кептіруге арналған микроталшықты тоқымалар, шаңғы киімі, сыртқы киім, жіңішке, тығыз мақталы киімдер (поплин) және ас жаулығы.	
Ескертпе	<ul style="list-style-type: none"> - Бұл бағдарламаға қосымша тазалау фазасы кіреді. - Өндірушінің «мембраналық тоқымаларда пайдалануға арналған» деп мәлімдеген тазалау агенттерін ғана пайдаланыңыз. Бұл агенттердің құрамында фторлы қосылыстар бар. - Құрамында парафині бар тазалау агенттерімен заттарды кептіруге болмайды. Бұл заттың өрт қаупі бар. - Бұл бағдарламада тек <i>Қалыпты</i> деңгейіне дейін кептірілетін заттар. 	
Қайта белсендіру		максимум 2,5 кг*
Заттар	Барабанда құрғатуға арналған сырт киім.	
Ескертпе	<ul style="list-style-type: none"> - Құрғату процесі судың итеру әсерін жетілдіретін маталарды қалпына келтіреді. - Тек <i>Қалыпты</i> деңгейіне дейін кептірілетін заттар. 	

Бағдарламаға шолу

Домашний текстиль (Үй тоқымасы)

Мамық төсек орындары		максимум 2 кг*
Қолданысы	Барабанда кептіруге болатын төсек орын (жүнге немесе қауырсынға толтырылған жастықтар немесе төсектер).	
Ескертпе	Бұл бағдарламада тек <i>Қалыпты</i> деңгейіне дейін кептірілетін заттар.	
Keңес	Қауырсындар жылыған кезде күшті иіс шығарады. Төсек орынды барабанда кептіргеннен кейін кептіру барабаны сыртына шығарыңыз.	
Синтетикалық төсек орын		максимум 2 кг*
Заттар	Кептіру барабанында құрғатуға арналған төсек орын (синтетикалық толтырмалары бар жастықтар немесе төсектер).	
Ескертпе	Бұл бағдарламада тек <i>Қалыпты</i> деңгейіне дейін кептірілетін заттар.	
Үлкен заттар		максимум 4 кг*
Қалыпты плюс, қалыпты, қолмен үтіктеу, машинамен үтіктеу		
Қолданысы	<i>Мақталар</i> бағдарламасына арналған берік, үлкен заттар. Мысалы, оларға көрпелер, көп қабатты қаптамалар, үлкен көлемді заттар кіреді.	

Гигиена

Гигиеналық бағдарламаларда заттар ұзақ уақыт бойы тұрақты температурада кептіріледі (ұзағырақ температураны ұстау уақыты). Бұл микробтар немесе шаң кенелері сияқты микроағзаларды өлтіріп, киімдегі аллергиялар санын азайтады.

Гигиена бағдарламасынан ерте бас тартылса, микроағзалар өлтірілмейді. Бұл бағдарламадан бас тартпаңыз.

Мақталар гигиенасы		максимум 4 кг*
Қолданысы	Терімен тікелей байланысатын мақтадан немесе зығырдан жасалған заттар. Мысалы, оларға іш киім, сәбилерге арналған киім, қол сүлгісі, ванна орамалдары, халаттар, спа сүлгілері және фланнельдер кіреді.	
Ескертпе	Бұл бағдарламада тек <i>Қалыпты</i> деңгейіне дейін кептірілетін заттар.	
Барынша аз үтіктеу гигиенасы		максимум 4 кг*
Қолданысы	<ul style="list-style-type: none"> - Синтетикадан, мақтадан немесе қоспа талшықтан жасалған тоқымаларды барынша аз үтіктеу. - Жұмыс киімі, комбинезондар, пуловерлер, көйлектер, сымдар, үстел жабдығы, колготкалар. 	
Ескертпе	Бұл бағдарламада тек <i>Қалыпты</i> деңгейіне дейін кептірілетін заттар.	
Уақытпен кептіру гигиенасы		максимум 4 кг*
Заттар	<ul style="list-style-type: none"> - Күрткелер, жастықтар, төсек қаптар және басқа толтырма заттар. - Қалың мақталы дастархандар сияқты бірнеше қабатты маталар. - Жеке заттар, мысалы ванна сүлгілері, шомылу киімі және асүй сүлгілері. 	
Ескертпе	<ul style="list-style-type: none"> - Бірқалыпсыз құрғатылған бірнеше қабатты маталарды немесе толтырма киімдерді аяқтауға арналған. - Бірнеше затты немесе жеке киімдерді құрғатуға арналған. - Бастау үшін ең ұзақ кептіру уақытын таңдауға болмайды. Оңтайлы уақытты табу үшін кептірілетін заттарды тексеріңіз. 	

Бағдарламаға шолу

Аквачистка (Сүмен тазалау)

WetCare сезімтал		максимум 2,5 кг*
Заттар	Жуылмайтын сыртқы киім	
Ескертпе	Киім қысқа уақыт құрғатылып ластанады	
WetCare жібектері		максимум 2,5 кг*
Қалыпты, қолмен үтіктеу плюс, қолмен үтіктеу		
Заттар	Оңай иілетін, жуылмайтын жібек киімдері	
WetCare қарқынды		максимум 2,5 кг*
Қалыпты, Қолмен үтіктеу, Қолмен қосымша үтіктеу, Машинамен үтіктеу		
Қолданысы	Жуылатын сыртқы киім	

Прямое бельё (Тік киім)

Мақталар 40 % қалдық ылғал		максимум 8 кг*
Мақталар 25 % қалдық ылғал		максимум 8 кг*
Аз үтіктеу 20 % қалдық ылғал		максимум 4 кг*
Заттар	<ul style="list-style-type: none">- Қосымша өңдеуді (қолмен үтіктеу, машинамен үтіктеу, жинау) талап ететін қонақүй, үй немесе аурухана киімдері.- Оларға төсек орын мен дастархан немесе сүлгілер сияқты аз үтіктелетін маталар және мақталар/түрлі түсті заттар кіреді.	
Ескертпе	<ul style="list-style-type: none">- Қалдық ылғалдар тегістеуді жеңілдететін мата талшықтары сіңеді.- Бұл бағдарламаларда тек <i>Машинамен үтіктеу</i> қолданылады.	
Кеңес	<ul style="list-style-type: none">- Киімнің құрғап кетуін болдырмау үшін, сіз үтіктеуге дайын болған ораулы болуы керек.- Үтіктеу алдында киімді шайқаңыз.	

Спец. Программы (Арнайы бағдарламалар)

Бес арнайы бағдарламаны біріктіруге және жеке бағдарлама атауларын тағайындауға болады. Оларды кестелерге енгізіңіз.

Жүктеме: максимум 8 кг (құрғақ заттар салмағы)

Мысалы

[Арнайы бағдарлама 1] <i>Құрғақ+</i>	
Программа остат. влажн. (Қалық ылғалдылық бағдарламасы)	
— Соңғы қалдық ылғалдылық :	— 6 %
— Қосымша кептіру уақыты :	30 min
— Температура :	60 °C

(1)
-
-
-
-
-
-
-
-

(2)
-
-
-
-
-
-
-
-

(3)
-
-
-
-
-
-
-
-

(4)
-
-
-
-
-
-
-
-

Бағдарламаға шолу

(5)

-
-
-
-
-
-
-

Төлем жүйелері

Есікті ашу немесе бағдарлама іске қосылғаннан кейін одан бас тарту несиені жоғалтуға себеп болуы мүмкін (кептіру барабанын реттеу жолына байланысты*).

* Қолданысқа беру барысында немесе одан кейін Miele service технигі төлем жүйесін қайта орната алады, сонда бағдарламалау өзгерістері жасалуы мүмкін.

Бағдарлама басталған кезде өзгерту

Бағдарлама басталса, басқа бағдарламаға ауыстыра алмайсыз (бұл кездейсоқ өзгерістердің алдын алады). Жаңа біреуін таңдау алдында ағымдағы бағдарламадан бас тарту қажет болады.

 Дұрыс емес қолдану мен басқаруға байланысты өрт қаупі. Кір киім жанып, кептіру барабаны мен ортасын бұзуы мүмкін. Қосымша ақпаратты «Ескерту және қауіпсіздік» бөлімінен қараңыз.

Бағдарламадан бас тарту

- *Бастау/тоқтату* датчикті басқару құралын түртіңіз.

Бағдарламадан бас тарту қажет болса, дисплейде хабар пайда болады.

- Иә датчикті басқару құралын түртіңіз.

Бас тартылған бағдарламаны қайта таңдау

- Есікті ашып жабыңыз.
- Жаңа бағдарламаны таңдап бастаңыз.

Кір киім қосу

- Есікті ашыңыз.

 Барабандағы ыстық киімді түртуден күйіп қалу қаупі. Өзіңізді күйдіріп алуыңыз мүмкін. Киімді суытып, оны мұқият алыңыз.

- Заттар қосыңыз.
- Есікті жабыңыз.
- Бағдарламаны іске қосыңыз.

Қуат көзінің кедергісі

① түймесімен кептіру барабаны өшірілгендіктен қуат көзі үзілсе:

- Кептіру барабанын қосыңыз.
- *Бастау/тоқтату* датчикті басқару құралын түртіңіз.

Электр қуатының өшуіне байланысты қуат көзі үзілсе:

- Қуат қалпына келсе, ОК түймесімен растаңыз.
- *Бастау/тоқтату* датчикті басқару құралын түртіңіз.

Қалған уақыт

Бағдарлама ретін өзгерту қалған уақыт дисплейіндегі сағ мин реттеулеріне себеп болуы мүмкін.

Иіссу бөтелкесі

Иіссу бөтелкесін салу

Киімге жағымды иіс беру үшін иіссу бөтелкелерін (қосымша керек-жарақтар) пайдалануға болады.

! Иіссу бөтелкелері дұрыс пайдаланылмаса, ерт қаупі орын алуы және денсаулыққа зақым келуі мүмкін.

Кеміген иіссу денеңізге тисе, денсаулығыңызға зақым келтіруі мүмкін. Кеміген иіссу өртке себеп болуы мүмкін.

Иіссу бөтелкесін пайдалану алдында, «Ескерту және қауіпсіздік нұсқаулары» астындағы «Иіссу бөтелкесін (қосымша керек-жарақ) пайдалану» бөлімін оқып шығыңыз

Иіссу бөтелкесін суретте көрсетілгендей ғана ұстаңыз. Оны бұрышпен ұстауға немесе тесуге болмайды, себебі иіссу кемиді.

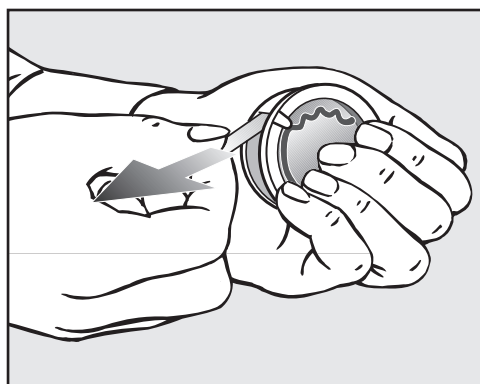

- Иіссу бөтелкесін қателікпен ашпас үшін, оны берік ұстаңыз.
- Қорғағыш бекітпені тартып шығарыңыз.
- Кептіру барабаны есігін ашыңыз.

Үстіңгі ластану сүзгісіне иіссу бөтелкесі салынады. Ұяшық орнатылған тордан кейін орналасқан.

Иіссу бөтелкесін пайдаланбасаңыз, ластанудың жиналуын болдырмас үшін пайдаланылмайтын ұяшық қақпағын жауып қою қажет. Қақпақтағы қойындыны төмен басыңыз (көрсеткіні қараңыз).

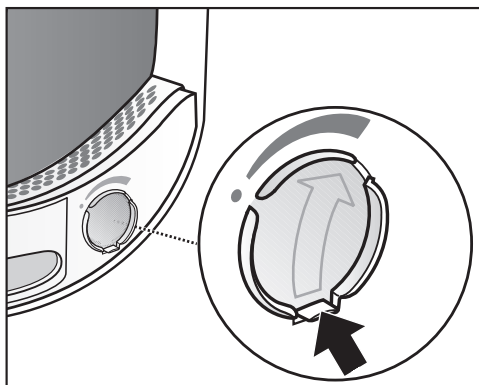

- Қойынды үстіңгі оң жақта болғанда қақпақты қойынды көмегімен ашыңыз.

Иіссу бөтелкесі

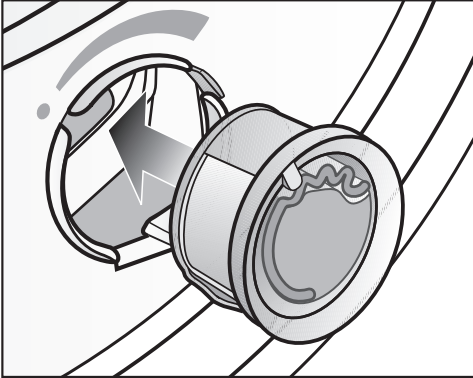

- Иіссу бөтелкесін ұяшыққа барынша кіргенше салыңыз.

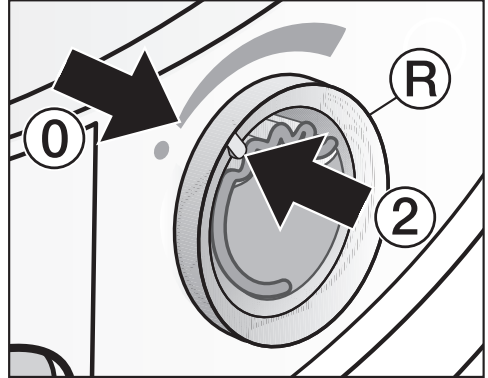

- Сыртқы сақинаны **R** сағат тілімен шамалы бұраңыз.

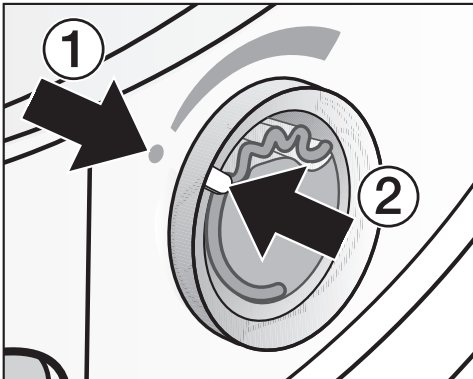

- **1** және **2** маркерлері бір-бірімен туралануы қажет.

Иіссу бөтелкесі шығып кетуі мүмкін. Сыртқы сақинаны **2** және **0** маркерлері тураланатындай етіп бұраңыз.

Иіссу бөтелкесі

Иіссу бөтелкесін ашу

Кептіру алдында, иіссу қарқындылығын таңдай аласыз.

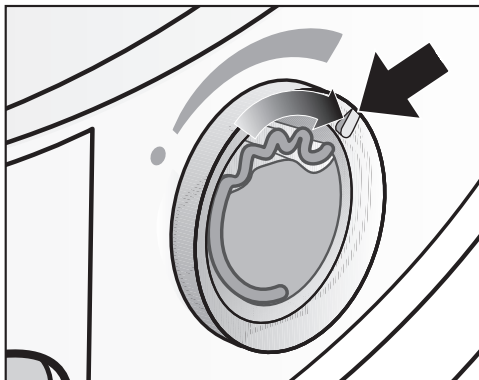

- Сыртқы сақинаны сағат тілімен бұраңыз: иіссу бөтелкесін көбірек ашсаңыз, иісі қарқындырақ болады.

Киім иісін тиімді кетіру үшін сулы киім және жеткілікті жылумен ұзағырақ кептіру қажет болады. Сонымен қатар, процесс барысында құрал айналасында иіс байқалады.

Уақытпен кептіретін суық ауа бағдарламасы иісті қолданбайды.

Иіссу бөтелкесін жабу

Кептіргеннен кейін, иісті кездейсоқ шығармас үшін иіссу бөтелкесін жабу керек.

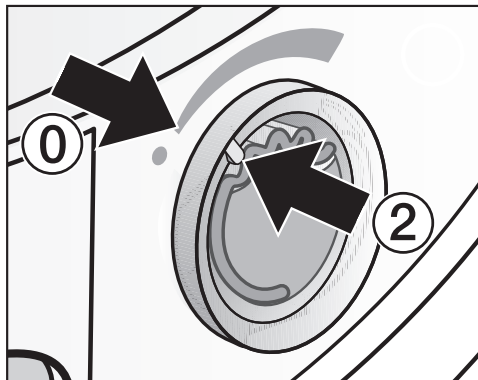

- Сыртқы сақинаны ② маркері ① орнында болғанша сағат тіліне қарсы бұраңыз.

Иіссіз кептіру қажет болса, иіссу бөтелкесін алып, оны түпнұсқа бумасында сақтаңыз.

Иіс қарқындылығы жеткілікті болмаса, иіссу бөтелкесін жаңа данасымен ауыстырыңыз.

Иіссу бөтелкесін алу/ ауыстыру

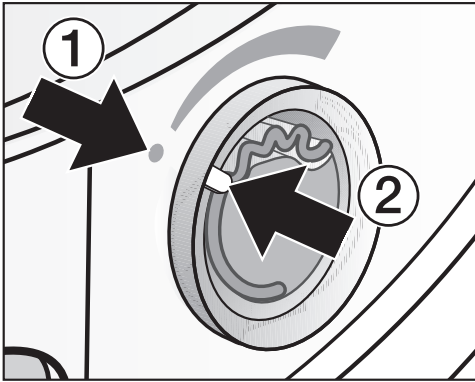

- Сыртқы сақинаны ① және ② маркерлері тураланған бұраңыз.

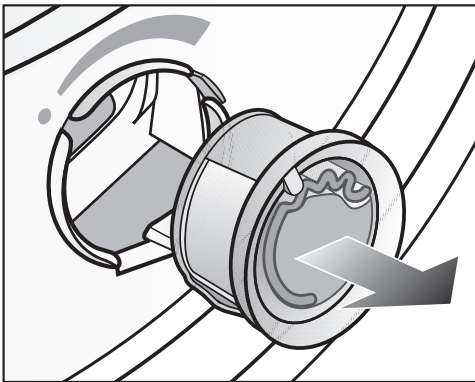

- Иіссу бөтелкесін жаңа біреуімен ауыстырыңыз.

Иіссу бөтелкесі пайдаланылмаған жағдайда оны түпнұсқа бумасында сақтай аласыз.

Иіссу бөтелкелерін Miele компаниясынан немесе онлайн тапсырыс бере аласыз.

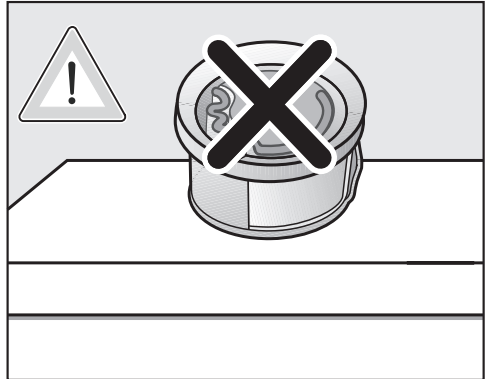

Бөтелкеден иіс кемуі мүмкін. Иіссу бөтелкесін астына тастауға болмайды.

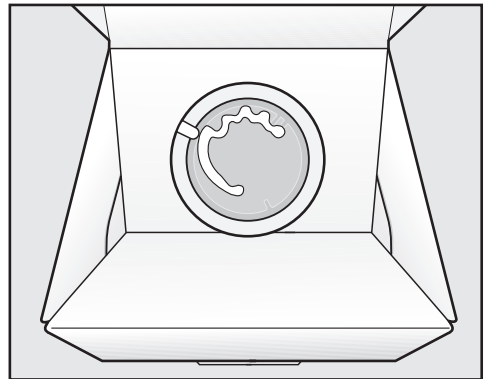

- Иіссу бөтелкесін түпнұсқа бумасында сақтайтын болсаңыз, буманы шетінен тік немесе жоғарыдан төмен қаратып сақтауға болмайды. Болмаса, иісі кемиді.
- Тікелей күн сәулесінен алыс суық, құрғақ орында сақтаңыз.
- Жаңа иіссу бөтелкелерін сатып алған кезде, қорғағыш бекітпені тек қолданыстан кейін алыңыз.

Тазалау және күтім көрсету

Тазалау кезі

Бұл кептіру барабаны бірнеше сатылы сүзгі жүйесімен жабдықталады, оның құрамында қылшық сүзгісі (1.) және негіздегі сүзгі (2.) бар. Бұл сүзгі кептіру процесі барысында барлық қылшықты жинайды.

Сүзгіні жүйелі тазаламау кептіру уақытын арттыруы мүмкін.

⚠ Жиі техникалық қызмет көрсетілмесе, өрт шығу қаупі бар. Сүзгі жүйесінде және кептіру барабанында қылшық шамадан тыс көп жиналса, өрт шығуы мүмкін. Сүзгі жүйесі мен ауа беру аймағын үнемі тексеріп отырыңыз. Қылшық қалдықтарын көрсеңіз, сүзгіні тазалап тастаңыз.

⚠ Сүзгі жүйесі болмаған немесе зақымдалған жағдайдағы зақым. Сүзгі жүйесі мен кептіру барабанында қылшық қалдықтары көп жиналып қалса, құрылғы дұрыс жұмыс істемей қалуы және өрт шығуы мүмкін. Кептіру барабанын сүзгі жүйесінсіз пайдалануға болмайды. Зақымдалған сүзгі жүйесін дереу ауыстырыңыз.

1. Қылшық сүзгілерін тазалау

Барабанды жүктеу аймағында қылшық сүзгілері орналасқан.

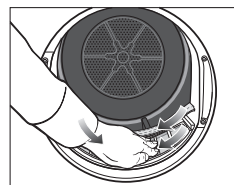
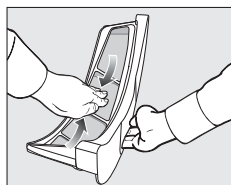
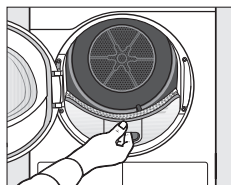

Дисплейде тиісті сұрау пайда болған кезде құрылғыны әрдайым тазалаңыз. Әр түрлі хабарламалар көрсетілуі мүмкін:

Очистите ворсовый фильтр и промойте цокольный фильтр.
Очистите ворсовый и цокольный фильтры. Проверьте воздуховод.

- Хабарды жою үшін, ОК датчикті басқару құралын түртіңіз.

2. Негіз сүзгісін тазалау

Негіздегі сүзгі төменгі сол жақтағы қылшық сүзгісінің артында орналасқан.

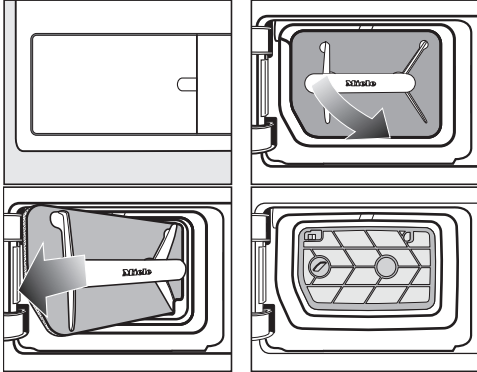

Қалыпты пайдалану

Дисплейде тиісті сұрау пайда болған кезде құрылғыны әрдайым тазалаңыз. Әр түрлі хабарламалар көрсетілуі мүмкін:

Очистите ворсовый фильтр и промойте цокольный фильтр.

Очистите ворсовый и цокольный фильтры. Проверьте воздуховод.

Үздіксіз жұмыс

Дисплейде ұсыныс пайда болғанда және күніне бір рет тазалаңыз.

Негіздегі сүзгі салымын тазалау

Сүзгі салымы қылшықты сүзгіні алып тастағаннан кейін негізде көрінеді. Ағызу сүзгісінің салымын мұқият тазалаңыз.

- Хабарды жою үшін, ОК датчикті басқару құралын түртіңіз.

 Жеткіліксіз тазалаудан немесе негіздегі тозған, зақымдалған сүзгіден болған зақым.

Бітелуге байланысты жылу алмастырғыштағы ауа мен жылу ағыны жеткіліксіз. Бұл Қызмет көрсету бөліміне баруды талап етеді.

Осы пайдалану нұсқауларындағы кеңесті орындау арқылы осының алдын ала аласыз.

Тазалау және күтім көрсету

3. Төменгі оң жақ торды/жылу алмастырғышты жылуды кетіру үшін тазарту

Дисплейде Открыть решётку внизу справа, очистить теплообменник пайда болған кезде ғана тазалаңыз.

Төменгі оң жақ торды жоюға болады. Бұл жылу тарататын жылу алмастырғышты жабады.

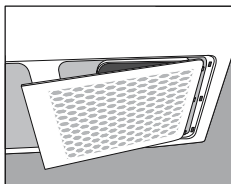

- Кептіру барабаны орналасқан бөлмені шаң мен қылшықтан таза ұстаңыз. Бұлай істеу торды сирек тазалайтыныңызды білдіреді.
- „Төменгі оң жақ тор/жылу алмастырғыш“ бөлімін қараңыз.
- Сүзгіні (негізде) және қылшық сүзгілерді тексеріп, тазалаңыз.
- Хабарды жою үшін, ОК датчикті басқару құралын түртіңіз.

Ластану сүзгілерін тазалау

Кептіру барабанының жүктеу аймағында 2 ластану сүзгісі бар. Кептіру процесі барысында үстіңгі және төменгі ластану сүзгілерінен ластану бөлінеді.

Иіссу бөтелкесін алу

Ластану сүзгілері мен негіз сүзгісі тазаланбаса, иіс қарқыны төмендейді.

- «Иіссу бөтелкелері» астындағы «Иіссу бөтелкесін алу/ауыстыру» бөлімінде сипатталғандай иіссу бөтелкесін алыңыз.

Көрінетін ластануды жою

Кептіру циклі сайын ластануды жойыңыз.

Қеңес: Сонымен қатар, ластануды түртпей кетіру үшін шаңсорғышты пайдалана аласыз.

- Есікті ашыңыз.

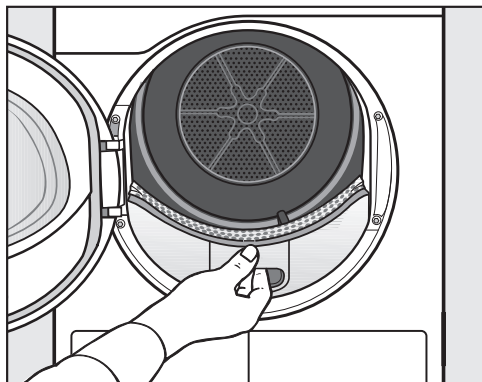

- Үстіңгі ластану сүзгісін алу үшін алға тартыңыз.

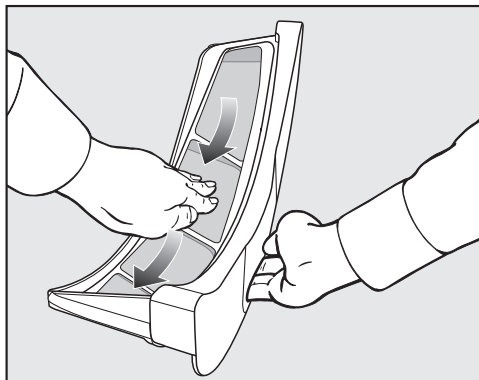

- Ластануды жойыңыз (көрсеткілерді көріңіз).

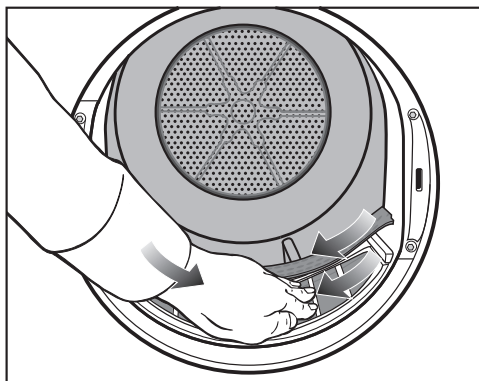

- Барлық сүзгілердің бетіндегі және тесілген киім дефлекторынан ластануды кетіріңіз (көрсеткілерді қараңыз).
- Үстіңгі ластану сүзгісін сырт еткенше орнына кері басыңыз.
- Есікті жабыңыз.

Тазалау және күтім көрсету

Ластану сүзгілері мен ауа ағыны саңылауларын дұрыстап тазалау

Кептіру ұзақтығы ұзағырақ болса немесе сүзгілер бетінен ластану байқалса, келесі тазалау процедурасын орындауыңыз керек.

Кептіру кезінде ластану сүзгілерін тазалау

- Үстіңгі ластану сүзгісін алу үшін алға тартыңыз.

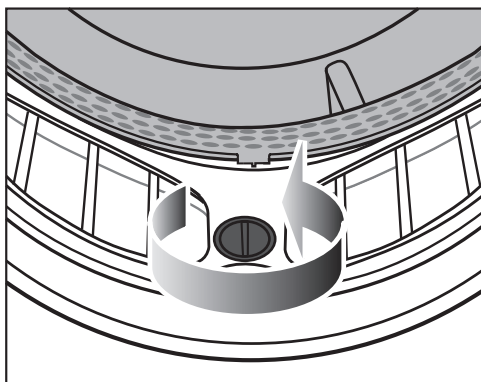

- Сары теру дискісін бекітілгенше бұраңыз.

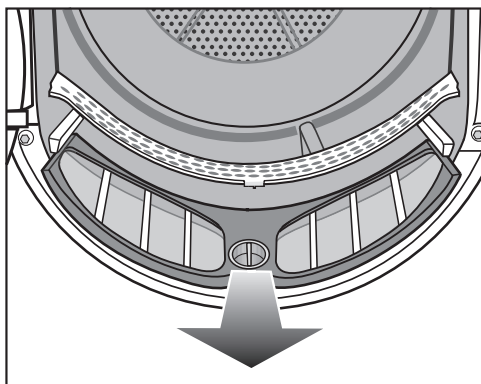

- Ластану сүзгісін алу үшін алға тартыңыз.

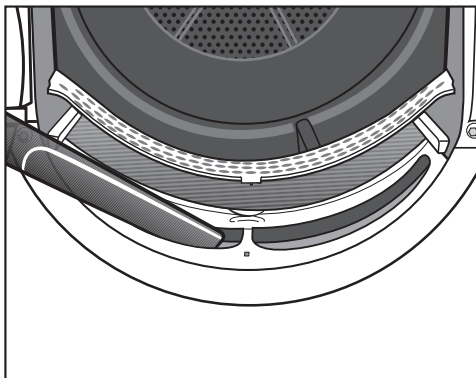

- Үстіңгі ауа ағыны саңылауларынан көрінетін ластануды кетіру үшін тіркелген ұзын тесікшелі саптамасы бар шаңсорғышты пайдаланыңыз.

Тазалау және күтім көрсету

Ластану сүзгілерін сумен тазалау

- Сүзгі беттерін жылы ағын сумен дұрыстап шайыңыз.
- Ластану сүзгілерінің тегіс пластик беттерін сулы шүберекпен сүртіп тазалаңыз.

- Есікті жабыңыз.

Сулы сүзгілер кептіру барысында жұмыс ақаулықтарына себеп болуы мүмкін.
Ластану сүзгілерін дұрыстап шайқап, мұқият кептіріңіз.

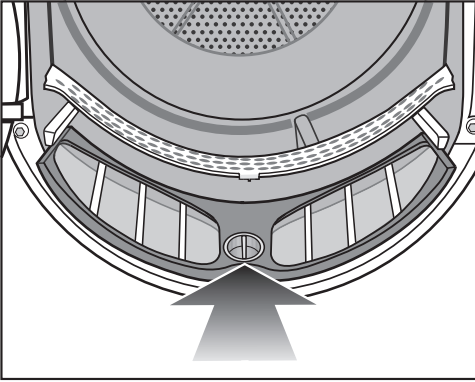

- Төменгі ластану сүзгісін толығымен басып, оны сары теру дискісімен құлыптаңыз.

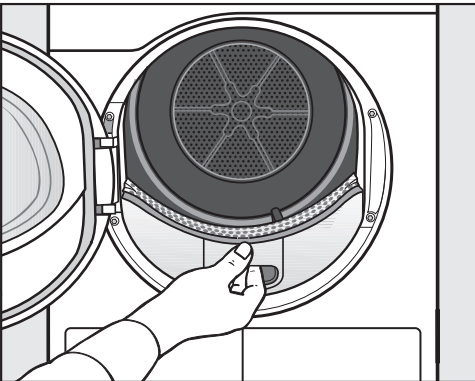

- Үстіңгі ластану сүзгісін толығымен басыңыз.

Тазалау және күтім көрсету

Негіздегі сүзгі

Негіздегі ластану сүзгісі ластану сүзгілерінің беттерінде қалған ұсағырақ ластануды, шашты және ағартқыш қалдықтарын жинайды.

Ластану сүзгісін алу

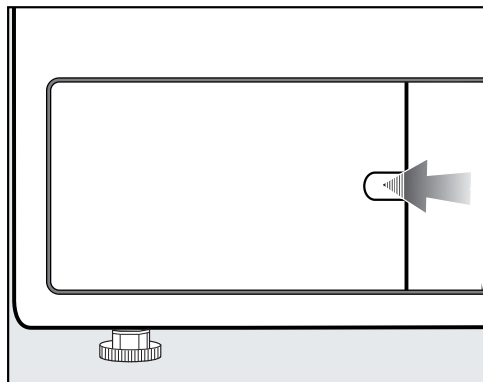

- Саусақпен қысқыш артына қол жеткізіңіз.
- Ластану сүзгісін жапқышты ашыңыз.

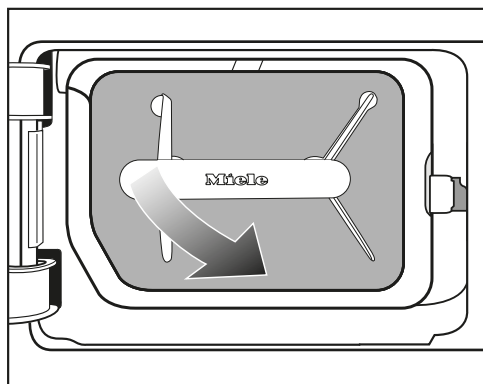

- 1 Ластану сүзгісін бұрышпен алға және оң жаққа тартып шығару үшін тұтқаны пайдаланыңыз.

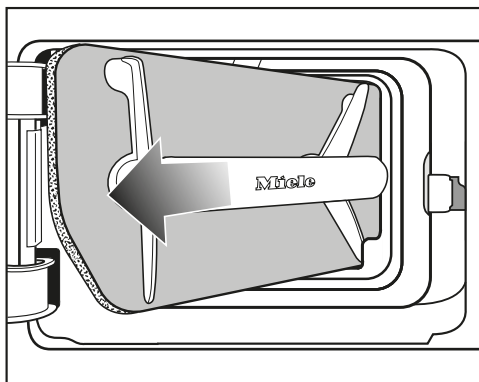

- 2 Ластану сүзгісін бұрышпен тартып шығарыңыз.

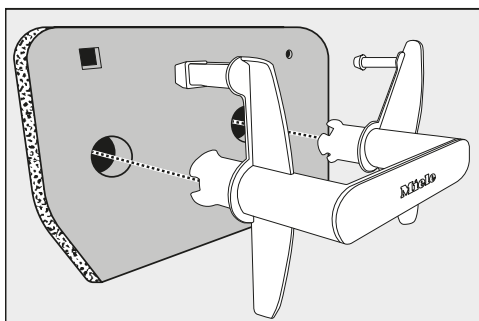

- Ластану сүзгісінің тұтқасын тартып шығарыңыз.

Негіз сүзгісін тазалау

- Негіз сүзгісін ағын судың астында мұқият және дұрыстап тазалаңыз.

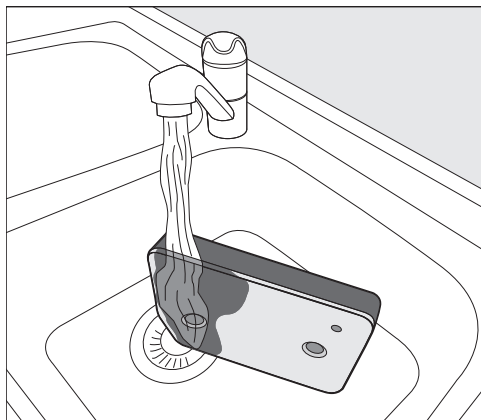

Кеңес: Беттен қалдықтың кетуін тездету үшін, су ағынын негіз сүзгісінің алдынан тігінен өткізіңіз.

- Негіз сүзгісін шайған сайын оны бірнеше рет мұқият сығыңыз.
- Негіз сүзгісін барлық көрінетін қалдық жойылғанша мұқият шайыңыз.
- Негіз сүзгісін су толық кеткенше мұқият сығуды жалғастырыңыз.

Кеңес: Дымқыл негіз сүзгісін 2 қол сүлгінің арасына қойып, суды сіңіріңіз. Біркелкі бетінде мамық сүзгісін қолыңызбен ақырын басыңыз. Бұл негіз сүзгісін тезірек құрғатады.

Негіз сүзгісі суланған күйінде орнатылмауы қажет. Кері жағдайда, бұл ақаулыққа әкелуі мүмкін. Суды негіз сүзгісінен абайлап сығып алыңыз.

Егер таза негіз сүзгісі қайта орнатылғаннан кейін кептіру бағдарламасы ақаулық хабарымен үзілсе, негіз сүзгісі қайта орнатылған кезде тым ылғалды болды. Суды негіз сүзгісінен қайта абайлап сығып алыңыз. Негіз сүзгісін ауада кептіруге қалдырыңыз. Егер осыған қарамастан ақаулық қайталанса, бұл жауу заттарының қатты қалдықтарынан болуы мүмкін. Кір жуғыш машинадағы негіз сүзгісін қайта іске қосыңыз. «Мәселені шешу нұсқаулығы — Негіз сүзгісін қайта іске қосу» бөлімін қараңыз.

! Дұрыс тазаланбаған немесе зақымдалған негіз сүзгісіне байланысты туындаған зақым. Негіз сүзгісі дұрыс тазаланбаса немесе зақымдалса, жылу алмастырғыш бітеледі. Жылу алмастырғышта ауа мен жылудың ағыны жеткіліксіз болады. Бұл мәселені шешу үшін тұтынушыларға қызмет көрсету бөліміне келуіңіз керек. Тазалау алдында және тазалағаннан кейін негіз сүзгісін «Негіз сүзгісін ауыстыру» бөліміндегі сипаттамаға сәйкес тексеріңіз. Тазалаудан кейін негіз сүзгісі бүтін және мінсіз жұмыс тәртібінде болуы керек.

- Тұтқадағы ластануды кетіру үшін сұлы шүберекті пайдаланыңыз.

Тазалау және күтім көрсету

Негіздегі сүзгіні ауыстыру

⚠ Кептіру барабанын үздіксіз пайдаланудан сүзгінің тозуы. Кептіру барабаны үздіксіз қолданылса және жүйелі тазаланса, негіздегі сүзгіден белгілі бір уақыттан кейін тозу белгілері байқалуы мүмкін. Бұл жылу алмастырғышты бітеуі мүмкін. Тазалау алдында немесе кейін келесі тозу белгілері көрінсе (қосымша керек-жарақ), сүзгіні бірден ауыстырыңыз.

Нашар бекіту

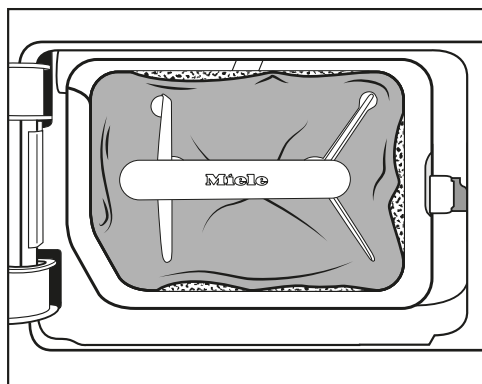

Сүзгі шеттері дұрыс орнатылмаған және сүзгі деформацияланған. Дұрыс орнатылмаған шеттері бойынша сүзгіленбеген жылу алмастырғышқа ластану үрленеді. Бұл жылу алмастырғыштағы тұрақты кедергіге себеп болады.

Деформация

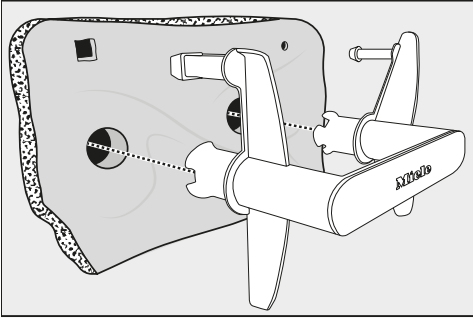

Деформациялар сүзгінің құлыпталғанын және үздіксіз пайдаланудан тозғанын көрсетеді.

Сынықтар, тозудан, ойықтар

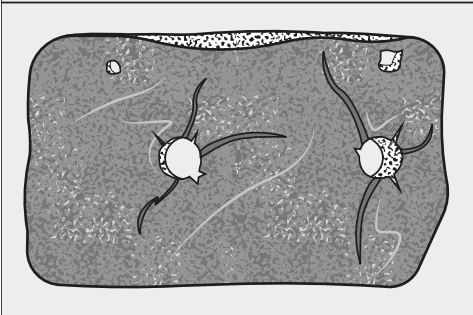
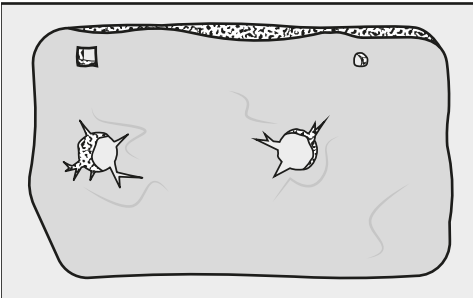

Сынықтар және жарықтар арқылы жылу алмастырғышқа үрленетін ластану кедергіге себеп болады.

Ойықтар сүзгінің құлыпталғанын және үздіксіз пайдаланудан тозғанын көрсетеді.

Ақ қалдықтар немесе басқа түсті қалдықтар

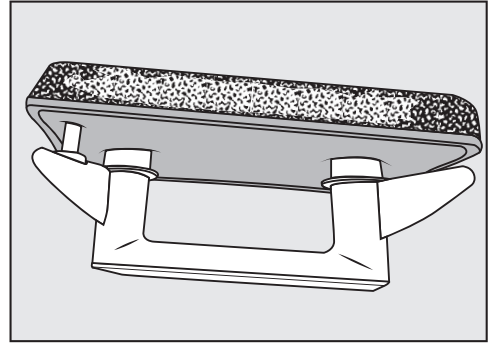

Сүзгіні бітейтін ағартқыш құрамдастарының жолдары және киім талшықтарынан шығатын қалдықтар. Оларды сүзгінің алдыңғы және бүйірлік шеттерінен таба аласыз. Экстремалды жағдайларда олар қалың қабатты қалыптастыруы мүмкін. Қалдықтар сүзгінің бүйірлік жақтарына дұрыс бекітілмегенін көрсетеді, тіпті дұрыс пайда болмаса, ластану шеттерінен сүзгіленбейді.

Егер тазалаудан кейін сүзгілердегі қалдықтар қайта пайда болса, сүзгіні ауыстыру қажет.

Тазалау және күтім көрсету

Сүзгі салымын тазалау (негіздегі сүзгі)

Негіздегі ластану сүзгісін алғаннан кейін сүзгі салымындағы сүзгінің беті көрінеді. Егер көрінетін ластану жиыны көрінсе, бұл сүзгі бетін тазалау қажет.

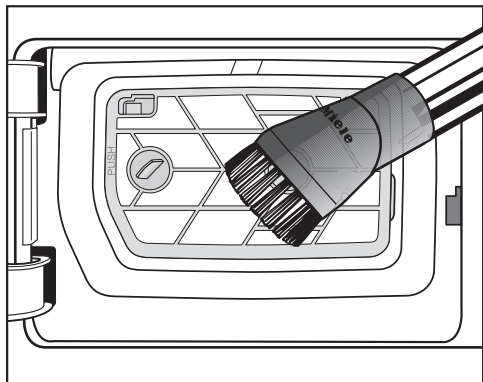

- Көрінетін ластануды немесе ластағышты мұқият шаңсорғышпен тазалаңыз. Шаң щеткасын немесе тар тесікшелі саптаманы пайдаланыңыз.

Тазалаудан кейін көрінетін кедергілер немесе басқа қалдықтар болса, сүзгі салымын алып, оны ағын суда тазалаңыз. Егер қалың қалдықтар кетпесе, олар уақыт өте келе ақаулықтарға әкелуі мүмкін.

Сүзгі салымын алу

Егер сүзгі салымы бітелсе және ластанса, оны алып, таза суда тазалау қажет.

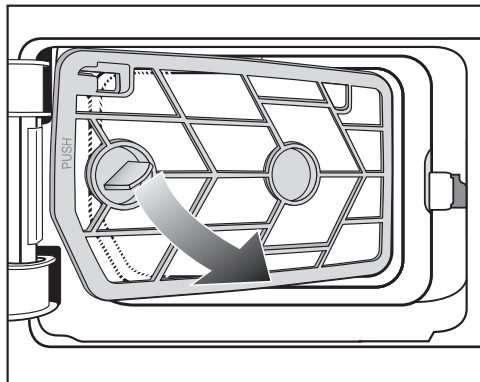

- 1 Сүзгі салымын бұрышпен алға және оң жаққа тартып шығару үшін тұтқаны пайдаланыңыз.

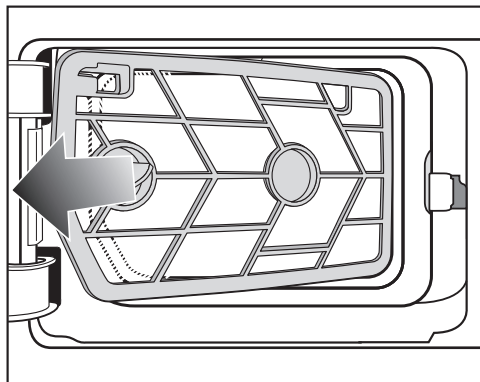

- 2 Одан кейін сүзгі салымын бұрышпен тартып шығарыңыз.
- Салымның сүзгі бетін жылы ағын сумен дұрыстап шайыңыз.

Сулы сүзгілер кептіру барысында жұмыс ақаулықтарына себеп болуы мүмкін. Сүзгі салымын дұрыстап шайқап, мұқият кептіріңіз.

Жылу алмастырғыштың суыту қабырғаларын тексеру

⚠ Суыту қабырғаларын түрткен жағдайда жарақаттану қаупі. Өзіңізді кесіп алуыңыз мүмкін. Суыту қабырғаларын қолмен түртуге болмайды.

Сүзгі салымын алғаннан кейін, жылу алмастырғыштағы суыту қабырғаларын көзбен тексеріңіз. Ластану жиналған-жиналмағанын тексеріңіз.

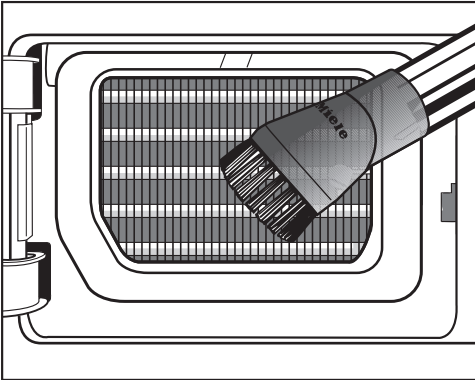

- Көрінетін ластағыш байқалса, оны шаңсорғышпен мұқият тазалаңыз. Шаң щеткасын немесе тар тесікшелі саптаманы пайдаланыңыз.

⚠ Суыту қабырғалары дұрыс тазаланбаса, зақымдану қаупі бар. Суыту қабырғалар зақымға немесе бұрмалануға әкелуі мүмкін. Бұл кептіру барабанының жұмыс өнімділігіне кедергі келтіруі мүмкін. Тіркелген шаң щеткасымен шаңсорғышты тазалаңыз. Шаңсорғыштың шаң щеткасын қысым салмай, қабырғалар бойымен жай өткізіңіз.

Тазалау және күтім көрсету

Сүзгі салымын қайта бекіту (негіздегі сүзгі)

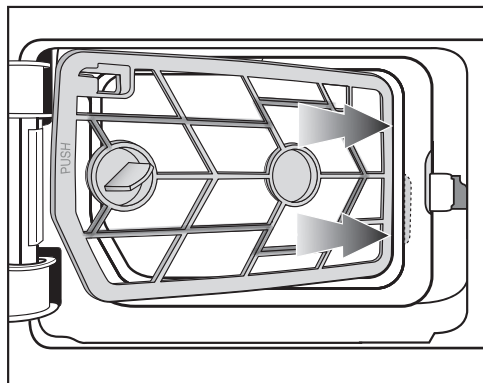

- 1 Сүзгі салымын шетінің артындағы бұрышпен сырғыту үшін оң жақтағы тұтқаны пайдаланыңыз.

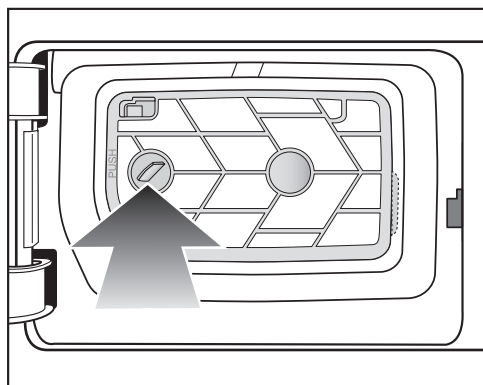

- 2 Одан кейін сүзгі орнына бекітілгенше сол жақ тұтқаны басыңыз.

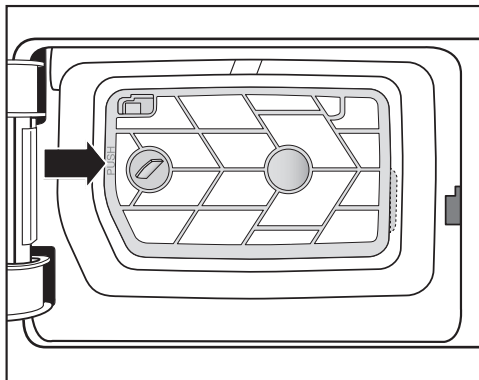

- 3 Сүзгі салымының жақтауын дыбыстық сигнал естілгенше PUSH (Басу) деп белгіленген орындарға басыңыз.

Ластану сүзгісін негізге қайта бекіту

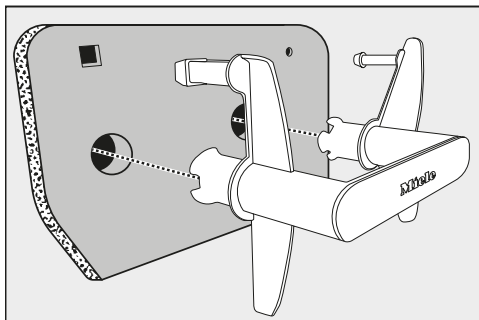

- Ластану сүзгісін тұтқаға кері бекітіңіз. Оның дұрыс айналатынына көз жеткізіңіз.

Тазалау және күтім көрсету

Ластану сүзгісін жапқышты тазалау және жабу

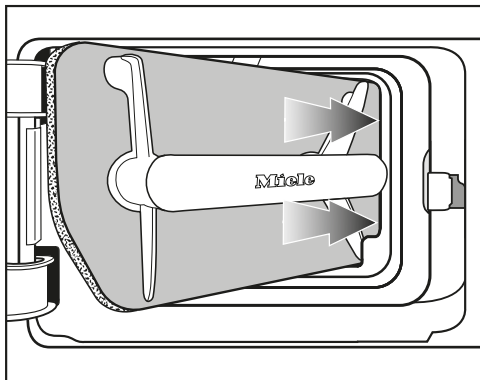

- 1 Ластану сүзгісін шетінің артындағы бұрышпен сырғыту үшін оң жақтағы тұтқаны пайдаланыңыз.

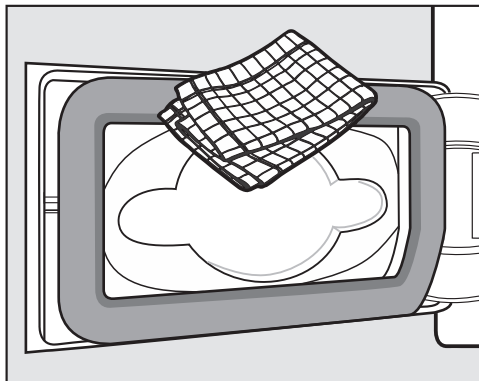

- Ластануды кетіру үшін сулы шүберекті пайдаланыңыз. Бұны істеу кезінде резеңке бекітпеге зақым келмегеніне көз жеткізіңіз.

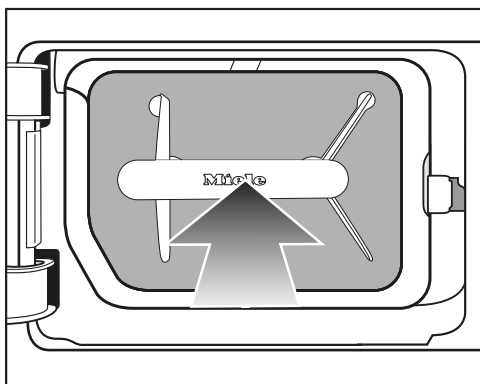

- 2 Одан кейін ластану сүзгісі орнына бекітілгенше сол жақ тұтқаны басыңыз.

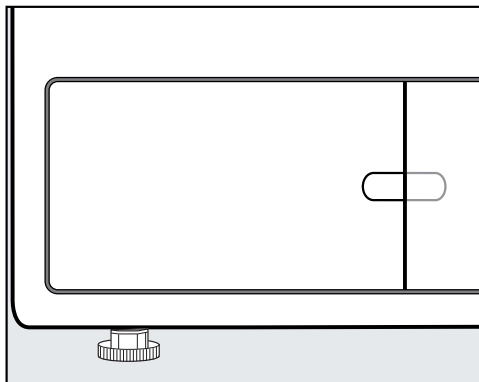

- Ластану сүзгісін жапқышты жабыңыз.

Жүйенің дұрыс бекітілуін және кептіру барабаны дұрыс жұмыс істеуін қамтамасыз ету үшін, негіздегі сүзгіні салып, ластану сүзгісін жапқышты жабу қажет.

Тазалау және күтім көрсету

Төменгі оң жақ тор/жылу алмастырғышты тазалау

Тор артындағы жылу алмастырғышты суыту қабырғалары ортадан шыққан шаң мен лайдан бітелуі мүмкін.

Торды алу

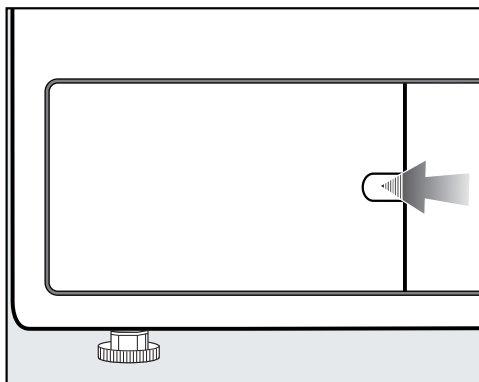

- Ластану сүзгісін жапқышты ашыңыз.

Төменгі оң жақ торды ашыңыз, мысалы қасық тұтқасын пайдаланумен.

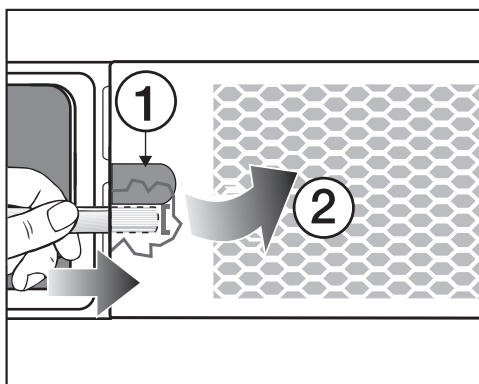

- Қасық тұтқасын тор астына салыңыз (ойық асты ①).
- Сол жақтағы тор бірқалыпты ашылғанша басып көтеріңіз ②.
- Торды сол жақтан оң жаққа ашып, оны бұрышпен алға тартып шығарыңыз.

Суыту қабырғаларын тазалау

- Суыту қабырғалары бітелген-бітелмегенін тексеріңіз.

⚠ Суыту қабырғаларын тұртуден болатын жарақаттану қаупі. Өзіңізді кесіп алуыңыз мүмкін. Суыту қабырғаларын қолмен тұртуге болмайды.

Көрінетін ластағыш болса:

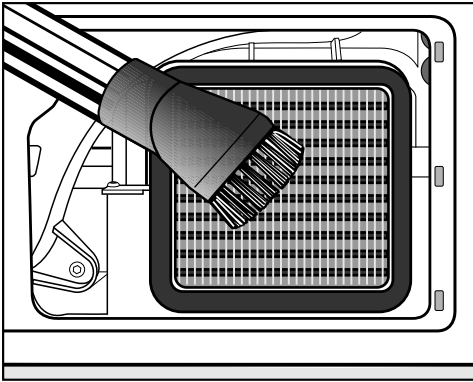

- Көрінетін ластануды немесе ластағышты мұқият шаңсорғышпен тазалаңыз. Шаң щеткасын немесе тар тесікшелі саптаманы пайдаланыңыз.

⚠ Суыту қабырғалары дұрыс тазаланбаса, зақымдану қаупі бар. Суыту қабырғалар зақымға немесе бұрмалануға әкелуі мүмкін. Бұл кептіру барабанының жұмыс өнімділігіне кедергі келтіруі мүмкін. Тіркелген шаң щеткасымен шаңсорғышты тазалаңыз. Шаңсорғыштың шаң щеткасын қысым салмай, қабырғалар бойымен жай өткізіңіз.

Торды ауыстыру

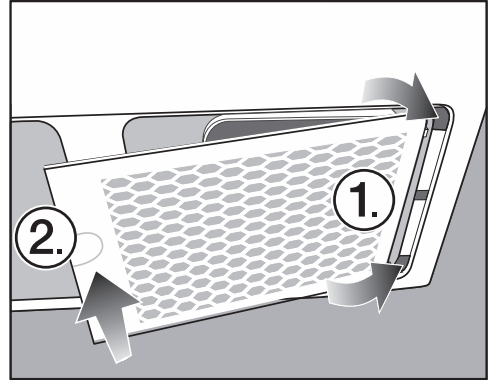

- Торды оң жаққа салыңыз.
- Торды сол жаққа қатты басыңыз.

Тазалау және күтім көрсету

Кептіру барабанын тазалау

Кептіру барабанын электр тогынан ажыратыңыз.

⚠ Тиісті емес күтім өнімдерін пайдаланудан болған зақым. Тиісті емес күтім өнімдері пластик беттер мен басқа бөлшектерге зақым келтіруі мүмкін. Еріткіштерді, абразивті тазалау құралдарын немесе барлық мақсаттағы тазалау құралдарын пайдалануға болмайды.

⚠ Суға байланысты электр тогының соғу қаупі. Егер су кептіру барабанынан ақса, электр тогының соғу қаупі бар. Кептіру барабанына су себуге болмайды. Құрылғыны тек шамалы суланған, жұмсақ шүберекпен тазалаңыз.

- Барабан мен басқа тот баспайтын болаттан жасалған бөлшектерді тиісті тот баспайтын болаттан жасалған тазалау құралымен тазалай аласыз.

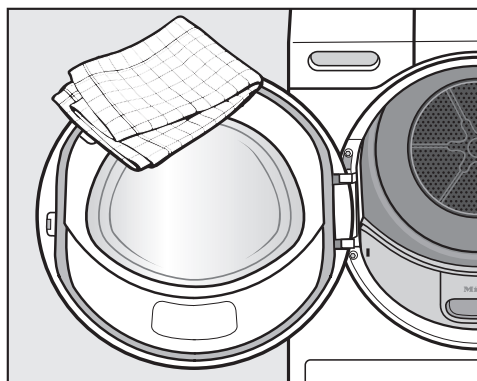



- Кептіру барабаны мен есік ішіндегі бекітпені шамалы сулы жұмсақ шүберекпен және жуғыш сұйықтық пен судың орташа ерітіндісімен тазалаңыз.
- Барлық бөлшектерді жұмсақ шүберекпен кептіріңіз.

Мәселені шешу нұсқаулығы

Күнделікті жұмыста орын алуы мүмкін көптеген ақаулықтар мен ақаулар оңай түзетілуі мүмкін. Уақыт пен ақша сақталады, себебі қызмет көрсету орталығына қоңырау шалу қажет болмайды.

Келесі нұсқаулық ақаулық немесе ақау себебін тауып, соны шешуге көмектесуі мүмкін.



Бағдарламадан бас тарту және дисплейдегі қате туралы хабар

Хабар	Себебі мен шешімі
 Барабан пустой или бельё слишком сухое.	Кейбір бағдарламаларда барабан артық жүктелсе немесе бос болса, бағдарламадан бас тартылады. Егер заттар бұрыннан құрғақ болса, осы жағдай орын алады. Бұл ақаулық немесе істен шығу емес. <ul style="list-style-type: none">■ Есікті ашып, киімді тексеріңіз.■ Кір заттарды қосыңыз немесе шығарыңыз.■ Есікті жабыңыз.■ Кептіру бағдарламасын іске қосыңыз. Жеке заттарды <i>Жылы ауа</i> бағдарламасымен кептіріңіз.
 Определено заблокирование. Расправьте бельё и снова запустите программу.	Киім әркелкі жайылған немесе оралып қалған. <ul style="list-style-type: none">■ Есікті ашып, киімді босатыңыз. Кейбір киімді алыңыз.■ Есікті жабыңыз.■ Кептіру бағдарламасын іске қосыңыз.

Мәселені шешу нұсқаулығы

Хабар	Себебі мен шешімі
<p>● Очистите ворсовый и цокольный фильтры. Проверьте воздуховод.</p>	<p>Әр түрлі өлшемді бірнеше затты ғана кептіруге әрекет жасадыңыз. Есіктегі жүктеу аймағына кішкентай зат сорылды. Киім дефлекторындағы саңылаулар бітелген.</p> <ul style="list-style-type: none">■ Хабарды жою үшін, ОК датчикті басқару құралын түртіңіз.■ Кептіру барабанының есігін ашыңыз.■ Саңылауларды құлыптайтын затты жойыңыз.■ Құрғақ, кішкентай, жеке заттарды үлкен заттармен бірге кептіріңіз. <p>Егер мұның бәрін алып тастауға болатын болса, онда жүйе қылшықпен немесе ағартқыш қалдығымен бітелген.</p> <p>Жүйе қылшықпен немесе ағартқыш қалдығымен бітелген.</p> <ul style="list-style-type: none">■ Барлық қылшық сүзгілері мен ауа арналарын тазалаңыз.■ Жүктеу аймағында қылшық сүзгілері бар-жоғын және негіз зақымдалмай, жақсы жұмыс күйінде екендігін тексеріңіз.■ Негіз сүзгісін алсаңыз, оның артындағы сүзгі салынатын жерді де тексеріңіз. Қажет болса ағызу сүзгісінің салымын тазалаңыз.■ Егер сүзгі салынатын жерді алсаңыз, оның артындағы жылу алмастырғышты тексеріңіз. Қажет болса жылу алмастырғышты тазалаңыз. <p>Тазалау ескертпелерін „Тазалау және күтім көрсету“ бөлімінен қараңыз. Зақымдалған, деформацияланған немесе тазаланбайтын қылшық сүзгілерін жаңаларына ауыстыру керек.</p> <ul style="list-style-type: none">■ Хабарды жою үшін, ОК датчикті басқару құралын түртіңіз.

Мәселені шешу нұсқаулығы

Хабар	Себебі мен шешімі
 <p>Очистите ворсовый и цокольный фильтры. Проверьте воздуховод.</p>	<p>Толық тазалаудан кейін негіздегі сүзгі таза көрінеді. Алайда, бағдарлама жойылып, қате туралы хабарлама пайда болады. Мұның себебі, әлі де жойылмайтын қалдықтар бар.</p> <ul style="list-style-type: none"> ■ Хабарды жою үшін, ОК датчикті басқару құралын түртіңіз. ■ Негіздегі сүзгіні жаңа біреуімен ауыстырыңыз. ■ Жуу машинасындағы алынған, „ескі“ негіз сүзгісін қайта белсендіруге болады. „Мәселені шешу нұсқаулығы – Негіз сүзгісін қайта белсендіру“ бөлімінде сипатталған нұсқауларды орындаңыз.
 <p>Проверьте слив воды.</p>	<p>Конденсат ағысы ақаулы.</p> <ul style="list-style-type: none"> ■ Ағызу шлангісі жақсы жұмыс күйінде және майыспағанын тексеріңіз. ■ Хабарды жою үшін, кептіру барабаны қосулы кезде есікті ашып жабыңыз.
 <p>Ошибка F. Если новый запуск машины не выполнен, обратитесь в сервисную службу.</p>	<p>Бағдарламадан бас тартудың нақты себебі жоқ.</p> <ul style="list-style-type: none"> ■ Дисплейдегі ұсынысты ескеріңіз. ■ ОК датчикті басқару құралын түртіңіз. ■ Кептіру бағдарламасын іске қосыңыз. <p>Егер бағдарлама дәл сол қате туралы хабарламамен қайтадан тоқтаса, демек ақау бар. Miele тұтынушыларға қызмет көрсету орталығына хабарласыңыз.</p>

Мәселені шешу нұсқаулығы

Дисплейдегі хабарлар

Хабар	Себебі мен шешімі
i Открыть решётку внизу справа, очистите теплообменник	Тор артындағы жылу алмастырғышты суыту қабырғалары ортадан шыққан шаң мен лайдан бітелуі мүмкін және ауа жолы қылшықпен бітелуі мүмкін. <ul style="list-style-type: none">■ Жылу алмастырғышты тазалаңыз. „Тазалау және күтім көрсету“ бөліміндегі „Төменгі оң жақ тор/ жылу алмастырғыш“ бөлімін қараңыз.■ Сүзгілерді жүктеу аймағында және негізде тексеріп тазалаңыз.■ Хабарды жою үшін, ОК датчикті басқару құралын түртіңіз.
i Очистите ворсовый фильтр и промойте цокольный фильтр.	Егер кептіргіш дұрыс жұмыс істемесе немесе үнемді болса, бұл ақпарат бағдарламаның соңында көрсетіледі. Қылшық сүзгілері бітелуі мүмкін. <ul style="list-style-type: none">■ Қалыпты жағдайда қылшық сүзгілерін тазалау қажет болады.■ Сонымен қатар, қажет болғанда негіздегі сүзгіні тексеріп тазалаңыз.■ Негіз сүзгісін алсаңыз, оның артындағы сүзгі салынатын жерді де тексеріңіз. Қажет болса ағызу сүзгісінің салымын тазалаңыз. Тазалау ескертпелерін „Тазалау және күтім көрсету“ бөлімінен қараңыз. <ul style="list-style-type: none">■ Хабарды жою үшін, ОК датчикті басқару құралын түртіңіз.
 Цокольный фильтр не вставлен. Установить фильтр.	Негіздегі сүзгі салынбаған. <ul style="list-style-type: none">■ Негіздегі сүзгіні тексеріңіз. Кептіру бағдарламасы барысында сүзгіні алу бағдарламадан бас тартуға себеп болады.
i Отключение электропитания. Программа остановлена	Қуат шығысы орын алды. <ul style="list-style-type: none">■ Қуат беруді қалпына келтіргеннен кейін ОК көмегімен растаңыз.■ <i>Бастау/тоқтату</i> датчикті басқару құралын түртіңіз.

Мәселені шешу нұсқаулығы

Хабар	Себебі мен шешімі
Конец/охлаждение	<p>Ақау жоқ, бірақ кептіру процесі жалғасуда. Киім әлі де суытылуда. Бағдарлама аяқталуға жақын.</p> <ul style="list-style-type: none">■ Киімді алып, суыту үшін таратуға болады немесе бағдарлама соңына дейін суыту үшін кептіру барабанында қалдыра аласыз.

Мәселені шешу нұсқаулығы

Кептіру нәтижелері қанағаттандырмайды

Мәселе	Себебі мен шешімі
Киім жеткілікті түрде кептірілмеген.	Жүктеме құрамында әр түрлі тоқыма түрлері бар. ■ <i>Уақытпен кептіретін жылы ауа</i> бағдарламасымен кептіруді аяқтаңыз.
Үлкен жуылған кірлер илектеліп, қиындық туғызып жатыр. Кейбір жуылған кірлер әлі де дымқыл.	Сіз таңдаған бағдарлама арқылы илектеліп қалған киімдерді жазу мүмкін болмады. Кішкентай заттар илектеліп, бір бүтін болып қалған. ■ Киімдерді жазыңыз. ■ <i>Үлкен заттар</i> бағдарламасын таңдаңыз.
	Егер дисплейде <i>Үлкен заттар</i> бағдарламасы пайда болмаса, оны кейінірек қосуыңызға болады. Бағдарламаны кейінірек қалай қосуға болатыны туралы ақпаратты „Супервайзер деңгейі“ – „Супервайзер деңгейін ашу“ және „Бағдарламаны таңдау/бағдарлама пакеттері“ бөлімінен таба аласыздар.
Кептіргеннен кейін киімнен немесе жүн толтырылған жастықтардан иіс шығады.	Киім жеткіліксіз ағартқышпен жуылған Жүндер – табиғи өнім әрі бұл қалыпты жағдай болып табылады. ■ Киім: келесі рет жеткілікті ағартқыш пайдаланыңыз. ■ Барабанда кептіргеннен кейін жүн жастықтарды ауада кептіріңіз.
Синтетикалық талшықтардан жасалған заттарды кептіргеннен кейін статикалық электр тогы түзіледі.	Синтетикалық талшықтар статикалық заряд тудырады. ■ Жуу бағдарламасында соңғы шаю әрекетіне талшық кондиционерін қосу немесе кептіру кезінде жүктемеге талшық кондиционері парағын қосу арқылы статикалық зарядты азайтуға болады.
Ластану жиналымы бар.	Киімдер тозған кездегі керіліс және оларды жуған кездегі шамалы кеңею салдарынан ластану жағдайы орын алады. Машинада кептіру әрекеті ластағыш түзілуіне себеп болады және тоқыманың қызмет мерзіміне теріс әсер етеді. Ластану сүзгілері мен ұсақ сүзгіде ластағыш жиналып, оларды оңай кетіре аласыз ■ («Тазалау және күтім көрсету» бөлімін қараңыз).

Кептіру циклінің ұзақтығы өте ұзақ

Мәселе	Себебі мен шешімі
<p>Кептіру процесі тым ұзақ жүреді немесе тіпті өшеді*.</p>	<p>Кептіру барабаны орналасқан бөлме өте ыстық.</p> <ul style="list-style-type: none"> ■ Бөлмені дұрыстап желдетіңіз.
	<p>Ұнтақ қалдықтары, шаш және ұсақ қылшықтар сүзгілерді бітеуі мүмкін.</p> <ul style="list-style-type: none"> ■ Қылшық сүзгілері мен негіз сүзгісін тазалаңыз. Сипаттамадағы „Тазалау және күтім көрсету“ бөлімін қараңыз. ■ Негіз сүзгісін алсаңыз, оның артындағы сүзгі салынатын жерді де тексеріңіз. Қажет болса, оны тазалаңыз. ■ Егер сүзгі салынатын жерді алсаңыз, оның артындағы жылу алмастырғышты тексеріңіз. Қажет болса, оны тазалаңыз.
	<p>Төменгі оң жақ тордың артындағы суыту қабырғалары ластанған.</p> <ul style="list-style-type: none"> ■ „Тазалау және күтім көрсету“ бөліміндегі „Төменгі оң жақ тор/ауа жолдары“ бөлімінде сипатталғандай тазалаңыз.
	<p>Киім өте дымқыл.</p> <ul style="list-style-type: none"> ■ Жұғыш машинада жоғары айналдыру жылдамдығымен айналдырыңыз.
	<p>Барабан толып кеткен.</p> <ul style="list-style-type: none"> ■ Таңдалған кептіру бағдарламасы үшін максималды жүктеме өлшемінен асырмаңыз.
	<p>Сыдырма сияқты металдан жасалған заттар кептіру барабанына киімнің тиісті ылғалдылық деңгейін тіркеуге жол бермеді.</p> <ul style="list-style-type: none"> ■ Келесіде ілгектерін ашыңыз. ■ Мәселе қайталанса, бұл заттарды <i>Уақытпен кептіретін жылы ауа</i> бағдарламасымен кептіріңіз.

* Кептіру барабанын өшіріп, жаңа бағдарламаны бастау алдында шамалы күтіңіз.

Мәселені шешу нұсқаулығы

Кептіру барабанының жалпы мәселелері

Мәселе	Себебі мен шешімі
Ызыңдаған шу естіледі.	Компрессор жұмыс істеуде. Бұл шулар қалыпты жағдай болып табылады және ақаулықты білдірмейді.
Барабан шамы қосылмайды.	Есік жабық кезде барабан шамы автоматты түрде өшеді. Есік ұзақ уақытқа ашық қалса, энергияны үнемдеу үшін барабан шамы бірнеше минуттан кейін өшеді. Кептіру барабаны қосылса, есік ашылған кезде барабан шамы қосылады.
Дисплей әр түрлі тілде болады.	Басқа тіл таңдалған. ■ Қажетті тілді орнатыңыз. Жалауша таңбасы  сізге нұсқау береді.

Негіздегі сүзгіні қайта белсендіру

Жуу машинасында бір немесе бірнеше ластанған негіздегі сүзгіні қайта белсендіре аласыз. Одан кейін негіздегі сүзгіні сенімді уақыт ішінде пайдалана аласыз.

- Негіздегі сүзгі(лер)ді киімдермен бірге емес, бөлек-бөлек жуыңыз. Ағартқышты қосуға болмайды.

Кеңес: 40 °C максималды температурамен және 600 айн/мин максималды айналдыру жылдамдығымен қысқа жуу бағдарламасын таңдаңыз.

- Мысалы, *Бөлек жуу* бағдарламасын таңдаңыз.

Жуу және айналдыру циклі аяқталған соң, негіздегі сүзгіні қайта сала аласыз. Тозу белгілері байқалмаған негіздегі сүзгіні қайта белсендіруді жалғастыра аласыз.

Егер тозу немесе деформация белгілері байқалса, қайта белсендірілген негіздегі сүзгі қолданысын тоқтатуыңыз қажет. Қосымша мәліметтерді «Тазалау және күтім көрсету – Негіздегі сүзгіні ауыстыру» бөлімінен қараңыз.

Қызмет көрсету

Ақау шыққан жағдайда хабарласу

Өзіңіз жөндей алмайтын қандай да бір ақау шықса, Miele дилеріне немесе Miele компаниясының тұтынушыларға қызмет көрсету бөліміне хабарласыңыз.

Miele компаниясының тұтынушыларға қызмет көрсету бөлімінің қоңырауына тапсырыс бере аласыз, ол үшін www.miele.com/service сайтына кіріңіз.

Miele компаниясының тұтынушыларға қызмет көрсету бөлімінің байланыс ақпаратын осы құжаттың соңынан таба аласыз.

Miele тұтынушыларға қызмет көрсету бөліміне хабарласқанда құрылғыңыздың үлгі идентификаторын және сериялық нөмірін (Fabr./SN/Nr.) айтыңыз. Бұл ақпаратты деректер тақтасынан таба аласыз.

Оқыту мақсатында телефон қоңыраулары қадағаланатынын және жазып алынатынын, сондай-ақ мәселе осы брошюрадағыдай шешілген жағдайда, қызмет көрсетілгені үшін ақы алынатынын ескеріңіз.

Деректер тақтасын табу үшін кептіру барабанының есігін ашыңыз:

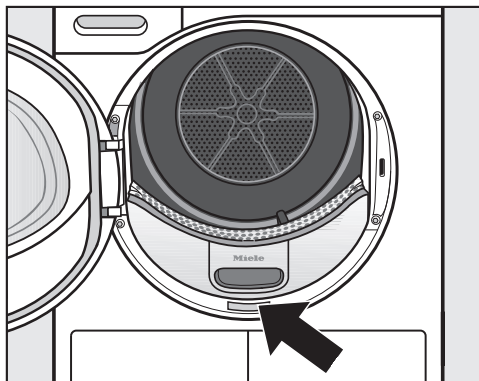

Қосымша керек-жарақтар

Осы кептіру барабанының қосымша керек-жарақтары Miele дилерінде немесе Miele қосалқы бөлшектер бөлімінде қолжетімді.

Орнату және қосу

Алдыңғы көрініс

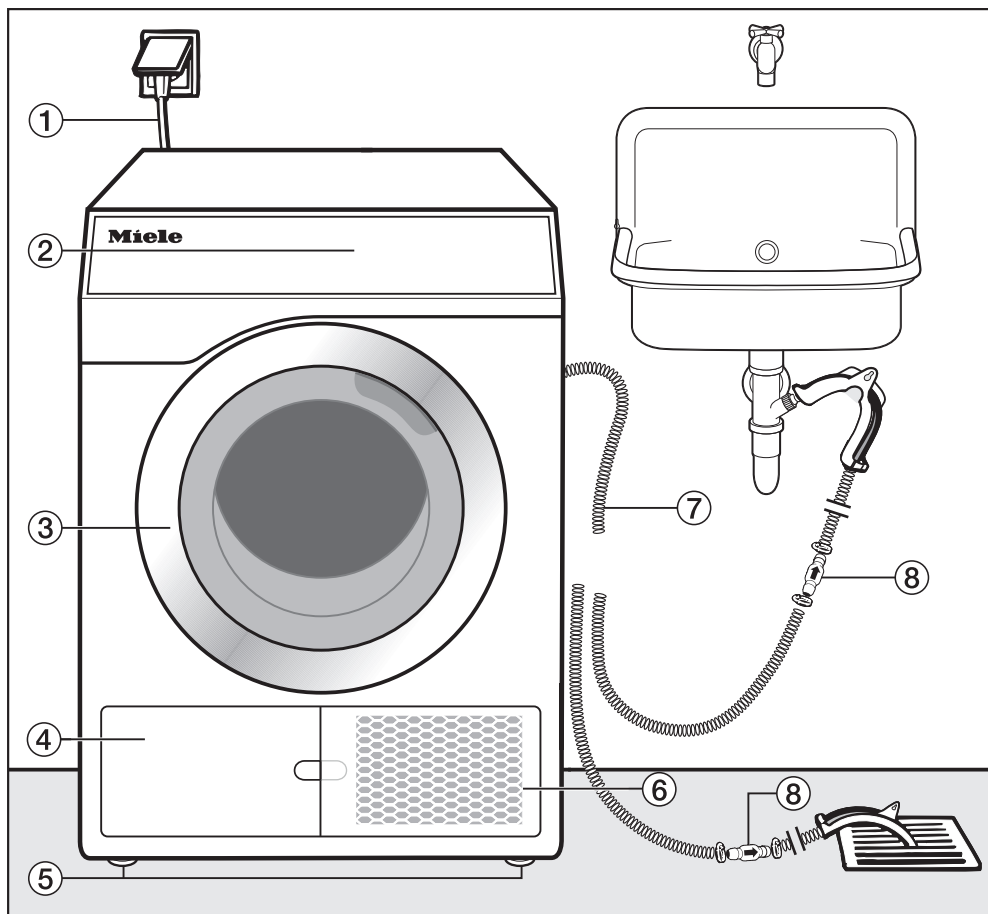

- ① Ток байланысы кабелі
- ② Басқару тақтасы
- ③ Есік
- ④ Негіздегі сүзгінің ластану сүзгісін жапқыш
 - Тек дисплейде ұсыныс пайда болған кезде ашыңыз
- ⑤ 4 биіктігін реттеуге болатын бұрандалы аяқ
- ⑥ Төменгі оң жақ тор = Ауамен суыту саңылауы
 - Тек дисплейде ұсыныс пайда болған кезде ашыңыз
- ⑦ Конденсацияны ағызу шлангісі
- ⑧ Қайтарылмайтын клапан, талап етіледі
- ⑨ Қайтарылмайтын клапан, ұсынылады

Артқы көрініс

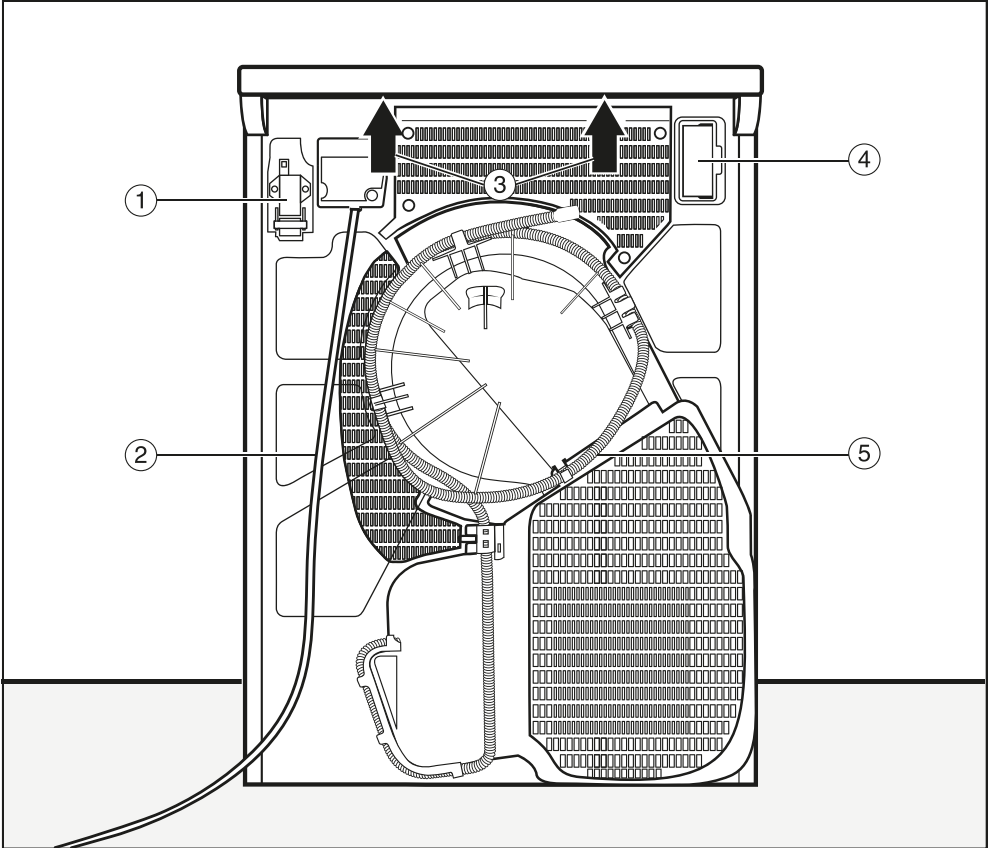

- ① Сыртқы құрылғылармен байланысуға арналған интерфейс
- ② Ток байланысы кабелі
- ③ Құрылғыны тасымалдауға арналған шығыңқы қақпақ астындағы бекітпелер
- ④ Модуль ұясы (сыртқы байланыс модуліне арналған)
- ⑤ Конденсацияны ағызу шлангісі

Орнату және қосу

Орындар

Барлық өлшемдер мм бірлігінде.

Машина мен қабырға арасындағы қашықтықтарға қатысты ұсыныстарды басшылыққа алсаңыз, қызмет көрсету жұмыстарын орындау оңай болады. Егер орнататын орын тар болса, машинаны қабырғаға қарай жақындатуға болады.

Бүйірлік көрініс

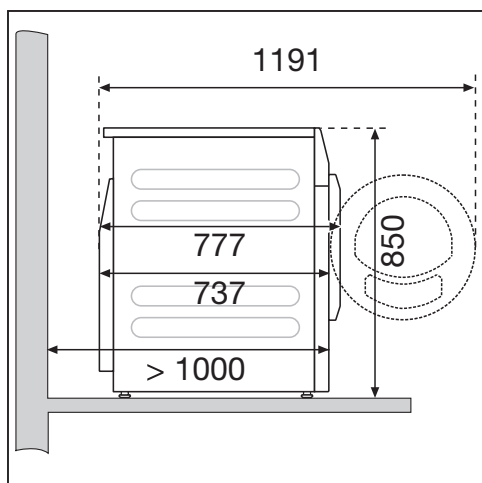

Болат негіз

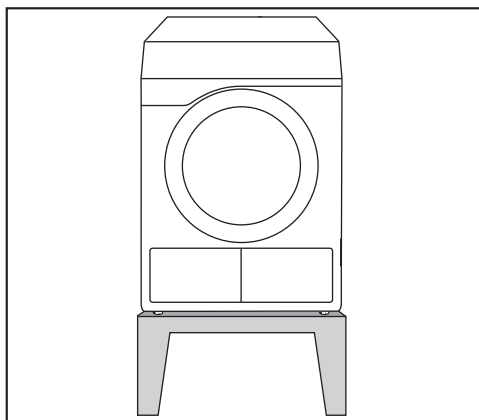

Болат негіз* (ашық немесе жабық негіздер)

Жоғарыдан көру

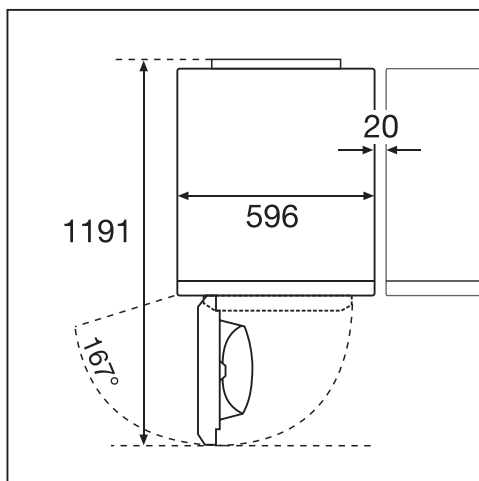

Жуғыш-кептіргіш стегі

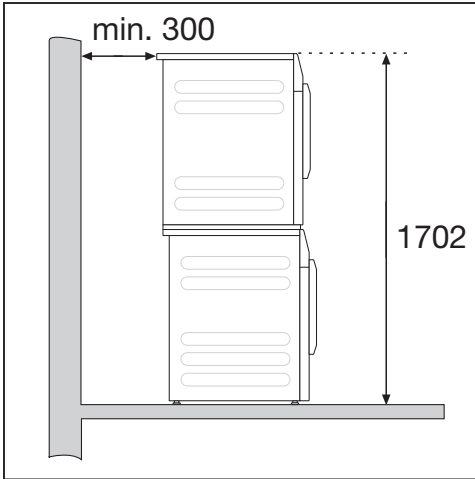

Жинақтау жинағы* қажет. Бұны Miele компаниясының білікті техник маманы жөндеуі қажет.

* Тапсырыс беруге болатын Miele керек-жарағы

Орнату және қосу

Кептіру барабанын орнату орнына тасымалдау

⚠ Кептіру барабанын дұрыс тасымалдаудан болған зақым. Кептіру барабаны аударылса, адамдарды жарақаттау және меншікті зақымдау қаупі бар. Кептіру барабанын тасымалдау барысында тұрақты ұстаңыз.

Кептіру барабанын тасымалдау

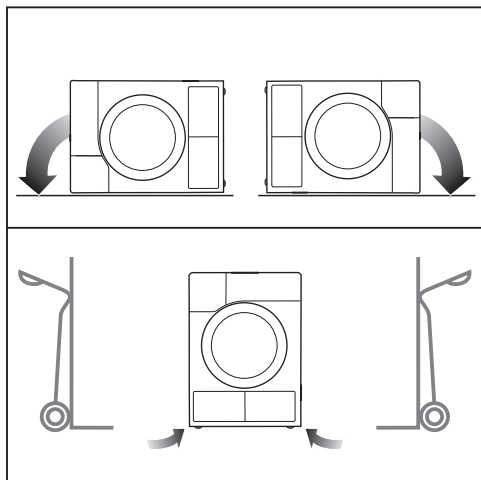

- Кептіру барабанын бүйір жағында тасымалданса, ол сол немесе оң жаққа еңкейтілуі қажет.
- Кептіру барабаны тігінен тасымалданатын болса, оны жүк көлігінде қалдырумен сол немесе оң жаққа тасымалдаңыз.

Кептіру барабанын орнату орнына тасымалдау

⚠ Бекітілмеген қақпаққа байланысты жарақаттану қаупі. Қақпақтың артындағы бекітпелер сыртқы күштер салдарынан үзілуі мүмкін. Машинаны тасымалдау кезінде қақпақтың тартып шығарылу қаупі бар. Машинаны тасымалдау алдында, қақпақтың машинаның артқы бөлігінен шығатын жағы бекітілгенін тексеріңіз.

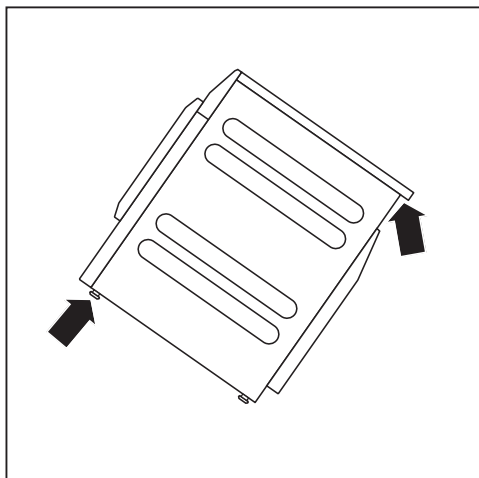

- Құралдың артқы жағынан шығатын қақпақ және алдыңғы аяқтар арқылы кептіру барабанын тасымалдаңыз.

Орнату

Жабылатын есік, сырғымалы есік немесе кептіру барабанының есігін ашық ұстай алатын қарсы аспалы есік орнатылмағанына көз жеткізіңіз.

Орнатудан кейінгі кідіріс



Құрылғыны ерте өшіруден болған зақым.

Бұл жылу сорғысына зақым келтіруі мүмкін.

Кептіру барабанын орнатқаннан кейін, оны қосу алдында кемінде бір сағат күтіңіз.

Кептіру барабанын туралау

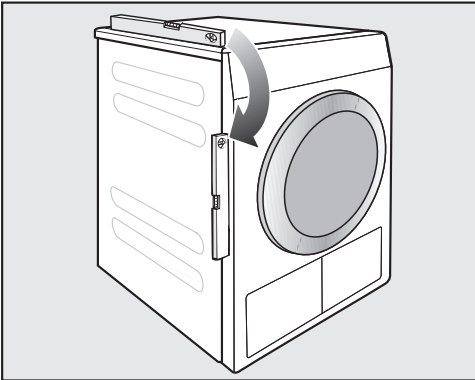

Қауіпсіз және дұрыс жұмысты қамтамасыз ету үшін, құрылғыны барлық төрт аяққа берік туралау қажет.

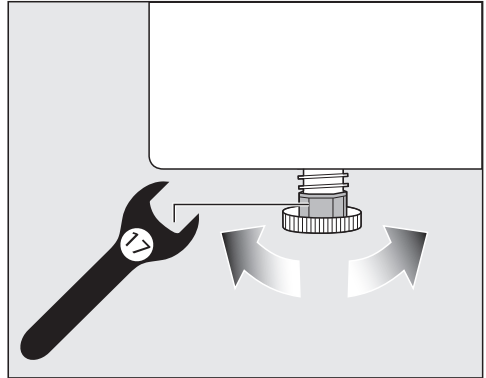

Еденнің тұрасыздығын туралау үшін бұрандалы аяқтарды реттей аласыз.

Бұл кептіру барабаны ғимарат астында пайдалануға арналмаған.

Кептіру барабанындағы желдету ұяларын құлыптауға болмайды. Кептіру барабаны мен еден арасындағы аралықты плинтус бетімен, қалың кілеммен, т.б. құралмен бұғаттауға болмайды. Бұл кептіру барабанының жеткілікті ауа ағынын береді.

Орнату және қосу

Бөлмені желдету

- Кептіру процесінде пайдаланылатын ауа бөлмеге қайта жіберілгенде жылы болады. Сол себепті, кептіргіш кішкентай бөлмеде орналасса, бөлмені дұрыстап желдету қажет.
- Бөлме температурасы тым жоғары еместігіне көз жеткізіңіз. Кептіргіш орналасқан бөлмеде басқа жылу шығарғыш құрылғылар болса, бөлме жақсы желдетілгеніне және басқа құрылғылар өшірілгеніне көз жеткізіңіз.

Болмаса, іске қосу уақыты мен энергия тұтынысын арттыра аласыз.

Сыртқы басқару жабдығы

Сыртқы жүйелермен байланыс оранту үшін қосымша керек-жарақ сатып алу керек:

- XCI box байланыс модулі (мысалы, максималды жүктемені басқару құрылғылары немесе төлем жүйелері)
- XCI-AD байланыс адаптері (тек төлем жүйелері үшін)

Төлем жүйелері

Бұл кептіру барабанын төлем жүйесімен (Miele қосымша керек-жарағы) бекітуге болады. Бұндай жағдайда Miele Service технигі кептіру барабаны электроникасындағы байланысты параметрлерді бағдарламалап, төлем жүйесін қосу қажет.

Тиын қорабынан тиындарды/ таңбалауыштарды жүйелі алып тұру қажет. Болмаса, төлем жүйесі бітеледі.

Конденсацияланған суды сыртқы ағызу шлангісі

Конденсацияланған су кептіргіш артында орналасқан ағызу шлангісі арқылы шығарылады.

Ағызу шлангісін төсеу

⚠ Дұрыс емес өңдеуге байланысты ағызу шлангісінің зақымдалуы.

Ағызу шлангісі зақымға және кемуге әкелуі мүмкін.

Ағызу шлангісін тартуға және оны созуға немесе майыстыруға болмайды.

Кеңес: Ағызу шлангісінің майысуын болдырмас үшін, доға пішіндес бағыттауышты пайдаланыңыз.

Ағызу шлангісінің ұзындығы:
1400 мм
Жеткізу бастиегі: 1000 мм

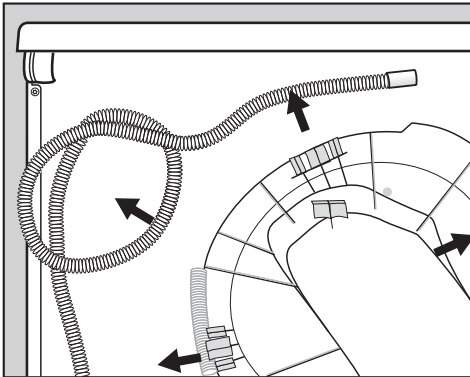

■ Қысқыштардан ағызу шлангісін тартып шығарыңыз.

Дренаж опциялары

Кеңес: Келесі байланыс опцияларының бірін таңдасаңыз, кеміген немесе қайтарылған суға байланысты ескертулерді орындаңыз.

- Шұңғылшаға немесе бассейнге бағытталған
- Едендегі арыққа бағытталған
- Шұңғылшаның ағызу шығысына тікелей қосылған
- Ағызу жүйесінің қосылымы бұрыннан басқа құрылғыда пайдаланылады, мысалы ыдыс жуғыш немесе жуғыш машина

⚠ Сүмен зақымдалу.

Шланг шеті босап қалса, артық су зақымға себеп болуы мүмкін.

Ағызу шлангісі сырғымайтынына көз жеткізу үшін оны мұқият (мысалы, оны байланыстыру арқылы) бекітіңіз.

⚠ Конденсацияның кері ағынынан болған зақым.

Су кептіру барабанына кері ағуы немесе тартылуы мүмкін. Кептіру барабаны зақымдалып, су кемиді. Шланг шеті су батырылса немесе басқа су қосылымдары орнатылса, қайтарылмайтын клапан пайдаланылуы керек.

Орнату және қосу

Мысалы, шұңғылшаның ағызу шығысына тікелей қосылған

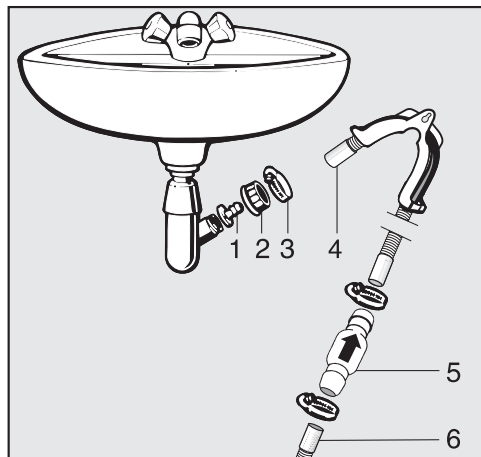

1. Адаптер
2. Гайка
3. Шланг қысқыш
4. Шланг кеңейтімі
5. Қайтарылмайтын клапан және шланг қысқыштар
6. Кептіру барабанының ағызу шлангісі

- Адаптерді **1** шұңғылшаның ағызу шығысына гайкамен **2** орнатыңыз. Гайка алынуы қажет жуғышпен бекітіледі.
- Шланг **4** шетін адаптерге **1** тіркеңіз.
- Шланг қысқышты **3** гайканы жапқанша бекіту үшін бұрауышты пайдаланыңыз.
- Қайтарылмайтын клапанды **5** кептіру барабанының ағызу шлангісіне **6** салыңыз.

Қайтарылмайтын клапанды **5** көрсеткі ағын бағытына қаратылатындай етіп (шұңғылшаға қарай) орнатыңыз.

- Қайтарылмайтын клапанды шланг қысқыштар көмегімен бекітіңіз.

Электрлік қосылым

Бұл сипаттама негізгі тығыны бар және жоқ кептіру барабандарына қолданылады.

Келесі негізгі тығыны бар кептіру барабандарына қолданылады:

- Бұл кептіру барабаны байланысқа дайын ток кабелімен және тығынмен бірге келеді.
- Қажет болғанда кептіру барабанын электр тоғынан ажырату үшін, электр розеткасы оңай қолжетімді болуы қажет.

 Дұрыс емес қуат кернеуінен болатын зақым.

Деректер тақтасы номинал қуат тұтынысын және тиісті сақтандырғыш көрсеткішін көрсетеді.

Деректер тақтасындағы сипаттамаларды электр тогы көзімен салыстырып, олардың сай екендігіне көз жеткізіңіз.

Кептіру барабанын ұлттық және жергілікті кодекстер мен ережелерге сай, тұрақты электр жүйесіне ғана жалғауға болады.

Өрт қаупін болдырмау үшін, кептіру барабанын қуат жолақтары сияқты ұзартқыш кабельмен жалғауға болмайды.

Машина сыммен жалғанса, қос тізбекті үзгіш торапта болуы қажет. Өшкен жағдайда изолятор қосқышында кемінде 3 мм барлық полюстік контакт аралығы болуы қажет (оның ішінде IEC/EN 60947 стандартына сәйкес шағын тізбек үзгіш, қосқыш, сақтандырғыштар

және релелер). Бұл байланыс процесі білікті электр маманымен орындалуы қажет.

Тығын коннекторы немесе изолятор қосқышы барлық уақытта оңай қолжетімді болуы керек.

 Ток кернеуінен электр тогының соғу қаупі.

Кептіру барабаны ток көзінен ажыратылса, ажырату нүктесінің кездейсоқ қайта қосылмасына көз жеткізу үшін сақтандыру шаралары орындалуы қажет.

Изолятор құлыпталатынына немесе ажырату нүктесі барлық уақытта бақылауда екендігіне көз жеткізіңіз.

Жаңа байланыстар, жүйе өзгерістері немесе тұйықтау өткізгішіне қызмет көрсету әрі сақтандырғыштың дұрыс ампер өлшемін алу жұмыстары білікті электр маманымен орындалуы қажет, себебі олар электр энергиясын шығару компанияның ережелерімен және талаптарымен таныс.

Кептіру барабанына автоматты түрде өшетін таймерлер сияқты құрылғыларды жалғауға болмайды.

Бір фаза AT 230 В – ел нұсқасы 230 В 25 А

Бұл құрылғы қуат көзі жүйесіне жалғауға арналған, мұнда таратқыш көзінің байланыс нүктесіндегі сыртқы фазаның нейтрал тізбек кедергісінің максималды мәнінен ($Z_{max} = 0,38 \text{ Ом}$) асырмау керек.

Пайдаланушы бұл құрылғының жоғарыдағы талапқа сай қуат көзі жүйесіне ғана жалғанғанына көз

Орнату және қосу

жеткізу қажет. Ақаулық туындаса, электр тогын таратушыдан нақты кедергі мәнін сұраңыз.

Тұтыныс деректері

	Жүктеме өлшемі ¹	Жұғыш машинада соңғы айналдыру жылдамдығы	Қалдық ылғал	Энергия	Бағдар ламаның жұмыс істеу уақыты
	кг	айн/мин	%	кВт/сағ	мин
◀ Мақтадан жасалған материалдар Эко Қалыпты ²	8,0	1000	60	1,92	103
	4,0	1000	60	1,11	63
Мақтадан жасалған материалдар, қалыпты	8,0	1200	53	1,70	94
	8,0	1400	50	1,65	89
	8,0	1550	48	1,60	79
	8,0	1600	44	1,45	74
Мақтадан жасалған материалдар, қолмен үтіктеу	8,0	1000	60	1,42	71
	8,0	1200	53	1,25	62
	8,0	1400	50	1,15	58
	8,0	1600	44	1,00	49
Минималды үтіктеу, қалыпты	4,0	1200	40	0,66	40
Автоматты плюс, қалыпты	5,0	800	50	1,45	85
Жейделер, қалыпты	2,0	600	60	0,70	45
Джинстар, қалыпты	3,5	900	60	1,55	90
Жүн маталар	1,0	1000	50	0,30	20
Экспресс, қалыпты	1,0	1000	60	1,20	70
¹ Кебу киімнің салмағы					
² EN 61121 стандартына сай өлшенген энергия белгісіне арналған 392/2012/ЕО ережесіне сай сынақ бағдарлама					
Басқаша көрсетілмесе, деректердің барлығы EN 61121 стандарты арқылы есептеледі					

Жүктеме өлшеміне, тоқымалар түрлеріне, қалдық ылғалға, айналдырудан кейінгі деңгейлерге және электр тогының ауытқуларына байланысты немесе су кереметігінің деңгейлері мен қосалқы опциялар көрсетілген мәндерден өзгеше болғанда тұтыныс деректерінің номинал мәндері жоғарыдағы мәндерден өзгеше болуы мүмкін.

Техникалық деректер

Биіктігі	850 мм
Ені	596 мм
Ені (тек тот баспайтын болаттан жасалған қақпағы бар машиналар үшін)	605 мм
Тереңдігі	777 мм
Есік ашық кездегі қалыңдығы	1191 мм
Салмағы	72 кг
Барабан көлемі	130 л
Жүктеме өлшемі	8 кг (құрғақ кір киім салмағы)
Шланг ұзындығы	1400 мм
Байланыс кабелінің ұзындығы	2000 мм
Қуат кернеуі	Машинаның артындағы деректер тақтасын көріңіз
Номинал жүктеме	Машинаның артындағы деректер тақтасын көріңіз
Сақтандырғыш номиналы	Машинаның артындағы деректер тақтасын көріңіз
Сынақ сертификаттаулары берілген	Машинаның артындағы деректер тақтасын көріңіз
ЖШД	1-класс
Тоңазытқыш тағайындауы	R134a
Тоңазытқыш мөлшері	0,61 кг
Тоңазытқыштың глобалды жылыту әлеуеті	1430 кг CO ₂ e
Құрылғының глобалды жылыту әлеуеті	872 кг CO ₂ e
Жұмыс барысындағы макс еден жүктемесі	925 Н
Өнімнің қауіпсіздік стандарты	EN 50570, EN 60335
EN ISO 11204/11203 стандартына сәйкес номинал дыбыс шығыстары, L _{рА}	< 70 дБ немесе 20 мкПа
Жиілік ауқымы	2,4000–2,4835 ГГц
Максималды тасымалдау қуаты	< 100 мВт

Сәйкестік декларациясы

Miele компаниясы осы жылу сорғысы кептіру барабанының 2014/53/EU директивасына сәйкес екендігін мәлімдейді.

Ұлыбританияның сәйкестік декларациясы

Ұлыбритания талаптарына сәйкестік туралы мәлімдеменің толық мәтінін мына мекенжайлардың бірінен оқи аласыз:

- Өнімдер, www.miele.co.uk сайтынан жүктеп алыңыз
- Қызмет көрсету, ақпарат алу, пайдалану нұсқаулығы: www.miele.co.uk веб-бетіне өтіп, өнімнің атын немесе сериялық нөмірін енгізіңіз

Басшы деңгейі

Басшы деңгейіне қатынасу

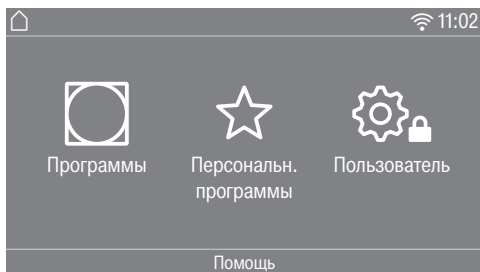

⚙️ датчигін түрту Басшы деңгейіне келтіреді.

Доступ с помощ. кода (Код көмегімен қатынасу)

Басшы деңгейіне кодпен қатынасуға болады.

Зауыттық әдепкі: коды – 000.

Изменить код (Кодты өзгерту)

Кептіргішті рұқсатсыз қатынастан қорғау үшін, басшы деңгейіне қатынасу кодын өзгерте аласыз.

Жаңа кодты енгізу кезінде абай болыңыз.
Жаңа кодты ұмытсаңыз, Miele Service компаниясына хабарлауыңыз керек. Miele Service компаниясы кодты қайта орнатады.
Жаңа код ескертпесін жасап, оны қауіпсіз орынға сақтаңыз.

Демо-программа

Көрсету бөлмелерінде демо бағдарламаны симуляциямен бастауға болады.

Бағдарлама іске қосылмайды. Операциялық тәртіп – жай ғана симуляция.

Кеңес: 1 сағаттан артық жұмыс істеп тұрған кептіру бағдарламасы орындалмаған жағдайда ғана, демо бағдарлама қолжетімді болады. Содан кейін демо бағдарлама қолжетімді болмай қалады.

Параметрлер мәзірін жабу

■ ↶ датчигін түртіңіз.

Одан кейін дисплей алдыңғы мәзір деңгейіне оралады.

■ 🏠 датчигін түртіңіз.

Дисплей негізгі мәзірге өзгереді.

Управление/индикация (Басқару/көрсеткіш)

Язык (Тіл)

Дисплейді бірнеше әр түрлі тілдердің бірінде көрсетілетіндей етіп орнатуға болады. Қажетті тілді таңдау үшін, *Тілдер* қосалқы мәзіріне өтіңіз.

Тілді келесі жолмен өзгерте аласыз:

- Басшы деңгейімен тұрақты (= «Басшы деңгейі»).
-  датчикті басқару құралымен ғана ағымдағы бағдарламаның ұзақтығына арналған. Бағдарлама соңында басшы тілі қайта көрсетіледі.

Вход в язык. меню (Тіл мәзіріне кіру)

Дисплейді бірнеше әр түрлі пайдаланушы тілінің бірінде көрсетілетіндей етіп орнатуға болады. Бұл параметр таңдалатын тілдерді анықтауға мүмкіндік береді.

Тілді келесі жолмен өзгертуге болады:

Халықаралық

Алты тіл қолжетімді.  датчигі белсенді емес. *Установка языков* параметрін ескеріңіз.

Тілді орнату

Тілді таңдау үшін  датчигін пайдалануға болады. Барлық тілдер қолжетімді (зауыттық әдепкі).

Алғашқы төрт тіл ретін өзгерте аласыз. Бұл ұяларға ең жалпы пайдаланылатын тілдер тағайындалады.

Стандартты тіл

Пайдаланушы тілін өзгерту мүмкін емес. Пайдаланушы тілі басшы тілімен бірдей.  датчигі белсенді емес.

Басшы деңгейі

Установка языков (Тілдерді орнату)

Вход в язык. меню Международ. параметрі тілдерін өзгертуге болады.

Алты тілді таңдауға болады. Барлық тілдер қолжетімді.

Тіл мәзіріне жаңа тіл қосу қажет болса:

Алты тілді таңдауға болады. Барлық тілдер қолжетімді.

Тіл мәзіріне жаңа тіл қосу қажет болса:

- Алдымен, ауыстыру қажет тілді таңдаңыз.

Барлық қолжетімді тілдер көрсетіледі.

- Алдыңғы тілді ауыстыратын тілді таңдап растаңыз.

Ескі тілдің орнына жаңа тіл пайда болады.

Яркость дисплея (Дисплей ашықтығы)

Дисплей ашықтығын өзгертуге болады. Параметр орнату орнындағы әр түрлі жарықтандыру жағдайларына байланысты.

- Оны 10 түрлі деңгейдің біреуіне орнатуға болады.

Текущее время (Ағымдағы уақыт)

Сағат пішімін таңдағаннан кейін, күн уақытын орната аласыз.

Сағат пішімі

- Зауыттық әдепкі: 24 сағаттық дисплей
- 12 сағаттық дисплей
- Сағат жоқ

Уақыт орнату

- Уақытты орнатуға болады.

Дата (Күн)

Күн пішімін таңдағаннан кейін күнді орната аласыз.

- Формат даты

Күн, ай немесе жыл деп басталатын күн көрсетілуі мүмкін.

- Дата

Күн орнатылады.

Громкость звука (Дыбыс деңгейі)

Әр түрлі дыбыстар деңгейін өзгертуге болады.

Дыбыс деңгейін өзгертуге болады.

- Сигнал об окончании
 - Звук нажатия кнопок
 - Звук приветствия
 - Сигнал о неполадке
- Қатені өшіруге болатынын білдіретін дыбыстық сигнал. Мұнда дыбыс деңгейін өзгерту мүмкін емес.

Индик. остат. влажности (Қалдық ылғалдылық көрсеткіші)

Құрғату деңгейін көрсетумен қатар, қалдық ылғал пайызбен көрсетілуі мүмкін.

- Зауыттық әдепкі мәні: пайызсыз
- Пайызбен

Индикация параметров (Параметрлер көрсеткіші)

Бағдарламаны таңдаған кезде әр түрлі параметрлер ұсынылады/көрсетіледі. Көрсетілмеу керек параметрлерді анықтай аласыз. Одан кейін бұл параметрлерді бағдарламаны таңдау барысында өңдеуге болмайды.

- Остаточная влажность
- Длительность (тек уақытылы бағдарламалар)
- Объем загрузки
- Щадящая плюс
- Защита от сминания

Басшы деңгейі

Режим выкл. индикации (Көрсеткішті өшіру режимі)

Энергияны үнемдеу үшін дисплей өшеді; *Бастау/тоқтату* датчигі баяу жыпылықтайды. Осы параметрді өзгерте аласыз.

Бұл параметрді өзгерту энергия тұтынысын арттырады.

- *выкл.*
Өшірілмейді
- *вкл. чер. 10м. не в тек. пр.*
Бағдарлама қосулы кезінде дисплей қосулы қалады, бірақ бағдарлама аяқталғаннан кейін 10 минутқа өшеді.
- *Лог. чер. 10м, не в тек. пр.*
Бағдарлама қосулы кезінде дисплей қосулы қалады, бірақ бағдарлама аяқталғаннан кейін логотип 10 минутқа жанады.
- Зауыттық әдепкі: *вкл. через 10 минут*
10 минуттан кейін дисплей өшеді.
- *вкл. чер.30м. не в тек. пр.*
Бағдарлама қосулы кезінде дисплей қосулы қалады, бірақ бағдарлама аяқталғаннан кейін 30 минутқа өшеді.
- *Лог. чер.30м, не в тек. пр.*
Бағдарлама қосулы кезінде дисплей қосулы қалады, бірақ бағдарлама аяқталғаннан кейін логотип 30 минутқа жанады.
- *вкл. через 30 минут*
Дисплей 30 минуттан кейін өшеді.

Режим выкл. машины (Машинаны өшіру режимі)

Энергияны үнемдеу үшін, бағдарлама аяқталғаннан кейін немесе қосымша таңдау жасалмаса, кептіру барабаны автоматты түрде өшеді. Осы параметрді өзгерте аласыз.

Бұл параметрді өзгерту энергия тұтынысын арттырады.

- Өшіруге болмайды
- Зауыттық әдепкі: 15 минуттан кейін өшіру
- 20 минуттан өшіру
- 30 минуттан кейін өшіру

Отсрочка старта (Кешіктіріп бастау)

Кешіктіріп бастауды (таймер) белсендіруге немесе өшіруге болады.

- Зауыттық әдепкі: өшіру
- Қосулы

SmartStart

SmartGrid параметрі іске қосылған кезде іске қосуды кейінге қалдыру функциясы өзгереді. Кептіру бағдарламасы автоматты түрде қанша уақыттан кейін басталатыны дисплейде көрсетіледі: *SmartStart do*, *SmartStart v*, немесе *SmartFinish do*.

Бағдарлама сыртқы сигнал арқылы басталады.

Уақыт кезеңін 24 сағатқа дейін орнатуға болады. Осы уақыт аралығында кептіру барабаны сыртқы сигналды күтеді. Белгіленген уақыт аралығында ешқандай сигнал болмаса, белгіленген уақыт жеткенде, кептіру барабаны бағдарламаны автоматты түрде бастайды.

Память (Жады)

Кептіру барабанын кептіру бағдарламасына соңғы таңдалған параметрлерді сақтайды (кейбір бағдарламаларға арналған құрғат кезеңі және/немесе қосалқы опция немесе ұзақтық).

- Зауыттық әдепкі: өшіру
- Қосулы

Единица температуры (Температура бірлігі)

Температура дисплейінің бірлігін таңдай аласыз.

- Зауыттық әдепкі: °C / *Цельсий*
- °F / *Фаренгейт*

Единица веса (Салмақ бірлігі)

«кг» немесе «фунт» бірлігінде көрсетілетін жүктеме мөлшерлерін анықтай аласыз.

- Зауыттық әдепкі: кг
- фунт

Логотип

Дисплейде «Miele Professional» логотипі немесе жеке логотип көрсетілуін таңдай аласыз.

Управление орнату үшін Прач. расш. (12 программ), Прач. расш. внутр. время немесе Прач. расш. внешн. время опциясын таңдау қажет.

- Miele Professional логотипі
- Тұтынушы логотипі
- Кемелік логотипі

Изменить код (Кодты өзгерту)

Басшы деңгейіне қатынасу кодын өзгерте аласыз.

- Бар кодты енгізіңіз.
- Жаңа кодты енгізіңіз.

Басшы деңгейі

Выбор программы (Бағдарламалар таңдауы)

Управление (Басқару)

Кептіру барабанының «кір жуатын» машинасы ретінде қолданылатынын таңдай аласыз. Таңбашалар – машинаны басқарудың ең оңай жолы. Қызмет көрсетуші қызметкерлер алдын ала орнатылған бағдарламаларды өзгерте алмайды.

Кеңес: Төмендегі опциялардың бірін реттеу алдында кептіру барабанына барлық қажетті параметрлер мен өзгерістерді теңшеу арқылы бастаңыз.

Абай болыңыз: осы опцияларды белсендіру кезінде басшы деңгейі енді қолжетімсіз.

Енді дисплей арқылы басшы деңгейіне қатынаса алмайсыз. Басқа параметрлердің бірін өзгерту қажет болса, төмендегі нұсқауларды орындаңыз.

Басшы деңгейін ашу (кір жуатын орын нұсқасы)

■ Кептіру барабанын қосып, кептіргіш есігін ашыңыз.

① ②—③ қадамдарын орындау кезінде *Бастау/тоқтату* датчигін түртіп, оны ұстап тұрыңыз.

② Кептіргіш есігін жабыңыз.

③ Енді жылдам жыпылықтайтын, тұрақты жанатын *Бастау/тоқтату* датчигін күтіңіз ...

④ ... одан кейін *Бастау/тоқтату* датчигін босатыңыз.

- *Стандартн.*

Зауыттық әдепкі: барлық (таңдалған) бағдарламалар қолжетімді.

- *Прач. прост.*

12 бағдарлама қолжетімді.

Таңдаулы бағдарламалар астында қанша бағдарлама таңдалатынын/ өзгертілетінін орната аласыз.

- *Прач. расш. (12 программ)*

12 бағдарлама қолжетімді.

Таңдаулы бағдарламалар астында қанша бағдарлама таңдалатынын/ өзгертілетінін орната аласыз.

Алғашқы 3 бағдарламаны тікелей таңдауға болады. Басқа тізім арқылы қалған бағдарламалар таңдалынады.

- *Прач. расш. внешн. время*

Әр түрлі температура деңгейлері бар 4 уақытша бағдарлама* сыртқы төлем жүйесі арқылы уақытпен басқарылады. Кір жүктеудің максималды өлшемі 8 кг.

Орнатылған мән бағдарламаны іске қосу уақытын көрсетеді және пайдаланушымен өзгертілмейді.

Бұл опция тек сыртқы төлем жүйесімен қолжетімді.

* Алғашқы қолданысқа енгізу барысында бағдарламаны максималды іске қосу уақыты көрсетілген.

- *Прач. расш. внутр. время*

Әр түрлі температура деңгейлері бар 4 уақытша бағдарлама* кептіру барабанының электроникасы арқылы уақытпен басқарылады. Кір жүктеудің максималды өлшемі 8 кг.

Орнатылған мән бағдарламаны максималды іске қосу уақытын көрсетеді және пайдаланушымен өзгертіледі.

* Алғашқы қолданысқа енгізу барысында бағдарламаны максималды іске қосу уақыты көрсетілген.

- *Внеш. выбор программ*

Сыртқы терминалдан бағдарламаны таңдау үшін байланыс модулін пайдалануға болады.

Пакеты программ (Бағдарламалар бумалары)

Бұл кептіру барабаны бағдарламасының ауқымын көрсетуге мүмкіндік береді. Тиісті бағдарлама бумаларынан барлық бағдарламаларды немесе жеке бағдарламаларды таңдай аласыз.

Бағдарлама бумалары «Бағдарламаға шоу» астында толық сипатталған.

Персональн. программы (Жеке бағдарламалар)

Қосқаннан кейін келесі пәрмен арқылы бағдарламаны таңдай аласыз: ☆ Персональн. программы. Жеке басымдықтар мен талаптар негізінде 12 бағдарламаны таңдаулы етіп сақтай аласыз.

Сонымен қатар, басқару құралы опцияларында осы таңдаулылар қолжетімді болады

- *Прач. расш. (12 программ)*

- *Прач. прост.*

Управление астынан басқару опциясын көрсете аласыз.

Кеңес: Әрбір бағдарламаға әр түрлі түсті тағайындай аласыз. Мұндай жағдайда Цвет. выдел. программы параметрі *вкл.* күйінде болуы қажет.

Таңдаулы бағдарламаларды өзгерту

- Өзгерту немесе ауыстыру қажет бағдарламаны таңдаңыз.
- Өзгертілетін бағдарламаны немесе параметрді растаңыз.

Басқа мәзір ашылып, жаңа бағдарламаны таңдауға немесе параметрлерді өзгертуге мүмкіндік береді.

- Датчикті басқару құралымен *сохранить* растаңыз.

Енді таңдауыңыз белсенді.

Басшы деңгейі

Таңдаулы бағдарламалардың санын азайту

Таңдалған бағдарламалардың санын әрқайсысын жеке-жеке „өшіру“ арқылы азайтуға болады.

- Өшіргіңіз келетін бағдарламаны таңдаңыз.
- Бағдарламаны растаңыз.
- Бағдарламаның орнына тізімнен <пусто> таңдаңыз.

☆ Персональн. программы-де таңдау және Прач. прост. және Прач. расш. (12 программ) басқару опциясында таңдау азайтылған.

Бағдарламаны өшіргеннен кейін оның орнында, ∅ <пусто> көрсетіледі. Бағдарламаны кез келген уақытта қайта қосуға болады.

Таңдаулы бағдарламалардың реттілігін өзгерту

Бағдарламаларды жылжыту арқылы таңдалған бағдарламалардың реттілігін өзгертуге болады.

- Жылжыту керек бағдарламаны түртіңіз.

Таңдалған бағдарламаның айналасында қызғылт сары жақтау пайда болады.

- Бағдарламаны саусағыңызбен түртіңіз және саусағыңызды басып тұрыңыз.
- Бағдарламаны талап етілетін орынға сүйреңіз.

Специальные программы (Арнайы бағдарламалар)

Бес арнайы қалдық ылғал немесе уақыты басқарылатын бағдарламаны біріктіруге және жеке бағдарлама атауларын тағайындауға болады.

Алдымен, бағдарлама атауын енгізіңіз.

- Өзгерту қажет арнайы бағдарламаны таңдаңыз.

Басқаша сақтау мәзірі ашылады.

- Атты енгізу үшін сызық астындағы әріптер мен таңбаларды пайдаланыңыз.

- Сақтау датчигін түртіңіз.

Енді Δ -о Программа остат. влажн. немесе

☺ Программа по времени үшін параметрлерді енгізе аласыз.

Бес арнайы бағдарлама зауыттан алдын ала жазылады. Осы арнайы бағдарламаларды өзгерте аласыз.

Бағдарлама бумаларына арнайы бағдарламалар қосылады. «Бағдарламаға шолу» тарауындағы «Арнайы бағдарламалар» кестесіне арнайы бағдарлама атауы мен параметрлерін енгізіңіз.

Қалдық ылғалдылық бағдарламасы

- Соңғы қалдық ылғалдылық:
– 6 % (құрғақ) – 40 % (дымқыл)
- Қосымша кептіру уақыты:
0–60 минут
- Температура (Процесс ауасы):
суық – 70 °C
- Барабанның негізгі айналу бағыты':
0–600 секунд
- Барабан реверсі:
0–600 секунд
- Ұстау фазасы
 - Ұстау уақыты:
0–60 минут
 - Ұстау температурасы (Процесс ауасы):
суық – 70 °C
- Суыту температурасы (Процесс ауасы):
40–55 C
- Иілуден қорғаныс
 - Барабанның негізгі айналу бағыты:
0–500 секунд
 - Барабан реверсі:
0–500 секунд
 - Кідіріс:
100–3000 секунд

Уақыт бойынша бағдарламалар

- Орындау уақыты:
1–120 минут
- Температура (Процесс ауасы):
суық – 70 °C
- Барабанның негізгі айналу бағыты:
0–600 секунд
- Барабан реверсі:
0–600 секунд

Басшы деңгейі

- Суыту температурасы (Процесс ауасы):
40–55 С
- Иілуден қорғаныс
 - 'Барабанның негізгі айналу бағыты:
0–500 секунд
 - Барабан реверсі:
0–500 секунд
 - Кідіріс:
100–3000 секунд

Цвет. выдел. программы (Бағдарламаны түспен бөлектеу)

Таңдаулы бағдарламаға белгілі бір түсті тағайындай аласыз. Таңдаулылар тізімінде әрбір таңдаулы бағдарламаға реттеуге болатын түсті жақтау беріледі.

- Зауыттық әдепкі: өшіру
- Қосулы

Распределить программы (Бағдарламаларды тарату)

Бағдарламаларды бағдарламалар тізіміне және Таңдаулылар тізіміне жылжытуға болады.

- Зауыттық әдепкі: өшіру
- Қосулы
- “On” опциясын таңдаңыз.
- Супервайзер деңгейінен шығыңыз.
- Программы таңдаңыз.
- Жылжыту керек бағдарламаны түртіңіз.

Таңдалған бағдарламаның айналасында қызғылт сары жақтау пайда болады.

- Бағдарламаны саусағыңызбен түртіңіз және саусағыңызды басып тұрыңыз.
- Бағдарламаны талап етілетін орынға сүйреңіз.

Технология процессов (Процестер технологиясы)

Защита от сминания (Иілуден қорғаныс)

Егер бағдарлама соңында киім бірден алынбаса, барабан аралықтармен айнала береді.

Бұл параметрді өзгерту энергия тұтынысын арттырады.

(⚙) параметрін өшіруге болады немесе 1 және 12 сағат аралығындағы уақытты таңдауға болады.

Зауыттық әдепкі: өшіру

Степень сущки (Кептіру деңгейі)

Бұл параметрді өзгерту энергия тұтынысын арттырады.

Мақталар, Барынша аз үтіктеу және Автоматты плюс бағдарламалары үшін кептіру деңгейлерін өзгерте аласыз.

Оны 7 түрлі деңгейдің біреуіне орнатуға болады.

Зауыттық әдепкі: қалыпты

Мақталар бағдарламасындағы *Машинамен үтіктеу* кептіру деңгейін жеке-жеке бейімдей аласыз.

Осы бағдарламадағы қалдық ылғалды 16 % (ең құрғақ) және 26 % (ең ылғал) арасындағы 11 деңгейдің біріне өзгерте аласыз.

Зауыттық әдепкі: 20 %

Охлаждение с доп. настр. (Қос.теңш. суыту)

Бағдарлама аяқталмай тұрып, кептірілген киім температурасы бақыланады және бағдарлама соңындағы суыту фазасы ұзартылады.

Бұл параметрді өзгерту энергия тұтынысын арттырады.

- Зауыттық әдепкі: өшіру
- Қосулы

Температура охлаждения (Суыту температурасы)¹

Бағдарлама аяқталмай тұрып кір киім автоматты түрде суиды. Бағдарлама аяқталмай тұрып орын алатын автоматты суыту фазасын барлық бағдарламалар үшін суығырақ деңгейге орнатуға болады. Яғни, суыту фазасы ұзартылады.

Бұл параметрді өзгерту энергия тұтынысын арттырады.

Параметрді 40 °С–55 °С аралығында өзгертуге болады.

Зауыттық әдепкі: 55 °С

Басшы деңгейі

Сервис (Қызмет)

Очистить возд. канал (Ауа арнасын тазалау)

Кептіру барабанының электроникасы ластану сүзгілеріндегі ластану немесе ағартқыш қалдығы градусын есептейді және ауа кірістері өнімділікке теріс әсер етеді. Ластануды тексеретін хабар пайда болады. Осы еске салғыш шығуы керек ластану деңгейін анықтай аласыз.

Сіз теңшей алатын осы ұсыныс көрсетіледі: Очистите ворсовый фильтр и промойте цокольный фильтр.

- Өшіру
Еске салғыш пайда болмайды. Дегенмен, кірісте өте ауыр кептеліс байқалса, бағдарламадан бас тартылады және осы опцияға қарамастан дисплейде еске салғыш пайда болады.
- Ауыр
Ауыр қылшық жиналымы болғанда ғана еске салғыш пайда болады.
- Зауыттық әдепкі: қалыпты
- Сезгіш
Кішкентай қылшық жиналымы болғанда ғана еске салғыш пайда болады.

Сервисный интервал (Қызмет аралығы)

Кептіру барабаны белгілі бір техникалық қызмет көрсету тапсырмаларын ұсыну үшін таңдалған аралықта теңшелетін хабарды көрсетеді.

Үш түрлі хабарды жасауға болады: 1/2/3. Әрбір хабар ағымдағы басшы тілінің әліпбиінде және тілінде жасалады.

Бағдарлама соңында хабарыңыз көрсетіледі және ОК көмегімен расталуы мүмкін. Келесі бағдарлама соңында бірдей хабар көрсетіледі.

Параметрлер

Бұл параметр хабар пайда болатын аралықты (сағат немесе күн бойынша) анықтауға мүмкіндік береді.

- Зауыттық әдепкі: өшіру
- Уақыт бойынша
Одан кейін 1—9999 сағаттық уақыт аралығын таңдай аласыз.
- Күн бойынша
Күнді енгізе аласыз.

Хабар мәтіні

Жоспарлы техникалық қызмет жұмысының хабарын енгізіңіз. 1/2/3 хабарларының біреуін, екеуін немесе барлық үшеуін өңдей аласыз.

Дисплейді қайта орнату

Дисплей біржола қайта орнатылған хабар көрсетіледі. Одан кейін келесі аралыққа жеткен кезде хабар қайта пайда болады.

Внешние приложения (Сыртқы қолданбалар)

Сигнал о пик. нагрузке (Ең жоғары жүктеме туралы сигнал)

Сыртқы жабдық Miele XCI қорабы арқылы жалғанады.

Ең жоғары жүктеме функциясы кептіру барабанын энергияны басқару жүйесіне жалғауға мүмкіндік береді. Сигнал тіркелсе, кептіру барабанын жылытқыш қысқа уақытқа өшеді немесе құрылғы қосылудан қорғалады. Бұл жүйе Miele XCI қорабы арқылы кептіру барабанына жалғанса, кептіру барабанын тек жоғары жүктемелі жүйемен пайдалануға болады.

- Зауыттық әдепкі: функция жоқ
- 230 В кернеумен ең жоғарғы жүктеме
- 0 В кернеумен ең жоғарғы жүктеме
- COM модулі

Не допускать пик. нагрузку (Ең жоғары жүктемені болдырмау)

Ең жоғарғы жүктеме сигналы қосылғанда, бұл функциямен гигиена бағдарламасын пайдалану түзетілмейді. Жылытқыш қосулы болады.

- Зауыттық әдепкі: өшіру
- Қосулы

Выбор ком-мун. модуля (Байланыс модулін таңдау)

Бұл кептіру барабаны біріктірілген WiFi модулімен жабдықталған. Дегенмен, кептіргішті сыртқы модульмен де жабдықтауға болады.

- Өшірулі
- Ішкі модуль (зауыттық әдепкі)
Ішкі WiFi модулі пайдаланылады.
- Сыртқы модуль
XKM немесе RS232 модулі модуль слотына салынған.

Miele цифрлық өнімдерінің қолжетімділігі

Miele цифрлық өнімдерінің мүмкіндігі еліңіздегі қызметтердің қолжетімділігіне байланысты болады.

Кейбір қызметтер барлық елде бола бермейді.

Қызметтің қолжетімділігі туралы ақпаратты www.miele.com сайтынан таба аласыз.

Басшы деңгейі

Wi-Fi / LAN

Кептіру барабаны желісін басқарыңыз.

- Орнату
Кептіру барабаны WiFi желісіне жалғанбаған жағдайда ғана осы хабар пайда болады.
- Ажырату (желі белсендірілген кезде көрінеді)
Желі реттеулі қалады; WiFi функциясы өшірулі.
- Белсендіру (желі ажыратылған кезде көрінеді)
WiFi функциясы қайта белсендіріледі.
- Байланыс күйі (желі белсендірілген кезде көрінеді)
Келесі мәндер көрсетіледі:
 - WiFi қабылдау сапасы
 - Желі аты
 - IP мекенжайы
- Қайта орнату (реттеу кезінде көрінеді)
Жаңа байланысты бірден қайта орнату үшін WiFi логинін (желісін) қайта орнатады.
- Қайта орнату (бұрыннан реттелген жағдайда көрінеді)
Желі енді реттелмейді. Желіні қайта пайдалану үшін жаңа байланыс орнатылуы керек.
 - WiFi өшірулі
 - WiFi байланысы зауыттық әдепкі параметріне қайта орнатылады

Wi-Fi параметрін реттеу

2 байланыс әдісі бар.

через WPS

- Роутердегі „WPS“ функциясын 2 минут ішінде іске қосыңыз.

Кеңес: Таймер кері санақты аяқтағанда, байланыс орнатылмаса, процесі қайталаңыз.

через прил.

- Смарт құрылғыңыздағы Miele қолданбасының көмегімен функцияны 10 минуттың ішінде іске қосыңыз.

Кеңес: Қолданба сізге қандай қадамдар жасау керектігін көрсетіп береді.

Время сети (Желі уақыты)

Желі бойынша күн мен уақыт синхрондалуы мүмкін.

- Өшірулі

Желі бойынша күн мен уақыт синхрондалмайды.

- Негізгі ретінде

Машиналар желіде, бірақ интернетке қосылмаған. Машина негізгі ретінде мәлімденген және деректерді *бағыныңқы* құрылғыларға жібереді.

- Бағыныңқы ретінде

Машиналар желіде және интернетке қосылмаған. Барлық машиналар *бағыныңқылар* ретінде теңшелген. Деректер интернет арқылы синхрондалады.

Remote

Бағдарламалар сыртқы терминалдан таңдалады.

- Зауыттық әдепкі: қосу

- Өшірулі

Басшы деңгейі

Remote-Update

RemoteUpdate функциясы кептіру барабанының бағдарламалық құралын жаңартуға пайдаланылады.

Зауыттық әдепкі параметр: қосулы

RemoteUpdate функциясы орнатылмаса, кептіру барабанын қалыпты жолмен пайдалана бере аласыз. Алайда Miele компаниясы қашықтан басқарылатын жаңартуларды орнатуды ұсынады.

Белсендіру

Кептіру барабанын WiFi желісіне қоссаңыз, RemoteUpdate мәзірінің опциясы көрсетілуі және таңдалуы мүмкін.

Кептіру барабаны WiFi желісіне жалғанған және Miele Professional қолданбасында тіркелгі болған жағдайда ғана Miele RemoteUpdate функциясы пайдаланылуы мүмкін. Кептіру барабаны қолданбадағы тіркелгімен тіркелуі қажет.

Пайдалану шарттары мен талаптарын Miele Professional қолданбасынан қараңыз.

Кейбір бағдарламалық құрал жаңартуларын тек Miele Service компаниясы орындай алады.

RemoteUpdate жаңартуын іске қосу

Жуғыш машинаңыз үшін RemoteUpdate жаңартуы қолжетімді болса, оператор деңгейі ашылған кезде ол автоматты түрде көрсетіледі.

RemoteUpdate жаңартуын бірден іске қосуды немесе күте тұруды таңдай аласыз. «Кейінірек бастау» параметрі таңдалса, жуғыш машинаны қосу кезінде RemoteUpdate жаңартуын іске қосу ұсынысы қайта көрсетіледі.

RemoteUpdate жаңартуға бірнеше минут кетуі мүмкін.

RemoteUpdate функциясы туралы келесі ақпаратты ескеріңіз:

- RemoteUpdate жаңартуы қолжетімді болған кезде ғана хабар аласыз.
- RemoteUpdate жаңартуы орнатылса, одан бас тартуға болмайды.
- RemoteUpdate жаңартуы барысында кептіру барабанын өшіруге болмайды. Болмаса, RemoteUpdate жаңартуы үзіледі және орнатылмайды.

SmartGrid

Желі параметрлері орнатылып, іске қосылғаннан кейін ғана, SmartGrid параметрі көрінетін болады. Осы функцияны пайдаланып, кептіру барабанын ғимараттың қуатын басқару жүйелерімен біріктіруіңізге болады.

Параметры машины (Машина параметрлері)

Правовая информация (Құқық туралы ақпарат)

Open Source лицензиялары

Ақпаратты осы жерден көре аласыз.

Авторлық құқықтар және лицензиялар

Miele компаниясы жабдықты қолдану және басқару үшін Ашық бастапқы код деп аталатын лицензия күші таралмайтын өзінің және үшінші тараптың бағдарламалық құралын пайдаланады. Бұл бағдарламалық құрал/осы бағдарламалық құрал компоненттері авторлық құқықтармен қорғалады. Miele және үшінші тараптың авторлық құқықтарының күштері сақталуы тиіс.

Сонымен қатар бұл құрал Ашық бастапқы коды бар лицензия шарттарына сәйкес қолданылатын бағдарламалық құрал компоненттерін қамтиды. Осы құжатта қамтылатын Ашық бастапқы коды бар компоненттердің жабдығындағы Параметрлер | Жабдық параметрлері | Құқықтық ақпарат | Ашық бастапқы коды бар лицензиялар мәзір элементтерін, сәйкес авторлық құқықтар туралы хабарландырулармен, уақытылы жарамды лицензиялау талаптарының көшірмелерімен және кез келген басқа ақпараттарымен бірге қараңыз. Аталған құжатта мәлімделген Ашық бастапқы коды бар лицензия шарттары мен талаптарының міндеттері мен кепілдіктері тек тиісті құқықтары бар иеленушілерге қатысты қолданылады.

Басшы деңгейі

Платежный терминал (Төлем терминалы)

Төлем жүйесін қосылу үшін ХСІ-AD немесе ХСІ box керек-жарағы қажет.

Төлем жүйелерін орнату

Қолданысқа енгізу процесінен кейін параметрлерді өзгерту қажет болса, Miele Service компаниясына хабарласыңыз.

Сіз төлем жүйесіне жалғауды қалайсыз.

- Төлем жүйесі жоқ
Келесі параметрлер өткізіп жіберіледі және алғашқы іске қосу орындалуы мүмкін.
- Бағдарлама жұмысы
Машина тиын қорабымен пайдаланылады. Пайдаланушы бағдарламаны сатып алады.
- Уақыты орнатылған жұмыс
Кептіру барабаны уақыт өлшеуіш көмегімен тиынмен басқарылады. Уақытпен басқарылатын бағдарламаны пайдаланушы сатып алады.
- Импульс есептегіш бар уақыты орнатылған жұмыс
Тиынды салған сайын қолданыс уақыты артатын төлем жүйелеріне арналған.
- СОМ модулі
Машина орталық бақылау құралынан басқарылады

Ответ. сигн. к плат. термин. (Төлем терминалына жауап сигнал)

Тиын қорабы үшін кері байланыс сигналын орнатыңыз.

- Зауыттық әдепкі параметр: өшірулі
- Бағдарламаның соңы
Бағдарлама соңында кері байланыс сигналы жіберіледі.
- Бастау түймесін босату
Бастау түймесін босатылғанда кері байланыс сигналы жіберіледі.
- Бағдарламаның басы мен соңы
Бағдарлама басында және соңында кері байланыс сигналы жіберіледі.
- Бағдарлама орындалып жатыр
Бағдарлама басы және соңы арасында кері байланыс сигналы тұрақты жіберіледі.
- Процестегі ауа температурасы
Процестегі ауа температурасы орнатылған температураға тең немесе одан жоғары болса, кері байланыс сигналы температураға байланысты жіберіледі.

Блокировка монетопр. (Тиын қабылдағышты құлыптау)

Ақауды болдырмас үшін, бағдарлама жұмысында бағдарлама құлпы реттелуі мүмкін. Құлып қолданылса, есік ашылған кезде бағдарлама үзіледі және төлем несиесі жоғалады.

Жуылған кірді қоса алу үшін құлыпталатын уақытты реттеуге болады.

- Зауыттық әдепкі параметр: өшірулі
- Бағдарлама басталған кезде
- Бағдарлама басталған соң 1–5 минуттан кейін

Удал. сигнала об оплате (Төлем сигналын жою)

Тиын қорабы режиміндегі «Ақылы» сигналы бағдарлама соңына дейін қолданылуы мүмкін немесе 5 минуттан кейін бағдарлама басталмайынша жойылуы мүмкін.

- Зауыттық әдепкі: өшіру
- Қосұлы

Устан. врем. сигн. об опл. (Төлем туралы сигнал уақытын орнату)

Тиын режимінде қолданылуы қажет ең төмен төлем сигналының уақыты реттелуі мүмкін.

- Зауыттық параметр: Қысқа
Тиын түсетін тиын жәшіктері ақылы импульсті құрады.
- Ұзын
230 В негіздегі орталық басқару құралдарына арналған.

Макс. экспл. плат. термин. (Макс.қолд.ақ.термин.)

Тиын қорабы үшін кері өту сигналын орнатыңыз. Тиын қорабының қолмен жасалуын болдырмайтын қауіпсіздік уақытының шегі.

Өту уақытын 30 минут және төрт сағат аралығында бір минуттық аралықтармен реттей аласыз немесе өшіре аласыз.

Өту уақыты барысында бағдарлама аяқталмаса, тиын қорабының параметрі қайта орнатылады. Бағдарламадан бас тартылады.

Зауыттық әдепкі: 3 сағат

Басшы деңгейі

Длит. холод. обд. по врем. (Суық уру ұзақтығы)

Іске қосу уақытын реттей аласыз.

10 минут және 2 сағат арасындағы уақытты бес минуттық аралықтармен орната аласыз.

Зауыттық әдепкі: 2 сағат

Длит. тёплого обд. по врем. (Жылы уру ұзақтығы)

Іске қосу уақытын реттей аласыз.

20 минут және 2 сағат арасындағы уақытты бес минуттық аралықтармен орната аласыз.

Зауыттық әдепкі: 2 сағат

Бесплатные программы (Тегін бағдарламалар)

Тиын режимінде *Уақытпен келтіретін суық ауа* бағдарламасын тегін пайдалануға болатынын анықтай аласыз.

- Зауыттық әдепкі: өшіру
- Қосұлы

Өндіруші / Производитель:

Миле & Ци. КГ, Карл-Миле-Штрассе көш., 29, 33332 Гютерсло қ., Германия

Miele & Cie. KG, Carl-Miele-Straße, 29, 33332 Gütersloh, Deutschland

Miele & Cie. KG, Carl-Miele-Straße 29, 33332 Gütersloh, Deutschland

Зауыттың орналасқан жері / Изготовлено на заводе:

Миле Техника ЖШС (жауапкершілігі шектеулі серіктестік), Сумперска көшесі 1348,

78391, Юничев қаласы, Чех Республикасы

Миле Техника с.р.о., Сумперска 1348, 78391, Юничев, Чехия

Miele Technika s.r.o., Sumperska 1348, 78391 Uničov, Tschechien

Импорттаушылар / Импортёры:

Өндірушінің Қазақстан

аумағындағы өкілетті өкілі:

«Миле Қазақстан» ЖШС

050060, Алматы қ.,

Әбіш Кекілбайұлы көш., 34,

"Capital Tower" БО, 11-02 кеңсе

Тел. (727) 313 23 00

8-800-080-53-33

Факс (727) 311 10 42

Уполномоченный представитель

производителя на территории Казахстана:

ТОО Миле Казахстан

050060, г. Алматы,

ул. Абиша Кекилбайұлы, 34,

БЦ «Capital Tower», офис 11-02

Тел. (727) 313 23 00

8-800-080-53-33

Факс (727) 311 10 42

«Миле» ЖШҚ

Жилинская көш. 48, 50А

01033 Киев, Украина

Телефон: + 38 (044) 496 0300

Internet: www.miele.ua

E-mail: info@miele.ua

ООО «Миле»

ул. Жилинская 48, 50А

01033 Киев, Украина

Телефон: + 38 (044) 496 0300

Internet: www.miele.ua

E-mail: info@miele.ua



PDR 908 HP

kk-KZ

M.-Nr. 12 450 830 / 00