

















Ръководство за употреба Хладилник



Задължително прочетете тази инструкция за експлоатация и монтаж преди поставянето, монтажа и пускането в експлоатация. Така ще предпазите себе си и ще предотвратите евентуални щети.

Съдържание

Указания за безопасност и предупреждения	5
Вашият принос към опазването на околната среда.....	14
Монтаж	15
Място на монтиране	15
Комбинации side-by-side.....	16
Климатичен клас	16
Вентилация.....	17
Промяна на отварянето на вратата.....	17
Мебелна врата на хладилника.....	17
Хоризонтални и вертикални размери на пространството около хладилника	17
– Тегло на вратата на шкафа.....	18
Монтажни размери.....	19
Вграждане във висок шкаф/изглед отстрани.....	19
Връзки и вентилация.....	20
Ограничаване на ъгъла на отваряне на вратата на уреда.....	21
Настройка на силата на пружината на вратата на уреда	21
Свързване към електричеството.....	22
Енергоспестяване	24
Описание на уреда	26
Панел за управление със стартов дисплей	28
Режим на настройка 	28
Избор на желаната функция в режим на настройка 	31
Оформление на вътрешното пространство.....	32
Преместване на отделенията за съхранение/отделението за бутилки	32
Преместване на двукомпонентен рафт за съхранение.....	32
Преместване на двукомпонентен рафт за съхранение.....	32
Преместване на рафта за съхранение	32
Използване на поставката за бутилки в разделителната преграда.....	33
Поставяне на филтър за миризми	33
Доставени принадлежности	34
Преместване на поставката за бутилки.....	34
Използване на адаптер за тавата за печене	34
Закачване на поставките за яйца	34
Преместване или премахване на държача за бутилки	34
Допълнителни закупувани принадлежности	35
Включване и изключване на фризера	37
Преди първото включване.....	37
Свързване на хладилника	37
Включване на хладилника	37

Изключване на хладилника.....	37
При продължително отсъствие.....	37
Оптимална температура	38
Индикатор за температурата	38
Настройка на температурата.....	38
Възможни стойности за настройка.....	38
Използване на функцията “Супер охлаждане”	40
Предприемане на други настройки	41
Обяснения на съответните настройки	41
Режим “Парти” 	41
Режим “Отпуск” 	41
Включване на функцията за заключване  / 	42
Режим “Шабат” 	42
Промяна на периода до използване на алармата за отворена врата 	43
Miele@home.....	43
Промяна на силата на предупредителните и звуковите сигнали  / 	45
Промяна на яркостта на дисплея 	45
Изключване на режима за презентация 	45
Възстановяване на фабричните настройки 	46
Информация 	46
Индикация за смяна на филтъра за миризми 	46
Режим за почистване 	46
Съхранение на продукти в зоната за охлаждане.....	48
Участъци с различно охлаждане	48
Правилно съхранение на хранителните продукти	49
Съхранение на хранителни продукти в зоната PerfectFresh Pro.....	50
PerfectFresh Pro зона	50
Отделение с контролирана влажност	50
Отделение за сухо съхранение	51
Почистване и грижа	53
Обезскрежаване	53
Указания относно препаратите за почистване	53
Подготовка на хладилника за почистване	53
Почистване на вътрешното пространство	54
Почистване на аксесоарите на ръка или в съдомиялна машина	54
Изваждане и разглобяване на аксесоари за почистването.....	55
Почистване на уплътнението на вратата	58
Почистване на вентилационните и обезвъздушителните отвори.....	58
След почистването	58
Отстраняване на проблеми.....	59

Съдържание

Сервизно обслужване	64
Контакт при неизправности	64
База данни EPREL	64
Гаранция.....	64
Информация	65
Декларация за съответствие.....	65
Авторски права и лицензи.....	65

Указания за безопасност и предупреждения

Този хладилен уред съответства на предписаните изисквания за безопасност. Неправилното боравене с него обаче може да причини нараняване на хора и материални щети.

Прочетете внимателно ръководството за употреба и монтаж, преди да започнете да използвате хладилния уред. Те съдържат важни указания за монтажа, безопасността, употребата и техническото обслужване. Така ще предпазите себе си и ще предотвратите причиняването на щети на хладилния уред.

Съгласно стандарт IEC 60335–1 Miele обръща изрично внимание на това, че цялата налична информация за монтаж на хладилния уред, както и указанията за безопасност и предупрежденията, трябва непременно да се прочетат и да се спазват.

Miele не носи отговорност за щети, които са причинени вследствие на неспазване на тези указания.

Запазете това ръководство за употреба и монтаж и го предайте на евентуален следващ собственик.

Употреба по предназначение

- ▶ Този хладилник е предназначен за употреба в домакинството и в среда, подобна на домашната, например
 - в магазини, офиси и друга подобна работна среда
 - в селскостопански постройки
 - от клиенти в хотели, мотели, закусвални и други типични жилищни пространства.

Този хладилник не е предназначен за употреба на открито.

- ▶ Използвайте хладилния уред само за охлаждане и съхранение на хранителни продукти в нормални домашни условия. Хладилният уред не е подходящ за замразяване на хранителни продукти.
Не се разрешава използването за никакви други цели.

Указания за безопасност и предупреждения

▶ Хладилникът не е предназначен за съхраняване и охлаждане на медикаменти, кръвна плазма, лабораторни препарати или подобни вещества и продукти, залегнали в основата на медицинската продуктова линия. Неправилното използване на хладилника може да доведе до увреждане на съхраняваните стоки или тяхното разваляне. Освен това хладилникът не е подходящ за работа във взривоопасни зони.

Miele не носи отговорност за щети, които са причинени от употреба не по предназначение или от неправилна експлоатация.

▶ Лица (включително деца), които поради ограничените си физически, сензорни или умствени способности или поради своята неопитност или незнание не са в състояние да използват правилно хладилния уред, трябва да бъдат наблюдавани по време на експлоатация.

Тези лица могат да използват хладилния уред без надзор само когато работата с него им е обяснена така, че да могат да го използват по безопасен начин и да разберат потенциалните опасности вследствие на неправилната употреба.

Деца в домакинството

▶ Деца под 8 години трябва да се държат далеч от фризера, освен ако не са под постоянно наблюдение.

▶ Деца над осем годишна възраст могат да боравят с фризера без надзор единствено и само ако предварително им е обяснено как да работят безопасно с него. Децата трябва да са в състояние да разпознават и разбират потенциалните опасности вследствие на неправилната употреба.

▶ Децата не трябва да почистват или поддържат фризера без надзор.

▶ Наблюдавайте децата, които се намират близо до фризера. Не позволявайте на децата да си играят с фризера.

▶ Опасност от задушаване! В процеса на игра децата могат да се увият в опаковъчния материал (например фолиото) или да го поставят на главата си и да се задушат. Дръжте опаковката на недостъпно за деца място.

Техническа безопасност

▶ Системата на охлаждащата течност е тествана за течове. Този хладилник съответства на предписаните изисквания за безопасност, както и на съответните директиви на ЕО.

Указания за безопасност и предупреждения



При повреда на охлаждащия кръг: могат да излязат хладилен агент и масло и да се запалят.

► **Предупреждение:** опасност от пожар/запалими материали. Този символ се намира върху компресора и указва за наличие на запалими материали. Не премахвайте този стикер.

Съдържащият се хладилен агент (данни върху табелката с данни) е екологичен, но запалим.

Използването на този екологичен хладилен агент води до частично увеличаване на шума при експлоатация. Освен работните шумове на компресора могат да се появят и шумове от циркулацията в целия охлаждащ кръг. За съжаление, тези ефекти не могат да бъдат избегнати, но нямат никакво въздействие върху функционалността на хладилния уред.

При транспортирането и при вграждането/монтажа на хладилния уред внимавайте да не бъдат повредени компоненти на охлаждащия кръг. Пръскащият хладилен агент може да увреди очите, а изтичащият хладилен агент може да се възпламени.

При повреди:

- Избягвайте открит огън или запалителни източници.
- Изключете хладилния уред от електрическата мрежа.
- Проветрете за няколко минути помещението, в което се намира хладилният уред.
- Уведомете отдела за обслужване на клиенти.

► Колкото повече хладилен агент има в един хладилен уред, в толкова по-голямо помещение трябва да бъде монтиран той. При евентуален теч в прекалено малки помещения може да се образува възпламенима смес от газ и въздух. За всеки 8 g хладилен агент помещението трябва да разполага с обем най-малко 1 m³. Количеството на хладилния агент е отбелязано на табелката с данни във вътрешността на хладилния уред.

Указания за безопасност и предупреждения

- ▶ Параметрите за свързване (предпазител, честота, напрежение) върху Табелката с данни на фризера трябва задължително да съвпадат с данните на електрическата мрежа, за да се избегне опасността от увреждане на уреда. Сравнете ги преди свързването. Ако се колебаете, консултирайте се с квалифициран електротехник.
- ▶ Електрическата безопасност на фризера е гарантирана само ако той е свързан към правилно инсталирана система от защитни проводници. Това основно изискване за безопасност трябва да бъде гарантирано. При съмнения възложете проверката на електрическата инсталация на квалифициран електротехник.
- ▶ Възможна е временна или постоянна работа към автономна или несинхронна с мрежата инсталация за захранване с енергия (като напр. островни мрежи, системи за архивиране на данни). Предпоставка за работата е спазването на предписанията на EN 50160 или на сходен стандарт от страна на инсталацията за захранване с енергия. Функцията и начинът на работа на защитните мерки, предвидени в тази домашна инсталация и в този продукт на Miele, трябва да бъдат гарантирани и при островен режим на работа или при несинхронна с мрежата работа, или да бъдат заменени с равностойни мерки в инсталацията. Както например е описано в актуалната публикация на VDE-AR-E 2510-2.
- ▶ Ако приложеният мрежов захранващ кабел е повреден, той трябва да бъде сменен с оригинален резервен кабел, за да се избегнат опасности за потребителя. Miele може да гарантира, че изискванията за безопасност са изпълнени само при използването на оригинални резервни части. От съображения за безопасност смяната трябва да се извършва само от квалифициран специалист или от отдела за обслужване на клиенти на Miele.
- ▶ Разклонителите или удължителите не осигуряват необходимата безопасност (опасност от пожар). Поради това не включвайте фризера чрез тях към електрическата мрежа.
- ▶ Ако до токопроводящите части на електрическата мрежа или до захранващия кабел проникне влага, тя може да предизвика късо съединение. Поради тази причина не използвайте хладилника във влажна среда (например гараж, перално помещение).
- ▶ Този фризер не трябва да се използва в подвижни съоръжения (например кораби).

Указания за безопасност и предупреждения

- ▶ Повреди на фризера могат да застрашат вашата безопасност. Проверете го за видими повреди. Никога не използвайте неисправен фризер.
- ▶ Използвайте фризера само в монтирано състояние, за да се осигури безопасна функционалност.
- ▶ При работи по монтажа и поддръжката или ремонтни дейности хладилникът трябва да бъде изключен от електрическата мрежа. Уредът се счита за изключен, когато:
 - са изключени предпазителите на електротаблото или
 - изцяло са развити предпазителите на електротаблото или
 - щепселът е изключен от контакта. За да изключите щепсела от контакта, издърпайте самия щепсел, а не захранващия кабел.
- ▶ В следствие на неправилно извършена работа по монтажа, техническото обслужване или ремонтни дейности може да възникне сериозна опасност за потребителя. Такъв вид дейности могат да бъдат извършвани само от специалисти, оторизирани от Miele.
- ▶ Правото на гаранционно обслужване се губи, ако ремонтът на фризера се извърши от специалист, който не е оторизиран от Miele.
- ▶ Дефектните компоненти могат да бъдат подменени само с оригинални резервни части на Miele. Само при такива части Miele гарантира, че те изпълняват в пълен обхват изискванията за безопасност.
- ▶ Поради специалните условия на експлоатация и изискванията (например относно температурата, влажността, химическата устойчивост, устойчивостта на износване и на вибрации), този хладилник е оборудван със специална лампа. Тази лампа може да се използва само за предвидената употреба. Тя не е подходяща за осветление на помещение. Смяната трябва да се извършва само от оторизиран от Miele специалист или от сервиз на Miele. Този хладилник съдържа няколко светлинни източника с клас на енергийна ефективност минимум F.

Правилен монтаж

- ▶ При монтажа на хладилника задължително съблюдавайте и приложените указания за монтаж.

Указания за безопасност и предупреждения

- ▶ При транспортирането и вграждането на хладилния уред винаги носете защитни ръкавици.
- ▶ Извършвайте монтажа на хладилника с помощта на 2-ри човек.
- ▶ Извършете смяната на посоката на отваряне на вратата (ако е необходимо) съгласно приложените указания за монтаж.
- ▶ Предприемете вграждането на хладилника само в устойчив, правоъгълен и хоризонтален шкаф за вграждане, поставен на хоризонтален и равен под.

Употреба по предназначение

- ▶ Хладилникът е с точно определен климатичен клас (диапазон на околната температура), чиито граници трябва да се спазват. Климатичният клас е указан на табелката с данни, поставена във вътрешността му. По-ниска околна температура може да доведе до изключване на компресора за дълъг период от време, така че хладилникът да не може да поддържа необходимата температура.
- ▶ Не трябва да бъдат закривани или запушвани вентилационните и обезвъздушителните отвори. В противен случай вече не е гарантирано безпрепятственото постъпване на въздух в уреда. Консумацията на електроенергия се повишава и не се изключват повреди на отделни компоненти.
- ▶ Ако държите във фризера или на вратата му хранителни продукти със съдържание на мазнини или масло, се уверете, че тези мазнини или масло няма да попаднат върху пластмасовите части на уреда. В пластмасата могат да се образуват пукнатини и да се разруши.
- ▶ Опасност от пожар и експлозия! Не съхранявайте в хладилника взривоопасни вещества или продукти, съдържащи леснозапалими материали (напр. флакони със спрей). Запалимите газови смеси могат да се запалят от електрическите компоненти.
- ▶ Опасност от експлозия! Не използвайте никакви електрически уреди във фризера (например, за приготвяне на крем сладолед). Могат да се образуват искри.

Указания за безопасност и предупреждения

▶ При консумация на хранителни продукти с изтекъл срок на годност съществува риск от хранително отравяне. Срокът на годност зависи от много фактори, като например от свежестта и качеството на хранителните продукти, както и от температурата, при която те се съхраняват. Спазвайте инструкциите на производителя по отношение на условията за съхранение и срока на годност!

Акcesoари и резервни части

▶ Използвайте само оригинални акcesoари на Miele. Ако се монтира или вграждат други части, се губят правата на гаранция, гаранционни услуги и/или отговорността на производителя.

▶ Miele Ви предоставя до 15 години гаранция за доставка на функционалните резервни части след края на серийното производство на Вашия хладилник, като срокът на тази гаранция е най-малко 10 години.

Почистване и грижа

▶ Не използвайте масла или смазка за уплътнението на вратата. Това ще увреди уплътнението на вратата и с течение на времето то ще започне да пропуска въздух.

▶ Парата от парочистачка може да попадне върху токопроводящи части и по този начин да предизвика късо съединение. Никога не използвайте парочистачка за почистване и размразяване на фризера.

▶ Предметите с остри върхове или ръбове могат да повредят ледогенератора и фризерът да стане негоден за експлоатация. Поради тази причина не използвайте никакви остри предмети за:

- отстраняване на слой скреж или лед,
- разделяне на замразени хранителни продукти или отстраняване на формички за лед.

▶ Не поставяйте електрически уреди за отопление или свещи във фризера, за да го размразите. Те могат да повредят пластмасовите части.

▶ Не използвайте спрейове за размразяване или размразяващи агенти. Те могат да образуват експлозивни газове, могат да съдържат пенообразуващи вещества или разтворители, или да са опасни за здравето.

Указания за безопасност и предупреждения

Транспорт

- ▶ Винаги транспортирайте фризера във вертикално положение и в оригиналната му опаковка, за да го защитите от повреди.
- ▶ Опасност от повреда и нараняване! Транспортирайте хладилника с втори човек, тъй като уредът е тежък.

Изхвърляне на стария Ви уред

- ▶ Деца, които играят, могат да се заключат и задушат в хладилния уред.
 - Демонтирайте вратата(ите) на уреда.
 - Извадете чекмеджетата.
 - Оставете рафтовете за съхранение в хладилния уред, така че децата да нямат възможност да се катерят лесно.
 - При необходимост разглобете ключалката на вратата на стария Ви хладилен уред. Така предотвратявате опасността играещи деца да се заключат сами вътре и да поставят живота си в опасност.
- ▶ Опасност от електрически удар!
 - Отрежете мрежовия щепсел от захранващия кабел.
 - Отрежете захранващия кабел от стария уред.

Изхвърлете мрежовия щепсел и захранващия кабел отделно от стария уред.

- ▶ По време и след изхвърлянето се уверете, че хладилникът не е поставен в близост до бензин или други запалими газове и течности.
- ▶ Опасност от пожар поради изтичащо масло или изтичащ хладилен агент! Съдържащият се хладилен агент и съдържащото се масло са запалими. Изтичащият хладилен агент или изтичащото масло могат да се възпламенят при съответната висока концентрация и в контакт с външен източник на топлина. По време на изхвърлянето се уверете, че циркулацията на хладилния агент не е нарушена, за да се избегне неконтролирано изтичане на хладилен агент (информация от табелката с данни) или масло.

Указания за безопасност и предупреждения

► Изтичането на охладител може да увреди очите! Не увреждайте никакви части на охлаждащата верига, като например чрез:

- пробиване на охлаждащите канали в изпарителя,
- изкривяване на тръбопроводите,
- надраскване на покритията на повърхностите.

Символ на компресора (в зависимост от модела)

Това указание е от значение само при рециклиране. При нормална експлоатация не съществува опасност.



► Маслото в компресора може да бъде смъртоносно при поглъщане и навлизане в дихателните пътища.

Вашият принос към опазването на околната среда

Изхвърляне на опаковката

Опаковката служи за боравене с уреда и го предпазва от повреди при транспортирането. Опаковъчните материали са избрани съгласно изискванията за екологична съвместимост и технологиите за третиране на отпадъци и затова по принцип могат да бъдат рециклирани.

Връщането на опаковката за рециклиране спестява суровини. Използвайте специфичните за съответните материали места за събиране за повторна употреба и възможности за връщане. Вашият специализиран магазин Miele ще приеме транспортните опаковки.

Изхвърляне на употребяван уред

Електрическите и електронните уреди съдържат много ценни материали. Също така те съдържат и определени вещества, смеси и компоненти, които са били необходими за тяхната функционалност и безопасност. В битовите отпадъци, както и при неправилно третиране, те могат да бъдат опасни за човешкото здраве и за околната среда. Затова в никакъв случай не изхвърляйте остарелия уред в битовата смет.



Уверете се, че до извозването на Вашия фризер за правилно и съобразено с екологичните изисквания рециклиране той няма да бъде повреден. Така ще предотвратите попадането в околната среда на хладилен агент от охладителната система и на масло от компресора.

Вместо това за безплатното предаване и рециклиране на електрически и електронни уреди се обърнете към официалните пунктове за предаване и обратно приемане, създадени към общината, търговеца или към Miele. По закон само Вие сте отговорни за изтриване на евентуално запамените персонални данни на уреда, който изхвърляте. Вие сте задължени по закон да изваждате от уреда без разрушаване стари батерии и акумулатори, които не са неподвижно вградени в уреда, както и лампи, които могат да се отстраняват без разрушаване. Предавайте ги в подходящ събирателен пункт, където те трябва да бъдат приети безплатно. Погрижете се Вашият употребяван уред да бъде съхраняван безопасно за деца до неговото транспортиране.

Място на монтиране

 Опасност от повреди и наранявания вследствие на преобръщане на хладилника.

Хладилникът е тежък и може да се обърне напред, ако вратата му е отворена.

Дръжте вратата/вратите на уреда затворена(и), докато той не бъде вграден. Хладилникът трябва да бъде закрепен в нишата за вграждане съгласно ръководството за употреба и монтаж.

 Опасност от пожар и повреда вследствие на топлоотдаващи уреди.

Топлоотдаващите уреди могат да се запалят и да подпалят хладилника.

Хладилният уред не може да се вгражда под готварски плот.

 Опасност от пожар и повреда вследствие на открити пламъци.

Откритите пламъци могат да запалят хладилния уред.

Дръжте открити пламъци, напр. свещи, на разстояние от хладилния уред.

Подходящо място на монтиране е сухо и проветриво помещение.

 Опасност от повреда в резултат на висока влажност на въздуха.

При висока влажност на въздуха по външните повърхности на хладилника може да се образува конденз.

Този кондензат може да доведе до корозирание на външните стени на уреда.

Поставете хладилника в сухо и/или климатизирано помещение с достатъчна вентилация.

След поставянето се убедете, че вратата/вратите на уреда се затвля(т) правилно и че вграждането на хладилника е извършено съгласно описанието. Посочените сечения на вентилационната система трябва да бъдат спазвани.

Моля, при избора на място на монтиране имайте предвид, че консумацията на енергия на хладилния уред се увеличава, когато хладилният уред е поставен в непосредствена близост до отоплителен уред, готварска печка или друг източник на топлина. Избягвайте излагането на пряка слънчева светлина.

Колкото по-висока е околната температура, толкова по-дълго работи компресорът и толкова по-висока е консумацията на енергия.

Освен това при вграждането на хладилния уред обърнете внимание на следното:

- Контактът трябва да бъде разположен извън обхвата на задната страна на уреда и да бъде достиган лесно в случай на авария.

Монтаж

- Щепселът и захранващият кабел не трябва да се допират до задната страна на хладилния уред, тъй като могат да бъдат повредени от вибрациите му.
- Други уреди също не трябва да се включват към контакти в зоната на задната страна на този хладилен уред.
- При монтирането на хладилния уред внимавайте мрежовият захранващ кабел да не бъде затиснат или повреден.
- В зоната на задната страна на уреда не трябва да се поставят и да се използват удължители или разклонителни шини, както и други електронни уреди (като напр. халогенни трансформатори).
- Подът на мястото на монтиране трябва да бъде хоризонтален и равен, и да бъде на същата височина, на каквата е подът в околната зона.

Комбинации side-by-side

 Опасност от повреда вследствие на конденз на външните стени на уреда.

При висока влажност на въздуха на външните стени на уреда може да се образува конденз, който да доведе до корозия.

Принципно не поставяйте хладилник с други модели вертикално или хоризонтално.

Изключение: Вашият хладилник може да бъде вграден до друг хладилник с интегрирано отопление, но в отделни ниши. Попитайте Вашия търговец какви са възможните комбинации за вграждане на Вашия хладилник.

Климатичен клас

Хладилният уред е проектиран за точно определен климатичен клас (диапазон на околната температура), чиито граници трябва да се спазват. Климатичният клас е указан на табелката с данни, поставена във вътрешността на хладилния уред.

Климатичен клас	Околна температура
SN	10 до 32 °C
N	16 до 32 °C
ST	16 до 38 °C
T	16 до 43 °C
SN-ST	10 до 38 °C
SN-T	10 до 43 °C

По-ниска околна температура може да причини изключване на компресора за дълъг период от време. Това може да доведе до по-високи температури в хладилния уред и вследствие на това до повреда.

Вентилация

 Опасност от пожар и повреда вследствие на недостатъчна вентилация.

Ако хладилникът не се вентилира достатъчно, компресорът ще се включва по-често и ще работи по-продължително. Това ще доведе до увеличаване на консумацията на енергия и до повишаване на работната температура на компресора, което може да го повреди.

Погрижете се за достатъчна вентилация на хладилника.

Задължително спазвайте посочените напречни сечения на вентилационната система.

Вентилационните отвори не трябва да са закрити или запушени.

Освен това те трябва редовно да се почистват от натрупания прах.

Въздухът в близост до задната страна на хладилника се затопля. Затова шкафът за вграждане трябва да е изработен така, че да осигурява безпроблемна вентилация (вижте глава “Размери за вграждане” и приложеното ръководство за монтаж).

Промяна на отварянето на вратата

 Опасност от нараняване и повреда поради голямо тегло на вратата.

Ако смяната на пантите на вратата се извършва от един човек, съществува висока опасност от нараняване и повреда.

Задължително сменяйте ограничителя на вратата с помощта на втори човек.

Хладилният уред се доставя фабрично с дясно отваряне на вратата. Ако Ви е необходимо ляво отваряне, трябва да се промени положението на пантите на вратата (вижте приложената инструкция за монтаж).

Мебелна врата на хладилника

Хоризонтални и вертикални размери на пространството около хладилника

В зависимост от дизайна на кухнята дебелината и радиусът на ръбовете на мебелната врата, както и размерите на пространството около хладилника (хоризонтални и вертикални) са точно определени.

Затова непременно обърнете внимание на:

- Хоризонтални размери на пространството около хладилника

Разстоянието между мебелната врата и намиращата се над нея или под нея врата на шкафа трябва да е най-малко 3 mm.

- Вертикални размери на пространството около хладилника

Ако размерите на пространството между мебелната врата на хладилника и декоративния панел на кухнята откъм страната на пантите, респективно страничната стена, са прекалено малки, то при отваряне вратата на хладилника може да се удари в декоративния панел/страничната стена.

Конкретните размери на пространството около хладилника зависят от дебелината и радиуса на ръба на мебелната врата.

Монтаж

Вземете под внимание това при планирането на Вашата кухня или при смяна на хладилния уред, като изберете подходящо решение за вграждане.

Дебелина на мебелната врата A [mm]	Размери на околното пространство X [mm] за различните радиуси на ръбовете B			
	R0	R1,2	R2	R3
≥16–19	най-малко 3			
20	5	4	4	3,5
21	5,5	5	4,5	4
22	6,5	6	5,5	5

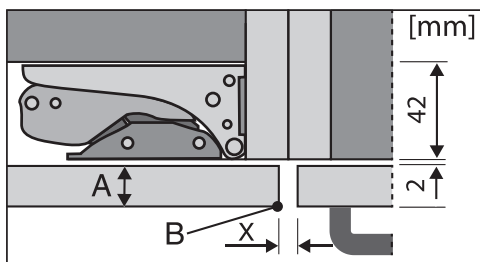

монтиран в съседство декоративен панел

A = дебелина на вратата на хладилника

B = радиус на ръба

X = размер на свободното пространство, което трябва да се остави

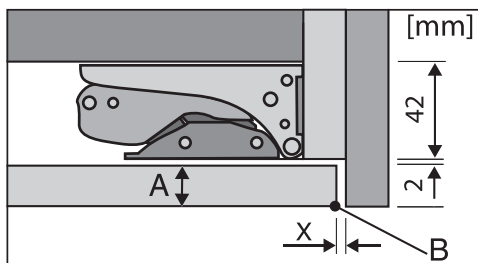

обкантваща странична плоскост

A = дебелина на вратата на хладилника

B = радиус на ръба

X = размер на свободното пространство, което трябва да се остави

Съвет: Монтирайте дистанционер между корпуса на хладилната мебел и страничната плоскост. Така ще осигурите достатъчно широко пространство.

– Тегло на вратата на шкафа

⚠ Опасност от повреда вследствие на прекалено тежка врата на шкафа.

Монтирана врата на шкафа, която надвишава допустимото тегло, може да причини повреди на пантите, които могат да нарушат функционирането.

Преди монтажа се уверете, че монтираната врата на шкафа не надвишава допустимото тегло.

Максимално допустимото тегло на вратата на шкафа е:

Хладилен уред	kg
K 7347 ...	19
K 7447 ...	21
K 7747 ...	26

Монтажни размери

Вграждане във висок шкаф/изглед отстрани

Всички размери са указани в mm.

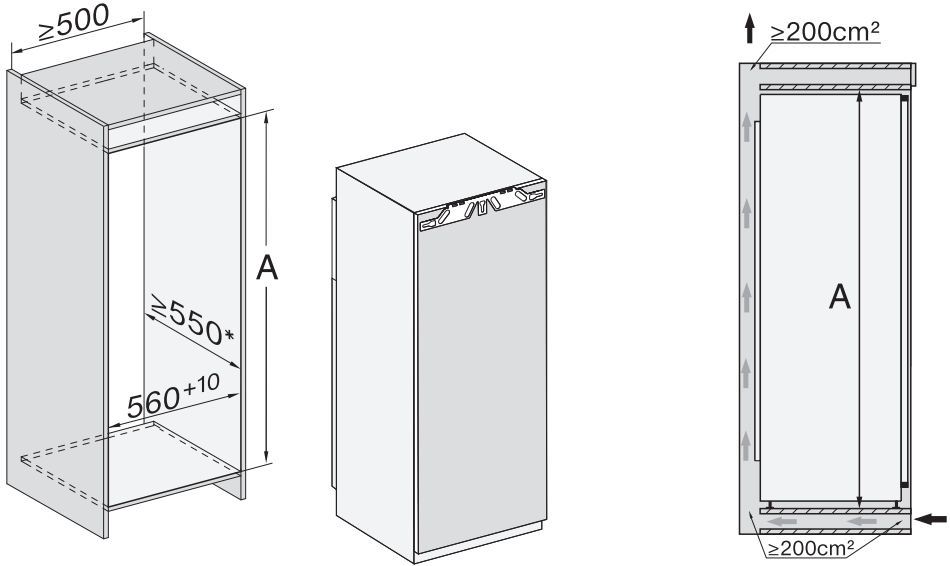

* Обявената консумация на електроенергия е изчислена въз основа на дълбочина на нишата 560 mm. Хладилникът е напълно функционален и при дълбочина на нишата 550 mm, но е с малко по-висока консумация на електроенергия.

Преди вграждането се уверете, че шкафът, в който ще се вгражда уредът, съответства точно на дадените размери за вграждане.

	Височина на нишата A
К 7347 ...	1 220–1 236
К 7447 ...	1 397–1 413
К 7747 ...	1 772–1 788

Монтаж

Връзки и вентилация

Всички размери са указани в mm.

За гарантиране на правилната работа на хладилника е задължително да бъдат спазени посочените размери на вентилационните и обезвъздушителните отвори.

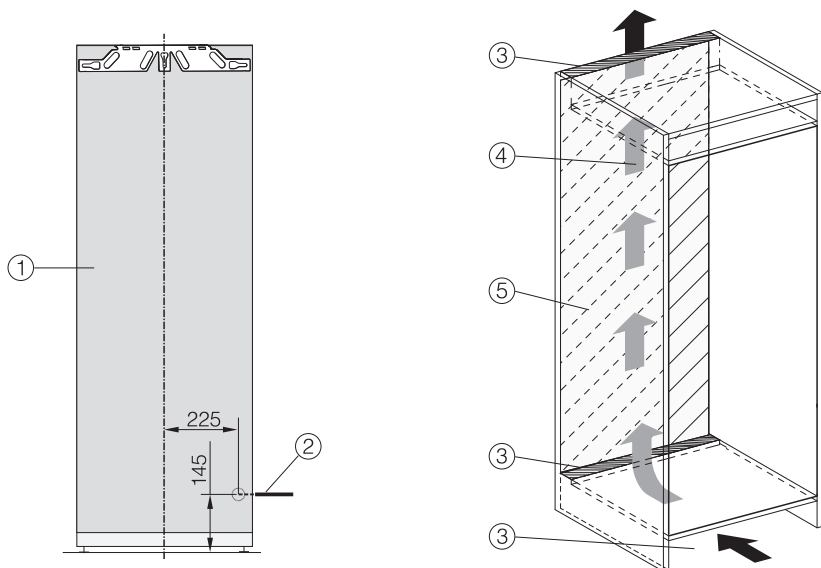

- ① Изглед отпред
- ② Мрежов захранващ кабел, дължина = 2 200 mm
По-дълъг мрежов захранващ кабел можете да закупите от сервиза на Miele.
- ③ Вентилационен отвор мин. 200 cm²
- ④ Вентилация
- ⑤ Няма връзка в тази зона

Ограничаване на ъгъла на отваряне на вратата на уреда

Пантите на вратата са настроени фабрично така, че вратата на уреда да може да се отваря широко.

Ако обаче по една или друга причина желаете да ограничите ъгъла на отваряне на вратата на уреда на приблиз. 90° , това може да бъде постигнато чрез настройване на пантата.

Ограничителите на отварянето на вратата трябва да се монтират, преди да бъде вграден хладилният уред.

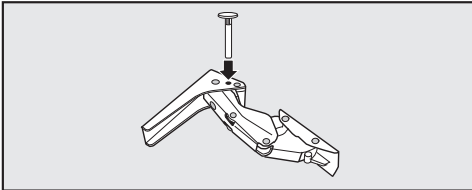

- За ограничаване на ъгъла на отваряне на вратата поставете приложенияте щифтове в горната част на пантите.

Сега ъгълът на отваряне на вратата е ограничен до около 90° .

Настройка на силата на пружината на вратата на уреда

Важи за хладилни уреди с височина от 1 220 mm:

Плавно отваряне на вратата на уреда е възможно чрез увеличаване на силата на пружината.

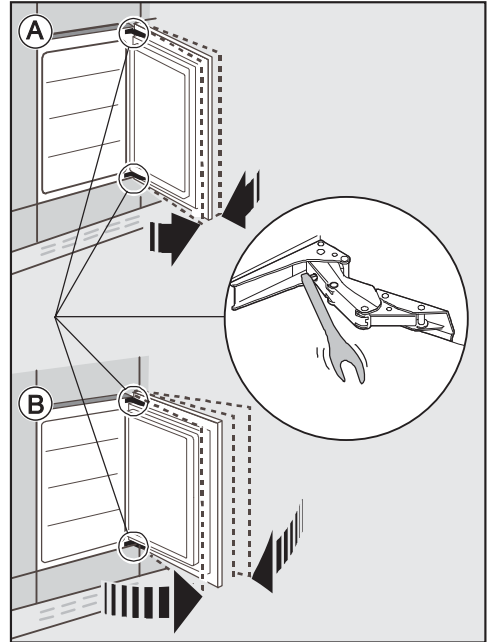

- Ⓐ Вратата на уреда не трябва да се отваря твърде широко:

- Завъртете ключа с вътрешен шестостен по посока на часовниковата стрелка.

Сега пантата е настроена по-фиксирано и вече не може да бъде отворена толкова лесно.

- Ⓑ Вратата на уреда трябва да се отваря широко:

- Завъртете ключа с вътрешен шестостен обратно на часовниковата стрелка.

Сега пантата е настроена не толкова фиксирано и може да бъде отворена по-лесно.

Монтаж

Свързване към електричеството

Фризерът трябва да се свързва само с приложения мрежов захранващ кабел към защитен контакт.

Поставете фризера така, че контактът да е достъпен свободно. Ако контактът не е свободно достъпен, тогава се уверете, че от страна на инсталацията има устройство за разединяване на всеки полюс.

 Опасност от пожар вследствие на прегряване.

Използването на хладилника с разклонители или удължители за захранване може да доведе до претоварване на кабелите.

От съображения за безопасност не използвайте разклонители или удължители за захранване.

Електрическата инсталация трябва да е изпълнена съгласно VDE 0100.

От съображения за сигурност препоръчваме употребата на прекъсвач на остатъчен ток (RCD) от типа  в определената за дома инсталация за електрическо свързване на фризера.

Повреденият мрежов захранващ кабел може да се сменя само със специален мрежов захранващ кабел от същия тип (предлаган от сервиза на Miele). От съображения за безопасност смяната трябва да се извършва само от квалифициран специалист или от сервиза на Miele.

Тези инструкции за експлоатация или табелката с данни предоставят информация за номиналната разходвана мощност и съответната защита.

Сравнете тази информация с данните

за електрическата връзка на място. В случай на съмнение попитайте електротехник.

Възможна е временна или постоянна работа към автономна или несинхронна с мрежата инсталация за захранване с енергия (напр. островни мрежи, системи за подсигуряване). Предпоставка за работата е спазването на предписанията на EN 50160 или сравним стандарт от страна на инсталацията за захранване с енергия. Функциите и начинът на работа на защитните мерки, предвидени в тази домашна инсталация и в този продукт на Miele, трябва да бъдат гарантирани и при изолиран режим на работа или при несинхронна с мрежата работа или да бъдат заменени с равностойни мерки в инсталацията. Както например е описано в актуалната публикация на VDE-AR-E 2510-2.

Свързване на хладилника

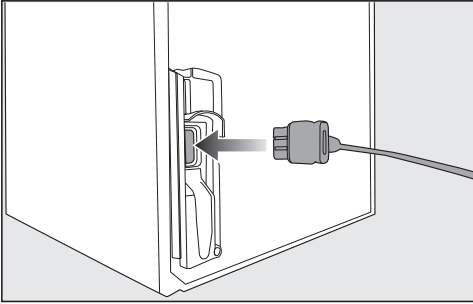

- Пъхнете щепсела от задната страна на хладилника.

Следете щепселът да влезе докрай.

- Пъхнете щепсела на захранващия кабел на хладилника в контакта.

Сега хладилникът е свързан към електрическата мрежа.

Енергоспестяване

Така пестите електроенергия:

Място за монтаж При повишена температура на околната среда хладилникът трябва да се охлажда по-често, поради което използва повече енергия. Поради това:

- Поставете хладилника в помещение с добра вентилация.
- Не поставяйте хладилника в близост до топлинни източници (радиатор, готварска печка).
- Предпазвайте хладилника от пряка слънчева светлина.
- Осигурете идеална околна температура около 20 °С.
- Вентилационните отвори трябва да бъдат свободни и редовно почиствани от прах.

Настройка на температурата Колкото по-ниска е настроената температура, толкова е по-висока консумацията на електроенергия. Препоръчват се следните настройки:

- Зона за охлаждане 4 до 5 °С.
- PerfectFresh Pro зона около 0 °С.

Употреба Чрез внесена топлина и възпрепятствана циркулация на въздуха се повишава консумацията на електроенергия. Поради това:

- Отваряйте вратата на уреда само при необходимост и за най-кратко време. Доброто поддръждане на хранителните продукти помага при ориентирането.
- Затваряйте напълно вратата/вратите на уреда след отваряне.
- Оставяйте топлиите храни и напитки да изстинат, преди да ги поставите в хладилния уред.
- Съхранявайте хранителните продукти добре опаковани или добре покрити.
- Не препълвайте чекмеджетата, за да може въздухът в тях да циркулира.
- Поставяйте продуктите за размразяване в зоната за охлаждане.

- Придържайте се към разположението на чекмеджетата и рафтовете като при доставката.

Описание на уреда

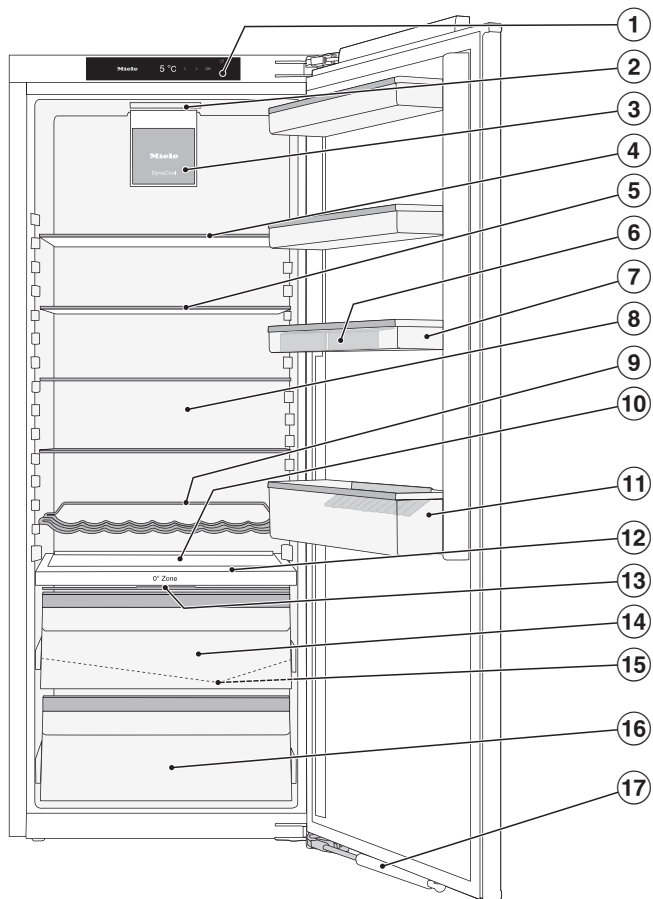

Тази фигура показва примерен модел на уреда.

- ① Дисплей
- ② Вътрешно осветление
- ③ Вентилатор
- ④ двукомпонентен рафт за съхранение (FlexiBoard)
- ⑤ Рафт за съхранение
- ⑥ Поставка за яйца
- ⑦ Снемащи се поставки във вратата на уреда
- ⑧ Суха задна стена за предотвратяване на кондензат
- ⑨ Регулируема поставка за бутилки
- ⑩ Място за тава за печене (ComfortSize)
- ⑪ Отделение за бутилки с държач
- ⑫ Разделителна преграда с поставка за бутилки
- ⑬ Капак на отделението за настройка на влажността на въздуха в отделението за влажно съхранение
- ⑭ Отделение за влажно съхранение на плодове и зеленчуци (PerfectFresh Pro зона)
- ⑮ Улей и отвор за изтичане на водата от обезскрежаването
- ⑯ Отделение за сухо съхранение с поддържане на ниска температура за хранителни стоки, които се развалят лесно (PerfectFresh Pro зона)
- ⑰ Амортисьор за затваряне на вратата (система SoftClose)

Описание на уреда

Панел за управление със стартов дисплей

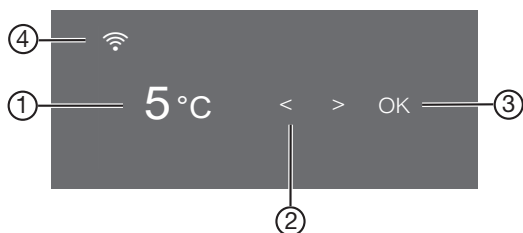













- ① Индикацията за температурата на зоната за охлаждане
- ② Сензорни бутони за избор на настройка
- ③ Сензорен бутон *OK* за потвърждаване на избор и вход в режим на настройка ⚙
- ④ Индикатор за статус на свързване с Miele@home (появява се само когато е включена функцията Miele@home)

Режим на настройка ⚙

В режим на настройка можете да избирате следните функции и отчасти да промените техните настройки:

Символ	Функция	Фабрична настройка
	Включване или изключване на функцията режим “Парти” (вижте глава “Предприемане на други настройки”)	Изкл.
	Включване или изключване на функцията режим “Отпуск” (вижте глава “Предприемане на други настройки”)	Изкл.
	Включване или изключване на блокиращата функция (вижте глава “Предприемане на други настройки”)	(Изкл.)
	Изключване на хладилния уред	—
	Включване или изключване на функцията режим “Шабат” (вижте глава “Предприемане на други настройки”)	Изкл.

	Извикване на версия на режим “Шабат”	—
	Промяна на периода до използване на алармата на вратата (вижте глава “Предприемане на други настройки”)	1:00
	Промяна на степента на температурата в зоната PerfectFresh Pro (вижте глава “Оптимална температура”).	5
	Настройка на функцията Miele@home за 1-ви път, активиране и деактивиране на WLAN или нулиране на мрежовата конфигурация (вижте глава “Предприемане на други настройки”)	APP
	Включване или изключване на звука на бутоните	Вкл.
	Промяна на силата на звука на предупредителните и звуковите сигнали или цялостно изключване на предупредителните и звуковите сигнали (вижте глава “Предприемане на други настройки”)	Вкл. /Степен 5
	Промяна на яркостта на дисплея (вижте глава “Предприемане на други настройки”)	Степен 4
	Промяна на температурата (°Целзий или °Фаренхайт)	°C
	Изключване на функцията режим за презентация (показва се само ако е включен) (вижте глава “Предприемане на други настройки”)	Изкл.
	Възстановяване на фабричните настройки (вижте глава “Предприемане на други настройки”)	—
	Извикване на информация (идентификатор на модела и фабричен номер) за Вашия хладилен уред (вижте глава “Предприемане на други настройки”)	—
	Включване на напомнянето за смяна на филтъра за миризми (вижте глава “Допълнително закупувани аксесоари”) (вижте глава “Предприемане на други настройки”)	Изкл.

Описание на уреда



Включване или изключване на режима за почистване Изкл.
(вижте глава “Почистване и поддръжка”)

Избор на желаната функция в режим на настройка

- Докоснете сензорния бутон *OK* на контролния панел.

На дисплея се появява .

- Прелистете със сензорния бутон < или > до символа .

- Докоснете *OK*.

- Изберете желаната функция със сензорния бутон < или >.

- За избор на желаната функция докоснете *OK*.

При **включена** функция в горния ъгъл на дисплея се появява точка •.

- За да отмените избора на избрана функция, докоснете *OK*.

При **изключена** функция точката в горния ъгъл на дисплея изчезва.

Напускане на режима на настройка

- Прелистете със сензорния бутон < или > до символа .

- Докоснете *OK*.

- Прелистете със сензорния бутон < или > до символа  и докоснете *OK*.

■ **Алтернативно:**

Изчакайте около 15 секунди след последното натискане на бутона.

Тогава режимът на настройка се напуска автоматично.

Описание на уреда

Оформление на вътрешното пространство

Преместване на отделенията за съхранение/отделението за бутилки

Премествайте отделенията за съхранение/отделенията за бутилки във вратата на хладилника само когато не са заредени.

- Повдигнете отделението за съхранение/отделенията за бутилки нагоре и го извадете, като го дръпнете напред.
- Сложете отново отделението за съхранение/отделенията за бутилки на съответната позиция.

Преместване на двукомпонентен рафт за съхранение

За да се поставят високи продукти за охлаждане, като напр. високи бутилки или съдове, предната част на двукомпонентния рафт за съхранение може да се премести под задната.

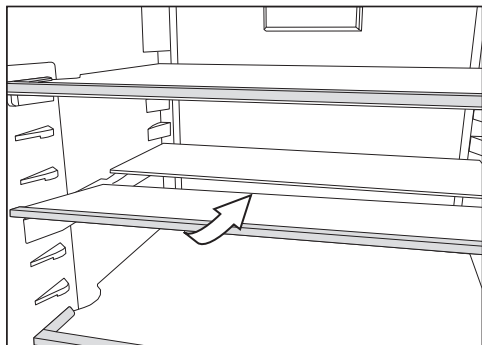

- Повдигнете леко напред предната половина на стъклената полица и внимателно я поставете под задната половина.

Преместване на двукомпонентен рафт за съхранение

Двукомпонентният рафт за съхранение може да се премества.

- Извадете двете половини на стъклената полица.

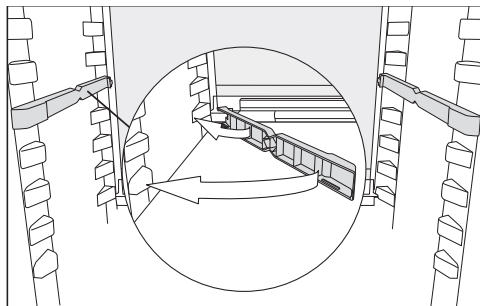

- Поставете двата адаптера на желаната височина отляво и отдясно върху опорните ребра.

Стъклената полица с опорния ръб трябва да се намира отзад.

Преместване на рафта за съхранение

Можете да премествате рафтовете за съхранение според височината на продуктите за охлаждане.

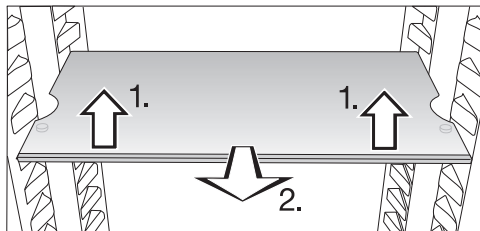

- Повдигнете рафта за съхранение леко отпред и го дръпнете малко напред.
- Повдигнете го така, че жлебовете да минат над опорните издатини на хладилния уред, за да преместите рафта нагоре или надолу.

- Плъзнете рафта за съхранение навътре.

Рафтовете за съхранение са защитени срещу непреднамерено издърпване посредством стопери.

Използване на поставката за бутилки в разделителната преграда

В разделителната преграда може по избор да се използват поставката за бутилки или стъкленото дъно.

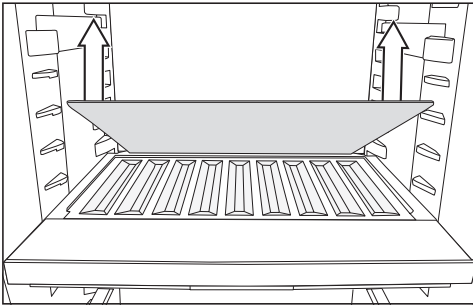

- Извадете задното стъклено дъно от разделителната преграда и го съхранявайте отделно.
- Поставете бутилките докрай с дъното назад.

Съвет: Ако бутилките стърчат извън поставката за бутилки, преместете долното отделение за бутилки нагоре.

Поставяне на филтър за миризми

Филтърът за миризми с поставка KKF-FS (Active AirClean) се предлага като допълнително закупувана принадлежност (вижте раздел “Допълнително закупувани принадлежности”).

При хранителни продукти със силна миризма (например пикантни сирена) внимавайте за следното:

- Сложете поставката с филтрите за миризми на рафта, на който съхранявате тези хранителни продукти.
- При необходимост сменете филтъра за миризми по-рано.
- Поставете допълнителни филтри за миризми (с поставка) в хладилния уред (вижте раздел “Допълнително закупувани принадлежности”).

Поставката за филтрите за миризми стои на задната предпазна лайстна на рафта за съхранение.

- За да преместите филтъра за миризми, издърпайте поставката за филтрите за миризми нагоре и я снемете от предпазната лайстна.
- Свалете предпазната лайстна от рафта за съхранение.
- Поставете предпазната лайстна върху желанния рафт за съхранение.

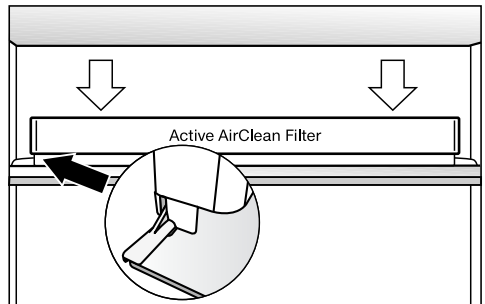

- Поставете поставката на предпазната лайстна.

Описание на уреда

Доставени принадлежности

Преместване на поставката за бутилки

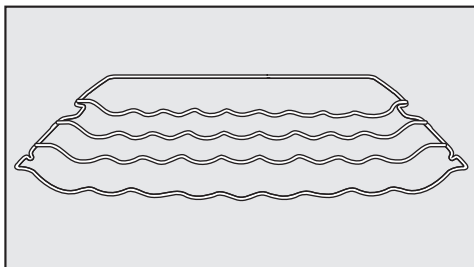

Можете да поставяте поставката за бутилки на различни места в хладилния уред.

- Повдигнете предната част на поставката за бутилки леко нагоре, дръпнете малко напред, повдигнете по такъв начин, че жлебовете да минат над опорните издатини на хладилния уред, и преместете нагоре или надолу.

Задната опорна дъга трябва да сочи нагоре, за да не позволява на бутилките да се допират до задната стена.

Поставката за бутилки е осигурена срещу непреднамерено издърпване посредством стопери.

Използване на адаптер за тавата за печене

Приложеният адаптер за тавата за печене позволява лесното използване на тава за печене във Вашата зона за охлаждане. Максимални размери на тавата за печене: ширина 466 mm/ дълбочина 386 mm/ височина 50 mm.

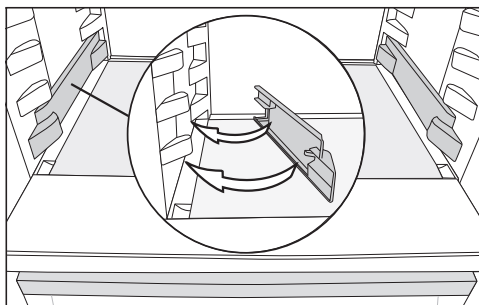

- Фиксирайте адаптерите отляво и отдясно върху най-долните поставки в зоната за охлаждане.
- Отворете вратата на уреда до упор.

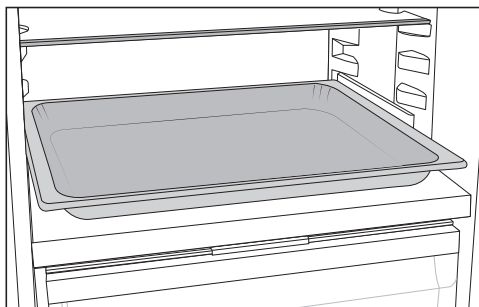

- Поставете тавата за печене върху адаптера в зоната за охлаждане и я плъзнете докрай навътре.

Съвет: Оставете тавата за печене да се охлади до стайна температура, преди да я поставите в зоната за охлаждане.

Закачване на поставките за яйца

- Закачете поставките за яйца върху задния ръб на отделението за съхранение на вратата на уреда.

Преместване или премахване на държача за бутилки

Ламелите на държача за бутилки осигуряват по-добро задържане на бутилките при отваряне и затваряне на вратата на уреда.

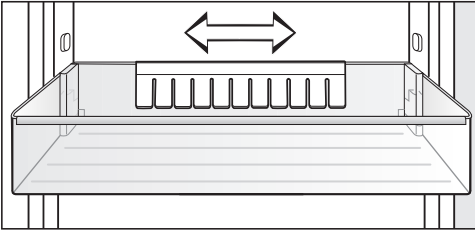

Можете да премествате държача за бутилки надясно или наляво. По този начин можете да направите повече място за напитките в картонени кутии. Държачът за бутилки може да се снема изцяло (например за почистване):

- Извадете държача за бутилки, като го издърпате нагоре.

Допълнителни закупувани принадлежности

В асортимента на Miele се предлагат помощни аксесоари и препарати за почистване и поддръжка, съобразени с хладилния уред.

Можете да поръчате допълнително закупувани аксесоари в уебмагазина на Miele. Можете също така да получите тези продукти и чрез сервиза на Miele (вижте в края на тази инструкция за експлоатация), както и чрез Вашия специализиран търговец на Miele.

Универсална микрофибърна кърпа

Микрофибърната кърпа спомага за отстраняване на отпечатащи от пръсти и леки замърсявания по фронталните части от неръждаема стомана, капациите на уреда, прозорци, мебели, автомобилни стъкла и др.

Комплект MicroCloth

Комплектът MicroCloth се състои от една универсална, една предназначена за стъкло и една гланцираща кърпа.

Кърпите са особено здрави и издръжливи. Благодарение на своите деликатни микрофибърни влакна кърпите притежават висока почистваща сила.

MicroCloth HyClean

MicroCloth HyClean е антибактериална универсална кърпа, която е особено устойчива на разкъсване и издръжлива. Тя може да се използва суха или влажна, със или без почистващ препарат.

Филтър за миризми с поставка KKF-FS (Active AirClean)

Филтърът за миризми неутрализира неприятните миризми в зоната за охлаждане и по този начин се грижи за по-доброто качество на въздуха там.

Смяна на филтъра с активен въглен KKF-RF (Active AirClean)

Можете да закупите подходящи резервни филтри за поставката. Препоръчително е филтърът с активен въглен да се сменя на всеки 6 месеца.

Поставка за бутилки

За описание вижте глава “Описание на уреда”, раздел “Оформление на вътрешното пространство”.

Рафт за съхранение с въртящо се дъно (FlexiTray)

Въртящото се дъно може да се върти на 180° по посока на часовниковата стрелка и по този начин позволява оптимален достъп до разположените отзад хранителни продукти.

Описание на уреда

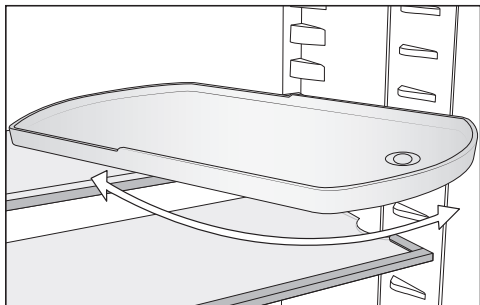

Кутия за сортиране

Кутията за сортиране улеснява прегледното сортиране на хранителните продукти в чекмеджето на зоната за охлаждане.

В зависимост от модела е необходимо изваждане на цялото чекмедже, за да се постави и извади кутията за сортиране.

Включване и изключване на фризера

Преди първото включване

- Отстранете всички опаковъчни материали и защитни фолиа.
- Почистете вътрешната част на уреда и аксесоарите (вижте глава “Почистяване и поддръжка”).

Свързване на хладилника

- Свържете хладилника към електрическата мрежа съгласно описанието в глава “Свързване към електричеството”.

Първоначално на дисплея се показва Miele, а след това – .

Включване на хладилника

- Отворете вратата на уреда.
- Докоснете сензорния бутон *OK* на контролния панел.

Хладилникът започва да охлажда и при отваряне на вратата на уреда вътрешното осветление се включва.

Хладилникът се настройва на предварително зададената температура.

Преди да поставите хранителни продукти за първи път, оставете хладилника да се охлажда в продължение на няколко часа, за да понижи температурата достатъчно. Поставете продукти в хладилника едва след като предварително зададената температура е достигната.

Изключване на хладилника

- Докоснете сензорния бутон *OK* на контролния панел.

На дисплея се появява .

- Докоснете *OK*.

- Прелистете със сензорния бутон < до символа .
- Докоснете *OK*.

На дисплея се появява .

Охлаждането и вътрешното осветление са изключени.

Моля, имайте предвид: Когато хладилният уред се изключи, той не е разединен от електрическата мрежа.

При продължително отсъствие

Ако при дълго отсъствие хладилният уред бъде оставен изключен, но непочистен, при затворена врата съществува опасност от образуване на плесени.

Задължително почиствайте хладилния уред преди дълго отсъствие.

Ако няма да използвате хладилника за продължителен период от време, тогава спазвайте следното:

- Изключете хладилника.
- Извадете щепсела от контакта или изключете съответния предпазител на електрическото табло.
- За да проветрите хладилника достатъчно и да предотвратите образуване на миризми, почистете хладилника и го оставете отворен.

Оптимална температура

Правилната настройка на температурата е от изключително значение за трайността на хранителните продукти. С понижаването на температурата се забавят процесите на растеж на микроорганизми. Хранителните продукти не се развалят толкова бързо.

Температурата в хладилника се повишава:

- колкото по-често и за по-дълго се отваря вратата
- колкото повече хранителни продукти се съхраняват в него
- колкото по-топли са свежите хранителни продукти, които поставяте за съхранение в него
- колкото по-висока е температурата на околната среда около хладилника Хладилникът е с точно определен климатичен клас (диапазон на околната температура), чиито граници трябва да се спазват.

... в зоната за охлаждане и в PerfectFresh Pro зоната

За зоната за охлаждане препоръчваме температура **4 °C**.

В PerfectFresh Pro зоната температурата се регулира автоматично и е в диапазона от **0 °C до 3 °C**.

Автоматично разпределение на температурата (система с динамично охлаждане DynaCool)

Хладилникът включва автоматично вентилатора, когато в зоната за охлаждане се включи охлаждането. Така студенината се разпределя равномерно в зоната за охлаждане и поставените там хранителни продукти се охлаждат до приблизително една и съща температура.

Индикатор за температурата

При нормален режим на работа на дисплея се показва **средната, действителна температура в зоната за охлаждане** към настоящия момент в хладилния уред.

В зависимост от околната температура и настройката могат да минат няколко часа, докато бъдат достигнати желаните температури и техните стойности започнат да се показват постоянно.

Настройка на температурата

- Докоснете сензорния бутон **OK** на контролния панел.

На дисплея се появява .

- Докоснете **OK**.
- Променете температурата със сензорните бутони **<** и **>**.
- Докоснете **OK**.

Индикацията за температурата превключва отново на действителната стойност на температурата в хладилника в момента.



Възможни стойности за настройка

- Зона за охлаждане: 3 до 9 °C

Промяна на степента на температурата в зоната PerfectFresh Pro

Температурата в зоната PerfectFresh Pro се регулира автоматично в диапазона от 0 до 3 °C.

Ако искате тя да бъде по-висока или по-ниска, тъй като възнамерявате да съхранявате напр. риба, можете да я промените леко на степени.

- В режим на настройка  прелистете със сензорния бутон **<** или **>** до символа .

- Докоснете *OK*.
- Със сензорните бутони < и > изберете настройка между 1 (най-ниска температура) и 9 (максимална температура).
- Докоснете *OK*.

Фабричната настройка на степента на температурата е 5.

При настройка от степен 1 до степен 4 при определени обстоятелства е възможно температурата да падне под 0°C. Храните могат да замръзнат.

Проверете настройката на температурата.

Използване на функцията “Супер охлаждане”

Бързо охлаждане ❄️

При включена функция “Бързо охлаждане” ❄️ **зоната за охлаждане** се охлажда много бързо до най-ниската стойност (в зависимост от околната температура). Хладилникът работи с максималната мощност на охлаждане и температурата намалява. Изберете тази функция, когато искате да охладите бързо голямо количество прясно съхранявани хранителни продукти или напитки.

При включена функция “Бързо охлаждане” ❄️ може да има повишен шум на уреда.

Функцията “Бързо охлаждане” ❄️ трябва да се включи **4 часа преди поставянето** на хранителните продукти или напитките.

Функцията “Бързо охлаждане” ❄️ се изключва автоматично след около 12 часа. Хладилникът започва да работи отново с нормална мощност на охлаждане.

Съвет: С цел икономия на електроенергия можете сами да изключите функцията “Бързо охлаждане” ❄️, когато хранителните продукти или напитки се охладят достатъчно.

Включване и изключване на “Бързо охлаждане” ❄️

■ Докоснете сензорния бутон *OK* на контролния панел.

На дисплея се появява 🌡️.

■ Докоснете *OK*.

■ Прелистете със сензорния бутон < до символа ❄️.

■ Докоснете *OK*.

При **включена** функция “Бързо охлаждане” ❄️ в горния ъгъл на дисплея се появява точка •.

■ Прелистете със сензорния бутон > до желаната стойност на температурата и докоснете *OK*.

Обяснения на съответните настройки



По-надолу ще бъдат описани само онези настройки, които имат нужда от допълнително обяснение.



Когато се намирате в режим на настройка , алармата за отворена врата или друго предупредително съобщение ще бъдат отменени автоматично.



Режим “Парти”

Препоръчва се да използвате функцията режим “Парти” , когато искате да охладите бързо голямо количество прясно съхранявани хранителни продукти и напитки.

Съвет: Включете функцията режим “Парти”  около 4 часа преди поставянето на хранителните продукти или напитките.

При включена функция режим “Парти”  функцията “Бързо охлаждане”  се включва автоматично.

Режим “Парти”  не може да се включи, когато е включен режим “Отпуск” .

Функцията режим “Парти”  се изключва автоматично след около 24 часа. Можете обаче да изключите функцията режим “Парти”  преждевременно по всяко време.

Режим “Отпуск”

Функцията режим “Отпуск”  се препоръчва, когато напр. по време на отпуск не искате да изключвате напълно зоната за охлаждане или не се нуждаете от силно охлаждане.

Включеният режим “Отпуск”  се показва на стартовия дисплей.

При това зоната за охлаждане се настройва на температура 15 °C, като PerfectFresh Pro зоната се настройва автоматично на температура от 9 до 12 °C. Зоната за охлаждане може да продължи да работи в енергоспестяващ режим.

При тази средна температура в зоната за охлаждане в хладилника могат да останат за известно време хранителни продукти, които не се развалят лесно. Потреблението на енергия е по-ниско в сравнение с това при нормален режим на работа. Освен това няма да се появят миризми и плесени, което може да се случи при изключена зона за охлаждане, ако вратата на уреда е затворена.

 **Опасност за здравето** вследствие на консумация на развалени хранителни продукти.

При продължително поддържане на температура над 4 °C могат да пострадат трайността и качеството на хранителните продукти в зоната за охлаждане.



Включвайте функцията режим “Отпуск”  винаги само за ограничено време.

Не съхранявайте през това време нетрайни и лесно развалящи се хранителни продукти, като плодове, зеленчуци, риба, месо и млечни продукти.



Предприемане на други настройки

Включване на функцията за заключване /

Включената функция за заключване  предпазва от неволно изключване на хладилника и от неволни промени от неупълномощени лица, например деца.

- В режим на настройка  прелистете със сензорния бутон < или > до символа .

- Докоснете ОК.

При включена функция за заключване  в горния ъгъл на дисплея се появява точка .

- Затворете вратата на уреда. Едва тогава функцията за заключване е включена .

Краткосрочно деактивиране на функцията за заключване /

Ако желаете например да промените температурата, функцията за блокиране може да бъде деактивирана краткосрочно:

- Докоснете ОК.

На дисплея се появява .

- Докоснете сензорния бутон ОК за около 6 секунди.

На дисплея се появява .

- Докоснете ОК.

- Сега направете желаните настройки.

- Докоснете ОК.

Със затваряне на вратата на уреда функцията за заключване се активира отново .

Изключване на функцията за заключване / напълно

- Докоснете ОК.

На дисплея се появява .

- Докоснете сензорния бутон ОК за около 6 секунди.

На дисплея се появява .

- Прелистете със сензорния бутон < или > до символа .

- Докоснете ОК.

- Прелистете със сензорния бутон < или > до символа .

- Докоснете ОК.

При изключена функция за заключване на дисплея се появява .

Режим “Шабат”

За подпомагане на религиозните обичаи хладилният уред разполага с режим “Шабат”.

Включеният режим “Шабат”  първоначално се показва на стартовия дисплей.

След 3 секунди дисплеят се изключва.

Докато е включен режимът “Шабат” , нямате възможност да предприемате настройки по Вашия хладилен уред.

Уверете се, че вратата на уреда е плътно затворена, тъй като оптичните и звуковите предупредителни сигнали са изключени.

Функцията режим “Шабат”  се изключва автоматично след около 80 часа.

При включен режим “Шабат”  се деактивират:

- вътрешното осветление при отворена врата на уреда,
- всички звукови и оптични сигнали,

Предприемане на други настройки

- индикацията за температура,
- активната WiFi връзка.



Всички други функции, включени преди това, остават активирани.



 **Опасност за здравето** вследствие на консумация на развалени хранителни продукти.

Тъй като в режим “Шабат”  не се показва евентуално прекъсване на електрозахранването, е възможно хранителните продукти да бъдат подложени за определен период от време на по-високи температури. Така се скъсява срокът на годност на хранителните продукти.

Ако по време на режим “Шабат”  е имало прекъсване на електрозахранването, проверете качеството на хранителните продукти.

Включване на режим “Шабат”

- В режим на настройка  прелистете със сензорния бутон < или > до символа .
- Докоснете *OK*.



При включена функция режим “Шабат”  в горния ъгъл на дисплея се появява точка .

След 3 секунди дисплеят се изключва.

- Затворете вратата на уреда.

Изключване на режим “Шабат”

- Докоснете сензорния бутон *OK*.
- На дисплея се появява .
- Докоснете *OK*.



При включена функция режим “Шабат”  в горния ъгъл на дисплея се появява точка .

- Докоснете *OK*.

При изключена функция режим “Шабат”  точката в горния ъгъл на дисплея изчезва.

Промяна на периода до използване на алармата за отворена врата

Можете да настроите колко бързо след отваряне на врата на уреда трябва да прозвучи алармата за отворена врата.

- В режим на настройка  прелистете със сензорния бутон < или > до символа .
- Докоснете *OK*.
- Със сензорните бутони < и > изберете желанния период от време между 30 секунди и 3 минути: 30 секунди.
- Докоснете *OK*.

Miele@home

Вашият хладилник е оборудван с интегриран WLAN модул.

Фабрично свързването в мрежа е деактивирано.

За да го активирате, се нуждаете от:

- WLAN мрежа
- приложението на Miele
- потребителски акаунт в Miele. Можете да създадете потребителски акаунт през приложението на Miele.

Приложението на Miele ще Ви направлява при осъществяването на връзката между хладилника и домашната WLAN мрежа.

След като свържете хладилника към Вашата WLAN мрежа, с помощта на приложението можете да извършвате например следните действия:

Предприемане на други настройки

- Да извиквате информация за работното състояние на Вашия хладилник.
- Да промените настройките на Вашия хладилник.

Чрез свързване на хладилника към Вашата WLAN мрежа разходът на енергия се повишава дори когато хладилникът е изключен.

Уверете се, че на мястото на поставяне на Вашия хладилник сигналът на Вашата WLAN мрежа е достатъчно силен.

Достъпност до WLAN връзката

WLAN връзката споделя една честотна лента с други устройства (напр. микровълнови фурни, играчки с дистанционно управление). Това може да предизвика временни или постоянни прекъсвания на връзката. Поради това не е възможно да гарантираме непрекъснатата достъпност до предлаганите функции.

Достъпност на Miele@home

Използването на приложението Miele зависи от достъпността на услугите Miele@home във Вашата държава.

Услугата на Miele@home не е достъпна във всички държави.

Информация за достъпността ще получите на интернет страницата www.miele.com.

Приложение Miele

Приложението Miele можете да изгледите безплатно от приложението на Apple Store® или Google Play Store™.



Настройване на Miele@home за 1-ви път

- В режим на настройка ⚙ прелистете със сензорния бутон < или > до символа @.
- Докоснете OK.
- Със сензорните бутони < и > изберете желанния метод на свързване (APP или WPS).
- Докоснете OK.

След успешно вписване на стартовия дисплей се показва 📶.

Ако връзката не бъде осъществена успешно, се показва ⊗.

Стартирайте процеса отново.

Деактивиране или активиране на WLAN връзка

- В режим на настройка ⚙ прелистете със сензорния бутон < или > до символа @.
- Докоснете OK.

При деактивиран WLAN на дисплея се появява символът 🚫.



- За да активирате отново WLAN връзката, докоснете OK.

При активиран WLAN в горния ъгъл на дисплея се появяват символът 📶 и точка •.

Ако WLAN връзката е активна, на стартовия дисплей се появява символът 📶.

Предприемане на други настройки

Нулиране на мрежова конфигурация

- В режим на настройка  прелистете със сензорния бутон < или > до символа @.
- Докоснете ОК.
- Прелистете със сензорния бутон > до символа .
- Докоснете ОК.
- Прелистете със сензорния бутон > до символа X.
- Докоснете ОК.



Всички направени настройки и зададени стойности за Miele@home се нулират.

WLAN връзката е деактивирана, , изгасва на стартовия дисплей.

Нулирайте мрежовата конфигурация, когато изхвърляте или продавате хладилника или когато пускате в експлоатация употребяван хладилник. Всички лични данни се изтриват от хладилника. По този начин предишният собственик вече не може да получи достъп до хладилника.

Промяна на силата на предупредителните и звуковите сигнали /

Можете да промените силата на предупредителните и звуковите сигнали (напр. при аларма за отворена врата или съобщение за грешка). Или можете да изключите предупредителните и звуковите сигнали, ако Ви смущават.



- В режим на настройка  прелистете със сензорния бутон < или > до символа .
- Докоснете ОК.

- Със сензорните бутони < и > изберете желаната сила на предупредителните и звуковите сигнали.
- Докоснете ОК.

При изключени предупредителни и звукови сигнали се появява .

Промяна на яркостта на дисплея



Можете да адаптирате яркостта на дисплея спрямо светлинните условия във Вашата среда.

- В режим на настройка  прелистете със сензорния бутон < или > до символа .
- Докоснете ОК.
- Изберете желаната яркост на дисплея със сензорните бутони < и >.
- Докоснете ОК.

Изключване на режима за презентация

Режимът за презентация  позволява демонстрирането на възможностите на хладилника в търговските центрове без включване на охлаждането. При домашна употреба тази настройка не Ви е необходима.

Ако режимът за презентация е включен фабрично, след включване на хладилника на дисплея се показва .



- Докоснете сензорния бутон ОК на контролния панел.
- Първоначално на дисплея се показва Miele, а след това – началният екран.
- Докоснете ОК.
- В режим на настройка  прелистете със сензорния бутон < или > до символа .
- Докоснете ОК.

Предприемане на други настройки

След като режимът за презентация  бъде изключен, хладилникът се изключва и трябва да бъде включен отново.

Възстановяване на фабричните настройки

Възстановяват се всички фабрични настройки на хладилника (за настройки вижте глава “Описание на уреда”).

- В режим на настройка  прелистете със сензорния бутон < или > до символа .
- Докоснете ОК.
- Прелистете със сензорния бутон > до символа .
- Докоснете ОК.

Хладилникът се изключва и трябва да бъде включен отново.



Информация

На дисплея се показват данните за уреда (идентификатор на модела и фабричен номер).

Пригответе тези данни за уреда:

- за свързването на хладилния уред във Вашата WiFi мрежа (вижте глава “Предприемане на допълнителни настройки”, раздел “Miele@home”) (в зависимост от модела);
- за съобщаването за неизправност на отдела за обслужване на клиенти на Miele (вижте глава “Отдел за обслужване на клиенти”);
- за изискване на информация от базата данни EPREL (вижте глава “Отдел за обслужване на клиенти”).

Индикация за смяна на филтъра за миризми



След поставянето на филтъра за миризми (допълнително закупуван аксесоар) първо трябва да се активира индикацията за смяна на филтъра за миризми  в режима на настройка .

Индикацията за смяна на филтъра за миризми  на началния дисплей Ви напомня приблизително на всеки 6 месеца, че филтърът за миризми трябва да бъде сменен (вижте глава “Почистване и поддръжка”, раздел “Смяна на филтъра за миризми”).



Режим за почистване

Режимът за почистване  улеснява почистването на зоната за охлаждане (вижте глава “Почистване и поддръжка”). Вътрешното осветление остава включено, въпреки че зоната за охлаждане е изключена. Акустичните и оптичните сигнали също са изключени.

Включеният режим за почистване  се показва на стартовия дисплей.



След почистване режимът за почистване  трябва да бъде изключен. Когато вратата на уреда е затворена за повече от 10 минути, режимът за почистване  се изключва автоматично.

Хладилният уред е оборудван с аларма на вратата, за да се избегнат загуби на енергия, ако вратата на уреда е оставена отворена, и за да се предпазят съхраняваните охладени храни от топлината.

Ако вратата на уреда бъде оставена отворена по-продължително време, на индикацията за температурата се показва  . В допълнение прозвучава предупредителен сигнал, а вътрешното осветление свети с пулсации.

Времето до използване на алармата на вратата може да бъде променено (вижте глава “Предприемане на допълнителни настройки”).



Акустичният предупредителен сигнал на алармата на вратата може да бъде изключен (вижте глава “Предприемане на допълнителни настройки”).

Веднага след затварянето на вратата на уреда предупредителният сигнал спира и   на дисплея угасва.

Преждевременно изключване на алармата на вратата

Ако предупредителният сигнал Ви пречи, можете да го изключите преждевременно.

■ Докоснете ОК.

  изгасва и предупредителният сигнал спира. Вътрешното осветление свети постоянно.

Ако вратата на уреда не бъде затворена, алармата на вратата ще се повтори след ок. 1 минута.

Съхранение на продукти в зоната за охлаждане

 Опасност от експлозия вследствие на запалими газови смеси.

Запалимите газови смеси могат да се запалят от електрически компоненти.

Не съхранявайте в хладилника взривоопасни вещества или продукти, съдържащи леснозапалими материали (напр. флакони със спрей). Съответните спрейове се разпознават чрез отпечатаните данни за съдържанието или чрез символ с пламък. Евентуално изтичащи газове могат да се запалят от електрически компоненти.

 Опасност от повреда вследствие на хранителни продукти, съдържащи мазнини или масло.

Ако в хладилника или на вратата му държите хранителни продукти със съдържание на мазнини или масло, в пластмасата могат да се образуват пукнатини и тя да се счупи или повреди.

Следете изтичащите мазнини или масла да не попаднат върху пластмасовите части на хладилника.

Ако циркулацията на въздуха е недостатъчна, охлаждащата мощност на уреда намалява и се повишава консумацията на електроенергия.

Не съхранявайте хранителните продукти прекалено близо един до друг, за да може въздухът да циркулира добре.

Не покривайте вентилатора на задната стена.

Участъци с различно охлаждане

Поради естествената циркулация на въздуха в хладилното пространство се обособяват участъци с различна температура.

Студеният, тежък въздух се отлага в долната част на зоната за охлаждане. При съхраняването на хранителните продукти се възползвайте оптимално от тези зони на различно охлаждане.

Това е хладилен уред с автоматично динамично охлаждане, при който се създава равномерна температура, когато работи вентилаторът. По този начин разликите между отделните зони за охлаждане са доста по-малки.

Най-топъл участък

Най-топлият участък в хладилното пространство е най-отгоре в предната част и при вратата на уреда. Използвайте този участък за съхранение например на масло, за да бъде то удобно за мазане, както и за сирена и кашкавали, за да запазят те аромата си.

Най-студен участък

Най-студеният участък в зоната за охлаждане е непосредствено над разделителната преграда към зоната PerfectFresh Pro и до задната стена. Още по-ниски са температурите в деленията на зоната PerfectFresh Pro.

При настройка за температурата от 4 °C и съответната хигиена се забавя размножаването на бактерии, напр. на салмонела и листерия, които могат да доведат до сериозни хранителни отравяния.

Съхранение на продукти в зоната за охлаждане

Затова използвайте тези участъци в зоната за охлаждане и зоната PerfectFresh Pro за всички чувствителни и лесноразвалящи се храни, като напр.:

- риба, месо, птиче месо,
- колбаси, готови ястия,
- ястия или сладкарски изделия с яйца или сметана,
- прясно тесто, тесто за сладкиши, пица, кишове,
- сирена от непастъоризирано мляко и други продукти от непастъоризирано мляко,
- хумус, зеленчукови пасты за мазане, растителни заместители на крема сирене,
- готови зеленчуци, опаковани във фолио,
- като цяло всички пресни храни (чиито минимален срок на годност се отнася до температури на съхранение от минимум 4 °C).

При правилна настройка на температурата и подходяща хигиена трайността на хранителните продукти може значително да се удължи. Избягват се хранителни отпадъци.

Правилно съхранение на хранителните продукти

Съхранявайте хранителните продукти добре опаковани или добре покрити в зоната за охлаждане (в PerfectFresh Pro зоната има изключения).

Така ще предотвратите опасността те да поемат чужди миризми, да изсъхнат или да пренесат евентуално различни микроорганизми. Това трябва да се спазва особено при съхраняването на продукти от животински произход. Вземете под внимание, че хранителни продукти като сурово месо и риба не трябва да влизат в контакт с останалите храни.

Съхранение на хранителни продукти в зоната PerfectFresh Pro

PerfectFresh Pro зона

PerfectFresh Pro зоната отговаря на изискванията за хладилните отделения съгласно DIN EN 62552:2020.

В PerfectFresh Pro зоната се създават оптимални условия за съхранение на плодове, зеленчуци, риба, месо и млечни продукти. Хранителните продукти остават свежи значително по-дълго, запазват вкуса и витамините си.

В PerfectFresh Pro зоната температурата се регулира автоматично и е в диапазона от 0 до 3 °C. Тази температура е по-ниска в сравнение с температурата в традиционната зона за охлаждане, но за нечувствителни към студ хранителни продукти това е оптималната температура на съхранение.

Освен това в PerfectFresh Pro зоната може допълнително да се регулира и влажността на въздуха по такъв начин, че влажността да е подходяща за съхраняваните хранителни продукти. Повишената влажност на въздуха спомага хранителните продукти да запазят своята собствена влага и да не изсъхват прекалено бързо.

Запомнете, че доброто първоначално състояние на хранителните продукти е от значение за доброто им съхранение.

Изваждайте хранителните продукти от PerfectFresh Pro зоната около 30 до 60 минути преди консумация. Те имат най-добър аромат и вкус на стайна температура.

Отделение с контролирана влажност



В **отделението с контролирана влажност** температурата е в диапазона от 0 до 3 °C, а в зависимост от позицията на капака на отделението влажността на въздуха не е повишена δ или е повишена $\delta\delta\delta$.

Неповишена влажност на въздуха δ

При тази настройка δ отделението за влажно съхранение се превръща в отделение за сухо съхранение (вижте раздел "Отделение за сухо съхранение").

Повишена влажност на въздуха $\delta\delta\delta$

При тази настройка отделението с контролирана влажност е подходящо за съхранение на плодове и зеленчуци.

При повишена влажност на въздуха в отделението за влажно съхранение може да се образува кондензна вода.

Ако прецените, че се е образувала твърде много кондензна вода и хранителните продукти са засегнати, процедирайте, както следва: Отстранете кондензната вода с кърпа.

Отворете капака на отделението, като изберете позицията "Неповишена влажност на въздуха δ ".

Избор на повишена влажност на въздуха $\delta\delta\delta$

- Отворете чекмеджето на отделението за влажно съхранение.

Съхранение на хранителни продукти в зоната PerfectFresh Pro

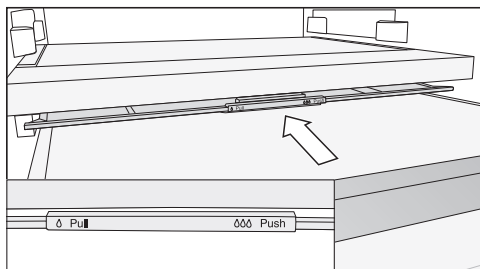

Отделение за сухо съхранение



В отделението за сухо съхранение температурата е в диапазона от 0 до 3 °C, влажността на въздуха не е повишена δ .

- Бутнете капака на отделението докрай назад.

Капакът на отделението е затворен и влажността остава в отделението $\delta\delta$.

Избор на неповишена влажност на въздуха δ

- Отворете чекмеджето на отделението за влажно съхранение.

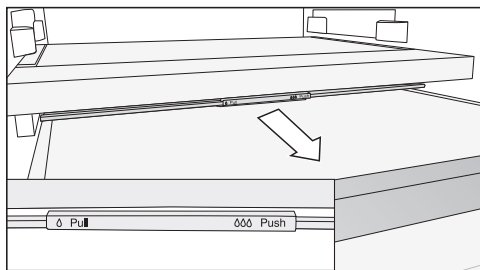

- Издърпайте капака на отделението докрай напред.

Капакът на отделението е отворен и влажността се намалява δ .

Ако хранителните продукти се подават над ръба на чекмеджето, при вкарването на чекмеджето може да се промени позицията на капака на отделението и той да се затвори.

При пълненето внимавайте хранителните продукти да не опират отдолу в капака на отделението.

Отделението за сухо съхранение е особено подходящо за съхранение на храни, които се развалят бързо, като:

- прясна риба, черупкови и ракообразни животни,
- месо, птиче месо, колбаси,
- деликатесни салати,
- млечни продукти като мляко, йогурт, сирене, сметана, извара и т.н.,
- растителни продукти, като тофу, овесена напитка, хумус, зеленчукова паста за мазане, заместители на месни продукти и сирена и т.н.
- Допълнително тук можете да съхранявате храни от всякакъв вид, стига да са опаковани.

Обърнете внимание, че хранителните продукти, които са богати на белтъчини, се развалят по-бързо. Това означава, че черупковите и ракообразните животни например се развалят по-бързо от рибата, а рибата – по-бързо от месото. Съхранявайте тези хранителни продукти от хигиенични съображения само **покрити или опаковани**.

Съхранение на хранителни продукти в зоната PerfectFresh Pro

Ако не сте доволни от ефекта на съхранение (хранителните продукти омекват и започват да изглеждат спаружени след кратък период на съхранение), вземете под внимание още веднъж следните указания:

- Съхранявайте само свежи хранителни продукти. Състоянието, в което ги поставяте за съхранение, е от решаващо значение за свежестта им след това.
- Преди да поставите хранителни продукти, почистете отделенията на PerfectFresh Pro зоната.
- Изцеждайте много влажните хранителни продукти, преди да ги сложите за съхранение.
- Не съхранявайте чувствителни към студ хранителни продукти в PerfectFresh Pro зоната (вижте глава “Съхранение на хранителни продукти в зоната за охлаждане”, раздел “Продукти, неподходящи за зоната за охлаждане”).
- Избирайте за съхранение на хранителните продукти подходящото отделение в PerfectFresh Pro зоната, както и оптималната позиция на капака на отделението (неповишена влажност δ или повишена влажност $\delta\delta$).
- Повишена влажност на въздуха $\delta\delta$ в отделението за влажно съхранение се постига само чрез съдържащата се в хранителните продукти влага, ако те се съхраняват неопаковани. Колкото повече хранителни продукти се съхраняват в отделението, толкова по-висока е влажността на въздуха.
- Не препълвайте отделенията.
- Ако прецените, че при настройката $\delta\delta$ се е образувала твърде много кондензна вода и хранителните продукти са засегнати:
 - Отстранете кондензната вода с кърпа.
 - Поставете решетка за печене или подобен съд вътре, за да може излишната влага да се изцеди.
 - Отворете капака на отделението, като изберете позицията “Неповишена влажност на въздуха δ ”.
- Ако въпреки настройката $\delta\delta$ влажността на въздуха е прекалено ниска, опаковайте хранителните продукти в херметична опаковка.
- Ако имате чувството, че температурата в PerfectFresh Pro зоната е прекалено висока или прекалено ниска, опитайте най-напред да я регулирате през зоната за охлаждане, като промените температурата там съвсем малко, от 1 °C до 2 °C. След това, най-късно до образуването на ледени кристали на пода на отделенията в PerfectFresh Pro зоната, температурата трябва да бъде повишена, тъй като в противен случай хранителните продукти ще се повредят от студа.
- Ако промяната на температурата в зоната за охлаждане не е достатъчна, променете температурата в PerfectFresh Pro зоната (вижте глава “Оптимална температура”).

Типовата табелка, разположена във вътрешността на хладилния уред, не трябва да се отстранява. Тя ще бъде необходима в случай на неизправност.

Внимавайте в електрониката на уреда или в осветлението да не попада никаква вода.

 **Опасност от повреда** вследствие проникване на влага. Парата от парочистачка може да повреди пластмасите и електрическите компоненти. Не използвайте парочистачка за почистване на хладилния уред.

Водата за почистване не трябва да се стича по улея за размразената вода.

Обезскрежаване

Зона за охлаждане и PerfectFresh Pro зона

Зоната за охлаждане и PerfectFresh Pro зоната се размразяват автоматично.

Водата от размразяването изтича през улей и през отточна тръба към изпарителната система на хладилния уред. Водата от размразяването се изпарява автоматично от топлината на компресора.

Указания относно препаратите за почистване

Във вътрешността на хладилника използвайте само безопасни за хранителните продукти препарати за почистване и поддръжка.



За да избегнете нараняване на повърхностите, при почистването не използвайте **никакви**

- почистващи препарати, съдържащи сода, амоняк, киселини или хлориди
- препарати за отстраняване на котлен камък
- абразивни почистващи препарати (например абразивен прах, абразивно почистващо мляко, почистващи пасты)
- препарати за почистване, съдържащи разтворители
- препарати за почистване на неръждаема стомана
- почистващи препарати за миене на съдове за съдомиялни машини
- спрейове за почистване на фурни
- препарати за почистване на стъкло
- почистващи твърди гъби и четки (например гъби за тенджери)
- обезмаслителни
- остри метални стъргалки



За почистване Ви препоръчваме да използвате чиста гъба, хладка вода и малко количество препарат за миене на ръце.

Подготовка на хладилника за почистване

Съвет: Включете режима за почистване . При това охлаждането в зоната за охлаждане е изключено, а вътрешното осветление остава включено.

- В режим на настройка  прелистете със сензорния бутон < или > до символа .
- Докоснете **OK**.

Почистване и грижа

При включен режим за почистване  в горния ъгъл на дисплея се появява точка .

Включеният режим за почистване  се показва на стартовия дисплей.

Охлаждането в зоната за охлаждане е изключено, а вътрешното осветление остава включено.

- Извадете хранителните продукти от хладилника и ги сложете на студено.
- Извадете за почистване аксесоарите, които могат да бъдат извадени (вижте раздел “Изваждане, разглобяване и почистване на аксесоари”).

Почистване на вътрешното пространство

Почиствайте редовно хладилника, най-малко веднъж в месеца.

Ако замърсяванията въздействат по-продължително време, при определени обстоятелства те не могат да се отстранят.

Повърхностите могат да се оцветят или да се променят.

Най-добре отстранявайте замърсяванията веднага.

- Почиствайте **вътрешното пространство** с чиста гъба, хладка вода и малко количество препарат за миене на ръце.
- След почистването изплакнете всичко с чиста вода и подсушете с кърпа.
- Почиствайте по-често улея и отвора за изтичане на водата от обезскрежаването и дренажната тръба с помощта на пръчица или друг подхо-

дящ инструмент, за да може размразената вода да се оттича без проблемно.

- Оставайте хладилника отворен за известно време, за да се проветри достатъчно и да се избегне образуването на миризми.

Почистване на аксесоарите на ръка или в съдомиялна машина

Следните части трябва да се почистват само **ръчно**:

- декоративните лайстни от неръждаема стомана
- адаптерите за двукомпонентния рафт за съхранение
- регулируемата поставка за бутилки
- разделителната преграда с поставка за бутилки
- всички чекмеджета и капаци на отделения (съдържат се в зависимост от модела)
- пластмасовите части на рафта за съхранение с въртящо се дъно (наличен като допълнително закупуван аксесоар)
- кутията за сортиране (налична като допълнително закупуван аксесоар)

Следните компоненти са **пригодени да се почистват в съдомиялна машина**:

 **Опасност от повреда поради твърде високи температури в съдомиялната машина.**

Части на хладилника могат да станат непригодни и да се деформират при почистване в съдомиялна машина при повече от 55 °С.

За компоненти, подходящи за миене в съдомиялна, изберайте само програми за миене с максимална температура 55 °С.

Вследствие на контакта с природните багрила, напр. в морковите, доматите и кетчупа, пластмасовите детайли могат да се оцветят в съдомиялната машина. Това оцветяване няма да окаже влияние на тяхната устойчивост.

- държачът за бутилки, поставката за яйца
- отделенията за съхранение и отделенията за бутилки във вратата на уреда (без декоративна лайсна от неръждаема стомана)
- рафтовете за съхранение (без лайстните и без облицовката)
- адаптерът за тавата за печене
- държачът за филтъра за миризми (наличен като допълнително закупван аксесоар)

Изваждане и разглобяване на аксесоари за почистването

Разглобяване на отделението за съхранение/отделението за бутилки

Махнете декоративната лайсна от неръждаема стомана, преди да почистите отделението за съхранение/отделението за бутилки в съдомиялната машина.

За да снемете декоративната лайсна, процедурирайте, както следва:

- Поставете отделението за бутилки/отделението за съхранение върху работния плот.
- Свалете декоративната лайсна, като я подхванете от едната страна.
- След почистването закрепете отново декоративната лайсна в отделението за съхранение/отделението за бутилки.

Разглобяване на рафтовете за съхранение

Преди почистването на рафта за съхранение свалете декоративната лайсна. За тази цел процедурирайте по следния начин:

- Поставете рафта на мека подложка (напр. домакинска кърпа за съдове) върху работния плот.

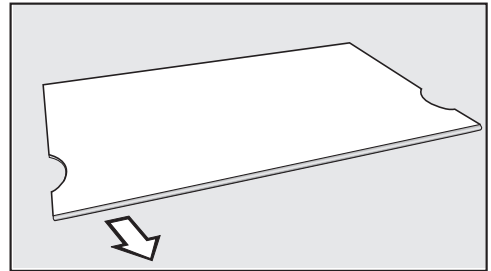

- Свалете декоративната лайсна, като я подхванете от едната страна.
- След почистването отново закрепете декоративната лайсна към рафта за съхранение.

Разглобяване на двукомпонентен рафт за съхранение

Преди почистването на рафта за съхранение свалете декоративната лайсна. За тази цел процедурирайте по следния начин:

Почистване и грижа

- Поставете рафта за съхранение на мека подложка (напр. домакинска кърпа за съдове) върху работния плот.
- Свалете декоративната лайстна, като я подхванете от едната страна.
- Свалете двата адаптера отляво и отдясно от опорните ребра.
- След почистването поставете двата адаптера на желаната височина отляво и отдясно върху опорните ребра.
- Поставете отново декоративната лайстна на рафта за съхранение.

Изваждане на чекмеджетата на зоната за охлаждане

- Издърпайте чекмеджето до половината.

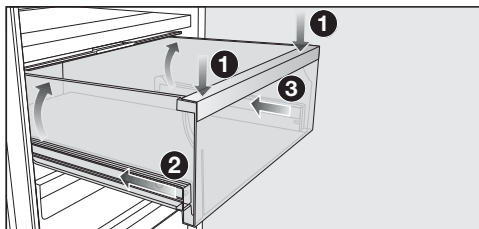

- Натиснете предната страна на чекмеджето надолу ①, докато то се повдигне отзад. Задръжте чекмеджето натиснато надолу.
- Сега внимателно натиснете левия ② и след това десния ③ водач на ок. 2 cm навътре.

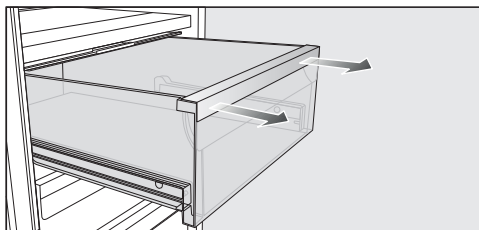

- С двете ръце издърпайте силно чекмеджето напред.

Накрая отново приберете телескопичните водачи, за да се избегнат повреди.

Поставяне на чекмеджетата

- Поставете чекмеджето върху напълно прибраните навътре телескопични водачи.
- Плъзнете чекмеджето навътре в хладилния уред, докато се фиксира с щракване.

Отстраняване на разделителната преграда с поставка за бутилки

- Извадете задното стъклено дъно от разделителната преграда.

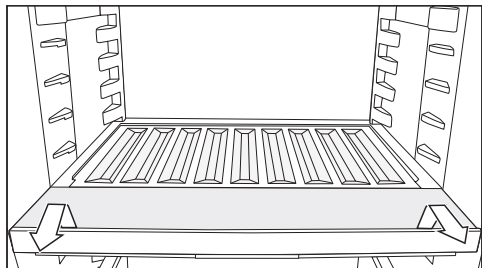

- Повдигнете поставката за бутилки напред и я изтеглете навън.
- След почистването плъзнете поставката за бутилки докрай и я натиснете надолу.
- Поставете стъкленото дъно отново върху разделителната преграда.

Изваждане на капака на отделението

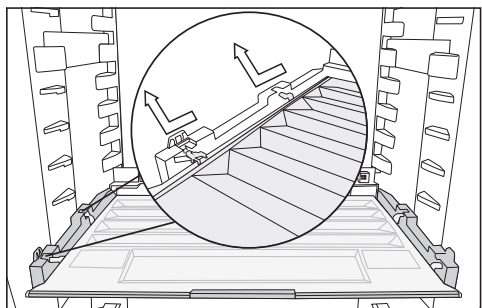

- Повдигнете капака напред и го изтеглете навън.
- След почистване пхнете капака на отделението обратно.

Смяна на филтъра за миризми (допълнително закупуван аксесоар)

Сменяйте филтрите за миризми в поставката на всеки 6 месеца.

Символът  на стартовия дисплей Ви напомня, че филтърът за миризми трябва да бъде сменен.

Резервен филтър за миризми KKF-RF можете да закупите от сервиза на Miele, специализираните магазини или интернет магазина на Miele.

- Издърпайте поставката за филтрите за миризми нагоре и я отстранете от рафта за съхранение.

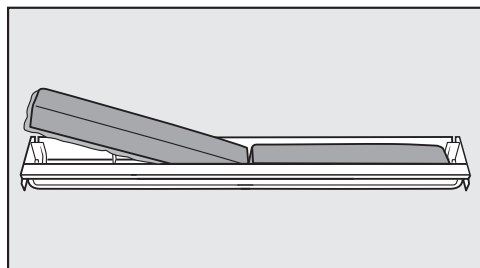

- Отстранете двата филтъра за миризми и сложете новите с попиващата страна надолу в поставката.

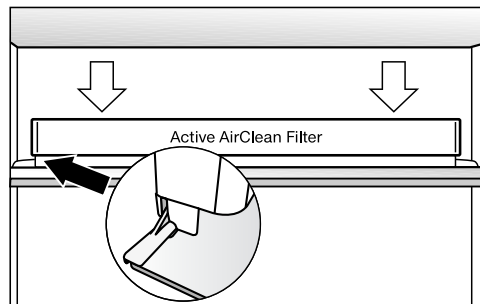

- Сложете поставката в средата на задната предпазна ластна на рафта за съхранение, така че да се фиксира там.

Почистване и грижа

- За да потвърдите смяната на филтрите, докоснете сензорния бутон *OK*.

Индикацията за смяна на филтъра за миризми угасва и броячът се нулира.

Символът  изчезва от стартовия дисплей.

Почистване на уплътнението на вратата

 **Опасност от повреда вследствие на неправилно почистване.**
При третиране на уплътнението на вратата с масла или греси то може да започне да пропуска въздух. Не използвайте масла или греси за уплътнението на вратата.

- Почиствайте уплътнението на вратата редовно с чиста вода и накрая го подсушавайте само с кърпа.

Почистване на вентилационните и обезвъздушителните отвори

Отлаганията от прах увеличават консумацията на електроенергия.

- Редовно почиствайте вентилационните и обезвъздушителните отвори с четка или прахосмукачка (за тази цел използвайте например четката за изсмукване за прахосмукачки Miele).

След почистването

- Докоснете сензорния бутон *OK* на контролния панел.

На дисплея се появява .

- Докоснете *OK*.

При изключен режим за почистване  в горния ъгъл на дисплея угасва точката.

- Прелистете със сензорните бутони *<* или *>* до символа  и докоснете *OK*.

Хладилникът започва да охлажда отново.

- Поставете всички части обратно в хладилника.
- Включете за известно време функцията “Бързо охлаждане” , за да може температурата в хладилника да се понижи бързо.
- Поставете продукти в хладилника веднага щом температурата е достатъчно ниска.
- Затворете вратата/вратите на уреда.

Отстраняване на проблеми

Можете да отстраните самостоятелно повечето неизправности и грешки. В много случаи можете да спестите време и разходи, тъй като не се налага да се обаждате на отдела за обслужване на клиенти.

На интернет страница www.miele.bg/support/customer-assistance ще получите допълнителна информация за самостоятелното отстраняване на неизправности.



Преди да бъде отстранен проблемът, по възможност не отваряйте хладилника, за да сведете до минимум загубите на студен въздух.

Проблем	Причина и отстраняване
Компресорът се включва все по-често и за по-дълъг период от време, температурата в хладилника е твърде ниска.	Вентилационните отвори са закрити или задръстени с прах. ■ Не закривайте вентилационните отвори. ■ Почиствайте редовно вентилационните отвори от прах.
	Вратата на уреда е отваряна често. Или наведнъж е поставено голямо количество нови хранителни продукти. ■ Отваряйте вратата на уреда само при необходимост и за възможно най-кратко време. Нужната температура ще се настрои автоматично след известно време.
	Вратата на уреда не е добре затворена. ■ Затворете вратата на уреда. Нужната температура ще се настрои автоматично след известно време.
	Околната температура е твърде висока. Колкото по-висока е околната температура, толкова по-дълго работи компресорът. ■ Обърнете внимание на указанията в глава “Монтаж”, раздел “Място за монтаж”.
	Хладилникът е бил неправилно вграден в нишата. ■ Инсталирайте уреда в съответствие с инструкциите в приложените инструкции за монтаж.
	В хладилника е настроена твърде ниска температура.

















Отстраняване на проблеми

Проблем	Причина и отстраняване
	<ul style="list-style-type: none">■ Коригирайте настройката на температурата.
	Функцията “Бързо охлаждане” ❄️ е още включена. <ul style="list-style-type: none">■ За да спестите енергия, изключете предварително функцията “Бързо охлаждане” ❄️.











Общи проблеми с фризера

Проблем	Причина и отстраняване
В отделението за влажно съхранение с настройката ∞∞∞ хранителните продукти са засегнати.	В отделението за влажно съхранение има твърде много кондензна вода. <ul style="list-style-type: none">■ Отстранете кондензната вода с кърпа.■ Поставете решетка за печене или подобен съд вътре, за да може излишната влага да се изцеди.■ Отворете капака на отделението, като изберете позицията “Неповишена влажност на въздуха ∞”.
Не прозвучава предупредителен сигнал, въпреки че вратата е била отворена за дълъг период от време.	Това не е неизправност. Предупредителният сигнал в режима за настройка е изключен. Ако искате да включите отново звуковата аларма: <ul style="list-style-type: none">■ Докоснете <i>OK</i>. На дисплея се показва 🌡️. <ul style="list-style-type: none">■ Прелистете със сензорния бутон < или > до символа ❄️.■ Докоснете <i>OK</i>.■ Прелистете със сензорния бутон < или > до символа 🔔).■ Докоснете <i>OK</i>.■ Със сензорните бутони < и > изберете желаната сила на предупредителните и звуковите сигнали.■ Докоснете <i>OK</i>. При включени предупредителни и звукови сигнали се показва 🔔).

Съобщения на дисплея

Съобщение	Причина и отстраняване
На дисплея свети символът  , хладилникът няма охлаждаща мощност, но управлението на хладилника, както и вътрешното осветление, са все още в изправност.	<p>Режимът за презентация е включен.</p> <ul style="list-style-type: none"> ■ Докоснете <i>OK</i>. <p>Първоначално на дисплея се показва Miele, а след това – началният екран.</p> <ul style="list-style-type: none"> ■ Докоснете <i>OK</i>. ■ В режим на настройка  прелистете със сензорния бутон < или > до символа . ■ Докоснете <i>OK</i>. <p>След като режимът за презентация  бъде изключен, хладилникът се изключва и трябва да бъде включен отново.</p>
На дисплея светва  и хладилният уред не може да бъде управляван.	<p>Функцията за почистване все още е включена.</p> <ul style="list-style-type: none"> ■ Изключете функцията за почистване, като докоснете сезонния бутон <i>OK</i> на контролния панел. <p>На дисплея се появява .</p> <ul style="list-style-type: none"> ■ Докоснете <i>OK</i>. <p>При изключен режим за почистване  в горния ъгъл на дисплея угасва точката.</p> <ul style="list-style-type: none"> ■ Прелистете със сензорния бутон < или > до символа  и докоснете <i>OK</i>. <p>Хладилният уред започва да охлажда отново.</p>
На дисплея не се показва нищо. Той е черен.	<p>Включен е режим “Шабат” : Вътрешното осветление е изключено, но хладилникът охлажда.</p> <ul style="list-style-type: none"> ■ Докоснете <i>OK</i>. <p>На дисплея се появява .</p> <ul style="list-style-type: none"> ■ Докоснете <i>OK</i>. <p>При включена функция режим “Шабат”  в горния ъгъл на дисплея се появява точка .</p> <ul style="list-style-type: none"> ■ Докоснете <i>OK</i>. <p>При изключена функция режим “Шабат”  точката в горния ъгъл на дисплея изчезва.</p>
На дисплея светва  и хладилникът не може да бъде управляван.	<p>Функцията за заключване е включена.</p> <ul style="list-style-type: none"> ■ Отключете хладилника за кратко или изключете функцията за заключване изцяло (вижте глава “Предприемане на други настройки”, раздел “Краткосрочно деактивиране/цялостно изключване на функцията за заключване / ”).





Отстраняване на проблеми

Съобщение	Причина и отстраняване
<p>На началния дисплей светва символът , допълнително прозвучава звуков сигнал.</p>	<p>Индикацията за смяна на филтъра за миризми . Ви напомня, че филтърът за миризми трябва да бъде сменен.</p> <ul style="list-style-type: none"> ■ Сменете филтъра за миризми в стойката (вижте глава “Почистване и поддръжка”, раздел “Смяна на филтъра за миризми (допълнително закупуван аксесоар)”) и потвърдете смяната на филтъра за миризми, като докоснете сензорния бутон <i>OK</i>. <p>Символът  изчезва от стартовия дисплей.</p>
<p>На дисплея свети  , в допълнение прозвучава предупредителен сигнал, а вътрешното осветление пулсира.</p>	<p>Активирана е алармата на вратата.</p> <ul style="list-style-type: none"> ■ Докоснете <i>OK</i>. <p>Предупредителният сигнал спира, символът   изгасва, а вътрешното осветление отново свети постоянно.</p> <ul style="list-style-type: none"> ■ Затворете вратата на уреда.
<p> светва на дисплея, евентуално се показва код за неизправност F с числа. Допълнително прозвучава предупредителен сигнал.</p>	<p>Налице е неизправност.</p> <ul style="list-style-type: none"> ■ Изключете предупредителния сигнал, като докоснете <i>OK</i>. ■ Свържете се с отдела за обслужване на клиенти. <p>За да съобщите за неизправността, освен показвания код на неизправност са Ви необходими и идентификаторът на модела и фабричният номер на Вашия хладилен уред. Можете да извикате тази информация  директно:</p> <ul style="list-style-type: none"> ■ Докоснете <i>OK</i>. <p>На дисплея се показват нужните данни за уреда.</p> <ul style="list-style-type: none"> ■ Докоснете <i>OK</i>. ■ За да изключите хладилния уред, прелистете със сензорния бутон < или > до символа . ■ За да напуснете информационния дисплей, прелистете със сензорния бутон < или > до символа . ■ Докоснете <i>OK</i>. <p>Показва се неизправност на уреда: тази индикация е винаги с приоритет и незабавно отменя всяка настройка, която извършвате в момента.</p> <p>Неизправността на уреда се показва с приоритет пред налична аларма на вратата и/или за температура.</p>

Вътрешно осветление

Проблем	Причина и отстраняване
	<p> Опасност от токов удар вследствие на открити токопроводими части. При сваляне на капака на осветлението можете да докоснете токопроводими части.</p> <p>Не сваляйте капака на осветлението. LED осветлението може да се ремонтира или подменя само от центъра за обслужване на клиенти.</p>

	<p> Опасност от нараняване от LED осветлението.</p> <p>Това осветление съответства на рискова група RG 2. Ако капакът е повреден, очите могат да бъдат засегнати.</p> <p>При повреден капак на осветлението не гледайте директно в осветлението с оптични инструменти (лупа или други подобни) от непосредствена близост.</p>
--	---

Проблем	Причина и отстраняване
Вътрешното осветление не работи.	<p>Хладилникът не е включен.</p> <ul style="list-style-type: none"> ■ Включете хладилника.
	<p>Включен е режим “Шабат” : дисплеят е черен, но хладилникът охлажда.</p> <ul style="list-style-type: none"> ■ Докоснете <i>OK</i>. <p>На дисплея се появява .</p> <ul style="list-style-type: none"> ■ Докоснете <i>OK</i>. <p>При включена функция режим “Шабат”  в горния ъгъл на дисплея се появява точка .</p> <ul style="list-style-type: none"> ■ Докоснете <i>OK</i>. <p>При изключена функция режим “Шабат”  точката в горния ъгъл на дисплея изчезва.</p>
	<p>При отворена врата вътрешното осветление се изключва автоматично след около 15 минути поради прегряване. Ако това не е причината, налице е неизправност.</p> <ul style="list-style-type: none"> ■ Свържете се с центъра за обслужване на клиенти.

Сервизно обслужване

На интернет страница www.miele.com/service ще получите информация за самостоятелното отстраняване на неизправности и за резервни части на Miele.

Контакт при неизправности

При неизправности, които не можете да отстраните сами, уведомете например Вашия специализиран търговец на Miele или сервиза на Miele.

Можете да запазите час в Обслужване на клиенти на Miele онлайн на адрес www.miele.bg/service.

Информацията за връзка с Обслужване на клиенти на Miele ще откриете в края на този документ.

Обслужване на клиенти се нуждае от идентификатора на модела и серийния номер (сер. номер/N^o). Тези данни ще намерите върху табелката с данни във вътрешността на хладилния уред или, в зависимост от модела, в режима за настройка в Информация **i**.

База данни EPREL

От 1 март 2021 г. информацията за енергийното етикетиране и за изискванията за екодизайн може да бъде намерена в европейската продуктова база данни (EPREL). Можете да отворите продуктовата база данни от следната връзка: <https://eprel.ec.europa.eu/>. Ще бъдете поканени да въведете идентификатора на модела.

Идентификатора на модела ще намерите върху табелката с данни във вътрешността на хладилния уред или, в зависимост от модела, в режима за настройка в Информация **i**.

Miele			
XXXXXX		Nr. XX/XXXXXXXXX	
WEINTEMPERIER-SCHRANK/INTERTSCHIMMEL MULTITEMPERATURE WINE STORAGE CABINET/UNDERWORKTOP FRIGIFERIE DE HIGIENETEMPER./DES VIN/BOC. ENCOUSTRABLE SOUS PLAN ARMARIO P.ACONDICIONADO, VINOS/MODER. POTRABAJO EN CUBERA ВИННИЙ ТЕМПЕРАТУРНИЙ ШКАФ			
Klasse/Class Classe/Clase SN-ST	Ap-Type/AP-Type AP-Type/AP/Type	Build-in/hall/Cross Capacity Volume Brui/Capacidad Bruta XXX l	Coefficient/moegen/Freezing Capacity Pouvoir de Congel/Capacit.Congeladora
Nutzenhall Nutzcapacity Volume Util e Capac. Util	Ges / K / G / WEN / KALT Tot / R / F / WINE / CHILL Tot / R / C / VINO / CHILL	R600a: XXg	

Гаранция

Периодът на гаранцията е 2 години.

Повече информация можете да намерите в доставените с машината условия на гаранцията.

Декларация за съответствие

С настоящото Miele декларира, че този хладилник с фризер съответства на Директива 2014/53/ЕС.

Пълния текст на ЕС декларацията за съответствие можете да откриете на един от следните интернет адреси:

- Продукти, изтегляне, на www.miele.bg
- Сервиз, изискване на информация, ръководства за експлоатация на адрес <https://miele.de/gebrauchsanweisungen> след въвеждане на името на продукта или серийния номер

Честотна лента на WiFi модула	2,4000–2,4835 GHz
-------------------------------	-------------------

Максимална мощност на излъчване на WiFi модула	< 100 mW
--	----------

Авторски права и лицензи

За обслужване и управление на модула за комуникация Miele ползва собствени или чужди софтуери, които не попадат под действието на така нареченото Open Source лицензно условие. Тези софтуери/софтуерни компоненти са защитени с авторски права. Авторските права на Miele и трети лица трябва да се спазват.

Освен това интегрираният в уреда модул за комуникация съдържа софтуерни компоненти, които се предоставят при лицензионни условия за Open Source. Можете да извикате съдържащите се компоненти за Open Source, заедно със сведенията относно авторските права, копията от съответно валидните лицензни условия, както евентуално и друга информация локално с IP през съответния уеб браузър ([http\[s\]://<IP адрес>/Licenses](http[s]://<IP адрес>/Licenses)). Посочените там правила относно отговорността и гаранцията на Open Source лицензионните условия са в сила само по отношение на съответните носители на авторски права.

МИЛЕ БЪЛГАРИЯ ЕООД
Ул. Бяла черква №24
гр.София, 1408

Тел: + 359 2 426 00 89
+ 359 882 391 073

Имейл адрес: info@miele.bg
www.miele.bg

Miele & Cie. KG
Carl-Miele-Straße 29
33332 Gütersloh
Deutschland

K 7347 ..., K 7447 ..., K 7747 ...

bg-BG

M.-Nr. 12 492 090 / 01