

Bruks- och monteringsanvisning Induktionshällar



Läs **ovillkorligen** bruks- och monteringsanvisningen före uppställning, installation och idrifttagning. På så vis skyddar du dig samt undviker skador på produkten.

Säkerhetsanvisningar och varningar	8
Hållbarhet och miljöskydd	20
Beskrivning av hällen	21
Häll.....	21
Manöverpanel	23
Fakta kokzoner	25
Powermanagement.....	26
Användning.....	27
Nätanslutning.....	28
Miele@home.....	28
Funktioner.....	29
Con@ctivity.....	29
Permanent kastrulligenkänning.....	29
Igenkänning av kokkärl och kokkärlstorlek.....	29
PowerFlex XL-kokzon	29
Booster.....	29
Stop&Go.....	29
Utökade effektlägen	29
Uppkokningsautomatik	29
Timer.....	29
Driftspärr.....	29
Funktionsspärr.....	30
Recall	30
Varmhållning	30
Torkskydd	30
Köksfläkt.....	30
Programmering.....	30
Demoläge.....	30
Restvärmeindikering.....	30
Säkerhetsavstängning.....	31
Överhettningsskydd	32
Idrifttagning	33
Packa upp hällen.....	33
Första gången hällen rengörs.....	33
Använda hällen första gången.....	33
Använda fläkten första gången	33
Miele@home	34
Installera Miele-appen.....	34
Ställa in Miele@home.....	34

Innehåll

Användning	38
Säkerhetsanvisningar för användning.....	38
Koppla in hällen.....	39
Stänga av kokzon/häll.....	39
Placera kokkärl.....	39
Effektläge.....	40
Ställa in effektläge.....	40
Ställa in effektläge – utökat inställningsområde.....	40
Ändra effektläge.....	40
Starta eller stänga av PowerFlex XL-zonen manuellt.....	40
Booster.....	41
Aktivera Booster.....	41
Avaktivera boosterfunktionen.....	41
Stop&Go.....	41
Aktivera Stop&Go.....	41
Avaktivera Stop&Go.....	41
Uppkokningsautomatik.....	42
Aktivera uppkokningsautomatik.....	42
Avaktivera uppkokningsautomatik.....	42
Timer.....	43
Ställa in timertider.....	43
Ställa in äggklockan.....	43
Ändra äggklockans tid.....	43
Radera äggklockans tid.....	43
Ställa in avstängningstid.....	44
Ändra avstängningstid.....	44
Radera avstängningstid.....	44
Ställa in flera avstängningstider.....	44
Visa avstängningstider.....	44
Använda timerfunktioner samtidigt.....	45
Driftspärr.....	46
Aktivera driftspärr.....	46
Avaktivera driftspärr.....	46
Funktionsspärr.....	46
Aktivera funktionsspärren.....	46
Avaktivera driftspärren.....	46
Aktivera Recall.....	47
Aktivera/avaktivera varmhållning.....	47
Torkskydd.....	47
Aktivera torkskydd.....	47
Avaktivera torkskyddet.....	47

Köksfläkt	48
Ställa in effektläge	48
Stänga av fläkten.....	48
Aktivera Booster.....	48
Avaktivera boosterfunktionen	48
Avaktivera Con@ctivity tillfälligt.....	48
Aktivera fortsatt drift	49
Avaktivera fortsatt drift	49
Hålldata.....	50
Visa modellbeteckning/serienummer.....	50
Visa programversion.....	50
Aktivera/avaktivera demoläge	50
Tabell för inställning av effektläge	51
Bra att veta	52
Din håll	52
Induktionshållarna funktion.....	52
Ljud	52
Kokkärl.....	53
Köksfläkt	55
Fläktens funktion.....	55
Drifftidsräknare	56
Tips för luftstyrning.....	56
Anpassa inställningar	57
Rengöring och skötsel.....	61
Rengöra glaskeramiktorna.....	62
Delar som kan diskas i maskin.....	62
Täckgaller.....	63
Ta ut täckgallret.....	63
Rengöra täckgallret för hand	63
Rengöra täckgallret i diskmaskin	63
Fettfilter	63
Ta ut fettfiltret.....	63
Rengöra fettfiltret för hand	63
Rengöra fettfiltret i diskmaskin	64
Sätta in fettfilter	64
Återställa drifftidsräknaren för fettfiltret.....	64
Kolfilter (endast KMDA 7876 FL-U)	64
Byta kolfilter (endast KMDA 7876 FL-U).....	64
Återställa drifftidsräknaren för kolfilter (endast KMDA 7876 FL-U).....	65
Rengöra fläktens uppsamlingsränna	65

Innehåll

Rengöra insidan av köksfläktens hölje	65
Rengöra fläktenhetens insida	66
Åtgärda problem	67
Meddelanden i indikeringarna/displayen	67
Oväntat beteende	68
Otillfredsställande resultat	69
Allmänna problem och tekniska fel	69
Miele service	71
Få hjälp vid eventuella störningar	71
Typskylt	71
Mieles garanti	71
Anvisningar för testinstitut	72
Extra tillbehör	73
Installera	74
Säkerhetsanvisningar för inbyggnad	74
Extra säkerhetsanvisningar för frånluftsdrift	76
Extra säkerhetsanvisningar för Plug&Play-drift	77
Extra säkerhetsanvisningar för planmonterad inbyggnad	78
Extra säkerhetsanvisningar för planmonterad inbyggnad	79
Säkerhetsavstånd	80
Driftalternativ	83
Monterings exempel	84
Inbyggnadsmått för ovanpåliggande montering	86
KMDA 7876 FL-A, KMDA 7876 FL-U	86
Frånluft och styrd cirkulationsdrift vid ovanpåliggande montering	87
Plug&Play vid ovanpåliggande montering	88
Inbyggnadsmått för planmontering	89
KMDA 7876 FL-A, KMDA 7876 FL-U	89
Frånluft och styrd cirkulationsdrift vid planmontering	90
Plug&Play vid planmontering	91
Anslutning till fönsterkontakt	92
Ovanpåliggande montering av hällen vid frånluft och styrd cirkulationsdrift	94
Ovanpåliggande montering vid Plug&Play	95
Planmontering av hällen vid frånluft och styrd cirkulationsdrift	96
Planmontering av hällen vid Plug&Play	97

Bakväggens ursnitt utan bormall	99
Skapa bakväggens ursnitt vid ovanpåliggande montering och ett inbygg- nadsdjup på 23,8 cm	99
Skapa bakväggens ursnitt vid planmontering och ett inbyggnadsdjup på 23,8 cm	100
Skapa bakväggens ursnitt vid ovanpåliggande montering och ett inbygg- nadsdjup på 24,8 cm	101
Skapa bakväggens ursnitt vid planmontering och ett inbyggnadsdjup på 24,8 cm	102
Elanslutning	103
Produktinformation	106
Konformitetsdeklaration	108

Säkerhetsanvisningar och varningar

Denna häll uppfyller gällande säkerhetskrav. Felaktig användning kan dock medföra person- och saksador.

Läs bruks- och monteringsanvisningen noga innan du börjar använda hällen. Det är viktigt eftersom den innehåller information om inbyggnad, säkerhet, användning och underhåll. På så vis skyddar du dig samt undviker skador på hällen.

I enlighet med normen IEC 60335-1 påpekar Miele att det är viktigt att läsa och följa avsnittet om installation av produkten samt säkerhetsanvisningarna och varningarna.

Miele tar inget ansvar för skador som har uppstått på grund av att dessa anvisningar inte har följts.

Spara bruks- och monteringsanvisningen och överlämna den vid eventuellt ägarbyte.

Användningsområde

- ▶ Denna häll är avsedd att användas i hushåll och hushållsliknande miljöer.
- ▶ Hällen är inte avsedd att användas utomhus.
- ▶ Hällen är endast avsedd att användas i hushåll för tillagning och varmhållning av mat. All annan användning är otillåten.
- ▶ Personer, som på grund av sina fysiska, sensoriska eller psykiska förmågor, eller på grund av bristande erfarenhet eller okunskap, inte är kapabla att använda hällen på ett säkert sätt, måste hållas under uppsikt vid användningen. De får använda hällen utan uppsikt endast om de fått utbildning i hur de kan använda den säkert. De måste kunna se och förstå riskerna med en felaktig användning.

Säkerhetsanvisningar och varningar

Om det finns barn i hemmet

- ▶ Barn under åtta år bör hållas borta från hällen. De får endast använda den under uppsikt.
- ▶ Barn äldre än åtta år får använda hällen utan uppsikt endast om de fått utbildning i hur de kan använda den säkert. Barn måste kunna se och förstå riskerna med en felaktig användning.
- ▶ Barn får inte rengöra hällen utan uppsikt.
- ▶ Håll uppsikt över barn som befinner sig i närheten av hällen. Låt inga barn leka med den.
- ▶ Hällen blir mycket varm under användning och fortsätter att vara det en stund efter avstängning. Håll därför barn borta från hällen tills den har svalnat.
- ▶ Risk för brännskada. Förvara inte föremål som kan intressera barn bakom eller ovanför hällen. De kan då få för sig att klättra upp på den.
- ▶ Risk för bränn- och skållningsskador. Vrid handtagen på kastruller och stekpannor åt sidan över bänkskivan så att barn inte kan få tag i dem och dra ner dem och därmed bränna sig.
- ▶ Kvävningrisk. Barn kan under lek linda in sig i förpackningsmaterial (till exempel plastfolie) eller dra det över huvudet och kvävas. Håll därför barn borta från förpackningsmaterial.
- ▶ Använd driftspärren så att barn inte oövervakat kan koppla in hällen. Koppla in spärren när du använder hällen, så att barn inte kan ändra (valda) inställningar.

Teknisk säkerhet

- ▶ Ej fackmässig installation, underhållsarbete eller reparation kan innebära allvarlig fara för användaren. Installation och service får endast utföras av Miele service eller av Miele auktoriserad fackman.
- ▶ Skador på hällen kan riskera din säkerhet. Kontrollera att den inte har några synliga skador. Använd aldrig en skadad häll.
- ▶ Det är möjligt att tidvis eller permanent använda en fristående eller icke nätsynkron energiförsörjningsenhet (till exempel fristående elnätverk, backupsystem). Driften förutsätter att energiförsörjningsenheten följer föreskrifterna enligt EN 50160 eller liknande. De skyddsåtgärder som ska tas på uppställningsplatsen och i denna Miele-produkt vad gäller funktion och arbetssätt måste även säkerställas i fristående respektive icke nätsynkron drift. Vid behov ska åtgärderna ersättas med likvärdiga åtgärder i installationen. Exempelvis enligt det som står i aktuell publicering från VDE-AR-E 2510-2.
- ▶ Hällens elektriska säkerhet garanteras endast om den ansluts till ett jordat eluttag som är installerat enligt gällande föreskrifter. Det är mycket viktigt att denna grundläggande säkerhetsförutsättning är uppfylld. Låt en elektriker kontrollera installationen vid tveksamhet.
- ▶ Anslutningsdata (frekvens och spänning) på hällens typskylt måste absolut överensstämma med elnätets, för att undvika skador på hällen. Jämför dessa data före anslutning. Fråga en elektriker vid tveksamhet.
- ▶ Grenuttag eller förlängningskablar uppfyller inte den nödvändiga säkerheten (brandfara). Anslut inte hällen till elnätet med hjälp av sådana.
- ▶ Använd inte hällen annat än när den är inbyggd. På så vis garanteras en säker funktion.
- ▶ Hällen får inte användas på uppställningsplatser som inte är fasta (till exempel båtar).

Säkerhetsanvisningar och varningar

- ▶ Kontakt med strömförande anslutningar och ändring av hällens elektriska och mekaniska konstruktion kan utgöra fara för användaren samt leda till funktionsstörningar.
Öppna aldrig hällens hölje.
- ▶ Garantianspråk går förlorade om hällen repareras av andra än av Miele auktoriserad service.
- ▶ Endast om originalreservdelar används garanterar Miele att alla säkerhetskrav uppfylls.
- ▶ Hällen är inte avsedd att användas med ett externt tidur eller ett separat fjärrstyrningssystem.
- ▶ Hällen måste anslutas till elnätet av en elektriker (se avsnittet “Installation – Elanslutning”).
- ▶ Om anslutningskabeln skadas måste en elektriker ersätta den med en speciell anslutningskabel (se avsnittet “Installation – Elanslutning”).
- ▶ Vid installation, underhållsarbeten och reparationer måste fläkten vara spänningsfri. Säkerställ att den är spänningsfri genom att:
 - se till att säkringarna är frånslagna eller
 - skruva ur/slå ifrån säkringen.
 - Dra ut stickproppen (om sådan finns). Dra inte i anslutningskabeln utan i stickproppen.
- ▶ Risk för elektriska stötar. Ta aldrig hällen i drift om något fel har uppstått eller om det finns sprickor, brott eller repor i glaskeramikskivan. Skulle något sådant uppstå under drift så stäng av hällen direkt. Bryt strömmen till hällen. Kontakta Miele service.
- ▶ Om hällen har byggts in bakom en möbelfront (t.ex. en lucka), får möbelfronten aldrig stängas medan hällen är i drift. Bakom en stängd skåplucka lagras för mycket värme och fukt. På så vis kan häll, inbyggnadsskåp och golv skadas. Stäng möbelfronten först när restvärmeindikeringarna har slocknat.

Säkerhetsanvisningar och varningar

Samtidig användning av exempelvis gas- eller koleldad värmekälla

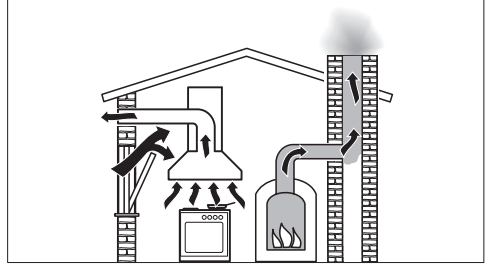
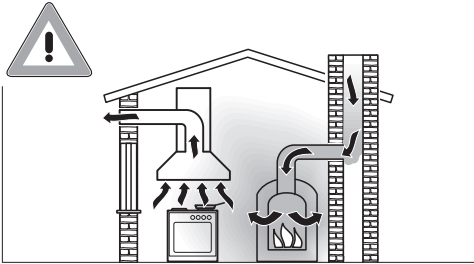

⚠ Risk för förgiftning!

Om fläkten används samtidigt som exempelvis en gas- eller koleldad värmekälla i samma rum eller ventilationssystem är det mycket viktigt att man är försiktig.

Dessa värmekällor utnyttjar rumsluften och leder ut sina avgaser i det fria via en avgasanläggning (till exempel skorsten). Det kan handla om till exempel gas-, olje-, trä eller koldrivna värmeanordningar, genomströmningvärmare, varmvattenberedare, hällar eller ugnar.

Fläkten använder rumsluften från köket och närliggande rum. Detta gäller följande funktioner:

- Frånluftsdrift,
- Cirkulationsdrift med en box för cirkulationsdrift (kolfilter) som monterats utanför rummet.

Om tilluften är otillräcklig så uppstår ett undertryck. Värmekällorna får för lite förbränningsluft. Detta påverkar förbränningen.

Giftiga förbränningsgaser kan dra in i rummen från skorstenen eller utsläppsanordningen.

Livsfara!

Säkerhetsanvisningar och varningar

Säker drift vid samtidig användning av fläkten och exempelvis en gas- eller koleldad värmekälla är möjlig om undertrycket inte överstiger 4 Pa (0,04 mbar) vilket förhindrar en återsugning av avgaserna.

Detta kan uppnås om förbränningsluften kan passera genom icke förslutbara springor i till exempel dörrar och fönster. Se till att öppningen är tillräckligt stor. En tillufts-/ventilationskanal garanterar normalt sett inte en tillräcklig luftförsörjning.

Utgå i bedömningen alltid från bostadens ventilation i sin helhet. Dessutom är det viktigt att du följer sotarens råd.

Om fläkten används med cirkulationsdrift och luften leds tillbaka in i köket är samtidig drift av en värmekälla som utnyttjar rumsluften riskfri.

Användning

- ▶ Hällen blir mycket varm under användning och fortsätter att vara det en stund efter avstängning. Först när restvärmeindikeringen är släckt föreligger inte längre någon risk för brännskada.
- ▶ Olja och fett kan självantända vid överhettning. Släck aldrig olje- och fettbränder med vatten. Stäng av hällen.
Kväv elden med ett lock eller en brandfilt.
- ▶ Lämna inte hällen utan uppsikt när den är i drift. Ha alltid uppsikt, även vid korta matlagningstider.
- ▶ Brandrisk på grund av öppna lågor.
Flambering är förbjuden. När fläkten är inkopplad drar den in lågorna i filtret. Matfett som har samlats i filtret kan då antändas.
- ▶ När sprayburkar, lättantändliga vätskor eller brännbart material värms upp kan de antändas. Förvara därför aldrig lättantändliga föremål i lådor direkt under hällen. Eventuella besticklådor måste vara av värmebeständigt material.
- ▶ Värm aldrig upp kokkärl eller porslin utan innehåll.
- ▶ I slutna konserveringsburkar uppstår ett övertryck vid konservering och uppvärmning. Det kan göra att de spricker. Använd inte hällen till att konservera och värma upp konserverburkar.
- ▶ Om hällen täcks över föreligger risk att täckmaterialet antänds, exploderar eller smälter genom oavsiktlig inkoppling eller restvärme. Täck aldrig över hällen, till exempel med täckplattor, dukar eller skyddsfolie.
- ▶ När hällen är inkopplad, om du oavsiktligt råkar koppla in hällen och vid restvärme finns risk att metallföremål som hamnat på hällen hetas upp. Vissa material kan smälta eller antändas. Fuktiga kastrullock kan sugas fast. Använd inte hällen som avställningsyta. Stäng av kokzonerna efter användning!

Säkerhetsanvisningar och varningar

- ▶ Du kan bränna dig på en het häll. Skydda händerna genom att använda grythandskar för att ta i varma kastruller och stekpannor. Använd bara torra grytvantar eller grytlappar. Våta eller fuktiga textilier leder värme bättre och kan förorsaka brännskador genom ånga.
- ▶ Under matlagning kan fläkten bli mycket varm av det varma matoset.
Ta inte på höljet eller fettfiltret förrän bordsfläkten har svalnat.
- ▶ Om du använder elektriska apparater (till exempel elvisp) i närheten av hällen, se då till att anslutningskabeln inte kommer i kontakt med den heta hällen. Isoleringen på anslutningskabeln kan skadas.
- ▶ Salt, socker och sandkorn, till exempel från ansade grönsaker, kan orsaka repor om de hamnar under kastrullens botten. Se till att glaskeramikkivan är ren innan du ställer kokkärl på den.
- ▶ Även lätta föremål (till exempel saltströare) kan, om de faller olyckligt, orsaka sprickor eller brott i glaskeramikkivan. Se till att inga kokkärl eller andra föremål faller ner på glaskeramikkivan.
- ▶ Heta föremål på touchknapparna och displayen kan skada elektroniken under. Ställ aldrig heta kastruller eller pannor på touchknapparna och displayen.
- ▶ Om socker, sockerhaltiga rätter, plast eller aluminiumfolie hamnar på den heta hällen och smälter, skadas glaskeramikkivan när det svalnar. Stäng i så fall omedelbart av hällen och skrapa direkt noggrant av det som hamnat på hällen med en glasskrapa. Använd grytvantar. Rengör kokzonerna med ett rengöringsmedel för glaskeramik så snart de svalnat.
- ▶ Kastruller som kokat torrt kan medföra skador på glaskeramikkivan. Lämna inte hällen utan uppsikt när du använder den!
- ▶ Kastruller och pannor med ojämn botten repar glaskeramikkivan. Använd endast kastruller och pannor med slät botten.
- ▶ Lyft kokkärlet när du vill flytta det. På så vis undviker du repor.

Säkerhetsanvisningar och varningar

- ▶ På grund av induktionens snabba uppvärmningshastighet kan under vissa omständigheter temperaturen på botten av kokkärlet uppnå självantändningstemperatur för olja och fett på mycket kort tid. Lämna inte hällen utan uppsikt när du använder den.
- ▶ Hetta upp fett och olja under högst 1 minut och använd aldrig boostern till det.
- ▶ Information endast för personer med pacemaker: I hällens omedelbara närhet uppstår ett elektromagnetiskt fält. Risken att pacemakern påverkas är dock liten. Men rådfråga i tveksamma fall pacemakerns tillverkare eller din läkare.
- ▶ Det elektromagnetiska fältet kring en inkopplad induktionshäll kan påverka funktionen hos magnetiska föremål. Kreditkort, lagringsmedier, miniräknare med mera får inte vara i omedelbar närhet till en inkopplad häll.
- ▶ Metalliska föremål som förvaras i en låda under hällen kan bli varma vid långt och intensivt bruk av hällen.
- ▶ Hällen är utrustad med en kylfläkt. Om det finns en låda under den inbyggda hällen, så måste du försäkra dig om att avståndet mellan lådans innehåll och hällens undersida är tillräckligt stort så att tillförseln av svalare luft för kylningen av hällen garanteras.
- ▶ Om det finns en låda under den inbyggda hällen så ska inga spetsiga eller små föremål, papper, servetter eller annat förvaras i lådan. Dessa kan tränga in eller sugas upp genom ventilationsöppningen och skada kylfläkten eller kylningsfunktionen.
- ▶ Använd aldrig 2 kokkärl samtidigt på en kokzon, en grytzon eller en Flex-kokzon.
- ▶ Om kärlet endast står delvis på kok- eller grytzone kan handtagen bli väldigt varma. Sätt alltid kärlet i mitten av kok- eller grytzone.
- ▶ Använd endast Flex-kokzone för kantiga eller ovala pannor.

Säkerhetsanvisningar och varningar

- ▶ Fett och smutsavlagringar kan påverka fläktens funktion. Använd aldrig fläkten utan fettfilter. Det blir mycket enklare att göra rent ångskärmen om fettfiltret används.
- ▶ Det föreligger en brandrisk om inte rengöringen sker enligt bruksanvisningen.
- ▶ Täck inte för fläktens täckgaller under drift.
- ▶ Ställ inga varma kokkärl på fläktens täckgaller. Fläktens funktion påverkas och täckgallret kan skadas.
- ▶ Inträngande vätska kan skada fläkten. Se till att vätskor inte kommer i närheten av fläkten.
- ▶ Lätta föremål kan sugas upp av fläkten och påverka dess funktion. Lägg inga lätta föremål (till exempel trasa, papper) i närheten av fläkten.
- ▶ Om du använder en induktionsadapterplatta för kokkärl kan induktionsgeneratorerna skadas eller gå sönder helt. Använd inga induktionsadapterplattor.

Rengöring och skötsel

- ▶ Ångan från en ångrengörare kan komma åt spänningsförande delar och orsaka kortslutning.
Använd aldrig ångrengörare för rengöring av hällen.
- ▶ Om hällen monteras över en pyrolysuugn eller -häll, använd inte hällen medan pyrolysen pågår, eftersom hällens överhettningsskydd kan utlösas då (se avsnittet "Beskrivning av hällen", avsnitt "Säkerhetsavstängning").
- ▶ Smink, särskilt solkräm, samt handdesinfektionsmedel kan orsaka permanenta fläckar på den matta glasytan. Om det kommer smink på den matta glasytan ska du omedelbart ta bort det med varmt vatten, handdiskmedel med en ren mikrofibertrasa.

Tillbehör

- ▶ Använd bara originaldelar från Miele. Om ej godkända tillbehör används gäller inte längre garanti och/eller produktansvar och Miele kan inte längre garantera att säkerhetsbestämmelserna uppfylls.
- ▶ Miele garanterar tillgängligheten av reservdelar till din häll i upp till 15 år (minst 10 år) efter att modellserien har utgått ur sortimentet.

Energispartips

- Använd om möjligt lock vid tillagning. På detta sätt förhindras onödig värmeförlust.
- Använd bara lite vatten när du lagar mat.
- Sänk effektläget i rätt tid efter uppkokning respektive stekning.
- Använd en tryckkokare för att minska tillagningstiden.

Transportförpackning

Förpackningen skyddar maskinen mot transportskador. Förpackningsmaterialen är valda med hänsyn till miljön och är därför återvinningsbara.

Förpackning/emballage som återförs till materialkretsloppet innebär minskad råvaruförbrukning. Lämnas till materialspecifika återvinningscentraler om möjligt. Din Miele-återförsäljare kan ta tillbaka förpackningen.

Hantering av uttjänt maskin

Uttjänade elektriska och elektroniska produkter innehåller i många fall material som kan återanvändas. Men de innehåller även skadliga ämnen som är nödvändiga beståndsdelar för produkternas funktion och säkerhet. Om sådana ämnen hamnar i hushållsavfallet eller hanteras på fel sätt kan det medföra skador på människors hälsa och på miljön. Kasta därför på inga villkor den uttjänade produkten i hushållsavfallet.



Lämna in uttjänade elektriska och elektroniska produkter till en återvinningsstation. Du är själv ansvarig för att radera eventuella personliga uppgifter som kan stå på maskinen. Du har en lagstadgad skyldighet att plocka ur gamla batterier och lampor som inte sitter fast i produkten. Ta dem till ett lämpligt uppsamlingsställe, där de kan lämnas in. Se till att den uttjänade produkten förvaras barnsäkert tills den lämnas in för omhändertagande.

Häll

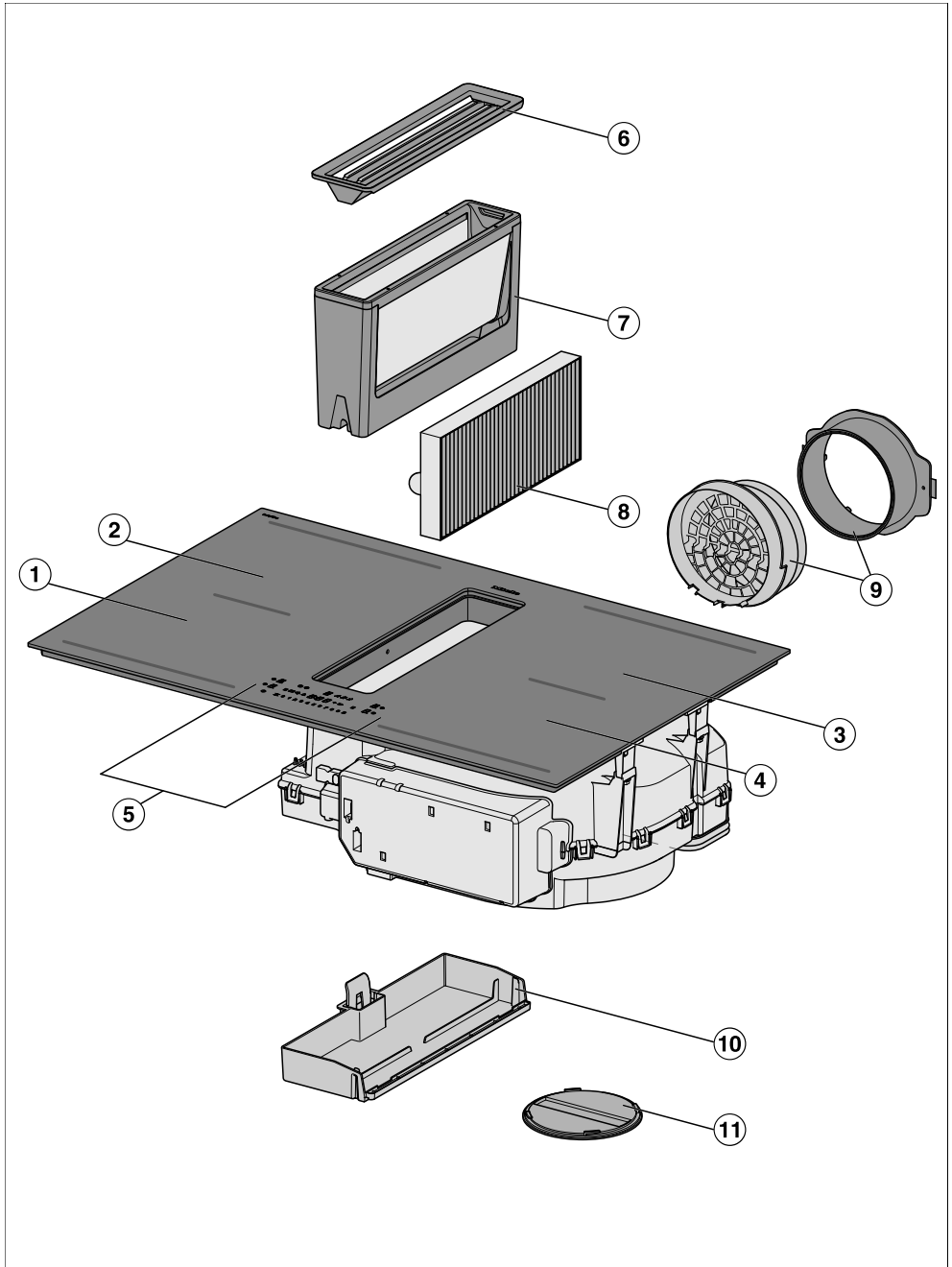

Beskrivning av hällen

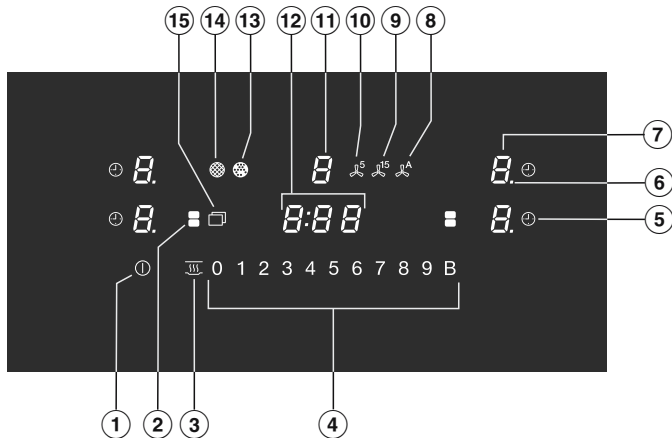

- ① PowerFlex XL-kokzon med TwinBooster
- ② PowerFlex XL-kokzon med TwinBooster
kan kombineras med PowerFlex XL-kokzonen ① till PowerFlex XL-kokzon
- ③ PowerFlex XL-kokzon med TwinBooster
kan kombineras med PowerFlex XL-kokzonen ④ till PowerFlex XL-kokzon
- ④ PowerFlex XL-kokzon med TwinBooster
- ⑤ Manöverpanel
- ⑥ Täckgaller
- ⑦ Fettfilter
- ⑧ Kolfilter
Endast KMDA 7876 FL-U
- ⑨ Plug&Play-adapter
Endast KMDA 7876 FL-U
- ⑩ Borttagbar uppsamlingsränna
- ⑪ Rengöringslucka

Manöverpanel



- ① Touchknapp häll På/Av
- ② Touchknapp PowerFlex XL-kokzoner
Förbinda/skilja PowerFlex XL-zoner manuellt
- ③ Touchknapp varmhållning
Aktivera/avaktivera varmhållningsfunktionen
- ④ Touchknappar sifferrad
- Ställa in effektläge
- Ställa in tider
- ⑤ Touchknapp avstängningsautomatik
Stänger av kokzonerna automatiskt
- ⑥ Indikering effektläge – utökat inställningsområde
- ⑦ Touchknapp välja kokzon och indikering
 - Kokzonen är driftklar
 - Effektläge
 - Restvärme
 - Uppkokningsautomatik
 - Kockärl saknas eller är inte lämpligt
 - TwinBooster läge 1
 - TwinBooster läge 2
 - Varmhållning
- ⑧ Touchknapp Con@ctivity
Aktivera/avaktivera den inbyggda fläktens Con@ctivity-funktion

Beskrivning av hällen

- ⑨ Touchknapp 15 minuters fortsatt drift
- ⑩ Touchknapp 5 minuters fortsatt drift
- ⑪ Touchknapp val och indikeringar för fläkt
 - 0* Fläkten är driftredo
 - 1* till *9* Effektläge
(kan ställas in i 3 lägen)
 - ..* Boostern är aktiverad
- ⑫ Indikering timer
 - 0:00* till *9:59* Tid
 - LDC* Driftspärr/funktionsspärr är aktiverad
 - dE* Demoläget är aktiverat
- ⑬ Indikering kolfilter
Kolfiltret måste rengöras
- ⑭ Indikering fettfilter
Fettfiltret måste rengöras
- ⑮ Touchknapp Meny för visning av följande touchknappar
 -  Touchknapp torkskydd
Spärra touchknapparna
 -  Touchknapp äggklocka
 - +** Touchknapp inmatning
 - För att ändra programmeringen
 - För att anpassa tiderna
 - ||▶** Touchknapp Stop&Go
Stoppa/starta en pågående tillagning

Fakta kokzoner

Kokzon	Storlek i cm ¹		Max effekt i watt vid 230 V ²	Förbunden kokzon ³
	Ø			
①	15–23	15 x 15 – 23 x 23	normal 2 100 TwinBooster, läge 1 3 000 TwinBooster, läge 2 3 650	③
②	15–23	15 x 15 – 23 x 23	normal 2100 TwinBooster, läge 1 3000 TwinBooster, läge 2 3650	④
③	15–23	15 x 15 – 23 x 23	normal 2100 TwinBooster, läge 1 3000 TwinBooster, läge 2 3650	①
④	15–23	15 x 15 – 23 x 23	normal 2100 TwinBooster, läge 1 3000 TwinBooster, läge 2 3650	②
① + ② ③ + ④	–	15 x 25 – 23 x 46	normal 3400 TwinBooster, läge 1 4800 TwinBooster, läge 2 7300	-
			Totalt 7300	

¹ Inom angivet område kan du använda kokkärl med valfri bottendiameter/bottenyta (bredd x djup).

² Beroende på kokkärllets storlek och material kan den angivna effekten variera något.

³ Kokzonen är elektriskt förbunden med denna kokzon för att kunna öka effekten, (se avsnittet “Beskrivning av hällen – Powermanagement”).

Beskrivning av hällen

Powermanagement

Total effekt

Hällen har en maximal totaleffekt som av säkerhetsskäl inte får överskridas. Du kan minska den maximala totaleffekten (se avsnittet “Anpassa inställningar”).

Ju högre hällens totala effekt är, desto fler effektlägen/funktioner kan användas samtidigt på alla kokzoner.

Om inställda effektlägen/funktioner kräver mer effekt än den som kan ställas till förfogande med den totala effekten så fördelar hällen den möjliga effekten mellan kokzonerna.

Fördelning av effekten

Det går att förbinda två av hällens kokzoner åt gången med varandra. Genom denna förbindelse kan en effekt överföras från en kokzon (A) till en annan (B). Genom överföringen av effekten minskas effekten för kokzon (A).

Exempel: Booster-funktionen för kokzon (B) aktiveras.

Kokzonen (B), som kräver effekt, fastställs av den senast utförda inställningen på hällen.

Information om den maximala totaleffekten och om vilka kokzoner som kan förbindas med varandra hittar du i avsnittet “Beskrivning av hällen – Fakta kokzoner”.

Du kan minska den maximala totaleffekten (se avsnittet “Anpassa inställningar”).

Påverkan av fördelning av effekten

När en kokzon avger effekt så kan detta ha följande påverkan på den zon som avger effekten:

- Inställt effektläge reduceras.
- Uppkokningstiden avaktiveras. Tillagningen fortsätter på det inställda vidarekokningsläget. Om effekten är otillräcklig så reduceras effektläget ytterligare.
- Boosterfunktionen avaktiveras.
- Kokzonen stängs av.

När ingen effekt längre avges från kokzonen så kan effektläget åter höjas.

Tips! Om du vill tillreda större mängder mat på en kokzon ska du ställa in de andra kokzonerna på lägre effektlägen.

Användning

Avstängd häll

När hällen är avstängd syns bara symbolen för touchknappen På/Av ①. När du startar hällen igen så börjar flera touchknappar lysa.

Användning

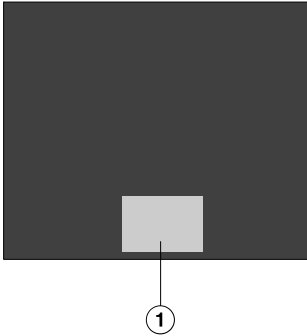

- ① Område för touchknappar och indikatorer

Glaskeramikhällen har touchknappar som reagerar när du trycker på dem. Varje tryck på touchknapparna bekräftas med en ljudsignal. Knappen På/Av ① måste av säkerhetsskäl vara intryckt lite längre än övriga knappar.

Välja kokzon

Om du vill göra inställningar för en kokzon så måste du först välja den.

För att välja en kokzon, tryck på respektive kokzons indikator. Efter att du har tryckt på en kokzonsindikator börjar den lysa starkare.

När kokzonsindikatorn lyser starkare så är kokzonen vald och du kan göra inställningar för kokzonen.

Undantag: om bara en kokzon är i drift, kan inställningarna göras utan att kokzonen väljs.

Beskrivning av hällen

Nätanslutning

Din häll är utrustad med en integrerad wifi-modul. Hällen kan anslutas till ditt wifi-nätverk eller kopplas ihop med din Miele-fläkt.

Miele@home

Efter du har installerat Miele-appen på en mobil enhet kan du göra följande:

- ta fram information om hällens funktion,
- ta fram upplysningar om hällens programförlopp,
- ställa in ett Miele@home-nätverk med andra produkter från Miele som har wifi.

Funktioner

Con@ctivity

Fläkten kopplas in automatiskt när du ställer ett kokkärl på kokzonen och ställer in ett effektläge för den valda kokzonen. Köksfläktens effektläge är beroende av kokzonens effektläge. Eftergångstiden och styrkan är beroende av fläktens effektläge.

Du kan avaktivera Con@ctivity tillfälligt eller permanent.

Permanent kastrulligenkänning

När du ställer kokkärl på en kokzon aktiveras kokzonens sifferad automatiskt.

Igenkänning av kokkärl och kokkärlstorlek

Inom en kokzon registreras kokkärlet och dess storlek. Den avgivna energin anpassas utifrån kokkärlets storlek.

PowerFlex XL-kokzon

Vid användning av en PowerFlex XL-yta kopplas 2 PowerFlex XL-kokzoner ihop. På detta sätt går det att använda större kokkärl.

PowerFlex XL-zonerna kopplas automatiskt ihop till en PowerFlex XL-zon om du ställer ett tillräckligt stort kokkärl på hällen (se avsnittet "Beskrivning av hällen – Fakta kokzoner"). Du kan också starta PowerFlex XL-zonen manuellt.

Booster

Boostern förstärker effekten så att stora mängder snabbt kan värmas upp, exempelvis pastavatten.

Stop&Go

Vid aktivering av Stop&Go-funktionen reduceras alla effektlägen med 1.

Vid avaktivering återställs till det senast inställda effektläget.

Tips! Använd den här funktionen om något håller på att koka över.

Utökade effektlägen

Du kan aktivera ytterligare lägen mellan effektlägena. Med dessa mellanlägen kan du göra en fininställning av effekten för aktuellt kokkärl.

Uppkokningsautomatik

Vid aktiverad uppkokningsautomatik värmer kokzonen automatiskt upp på högsta effekt (uppkokningsfas) och kopplar sedan om till det inställda effektläget (vidarekokningsläge).

Timer

Timern kan användas för två olika funktioner:

- som äggklocka,
- för automatisk fränkoppling av en kokzon.

Funktionerna kan användas samtidigt.

Äggklocka

Äggklockan kan ställas in för processer som inte är beroende av hällen.

Avstängningsautomatik

Du kan ställa in en tid efter vilken en kokzon automatiskt ska stängas av. Funktionen kan användas för alla kokzoner samtidigt.

Driftspärr

När den är aktiverad så går det inte att starta hällen.

Beskrivning av hällen

Funktionsspärr

Funktionsspärren aktiveras vid inkopplad häll. När den är aktiverad så går det bara att använda vissa funktioner på hällen.

Recall

Om hällen oavsiktligt råkar stängas av under drift, kan du återställa alla inställningar med denna funktion. Hällen måste åter startas 10 sekunder efter det att den stängdes av.

Varmhållning

Med denna funktion kan maten hållas varm efter tillagningen.

Maximal varmhållningstid är 2 timmar.

Torkskydd

Du kan spärra touchknapparna på hällen i 20 sekunder, till exempel för att torka av hällen. Touchknappen ① spärras inte.

Köksfläkt

Luften bredvid kokkärnen sugas upp och renas av ett fettfilter. Utifrån driftvillkoren leds luften sedan ut från fastigheten eller rengörs ytterligare av ett kolfilter och styrs sedan tillbaka in i rummet.

Programmering

Du kan anpassa hällens programmering själv.

Demoläge

Den här funktionen gör det möjligt att presentera hällen i butik utan att den behöver värmas upp.

Restvärmeindikering

Om en kokzon fortfarande är varm efter att du stängt av den lyser restvärmeindikeringen.

Strecken till restvärmeindikeringen slocknar allteftersom kokzonerna svalnar. När det sista strecket släcks kommer också touchknappen att slockna.

Säkerhetsavstängning

Touchknapparna är övertäckta

Hällen stängs av automatiskt om en eller flera touchknappar är övertäckta längre än cirka 10 sekunder, exempelvis genom fingerkontakt, mat som kokar över eller andra föremål. I timerdisplayen blinkar kort \square och en signal hörs. När du tar bort föremålen och/eller smutsen så släcks \square och hällen kan användas igen.

Drifftiden är för lång

Säkerhetsavstängningen utlöses automatiskt om en kokzon hettas upp under ovanligt lång tid. Denna tid beror på det valda effektläget. Om denna tid överskrids stängs kokzonen av och restvärmeindikeringen visas. När du stänger av och startar kokzonen igen, är den åter redo att användas.

Du kan anpassa säkerhetsavstängningen genom att ändra säkerhetsläget (se avsnittet "Anpassa inställningar").

Effektläge*	Maximal drifttid [tim:min]		
	Säkerhetsläge		
	0**	1	2
1	10:00	8:00	5:00
1.	10:00	7:00	4:00
2/2.	5:00	4:00	3:00
3/3.	5:00	3:30	2:00
4/4.	4:00	2:00	1:30
5/5.	4:00	1:30	1:00
6/6.	4:00	1:00	00:30
7/7.	4:00	00:42	00:24
8	4:00	00:30	00:20
8.	4:00	00:30	00:18
9	1:00	00:24	00:10

* Effektlägen med punkt kan bara ställas in om utökat antal effektlägen har ställts in (se avsnittet "Inställningsområden").

** fabriksinställning

Beskrivning av hällen

Överhettningsskydd

För att förhindra skador på hällen orsakade av för höga temperaturer aktiverar överhettningsskyddet en av följande åtgärder:

Överhettningsskyddets åtgärder

- Om Booster-funktionen är aktiverad så stoppas den.
- Det inställda effektläget sänks.
- En kokzon stängs av. I timerdisplayen blinkar *Err* växelvis med *044*.
- Alla kokzoner stängs av.

Orsaker till att överhettningsskyddet kan utlösas

Överhettningsskyddet kan utlösas i följande situationer:

- Ett tomt kokkärl värms upp.
- Fett eller olja hettas upp på högt effektläge.
- Hällens undersida är inte tillräckligt ventilerad.
- En varm kokzon kopplas in igen efter ett strömavbrott.

Packa upp hällen

- Klistra in den bifogade typskylten, som finns i de medföljande underlagen, i bruksanvisningen på därför avsedd plats i avsnittet "Typskylt, Miele service och garanti".
- Ta bort eventuell skyddsfolie och etiketter.

Första gången hällen rengörs

- Rengör hällen med en fuktig trasa innan du använder den första gången.
- Torka av hällen.

Använda hällen första gången

Alla delar av metall är skyddade med ett vårdande medel. När hällen används för första gången uppstår således lukter och eventuellt ånga. Det uppstår även lukt när induktionsspolarna värms upp första gången. Lukten minskar gradvis vid varje användning och försvinner slutligen helt.

Lukten och eventuell ånga är inte tecken på anslutningsfel eller skador på hällen och utgör ingen hälsofara.

Använda fläkten första gången

Endast: KMDA 7876 FL-U

- Sätt in kolfiltret (se "Rengöring och skötsel", "Byta kolfilter").

Idrifttagning

Miele@home

Installera Miele-appen

Vilka funktioner du kan använda i Miele-appen beror på vilka Miele@home-servicetjänster som är tillgängliga i ditt land. Gå till hemsidan www.miele.se för information om tjänstens tillgänglighet.

Miele-appen kan laddas ner utan kostnad i Apple App Store[®] eller Google Play Store[™].



- Installera Miele-appen på din enhet.

Ställa in Miele@home

Wifi-anslutningen delar frekvensområde med andra maskiner och produkter (till exempel mikrovågsugnar, fjärrstyrda lek-saker). Detta kan orsaka tillfälliga eller fullständiga störningar i anslutningen. Av denna anledning kan en ständig åtkomst till de befintliga funktionerna inte garan-teras.

I nätverksanslutet standbyläge behöver hällen max 2 W.

Det finns flera sätt att ansluta hällen till ditt nätverk.

Ansluta via Miele-appen

- Det finns ett lokalt wifi-nätverk.
- Kontrollera att signalen från ditt nätverk är tillräckligt stark där din häll står.
- Det finns ingen direkt wifi-anslutning mellan hällen och en Miele-fläkt (Con@ctivity).
- Miele-appen är installerad på din enhet.

- Starta Miele-appen.
- Starta hällen.
- Tryck på valfri kokzonsindikering.
- Tryck därefter samtidigt på knapparna 0 och 5 i 6 sekunder.

Sekunderna räknas ner i timerdisplayen. Därefter visas koden $\mathcal{E}:\mathcal{D}1$ i timerdisplayen i 10 sekunder.

Nu har du 10 minuter på dig att konfigurera wifi.

- Följ instruktionerna i appen.

Du kan använda alla Miele@home-funktioner.

Idrifttagning

Ansluta via WPS

- Det finns ett lokalt wifi-nätverk.
- Kontrollera att signalen från ditt nätverk är tillräckligt stark där din häll står.
- Det finns ingen direkt wifi-anslutning mellan hällen och en Miele-fläkt (Con@ctivity).
- Du använder dig av en router som har WPS (WiFi Protected Setup).

- Tryck på valfri kokzonsindikering.

- Tryck därefter samtidigt på knapparna 0 och 6 i 6 sekunder.

Sekunderna räknas ner i timerdisplayen. Därefter lyser det i timerdisplayen under anslutningsförsöket (maximalt 120 sekunder).

WPS-inloggningen är aktiv under dessa 120 sekunder.

- Aktivera funktionen WPS på din router.

Om anslutningen lyckades syns koden **C:02** i timerdisplayen. Om anslutningen inte kunde upprättas, syns koden **C:01** i timerdisplayen. Eventuellt har du inte aktiverat WPS på din router tillräckligt snabbt. Upprepa stegen ovan.

- Installera Miele-appen.

- Följ instruktionerna i appen.

Du kan använda alla Miele@home-funktioner.

Tips! Om det inte är möjligt att ansluta via WPS på din wifi-router kan du i stället ansluta via Miele-appen.

Avbryta processen

- Tryck på valfri touchknapp.

Återställa inställningar

Återställ inställningarna innan du lämnar in hällen för återvinning, säljer den eller tar en använd häll i drift. Endast så garanteras att alla personliga uppgifter är borttagna och att den tidigare ägaren inte längre har åtkomst till hällen.

Vid byte av router behöver du inte återställa.

- Starta hällen.
- Tryck på valfri kokzonsindikering.
- Tryck därefter samtidigt på knapparna 0 och 9 i 6 sekunder.

Sekunderna räknas ner i timerdisplayen.

Därefter visas koden **C:00** i timerdisplayen i 10 sekunder.

Användning

Säkerhetsanvisningar för användning

 Brandrisk på grund av överhettad mat.

Mat som inte hålls under uppsikt kan överhettas och antända.

Lämna inte hällen utan uppsikt när den är i drift.

 Risk för brännskada på grund av varma kokzoner.

Efter avslutad matlagning är kokzonerna varma.

Rör inte kokzonerna så länge restvärmeindikeringen lyser.

 Risk för brännskada på grund av heta föremål.

När hällen används, kopplas in av misstag eller om den fortfarande är varm efter användning är det risk att metallföremål som lagts på hällen värms upp.

Använd inte hällen som avställningsyta.

Stäng av hällen med touchknappen  efter användning.

 Ställ aldrig heta kokkärl på touchknapparna eftersom det kan skada elektroniken.

Touchknapparna reagerar inte.

Är de det så fungerar inte knapparna eller reagerar fel.

Hällen stängs av automatiskt (se avsnittet “Beskrivning av hällen – Säkerhetsavstängning”).

Ställ inga varma kokkärl på touchknapparna och indikeringarna.

Koppla in hällen

- Tryck på touchknappen ①.

Alla touchknappar tänds.

Om du väljer att inte trycka på någon ytterligare knapp stängs kokzonen av säkerhetsskäl av efter några sekunder .

Stänga av kokzon/häll

Stänga av hällen

- För att stänga av hällen och därmed också alla kokzoner, trycker du på ①.

Stänga av kokzonen

- Tryck på respektive kokzonsindikering tills kokzonen stängs av.

eller

- Tryck på respektive kokzonsindikering.

Kokzonsindikeringen lyser starkare.

- Tryck på touchknappen 0 på sifferraden.

Placera kokkärl

Se information om tilldelningen av kokkärls storlek och position under avsnittet "Beskrivning av hällen – Fakta kokzoner" för din häll.

- Placera kokkärlet på följande sätt:

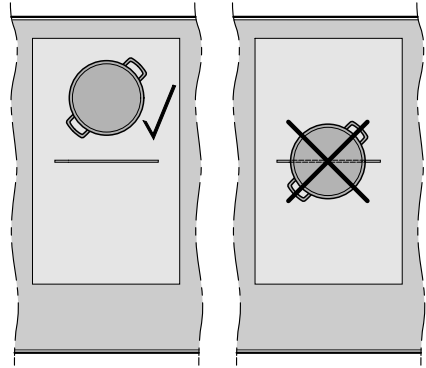

PowerFlex XL-kokzon

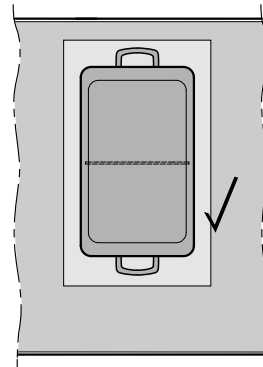

PowerFlex XL-kokzon

Användning

Effektläge

Ställa in effektläge

Vid leverans är den permanenta kastrulligenkänningen aktiverad (se avsnittet "Anpassa inställningar"). Om hällen är inkopplad och du ställer ett kokkärl på en kokzon så börjar kokzonens display att lysa.

- Ställ kokkärlet på önskad kokzon.
- Tryck på det effektläge du vill använda på siffraden.

Ställa in effektläge – utökat inställningsområde

- Tryck på siffraden mellan touchknapparna.

I kokzonsurvalet visas en punkt efter effektläget.

Touchknapparna framför mellanläget lyser ljusare än övriga knappar.

Exempel:

om du har ställt in effektläge 7. så visas 7. i kokzonsurvalet.

Siffran 7 i siffraden lyser starkare än övriga touchknappar.

Ändra effektläge

- Tryck på respektive kokzonsindikering. Kokzonsindikeringen lyser starkare.
- Tryck på det effektläge du vill använda på siffraden.

Starta eller stänga av PowerFlex XL-zonen manuellt

- Du kan också starta eller stänga av PowerFlex XL-kokzonerna manuellt genom att trycka på touchknappen .

Booster

Aktivera Booster

När boosterfunktionen aktiveras kan du ändra inställningar för anslutna kokzoner (se avsnittet "Beskrivning av hällen – Powermanagement").

Du kan använda Booster-funktionen för:

- en valfri zon på vardera sida eller
- båda kokzonerna på en sida eller
- en PowerFlex XL-kokzon

Boostern är aktiv i maximalt 15 minuter.

TwinBooster läge 1

- Ställ kokkärlet på önskad kokzon.
- Ställ in ett annat effektläge om det behövs.
- Tryck på touchknappen **B**.

I kokzonsindikeringen visas *1*.

TwinBooster läge 2

- Ställ kokkärlet på önskad kokzon.
- Ställ in ett annat effektläge om det behövs.
- Tryck 2 gånger på touchknappen **B**.

I kokzonsindikeringen visas *1,1*.

Avaktivera boosterfunktionen

- Tryck på touchknappen **B**.

eller

- Ställ in ett annat effektläge.

Om du avaktiverar Booster-funktionen eller vid slutet av Booster-tiden och

- inget effektläge var inställt före aktiveringen av Booster-läget, kopplas effektläge 9 automatiskt åter in.
- ett effektläge var inställt före aktiveringen av Booster-läget, kopplas tidigare valt effektläge åter in.

Stop&Go

Aktivera Stop&Go

Kokzonernas effektläge och timerinställningen kan inte längre ändras, hällen kan endast stängas av. Äggklocka, avstängningstid, boostertid och tider för uppkokning fortsätter att räkna ner.

Om funktionen inte avaktiveras inom 1 timme, stängs hällen av.

- Tryck på touchknappen .
- Tryck på touchknappen **II/▶**.

Avaktivera Stop&Go

- Tryck på touchknappen **II/▶**.

Användning

Uppkokningsautomatik

Uppkokningstiden beror på vilket vidarekokningsläge som har valts:

Vidarekokningsläge*	Uppkokningstid [minuter:sekunder]
1	cirka 00:15
1.	cirka 00:15
2	cirka 00:15
2.	cirka 00:15
3	cirka 00:25
3.	cirka 00:25
4	cirka 00:50
4.	cirka 00:50
5	cirka 2:00
5.	cirka 5:50
6	cirka 5:50
6.	cirka 2:50
7	cirka 2:50
7.	cirka 2:50
8	cirka 2:50
8.	cirka 2:50
9	—

* Vidarekokningslägen med punkt finns bara om utökat antal effektlägen har ställts in (se "Anpassa inställningar").

Aktivera uppkokningsautomatik

- Tryck kort på kokzonsindikeringen för önskad kokzon.
- Tryck på touchknappen för önskat vidarekokningsläge tills du hör en signal och *A* börjar lysa i kokzonsindikeringen.

Under tiden för uppkokningen (se tabell) blinkar symbolen *A* i kokzonsindikeringen växelvis med det inställda effektläget.

Avaktivera uppkokningsautomatik

- Tryck kort på kokzonsindikeringen för önskad kokzon.
- Tryck på inställt vidarekokningsläge tills *A* slocknar.

eller

- Ställ in ett annat effektläge.

Timer

Ställa in timertider

Du kan ställa in en tid från 1 minut (0:01) upp till 9 timmar 59 minuter (9:59).

Tider upp till 59 minuter knappas in i minuter (00:59), tider över 60 minuter knappas in i timmar och minuter.

Tiderna anges på siffraden och kan anpassas med touchknappen +.

- Ange tiderna i följden timmar, minuter tiotal, minuter ental.

Exempel:

59 minuter = 00:59 timmar,
ange: 5–9

80 minuter = 1:20 timmar,
ange: 1–2–0

Efter att ha angivit den första siffran lyser timerdisplayen konstant. Siffrorna flyttas ett steg åt vänster vartefter du knappar in dem.

Ställa in äggklockan

- Tryck på touchknappen .

- Tryck på touchknappen .

Timerdisplayen blinkar.

- Ställ in önskad tid (se avsnittet “Timer”, “Ställa in timertider”).

Om du trycker på touchknappen  eller väntar 10 sekunder startar äggklockan.

Ändra äggklockans tid

- Tryck på touchknappen .

Timerdisplayen blinkar.

- Ställ in önskad tid (se avsnittet “Timer”, “Ställa in timertider”).

Om du trycker på touchknappen  eller väntar 10 sekunder startar äggklockan.

Radera äggklockans tid

- Tryck på touchknappen .

- Tryck på 0 på siffraden.

Användning

Ställa in avstängningstid

När den maximala drifttiden är nådd stängs en kokzon av. Oberoende av en inställd avstängningstid (se avsnittet “Beskrivning av hällen – Säkerhetsavstängning”).

Ett effektläge är inställt för önskad kokzon.

- Tryck på touchknappen  bredvid den aktuella kokzonsindikeringen.

Timerdisplayen blinkar.

- Ställ in önskad tid (se avsnittet “Timer”, “Ställa in timertider”).

Om du trycker på touchknappen  eller väntar 10 sekunder startar avstängningstiden.

Kokzonens avstängningstid tar slut och touchknappen  lyser statiskt.

Ändra avstängningstid

- Tryck på önskad kokzonsindikering.
- Tryck på touchknappen  bredvid den aktuella kokzonsindikeringen.



Timerdisplayen blinkar.

- Ställ in önskad tid (se avsnittet “Timer”, “Ställa in timertider”).

Om du trycker på touchknappen  eller väntar 10 sekunder startar avstängningstiden.

Kokzonens avstängningstid tar slut och touchknappen  lyser statiskt.

Radera avstängningstid

- Tryck på önskad kokzonsindikering.
- Tryck på touchknappen  för önskad kokzon tills  visas i timerdisplayen.

eller

- Tryck på touchknappen  bredvid den aktuella kokzonsindikeringen.

Timerdisplayen blinkar.

- Tryck på touchknappen  på sifferraden.

Ställa in flera avstängningstider

- Om du vill ställa in en avstängningstid för ytterligare en kokzon gör du enligt beskrivningen i avsnittet “Användning – Ställa in avstängningstid”.

Om flera avstängningstider är programmerade visas timerdisplayen för den senast valda kokzonen. Touchknappen  bredvid den aktuella kokzonsindikeringen lyser svagare.

Visa avstängningstider

- Om du vill visa resttider som räknas ner i bakgrunden, tryck på touchknappen  för önskad kokzon.

Den **avrundade** resttiden visas för önskad kokzon.

Använda timerfunktioner samtidigt

Om du använder båda funktionerna samtidigt så visas alltid tiden för den senast valda funktionen.

- Om du vill visa resttider som räknas ner i bakgrunden, trycker du på touchknappen  eller aktuell kokzonsindikering.

Användning

Driftspärr

Aktivera driftspärr

Alla touchknappar spärras. En förinställd äggklocka kommer fortsätta löpa ut.

- Tryck på touchknappen  i 6 sekunder.

Sekunderna räknas ner i timerdisplayen. Därefter syns *LDC* i timerdisplayen. Driftspärren är aktiverad.

Om en touchknapp trycks in som inte får aktiveras när driftspärren är aktiverad så visas under några sekunder *LDC* i timerdisplayen och en signal hörs.

Programmeringen kan anpassas så att driftspärren aktiveras automatiskt 5 minuter efter att hällen stängts av (se avsnittet "Anpassa inställningar").

Avaktivera driftspärr



- Tryck på touchknappen  i 6 sekunder.



I timerdisplayen visas kort *LDC*, sedan räknas sekunderna ner. När tiden har räknats ner så avaktiveras driftspärren.

Funktionsspärr

Aktivera funktionsspärren

När spärren är aktiverad:



- kan kokzonerna, hällen och fläkten bara stängas av
- kan du ändra en inställd tid för äggklockan
- kan du aktivera touchknappen 
- Tryck på touchknappen .

- Tryck samtidigt på touchknapparna  och  och håll ner dem i 6 sekunder.

Sekunderna räknas ner i timerdisplayen. Därefter syns *LDC* i timerdisplayen. Spärren är aktiverad.

Om en touchknapp trycks in som inte får aktiveras när driftspärren är aktiverad så visas under några sekunder *LDC* i timerdisplayen och en signal hörs.

Avaktivera driftspärren

- Tryck samtidigt på touchknapparna  och  och håll ner dem i 6 sekunder.

I timerdisplayen visas kort *LDC*, sedan räknas sekunderna ner. När tiden har räknats ner så är spärren avaktiverad.

Aktivera Recall

- Starta hällen igen.
- Tryck på en av de blinkande kokzonsindikeringarna direkt efter start.

Aktivera/avaktivera varmhållning

Med varmhållningsfunktionen kan du inte värma upp mat igen som blivit kall.

- Tryck på indikeringen för den önskade kokzonen.

Kokzonsindikeringen lyser starkare.



- Tryck på touchknappen .

Tips för varmhållning

- Varmhåll mat endast i kokkärl (kastrull eller stekpanna). Täck över kokkärlet med ett lock.
- Rör om fast eller tjockflytande mat (potatismos, grytor) då och då.
- Förlust av näringsämnen börjar vid tillagning av livsmedel och fortsätter under varmhållning. Ju längre livsmedel hålls varma, desto större blir förlusten av näringsämnen. Håll därför varmhållningstiden så kort som möjligt.

Torkskydd

Aktivera torkskydd

- Tryck på touchknappen .
- Tryck på touchknappen .

Tiden räknas ner i timerdisplayen.

Avaktivera torkskyddet

- Tryck på touchknappen  ända tills timerdisplayen slocknar.

Användning

Köksfläkt

Ställa in effektläge

Vid leverans är effektläge 1–3 och ett boosterläge inställt. Effektlägena kan utökas från 1–9 och ett boosterläge, se avsnittet “Anpassa inställningar”.

Om fläkten inte stängs av i manuell drift, stänger den av sig automatiskt 12 timmar efter den senaste användningen.

Om fläkten startar med effektläge 1 så höjs effekten automatiskt till läge 2 under 20 sekunder.

Den ökade effekten behövs för att säkerställa att luckan öppnas i frånluftsdrift. Om du använder fläkten i frånluftsdrift kan du avaktivera den automatiska funktionen, se avsnittet “Anpassa inställningar”.

- Tryck på fläktindikeringen.
- Tryck på det effektläge du vill använda.

Stänga av fläkten

- Tryck på fläktindikeringen.
- Tryck på touchknappen **O**.

Aktivera Booster

Bostern är aktiv i maximalt 10 minuter.

- Tryck på fläktindikeringen.
- Tryck på touchknappen **B**.

Avaktivera boosterfunktionen

- Tryck på fläktindikeringen.
- Ställ in ett annat effektläge.

Avaktivera Con@ctivity tillfälligt



För att avaktivera Con@ctivity permanent ändrar du programmeringen till Con@ctivity (se avsnittet “Anpassa inställningar”). När Con@ctivity är avaktiverat permanent så lyser inte längre touchknappen .

- Om du vill avaktivera Con@ctivity kan du göra det på olika sätt:
 - Tryck på touchknappen .
 - Tryck på touchknappen **O**.
 - Ställ in ett annat effektläge.
- Ställ in önskat effektläge.



När du stänger av och startar hällen igen, oberoende av programmeringen, är Con@ctivity åter aktiverat (se avsnittet “Anpassa inställningar”).

Aktivera fortsatt drift

Med fläktens fortsatta drift renas luften från ånga och matos som eventuellt finns kvar efter matlagningen. Fläktens fortsatta drift kan ställas in på två olika tider



-  (5 minuter)
-  (15 minuter)

Den fortsatta driften går med det effektläge som var inställt under aktiveringen. Du kan ändra effektläget under den fortsatta driften.

- Tryck på touchknappen  eller  för att aktivera fläktens fortsatta drift.

Avaktivera fortsatt drift

När du stänger av hällen med touchknappen  så går den fortsatta driften vidare tills den aktuella tiden är förbi.

- Tryck på touchknappen ,  eller  för att stänga av fläktens fortsatta drift.

Användning

Hälldata

Visa modellbeteckning/serienummer

Inget kokkärl står på hällen.

- Starta hällen.
- Tryck samtidigt på touchknapparna 0 och 4 på sifferraden i sex sekunder.

I timerdisplayen syns siffror efter varandra, åtskilda med ett streck.

Exempel: *12 34* (modellbeteckning KM-DA 1234) – *1 23 45 67 89* (serienummer)

Visa programversion

Inget kokkärl står på hällen.

- Starta hällen.
- Tryck samtidigt på touchknapparna 0 och 3 på sifferraden i sex sekunder.

I timerdisplayen syns tre siffror:

Exempel: *123* = programversion 1.23.

Aktivera/avaktivera demoläge

Inget kokkärl står på hällen.

- Starta hällen.
- Tryck samtidigt på touchknapparna 0 och 2 på sifferraden i sex sekunder.

I timerdisplayen blinkar i några sekunder:

- *dE* växelvis med *0n* (demoläget aktiverat)
eller
- *dE* växelvis med *0FF* (demoläget avaktiverat)

Tabell för inställning av effektläge

Vid leverans är hällen programmerad med 9 effektlägen. Om du önskar ännu mer precisa effektlägen kan du utöka lägena till 17 stycken (se avsnittet "Anpassa inställningar").

	Inställningsområde	
	fabrik-inställning (9 effektlägen)	utökad (17 effektlägen)
Smälta smör Smälta choklad Lös upp gelatin	1–2	1–2.
Värma mindre mängder vätska Hålla mat varm Koka ris och gröt på mjölk Tina upp frysta grönsaker i block	2–4	2–3.
Värma mat i flytande eller halvfast form Ångkoka frukt Koka potatis (kokkäril med lock)	4–6	3.–5.
Göra omelett eller steka ägg utan stekyta Skonsam stekning av köttbullar Ångkoka grönsaker och fisk Koka pasta, ärtor, bönor och linser Tina och värma djupfrysta varor Vispa/tillaga kräm och sås, till exempel vin- eller hollandaisesås Pannkakor	5–7	4.–7.
Skonsam stekning (utan att överhetta fett) av fisk, schnitzel, korv, ägg	6–8	6–7.
Steka potatisplättar, pannkakor med mera	7–8	7–8.
Friter till exempel pommes frites	9	8.–9
Koka stora mängder vatten Koka upp Steka stora mängder kött	9–Booster	8.–Booster

Tabellernas uppgifter ska ses som riktvärden. Induktionsspolens effekt varierar efter storlek och material på kokkärlets botten. Det kan därför hända att effektlägena för ditt kokkäril avviker något. Prova dig fram för att uppnå den optimala temperaturinställningen för ditt kokkäril. Om du använder ett nytt kokkäril och inte vet vilka egenskaper det har, så ställer du in det näst lägsta effektläget som anges.

Bra att veta

Din häll

Induktionshällarna funktion

Under kokzonen finns en induktionsspole. Spolen alstrar ett magnetfält som leder till att kastrullens botten värms. Kokzonen värms bara upp indirekt av värmen som avges från kastrullen.

Induktionen fungerar enbart med kokkärl med magnetisk botten (se avsnittet "Bra att veta – Kokkärl"). Hällen känner automatiskt av hur stort det aktuella kokkärl är.

Ljud

När induktionskokzonerna används kan följande ljud uppstå från kokkärl beroende på vilket material det är gjort av och hur dess botten är utformad:

Brummande ljud vid högt effektläge. Ljudet blir svagare och försvinner om effektläget sänks.

Ett prasslande ljud kan komma från kokkärl som har en botten av olika material (till exempel sandwichbotten).

Ett visslande ljud kan uppstå om kokzoner som är förbundna med varandra (se avsnittet "Användning - Booster") är i drift och som det står kokkärl med botten av olika material på (till exempel sandwichbotten).

Ett klickande ljud kan höras vid elektroniska kopplingsprocesser, särskilt när låga effektlägen används.

Ett surrande ljud hörs när kylfläkten startar. För att skydda elektroniken startar fläkten vid intensivt bruk av hällen. Kylfläkten kan fortsätta att gå även efter det att hällen har stängts av.

Kokkärl

Lämpliga kokkärl

- rostfritt stål med magnetisk botten
- emaljerat stål
- gjutjärn

Beroende på kokkärls typ av botten så kan tillagningsresultatet variera (till exempel när du steker pannkakor). Kokkärls botten ska fördela värmen jämnt. Lämpliga är kokkärl med en botten av flera lager (sandwich- eller kapselbotten).

Lämpliga kokkärl

- rostfritt stål utan magnetisk botten
- aluminium eller koppar
- glas, keramik eller stengods.

Kontrollera kokkärl

Om du inte är säker på om en kastrull eller stekpanna är lämplig att använda på en induktionshäll, kan du kontrollera detta genom att hålla en magnet mot kokkärls botten. Om magneten fastnar kan du i regel använda kokkärl.

Bra att veta

Tips för kokkärl

- Ställ alltid kokkärlet i mitten av kokzonen.
 - För att utnyttja kokzonen optimalt, använder du kokkärl som till storleken stämmer överens med kokzonen (se avsnittet "Beskrivning av hällen – Fakta kokzoner"). Om kastrullen är för liten så kommer den inte att kännas igen.
 - Använd endast kastruller och stekpannor med slät botten. Kastruller och pannor med ojämn botten repar glaskeramiskivan.
 - Lyft kokkärlet när du vill flytta det. På så vis undviker du repor. Repor som uppstår när kokkärl dras fram- och tillbaka påverkar inte hällens funktion. Sådana repor uppstår vid normal användning och är inget skäl till reklamation.
- När du köper kastruller och stekpannor ska du tänka på att det ofta är den maximala eller övre diametern som anges. Viktig är dock bottendiametern, som i regel är mindre.



- Använd om möjligt stekpannor med rak kant. För stekpannor med sned kant verkar induktionen också i kantområdena på pannan. Därmed kan kanten färgas eller ytskiktet flagna.

Köksfläkt

Fläktens funktion

Beroende på valt driftalternativ skiljer sig luftstyrningen efter uppsugningen:

Luftstyrning	Fettfilter	Kanal	Kolfilter	Ut ur fastigheten	Tillbaka in i köket
Frånluftsdrift	x	x	-	x	-
Styrd cirkulationsdrift	x	x	x	-	x
Plug&Play-drift	x	-	x	-	x

Frånluftsdrift

Luften som har sugits upp renas av fettfiltret och leds ut genom en frånluftskanal. Tillbehör finns att köpa hos Miele.

Styrd cirkulationsdrift

Luften som har sugits upp renas genom fettfiltren och passerar sedan genom ett kolfilter. Efter det leds luften ut i cirkulationsboxen genom en kanal. Genom cirkulationsboxen leds luften sedan tillbaka in i köket. Tillbehör finns att köpa hos Miele.

Plug&Play-drift



Luften som har sugits upp renas genom fettfiltren och passerar sedan genom ett kolfilter. Sedan leds luften genom underskåpet via ett ursnitt i sockeln tillbaka in i köket.

För en tilldelning av driftalternativen till KMDA-varianterna (se avsnittet "Installation", "Driftalternativ").

Bra att veta

Drifttidsräknare

Tiden som fläkten är i drift sparas.

Drifttidsräknaren indikerar genom att fettfiltersymbolen  eller kolfiltersymbolen  (endast KMDA 7876 FL-U), tänds när filtren måste rengöras eller bytas ut. Information om rengöring och byte av filter samt återställning av drifttidsräknaren hittar du i avsnittet "Rengöring och skötsel".

Tips för luftstyrning

Tips! För lättare till starkare matos kan du välja mellan lägena **1** till **3** (9 vid utökade effektlägen). För tillfällig kraftig matosutveckling, till exempel vid stekning, rekommenderas Boosterläget **B**.

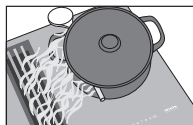
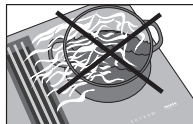

Tips! Lägg en slev mellan locket och kokkärlet för en effektiv avledning av luften i kokkärl som är högre än 15 cm.

Välja programmering

Hällen är avstängd.

- Tryck på touchknapparna ① och $\overline{00}$ tills touchknappen + samt $P:01$ i timerdisplayen syns.

Efter några sekunder blinkar $P:01$ (program 01) och $C:01$ (kod) växelvis i timerdisplayen.

Ställa in program

För tvåsiffriga programnummer måste du först knappa in siffran för tiotal.

- När programmet visas (till exempel $P:01$), trycker du på touchknappen + tills önskat programnummer visas i displayen eller trycker på motsvarande siffra på siffrerad. n.

Ställa in kod

- När koden visas (till exempel $C:01$), trycker du på touchknappen + tills önskat kodnummer visas i displayen eller trycker på motsvarande siffra på siffrerad. n.

Spara inställningar

- Medan programmet visas (till exempel $P:01$) så trycker du på touchknappen ① tills indikeringarna slocknar.

Inte spara inställningar

- Medan koden visas (till exempel $C:01$) så trycker du på touchknappen ① tills indikeringarna slocknar.

Anpassa inställningar

Program ¹		Kod ²	Inställningar
P:01	Demoläge	C:00	Demoläge avaktiverat
		C:01	Demoläge aktiverat ³
P:02	Powermanagement ⁴	C:00	Av
		C:01	3680 W
		C:02	3000 W
		C:03	2000 W
		C:04	1000 W
P:03	Fabriksinställning	C:00	Inte återställa fabriksinställningar
		C:01	Återställa fabriksinställningar ⁵
P:04	Effektlägenas inställningsområde	C:00	9 effektlägen + Booster
		C:01	17 effektlägen + Booster ⁶
P:06	Bekräftelsesignal vid knapptryckning	C:00	Av ⁷
		C:01	tyst
		C:02	medel
		C:03	hög
P:07	Timerns ljudsignal	C:00	Av
		C:01	tyst
		C:02	medel
		C:03	hög
		C:04	maximal nivå

Anpassa inställningar

Program ¹		Kod ²	Inställningar
P:08	Driftspärr	C:00	Endast manuell aktivering av driftspärr
		C:01	Automatisk aktivering av driftspärr
P:09	Maximal drifttid	C:00	Säkerhetsnivå 0
		C:01	Säkerhetsnivå 1
		C:02	Säkerhetsnivå 2
P:10	Inloggning wifi	C:00	inte aktiv/avaktiverad
		C:01	aktiv utan konfigurering
		C:02	aktiv och konfigurerad (kan inte väljas, visar om anslutningen lyckades)
		C:03	Anslutning via WPS Push Button möjlig
		C:04	Wifi återställs till default (C:00)
		C:05	Direkt wifi-anslutning av håll och extern flätkåpa utan Miele-appen (Con@ctivity)
P:12	Touchknapparnas reaktionshastighet	C:00	långsam
		C:01	normal
		C:02	snabb
P:15	Permanent kastrulligenkänning	C:00	Permanent kastrulligenkänning avstängd
		C:01	Permanent kastrulligenkänning aktiverad
P:16	Con@ctivity för inbyggd fläkt	C:00	Con@ctivity av ⁸
		C:01	Con@ctivity på

Anpassa inställningar

Program ¹		Kod ²	Inställningar
P:17	Fläktens drifttyp	C:00 ⁹	Cirkulationsdrift
		C:01 ⁹	Frånluftsdrift
P:18	Startinställningar för Con@ctivity ¹⁰	C:00	Starta alltid med avaktiverad Con@ctivity
		C:01	Starta alltid med aktiverad Con@ctivity
		C:02	Starta med senast inställda Con@ctivity-status
P:19	Antal effektlägen fläkt	C:00	3 effektlägen + Booster
		C:01	9 effektlägen + Booster

¹ Ej listade program är inte programmerade.

² Den vid leverans inställda koden står i fetstil.

³ Efter att ha startat hällen visas *dE* i timerdisplayen några sekunder

⁴ Hällens totala effekt kan reduceras för att uppfylla kraven från din lokala nätverksoperatör.

⁵ Inställningarna för P:17 fläktfunktionen återställs inte till fabriksinställningar

⁶ I både texten och tabellerna visas de utökade effektlägena med en punkt efter siffran för bättre förståelse.

⁷ Bekräftelsesignalen för touchknappen På/Av stängs inte av.

⁸ Plug&Play-drift: Con@ctivity behövs för en korrekt drift.

⁹ Fabriksinställd kod:

KMDA 7876 FL-U: C:00

KMDA 7876 FL-A: C:01

¹⁰ Inställningarna har bara en effekt när programmet P:16 Con@ctivity är aktiverat.

Säkerhetsanvisningar för rengöring och skötsel

 Risk för brännskada på grund av varma ytor.

Efter avslutad matlagning kan alla ytor på hällen vara varma.

Stäng av hällen.

Låt hällen svalna innan du rengör den.

Ytorna kan missfärgas eller skadas om olämpliga rengöringsmedel används eller om rester av sådana värms upp på hällen. Ytorna är repkänsliga.

Låt ytorna svalna innan du rengör hällen.

Ta bort rester från sådana rengöringsmedel på en gång.

Använd inga skurmedel eller rengöringsmedel som ger repor.

 Brandrisk på grund av smutsigt fettfilter.

Fett som samlats i fettfiltret kan antända.

Rengör därför fettfiltret regelbundet.

 Risk för skador på grund av fläktnmotorn.

Fläktnmotorn roterar när fläkten är aktiv.

Stäng av hällen.

Vänta tills eventuell eftergångscykel är avslutad.

► Använd inte ångrengörare för att göra rent hällen.

► Använd inga spetsiga föremål för rengöringen.

Smink, särskilt solkräm, samt handdesinfektionsmedel kan orsaka permanenta fläckar på den matta glasytan.

Om det kommer smink på den matta glasytan ska du omedelbart ta bort det med varmt vatten, handdiskmedel med en ren mikrofibertrasa.

Rengöring och skötsel

Rengöringsintervall

- Rengör hela hällen efter varje användning.

Rengöra glaskeramikytorna

Ta bort lätt smuts

- Rengör hela glaskeramikytan med en fuktig, mjuk trasa och utspätt handdiskmedel. Följ råden från tillverkaren av rengöringsmedlet.

Ta bort grov smuts

- Ta bort grov smuts med en fuktig trasa och hårt fastsittande smuts med en rengöringskrapa.
- Använd hushållspapper eller en ren trasa samt ett speciellt rengöringsmedel för glaskeramik och rostfritt stål eller polermedel (se ”Extra tillbehör”, ”Rengörings- och vårdande medel”) för att rengöra hällen. Följ råden från tillverkaren av rengöringsmedlet.

Slutföra rengöringen

- Torka bort alla rester av rengöringsmedel med en fuktig trasa.
- Torka glaskeramikytan efter varje fuktig rengöring.

Delar som kan diskas i maskin

Du kan rengöra hällens uttagbara delar på följande sätt:

	Disk maskin	Handdisk
Täckgaller	X	X
Fettfilter	X	X
Uppsamlingsränna	X	X
Rengöringslucka	X	X

Täckgaller

Ta ut täckgallret

Täckgallret kan skadas.
Dra täckgallret lodrätt uppåt ur KM-DA-fläkten.

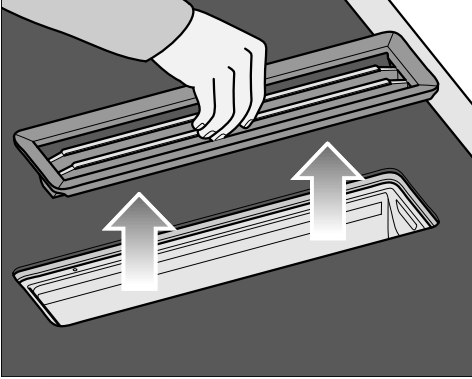

- Greppa täckgallret i mitten av stängerna.
- Dra täckgallret lodrätt uppåt.

Rengöra täckgallret för hand

- Rengör täckgallret med en diskborste i varmt vatten med mildt handdiskmedel i. Späd alltid ut diskmedlet med vatten och använd det inte koncentrerat.

Rengöra täckgallret i diskmaskin

- Placera täckgallret lodrätt i underkorgen.
- Använd ett vanligt maskindiskmedel.
- Välj ett program med en disktemperatur på maximalt 55 °C.

Fettfilter

Ta ut fettfiltret

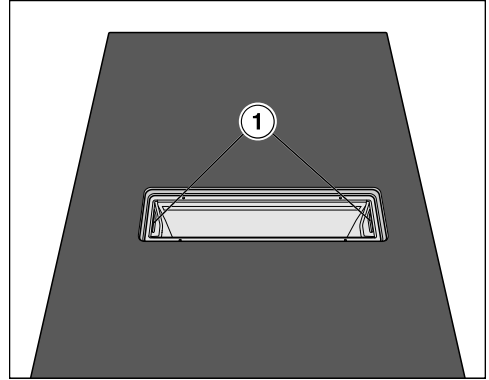

- Ta ut täckgallret (se avsnittet “Rengöring och skötsel – Ta ut täckgallret”).
- Ta försiktigt ut fettfiltret med hjälp av handtagen (1). Se till att inte luta fettfiltret.
- Häll ut den uppsamlade vätskan från fettfiltrets botten.

Rengöra fettfiltret för hand

- Rengör fettfiltret med en diskborste i varmt vatten med mildt handdiskmedel i. Späd alltid ut diskmedlet med vatten och använd det inte koncentrerat.

Rengöring och skötsel

Rengöra fettfiltret i diskmaskin

Beroende på vilket maskindiskmedel som används vid rengöring av fettfiltret kan dess insida få bestående missfärgningar när det diskas i maskin. Detta inverkar inte på filtrets funktion.

- Placera fettfiltret i underkorgen med filterbotten uppåt. Se till att spolarmen kan röra sig fritt.
- Använd ett vanligt maskindiskmedel.
- Välj ett program med en disktemperatur på maximalt 65 °C.

Sätta in fettfilter



På fettfiltrets framkant sitter en symbol.

- Sätt in fettfiltret så att symbolen pekar mot bänkskivans front.

Återställa drifttidsräknaren för fettfiltret

Nollställ drifttidsräknaren när du har bytt fettfilter.

- Tryck på touchknappen  i 3 sekunder.

Touchknappen slocknar.

Kolfilter (endast KMDA 7876 FL-U)

Byta kolfilter (endast KMDA 7876 FL-U)

Kolfiltret måste bytas efter 120 drifttimmar. Touchknappen  visas.

Lämpliga kolfilter för KMDA-varianterna i denna bruksanvisning är:

- DKF 35-P
- DKF 35-S
- Ta ut täckgallret (se avsnittet "Rengöring och skötsel – Ta ut täckgallret").
- Ta ut fettfiltret (se avsnittet "Rengöring och skötsel – Ta ut fettfiltret").

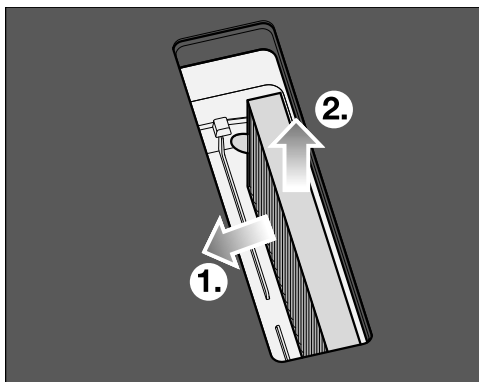

- Ta ut kolfiltret.

Återställa drifttidsräknaren för kolfilter (endast KMDA 7876 FL-U)

I kolfilterboxens bruks- och monteringsanvisning anges att kolfiltrets drifttidsräknare ska aktiveras. Detta behöver inte göras här.

Symbolen för kolfiltret  visas också när fläkten används i frånluftsdrift.

- Tryck på touchknappen  i 3 sekunder.

Touchknappen slöcknar.

Rengöra fläktens uppsamlingsränna

Rengör uppsamlingsrännan om vätska har trängt in i fläkten på grund av spilld eller överkockt mat.

- Ta ut fettfiltret och rengör det enligt beskrivningen i avsnittet “Rengöring och skötsel – Fettfilter”.

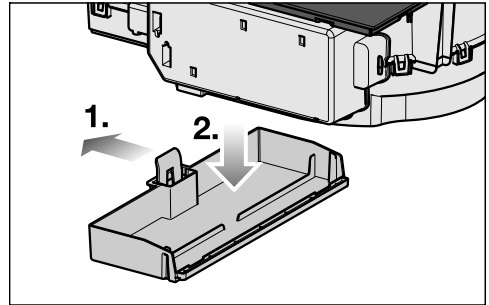

- Tryck plastfästet åt vänster ① tills det går att dra loss uppsamlingsrännan neråt ②.
- Häll ut vätskan.
- Rengör och torka uppsamlingsrännan.
- Rengör och torka de ytor som är tillgängliga på fläktens insida.
- Sätt tillbaka uppsamlingsrännan på höljet.
- Sätt in fettfiltret och sätt tillbaka täckgallret.

Rengöra insidan av köksfläktens hölje

- Ta ut fettfiltret (se “Rengöring och skötsel – Ta ut fettfiltret”).
- Gör rent de delar av höljet som du kommer åt.

Rengöring och skötsel

Rengöra fläktenhetens insida

Rengör fläktenhetens insida om vätska har trängt in i fläkten på grund av spilld eller överkockt mat.

- Rengör fläktens uppsamlingsränna (se avsnittet "Rengöring och skötsel – Rengöra fläktens uppsamlingsränna").
- Ställ ett kärl under rengöringsluckan som kan fånga upp vätskan.

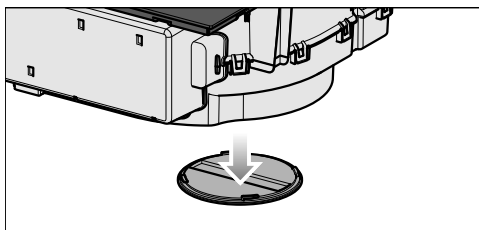

- Vrid rengöringsluckan åt vänster.
- Släpp ut vätskan.
- Vrid rengöringsluckan åt höger tills det tar stopp.

Olämpliga rengöringsmedel

För att undvika skador på ytorna bör följande inte användas för rengöring:

- rengöringsmedel som innehåller soda, ammoniak, syra eller klorid
- fläck- och rostborttagningsmedel
- polermedel
- rengöringsmedel som innehåller lösningsmedel
- diskmaskinsrengöringsmedel
- ugnsspray
- hårda borstar som repar,
- rengöringssvampar för glaskeramiska ytor

Meddelanden i indikeringarna/displayen

Problem	Orsak och åtgärd
I timerdisplayen blinkar Err omväxlande med 30 och en signal hörs.	Hällen är felaktigt ansluten. <ul style="list-style-type: none"> ■ Bryt strömmen till hällen. ■ Kontakta Miele service. Hällen måste vara ansluten enligt anslutningsschemat.
I displayen lyser symbolen \cup eller blinkar växelvis med inställt effekt-läge eller R .	Inget kokkärl befinner sig på kokzonen. Det står ett olämpligt kokkärl på kokzonen. Kokkärllets bottendiameter är för liten. Lämpligt tillagningskärl togs bort från kokzonen. Om inget eller ett olämpligt kokkärl placeras på kokzonen stängs den av automatiskt efter 3 minuter. <ul style="list-style-type: none"> ■ Ställ ett lämpligt kokkärl på kokzonen inom 3 minuter. <p>\cup släcks. Tillagningen startar/fortsätter med de tidigare gjorda inställningarna.</p> <ul style="list-style-type: none"> ■ Om du använder ett annat kokkärl och/eller tillagar något annat så anpassar du inställningarna.
Efter att ha startat hällen eller efter att ha tryckt på en touchknapp visas LDC i timerdisplayen några sekunder.	Driftspärren är aktiverad. <ul style="list-style-type: none"> ■ Avaktivera driftspärren (se avsnittet "Användning- Avaktivera driftspärren"). <p>Spärren är aktiverad.</p> <ul style="list-style-type: none"> ■ Avaktivera spärren (se avsnittet "Användning- Avaktivera spärren").
Efter att ha startat hällen visas dE kort i timerdisplayen. Kokzonerna blir inte varma.	Hällen är i demoläge. Inget kokkärl står på hällen. <ul style="list-style-type: none"> ■ Sätta på hällen ■ Tryck samtidigt på touchknapparna 0 och 2 tills dE blinkar växelvis med OFF i timerdisplayen.
Hällen har stängts av automatiskt. När du åter slår på den syns ett \cup över touchknappen På/Av $\text{\textcircled{1}}$.	En eller flera touchknappar är övertäckta, exempelvis genom fingerkontakt, mat som kokar över eller andra föremål. <ul style="list-style-type: none"> ■ Ta bort smuts och/eller andra föremål (se avsnittet "Beskrivning av hällen – Säkerhetsavstängning").
I timerdisplayen visas ett meddelande som inte finns med i denna tabell.	Ett fel i elektroniken har uppstått. <ul style="list-style-type: none"> ■ Bryt strömmen till hällen under cirka 1 minut. ■ Om problemet kvarstår när du kopplar på strömmen igen så kontakta Miele service.

Åtgärda problem

Oväntat beteende

Problem	Orsak och åtgärd
Effektläge 9 reduceras automatiskt när du även ställer in effektläge 9 på den sammankopplade kokzonen.	Vid samtidigt drift på effektläge 9 överskrids den möjliga totala effekten. ■ Använd en annan kokzon.
En kokzon stängs av automatiskt.	Drifftiden var för lång. ■ Koppla in kokzonen igen (se “Beskrivning av hällen”, avsnitt “Säkerhetsavstängning”).
Kokzonen arbetar inte som vanligt med det inställda effektläget.	Överhettningsskyddet har utlöst. ■ Låt hällen svalna. ■ Åtgärda orsakerna till överhettningen (se avsnittet “Beskrivning av hällen – Överhettningsskydd”). ■ Kontrollera att hällen fungerar. ■ Kontakta Miele service om problemet fortfarande kvarstår.
Några kokzoner eller hela hällen stängs då automatiskt av.	Överhettningsskyddet har utlöst. ■ Låt hällen svalna. ■ Åtgärda orsakerna till överhettningen (se avsnittet “Beskrivning av hällen – Överhettningsskydd”). ■ Kontrollera att hällen fungerar. ■ Kontakta Miele service om problemet fortfarande kvarstår.
Boosterläget avbryts automatiskt i förtid.	Överhettningsskyddet har utlöst. ■ Låt hällen svalna. ■ Åtgärda orsakerna till överhettningen (se avsnittet “Beskrivning av hällen – Överhettningsskydd”). ■ Kontrollera att hällen fungerar. ■ Kontakta Miele service om problemet fortfarande kvarstår.



Otillfredsställande resultat

Problem	Orsak och åtgärd
Uppkokningsautomatiken är inkopplad men innehållet i kokkärlet börjar inte koka.	En stor mängd livsmedel värms upp. ■ Fortsätt koka på högsta effektläge och välj sedan manuellt ett lägre effektläge.
	Kokkärlet leder värmen dåligt. ■ Använd ett annat kokkärl som leder värme bättre.

Allmänna problem och tekniska fel

Problem	Orsak och åtgärd
Hällen respektive kokzoner kan inte kopplas in.	Hällen har ingen ström. ■ Kontrollera om säkringen har löst ut. Rådfråga en elektriker eller Miele service (minsta säkring se typskylten).
	Ett tekniskt fel har uppstått. ■ Bryt strömmen till hällen under cirka 1 minut genom att göra något av följande: – Slå ifrån den aktuella säkringen eller skruva ur smältsäkringen helt eller – stäng av jordfelsbrytaren. ■ Om hällen fortfarande inte kan användas efter att huvudströmbrytaren kopplats in igen eller säkringen respektive jordfelsbrytaren skruvats i, bör du kontakta en elinstallatör eller Miele service.
Det uppstår lukt och ånga när du använder en häll.	Alla delar av metall är skyddade med ett vårdande medel. När hällen används för första gången uppstår således lukter och eventuellt ånga. Det uppstår även lukt när materialet i induktionsspolarna värms upp första gången. Lukten minskar gradvis vid varje användning och försvinner slutligen helt. Lukten och eventuell ånga är inte tecken på anslutningsfel eller skador på hällen och utgör ingen hälsofara.
Det hörs ett fläktljud trots att hällen är avstängd.	Fläkten fortsätter att gå tills hällen är sval och stängs sedan av automatiskt.

Åtgärda problem

Problem	Orsak och åtgärd
Vätska har trängt in i fläkten.	Vätska har trängt in i fläkten genom täckgallret på grund av spilld eller överkokt mat. I detta fall samlar fettfiltrets botten och uppsamlingsrännan tillsammans upp cirka 800 ml vätska. <ul style="list-style-type: none">■ Stäng av fläkten.■ Rengör fettfiltret, uppsamlingsrännan, höljets insida och fläktmotorns utrymme (se avsnittet “Rengöring och skötsel”).■ Endast KMDA 7876 FL-U: Byt ut kolfiltret (se “Rengöring och skötsel”, “Byta kolfilter”).
Sugeffekten har försämrats. Ljudet från fläkten har ökat.	Föremål (till exempel en trasa) har sugits in i fläkten. <ul style="list-style-type: none">■ Stäng av fläkten.■ Ta ut fettfiltret (se avsnittet “Rengöring och skötsel – Ta ut fettfiltret”).■ Ta ut föremålet ur fettfiltret.
Touchknappen  tänds.	Kolfiltret måste bytas. <ul style="list-style-type: none">■ Byt ut kolfiltret (se “Rengöring och skötsel”, “Byta kolfilter”).■ Nollställ drifttidsräknaren (se avsnittet “Rengöring och skötsel – Återställa drifttidsräknaren för kolfiltret” i denna bruks- och monteringsanvisning).
Touchknappen  tänds.	Fettfiltret måste rengöras. <ul style="list-style-type: none">■ Rengör fettfiltret enligt beskrivningen i avsnittet “Rengöring och skötsel – Fettfilter”.
Touchknappen  lyser inte längre.	Con@ctivity-funktionen för den inbyggda fläkten är permanent avaktiverad. <ul style="list-style-type: none">■ Aktivera Con@ctivity-funktionen för den inbyggda fläkten i programmeringen, se avsnittet “Anpassa inställningar”.

Under www.miele.se/c/hjalp-och-produktinformation-2303.htm och www.miele.se/c/reservdelar-och-tillbehor-24.htm får du mer information om hur du själv kan åtgärda fel och om Miele's reservdelar.

Få hjälp vid eventuella störningar

Om det uppstår fel som du själv inte kan åtgärda, var god kontakta din Miele återförsäljare eller Miele service.

Miele service kan du boka online under www.miele.se/service.

Du hittar kontaktuppgifterna på baksidan av den här anvisningen.

Service behöver modellbeteckning och serienummer (SN). Båda dessa uppgifter finns på typskylten eller avsnittet "Användning – Hälldata".

Typskylt

Klistra fast den medföljande typskylten. Tänk på att modellbeteckningen ska stämma överens med uppgifterna som finns på baksidan av den här anvisningen.

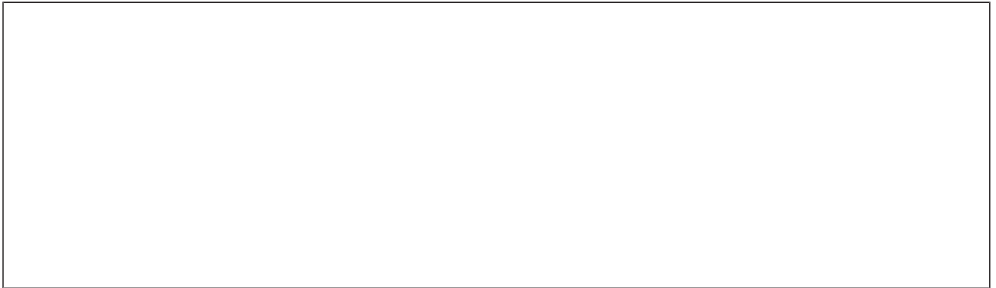

Miele's garanti

Garantitiden för produkten är två år.

Du hittar mer detaljerad information om garantivillkoren i garantihäftet.

Miele service

Anvisningar för testinstitut

Testrätter enligt EN 60350-2

Vid leverans finns 9 effektlägen programmerade.

Ställ för kontrollerna enligt norm in det utökade antalet effektlägen (se "Anpassa inställningar").

Testrätt	Ø Botten kokkärl (mm)	Lock	Effektläge	
			Förvärmning	Tillagning
Värma olja	150	Nej	–	1–2
Pannkaka	180 (sandwichbotten)	Nej	9	5.–7.
Friterade djupfrysta pommes frites	enligt norm	Nej	9	9

Kok-/stekkärl

Miele erbjuder ett omfattande urval av kok- och stekkeärl. Dessa är perfekt anpassade till Miele's produkter vad gäller funktion och mått. Detaljerad information hittar du på Miele's hemsida.

Kolfilter

Endast de modeller av kolfilter som anges här är lämpliga för KMDA-varianterna i denna bruksanvisning:

- DKF 35-P
- DKF 35-S

Fler tillbehör fläkt

Fler tillbehör (till exempel för luftkanalen) kan du beställa på Miele's hemsida. Detaljerad information hittar du på Miele's hemsida.

Rengörings- och vårdande medel

Rengöringsmedel för glaskeramik och rostfritt stål, 250 ml

Tar bort hårt fastsittande smuts, kalkfläckar och aluminiumrester.

Mikrofibertrasa

Tar bort fingeravtryck och lättare smuts och rester.

Installera

Säkerhetsanvisningar för inbyggnad

⚠ Skador på grund av felaktig inbyggnad.

Hällen kan skadas om den byggs in fel.

Låt hällen endast monteras av kvalificerad fackkraft.

⚠ Risk för elektriska stötar till följd av nätspänning.

Felaktig anslutning till elnätet kan leda till elektriska stötar.

Låt endast en kvalificerad elinstallatör ansluta hällen till elnätet.

⚠ Skador på grund av nedfallande föremål.

Vid montering av överskåp eller fläkt kan hällen skadas.

Bygg in hällen först efter att skåpen och fläkten har monterats.

När hällen demonteras under servicearbeten kan tätningslisten under hällens kant skadas.

Byt alltid ut tätningslisten innan hällen byggs in igen.

- ▶ Hällen får inte byggas in ovanför kylskåp, diskmaskiner, tvättmaskiner eller torktumlare.
- ▶ Hällen får endast byggas in över spisar och ugnar som är utrustade med ångkylsystem.
- ▶ En gashäll får inte monteras bredvid denna häll.
- ▶ Se till att man inte kommer åt induktionshällens strömanslutning oavsiktligt efter inbyggnaden.
- ▶ Nätanslutningsledningen får efter inbyggnad inte komma i kontakt med rörliga delar i köksinredningen (till exempel en låda) eller vara utsatt för någon mekanisk belastning.
- ▶ Bänkskivans faner måste vara limmad med värmebeständigt lim (100°C), för att undvika att den lossnar eller deformeras. Även kantlisterna mot väggen måste vara värmebeständiga.

- ▶ För installationen måste tvärstyckena som ligger framför det övre området för stommens bakvägg tas bort.
- ▶ Hällen måste byggas in så att uppsamlingsrännan och rengöringsluckan är lätt tillgänglig och kan tas bort för rengöring.
- ▶ Luftkanalen läggs bakom inbyggnadsskåpets bakre stomme. Stommens bakre måste kunna tas bort för underhållsarbeten.
- ▶ Minsta sockelhöjd för KMDA 7876 FL-U är vid:
 - Frånluftsdrift: ingen minsta sockelhöjd krävs
 - Styrd cirkulationsdrift: 100 mm
 - Plug&Play-drift: 25 mm
- ▶ Den insugna frånluften får bara ledas tillbaka in i rummet genom underskåpet under Plug&Play-drift. Under frånluftsdrift och i styrd cirkulationsdrift måste frånluften ledas utåt via en frånluftsledning (frånluftsdrift) eller genom cirkulationsboxen tillbaka in i rummet (styrd cirkulationsdrift).
- ▶ Följ säkerhetsavstånden (se avsnittet “Installation – Säkerhetsavstånd”).

Installera

Extra säkerhetsanvisningar för frånluftsdrift

- ▶ Frånluften får varken föras ut i rök- eller imkanal eller i en skorsten som är upptagen för annat bruk.
- ▶ Om frånluften ska föras ut i en rök- eller imkanal som inte längre är i bruk måste du ha tillstånd av sotaren.
- ▶ Använd endast rör och slangar av ej brännbart material för frånluftskanalen. Sådana finns att köpa hos en återförsäljare för Miele eller Miele service.

Extra säkerhetsanvisningar för Plug&Play-drift

U-värde

Plug&Play-drift är möjlig i yngre och renoverade byggnader. Om den angränsande väggen eller golvet är en yttervägg eller gränsar till marken måste dessa ha en värmegenomgångskoefficient (U-värde) på: $\leq 0,5 \text{ W}/(\text{m}^2\text{K})$.

Material	Materialstyrka	U-värde _(från 1995)
Massiv vägg <small>(perorerat tegel, pimsbetong eller jämförbara, porösa eller mycket håliga material)</small>	$\geq 30 \text{ cm}$	0,5
Massiv trävägg <small>(till exempel modulhus/färdiga hus). Trästomme eller träpanelvägg med isolerande fyllning</small>	–	0,4
Passivhus <small>(KfW 55, 40, 40 Plus)</small>	–	0,15–0,2

För information om U-värdena för ytterligare material, kontakta ansvarig leverantör.

Har du frågor om dina byggnad kan du kontakta ansvarig byggnadsexpert eller energirådgivare.

► Ventilationsöppningens tvärsnitt måste vara minst 425 cm^2 .

Om du vill sätta in ventilationsgaller i ventilationsöppningarna så måste ventilationsöppningarna vara större än 425 cm^2 . Genomsläppet på 425 cm^2 är summan av ventilationsöppningarna i galleret.

Ventilationsöppningarna får inte täckas för eller blockeras. De måste dessutom regelbundet rengöras från damm.

► För att hällen ska kunna användas i Plug&Play-drift krävs Plug&Play-adaptern.

► Följande mall behövs för installation av hällen.

Installera

Extra säkerhetsanvisningar för planmonterad inbyggnad

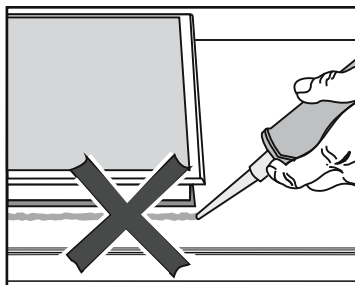

⚠ Skador på grund av felaktig inbyggnad.

Hällen och bänkskivan kan skadas vid en eventuell utbyggnad av hällen, om du tätar hällen med fogtättningsmedel.

Använd ingen fogtätning mellan häll och bänkskiva.

Tätninglisten under hällens kant garanterar tillräcklig tätning mot bänkskivan.

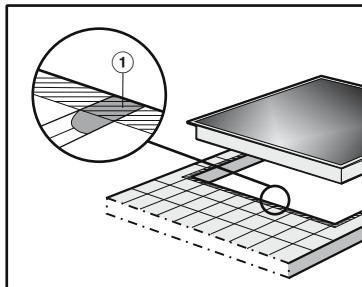

► Fogarna ① och den streckade ytan under hällens ram måste vara glatta och jämna så att ramen ligger plant och tätningen mellan hällens övre kant och bänkskivan säkerställs.

Extra säkerhetsanvisningar för planmonterad inbyggnad

⚠ Skador på grund av olämpligt tätningsmedel.

Olämpligt tätningsmedel kan skada natursten.

Använd uteslutande silikontätning avsedd för natursten för kakel av natursten. Följ tillverkarens anvisningar.

► Innerbredden på underskåpet måste vara minst lika bred som det inre ursågningsmåttet i bänkskivan (se avsnittet “Installation – Inbyggnadsmått för planmontering”). Detta för att hällen ska vara lättåtkomlig underifrån efter inbyggnaden och för att lådan under ska kunna tas ur. Om det inte går att komma åt hällen underifrån måste du ta bort fogtätningen för att kunna ta ur hällen.

► En häll för planmontering är enbart avsedd för inbyggnad i natursten (granit, marmor), massivt trä eller kalkade bänkskivor. Beträffande bänkskivor av andra material bör tillverkaren tillfrågas om lämpligheten för planmontering av häll.

- Bänkskiva av natursten: Hällen sätts in direkt i urfräsningen.
- Bänkskiva, massivt trä, kalkad: Hällen fästs i ursågningen med trälistor. Dessa listor medföljer inte utan måste införskaffas på annat sätt.

Installera

Säkerhetsavstånd

Säkerhetsavstånd ovanför hällen

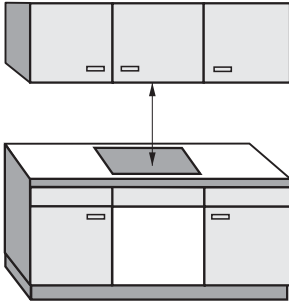

Mellan häll och köksfläkt måste det av fläkttillverkaren angivna säkerhetsavståndet hållas.

Om flera produkter som kräver olika säkerhetsavstånd är inbyggda under en fläkt, ska det största säkerhetsavståndet följas.

Om material som lätt kan fatta eld (till exempel en hylla) finns ovanför hällen, måste säkerhetsavståndet vara minst 500 mm.

Säkerhetsavstånd bakom och på sidan av hällen

Till en hög skåp- eller rumsvägg måste följande minsta avstånd följas:

- **Bak** ① från bänkskivans ursågningen till bänkskivans bakre kant: 50 mm
och
- **Till höger** ② från ursågningen i bänkskivan till snickerier bredvid (till exempel ett högt skåp) eller en vägg är: 50 mm och vid den motsatta sidan ska det vara ett minsta avstånd på 200 mm
eller
- **Till vänster** ③ från ursågningen i bänkskivan till snickerier bredvid (till exempel ett högt skåp) eller en vägg är: 50 mm och vid den motsatta sidan ska det vara ett minsta avstånd på 200 mm

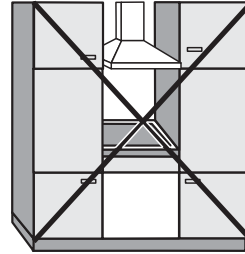

Ej tillåtet

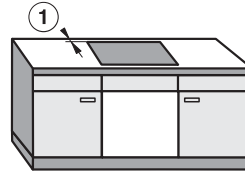
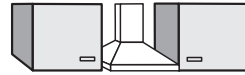

Rekommenderas

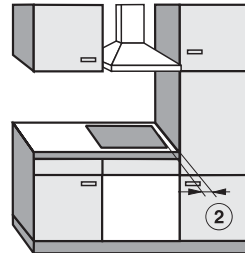

Rekommenderas inte

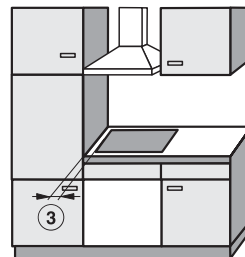

Rekommenderas inte

Installera

Säkerhetsavstånd till nischklädnad

Om nischen ska kläs in måste minimiavståndet mellan ursågningen i bänkskivan och nischklädnaden hållas. Höga temperaturer kan förändra eller förstöra material.

Planmontering

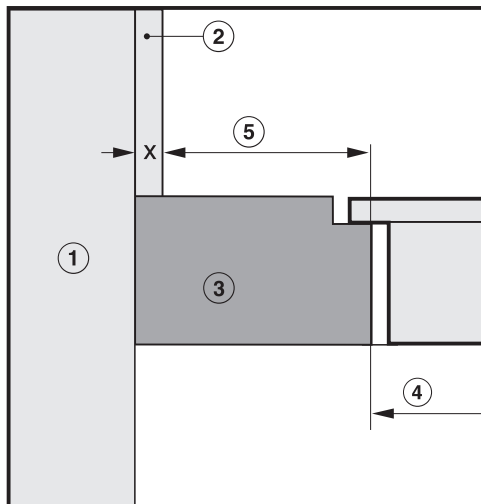

Ovanpåliggande montering

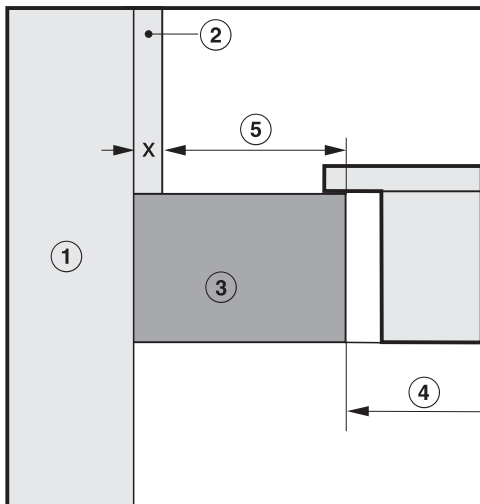

- ① Vägg
- ② Mått x = tjocklek på nischklädnad
- ③ Bänkskiva
- ④ Ursågning i bänkskivan
- ⑤ Minsta avstånd för
brännbart material (till exempel trä) 50 mm
ej brännbart Materialien (till exempel metall, natursten, keramik) 50 mm - mått x

Exempel: tjocklek på icke brännbar nischklädnad 15 mm
50 mm – 15 mm = minimiavstånd 35 mm

Driftalternativ

	Frånluftsdrift	Styrd cirkulationsdrift	Plug&Play-drift
KMDA 7876 FL-A	✓	–	–
KMDA 7876 FL-U	–	✓	✓✓

✓✓ möjlig

✓ möjlig – ytterligare tillbehör krävs

– Programmeringen måste ändras – fler tillbehör krävs

Installera

Monteringsexempel

Frånluftsdrift

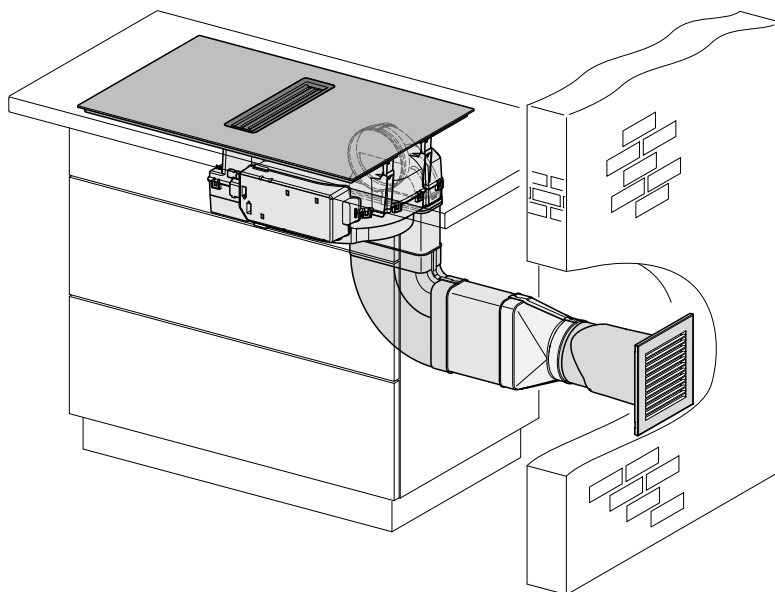

Styrd cirkulationsdrift

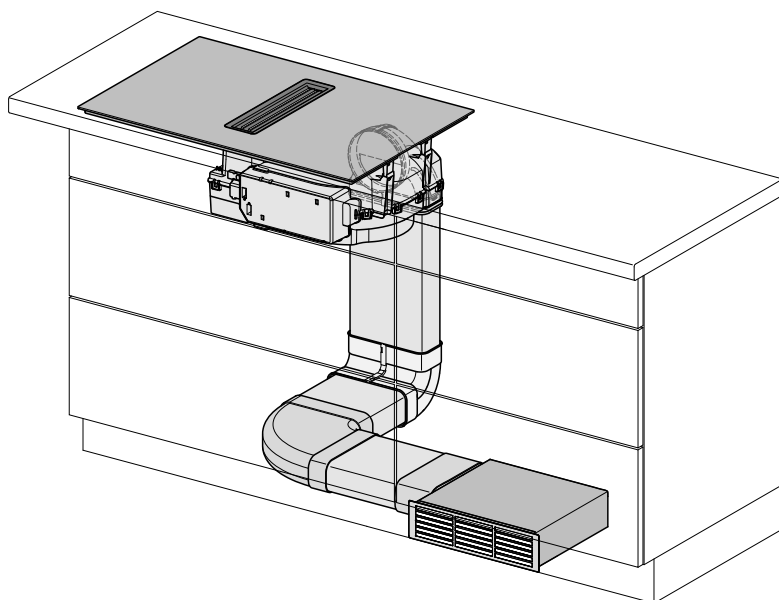

Plug&Play-drift

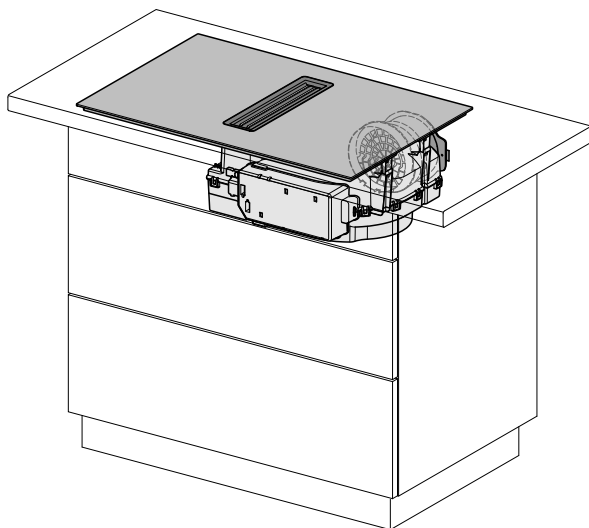

Installera

Inbyggnadsmått för ovanpåliggande montering

KMDA 7876 FL-A, KMDA 7876 FL-U

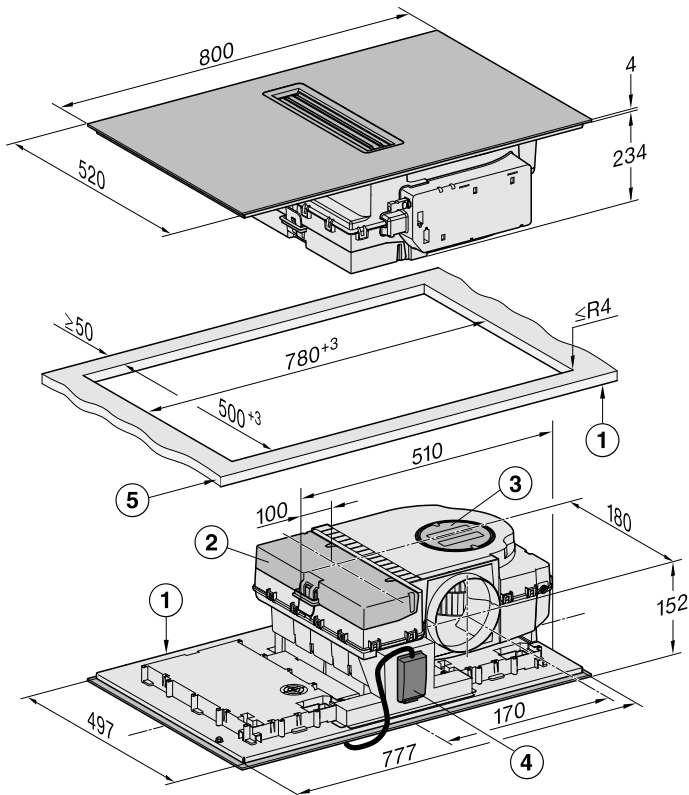

Alla mått är angivna i mm.

- ① fram
- ② Borttagbar uppsamlingsränna
- ③ Rengöringslucka
- ④ Nätanslutningsdosa med nätanslutningskabel
Nätanslutningskabel L = 2000 mm
- ⑤ Bänkskivans tjocklek
frånluft- och styrd cirkulationsdrift: ≥ 10 mm
Plug&Play-drift: ≥ 10 mm– ≤ 40 mm

Frånluft och styrd cirkulationsdrift vid ovanpåliggande montering

Djup på bänkskivan 600 mm

KMDA 7876 FL-A, KMDA 7876 FL-U

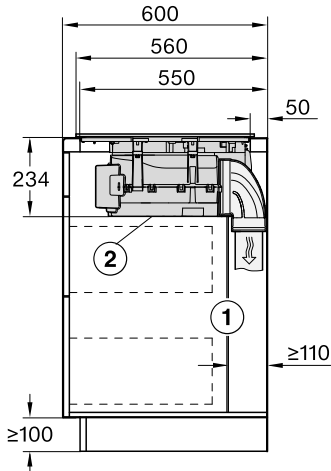

- ① Den bakre väggen på stommen måste kunna tas av för servicearbeten.
För frånluftkanalens styrning måste ett minsta avstånd på 110 mm hållas mellan stommens bakvägg och en närliggande rumsvägg eller en närliggande möbel.
- ② Den avtagbara uppsamlingsrännan och rengöringsluckan måste vara åtkomlig efter installationen.

Djup på bänkskivan större än 600 mm

KMDA 7876 FL-A, KMDA 7876 FL-U

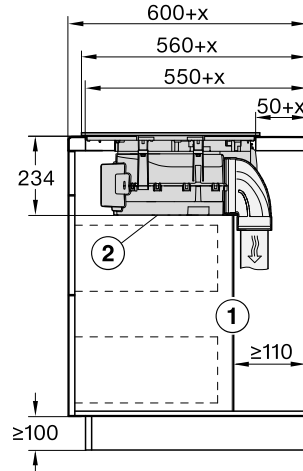

- ① Den bakre väggen på stommen måste kunna tas av för servicearbeten.
För frånluftkanalens styrning måste ett minsta avstånd på 110 mm hållas mellan stommens bakvägg och en närliggande rumsvägg eller en närliggande möbel.
 - ② Den avtagbara uppsamlingsrännan och rengöringsluckan måste vara åtkomlig efter installationen.
- x Mått kring vilket djupet på bänkskivan är större än 600 mm.

Installera

Plug&Play vid ovanpåliggande monter- ring

Djup på bänkskivan 600 mm

KMDA 7876 FL-U

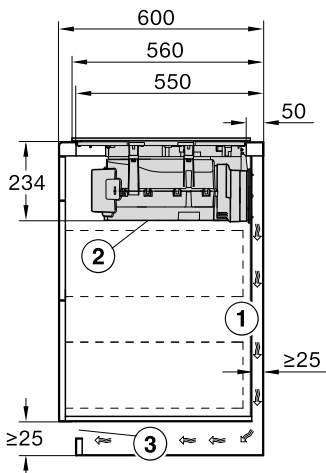

- ① För frånluftens styrning måste ett minsta avstånd på 25 mm hållas mellan stommens bakvägg och en närliggande rumsvägg eller en närliggande möbel.
- ② Den avtagbara uppsamlingsrännan och rengöringsluckan måste vara åtkomlig efter installationen.
- ③ Ventilationsöppningens tvärsnitt måste vara minst 425 cm^2 .

Djup på bänkskivan större än 600 mm

KMDA 7876 FL-U

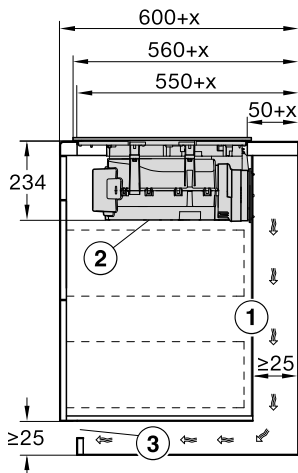

- ① För frånluftens styrning måste ett minsta avstånd på 25 mm hållas mellan stommens bakvägg och en närliggande rumsvägg eller en närliggande möbel.
Om stommens bakvägg > är 555 mm från bänkskivans front så måste Plug&Play-adaptorn utökas med ett kompletterande set från Miele.
 - ② Den avtagbara uppsamlingsrännan och rengöringsluckan måste vara åtkomlig efter installationen.
 - ③ Ventilationsöppningens tvärsnitt måste vara minst 425 cm^2 .
- x Mått kring vilket djupet på bänkskivan är större än 600 mm.

Inbyggnadsmått för planmontering

KMDA 7876 FL-A, KMDA 7876 FL-U

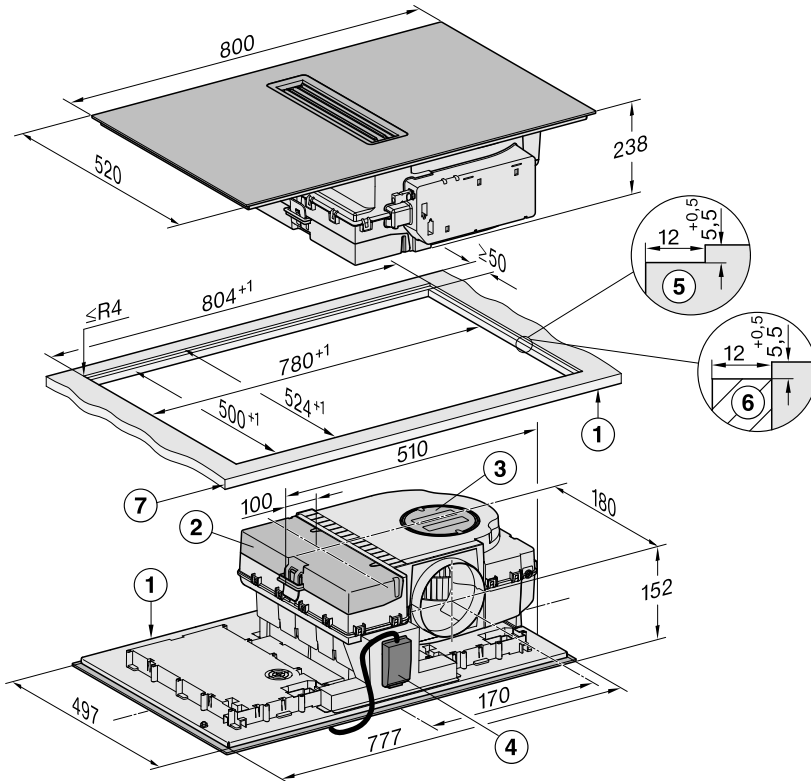

Alla mått är angivna i mm.

- ① fram
- ② Borttagbar uppsamlingsränna
- ③ Rengöringslucka
- ④ Nätanslutningsdosa med nätanslutningskabel
Nätanslutningskabel L = 2000 mm
- ⑤ Stegfräsning bänkskiva av natursten
- ⑥ Trälist 12 mm (medföljer ej)
- ⑦ Bänkskivans tjocklek
frånluft- och styrd cirkulationsdrift: ≥ 10 mm
Plug&Play-drift: ≥ 10 mm – ≤ 40 mm

Installera

Frånluft och styrd cirkulationsdrift vid planmontering

Djup på bänkskivan 600 mm

KMDA 7876 FL-A, KMDA 7876 FL-U

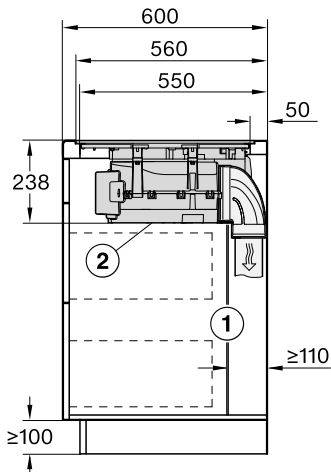

- ① Den bakre väggen på stommen måste kunna tas av för servicearbeten.
För frånluftkanalens styrning måste ett minsta avstånd på 110 mm hållas mellan stommens bakvägg och en närliggande rumsvägg eller en närliggande möbel.
- ② Den avtagbara uppsamlingsrännan och rengöringsluckan måste vara åtkomlig efter installationen.

Djup på bänkskivan större än 600 mm

KMDA 7876 FL-A, KMDA 7876 FL-U

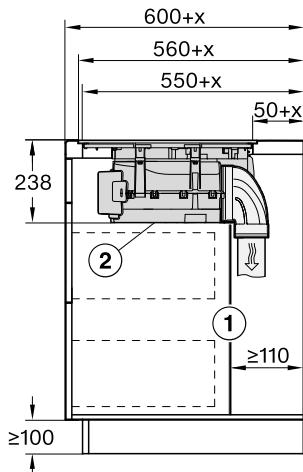

- ① Den bakre väggen på stommen måste kunna tas av för servicearbeten.
För frånluftkanalens styrning måste ett minsta avstånd på 110 mm hållas mellan stommens bakvägg och en närliggande rumsvägg eller en närliggande möbel.
 - ② Den avtagbara uppsamlingsrännan och rengöringsluckan måste vara åtkomlig efter installationen.
- x Mått kring vilket djupet på bänkskivan är större än 600 mm.

Plug&Play vid planmontering

Djup på bänkskivan 600 mm

KMDA 7876 FL-U

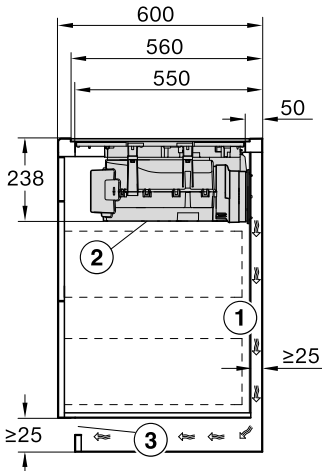

- ① För frånluftens styrning måste ett minsta avstånd på 25 mm hållas mellan stommens bakvägg och en närliggande rumsvägg eller en närliggande möbel.
- ② Den avtagbara uppsamlingsrännan och rengöringsluckan måste vara åtkomlig efter installationen.
- ③ Ventilationsöppningens tvärsnitt måste vara minst 425 cm².

Djup på bänkskivan större än 600 mm

KMDA 7876 FL-U

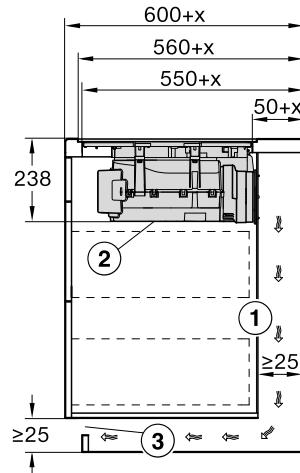

- ① För frånluftens styrning måste ett minsta avstånd på 25 mm hållas mellan stommens bakvägg och en närliggande rumsvägg eller en närliggande möbel.
Om stommens bakvägg > är 555 mm från bänkskivans front så måste Plug&Play-adaptorn utökas med ett kompletterande set från Miele.
 - ② Den avtagbara uppsamlingsrännan och rengöringsluckan måste vara åtkomlig efter installationen.
 - ③ Ventilationsöppningens tvärsnitt måste vara minst 425 cm².
- x Mått kring vilket djupet på bänkskivan är större än 600 mm.

Installera

Anslutning till fönsterkontakt

⚠ Anslutningen för fönsterkontakten står under nätspänning!
Personskaderisk på grund av elektriska stötar!

Bryt strömmen till hällen innan elnätets kopplingssystem ansluts.

Kopplingssystemets anslutningsledning får endast utföras av en behörig fackman.

Kopplingssystemets anslutningsledning måste motsvara typen H03VV-F 2 x 0,75 mm² och får ha en maximal längd på 2,0 m.

Kopplingssystemet måste vara utrustat med en potentialfri slutande kontakt som är lämpad för 230 V, 1 A. I öppet kopplingstillstånd är fläkten ur drift.

Använd bara certifierade och kontrollerade fjärrkopplingssystem (till exempel fönsterkontaktbrytare, undertrycksvakt) och låt dessa kontrolleras av auktoriserade fackmän (utbildade sotare).

Du behöver gällande underlag för det externa kopplingssystemet för att kunna utföra en riskfri anslutning och drift.

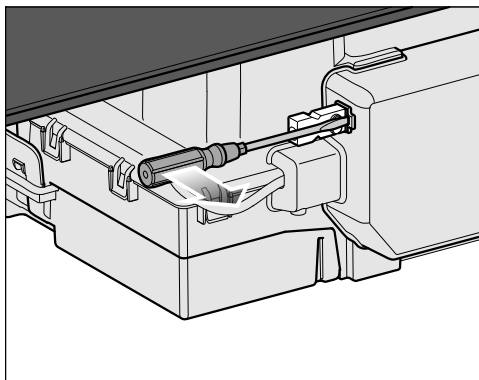

- Lossa spärren och dra ut kontakten.

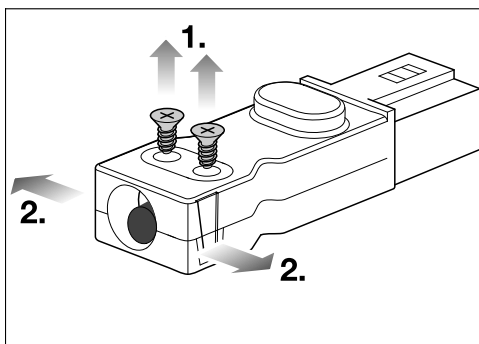

- Lossa dragavlastningens skruvar ① och lås upp höljet på båda sidor ②.
- Öppna höljet.
- Ta bort pluggarna.

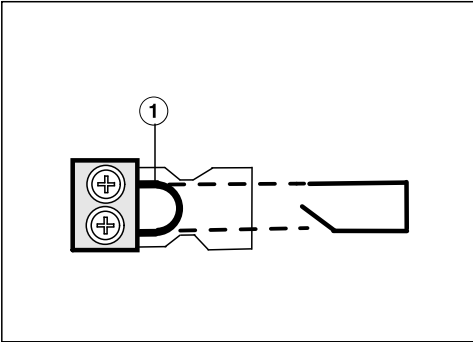

- Byt ut bryggan ① mot kopplingsystemets anslutningsledning.
- Stäng höljet.
- Skruva tillbaka dragavlastningens skruv.
- Sätt tillbaka kontakten.

Installera

Ovanpåliggande montering av hällen vid frånluft och styrd cirkulationsdrift

- Såga ut bänkskivan. Följ säkerhetsavstånden (se avsnittet “Installation – Säkerhetsavstånd”).
- Fuktspärta ursågningen i **bänkskivor av trä** med speciallack, silikon eller gjutharts för att undvika att bänkskivan sväller på grund av fukt. Tätningsmaterialet måste vara temperaturbeständigt.

Se till att dessa material inte hamnar på bänkskivans yta.

- Klistra fast den medföljande tätningslisten under hällens kant. Spänn inte tätningslisten när du klistrar fast den.
- För ner hällens nätanslutningskabel genom ursågningen i bänkskivan.
- Lägg hällen i mitten av ursågningen. Se till att tätningen ligger på bänkskivan så att tätningen är tillräcklig.
- Om du vid monteringen konstaterar att ramens tätning inte ligger helt mot bänkskivan i hörnen kan hörnradien ($\leq R4$) försiktigt utökas med en sticksåg.
- Anslut hällen till elnätet.
- Kontrollera att hällen fungerar.

Ovanpåliggande montering vid Plug&Play

- Såga ut bänkskivan. Följ säkerhetsavstånden (se avsnittet “Installation – Säkerhetsavstånd”).
- Korta av bormallen upptill efter bänkskivans tjocklek. Lägg en bormall (anpassad efter inbyggnadsdjupet) uppe på stommens bakvägg. Gör ett ursnitt för Plug&Play-adaptorn utifrån bormallen.

Inbyggnadsdjup	Nummer på bormallen	Adapterposition
23,8 cm ¹	2	2
24,8 cm ²	3a	3

¹ Mallen medföljer produkten.

² Mallarna hittar du på Miele's hemsida.

- Om det inte finns någon bormall (se avsnittet “Installation”, “Ursnitt bakvägg – utan bormall”).
- Fuktspärra ursågningen i **bänkskivor av trä** med speciallack, silikon eller gjutharts för att undvika att bänkskivan sväller på grund av fukt. Tätningsmaterialet måste vara temperaturbeständigt.

Se till att dessa material inte hamnar på bänkskivans yta.

- Klistra fast den medföljande tätningslisten under hällens kant. Spänn inte tätningslisten när du klistrar fast den.

Plug&Play-adapter kan gå sönder.

Lägg hällen på bänkskivan så att Plug&Play-adaptorn inte ligger mot den.

- Montera Plug&Play-adaptorn på hällen och ställ in adapterpositionen.
- För ner hällens nätanslutningskabel genom ursågningen i bänkskivan.
- Lossa skyddsfolien från tejen på Plug&Play-adaptorns ände.
- Lägg hällen i mitten av ursågningen. Se till att tätningen ligger på bänkskivan så att tätningen är tillräcklig.
- Om du vid monteringen konstaterar att ramens tätning inte ligger helt mot bänkskivan i hörnen kan hörnradien ($\leq R4$) försiktigt utökas med en sticksåg.
- Rikta Plug&Play-adaptorn enligt det förborrade hålet. Tryck adaptorn mot bakväggen tills den sitter fast.
- Anslut hällen till elnätet.
- Kontrollera att hällen fungerar.

Installera

Planmontering av hällen vid frånluft och styrd cirkulationsdrift

- Såga ut bänkskivan. Följ säkerhetsavstånden (se avsnittet "Installation – Säkerhetsavstånd").
- Bänkskivor av massivt trä, kaklade bänkskivor, bänkskivor av glas:
Fäst trälisterna 5,5 mm under bänkskivans överkant (se bilden i avsnittet "Installera – Inbyggnadsmått för planmontering").
- Klistra fast den medföljande tätningslisten under hällens kant. Spänn inte tätningslisten när du klistrar fast den.
- Låt hällens nätanslutningskabel gå genom ursågningen i bänkskivan.
- Sätt hällen i ursågningen och centrera den.

Fogen mellan glaskeramiskivan och bänkskivan måste vara minst 2 mm bred. Fogen behövs för att hällen ska kunna tätas.

- Anslut hällen till elnätet.
- Kontrollera att hällen fungerar.
- Spruta temperaturbeständig silikontätning (minst 160 °C) i fogen mellan hällen och bänkskivan.

Planmontering av hällen vid Plug&Play

- Såga ut bänkskivan. Följ säkerhetsavstånden (se avsnittet “Installation – Säkerhetsavstånd”).
- Korta av bormallen upptill efter bänkskivans tjocklek. Lägg en bormall (anpassad efter inbyggnadsdjupet) uppe på stommens bakvägg. Gör ett ursnitt för Plug&Play-adaptorn utifrån bormallen.

Inbyggnadsdjup	Nummer på bormallen	Adapterposition
23,8 cm ¹	1	1
24,8 cm ²	3b	3

¹ Mallen medföljer produkten.

² Mallarna hittar du på Miele's hemsida.

- Om det inte finns någon bormall (se avsnittet “Installation”, “Ursnitt bakvägg – utan bormall”).
- Bänkskivor av massivt trä, kaklade bänkskivor, bänkskivor av glas: Fäst trälisterna 5,5 mm under bänkskivans överkant (se bilden i avsnittet “Installera – Inbyggnadsmått för planmontering”).
- Klistra fast den medföljande tätningslisten under hällens kant. Spänn inte tätningslisten när du klistrar fast den.

Plug&Play-adapter kan gå sönder.

Lägg hällen på bänkskivan så att Plug&Play-adaptorn inte ligger mot den.

- Montera Plug&Play-adaptorn på hällen och ställ in adapterpositionen.
- Låt hällens nätanslutningskabel gå genom ursågningen i bänkskivan.
- Plug&Play-drift: Lossa skyddsfolien från tejpen på Plug&Play-adaptorns ände.
- Sätt hällen i ursågningen och centrera den.

Fogen mellan glaskeramikskivan och bänkskivan måste vara minst 2 mm bred. Fogen behövs för att hällen ska kunna tätas.

- Plug&Play-drift: Rikta Plug&Play-adaptorn enligt det förborrade hålet. Tryck adaptorn mot bakväggen tills den sitter fast.
- Anslut hällen till elnätet.
- Kontrollera att hällen fungerar.
- Spruta temperaturbeständig silikontätning (minst 160 °C) i fogen mellan hällen och bänkskivan.

Installera

Installera frånluftsledning

 Under vissa omständigheter uppstår risk för förgiftning. Detta gäller särskilt om fläkten används samtidigt som värmekällor som är beroende av rumsluften!

Se avsnittet "Säkerhetsanvisningar och varningar".

Kontrollera med behörig sotare att frånluftsanslutningen är rätt utförd för att eliminera fara.

Tänk på att allt som påverkar luftflödet negativt minskar effekten och höjer ljudnivån.

Fläkten har en frånluftsanslutning på \varnothing 150 mm.

- Använd endast glatta rör eller flexibla frånluftsslanger av godkänt icke brännbart material till frånluftsledningen.
- Tänk på följande för att få största möjliga lufteffekt och lågt brus:
 - Genomsnittet på frånluftsledningen får inte vara mindre än genomsnittet på frånluftsanslutningen (se mått för fläkten).
 - Frånluftsledningen bör vara så kort och rak som möjligt.
 - Använd endast böjar med stor radie.
 - Frånluftsledningen får inte vikas eller tryckas ihop.
 - Se till att alla anslutningar sitter fast och är täta.

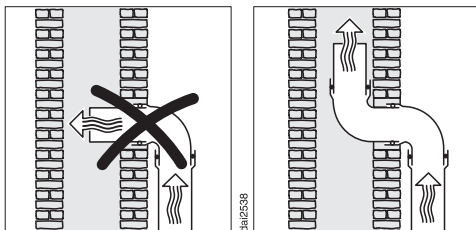

- Om frånluften ska ledas in i en ventilationskanal måste genomföringsröret ligga i ventilationsriktningen.
- Om frånluftsledningen dras vågrätt måste en lutning hållas. På så vis undviker du att eventuellt kondensvatten rinner in i fläkten.
- Om frånluftledningen dras genom svala rum (vindar och så vidare) kan det leda till kraftiga temperaturfall inom vissa områden. Då kan det bildas kondens. Det här gör att det krävs en isolering av frånluftsledningen.

Bakväggens ursnitt utan bormall

Skapa bakväggens ursnitt vid ovanpåliggande montering och ett inbyggnadsdjup på 23,8 cm

Vi rekommenderar att du använder den medföljande bormallen. Använd endast följande anvisning om det inte finns någon bormall.

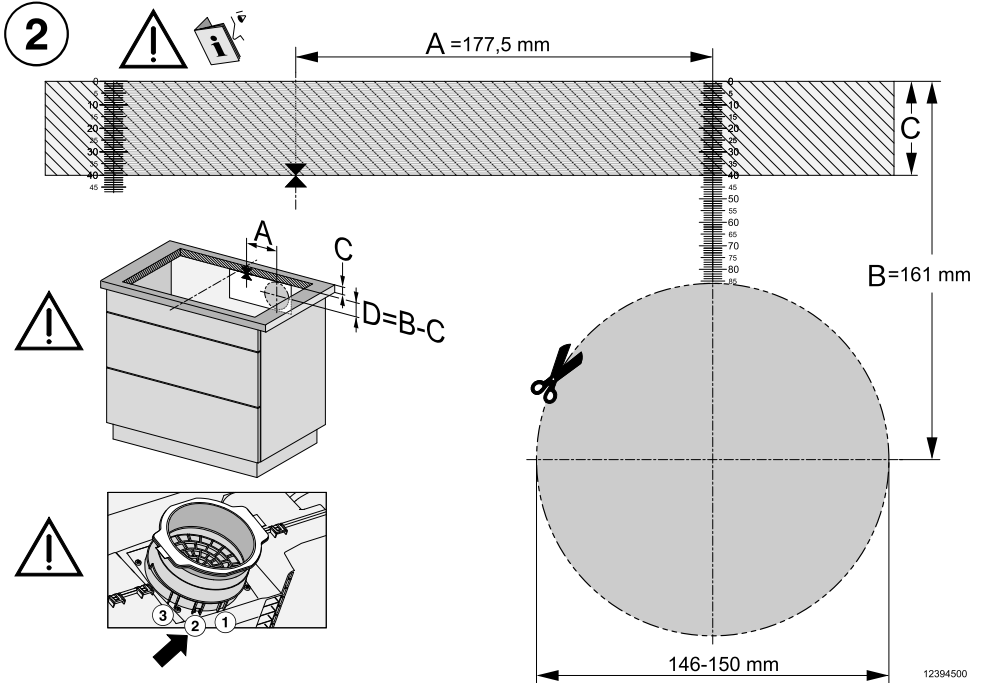

Vy över bormallen sida två. Bilden är inte enligt måttstock.

- Mät bänkskivans tjocklek (C).
- Fastställ mittpunkten på ursnittets långsida.
- Markera platsen från mittpunkten som är 177,5 mm (A) därifrån till höger.
- Markera ställe (D) som är $(B [161 \text{ mm}] - C \text{ (bänkskivans tjocklek)})$ under höger ände från sträcka A.
- Såga ett hål med en $\varnothing 146-150 \text{ mm}$ runt denna punkt.
- Endast Plug&Play-drift: Fäst Plug&Play-adaptorn vid position 2.

Installera

Skapa bakväggens ursnitt vid planmontering och ett inbyggnadsdjup på 23,8 cm

Vi rekommenderar att du använder den medföljande bormallen. Använd endast följande anvisning om det inte finns någon bormall.

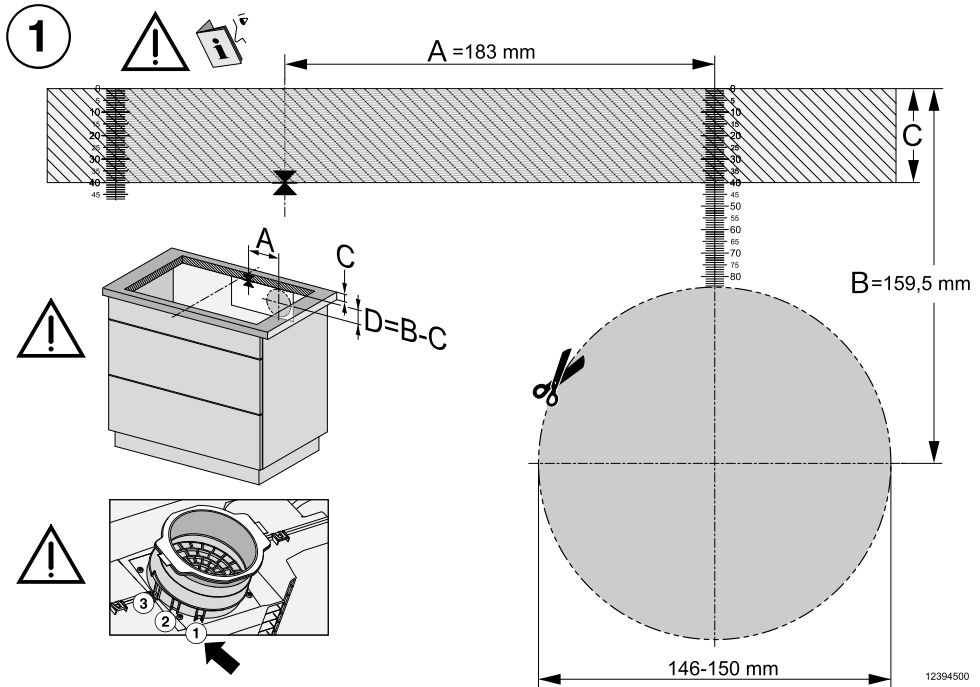

Vy över bormallen sida ett. Bilden är inte enligt måttstock.

- Mät bänkskivans tjocklek (C).
- Fastställ mittpunkten på ursnittets långsida.
- Markera platsen från mittpunkten som är 183 mm (A) därifrån till höger.
- Markera ställe (D) som är $(B [159,5 \text{ mm}] - C)$ (bänkskivans tjocklek) under höger ände från sträcka A.
- Såga ett hål med en $\varnothing 146-150 \text{ mm}$ runt denna punkt.
- Endast Plug&Play-drift: Fäst Plug&Play-adaptorn vid position 1.

Skapa bakväggens ursnitt vid ovanpåliggande montering och ett inbyggnadsdjup på 24,8 cm

Vi rekommenderar att du använder den medföljande bormmallen. Använd endast följande anvisning om det inte finns någon bormmall.

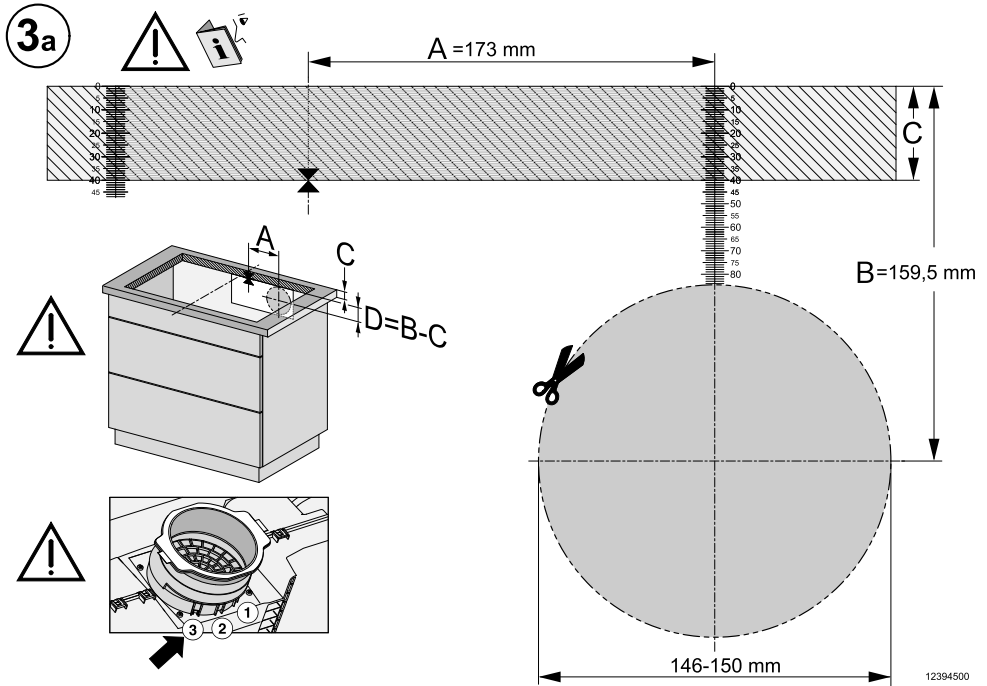

Vy över bormmallen sida 3a. Bilden är inte enligt måttstock.

- Mät bänkskivans tjocklek (C).
- Fastställ mittpunkten på ursnittets långsida.
- Markera platsen från mittpunkten som är 173 mm (A) därifrån till höger.
- Markera ställe (D) som är ($B [159,5 \text{ mm}] - C$ (bänkskivans tjocklek)) under höger ände från sträcka A .
- Såga ett hål med en $\varnothing 146-150 \text{ mm}$ runt denna punkt.
- Endast Plug&Play-drift: Fäst Plug&Play-adaptorn vid position 3.

Installera

Skapa bakväggens ursnitt vid planmontering och ett inbyggnadsdjup på 24,8 cm

Vi rekommenderar att du använder den medföljande bormallen. Använd endast följande anvisning om det inte finns någon bormall.

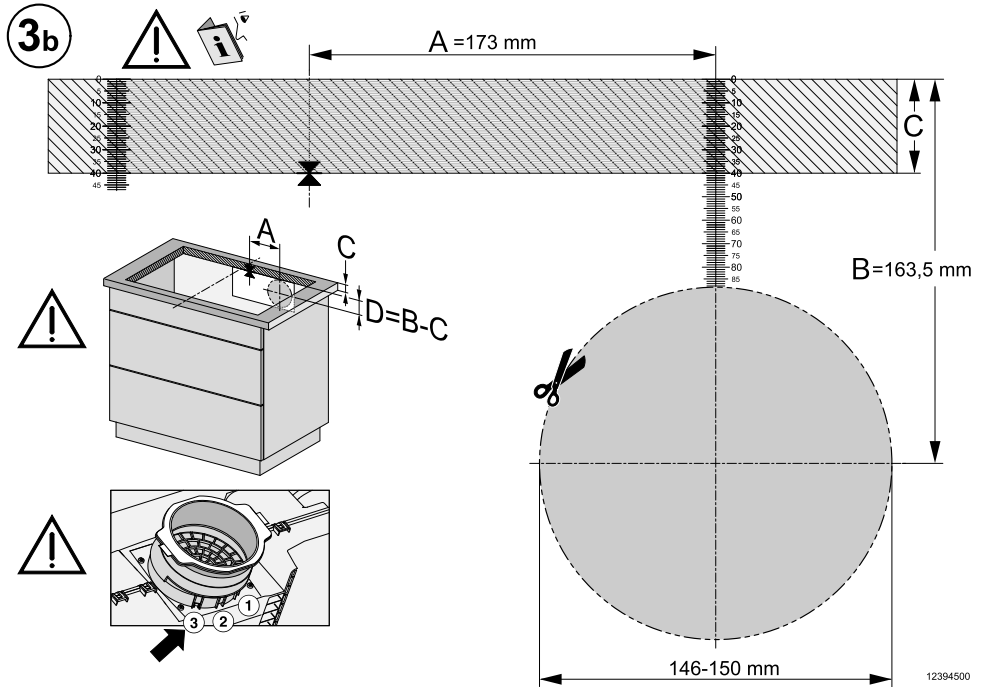

Vy över bormallen sida 3b. Bilden är inte enligt måttstock.

- Mät bänkskivans tjocklek (C).
- Fastställ mittpunkten på ursnittets långsida.
- Markera platsen från mittpunkten som är 173 mm (A) därifrån till höger.
- Markera ställe (D) som är ($B [163,5 \text{ mm}] - C$ (bänkskivans tjocklek)) under höger ände från sträcka A .
- Såga ett hål med en $\varnothing 146-150 \text{ mm}$ runt denna punkt.
- Endast Plug&Play-drift: Fäst Plug&Play-adaptorn vid position 3.

Elanslutning

 Skador på grund av felaktig anslutning.

Ej fackmässig installation, underhållsarbete eller reparation kan innebära allvarlig fara för användaren.

Miele tar inte något ansvar för skador som uppkommit på grund av ej fackmässigt utförda installationer, servicearbeten och reparationer. Miele ansvarar inte heller för skador som uppkommit på grund av att jordad kabel saknas eller på grund av kabelbrott på den jordade kabeln (till exempel en elektrisk stöt).

Låt endast en elinstallatör ansluta hällen till elnätet.

Elinstallatören måste känna till och följa de nationella föreskrifterna och lokala bestämmelser om el.

Monteringen av isolerade, strömförande komponenter måste utföras så att dessa delar inte kan vidröras efter inbyggnaden.

Total effekt

Se typskylt

Anslutningsdata

Erforderliga anslutningsdata framgår av typskylten. Dessa data måste ovillkorligen överensstämma med dem som gäller för elnätet.

Anslutningsmöjligheterna framgår av anslutningsschemat.

Jordfelsbrytare

För ökad säkerhet rekommenderas jordfelsbrytare.

Säkerhetsbrytare

Hällen måste kunnas skiljas allpoligt från elnätet med en säkerhetsbrytare! I avstängt tillstånd måste det finnas ett kontaktavstånd på minst 3 mm. Säkerhetsbrytarna är säkringar och jordfelsbrytare.

Installera

Bryta strömmen

 Risk för elektriska stötar av nätspänning.

Under reparations- och/eller underhållsarbeten kan en återinkoppling av nätspänning leda till elektrisk stöt.

När strömmen är bruten måste elnätet vara säkrat mot återinkoppling.

Beroende på installation gör du så här för att bryta strömmen:

Smältsäkringar

- Skruva ut säkringarna helt ur propphuvorna.

Säkringsautomat

- Tryck på kontrollknappen (röd) tills mellanknappen (svart) trycks ut.

Inbyggd säkerhetsbrytare

- (Snabbsäkringar, minst typ B eller C): Slå om brytaren från 1 (Till) till 0 (Från).

Jordfelsbrytare

- Jordfelsbrytare: Slå om strömbrytaren från 1 (Till) till 0 (Från) eller tryck på kontrollknappen.

Nätanslutningskabel

Hällen måste anslutas med en nätanslutningskabel av typen H 05 W-F (PVC-isolerad) med en lämplig diameter som överensstämmer med anslutningsschemat.

Anslutningsmöjligheterna framgår av anslutningsschemat.

Den anslutningsspänning som är tillåten för hällen och tillhörande anslutningseffekt hittar du på typskylten.

Byta nätanslutningskabel

 Risk för elektriska stötar av nätspänning.

Felaktig anslutning till elnätet kan leda till elektriska stötar.

Låt endast en kvalificerad elinstallatör byta nätanslutningskabeln.

Använd vid byte av nätanslutningskabel endast kabeltypen H 05 W-F (PVC-isolerad) med lämplig diameter. Du kan beställa nätanslutningskabeln hos tillverkarer eller Miele service.

Anslutningsschema

Alla anslutningsmöjligheter finns inte för varje installationsplats.
Beakta nationella föreskrifter och lokala bestämmelser om el.

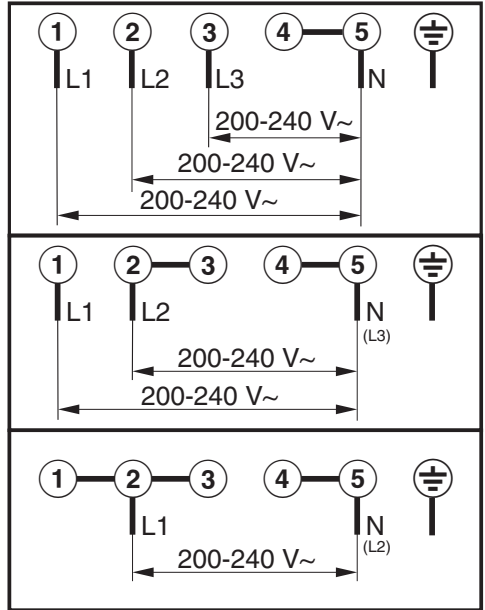

Installera

Produktinformation

Produktinformation som beskriver modellerna i denna bruksanvisning medföljer.

Produktinformation elektriska hällar för hushållsbruk

enligt förordning (EU) nr. 66/2014

MIELE	
Modellbeteckning	KMDA 7676 FL-A, KMDA 7676 FL-U
Antal kokzoner och/eller områden.	4
För cirkelformade kokzoner eller områden: diame- ter för användbart ytområde För icke-cirkelformade kokzoner eller områden: längd och bredd för användbart ytområde	1. = 230x460 mm 2. = 230x460 mm 3. = 4. =
Energiförbrukning per kokzon eller område beräk- nat per kg (EC _{elektrisk köksutrustning})	1. = 180,1 Wh/kg 2. = 180,7 Wh/kg
Hällens energiförbrukning beräknad per kg (EC _{elektris- ka hällar})	180,4 Wh/kg

Datablad för köksfläktar för hushållsbruk

enligt förordning (EU) nr. 65/2014 och förordning (EU) nr. 66/2014

MIELE	
Modellbeteckning	KMDA 7676 FL-A
Årlig energiförbrukning (AEC _{fläkt})	kWh/år
Energieffektivitetsklass	A+
Energieffektivitetsindex (EEI _{fläkt})	38,1
Flödesdynamisk effektivitet (FDE _{fläkt})	35,0
Flödesdynamisk klass	
A (effektivast) till G (minst effektiv)	A
Belysningseffektivitet (LE _{fläkt})	lx/W
Belysningseffektivitetsklass	
A (effektivast) till G (minst effektiv)	-
Fettfiltreringseffektivitet	95,1%
Fettfiltreringseffektivitetsklass	
A (effektivast) till G (minst effektiv)	A
Uppmätt luftflödesvärde vid bästa effektivitetspunkt	318,3 m ³ /h
Luftflöde vid minimihastighet	196 m ³ /h
Luftflöde vid minimihastighet	530 m ³ /h
Luftflöde intensiv- eller boostinställning	605 m ³ /h
Max luftflöde (Q _{max})	605,0 m ³ /h
Uppmätt lufttryck vid bästa effektivitetspunkt	502 Pa
A-viktade ljudeffektutsläpp, vid minimihastighet	41 dB
A-viktade ljudeffektutsläpp, vid maxhastighet	65 dB
Luftburet akustiskt buller för A-viktade ljudeffektutsläpp vid minimi- och maximihastighet	68 dB
Uppmätt elektrisk ineffekt vid bästa effektivitetspunkt	126,9 W
effektförbrukningen i frånläge (P _o)	W
Effektförbrukning i standby-läge (P _s)	W
Märkeffekt för belysningssystemet	0,0 W
Genomsnittlig belysning över kokytan	0 lx
Tidsökningsfaktor	0,7

Installera

Konformitetsdeklaration

Härmed deklarerar Miele att denna glaskeramikhäll med induction uppfyller kraven i direktivet 2014/53/EU.

EU-konformitetsdeklarationens fulla text finns tillgänglig på www.miele.se under "Nedladdningsbara filer" på respektive produktsida.

För bruksanvisningar, service och information går du till Produktinformation under Kundservice på <https://miele.se/bruksanvisningar>. Ange produktens namn eller serienummer.

Frekvensband	2,4000 GHz - 2,4835 GHz
Maximal sändningseffekt	< 100 mW

Miele AB
Industrivägen 20, Box 1397
171 27 Solna

Tel / Serviceanmälan:
08-562 29 000

www.miele.se

Tyskland

Miele & Cie. KG
Carl-Miele-Straße 29
33332 Gütersloh

KMDA 7876 FL-A, KMDA 7876 FL-U

sv-SE

M.-Nr. 12 638 640 / 00