

Miele



PDW 909

da Kort brugsanvisning Vaske-tørre-søjle

no Kortfattet bruksanvisning Profesjonell vask/tørk-søyle

da 5
no 60

| | |
|---|----|
| Miljøbeskyttelse | 5 |
| Bortskaffelse af det gamle produkt..... | 5 |
| Råd om sikkerhed og advarsler | 6 |
| Yderligere dokumentation | 6 |
| Forklaring af rådene om sikkerhed og advarsler på maskinen..... | 6 |
| Retningslinjer vedrørende brugen | 8 |
| Undgå forkert brug og håndtering..... | 9 |
| Teknisk sikkerhed | 10 |
| Den daglige brug..... | 13 |
| Klor og komponentskader..... | 16 |
| Tilbehør | 17 |
| Bortskaffelse af det gamle produkt..... | 17 |
| Maskinbeskrivelse | 18 |
| Maskinbeskrivelse | 18 |
| Betjening | 20 |
| Betjeningspanel..... | 20 |
| Sensortaster og touchdisplay | 21 |
| Hovedmenu | 21 |
| Hovedmenu | 22 |
| Menu „☐ Programmer“ | 22 |
| Menu „☆ Favorit-programmer“ | 22 |
| Menu „⚙️ Bruger“ | 22 |
| Eksempler på betjening..... | 22 |
| Vask..... | 25 |
| Forberedelse vask..... | 25 |
| Vaskemaskinen fyldes og tændes..... | 27 |
| Vask med sæbeskuffe..... | 29 |
| Valg af program..... | 31 |
| Programindstillinger vælges..... | 31 |
| Programstart - programslut..... | 35 |
| Tørring | 36 |
| 1. Sørg for korrekt tekstilpleje | 36 |
| 2. Tørretumbleren fyldes..... | 38 |
| 3. Valg af program..... | 38 |
| 4. Programindstilling vælges | 39 |
| 5. Et program startes..... | 40 |
| Programslut..... | 41 |
| Småfejl udbedres | 42 |
| Småfejl udbedres | 42 |
| Service / garanti | 43 |
| Service | 43 |
| Småfejl udbedres | 44 |
| Der kan ikke startes et program. | 44 |
| Programafbrydelse og fejlmelding..... | 45 |
| I displayet vises en fejlmelding..... | 46 |
| Et ikke tilfredsstillende vaskeresultat | 47 |
| Et utilfredsstillende tørreresultat..... | 48 |
| Generelle problemer med vaske-tørre-søjlen..... | 50 |
| Døren kan ikke åbnes..... | 51 |

da - Indhold

| | |
|---|----|
| Døren åbnes ved tilstoppet afløb og/eller strømafbrydelse | 52 |
| Tekniske data | 54 |
| Maskindata PWD 909 | 54 |
| Eltilslutning | 54 |
| Opstillingsmål | 54 |
| Vægt og gulvbelastning | 54 |
| Vandtilslutning | 54 |
| Lufttilførsel | 55 |
| Udluftning | 55 |
| Emissionsværdier | 55 |
| Produktsikkerhed | 55 |
| Wi-fi | 55 |
| EU-konformitetserklæring | 56 |
| Databeskyttelse wi-fi | 57 |
| Databeskyttelse og datasikkerhed | 57 |
| Netværkskonfiguration standardindstilling | 57 |
| Ophavsrettigheder og licenser | 57 |

Bortskaffelse af emballagen

Emballagen beskytter produktet mod transportskader. Emballagematerialerne er valgt ud fra miljø- og affaldstekniske hensyn og kan således genbruges.

Genbrug af emballagematerialerne sparer råstoffer og mindsker affaldsproblemerne. Emballagen bør derfor afleveres på nærmeste genbrugsstation/opsamlingssted.

Bortskaffelse af det gamle produkt

Gamle elektriske og elektroniske produkter indeholder stadig værdifulde materialer. De indeholder imidlertid også skadelige stoffer, som er nødvendige for deres funktion og sikkerhed. Hvis disse bortskaffes sammen med husholdningsaffaldet eller behandles forkert, kan det skade den menneskelige sundhed og miljøet. Bortskaf derfor ikke det gamle produkt med husholdningsaffaldet.

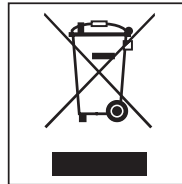

Aflever i stedet for det gamle produkt på nærmeste opsamlingssted, så delene kan blive genanvendt. Spørg eventuelt leverandøren til råds. Sørg for, at det gamle produkt opbevares utilgængeligt for børn, indtil det fjernes.

Energispareråd

Energi- og vandforbrug

- Udnyt den **maksimale** kapacitet i det pågældende vaskeprogram. Dette giver det laveste energi- og vandforbrug i forhold til tekstilmængden.

Vaskemidler

- Anvend højst den mængde vaskemiddel, der er angivet på vaskemiddelemballagen.
- Reducer mængden af vaskemiddel til mindre mængder tekstiler.

Tørring i tørretumbler

Hvis tekstilerne efterfølgende skal tørres i tørretumbler, vælges højst mulige centrifugeringshastighed for det pågældende vaskeprogram. Derved spares der energi.

Yderligere dokumentation

Dette dokument indeholder grundlæggende informationer. Den komplette brugsanvisning og yderligere dokumenter til produktet findes på Miele's hjemmeside.







<https://www.miele.dk/professional/brugsanvisninger-177.htm>



Find dokumenterne til produktet ved at søge på produktets typebetegnelse eller fabriksnummer. Disse informationer findes på produktets typeskilt.

Original betjeningsvejledning

Forklaring af rådene om sikkerhed og advarsler på maskinen

| | |
|---|--|
|  | Læs venligst brugsanvisningen. |
|  | Læs anvisningerne, fx installationsanvisningen |
|  | Forsigtig, varme overflader |
|  | Forsigtig, spænding op til 1000 Volt |
|  | Jordforbindelse |
|  | Potentialudligning |

Denne vaske-tørre-søjle opfylder de foreskrevne sikkerhedsforskrifter. U hensigtsmæssig brug kan medføre skader på personer og ting.

Læs brugsanvisningen grundigt, inden vaske-tørre-søjlen tages i brug. Den indeholder vigtig information om indbygning, sikkerhed, brug og vedligeholdelse. Det beskytter dig og forhindrer skader på vaske-tørre-søjlen.

Iht. norm IEC 60335-1 henviser Miele udtrykkeligt til, at afsnittet om installation af vaske-tørre-søjlen samt rådene og sikkerhed og advarsler ubetinget skal læses.

Miele kan ikke gøres ansvarlig for skader, der er opstået, fordi disse anvisninger ikke er blevet fulgt.

Gem brugsanvisningen, og giv den videre til en eventuel senere ejer.

Hvis yderligere personer er instrueret i brugen af vaske-tørre-søjlen, skal disse råd om sikkerhed og advarsler være tilgængelige eller forklares for personerne.

Retningslinjer vedrørende brugen

- ▶ Denne vaskemaskine er udelukkende beregnet til vask af tekstiler, der er deklareret egnet til maskinvask på vaskemærket. Andre anvendelsesformål kan være farlige. Producenten hæfter ikke for skader, der er forårsaget af uhensigtsmæssig brug eller forkert betjening.
- ▶ Tørretumbleren er kun beregnet til tørring af tekstiler, der er vasket i vand, og som af tekstilproducenten er angivet som egnet til tørring i tørretumbler. Anvendelse til andre formål kan være farlig. Miele hæfter ikke for skader, der er forårsaget af uhensigtsmæssig brug eller forkert betjening.
- ▶ Vaske-tørre-søjlen skal anvendes iht. brugsanvisningen, vedligeholdes regelmæssigt og kontrolleres for funktionsdygtighed.
- ▶ Vaske-tørre-søjlen er ikke beregnet til udendørs brug.
- ▶ Installer ikke vaske-/tørremaskinen i rum, hvor der er risiko for frost. Tilfrosne slanger kan revne eller springe. Elektronikkens præcision kan påvirkes ved temperaturer under frysepunktet.
- ▶ Denne vaske-tørremaskine er kun beregnet til erhvervsmæssig brug.
- ▶ Hvis maskinen anvendes til professionel brug, må den kun betjenes af instrueret/uddannet personale eller fagpersonale. Hvis maskinen opstilles på et offentligt tilgængeligt sted, skal ejeren sørge for, at den kan anvendes uden risiko.
- ▶ Denne vaske-tørre-søjle må ikke anvendes på ikke-stationære opstillingssteder (fx skibe).
- ▶ Personer, der på grund af begrænsninger i fysisk eller psykisk formåen eller på grund af manglende erfaring eller uvidenhed ikke er i stand til at betjene vaske-tørre-søjlen sikkert, må ikke anvende den uden opsyn eller vejledning fra en ansvarlig person.
- ▶ Børn under 8 år må ikke komme i nærheden af vaske-tørre-søjlen, medmindre der holdes konstant opsyn med dem.
- ▶ Børn på 8 år og derover må kun betjene vaske-tørre-søjlen uden opsyn, hvis vaske-tørre-søjlen er blevet forklaret dem på en sådan måde, at de kan betjene den på en sikker måde. Børn skal kunne forstå de farer, der kan opstå ved forkert betjening.
- ▶ Børn må ikke rengøre eller vedligeholde vaske-tørre-søjlen uden opsyn.
- ▶ Hold opsyn med børn, der er i nærheden af vaske-tørre-søjlen. Lad aldrig børn lege med vaske-tørre-søjlen.
- ▶ Desinfektionsprogrammer må ikke afbrydes, da desinfektionsresultatet kan blive forringet. Desinfektionsstandarder for både termiske og kemotermeriske processer skal sikres af ejeren/brugeren ved rutinemæssige kontroller.

Undgå forkert brug og håndtering

▶ Brug aldrig vaskemiddel, der indeholder opløsningsmiddel (fx rensebenzin), i vaske-tørre-søjlen. Der kan være risiko for, at maskinen og dele heri kan beskadiges, og at der dannes giftige dampe. **Brand- og eksplosionsfare!**

▶ Vær opmærksom på, at lugeglasset bliver varmt, hvis der vaskes med høje temperaturer. Sørg derfor for, at børn ikke berører lugeglasset under vasken.

Risiko for forbrænding!

▶ Luk døren efter hver vaske- eller tørrecyklus. Dette forhindrer børn i at forsøge at kravle ind i vaske-tørre-søjlen eller gemme genstande i det, eller små dyr i at kravle ind i vaske-tørre-søjlen.

▶ Beskyttelsesudstyr eller betjeningslementer på vaske-tørre-søjlen må ikke beskadiges, fjernes eller ændres.

▶ Maskiner, hvorpå betjeningslementerne eller ledningsisoleringen er beskadiget, må ikke anvendes, før der er foretaget reparation.

▶ Vandet i maskinen er vaskevand og ikke drikkevand! Led dette vaskevand ud i et dertil beregnet afløbssystem.

▶ Man skal altid sikre sig, at tromlen står stille, inden tøjet tages ud. Hvis der tages fat i tromlen, mens den stadig drejer rundt, er der stor fare for at komme til skade.

▶ Pas på, at arme eller ben ikke kommer i klemme i åbningen mellem dør og ramme, når døren lukkes.

Bemærk: Vaskemaskinedøren låses automatisk, så snart maskinen starter.

▶ Følg ved anvendelse og kombination af vaskehjælpemidler og specialprodukter ubetinget producentens anvisninger om brug. Anvend kun det pågældende middel til det formål, der er angivet af producenten, for at undgå skader på materiale og voldsomme, kemiske reaktioner.

Teknisk sikkerhed

- ▶ Kontroller vaske-tørre-søjlen for ydre synlige skader, inden den installeres. En beskadiget vaske-tørre-søjle må ikke opstilles eller tages i brug.
 - ▶ Vaskemaskinens elektriske sikkerhed er kun sikret, hvis den er tilsluttet et forskriftsmæssigt installeret jordledningssystem. Det er meget vigtigt, at denne grundlæggende sikkerhedsforanstaltning kontrolleres og at installationerne i tvivlstilfælde gennemgås af en fagmand. Miele kan ikke gøres ansvarlig for skader, der er opstået på grund af manglende eller beskadiget jordforbindelse.
 - ▶ Reparationer foretaget af ukyndige kan medføre betydelig risiko for brugeren, og producenten kan ikke gøres ansvarlig for skader opstået som følge heraf. Reparationer må kun foretages af Miele Service eller en anden uddannet fagmand, da eventuelle skader ellers ikke er omfattet af Mieles garanti.
 - ▶ Foretag ikke ændringer på vaske-tørre-søjlen, medmindre de udtrykkeligt er godkendt af Miele.
 - ▶ Vaske-tørre-søjlen skal afbrydes fra strømforsyningen i tilfælde af fejl eller ved rengøring og vedligeholdelse. Vaske-tørre-søjlen er kun elektrisk frakoblet fra nettet, når
 - begge netstik på vaske-tørre-søjlen er taget ud af stikkontakten, eller
 - sikringerne/hovedafbryderen i installationen er frakoblet for begge maskiner, eller
 - skruesikringerne i installationen er skruet ud for begge maskiner.
- Se også afsnittet Opstilling og tilslutning/Etilslutning.
- ▶ Vaskemaskinen må kun tilsluttes vandforsyningen ved anvendelse af det medfølgende slangesæt. Gamle slangesæt må ikke anvendes igen. Kontroller slangesættene med jævne mellemrum. Derved kan slangesættene udskiftes rettidigt og forhindre vandskader.
 - ▶ I tilfælde af lækager skal årsagen hertil findes, inden vaske-tørre-søjlen må anvendes igen. Afbryd straks vaske-tørre-søjlen fra stikkontakten i tilfælde af vandlækage!
 - ▶ Defekte dele må kun udskiftes med originale Miele-reservedele. Kun med disse dele kan Miele garantere, at sikkerhedskravene opfyldes i fuldt omfang.
 - ▶ For denne vaske-tørre-søjle gælder gældende danske forskrifter. Det anbefales at foretage kontrollerne i henhold til de gældende danske forskrifter. Der kan indhentes information om den nødvendige dokumentation hos Mieles kundecenter (tlf.nr. findes på omslaget).
 - ▶ Se venligst vejledningerne i afsnittene Opstilling og tilslutning og Tekniske data.

- ▶ Vaske-tørre-søjles netstik skal altid være tilgængelige, så vaske-tørre-søjlen til enhver tid kan afbrydes fra strømforsyningen.
- ▶ Ved fast tilslutning skal der på opstillingsstedet være separationsanordninger til hver pol.
- ▶ Hvis der er en fast elektrisk tilslutning, skal vaske-tørre-søjlen kunne afbrydes fra strømforsyningen med en separationsanordning til hver pol. Separationsanordningerne skal være placeret i umiddelbar nærhed af vaske-tørre-søjlen og skal til enhver tid være synlige, frit tilgængelige og lette at få fat i.
- ▶ Tørretumbleren må kun tages i brug, når aftræksrøret er installeret, og der er sørget for tilstrækkelig ventilation til rummet.
- ▶ Aftræksrøret må aldrig tilsluttes til følgende skorstene eller skakter.
 - Røg- eller gasskorsten, der er i brug.
 - Skakter, der også anvendes til ventilation af opstillingsrum med ildsteder.
 - Tredjemands-skorsten.

Når røg- eller forbrændingsgas trykkes tilbage, opstår der fare for forgiftning.

- ▶ Kontroller regelmæssigt alle dele i aftræksrøret (fx murrør, udvendigt gitter, bøjninger osv.) for luftgennemstrømningsevne og korrekt funktion. Udfør om nødvendigt en rengøring. Hvis der er opstået frugaflejringer i aftræksrøret, spærres udledningen af luften og forhindrer dermed også korrekt funktion af tørretumbleren.

Et allerede eksisterende aftræksrør skal kontrolleres, inden det installeres på tørretumbleren.

Der må ikke være undertryk i aftræksrøret.

- ▶ Kvælnings- og forgiftningsfare pga. tilbagesugning af forbrændingsgas opstår, når gas-gennemstrømningsvandvarmere, gasradiatorer, kuldrevne ovne med tilslutning til skorstenen osv. er installeret i det samme rum eller i naborum, og undertrykket er 4 Pa eller mere.

Undertryk i opstillingsrummet kan undgås ved at sikre tilstrækkelig ventilation til rummet på følgende måder (eksempler):

- Anbring ventilationsåbninger i ydervæggen, der ikke kan lukkes.
- Anvend vindueskontakt, så tørretumbleren kun kan startes ved åbnet vindue.

Lad altid en skorstensfejer kontrollere og bekræfte, at brugen er sikker, og at der ikke kan opstå undertryk på 4 Pa eller mere.

- ▶ Ved installation af flere tørretumblere til et fælles aftræksrør skal der pr. tørretumbler monteres en tilbageslagsklap direkte på det fælles aftræksrør.

Hvis dette ikke overholdes, kan tørretumblerne blive beskadiget og den elektriske sikkerhed forringet.

da - Råd om sikkerhed og advarsler

- ▶ Læs anvisningerne i afsnittet Installation af aftræksrør.

Den daglige brug

- ▶ Den maksimale kapacitet er hhv. 10 kg tøj. De delvise lavere fyldningsmængder i enkelte programmer fremgår af dokumentet Programoversigt.
- ▶ Fjern inden ibrugtagningen vaskemaskinens transportsikringer (se afsnittet Installation, Transportsikringen fjernes). Hvis der centrifugeres, mens transportsikringen endnu sidder på, kan det medføre beskadigelse af vaske-tørre-søjlen og skabe eller maskiner i nærheden.
- ▶ Forsøg aldrig at åbne vaskemaskinens dør med magt. Døren kan kun åbnes, når der vises en tilsvarende melding i displayet.
- ▶ Tryk ikke maskinens svingende enhed bagud, mens maskinen er i gang.
- ▶ Der er fare for, at man kan få fingrene i klemme og skære sig på hængslerne ved lukning af døren. Vær opmærksom på, at døren låses automatisk, når maskinen startes.
- ▶ Luk altid vandhanen ved længere tids fravær (fx under ferier) og især, hvis der ikke er et gulv afløb i nærheden af vaskemaskinen.
- ▶ Sørg for, at der ikke vaskes fremmedlegemer med tekstilerne (fx søm, nåle, mønter, clips o.l.). Fremmedlegemer kan beskadige maskindele (fx vaskekar eller tromle). Beskadigede komponenter kan forårsage skader på tekstilerne.
- ▶ Undersøg vandhårdheden i området. Det kan være nødvendigt at afkalke vaskemaskinen. Hvis der er behov for at afkalke vaskemaskinen, anvendes et specialafkalkningsmiddel på citronsyrebasis. Vi anbefaler Miele's afkalkningsmiddel, som kan købes hos Miele-forhandlere, i Miele's Experience Centre eller på miele.dk. Følg anvisningerne om anvendelse af afkalkningsmidlet nøje.
- ▶ Tekstiler, der er behandlet med opløsningsmiddel, skal inden vask i maskinen skylles grundigt i rent vand. Det skal bemærkes, at opløsningsmiddelrester kun må udledes i spildevandet i overensstemmelse med lokal lovgivning.
- ▶ Brug aldrig vaskemiddel, der indeholder opløsningsmiddel (fx rensebensen), i vaskemaskinen. Der kan være risiko for, at vaskemaskinen beskadiges, og at der dannes giftige dampe. **Brand- og eksplosionsfare!**
- ▶ Der må ikke opbevares eller anvendes benzin, petroleum eller andre let-antændelige stoffer i nærheden af vaskemaskinen. Anvend ikke maskinens topplade som fralægningsflade.
Brand- og eksplosionsfare!

da - Råd om sikkerhed og advarsler

- ▶ Opbevar ikke kemikalier (flydende vaskemidler, vaskehjælpemidler) på maskinens topplade. Disse kan forårsage farveforandringer og lakskader. Kemikalier, der ved en fejl er kommet på overfladen, skal straks vaskes af med en våd klud.
- ▶ Farvemidler, affarvningsmidler og afkalkningsmiddel skal være egnet til anvendelse i vaskemaskiner. Producentens anvisninger om anvendelse skal ubetinget følges.
- ▶ Blegemidler kan føre til korrosion på grund af deres svovlholdige forbindelser. Blegemidler må ikke anvendes i vaskemaskinen.
- ▶ Overflader af rustfrit stål må ikke komme i kontakt med flydende rengørings- og desinfektionsmidler, der indeholder klor eller natriumhypoklorit. Påvirkning fra disse midler kan medføre korrosion på rustfrit stål. Aggressive klorblegeluddampe kan også medføre korrosion. Opbevar derfor ikke åbne beholdere med disse midler i umiddelbar nærhed af maskinerne.
- ▶ Der må ikke anvendes højtryksspuler eller vandslange til rengøring af vaske-tørre-søjlen.
- ▶ Tørretumbleren må ikke anvendes uden fnugfilter eller med beskadiget fnugfilter. Der kan opstå funktionsfejl. Fnuggene blokerer luftvejene, opvarmningen og aftræksrøret og kan forårsage brand. Tag straks tørretumbleren ud af brug, og udskift det beskadigede fnugfilter.
- ▶ Fnugfilteret skal rengøres regelmæssigt.
- ▶ For at der ikke skal opstå funktionsforstyrrelser under tørringen:
 - Rengør fnugfilterets overflade efter hver brug.
 - Fnugfilteret og luftvejene skal også altid rengøres, når der vises en opfordring til dette i displayet.
- ▶ På grund af mulig brandfare må tekstiler ikke tørres i tørretumbleren, hvis de
 - ikke er vaskede.
 - ikke er tilstrækkeligt rene og indeholder olie- eller fedtholdige rester (fx køkken- eller kosmetikklude med rester af spiseolie, olie, fedt eller creme). Hvis tekstilerne ikke er tilstrækkeligt rene, er der risiko for brand ved selvantændelse, selv efter afslutning af tørreprocessen, og når tekstilerne er taget ud af tørretumbleren.
 - indeholder brandfarlige rengøringsmidler eller rester af acetone, alkohol, benzin, petroleum, kerosin, pletfjerner, terpentiner, voks, voksfjerner eller kemikalier (fx på mopper, gulvklude og aftørningsklude).
 - har pletter af hårspray, neglelakfjerner eller lignende rester.

Vask derfor kraftigt snavsede tekstiler særligt grundigt: Øg vaskemiddeldoseringen, og vælg en højere vasketemperatur. Vask i tvivlstilfælde sådanne tekstiler flere gange.

- ▶ Fjern alle genstande i tekstilerne, der skal tørres (fx lightere, tændstikker, nøgler).
- ▶ **Advarsel:** Vent med at slukke tørretumbleren, til tørreprogrammet er afsluttet. Hvis den slukkes før, skal tøjet straks tages ud og bredes ud, så varmen kan afgives.
- ▶ Risiko for brand.
Tørretumbleren må ikke tilsluttes en automatisk afbryder (fx et automatisk afbryder eller et anlæg med spidsbelastningsafbryder).
Tørretumbleren må kun tilsluttes til en spidsbelastningsafbryder, der er tilsluttet til tørretumbleren via Miele XCI-Box og er indstillet med de samme indstillinger som tørretumbleren.
Hvis tørreprogrammet afbrydes før afslutning af afkølingsfasen, er der risiko for brand ved selvantændelse.
- ▶ På grund af brandfare må tekstiler eller andre produkter ikke tørres,
 - hvis der er anvendt industrielle kemikalier, fx ved kemisk rensning.
 - hvis de overvejende indeholder skumgummi, gummi- eller gummi-lignende dele. Det kan fx dreje sig om produkter af latexskumgummi, badehætter, vandtætte tekstiler, gummierede produkter og tøjstykker eller hovedpuder med skumgummitotter.
 - hvis de indeholder dunfyld og er beskadiget (fx puder eller jakker). Hvis fyldet falder ud i tørretumbleren, kan der opstå brand.
- ▶ Tilfør tørretumbleren frisk luft uden dampe af klor, fluor eller andre opløsningsmidler. Risiko for brand!
- ▶ Programmet er afsluttet, når afkølingsfasen starter. I mange programmer efterfølges opvarmningsfasen af en afkølingsfase for at sikre, at tekstilerne ikke ødelægges af for høj temperatur (fx for at undgå selvantændelse af tekstilerne). Først herefter er programmet slut. Tag altid vasketøjet ud af tørretumbleren straks efter afkølingsfasen.

Klor og komponentskader

► Ved øget anvendelse af klor stiger sandsynligheden for komponentskader.

► Anvendelse af klorholdige midler såsom natriumhypoklorit og klorblegemiddel i pulverform kan påvirke beskyttelseslaget på rustfrit stål og medføre korrosion på komponenterne. Undgå derfor at anvende klorholdige midler. Anvend i stedet iltbaseret blegemiddel.

Hvis der alligevel anvendes klorholdige blegemidler, skal der altid udføres et antikloreringstrin. Ellers kan vaskemaskinens komponenter og tekstilerne få permanente og uoprettelige skader.

► Antiklorbehandlingen skal foretages direkte efter klorblegningen. Hydrogenperoxid og iltbaserede vaskemidler og blegemidler er egnede til antiklorbehandlingen. Behandlingen må ikke udelades indimellem.

Ved behandling med thiosulfat kan der dannes gips, især ved anvendelse af hårdt vand. Denne gips kan aflejres i vaskemaskinen eller forårsage skorper på tekstilerne. Behandling med brintperoxid anbefales frem for behandling med thiosulfat, fordi brintperoxid understøtter neutraliseringsprocessen for klor.

De præcise doseringsmængder og behandlingstemperaturer skal indstilles og kontrolleres på stedet i henhold til doseringsanbefalingerne fra vaskemiddel- og hjælpemiddelproducenten. Det skal også testes, om der er rester af aktivt klor i tekstilerne.

Tilbehør

► Tilbehørsdele må kun monteres, hvis de udtrykkeligt er frigivet af Miele. Hvis andre dele monteres, bortfalder reklamationsretten, garantien og/eller produktansvaret.

Bortskaffelse af det gamle produkt





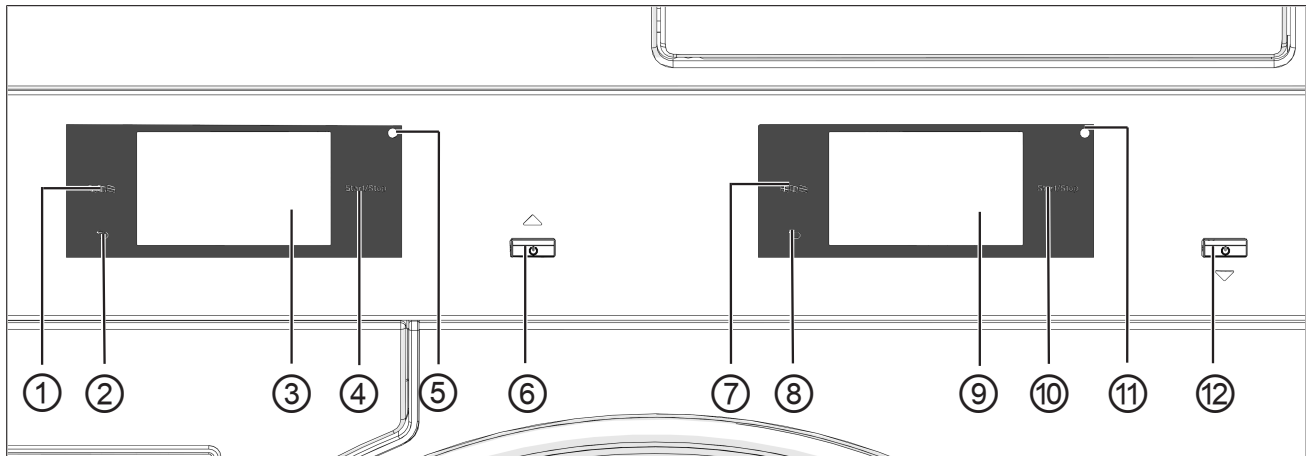

► Gør dørlåsen ubrugelig, hvis den gamle vaske-tørre-søjle kasseres eller skrottes. Hermed forhindres, at legende børn kan spærre sig inde og komme i livsfare.

Miele kan ikke gøres ansvarlig for skader, der er opstået, fordi ovenstående råd om sikkerhed og advarsler ikke er blevet fulgt.



- ① Klap til afløbsfilter og afløbspumpe
- ② Dør vaskemaskine
- ③ Dørgreb
- ④ Sæbeskuffe
- ⑤ Display (for yderligere oplysninger, se afsnittet "Betjening")
- ⑥ Fnugfilterklap
- ⑦ Dør tørretumbler
- ⑧ Etilslutning tørretumbler
- ⑨ Interface til kommunikationsboks
- ⑩ Udluftningsstuds Ø 100 mm
- ⑪ Varmtvandstilslutning
- ⑫ Koldt vandstilslutning
- ⑬ Interface til ekstern dosering
- ⑭ Slangetilslutning til afløbsvand (på varianter med afløbspumpe)
- ⑮ Transportsikring
- ⑯ 4 højdejusterbare ben
- ⑰ Etilslutning vaskemaskine
- ⑱ Interface til Connector Box
- ⑲ Interface til LAN
- ⑳ Indsugningsåbninger til tørreluft
- ㉑ Skakt til kommunikationsmodul

Betjeningspanel



- ① **Tørretumbler sensortast Sprog** 
Til valg af det aktuelle betjeningsprog. Efter programslut vises brugersproget igen.
- ② **Tørretumbler sensortast tilbage** 
Skifter et niveau tilbage i menuen.
- ③ **Tørretumbler touchdisplay**
- ④ **Tørretumbler sensortast Start/Stop**
Starter det valgte program og afbryder et startet program. Så snart sensortasten blinker, kan det valgte program startes.
- ⑤ **Tørretumbler Optisk interface**
Til Miele Service.
- ⑥ **Tænd/sluk tørretumbler** 
Til tænd/sluk af tørretumbleren. Tørretumbleren slukker automatisk af energisparehensyn. Den slukker automatisk efter en indstillelig tid efter programslut/antirøll eller efter at være blevet tændt, uden at der foretages yderligere betjening.
- ⑦ **Vaskemaskine sensortast Sprog** 
Til valg af aktuelt brugersprog. Efter programslut vises brugersproget igen.
- ⑧ **Vaskemaskinens sensortast tilbage** 
Skifter et niveau tilbage i menuen.
- ⑨ **Vaskemaskine touchdisplay**
- ⑩ **Vaskemaskine sensortast Start/Stop**
Starter det valgte program og afbryder et startet program. Så snart sensortasten blinker, kan det valgte program startes.
- ⑪ **Optisk interface vaskemaskine**
Til Miele Service.
- ⑫ **Tænd/sluk vaskemaskine** 
Til tænd/sluk af vaskemaskinen.

Sensortaster og touchdisplay

Sensortasterne ,  og *Start/Stop* samt symbolerne i displayet reagerer ved tryk med en fingerspids. Hvert tryk bekræftes med en tastelyd. Tastelydens lydstyrke kan ændres eller frakobles (se afsnittet Brugerniveau).

Betjeningspanelet med sensortaster og touchdisplayet kan få ridser af spidse eller skarpe genstande såsom stifter.
Tryk kun på touchdisplayet med fingrene.

Hovedmenu

Når maskinen er tændt, vises hovedmenuen i displayet.

Hovedmenuen giver adgang til alle vigtige undermenuer.

Berør symbolet  for at vende tilbage til hovedmenuen når som helst. Tidligere indstillede værdier gemmes ikke.

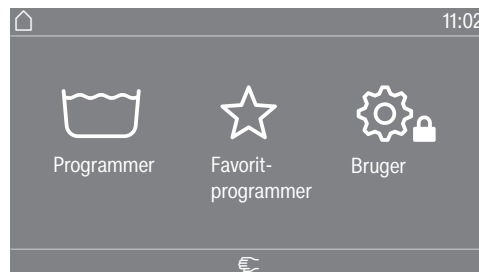

Menu „Programmer“

I denne menu kan vaskeprogrammerne vælges.

Menu „Favorit-programmer“

I denne menu kan der vælges 1 favoritprogram ud af i alt 24 favoritprogrammer. Vaskeprogrammerne i menuen Favorit-programmer kan tilpasses og gemmes af brugeren (se afsnittet „Brugerniveau“, afsnit „Favoritprogrammer“).

Menu „Bruger“

På brugerniveau kan vaskemaskinens elektronik tilpasses til skiftende krav (se afsnittet "Brugerniveau").

Hovedmenu

Når tørretumbleren tændes, vises hovedmenuen i displayet. Hovedmenuen giver adgang til alle vigtige undermenuer.

Man kan altid komme tilbage til hovedmenuen ved at trykke på sensortasten . Tidligere indstillede værdier gemmes ikke.

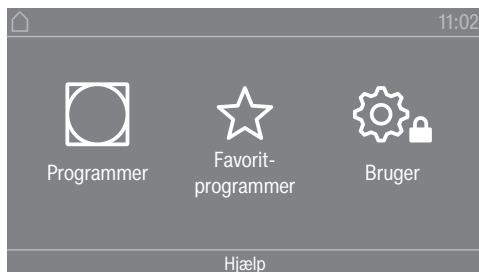

Hovedmenu

Menu „ Programmer“

I denne menu kan tørreprogrammerne vælges.

Menu „ Favorit-programmer“

I denne menu kan der vælges 1 favoritprogram ud af i alt 12 favoritprogrammer. Tørreprogrammerne i menuen Favorit-programmer kan tilpasses og gemmes af brugeren (se afsnittet „Brugerniveau“, afsnit „Favoritprogrammer“).

Menu „ Bruger“

På brugerniveauet kan tørretumblerens elektronik tilpasses til skiftende krav (se afsnittet Brugerniveau "Brugerniveau").

Eksempler på betjening

Lister over valgmuligheder

Menu "Programmer" (enkelt valg)

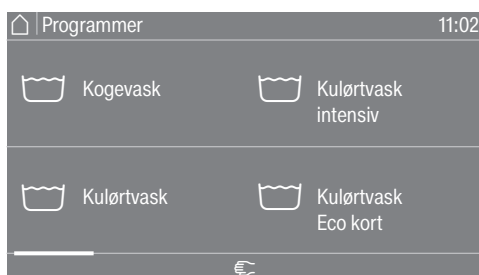

Der kan navigeres til venstre eller højre ved at swipe hen over skærmen. Læg fingeren på touchdisplayet, og lav en glidende bevægelse med fingeren i den ønskede retning.

Den orange scroll-linje viser, at der er flere valgmuligheder.

Tryk på et programnavn for at vælge et vaskeprogram.

Displayet skifter til basismenuen for det valgte program.

Menuen "Tilvalg" (flere valgmuligheder)

For at få adgang til menuen for valg af Tilvalg skal der først vælges et program, f.eks. Kogevask.

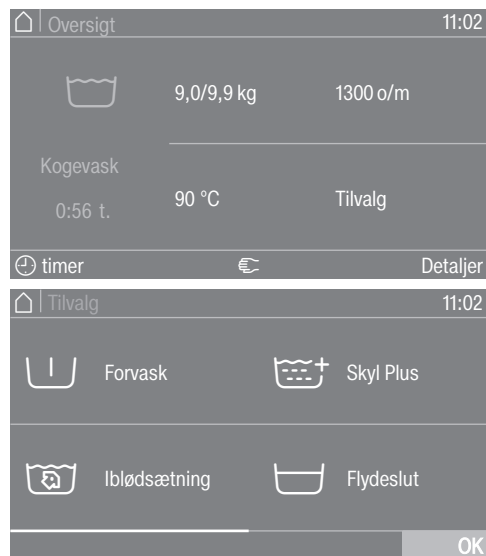

Tryk på et eller flere *tilvalg* for at vælge disse.

De aktuelt valgte *tilvalg* farves orange.

Et *tilvalg* fravælges igen ved at trykke på *tilvalget* igen.

De markerede *tilvalg* aktiveres med sensortasten *OK*.

da - Betjening

Talværdier indstilles

I nogle menuer kan der indstilles talværdier.

Følgende eksempel viser, hvordan klokkeslættet indstilles. Hvordan man kommer til denne menu, er beskrevet i afsnittet "Brugerniveau".

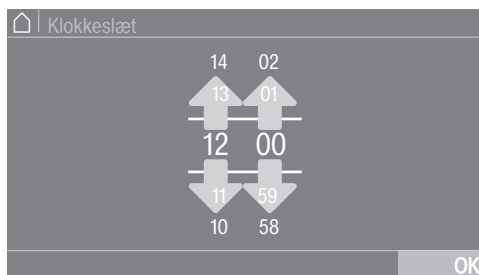

Indtast tal ved at swipe opad eller nedad.

Læg fingeren på det tal, der skal ændres, og lav en glidende bevægelse med fingeren i den ønskede retning. Med symbolet *OK* accepteres den indstillede talværdi.

Tip: For nogle indstillinger kan en værdi også indstilles via et numerisk tastatur.

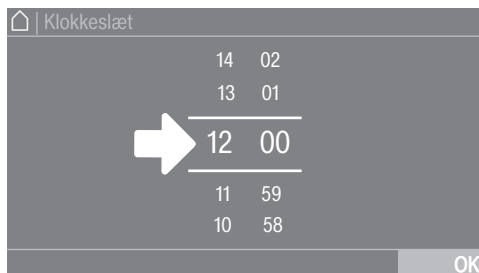

Hvis tallene mellem de to linjer berøres kortvarigt, vises det numeriske tastatur.

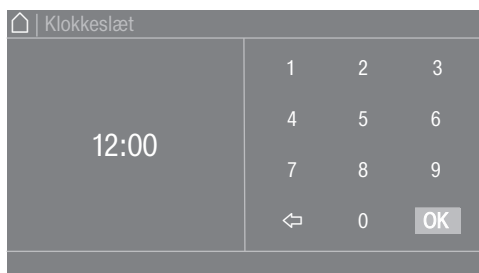

Så snart der er indtastet en gyldig værdi, markeres *OK* med grønt.

Pull down-menu

Følgende eksempel beskriver displayet for et igangværende vaskeprogram. Hvordan man kommer til dette niveau, er beskrevet i afsnittet "Programstart - programslut".

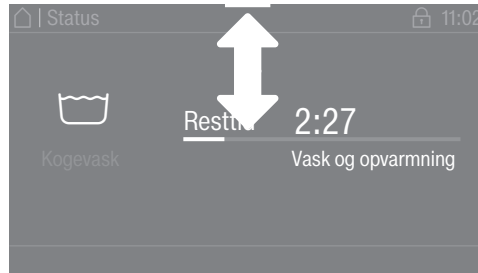

Når der vises en orange bjælke øverst i midten af displayet, kan pull-down-menuen åbnes. Tryk på bjælken, og træk fingeren nedad i displayet.

Menuniveauet forlades

- Tryk på symbolet ↩ for at komme til det forrige skærbillede. Alle indkodninger, der er foretaget, men ikke bekræftet med OK, gemmes ikke.

Vis Hjælp

- I nogle menuer vises Hjælp i nederste del af displayet.
- Tryk på markeringsområdet Hjælp for at få vist anvisningerne.
 - Tryk på markeringsområdet Luk for at vende tilbage til forrige skærbillede.

Vask

Forberedelse vask

Lommerne tømmes

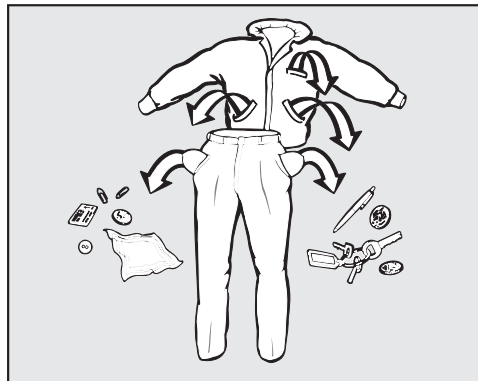

- Tøm alle lommer.

⚠ Skader på grund af fremmedlegemer.
Søm, mønter og clips osv. kan beskadige både tekstilerne og maskinen.
Kontroller tekstilerne for fremmedlegemer inden vask, og fjern disse.

Tekstilerne sorteres

- Sorter tekstilerne efter farve og behandlingssymbol

Pletter forbehandles

- Fjern inden vask så vidt muligt eventuelle pletter på tekstilerne. Dup pletterne væk med en klud, der ikke smitter af.

da - Betjening

⚠ Risiko for skader på grund af rengøringsmidler, der indeholder opløsningsmiddel. Rensebenzin, pletfjerner osv. kan beskadige plastdele. Ved behandling af tekstilerne med rensedmidler skal man sørge for, at maskinens plastdele ikke berøres heraf.

⚠ Fare for eksplosion på grund af rengøringsmidler, der indeholder opløsningsmiddel. Ved brug af opløsningsmiddelholdige rengøringsmidler kan der opstå en eksplosiv blanding. Brug aldrig vaske-middel, der indeholder opløsningsmiddel, i vaskemaskinen.

Generelle råd

- Vask aldrig tekstiler, der er deklareret ikke vaskbare (behandlings-symbol )
- Gardiner: Kroge og blybånd fjernes, eller gardinet lægges i en vaskese.
- Sy løse bh-bøjler fast, eller fjern dem.
- Vend vrangen udad, når det anbefales af producenten af tekstilerne.
- Luk lynlåse, velcrolukninger, hægter og øser.
- Luk dyne- og hovedpudebetræk, så der ikke kan komme små stykker tøj ind i dem.
- Se yderligere råd i dokumentet Programoversigt.

Vaskemaskinen fyldes og tændes

Vaskemaskinen fyldes

- Forbered vaskemaskinen.

- Tænd vaskemaskinen med tasten .

Skærbillede med velkomsthilsen vises.

- Åbn døren ved at trække i dørgrebet.

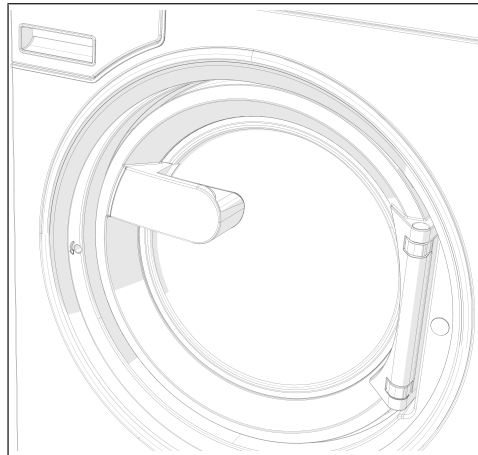

- Læg tekstilerne løst i tromlen.

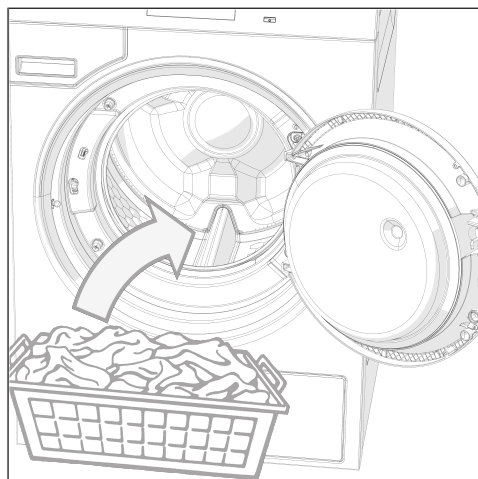

da - Betjening

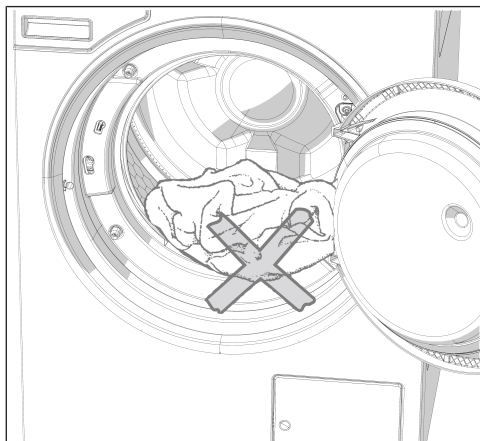

⚠ Pas på, at der ikke kommer tekstiler i klemme mellem døren og indfyldningsåbningen.

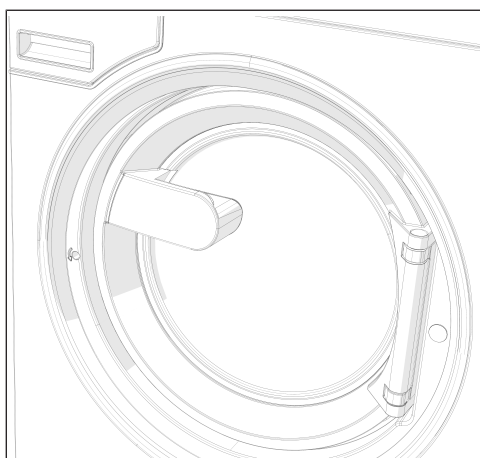

- Luk døren ved at trykke den ind i låsetappen.

Døren går i hak, men er endnu ikke låst. Døren låses automatisk, så snart maskinen starter.

Vask med sæbeskuffe

Dosering af vaske-
middel via sæbe-
skuffen

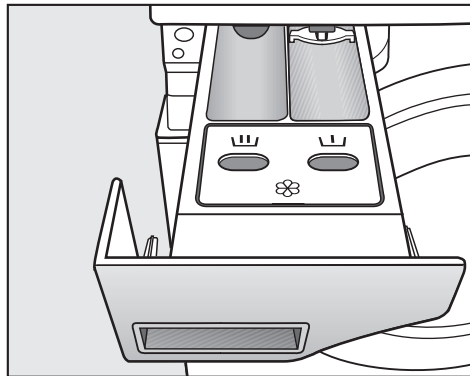

- Til standardprogrammerne doseres vaskemiddel i pulverform i kammer ☰. Tilsæt hvis ønsket vaskemiddel til forvask i kammer ☰☼, skyllemiddel i det forreste kammer ☼.

Separat dosering
af skyllemiddel el-
ler stivelse

- Vælg programmet *Skyl*.
- Korrigér om nødvendigt centrifugeringshastigheden.

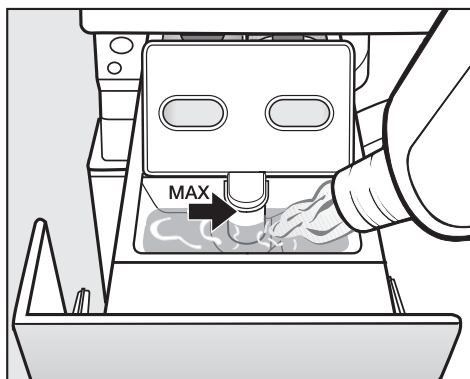

- Doser skyllemiddel og flydende stivelse i kammer ☼. **Bemærk: Ikke over maks.-markeringen.**
- Tryk på tasten *Start/Stop*.

Separat stivelse

- Doser og forbered stivelsesmidler som angivet på emballagen.
- Vælg programmet *Stivelse*.
- Fyld stivelse i kammer ☰☼.
- Tryk på tasten *Start/Stop*.

Tip: Rengør sæbeskuffen efter flere gange vask med separat eller automatisk tilsætning af stivelse.

Anvendelse af far-
ve-/blegemiddel
samt afkalknings-
middel

Farve-/blegemiddel samt afkalkningsmiddel skal være egnet til anvendelse i vaskemaskine. Producentens anvisninger om anvendelse skal ubetinget følges.

da - Betjening

Vaskemiddeldoser-
ring Overdosering skal grundlæggende undgås, da det medfører skum-
dannelse.

- Anvend ikke kraftigt skummende vaskemidler.
- Angivelserne fra producenten af vaskemidlet skal overholdes.

Doseringen er afhængig af:

- Fyldningsmængden
- Vandhårdheden
- Tekstilernes tilsmudsningsgrad

Doseringsmængde
vaskemiddel Vær opmærksom på vandhårdheden og angivelserne fra producenten
af vaskemidlet.

Vandets hårdheds-
grad

| Hårdhedsområde | Vandhårdhed i mmol/l | Hårdhedsgrad °dH |
|----------------|----------------------|------------------|
| Blødt (I) | 0 - 1,5 | 0 - 8,4 |
| Middel (II) | 1,5 - 2,5 | 8,4 - 14 |
| Hårdt (III) | Over 2,5 | Over 14 |

Hvis den aktuelle vandhårdhedsgrad ikke kendes, kan den oplyses
ved henvendelse til det lokale vandværk.

Valg af program

Programmer

Et program kan vælges på forskellige måder.

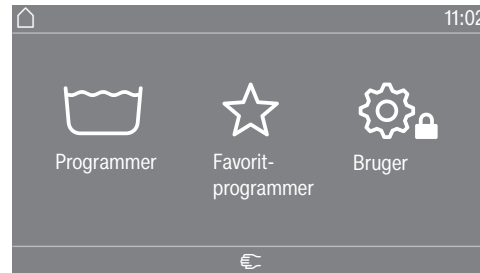

Et program kan vælges i menuen Programmer.

- Berør markeringsområdet Programmer.

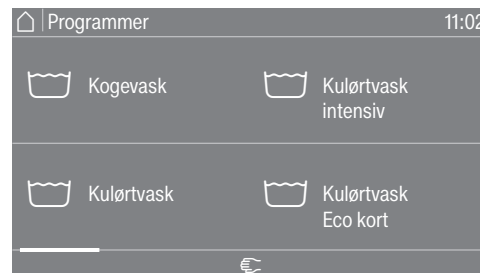

- Swip til højre i displayet, indtil det ønskede program vises.

- Berør de systemspecifikke symboler på touchdisplayet.

Displayet skifter til vaskeprogrammets grundmenu.

Favorit- programmer

Alternativt kan et program vælges i menuen Favorit- programmer.

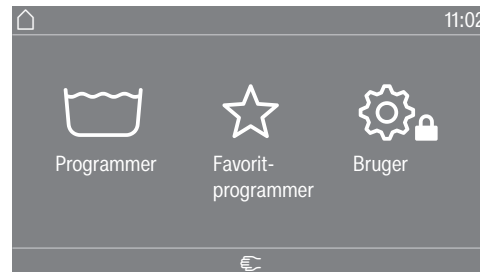

- Berør markeringsområdet Favorit- programmer.



- Swip til højre i displayet, indtil det ønskede program vises.

- Berør de systemspecifikke symboler på touchdisplayet.

Displayet skifter til vaskeprogrammets grundmenu.

I favoritprogrammerne er de fleste programindstillinger allerede fastlagt og kan ikke ændres.

da - Betjening

Programindstillinger vælges

Fyldningsmængde vælges

For at kunne anvende tøjmængdeafhængig ekstern dosering og muliggøre et tilpasset programforløb kan fyldningsmængden angives i nogle programmer.

- Berør markeringsområdet Vægt (kg).

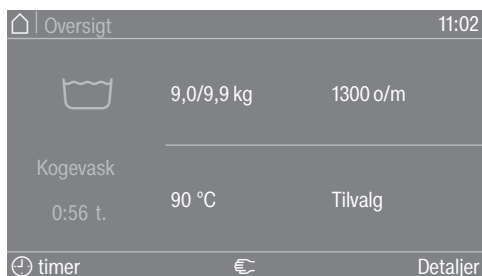

- Indtast en gældende værdi for fyldningsmængden.

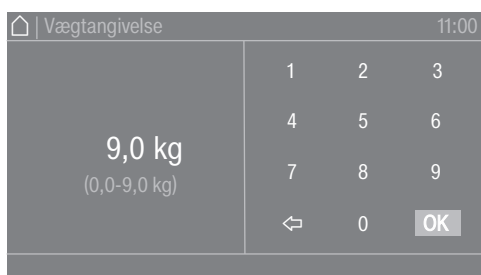

- Tryk på symbolet OK.

Displayet skifter til menuen Oversigt.

Temperatur vælges

Den forindstillede temperatur for et vaskeprogram kan ændres.

- Berør valgområdet Temperatur (°C).

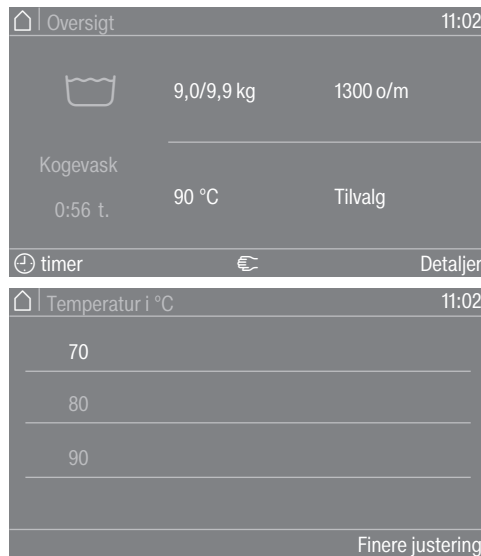

- Vælg den ønskede temperatur blandt de forindstillede muligheder.

Displayet skifter tilbage til menuen **Oversigt**.

Ved valg af valgområdet **Finere justering**, kan der indstilles yderligere temperaturer i temperaturområdet ved direkte indtastning.

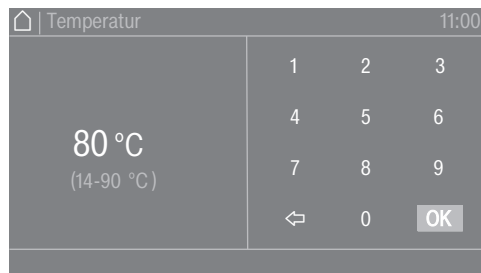

- Vælg den ønskede værdi på tastaturet.

- Tryk på symbolet **OK**.

Displayet skifter tilbage til menuen **Oversigt**.

Temperaturen kan kun vælges inden for det angivne område under den aktuelle indstilling, fx (14-90 °C).

da - Betjening

Centrifugeringshastighed vælges

Den forindstillede centrifugeringshastighed for et vaskeprogram kan ændres.

- Børør valgområdet Centr.hastighed (o/m).

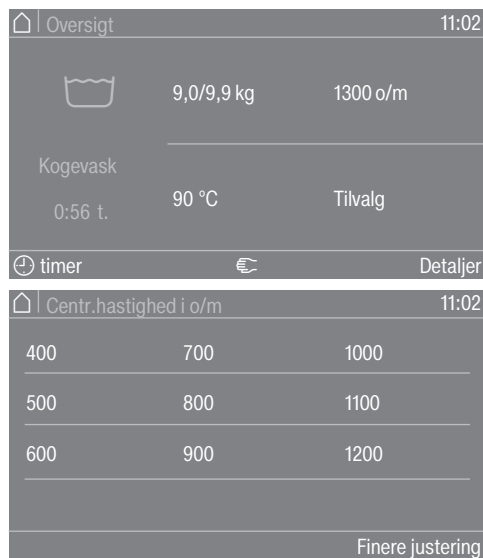

- Vælg den ønskede centrifugeringshastighed blandt de forindstillede indstillinger.

Displayet skifter tilbage til menuen Oversigt.

Ved valg af valgområdet Finere justering, kan yderligere centrifugeringshastigheder indstilles inden for det tilgængelige område.

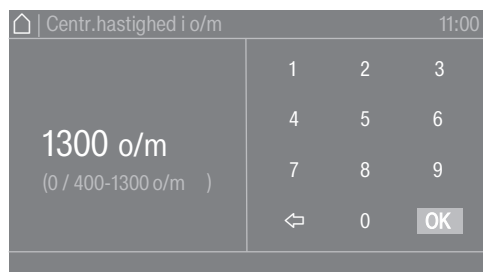

- Vælg den ønskede værdi på tastaturet.
- Tryk på symbolet OK.

Displayet skifter tilbage til menuen Oversigt.

Centrifugeringshastigheden kan kun vælges i det angivne område under den aktuelle indstilling, fx (0 / 400-1300 o/m).

**Programstart -
programslut**

Et program startes

Så snart et program kan startes, blinker lyset i sensortasten *Start/Stop*.

- Tryk på sensortasten *Start/Stop*.

Døren låses (symbol ) , og vaskeprogrammet startes.



Tip: I pulldown-menuen kan man få vist den valgte temperatur, centrifugeringshastighed og de valgte tilvalg.

Hvis der er valgt en forvalgstid (🕒 timer), vises denne foruden i venstre side af displayet.



Hvis valgområdet **i** programinfo vælges, vises alle programrelevante oplysninger.

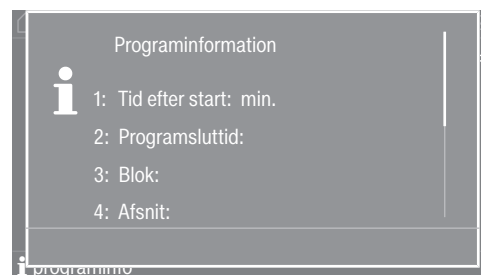

Efter udløb af den udskudte starttid eller straks efter start vises programtiden i displayet. Desuden vises programforløbet i displayet.

Afhængigt af den indstilling, der er valgt i betjeningsniveauet eller i programmet, skifter maskinen til antikrøl i slutningen af programmet. Døren forbliver låst. Døren kan dog til enhver tid låses op med *Start/Stop*-tasten.

Tekstilerne tages ud

- Åbn døren.
- Tag tekstilerne ud.

Glemte tøjstykker i tromlen kan blive misfarvede eller krybe, hvis de vaskes med næste vask.

Tag alle tekstilerne ud af tromlen.

- Kontroller dørbælgen for fremmedlegemer.
- Sluk vaskemaskinen med tasten .

Tip: Lad sæbeskuffen stå lidt åben, så den kan tørre.

Tørring

1. Sørg for korrekt tekstilpleje

Vask inden tørring

Vask meget snavsede tekstiler særligt grundigt. Doser nok vaskemiddel, og vælg en høj vasketemperatur. Vask i tvivlstilfælde sådanne tekstiler flere gange.

Hvis der er anvendt industrielle kemikalier til vask af tekstilerne, må tørretumbleren ikke anvendes til tørring af de kemisk vaskede tekstiler.

Vask nye, mørke og kulørte tekstiler særlig grundigt og separat. Tør ikke mørke og kulørte tekstiler sammen med lyse tekstiler. Disse tekstiler kan smitte af ved tørring (også på kunststofdele i tørretumbleren). Der kan ligeledes aflejres kulørte fibre på tekstilerne.

Fjern alle fremmedlegemer.

Sørg for, at der ikke er nogen fremmedlegemer i tekstilerne inden tørringen.

 Risiko for beskadigelse af tekstilerne på grund af fremmedlegemer.

Fremmedlegemer i tekstilerne kan smelte, brænde eller eksplodere. Fjern alle fremmedlegemer fra tekstilerne (fx vaskebolde og lightere).







Kontroller, om tekstilernes/tøjets sømme og syninger er intakte. Hermed kan det undgås, at fyld falder ud af tekstilerne, der kan forårsage brand. Sy bh-bøjler, der har løsnet sig, fast, eller fjern dem.

 Brandfare på grund af forkert anvendelse og betjening.

Tekstilerne kan brænde og beskadige tørretumbleren og omgivelserne.

Læs og følg venligst anvisningerne i afsnittet Råd om sikkerhed og advarsler.

Behandlingssym-
boler

| Tørring | |
|---|-----------------------------------|
|  | Normal/højere temperatur |
|  | Reduceret temperatur* |
| * Vælg Skåne. | |
|  | Tåler ikke tørring i tørretumbler |
| Strygning og rulning | |
|  | Meget høj temperatur |
|  | Høj temperatur |
|  | Varmt |
|  | Tåler ikke strygning/rulning |

2. Tørretumbleren fyldes

Tørretumbleren fyldes

Tekstilerne kan blive beskadiget.
Læs før første fyldning afsnit "1. Korrekt tekstilpleje".

- Åbn døren.
- Fyld tørretumbleren med tekstiler.

Tekstilerne kan blive beskadiget, hvis de kommer i klemme. Tekstiler kan komme i klemme i døren, når døren lukkes. Sørg for, at der ikke kommer tekstiler i klemme i døråbningen, når døren lukkes.

Overfyld aldrig tromlen. Tekstilerne kan blive slidte, og tørreresultatet kan blive forringet. Og der må påregnes øget krøldannelse.

Døren lukkes

⚠ Beskadigelse på grund af tekstiler, der kommer i klemme. Tekstiler kan komme i klemme, når døren lukkes. Sørg for, at der ikke kommer tekstiler i klemme i døråbningen, når døren lukkes.

- Luk døren med et let tryk.

3. Valg af program

Tørretumbleren tændes

- Tryk på tasten .

Skærbillede med velkomsthilsen vises.

Der er forskellige muligheder for at vælge et tørreprogram fra hovedmenuen.



- Tryk på sensortasten  Programmer.

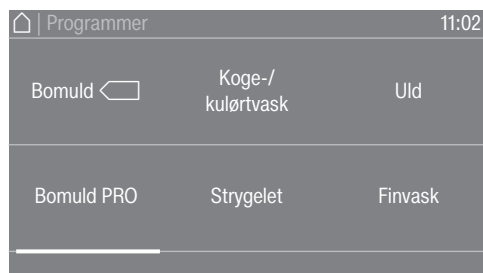

- Swip fingeren til venstre, indtil det ønskede program vises.
- Tryk på sensortasten til programmet.

Displayet skifter til tørreprogrammets basismenu.

Alternativt kan der vælges et program fra favoritlisten.
De forindstillede programmer under Favorit-programmer kan ændres på brugerniveauet.

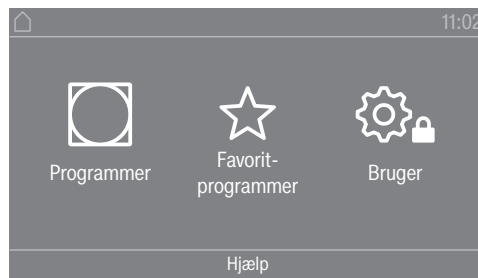

- Tryk på sensortasten ☆ Favorit-programmer.

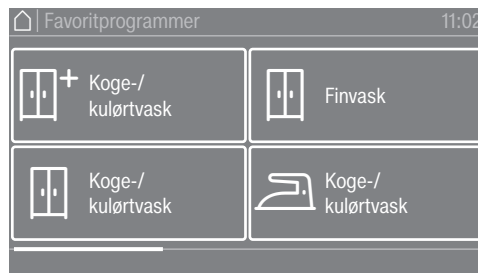

- Swip fingeren til venstre, indtil det ønskede program vises.
- Tryk på det ønskede program.
Displayet skifter til tørreprogrammets basismenu.

4. Programindstilling vælges

Tørretrin vælges

Det forindstillede tørretrin kan ændres i mange programmer. Afhængig af program kan forskellige tørretrin vælges.

Valg af tilvalg

Tørreprogrammer kan udvides med forskellige tilvalg. Nogle tilvalg kan kun vælges i bestemte tørreprogrammer.



- Tryk på sensortast Tilvalg.



- Tryk på en sensortast for at vælge det ønskede tilvalg.

da - Betjening

- Bekræft med OK, når det vises i displayet.

Symbolet for det valgte tilvalg (☞ eller ☜) lyser.

☞ Skåne

Sarte tekstiler (med behandlingssymbolet ☐, fx af akryl) tørres med lavere temperatur og længere programtid.

☞ Skåne Plus

Sarte tekstiler tørres med færre tromleomdrejninger og en lavere tørretemperatur.

☜ Antikrøl

Afhængig af valgt program drejer tromlen rundt i en speciel rytme efter programslut. Rotationen hjælper til at reducere krøldannelse efter programslut.

Antikrølfunktionen er frakoblet ved levering. Antikrølfunktionen kan tilkobles på brugerniveau med en variabel tid på maks. 12 timer. Indstillingen findes på brugerniveauet i menuen Procesteknik/Antikrøl.

5. Et program startes

Betalingsystem
(valgmulighed)

Hvis der er tilknyttet et betalingssystem, kommer der en opfordring til betaling i displayet.

Betalingen kan gå tabt, hvis døren åbnes, eller programmet afbrydes.

Afhængig af indstilling kan betalingen gå tabt, hvis døren åbnes, eller hvis programmet afbrydes.

Åbn ikke døren efter programstart.

Stop ikke et igangværende tørreprogram.

Et program startes

Så snart et program kan startes, blinker lyset i sensortasten *Start/Stop*.

- Tryk på sensortasten *Start/Stop*.

Hvis der er valgt en forvalgstid, vises denne i displayet.

Når forvalgstiden er udløbet eller straks efter start startes tørreprogrammet. I displayet vises resttiden for programmet.

Aktuelle programparametre kaldes frem

Under programforløbet kan parametrene for det aktuelle tørreprogram ses ved hjælp af rullemenuen (fx tørretrin, fyldningsmængde, valgte tilvalg, tørretemperatur).

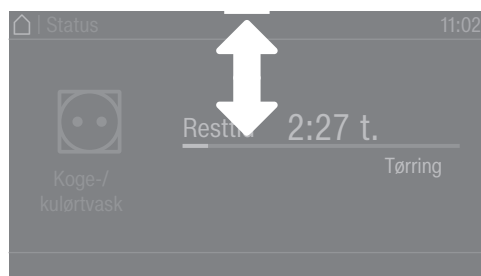

- Rullemenuen kaldes frem ved at swipe fingeren oppefra og ned under programforløbet.

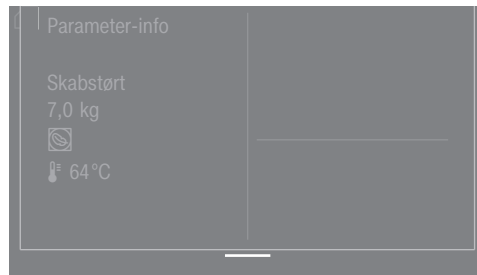

I rullemenuen vises parametrene for tørreprogrammet.

- Rullemenuen lukkes igen ved at swipe fingeren nedefra og op eller trykke på sensortasten ↵.

Programtid/Resttidsprognose

Programtiden afhænger af mængde, tekstiltipe og restfugtighed i tekstilerne. Derfor kan den viste resttid for tørretrinprogrammerne variere eller "springe". Den intelligente elektronik i tørretumbleren tilpasser sig under tørreprogrammet. Den viste programtid bliver mere præcis i løbet af programmet.

I de første programmer, der afvikles, afviger den viste tid tydeligt fra den aktuelle resttørretid. Forskellen mellem den estimerede og opnåede tid bliver mindre, når det pågældende program er gennemført flere gange. Hvis der fyldes forskellige mængder i et program, kan resttidsvisningen kun vise en skønnet tid.

Programslut
Programslut

Efter programslut afkøles vasketøjet. Afkølingsfasen vises i displayet med meldingen Slut/Afkøling. Tekstilerne kan tages ud.

Når afkølingsfasen er afsluttet og tørreprogrammet er helt slut, vises meldingen Slut.

Tørretumbleren slukker automatisk efter den indstillede tid efter programslut.

Hvis tilvalget Antikrøl (☞)* var valgt, drejer tromlen videre i intervaller efter programslut. Hermed minimeres krøldannelse, hvis tekstilerne ikke kan tages ud med det samme.

* Antikrøl er frakoblet fra fabrikken og kan aktiveres på brugerniveauet.

Tekstilerne tages ud

- Åbn døren.
- Tøm altid tromlen helt.

Eventuelle glemte tekstiler kan blive beskadiget af overtørring. Tag altid alle tekstiler ud af tromlen.

- Sluk tørretumbleren ved tryk på tasten ⏻.

Råd om pleje

Denne tørretumbler skal vedligeholdes regelmæssigt, især ved konstant brug. Se afsnittet Rengøring og vedligeholdelse.

da - Småfejl udbedres

Småfejl udbedres

Nødåbning af døren ved strømafbrydelse

Døren kan ikke åbnes.

⚠ Bemærk! Fare på grund af roterende tromle og risiko for skoldning.
Inden unbrakonøglen sættes på, skal det sikres, at maskinen er spændingsfri, at tromlen står stille, og at der ikke er vand i maskinen.

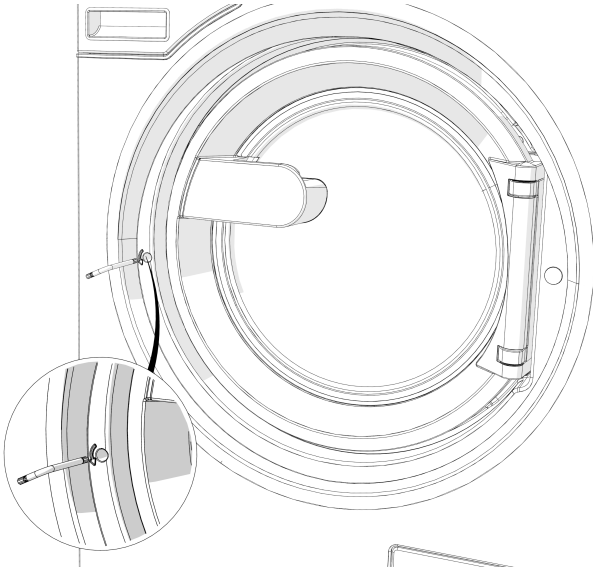

- Drej udløseretlementet to hele omdrejninger **mod urets retning (mod venstre)** med en unbrakonøgle T40.

Tip: Hvis der trykkes imod døren samtidigt, lettes drejningen af nødudløseren.

Udløseretlementet er anbragt over for dørens hængsling på højde med dørgrebet (se illustrationen).

Udløseretlementet må under ingen omstændigheder drejes højre om.
Beskadigelse af dørlåsen.

Drejmodstanden aftager tydeligt. Hvis udløseretlementet kan bevæges uhindret, er døren låst op.

Tip: Det er ikke nødvendigt at dreje udløseretlementet tilbage.

Døren kan nu åbnes.

Service / garanti

Miele Service

Mieles egen stab af mere end 60 kørende serviceteknikere er faguddannede specialister, som løbende gennemgår uddannelse på Mieles serviceskole. Teknikerne er placeret over hele landet og er klar til at rykke ud til kunderne med kort varsel. De dirigeres fra vores hovedkontor i Glostrup. Servicevognene er udstyret med alt, hvad der normalt skal bruges til en reparation, og der medbringes en stor mængde originale Miele-reservedele i servicevognen. Dermed er serviceteknikeren oftest i stand til at løse problemerne på stedet, og det er sjældent nødvendigt at vente mere end én dag på, at produktet igen er klar efter et driftsstop.

Mieles garanti

Miele yder op til 24 måneders garanti på alle fabriksnye Miele-produkter og reparationer.

At forebygge er bedre end at helbrede

Selv om Mieles produkter er driftssikre, kan de også vise symptomer på, at noget er på vej til at fungere mindre effektivt eller gå i stykker. Derfor er vores serviceabonnement den attraktive løsning mod ubehagelige overraskelser i form af driftsforstyrrelser eller driftsstop. Når der sættes ind i tide, viser det sig heldigvis ofte, at det kun er en mindre reparation eller udskiftning, der skal til, før alt igen fungerer, som det skal. Det betyder både tidsmæssige og driftsøkonomiske besparelser.

Tegn et serviceabonnement

Miele tilbyder forskellige typer service-abonnementer, og man kan herved opnå dækning af arbejdsløn, kørsel og reservedele. Det er også muligt at få en specialaftale, hvor vores teknikere kommer på forebyggende besøg.

Servicebestilling

Bestilling af servicebesøg kan foretages hos Miele Kundecenter:

- tlf. 43 27 15 10, hverdage ml. kl. 8:00 og kl. 16:00 (fredag 15:30)
- miele.dk/profservice

Service

Kontakt serviceafdelingen i tilfælde af fejl.

Oplys model, serienr. (SN) og materialenummer (M.-nr.). Disse informationer findes på typeskiltet. Typeskiltet sidder ved åben dør øverst i døråbningen eller øverst på maskinens bagside.

| | | | |
|-----------------|---------------------|-----------------|--|
| Model | | | |
| SN: | / 0 0 0 0 0 0 0 0 0 | | |
| Art.-Nr. | | Mat -Nr. | |
| IBN | | | |

Symbolbillede

Oplys også fejlmeldingen i displayet til Miele Service.

da - Småfejl udbedres

I tilfælde af udskiftning af dele må der udelukkende anvendes originale Miele-reservedele (også i dette tilfælde skal Miele's reservedelsafdeling oplyses om model, serienummer (SN) og materiale-nr. (M.-Nr.)).

Småfejl udbedres

De fleste fejl, der kan opstå i den daglige drift, kan man selv afhjælpe. I mange tilfælde kan man spare tid og penge, da det ikke er nødvendigt at tilkalde Miele Service.

Nedenstående oversigt kan være en hjælp, når årsagen til en fejl skal findes, og fejlen skal udbedres. Bemærk dog:

⚠ Reparationer på de elektriske dele må kun foretages af Miele Service eller en anden uddannet fagmand. Reparationer foretaget af ukyndige kan medføre betydelig fare for brugeren.

Der kan ikke startes et program.

| Fejl | Årsag og udbedring |
|--|--|
| Displayet forbliver mørkt, og sensortasten Start/Stop lyser eller blinker ikke. | Vaske-tørre-søjlen er ikke tilsluttet strømnettet. <ul style="list-style-type: none">■ Kontroller, om vaske-tørre-søjlen er tændt.■ Kontroller, om vaske-tørre-søjlen er tilsluttet elektrisk.■ Kontroller, om sikringen i bygningens installation er i orden. |
| | Vaske-tørre-søjlen er slukket automatisk for at spare energi. <ul style="list-style-type: none">■ Tænd for vaske-tørre-søjlen igen med tasten . |
| I displayet vises: F -fejl dør-lås. Det er muligt at fortsætte ved tryk på "Start/Stop"-tasten. | Døren er ikke låst rigtigt. Dørlåsen kunne ikke gå rigtigt i hak. <ul style="list-style-type: none">■ Luk døren igen.■ Start programmet igen. Kontakt Miele Service, hvis fejlmeldingen vises i displayet igen. |
| Displayet er mørkt, og tasten Start/Stop blinker langsomt. | Displayet slukker automatisk for at spare energi. <ul style="list-style-type: none">■ Tryk på en tast. Displayet tænder igen. |
| Programmet er i skærmbilledet før start, og sensortasten Start/Stop blinker ikke. | Døren er kun på klem, men ikke lukket korrekt. <ul style="list-style-type: none">■ Kontroller, at døren er lukket korrekt. |

Programafbrydelse og fejlmelding

| Fejl | Årsag og udbedring |
|--|---|
| <p>🚰F - Fejl vandafløb. Kontakt Miele Service, hvis maskinen ikke kan genstartes.</p> | <p>Vandafløbet er blokeret eller hæmmet. Afløbsslangen ligger for højt.</p> <ul style="list-style-type: none"> ■ Rengør afløbsfilter og -pumpe. ■ Maks. udpumpningshøjde er 1 m. |
| <p>🚰F - Fejl vandtilløb. Kontakt Miele Service, hvis maskinen ikke kan genstartes.</p> | <p>Vandtilløbet er blokeret eller hæmmet.</p> <ul style="list-style-type: none"> ■ Kontroller, om vandhanen er åbnet nok. ■ Kontroller, om der er knæk på tilløbsslangen. |
| | <p>Vandtrykket er for lavt.</p> <ul style="list-style-type: none"> ■ Aktiver indstillingen Lavt vandtryk (se afsnittet Brugerniveau, Lavt vandtryk). |
| | <p>Filtrene i vandtilløbet er tilstoppet.</p> <ul style="list-style-type: none"> ■ Rengør filtrene (se afsnittet Rengøring og vedligeholdelse, afsnit Rengøring af vandtilløbsfiltre) |
| <p>⚠️ Desinfektionstemperaturen er ikke nået</p> | <p>Den påkrævede temperatur blev ikke nået under desinfektionsprogrammet.</p> <ul style="list-style-type: none"> ■ Vaskemaskinen har ikke udført desinfektionen korrekt. ■ Start programmet igen. |
| <p>⚠️ Fejl F. Kontakt Miele Service, hvis maskinen ikke kan genstartes.</p> | <p>Der foreligger en fejl.</p> <ul style="list-style-type: none"> ■ Afbryd vaske-tørremaskinen fra strømnettet. ■ Vent mindst 2 minutter, før vaske-tørre-søjlen tilsluttes til strømmen igen. ■ Tænd for vaske-tørre-søjlen igen. ■ Start programmet igen. Kontakt Miele Service, hvis fejlmeldingen vises i displayet igen. |

da - Småfejl udbedres

I displayet vises en fejlmelding

| Fejl | Årsag og udbedring |
|---|---|
| i Doseringsbeholder tom | En af vaskemiddelbeholderne til ekstern dosering er tom. ■ Fyld vaskemiddelbeholderen. |
| i Hygiejne-info: Start et program på min. 60 °C. | Ved sidste vask blev der valgt et vaskeprogram med en temperatur under 60 °C eller programmet <i>Pumpe/Centrifugering</i> . ■ Start et program med min. 60 °C eller programmet <i>Maskine rengøres</i> . |
| i F - Fejl vandtilløb. Kontakt Miele Service, hvis maskinen ikke kan genstartes. | Varmtvandstilløbet er spærret eller hæmmet. ■ Kontroller, om vandhanen til varmt vand er åbnet nok. ■ Kontroller, om der er knæk på tilløbsslangen. |
| i Vasketøj ikke centrifugeret optimalt | I slutcentrifugering er den indstillede centrifugeringshastighed ikke nået på grund af en stor ubalance. ■ Kontroller med et vaterpas, om vaskemaskinen står i vater. ■ Centrifuger tekstilerne igen. |
| i Maskine utæt | Vaskemaskinen eller afløbsventilen er utæt. ■ Luk vandhanen. ■ Kontakt Miele Service. |

Et ikke tilfredsstillende vaskeresultat

| Fejl | Årsag og udbedring |
|---|---|
| Tøjet bliver ikke rent med flydende vaskemiddel. | Flydende vaskemiddel indeholder ingen blegemidler. Pletter af frugt, kaffe eller te kan ikke fjernes. <ul style="list-style-type: none"> ■ Brug vaskemiddel i pulverform med blegemiddel. ■ Flyt pletfjerner i kammer  og flydende vaskemiddel i en doseringsbold. ■ Kom aldrig flydende vaskemiddel og pletfjerner sammen i sæbeskuffen. |
| Efter vask sidder der hvide ansamlinger, der ligner vaskemiddel, på mørke tekstiler. | Vaskemidlet indeholder uopløselige bestanddele til afkalkning af vandet (zeolit). Disse rester har sat sig fast på tekstilerne. <ul style="list-style-type: none"> ■ Forsøg at fjerne resterne med en børste efter tørringen. ■ Vask fremover mørke tekstiler med vaskemidler uden zeolit. Flydende vaskemidler indeholder som regel ikke zeolit. |
| Tekstiler med særligt fedtholdigt snavs bliver ikke rene. | <ul style="list-style-type: none"> ■ Vælg et program med forvask. Foretag forvasken med flydende vaskemiddel. ■ Anvend fremover vaskemiddel i pulverform til klarvasken. <p>Til kraftigt tilsmudset arbejdstøj anbefales et vaskemiddel med høj vaskekraft. Indhent information herom hos forhandleren af vaske- og rengøringsmidler.</p> |
| Efter vask sidder der grå, seje ansamlinger på tekstilerne. | Dosering af vaskemiddel var for lav. Tekstilerne var kraftigt tilsmudsede med fedt (olie, salve). <ul style="list-style-type: none"> ■ Til denne form for snavs tilsættes enten mere vaskemiddel, eller der kan anvendes flydende vaskemiddel. ■ Kør inden næste vask et vaskeprogram igennem ved 60 °C uden tekstiler og med flydende vaskemiddel. |

da - Småfejl udbedres



Et utilfredsstillende tørreresultat

| Fejl | Årsag og udbedring |
|--|--|
| Korriger: fyldning Tromlen er tom, eller vasketøjet er for tørt. | <p>Der er ikke tale om en fejl. Programafbrydelse kan forekomme i nogle programmer, når der er for lidt eller intet tøj i tørretumbleren. Dette kan også ske, hvis tøjet allerede er tørt.</p> <ul style="list-style-type: none"> ■ Tør enkelte tøjstykker med varmluftprogrammet. ■ Slet meldingen: <ul style="list-style-type: none"> – Åbn døren. |
| Strømafbrydelse Program-stop. Tryk på OK-tasten | <p>Tørretumbleren blev slukket under tørringsprocessen, eller strømmen gik.</p> <ul style="list-style-type: none"> ■ Bekræft med <i>OK</i>, og genstart programmet, strømforbindelsen er genetableret. |
| Rengør luftvejene: Rengør fnugfilteret. Kontroller luftføringen. | <p>Påmindelse om at rengøre fnugfilteret.</p> <ul style="list-style-type: none"> ■ Rengør fnugfilteret. ■ Slet fejlmelding: <ul style="list-style-type: none"> – Bekræft med <i>OK</i>. |
| | <p>Der blev konstateret for stor modstand i luftføringen.</p> <ul style="list-style-type: none"> ■ Rengør fnugfilteret. ■ Kontroller alle de mulige årsager, der er beskrevet under "Tørringsprocessen tager lang tid eller stopper endda". ■ Slet fejlmelding: <ul style="list-style-type: none"> – Åbn døren, og luk den. |
| | <p>Aftræksrøret kan være meget langt, men det er ikke en funktionsfejl.</p> <ul style="list-style-type: none"> ■ Med et meget langt aftræksrør må der forventes længere programtider og et øget energiforbrug. |
| | <p>Der blev konstateret en meget kraftig reducere i luftføringen.</p> <ul style="list-style-type: none"> ■ Se ovenfor. ■ Slet fejlmeddelelse: <ul style="list-style-type: none"> – Bekræft med <i>OK</i>. |
| Tekstilerne er ikke blevet tørret tilstrækkeligt. | <p>Der er blevet fyldt forskellige tekstiltyper i tørretumbleren.</p> <ul style="list-style-type: none"> ■ Tør efter med programmet Varm luft. ■ Vælg derefter et egnet program, se "Programoversigt". |
| Puder fyldt med fjer udvikler en lugt, når de tørrer. | <p>Når fjer opvarmes, har de den egenskab, at de i større eller mindre grad udvikler deres egen og andre lugte.</p> <ul style="list-style-type: none"> ■ Lugten aftager efter tørring ved naturlig udluftning. |
| Der opstår statisk elektricitet på syntetiske tekstiler efter tørring | <p>Syntetisk materiale har en tendens til at opbygge statiske ladninger.</p> <ul style="list-style-type: none"> ■ Tilsætning af skyllemiddel under vask i det sidste skyl kan reducere den statiske elektricitet under tørring. |

| Fejl | Årsag og udbedring |
|---|---|
| Der er dannet fnuller. | <p>Ved tørring løsnes de fnuller, der har dannet sig på tekstilerne, hovedsagelig på grund af slid under brug eller delvist under vask. Tekstilerne belastes derimod kun i ringe grad i tørretumbleren med hensyn til deres holdbarhed.</p> <ul style="list-style-type: none"> ■ Fnuller samles i fnugfilteret og kan nemt fjernes, se afsnittet "Rengøring og pleje". |
| Der er kondensvand i tromlen. | <p>Tørretumbleren er installeret til et fælles aftræksrør.</p> <ul style="list-style-type: none"> ■ Tørretumbleren må kun installeres med en tilbageslagsklap til det fælles aftræksrør. ■ Kontroller regelmæssigt tilbageslagsklappen for en mulig defekt, og udskift evt. denne. |
| Tørringen varer meget længe eller stoppes. | <p>Der opfordres muligvis til at rengøre luftveje/luftføringen igen.</p> <ul style="list-style-type: none"> ■ Kontroller alle mulige årsager som beskrevet nedenfor. <p>Fnugfiltret er tilstoppet med fnug.</p> <ul style="list-style-type: none"> ■ Fjern fnuggene. <p>Luftkanalerne er tilstoppet med fx hår og fnug.</p> <ul style="list-style-type: none"> ■ Rengør luftføringsområdet. ■ Filteret i døren kan tages af, så luftføringsområdet nedenunder kan rengøres. <p>Aftræksrøret eller udmundingen kan fx være tilstoppet med hår og fnug.</p> <ul style="list-style-type: none"> ■ Kontroller og rengør regelmæssigt alle dele i aftræksrøret (fx murrør, udvendigt gitter, bøjninger osv.). <p>Lufttilførslen er utilstrækkelig, fordi fx opstillingsrummet er meget lille.</p> <ul style="list-style-type: none"> ■ Åbn ved tørring et vindue eller en dør, så der kan strømme luft ind. <p>Tekstilerne blev ikke centrifugeret tilstrækkeligt.</p> <ul style="list-style-type: none"> ■ Centrifuger fremover tekstilerne i vaskemaskinen ved højere omdrejningstal. <p>Tørretumbleren er overfyldt.</p> <ul style="list-style-type: none"> ■ Vær opmærksom på tørreprogrammernes maksimale kapacitet. <p>På grund af metallynlåse registreres tøjets fugtighedsgrad ikke nøjagtigt.</p> <ul style="list-style-type: none"> ■ Åbn fremover lynlåsene. ■ Tør fremover kun tekstiler med lange lynlåse på varmluftprogrammet, hvis problemet optræder igen. |

da - Småfejl udbedres

Generelle problemer med vaske-tørre-søjlen

| Fejl | Årsag og udbedring |
|--|--|
| Vaske-tørre-søjlen står ikke stille under centrifugeringen. | Benene står ikke fast, og kontramøtrikken er ikke spændt. ■ Juster vaske-tørre-søjlen, så den er stabil, og sæt maskines fødder mod hinanden. |
| Der lyder usædvanlige pumpelyde. | Dette er ingen fejl. Klukkelyde i starten og slutningen af pumpeforløbet er normale. |
| Der er større vaskemiddelrester i sæbeskuffen. | Vandtrykket er ikke tilstrækkeligt. ■ Rengør vandtilløbsfiltrene. |
| | Vaskemiddel i pulverform er tilbøjeligt til at klumpe. ■ Rengør sæbeskuffen, og hæld fremover først vaskemiddel og derefter vandblødgøringsmiddel i kammeret. |
| Skyllemidlet skylles ikke helt ind, eller der er for meget vand tilbage i kammer . | Hæverten sidder ikke rigtigt, eller den er tilstoppet. ■ Rengør hæverten, se afsnittet Rengøring og vedligeholdelse - Sæbeskuffen rengøres. |
| Displayteksten er på et andet sprog. | Sprogindstillingen er blevet ændret. ■ Sluk og tænd for vaske-tørre-søjlen igen. Det indstillede sprog vises i displayet. |
| | Brugersproget blev ændret. ■ Indstil det ønskede sprog (se afsnittet Brugerniveau, afsnit Sprog). |
| Vaskemaskinen har ikke centrifugeret tekstilerne som normalt. Tekstilerne er stadig våde. | Ved slutcentrifugeringen blev der registreret en stor uligevægt, og centrifugeringshastigheden blev automatisk reduceret. ■ Fyld altid store og små stykker tøj i tromlen for at opnå en bedre fordeling af tøjet. |
| Tromlen står stille, men programmet kører videre. | Fejl i programforløbet ■ Sluk og tænd maskinen igen med tasten  . ■ Vær opmærksom på meldingen i displayet. ■ Tryk på tasten <i>Start/Stop</i> . Tromlen drejer igen, og programmet fortsætter. |

Døren kan ikke åbnes.

| Fejl | Årsag og udbedring |
|--|---|
| <p>Døren kan ikke åbnes.</p> | <p>Døren er låst under vaskeprocessen.</p> <ul style="list-style-type: none"> ■ Tryk på sensortasten <i>Start/Stop</i>. ■ Vælg Programstop eller Efterfyld tøj. <p>Døren låses op og kan åbnes.</p> |
| | <p>Der er vand i tromlen, og vaskemaskinen kan ikke pumpe vandet ud.</p> <ul style="list-style-type: none"> ■ Rengør afløbssystemet som beskrevet i afsnittet "Døren åbnes ved tilstoppet afløb og/eller strømafbrydelse". |
| <p>Efter programslut eller efter en programafbrydelse melder displayet: Afkøling eller Komfortafkøling.</p> | <p>For at undgå forbrændinger kan døren ikke åbnes, når vandtemperaturen er over 55 °C.</p> <ul style="list-style-type: none"> ■ Vent, indtil temperaturen i tromlen er faldet, og visningen i displayet slukker. |
| <p>I displayet vises: F - fejl dør-lås. Kontakt Miele Service.</p> | <p>Dørlåsen er blokeret.</p> <ul style="list-style-type: none"> ■ Kontakt Miele Service. |

da - Småfejl udbedres

Døren åbnes ved tilstoppet afløb og/eller strømafbrydelse

⚠ Afbryd strømmen til vaskemaskinen.

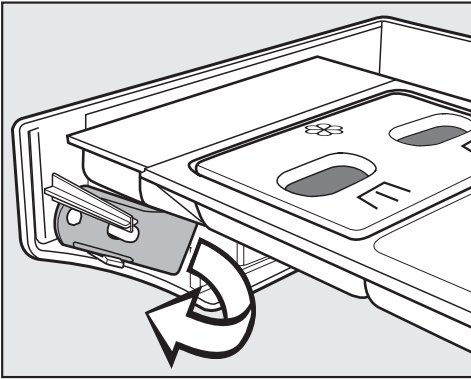

- På indersiden af panelet på sæbeskuffen sidder der en åbner til klappen til afløbssystemet.
På varianter med en låst sæbeskuffe følger åbneren med som tilbehør.
Tag åbneren ud.

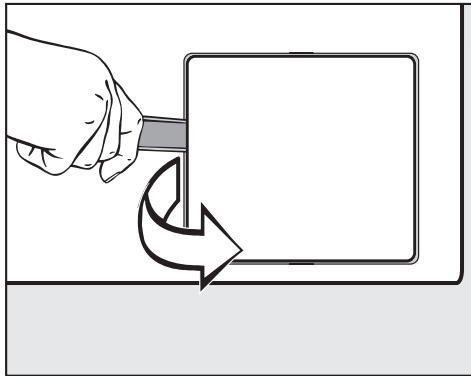

- Åbn klappen til afløbssystemet.

Hvis afløbet er tilstoppet, kan der være en stor mængde vand i vaskemaskinen.

⚠ Hvis der kort forinden blev vasket med høj temperatur, er der fare for skoldning!

- Anbring en beholder under klappen.

Skru ikke afløbsfilteret helt ud.

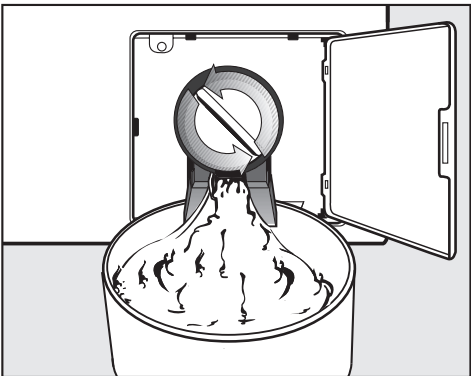

- Åbn langsomt afløbsfilteret, indtil vandet løber ud.

- Vandafløbet stoppes ved at lukke afløbsfilteret igen.

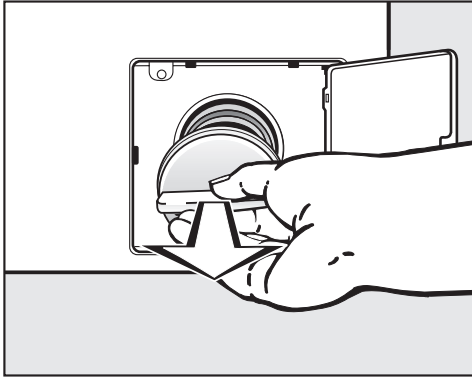

- Drej afløbsfilteret helt ud, hvis der ikke løber vand ud.
- Rengør afløbsfilteret grundigt.

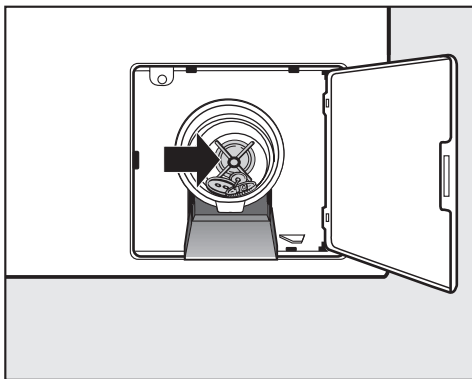

- Kontroller, om vingen på afløbspumpen kan drejes let; fjern eventuelle fremmedlegemer (knapper, mønter osv.), og rengør filterrummet.
- Sæt afløbsfilteret på plads, og drej det til.

⚠ Hvis afløbsfilteret ikke sættes i igen og drejes til, løber vandet ud af vaskemaskinen.

da - Tekniske data

Maskindata PWD 909

Eltilslutning

| | |
|----------------------|----------------|
| Tilslutningsspænding | Se typeskiltet |
| Frekvens | Se typeskiltet |
| Energiforbrug | Se typeskiltet |
| Strømoftagelse | Se typeskiltet |
| Påkrævet sikring | Se typeskiltet |
| Varmeeffekt | Se typeskiltet |

Opstillingsmål

| | |
|--|---------|
| Kabinetbredde (uden påmonterede dele) | 692 mm |
| Kabinethøjde (uden påmonterede dele) | 1940 mm |
| Kabinetdybde (uden påmonterede dele) | 761 mm |
| Maskinbredde, total | 692 mm |
| Maskinhøjde, total | 1942 mm |
| Maskindybde, total | 851 mm |
| Min. transportbredde | 800 mm |
| Min. afstand mellem væg og maskinbagside | 400 mm |
| Døråbningens diameter | 370 mm |
| Døråbningsvinkel | 180° |

Vægt og gulvbelastning

| | |
|---------------------------------|------------------------|
| Nettovægt | Se installationsplanen |
| Maks. gulvbelastning under brug | Se installationsplanen |

Vandtilslutning

Koldt vandstilslutning

| | |
|---|-----------------------------|
| Påkrævet gennemstrømningstryk | 100 - 1000 kPa (1 - 10 bar) |
| Maks. volumenstrøm | 10 l/min |
| Nødvendigt tilslutningsgevind (udvendigt gevind, på opstillingsstedet i henhold til DIN 44991, fladpakning) | 3/4" |
| Længde på medfølgende tilløbsslange | 1550 mm |

Varmt vandstilslutning

| | |
|---|-----------------------------|
| Maks. tilladt varmt vandtemperatur | 70 °C |
| Påkrævet gennemstrømningstryk | 100 - 1000 kPa (1 - 10 bar) |
| Maks. volumenstrøm | 10 l/min |
| Nødvendigt tilslutningsgevind (udvendigt gevind, på opstillingsstedet i henhold til DIN 44991, fladpakning) | 3/4" |
| Længde på medfølgende tilløbsslange | 1550 mm |

Afløb afløbsvand (DP)

| | |
|----------------------------|------------------------------|
| Maks. afløbsvandtemperatur | 95 °C |
| Afløbsstuds (på maskinen) | Udvendig diameter 22 (DN 22) |
| Maks. afløbshastighed | 26 l/min |

Lufttilførsel

Anbefalet frit lufttilførselstværsnit i opstillingsrummet: 237 cm²
(svarer til 3 gange maskinens udluftningstværsnit).

Tilførselsluft skal tilføres installationsrummet i overensstemmelse med mængden af aftræksluft.

Udluftning

| | |
|--|------------------------|
| Maksimal nominel luftstrøm | 320 m ³ /t. |
| Maks. tilladte tryktab | 220 Pa |
| Tilløbsstuds, på maskinen (udvendig diameter) | 100 mm |
| Tilslutningsrør, på opstillingsstedet (indv. diameter) | 100 mm |
| Maks. aftrækstemperatur | 80 °C |

Da den relative luftfugtighed inde i aftrækssystemet kan være op til 100 %, skal det gennem egnede forholdsregler udelukkes, at der kan komme tilbageløbende kondensvand ind i maskinen.

Emissionsværdier

| | |
|---|---------------------|
| Emissionslydniveau på arbejdsstedet iht. EN ISO 11204/11203 | <70 dB(A) re 20 µPa |
| Lydniveau EN ISO 9614-2 | <80 dB(A) |

Produktsikkerhed

| | |
|-----------------------|---|
| Produktsikkerhedsnorm | EN 60335-1, EN 50571, IEC 60335-1, IEC 60335-2-7, EN 50570, IEC 60335-2-11 |
|-----------------------|---|

Wi-fi

| | |
|-------------------------------------|------------------------|
| Wi-fi-modulets frekvensbånd | 2,400 GHz – 2,4835 GHz |
| Maks. sendeeffekt for wi-fi-modulet | < 100 mW |

EU-konformitetserklæring

Hermed erklærer Miele, at denne vaske-tørre-søjle er i overensstemmelse med direktiv 2014/53/EU.

Den komplette tekst til EU-konformitetserklæringen er tilgængelig på en af følgende websites:

- <https://www.miele.dk/professional/index.htm> under Produkter, Downloads
- På <http://www.miele.de/professional/gebrauchsanweisungen-177.htm> med angivelse af produktnavn eller fabrikationsnummer

Databeskyttelse og datasikkerhed

Når netværksfunktionen er aktiveret, og produktet er forbundet med internettet, sender produktet følgende data til Miele-Cloud:

- Produktserienummer
- Produkttype og teknisk udstyr
- Produktstatus
- Information om produktets softwareversion

Disse data knyttes ikke til en bestemt bruger og gemmes heller ikke permanent. Først når dit produkt linkes til en bruger, lagres dataene permanent, og dataene tilknyttes specifikt. Dataoverførslen og -behandlingen sker i overensstemmelse med Miele's høje sikkerhedsstandard.

Netværkskonfiguration standardindstilling

Alle indstillinger for kommunikationsmodulet eller dit integrerede wi-fi-modul kan stilles tilbage til standardindstilling. Nulstil netværkskonfigurationen, hvis produktet skal sælges eller bortskaffes, eller et brugt produkt tages i brug. Kun på denne måde sikres det, at alle personlige data er fjernet, og den tidligere ejer ikke længere har adgang til produktet.

Ophavsrettigheder og licenser

Til betjening og styring af kommunikationsmodulet anvender Miele egen eller tredjeparts software, der ikke falder under en såkaldt open source-licensbetingelse. Softwaren/softwarekomponenterne er ophavsretsligt beskyttede. Miele's og tredjeparts ophavsrettigheder skal respekteres.

Desuden indeholder kommunikationsmodulet softwarekomponenter, som distribueres under open source-licensbetingelser. De indeholdte open source-komponenter og tilhørende ophavsretlige påtegninger, eksemplarer af de aktuelt gældende licensbetingelser samt eventuel øvrig information kan tilgås lokalt via IP gennem en webbrowser (<https://<ip adresse>/Licenses>). De heri indeholdte regler for erstatningsansvar og garanti for open source-licensbetingelser gælder udelukkende i forhold til respektive rettighedsindehaver.

no - Innhold

| | |
|---|-----|
| Aktivt miljøvern | 60 |
| Retur og gjenvinning av det gamle produktet | 60 |
| Sikkerhetsregler og advarsler | 61 |
| Ytterligere dokumentasjon | 61 |
| Forklaring av sikkerhetsrådene og advarslene på maskinen..... | 61 |
| Forskriftsmessig bruk | 63 |
| Slik unngår du feil bruk..... | 65 |
| Teknisk sikkerhet | 66 |
| Forskriftsmessig bruk | 68 |
| Klor og skader på maskindeler..... | 71 |
| Tilbehør | 72 |
| Retur og gjenvinning av det gamle produktet..... | 72 |
| Beskrivelse av maskinen | 73 |
| Beskrivelse av maskinen | 73 |
| Betjening | 75 |
| Betjeningspanel..... | 75 |
| Sensortaster og touchdisplay | 76 |
| Hovedmeny | 76 |
| Hovedmeny | 77 |
| Meny «☐ Programmer»..... | 77 |
| Meny «☆ Favoritter» | 77 |
| Meny «⚙ Superbruker»..... | 77 |
| Betjeningseksempler | 77 |
| Vasking | 80 |
| Klargjøring av tekstilene | 80 |
| Legge i og slå på vaskemaskinen | 81 |
| Vaske med vaskemiddelbeholder | 84 |
| Velge program | 86 |
| Valg av programinnstillinger | 86 |
| Programstart – programslutt | 90 |
| Tørking..... | 91 |
| 1. Riktig tekstilbehandling | 91 |
| 2. Legge i tørketrommelen | 92 |
| 3. Velge program | 92 |
| 4. Velge programinnstilling | 93 |
| 5. Starte program | 94 |
| Programslutt..... | 95 |
| Hvis feil oppstår | 97 |
| Feilretting | 97 |
| Serviceavdeling | 98 |
| Hvis feil oppstår..... | 98 |
| Det er ikke mulig å starte noen programmer | 99 |
| Programavbrudd og feilmeldinger | 100 |
| I displayet står det en feilmelding..... | 101 |
| Vaskeresultat ikke tilfredsstillende..... | 102 |
| Tørkeresultat ikke tilfredsstillende | 103 |
| Generelle problemer med vask/tørk-søylen | 105 |
| Døren kan ikke åpnes..... | 106 |
| Åpning av døren når avløpet er tilstoppet og/eller ved strømbrydd | 107 |

| | |
|---|-----|
| Tekniske data | 109 |
| Produktinformasjon PDW 909 | 109 |
| Elektrotilkobling | 109 |
| Oppstillingsmål | 109 |
| Vekt og gulvbelastning | 109 |
| Vanntilkobling | 109 |
| Lufttilførsel | 110 |
| Utluftning | 110 |
| Utslippsverdier | 110 |
| Produktsikkerhet | 110 |
| WiFi | 110 |
| EU-samsvarserklæring | 111 |
| Personvern WiFi | 112 |
| Personvern og datasikkerhet | 112 |
| Nettverkskonfigurasjon fabrikkinnstilling | 112 |
| Opphavsretter og lisenser | 112 |

Retur og gjenvinning av transportemballasjen

Emballasjen beskytter apparatet mot transportskader. Emballasjematerialene er valgt med sikte på miljøvennlighet og avfallsbehandling og kan derfor gjenvinnes.

Gjenvinning av emballasjen sparer råstoff og bidrar til mindre avfall. Forhandleren tar vanligvis emballasjen i retur.

Retur og gjenvinning av det gamle produktet

Elektriske og elektroniske apparater inneholder ofte verdifulle materialer. De inneholder imidlertid også skadelige stoffer, som har vært nødvendige for apparatets funksjon og sikkerhet. I restavfallet eller ved feil behandling, kan disse stoffene være helseskadelige og skade miljøet. Kast derfor aldri apparatet som restavfall.

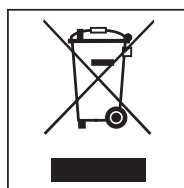

Apparatet kan leveres gratis til forhandlere av samme type produkter eller til en kommunal gjenbruksstasjon. For mer informasjon, se www.miele.no. Sørg for at produktet oppbevares utilgjengelig for barn til det kjøres bort.

Energisparing

Energi- og vannforbruk

- Vask **maksimal** tekstilmengde for hvert enkelt vaskeprogram. Da er energi- og vannforbruket lavest, tekstilmengden sett under ett.

Vaskemiddel

- Bruk maksimalt så mye vaskemiddel som angitt på vaskemiddel-pakken.
- Reduser vaskemiddelmengden for mindre tekstilmengder.

Tips for påfølgende tørking i tørketrommel

For å spare energi ved tørkingen: Velg så høy sentrifugehastighet som mulig for hvert enkelt vaskeprogram.

Ytterligere dokumentasjon

Dette dokumentet inneholder grunnleggende informasjon. Du finner den fullstendige bruksanvisningen, i tillegg til flere aktuelle dokumenter vedrørende maskinen din, på Mieleles internettside:







<http://www.miele.no/professional/bruksanvisninger-177.htm>



For å hente frem dokumentene trenger du typebetegnelsen eller fabriksnummeret på maskinen. Begge opplysningene finner du på typeskiltet på maskinen.

Original bruksanvisning

Forklaring av sikkerhetsrådene og advarslene på maskinen

| | |
|---|--|
|  | Les bruksanvisningen |
|  | Les anvisningene, f.eks. installasjonsveiledningen |
|  | Forsiktig, svært varme overflater |
|  | Forsiktig, spenning inntil 1000 Volt |
|  | Jording |
|  | Potensialutjevning |

no - Sikkerhetsregler og advarsler

Denne vask/tørk-søylen oppfyller de påbudte sikkerhetskravene. Bruk som ikke er forskriftsmessig kan imidlertid føre til skader på personer og materiell.

Les bruksanvisningen nøye før du begynner å bruke vask/tørk-søylen. Den inneholder viktig informasjon om innbygging, sikkerhet, bruk og vedlikehold. På denne måten beskytter du deg selv og unngår skader på vask/tørk-søylen.

I henhold til internasjonal standard IEC 60335-1 ber Miele uttrykkelig om at kapittelet om installasjon av vask/tørk-søylen samt sikkerhetsregler og advarsler må leses nøye og følges.

Miele kan ikke gjøres ansvarlig for skader som skyldes at disse henvisningene ikke blir fulgt.

Ta vare på bruksanvisningen og gi den videre til en eventuell senere eier.

Dersom flere personer skal læres opp i bruk av vask/tørk-søylen, sørg for at sikkerhetsregler og advarsler er tilgjengelige, og/eller at personene gjøres kjent med dem.

Forskriftsmessig bruk

- ▶ Vaskemaskinen er utelukkende bestemt for vask av tekstiler som i følge produsentens vaskeanvisning, er maskinvaskbare. Annen bruk kan innebære fare. Produsenten er ikke ansvarlig for skader som skyldes at modulen er brukt til noe annet enn det den er bestemt for, eller feil betjening.
- ▶ Tørketrommelen skal kun brukes til tørking av tekstiler som er vasket i vann og som ifølge produsentens vedlikeholdsetikett tåler trommeltørking. Annen bruk kan innebære fare. Miele er ikke ansvarlig for skader som skyldes annen bruk enn tørketrommelen er bestemt for, eller feil betjening.
- ▶ Vask/tørk-søylen skal brukes som beskrevet i bruksanvisningen, vedlikeholdes jevnlig og kontrolleres at den fungerer slik den skal.
- ▶ Denne vask/tørk-søylen skal ikke brukes utendørs.
- ▶ Vask/tørk-søylen må ikke plasseres i rom hvor det er fare for frost. Frosne slanger kan sprekke eller revne. Elektronikken kan bli mindre pålitelig ved temperaturer under frysepunktet.
- ▶ Denne vask/tørk-søylen er kun beregnet for profesjonell bruk.
- ▶ Hvis maskinen brukes i profesjonell virksomhet, er det kun skolert personale eller fagfolk som får betjene maskinen. Hvis maskinen er oppstilt på et område som er tilgjengelig for allmennheten, må driftslederen sørge for at det ikke er farlig å bruke maskinen.
- ▶ Installeringen av denne maskinen er beregnet for fastlandsdrift. For installering på ikke-stasjonære oppstillingssteder er det nødvendig å ta ekstra forholdsregler tilpasset oppstillingsstedet. Ansvar for denne installeringen er pålagt installatøren / montøren.
- ▶ Personer, som på grunn av sin psykiske eller fysiske tilstand eller pga. sin uerfarenhet eller uvitenhet ikke er i stand til å betjene vask/tørk-søylen på en sikker måte, må ikke bruke denne vask/tørk-søylen uten tilsyn eller veiledning fra en ansvarlig person.
- ▶ Barn under 8 år må holdes vekk fra vask/tørk-søylen, med mindre de er under konstant tilsyn.
- ▶ Barn over 8 år, får bare betjene vask/tørk-søylen uten tilsyn, dersom vask/tørk-søylens funksjon er forklart slik, at de kan betjene den på en sikker måte. Barn må kunne se og forstå mulige farer ved feil betjening.
- ▶ Barn må ikke rengjøre eller vedlikeholde vask/tørk-søylen uten tilsyn.
- ▶ Hold øye med barn som befinner seg i nærheten av vask/tørk-søylen. Ikke la barn leke med vask/tørk-søylen.

no - Sikkerhetsregler og advarsler

- ▶ Desinfeksjonsprogrammer må ikke avbrytes, ellers kan desinfeksjonsresultatet bli redusert. Driftslederen må sikre desinfeksjonsstandarden for både termiske og kjemotermiske prosesser ved hjelp av rutinemessige kontroller.

Slik unngår du feil bruk

▶ Bruk aldri løsemiddelholdige rengjøringsmidler (f.eks. vaskebensin) i vask/tørk-søylen. Maskindeler kan bli skadet og det kan oppstå giftige damper. **Brann- og eksplosjonsfare!**

▶ Når du vasker ved høye temperaturer, vær oppmerksom på at dørglasset blir svært varmt. Derfor må du hindre barn fra å ta på dørglasset under vaskeprosessen.

Fare for forbrenning!

▶ Lukk døren etter hver vask og tørking. Da unngår du at barn forsøker å klatre inn i vask/tørk-søylen eller gjemmer gjenstander i den, eller at smådyr klatrer inn i vask/tørk-søylen.

▶ Sikkerhetsinnretningene og betjeningselementene i vask/tørk-søylen må ikke skades, fjernes eller omgås.

▶ Maskiner med ødelagte betjeningselementer eller ledningsisolasjon skal ikke brukes før de er reparert.

▶ Vannet som oppstår ved vaskingen er vaskevann og ikke drikkevann! Vannet skal derfor føres ut i et avløpssystem som er tilpasset dette.

▶ Vær sikker på at trommelen står stille før du tar ut tekstilene. Hvis du stikker hånden inn i en trommel som roterer, er det betydelig fare for skade.

▶ Når du lukker maskindøren, sørg for at ikke hender, armer eller ben kommer i klem mellom døren og rammen.

Obs: Maskindøren låses automatisk straks vaskemaskinen starter.

▶ Produsentens anvisninger må følges når du bruker og kombinerer vaskeforsterkere og spesialprodukter. Bruk midlene bare for de bruksområdene som er oppgitt av produsenten, for å unngå materialskader og kraftige kjemiske reaksjoner.

Teknisk sikkerhet

- ▶ Kontroller at vask/tørk-søylen ikke har ytre, synlige skader før den stilles opp. En skadet vask/tørk-søyle må ikke stilles opp eller tas i bruk.
- ▶ Sikkerheten for det elektriske anlegget i vask/tørk-søylen garanteres kun hvis maskinen kobles til et forskriftsmessig installert jordingsystem. Det er meget viktig at denne grunnleggende sikkerhetsforutsetningen kontrolleres. I tvilstilfeller bør fagfolk kontrollere bygningsinstallasjonen. Miele kan ikke gjøres ansvarlig for skader som skyldes manglende eller brutt jordledning.
- ▶ Hvis ukyndige reparerer maskinen, kan brukeren utsettes for fare, som Miele ikke kan ta ansvaret for. Reparasjoner må bare utføres av fagfolk som er autorisert av Miele, ellers gjelder ikke noe garanti-ansvar ved påfølgende skader.
- ▶ Det må ikke foretas endringer på vask/tørk-søylen uten uttrykkelig tillatelse fra Miele.
- ▶ Ved feil eller i forbindelse med rengjøring og vedlikehold skal vask/tørk-søylen kobles fra strømforsyningen. Vask/tørk-søylen er kun skilt fra det elektriske anlegget når
 - begge støpslene til vask/tørk-søylen er dratt ut, eller
 - sikringene i bygningsinstallasjonen til begge produktdele er koblet ut, eller
 - skrusikringene i bygningsinstallasjonen til begge produktdele er skrudd helt ut.

Se også kapittel «Oppstilling og tilkobling», avsnitt «Elektrotilkobling».

- ▶ Vaskemaskinen må bare kobles til vanninntaket med det vedlagte slangesettet. Gamle slangesett må ikke brukes om igjen. Kontroller slangesettene med jevne mellomrom. Da kan du skifte ut slangesettene i tide, og unngå vannskader.
- ▶ I tilfeller av lekkasjer må du rette feilen før du kan fortsette å bruke vask/tørk-søylen. Hvis det renner ut vann, må vask/tørk-søylen straks kobles fra strømmettet!
- ▶ Defekte dele skal kun erstattes av originale reservedeler fra Miele. Kun ved bruk av disse delene kan Miele garantere at de sikkerhetskravene som stilles til produktene, blir oppfylt.
- ▶ For disse vask/tørk-søylene gjelder forskriftene i henhold til Maskindirektivet 2006/42/EF. Det anbefales å gjennomføre årlig kontroll iht. forskriftene i Maskindirektivet. Kontrollboken som du trenger til kontrolldokumentasjonen, kan skaffes via Mieles serviceavdeling.
- ▶ Følg anvisningene i kapitlene «Oppstilling og tilkobling» og «Tekniske data».
- ▶ Vask/tørk-søylens støpsel må alltid være tilgjengelig slik at vask/tørk-søylen kan kobles fra strømforsyningen til enhver tid.

- ▶ For fasttilkoblingen må det være allpolede skilleanordninger på installasjonsstedet.
- ▶ Ved fasttilkobling må vask/tørk-søylen kunne kobles fra strømforsyningen via skilleanordninger for hver pol. Skilleanordningene må befinne seg i umiddelbar nærhet av vask/tørk-søylen, alltid være lett gjenkjennelig, lett tilgjengelig og enkel å nå.
- ▶ Tørketrommelen må bare brukes når det er installert et utluftningsrør, og når det er sørget for tilstrekkelig ventilasjon av rommet.
- ▶ Utluftningsrøret må ikke installeres til følgende piper eller sjakter:
 - Røyk- eller avgasspipe som er i bruk
 - Sjakter som brukes som utluftning fra rom med ildsteder
 - Andre piper som er i bruk

Når røyk eller avgass presses tilbake, er det fare for forgiftning.

- ▶ Kontroller regelmessig at alle bestanddeler på utluftningsrøret (f.eks. murrør, utvendig gitter, bøyer osv.) fungerer slik de skal, og at luften kan passere fritt. Eventuelt gjennomfør en rengjøring. Hvis det har lagret seg lo i utluftningsrøret, hindrer det luftutblåsningen og dermed reduseres tørketrommelens funksjon.

Hvis det allerede finnes et utluftningsrør som er i bruk, må utluftningsrøret kontrolleres før det installeres på tørketrommelen.

Det skal ikke være noe undertrykk i utluftningsrøret.

- ▶ Det er fare for kvelning og forgiftning ved tilbakesuging av avgasser når det er installert gass-gjennomstrømningsvarmer, gassoppvarming, kullfyrtd ovn med pipetilkobling osv. i samme rom, eller i boligen eller i naborommene, og undertrykket er på 4 Pa eller mer.

Hvis du ved hjelp av følgende tiltak sørger for tilstrekkelig ventilasjon av rommet, kan du unngå et undertrykk i oppstillingsrommet (eksempler):

- Monter ventilasjonsåpninger som ikke kan låses, i ytterveggen.
- Bruk vindusbryter, slik at tørketrommelen bare kan kobles inn når vinduet er åpent.

For å sikre trygg drift og unngå undertrykk på 4 Pa eller mer, bør du la brann- og feiervesenet bekrefte det.

- ▶ Ved installasjon av flere tørketromler i en utluftningssamleledning, må det installeres en tilbakeslagsklaff pr. tørketrommel direkte på samleledningen.

Hvis ikke dette gjøres, kan det skade tørketrommelen og påvirke den elektriske sikkerheten.

- ▶ Vær oppmerksom på anvisningene i kapittelet «Installasjon av utluftningsrøret».

Forskriftsmessig bruk

- ▶ Maks. kapasitet utgjør 10 kg for tørre tekstiler. Programmer med mindre tekstilmengder finner du i dokumentet «Programoversikt».
- ▶ Fjern vaskemaskinens transportsikringer før igangsetting (se kapittel «Oppstilling og tilkobling», avsnitt «Fjerne transportsikringen»). Ved sentrifugering kan en transportsikring som ikke er fjernet, føre til skader på vask/tørk-søylen og møbler eller maskiner i nærheten.
- ▶ Du må aldri forsøke å åpne døren til vaskemaskinen med makt. Døren kan bare åpnes når det vises en melding om dette i displayet.
- ▶ Ikke trykk den svingende enheten til maskinen bakover mens maskinen er i gang.
- ▶ Når døren lukkes, er det fare for klem- og kuttskader mellom dør-rammen og trommelåpningen, men også på hengslene til døren. Advarsel: Maskindøren låses automatisk straks maskinen starter!
- ▶ Steng vannkranen ved lengre fravær (f.eks. ferie), spesielt hvis det ikke er sluk (avløp) i gulvet i nærheten av maskinen.
- ▶ Pass på at ingen fremmedlegemer (f.eks. spiker, nåler, mynter, binders) kommer med i vasken. Fremmedlegemer kan skade maskindeler (f.eks. vaskebeholder, trommel). Skadede maskindeler kan igjen kan forårsake skader på tekstilene.
- ▶ Ved riktig vaskemiddeldosering er det ikke nødvendig å avkalke vaskemaskinen. Hvis avkalking skulle bli nødvendig, bruk et spesielt avkalkingsmiddel med korrosjonsbeskyttelse. Det spesielle avkalkingsmiddelet kan skaffes via Miele-forhandleren eller Miele's serviceavdeling. Følg bruksanvisningen for avkalkingsmiddelet nøye.
- ▶ Tekstiler som har vært behandlet med løsemiddelholdige rengjøringsmidler, må skylles godt i rent vann før de vaskes. Vær oppmerksom på at løsemiddelholdige rester får kun ledes ut i avløpsvannet i samsvar med lokal lovgivning.
- ▶ Bruk ikke løsemiddelholdige rengjøringsmidler (f.eks. vaskebensin) i maskinen. Maskindeler kan bli skadet og det kan oppstå giftige damper. **Brann- og eksplosjonsfare!**
- ▶ Du må ikke oppbevare eller bruke bensin, olje eller andre lett antenkelige stoffer i nærheten av vaskemaskinen. Ikke bruk maskindekselet som oppbevaringsplass. **Brann- og eksplosjonsfare!**
- ▶ Ikke oppbevar kjemikalier på maskindekselet (flytende vaske-middel, vaskeforsterkere). Det kan medføre fargeforandringer eller til og med lakkskader. Kjemikalier som ved et uhell har havnet på overflaten må straks tørkes bort med en våt klut.
- ▶ Fargemidler, avfargingsmidler og avkalkingsmidler må være egnet for bruk i vaskemaskinen. Følg produsentens anvisninger.

- ▶ Avfargingsmidler kan føre til korrosjon på grunn av sine svovelholdige forbindelser. Avfargingsmidler må ikke brukes i vaskemaskinen.
 - ▶ Unngå kontakt med flytende klor- eller natriumhypoklorittholdige rengjørings- og desinfeksjonsmidler på ståloverflater. Disse midlene kan føre til korrosjon på stålet. Likeledes kan aggressive klorblekingsdamper føre til korrosjon. Derfor må åpne beholdere med disse midlene ikke oppbevares i umiddelbar nærhet av maskinene.
 - ▶ Ikke bruk høytrykksspyler eller vannslange for å rengjøre vask/tørkesøylen.
 - ▶ Tørketrommelen må ikke brukes uten lofilter eller med et lofilter som er skadet. Det kan oppstå feil. Lo tetter luftveiene, oppvarmingen og utluftningsrøret, noe som kan føre til brann. Slå straks av tørketrommelen og skift ut det skadede lofilteret.
 - ▶ Lofilteret må rengjøres regelmessig.
 - ▶ For at tørketrommelen skal fungere feilfritt under tørkingen:
 - Rengjør flatene på lofilteret etter hver tørking.
 - I tillegg skal lofilteret og luftveiene alltid rengjøres når det vises en melding om dette i displayet.
 - ▶ På grunn av brannfare skal du ikke tørke tekstiler i tørketrommelen når de
 - ikke er vasket.
 - ikke er tilstrekkelig rengjort, og har rester av olje, fett eller lignende (f.eks. kjøkken- eller kosmetikktekstiler med rester av olje, fett eller kremer). Hvis tekstilene ikke er skikkelig rengjort, er det brannfare pga. selvantennning, selv etter at tørkeprosessen er ferdig, og også etter at tekstilene er tatt ut av tørketrommelen.
 - er behandlet med brannfarlige rengjøringsmidler eller har rester av aceton, alkohol, bensin, petroleum, parafin, flekkfjerner, terpentin, voks, voksfjerner eller kjemikalier (gjelder f.eks. mopper, gulvkluter, vaskekluter).
 - inneholder rester av hårspray, neglelakkfjerner eller lignende.
- Vask derfor derfor svært skitne tekstiler ekstra grundig: Øk vaskemiddelmengden og velg en høy vasketemperatur. Er du i tvil, vask tekstilene flere ganger.
- ▶ Fjern alle gjenstander i lommene på tøyet som skal tørkes (f.eks. lightere, fyrstikker, nøkler).
 - ▶ **Advarsel:** Slå aldri av tørketrommelen før tørkeprogrammet er slutt. I så fall må alle tekstilene straks tas ut av tørketrommelen og bres utover slik at varmen kan bli avgitt.

no - Sikkerhetsregler og advarsler

► Brannfare.

Denne tørketrommelen må ikke kobles til en styrbar stikkontakt (f.eks. med et tidsur eller et elektrisk anlegg med toppbelastningsutkobling). Tørketrommelen kan kun kobles til et toppbelastningsanlegg når det er koblet til tørketrommelen via Miele's XCI-boks, og de aktuelle innstillingene er stilt inn i tørketrommelen.

Hvis tørkeprogrammet skulle bli avbrutt før avkjølingsfasen, kan det være fare for selvantennning av tekstilene.

► På grunn av brannfare, må tekstiler eller produkter aldri tørkes i tørketrommelen hvis:

- det er brukt industrikjemikalier til rengjøring (f.eks. ved kjemisk rengjøring).
- de inneholder skumgummi-, gummi eller gummilignende deler. Det er f.eks. produkter av lateksskumgummi, dusjforheng, vanntette tekstiler, gummierte artikler og klær, hodeputer med skumgummi-biter.
- de er fylt og er skadet (f.eks. puter eller jakker). Hvis fyllet faller ut, kan det oppstå brann.

► Ikke utsett tørketrommelen for friskluft blandet med klor-, fluor- eller andre løsemiddelholdige damper. Brannfare!

► Når programmet går inn i avkjølingsfasen, er det avsluttet. I mange programmer følger avkjølingsfasen for å sikre at tekstilene blir tørket med en temperatur de ikke kan ta skade av (f.eks. for å unngå selvantennning). Ta alltid ut alle tekstilene av tørketrommelen rett etter avkjølingsfasen.

Klor og skader på maskindeler

► Ved økt bruk av klor stiger sannsynligheten for skader på maskindelene.

► Bruk av klorholdige midler, som f.eks. natriumhypokloritt og pulverformede klorblekemidler, kan ødelegge belegget som beskytter det rustfrie stålet, og føre til korrosjon på deler. Ikke bruk klorholdige midler. Bruk i stedet surstoffbaserte (oksygenbaserte) blekemidler.

Hvis det likevel brukes klorholdige blekemidler, må det alltid gjennomføres en antiklorbehandling. Ellers risikerer man at maskindeler og tekstiler får varige og ubotelige skader.

► Antiklorbehandlingen må utføres direkte etter klorblekingen. Både hydrogenperoksid og surstoffbaserte vaske- og blekemidler egner seg for antiklorbehandlingen. Vannet (badet) skal ikke slippes ut innimellom.

Ved behandling med tiosulfat, kan det danne seg gips, spesielt ved bruk av hardt vann. Denne gipsen kan avleire seg i vaskemaskinen eller forårsake beleggdannelse på tekstilene. Behandling med hydrogenperoksid foretrekkes fremfor behandling med tiosulfat, fordi hydrogenperoksid støtter nøytraliseringsprosessen av klor.

Nøyaktige doseringsmengder og temperaturer må stilles inn og kontrolleres på stedet iht. doseringsanbefalingen fra produsenten av vaskemidlene og vaskeforsterkerne. Det må også kontrolleres at det ikke er rester av aktivt klor i tekstilene.

no - Sikkerhetsregler og advarsler

Tilbehør

► Tilbehørsdeler kan kun monteres i eller til maskinen, dersom de uttrykkelig er godkjent av Miele. Hvis andre deler monteres i eller til maskinen, tapes krav i forbindelse med garanti og/eller produktansvar.

Retur og gjenvinning av det gamle produktet

► Gjør dørlåsen ubrukelig når den gamle vask/tørk-søylen er utrangert eller sendes til gjenvinning. Da forhindrer du at barn som leker, kan stenge seg inne og komme i livsfare.

Miele kan ikke gjøres ansvarlig for skader som skyldes at sikkerhetsreglene og advarslene ikke blir fulgt.

no - Beskrivelse av maskinen

- ① Deksel for lofilter og avløpspumpe
- ② Dør til vaskemaskin
- ③ Dørhåndtak
- ④ Vaskemiddelbeholder
- ⑤ Display (ytterligere informasjon finner du i kapitlet «Betjening»)
- ⑥ Deksel til lofilteret
- ⑦ Dør til tørketrommel
- ⑧ Elektrotilkobling tørketrommel
- ⑨ Grensesnitt for kommunikasjonsboks
- ⑩ Utluftningsstuss Ø 100 mm
- ⑪ Varmtvannstilkobling
- ⑫ Kaldtvannstilkobling
- ⑬ Grensesnitt for ekstern dosering
- ⑭ Tilkobling avløpsslange (for variant avløpspumpe)
- ⑮ Transportsikring
- ⑯ 4 høydejusterbare skruføtter
- ⑰ Elektrotilkobling vaskemaskin
- ⑱ Grensesnitt til Connector-boks
- ⑲ Grensesnitt til LAN
- ⑳ Sugeåpninger til tørkeluft
- ㉑ Sjakt kommunikasjonsmodul

Betjeningspanel

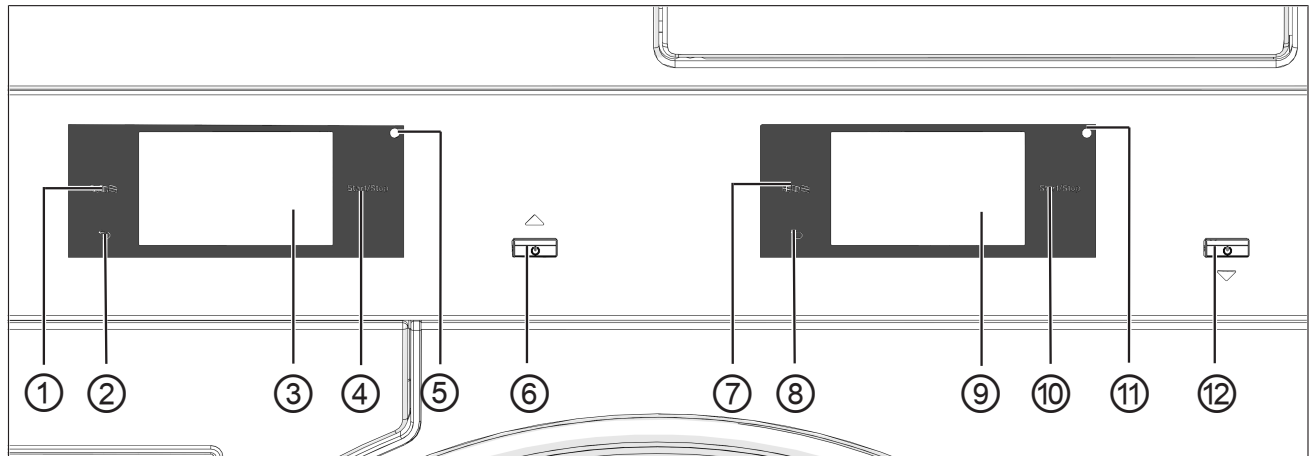

- ① **Tørketrommel sensortast språk**  For valg av aktuelt betjeningsspråk. Etter programslutt vises standard språk igjen.
- ② **Tørketrommel sensortast tilbake**  Går ett skritt tilbake i menyen.
- ③ **Tørketrommel touchdisplay**
- ④ **Tørketrommel sensortast Start/Stop** Starter det valgte programmet og avbryter et program som er startet. Så snart sensortasten blinker, kan det valgte programmet startes.
- ⑤ **Tørketrommel optisk grensesnitt** For service.
- ⑥ **Tørketrommel tast**  For inn- og utkobling av tørketrommelen. For å spare energi kobler tørketrommelen seg ut automatisk. Utkoblingen skjer etter en tilpasset tid etter programslutt/antirøll eller etter innkobling, i de tilfellene maskinen ikke har blitt betjent etterpå.
- ⑦ **Vaskemaskin sensortast språk**  For valg av aktuelt betjeningsspråk. Etter programslutt vises standard språk igjen.
- ⑧ **Vaskemaskin sensortast tilbake**  Går ett skritt tilbake i menyen.
- ⑨ **Vaskemaskin touchdisplay**
- ⑩ **Vaskemaskin sensortast Start/Stop** Starter det valgte programmet og avbryter et program som er startet. Så snart sensortasten blinker, kan det valgte programmet startes.
- ⑪ **Vaskemaskin optisk grensesnitt** For service.
- ⑫ **Vaskemaskin tast**  For inn- og utkobling av vaskemaskinen.

Sensortaster og touchdisplay

Sensortastene ,  og *Start/Stop* samt indikatorene i displayet reagerer på fingerkontakt. Hver berøring bekreftes med en tastetone. Lydstyrken til tastetonen kan stilles inn eller kobles ut (se kapittel «Superbrukernivå»).

Betjeningsfeltet med sensortastene og touchdisplayet kan bli ripet av spisse eller skarpe gjenstander, f.eks. spiker, blyanter osv. Betjeningspanelet må kun berøres med fingrene.

Hovedmeny

Etter at vaskemaskinen er slått på, vises hovedmenyen i displayet. Fra hovedmenyen kommer du til alle viktige undermenyer.

Ved berøring av symbolet  kommer du alltid tilbake til hovedmenyen. Tidligere innstilte verdier lagres ikke.

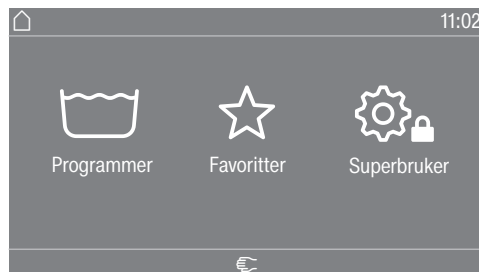

Meny « Programmer»

I denne menyen kan du velge vaskeprogrammene.

Meny « Favoritter»

I denne menyen kan du velge 1 favorittprogram blant tilsammen 24 favorittprogrammer. Vaskeprogrammene i menyen Favoritter kan tilpasses og lagres av driftsleder (se kapittel «Superbrukernivå», avsnitt «Favorittprogrammer»).

„ Superbruker“

I superbrukernivå kan du tilpasse vaskemaskinens elektronikk til ulike behov (se kapittel «Superbrukernivå»).

Hovedmeny

Etter at tørketrommelen er slått på, vises hovedmenyen i displayet. Fra hovedmenyen kommer du til alle viktige undermenyer.

Ved berøring av sensortasten  kommer du alltid tilbake til hovedmenyen. Tidligere innstilte verdier lagres ikke.

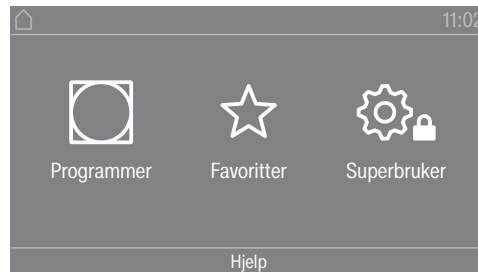

Hovedmeny

Meny « Programmer»

I denne menyen kan du velge tørkeprogrammene.

Meny « Favoritter»

I denne menyen kan du velge 1 favorittprogram blant tilsammen 12 favorittprogrammer. Tørkeprogrammene i menyen Favoritter kan tilpasses og lagres av driftsleder (se kapittel «Superbrukernivå», avsnitt «Favorittprogrammer»).

Meny « Superbruker»

I superbrukernivå kan du tilpasse tørketrommelens elektronikk til ulike behov (se kapittel «Superbrukernivå»).

Betjeningseksempler

Liste over valgmuligheter

Meny «Programmer» (Enkeltvalg)

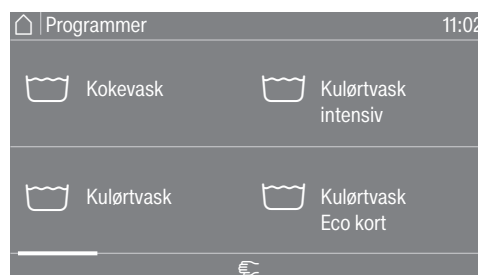

Du kan bla til høyre eller venstre ved å stryke over skjermen. Legg fingeren over touchdisplayet og beveg fingeren i ønsket retning.

En oransje linje viser at det er flere valgmuligheter.

Berør et programnavn for å velge vaskeprogram.

Displayet skifter til basismenyen i det valgte programmet.

Meny «Tillegg» (flere valg)

For å komme til nivået der du kan velge Tillegg må det først velges et program, f.eks. kulørt.

no - Betjening

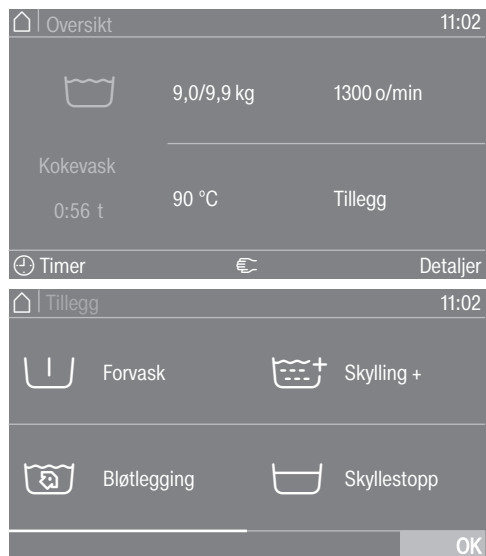

Berør ett eller flere *Tillegg* for å velge dem.

De nylig valgte *Tilleggene* blir markert med oransje.

For å velge bort et *Tillegg* berør *Tillegg* på nytt.

De markerte *Tilleggene* aktiveres med sensortasten *OK*.

Innstilling av tallverdier

I noen menyer kan du stille inn tallverdier.

I følgende eksempel blir klokkeslett stilt inn. Kapittelet «Superbruker-nivå» beskriver hvordan du kommer til dette nivået.

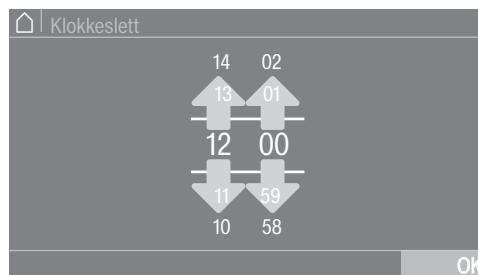

Legg inn tallene ved å stryke oppover eller nedover.

Legg fingeren på tallene som skal endres og beveg fingeren i ønsket retning. Den innstilte tallverdien lagres med symbolet *OK*.

Tips: For noen innstillinger kan en verdi også stilles inn ved hjelp av et tallfelt.

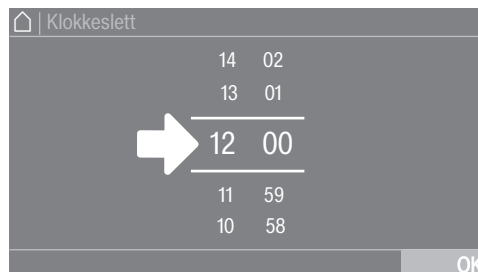

Tallfeltet kommer til syne med en kort berøring av tallene mellom de to linjene.

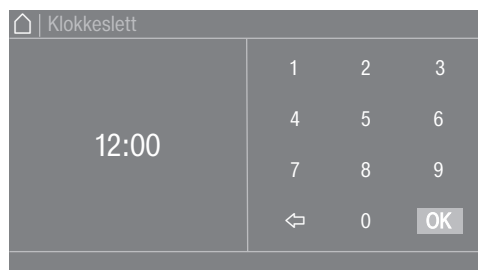

Så snart du har lagt inn en gyldig verdi, blir symbolet *OK* markert med grønt.

no - Betjening

Nedtrekksmeny

I følgende eksempel beskrives displayet for et pågående vaskeprogram. Kapittelet «Programstart – programslutt» beskriver hvordan du kommer til dette nivået.



Hvis det dukker opp en oransje linje øverst i midten på skjermen til displayet, kan nedtrekksmenyen vises. Berør linjen og dra fingeren nedover på displayet.

Gå ut av menyområdet

- Berør symbolet ↶ for å gå tilbake til forrige skjermbilde.

Alt du har lagt inn til nå uten å bekrefte med *OK*, blir ikke lagret.

Vise Hjelp

I noen menyer vises *Hjelp* i nedre del av displayet.

- Berør *Hjelp* for å se anvisningene.
- Berør *Lukk* for å gå tilbake til forrige skjermbilde.

Vasking

Klargjøring av tekstilene

Tømme lommer

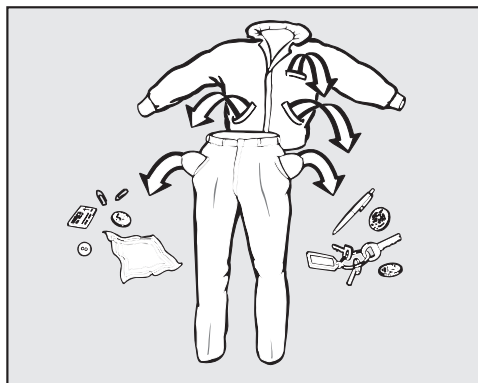

- Tøm alle lommer.

⚠ Skader pga. fremmedlegemer.
Spiker, mynter, binders osv. kan skade tekstiler og maskindeler.
Kontroller tekstilene før vask, og fjern ev. fremmedlegemer.

Sortering av tekstiler

- Sorter tekstilene etter farger og etter symbolene på vaskeanvisningen.

Forbehandle flekker

- Fjern eventuelle flekker på tekstilene før vask. Tørk lett på flekken med en klut som ikke farger (av).

⚠ Skader pga. løsemiddelholdige rengjøringsmidler. Vaskebensin, flekkfjerner osv. kan skade kunststoffdeler. Hvis du behandler tekstilene med slike midler, pass på at kunststoffdeler i/på maskinen ikke kommer i kontakt med disse.

⚠ Eksplosjonsfare pga. løsemiddelholdige rengjøringsmidler. Ved bruk av løsemiddelholdige rengjøringsmidler kan det oppstå en eksplosiv blanding. Ikke bruk løsemiddelholdige rengjøringsmidler i vaskemaskinen.

Generelle tips

- Ikke vask tekstiler som er merket med Tåler ikke vask (☒).
- Gardiner: Fjern gardinkroker og blybånd eller legg gardinene i en vaskepose.
- BH-er: Sy fast eller ta ut løse bøylor.
- Vreng tekstilene hvis tekstilprodusenten anbefaler det.
- Lukk glidelåser, borrelåser og hekker.
- Knepp eller knyt igjen dynetrekk og putevar, slik at ikke små plagg havner inni dem.
- Flere tips finner du i dokumentet «Programoversikt».

Legge i og slå på vaskemaskinen

Innlegging av tekstilene

- Gjør klar vaskemaskinen.
- Slå på vaskemaskinen med tasten .

Velkomstbildet vises.

- Åpne maskindøren med håndtaket.

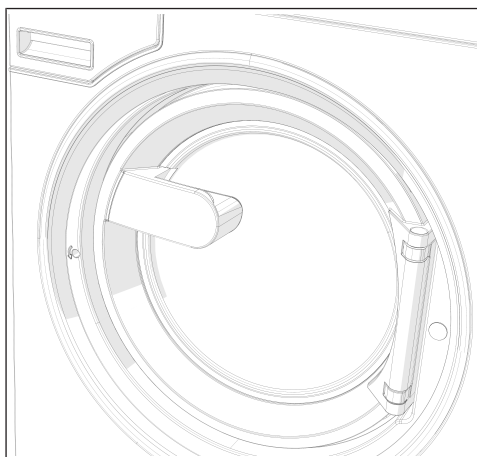

- Brett ut tekstilene og legg dem løst inn i trommelen.

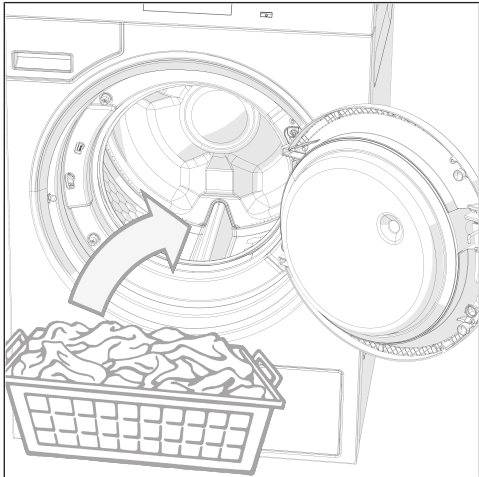

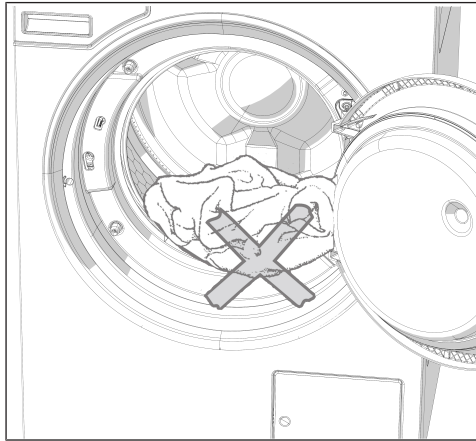

⚠ Pass på at ingen tekstiler blir klemt fast mellom maskindøren og påfyllingsåpningen.

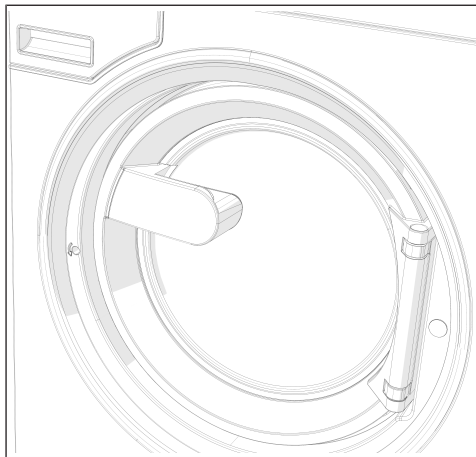

- Lukk maskindøren ved å trykke den inn i festet.



Maskindøren fester seg, men er ikke helt låst. Maskindøren låses automatisk straks maskinen blir startet.

no - Betjening

Vaske med vaske- middelbeholder

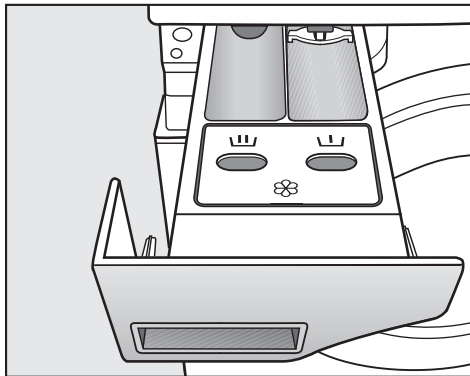
Vaskemiddeltilset-
ting via vaske-
middelbeholderen



- Tilsett et pulvervaskemiddel for hovedvask i kammer  for standardprogrammene. Hvis ønsket, kan du tilsette vaskemiddel for Forvask i kammer  og skyllemiddel i det forreste kammeret .

Separat tilsetning
av tøymykner eller
syntetisk stivelse

- Velg programmet Ekstra skylling.
- Endre sentrifugehastigheten hvis nødvendig.

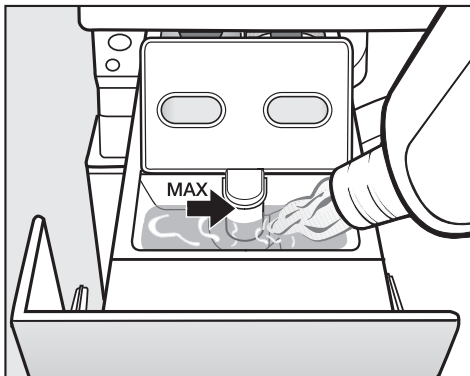

- Fyll tøymykner, syntetisk stivelse eller flytende stivelse i kammer . **Vær oppmerksom på maksimal påfyllingsmengde.**
- Berør tasten *Start/Stop*.

Separat stivelse

- Doser og gjør klar stivelsen som angitt på pakningen.
- Velg programmet Stivelse.
- Fyll stivelse i kammer .
- Berør tasten *Start/Stop*.

Tips: Rengjør vaskemiddelbeholderen, etter flere gangers vask med separat eller automatisk tilsetning av stivelse.

Bruk av farge-, av-
fargings- og av-
kalkingsmidler

Farge-/avfargings- og avkalkingsmidler må være egnet for bruk i vaskemaskiner. Følg produsentens anvisninger.

Vaskemiddeldoser-
ing

Vaskemiddeldoser-
ing

Unngå overdosering da det fører til økt skumdannelse.

- Ikke bruk vaskemidler som skummer mye.
- Følg anvisningene fra produsenten av vaskemiddelet.

Doseringen er avhengig av:

- Tekstilmengden
- Vannets hardhet
- Hvor skitne tekstilene er

Doseringsmengde
vaskemiddel

Ta hensyn til vannhardheten og følg anvisningene fra vaskemiddel-
produsenten.

Vannhardhet

| Hardhetsområde | Total hardhet i mmol/l | deutsche - Härte °dH |
|----------------|------------------------|-------------------------|
| bløtt (I) | 0-1,5 | 0-8,4 |
| middels (II) | 1,5-2,5 | 8,4-14 |
| hardt (III) | over 2,5 | over 14 |

Hvis du ikke kjenner vannets hardhetsgrad, kontakt det lokale vann-
verket.

Velge program

Programmer

Du har flere muligheter for å velge et program.

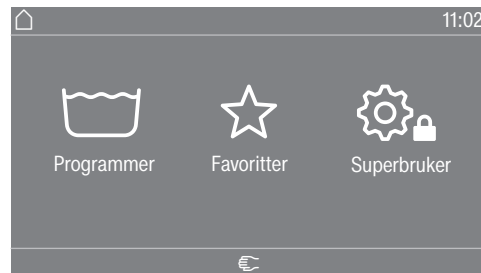

Du kan velge et program i menyen Programmer.

- Berør Programmer.

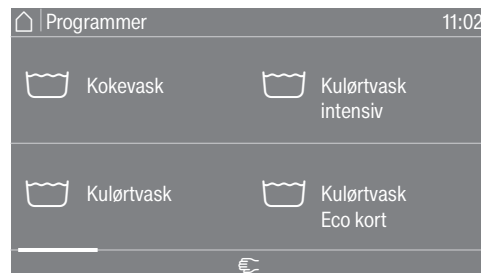

- Sveip til høyre i displayet, til ønsket program vises.

- Berør de spesifikke symbolene i touchdisplayet.

Displayet skifter til programmets basismeny.

Favoritter

Du kan alternativt velge et program i menyen Favoritter.

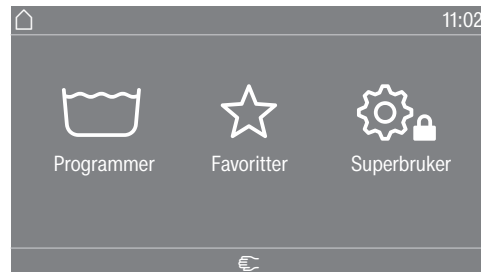

- Berør Favoritter.



- Sveip til høyre i displayet, til ønsket program vises.

- Berør de spesifikke symbolene i touchdisplayet.

Displayet skifter til programmets basismeny.

For favorittprogrammene er de fleste programinnstillingene fastsatt allerede og kan ikke endres.

Valg av program- innstillinger

Velge tekstil-
mengde

For å kunne bruke en ekstern dosering, som er avhengig av tekstilmengden du skal vaske, og tilpasset programforløp kan du angi mengden.

■ Berør Vekt (kg).



■ Legg inn en gyldig verdi for tekstilmengden.

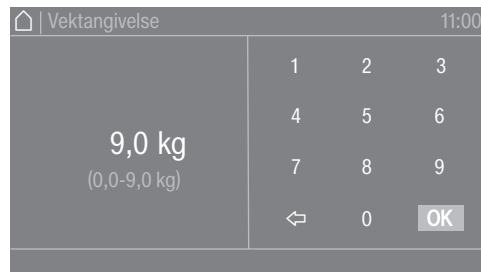

■ Trykk på symbolet OK.

Displayet skifter til menyen Oversikt.

no - Betjening

Temperaturvalg

Du kan endre den forhåndsinnstilte temperaturen for et vaskeprogram.

■ Berør Temperatur (°C).

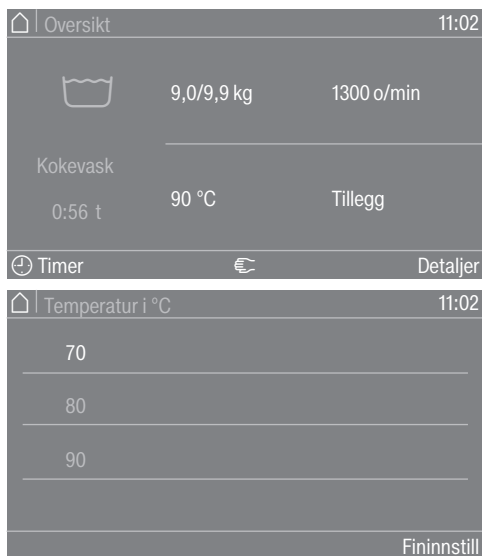

■ Velg ønsket temperatur fra forhåndsinnstillingene.

Displayet skifter tilbake til menyen Oversikt.

Hvis du velger Fininnstill, kan du taste inn flere temperaturer direkte i det tilgjengelige temperaturområdet.

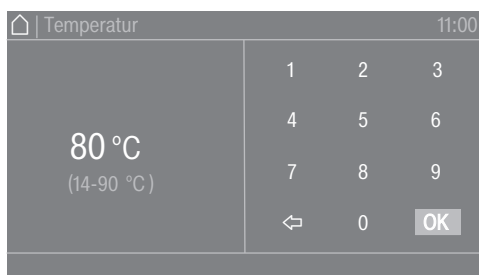

■ Velg ønsket verdi i tastefeltet.

■ Trykk på symbolet OK.

Displayet skifter tilbake til menyen Oversikt.

Temperaturen kan kun velges i det angitte området under den aktuelle innstillingen f.eks. (14–90 °C).

Valg av sentrifugehastighet

Du kan endre den forhåndsinnstilte sentrifugehastigheten for et vaskeprogram.

- **Berør** Sentr.hastighet (o/min).

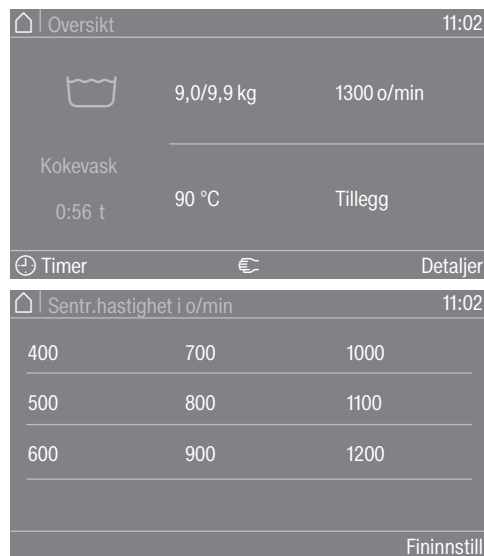

- **Velg** ønsket sentrifugehastighet fra forhåndsinnstillingene.

Displayet skifter tilbake til menyen **Oversikt**.

Hvis du velger **Fininnstill**, kan du taste inn flere sentrifugehastigheter direkte i det tilgjengelige hastighetsområdet.

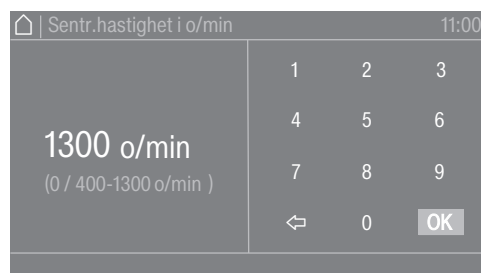

- **Velg** ønsket verdi i tastefeltet.

- Trykk på symbolet **OK**.

Displayet skifter tilbake til menyen **Oversikt**.

Sentrifugehastigheten kan kun velges i det angitte området under den aktuelle innstillingen f.eks. (0/400–1300 o/min).

no - Betjening

Programstart – programslutt

Starte program

Så snart et program kan startes, pulserer lyset til sensortasten *Start/Stop*.

- Berør sensortasten *Start/Stop*.

Døren blir låst (symbol ) og vaskeprogrammet starter.

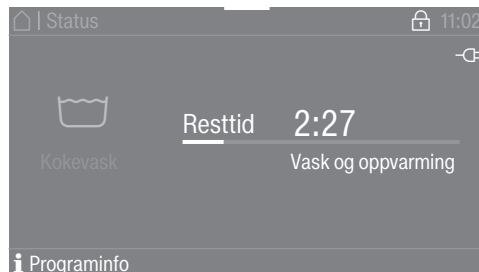

Tips: Ved hjelp av nedtrekksmenyen kan du se valgt temperatur, sentrifugehastighet og tillegg.

Hvis en startforvalgstid (⌚ Timer) er valgt, vises denne nede til venstre i displayet.

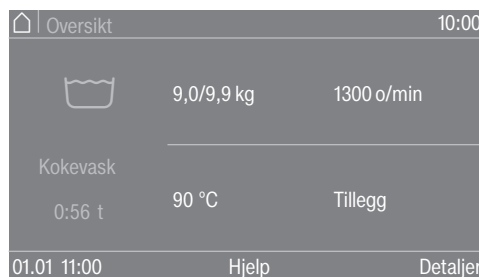

Hvis du velger  Programinfo, blir all programrelevant informasjon vist.

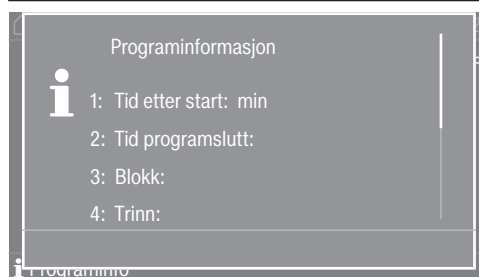

Etter at startforvalgstiden er telt ned eller direkte etter at maskinen er startet, vises programtiden i displayet. I tillegg vises programforløpet i displayet.

Avhengig av valgt innstilling i superbrukernivå eller i programmet, går maskinen over i antikrøll etter programslutt. Døren forblir låst. Døren kan når som helst låses opp med tasten *Start/Stop*.

Ta ut tekstilene

- Åpne døren.
- Ta ut tekstilene.

Tekstiler som ikke er tatt ut, kan krympe eller farge over på annet tøy ved neste vask.
Ta alle tekstilene ut av trommelen.

- Fjern eventuelle fremmedlegemer fra dørbelgen.
- Slå av vaskemaskinen med tasten .

Tips: La vaskemiddelbeholderen stå litt åpen, slik at den kan tørke.

Tørking

1. Riktig tekstil- behandling

Vask før tørking

Svært skitne tekstiler må vaskes spesielt grundig. Bruk tilstrekkelig vaskemiddel og velg en høy vasketemperatur. Er du i tvil, vask tekstilene flere ganger.

Når det er brukt industrikjemikalier til å rengjøre tekstilene, må ikke tørketrommelen brukes til å tørke de rensede tekstilene.

Nye, mørke og kulørte tekstiler vaskes separat og svært grundig. Mørke og kulørte tekstiler må ikke tørkes sammen med lyse tekstiler. Slike tekstiler kan avgi farge (også på kunststoffdelene i tørketrommelen). Lo med annen farge kan sette seg fast på tekstilene.

Fjerne fremmed-
legemer

Før du tørker, må du sørge for at det ikke er fremmedlegemer i tekstilene.







 Skade som oppstår pga. fremmedlegemer som ikke er fjernet fra tekstilene.
Fremmedlegemer i tekstilene kan smelte, brenne eller eksplodere. Fjern fremmedlegemer (f.eks. vaskeballer, lightere osv.) fra tekstilene.

Kontroller falder og sømmer på tekstilene/tøyet. Slik unngår du at tekstilfyll, som kan føre til brann, faller ut. Ta ut eller sy fast løse BH-bøyler.

 Brannfare ved feil bruk eller betjening.
Tekstilene kan begynne å brenne og ødelegge tørketrommelen og rommet den står i.
Kapittelet «Sikkerhetsregler og advarsler» må leses og følges.

no - Betjening

Vedlikeholdssymboler

| Tørring | |
|---|-----------------------------|
|  | Normal/høy temperatur |
|  | Redusert temperatur* |
| * Velg Skånegang. | |
|  | Tåler ikke trommeltørring |
| Stryking og rulling | |
|  | Ekstra varmt |
|  | Svært varmt |
|  | Varmt |
|  | Tåler ikke stryking/rulling |

2. Legge i tørketrommelen

Fyll tørketrommelen med tekstiler

Tekstilene kan bli skadet.
Før du legger inn tekstilene, må du lese kapittel «1. Riktig tekstilbehandling».

- Åpne døren.
- Fyll tørketrommelen med tekstiler.

Fare for skade på tekstiler som er klemt fast.
Tekstiler kan bli ødelagt dersom de kommer i klem ved lukking av døren.
Pass på at tekstilene ikke kommer i klem når du lukker døren.

Ikke legg for mange tekstiler i trommelen. Textilene kan bli slitte og tørkeresultatet påvirkes. Og, du må regne med økt krølldannelse.

Lukke døren

 Skader pga. at tøy kommer i klem.
Tekstiler kan bli ødelagt dersom de kommer i klem ved lukking av døren.
Pass på at ikke tekstilene kommer i klem når du lukker døren.

- Sving døren lett igjen.

3. Velge program

Slå på tørketrommelen

- Trykk på tasten .

Velkomstbildet vises.

Det er forskjellige muligheter å velge et tørkeprogram fra hovedmenyen.

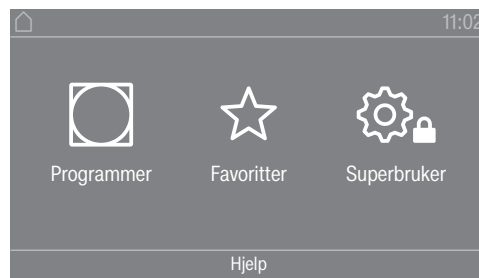

- Berør sensortasten  Programmer.



- Stryk til venstre med fingeren til ønsket program vises.
 - Berør sensortasten til programmet.
- Displayet skifter til tørkeprogrammets basismeny.

Alternativt kan du velge et program via favorittlisten.
De forhåndsinnstilte programmene under  Favoritter kan endres i superbrukernivå.

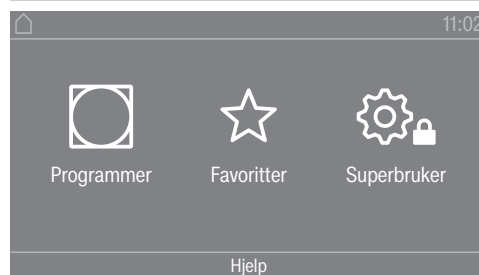

- Berør sensortasten  Favoritter.



- Stryk til venstre med fingeren til ønsket program vises.
 - Berør ønsket program.
- Displayet skifter til tørkeprogrammets basismeny.

4. Velge program-innstilling

Velge tørkeetrinn

Du kan endre forhåndsinnstilte tørkeetrinn i flere av programmene. Det er mulig å velge ulike tørkeetrinn avhengig av program.

no - Betjening

Velge tillegg

Tørkeprogrammene kan suppleres med forskjellige tillegg. Noen tillegg kan kun velges i bestemte tørkeprogrammer.



- Berør sensortasten **Tillegg**.

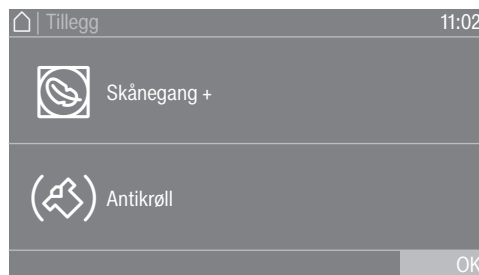

- Berør sensortasten for ønsket tillegg.
- Du må kun bekrefte med **OK** når du blir bedt om det i displayet.

Det aktuelle symbolet for ønsket tillegg ( eller ) lyser.

 skånegang

Ømfintlige tekstiler (med vedlikeholdssymbol , f.eks. av akryl) tørkes med lavere temperatur og lengre tid.

 Skånegang +

Ømfintlige tekstiler tørkes med færre trommelrotasjoner og lavere tørketemperatur.

 Antikrøll

Trommelen roterer i en spesiell rytme etter programslutt, avhengig av valgt program. Omdreiingen reduserer krølldannelsen etter programslutt.

Fra fabrikk er antikrøll koblet ut. Antikrøll kan aktiveres i superbrukernivå med en variabel tid på inntil 12 timer. Du finner disse innstillingene i superbrukernivå under menyen *Prosessteknikk/Antikrøll*.

5. Starte program

Betalingsautomat/-system (valgfritt)

Hvis maskinen er utstyrt med en betalingsautomat/-system, legg merke til betalingsoppfordringen i displayet.

Mulig verditap ved å åpne døren eller hvis programmet avbrytes. Avhengig av innstilling, kan åpning av maskindøren eller avbrutt program føre til verditap ved en betalingsautomat/-system. Du må ikke åpne døren etter programstart. Ikke avbryt et tørkeprogram som pågår.

Starte program

Så snart et program kan startes, pulserer lyset til sensortasten *Start/Stop*.

- Berør sensortasten *Start/Stop*.

Hvis en startforvalgstid er valgt, vises denne i displayet.

Tørkeprogrammet starter når startforvalgstiden er utløpt eller rett etter at den har startet. Resttiden til programmet vises i displayet.

Åpne aktuelle program-parametere

Mens programmet er i gang kan du se parameterne til det aktuelle tørkeprogrammet via nedtrekksmenyen (f.eks. tørketrinn, tekstilmengde, valgt tillegg, tørketemperatur).

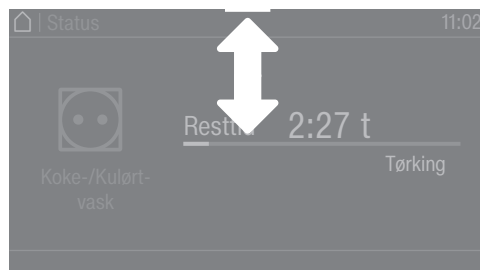

- For å få frem nedtrekksmenyen, stryker du ovenfra og ned med fingeren mens programmet er i gang.

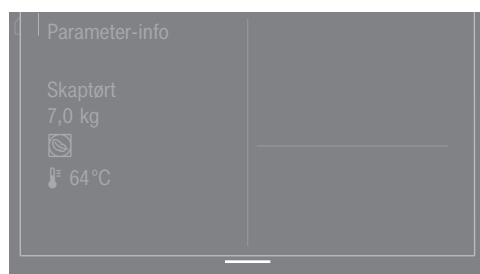

Parameterne til tørkeprogrammet vises i nedtrekksmenyen.

- For å lukke nedtrekksmenyen igjen, stryk nedenfra og opp med fingeren eller trykk på sensortasten ↵.

Programtid/Resttidsprognose

Programtiden er avhengig av mengde, type og restfuktigheten på tekstilene. Derfor kan programtiden til tørketrinnprogrammene variere eller «hoppe». Tørketrommelens elektronikk tilpasser seg mens tørkeprogrammet pågår. Den viste programtiden blir stadig mer nøyaktig.

I de første programmene som kjøres, avviker den viste tiden noen ganger betydelig fra den reelle tørketiden som gjenstår. Forskjellen mellom prognosen og den reelle tiden blir mindre når det aktuelle programmet har vært gjennomført flere ganger. Når forskjellige tekstilmengder tørkes i et program, kan resttidsanvisningen kun vise en omtrentlig tid.

Programslutt
Programslutt

Etter programslutt avkjøles tekstilene. Avkjølingsfasen vises i displayet med meldingen Slutt/Avkjøling. Tekstilene kan tas ut.

Etter at avkjølingsfasen og programmet er helt ferdig, vises meldingen Slutt.

Tørketrommelen slår seg av automatisk etter den innstilte tiden etter programslutt.

no - Betjening

Når tillegget Antikrøll (🌀)* er valgt, fortsetter trommelen å rotere i intervaller etter programslutt. På den måten reduseres krølldannelsen hvis ikke tekstilene kan tas ut av trommelen med en gang.

* Antikrøll er koblet ut fra fabrikk og kan aktiveres i superbruker-nivå.

Ta ut tekstilene

- Åpne døren.
- Ta alltid ut alle tekstilene.

Gjenglemte tekstiler kan bli skadet hvis de tørkes én gang til.
Ta alltid alle tekstilene ut av trommelen.

- Slå av tørketrommelen ved å trykke på tasten ⏻.

Råd om stell

Denne tørketrommelen må vedlikeholdes regelmessig, spesielt ved kontinuerlig drift. Se kapittelet «Rengjøring og stell».

Feilretting

Nødåpning av døren ved strømbrydd

Døren kan ikke åpnes.

⚠ OBS! Skåldingsfare og fare pga. roterende trommel.

Før du setter inn torxnøkkelen, må du sørge for at maskinen er uten strøm, trommelen står stille og at det ikke er vann i maskinen.

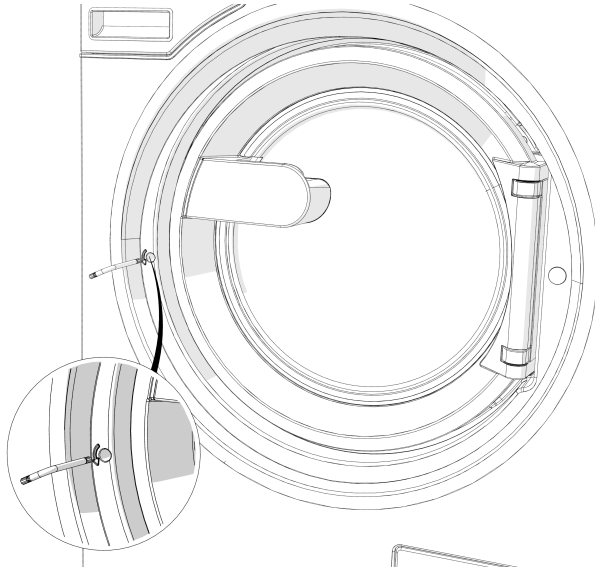

- Bruk en torxnøkkel T 40 og vri opplåsingsmekanismen med innvendig sekskant, i to fulle omdreininger **mot klokken (mot venstre)**.

Tips: Hvis du samtidig trykker mot døren, er det enklere å dreie nødåpneren.

Opplåsingsmekanismen befinner seg ved dørlåsen på høyde med håndtaket (se bildet).

Opplåsingsmekanismen må aldri vris mot høyre.
Dørlåsen kan bli skadet.

Dreiemotstanden avtar merkbart. Når opplåsingsmekanismen løper fritt, er døren låst opp.

Tips: Det er ikke nødvendig å skru igjen opplåsingsmekanismen.

Døren kan nå trekkes opp.

no - Hvis feil oppstår

Serviceavdeling

Ved feil kontakt Miele's serviceavdeling eller annet Miele-autorisert personell.

Serviceavdelingen trenger modell, serienummer (SN) og materialnummer (M.-Nr.). Disse opplysningene finner du på typeskiltet. Typeskiltet finner du øverst i dørringen når døren er åpen, eller øverst på baksiden av maskinen:

| | |
|-----------------|---------------------|
| Model | |
| SN: | / 0 0 0 0 0 0 0 0 0 |
| Art.-Nr. | Mat -Nr. |
| IBN | |

Symbolbilde

Oppgi feilmeldingen i displayet til serviceavdelingen.

Ved utskiftning skal det bare brukes originale reservedeler (også i dette tilfellet må du oppgi modell, serienummer (SN) og materialnummer (M.-Nr.)).

Hvis feil oppstår

De fleste feil som oppstår ved daglig bruk, kan du rette på selv. I mange tilfeller kan du spare både tid og penger, siden du slipper å kontakte serviceavdelingen.

Følgende tabeller skal hjelpe deg med å finne årsaken til en feil og til å rette den. Vær imidlertid oppmerksom på at:

⚠ Reparasjoner på elektriske apparater må kun utføres av autoriserte fagfolk. Reparasjoner som er utført av ukyndige, kan føre til betydelig fare for brukeren.

Det er ikke mulig å starte noen programmer

| Problem | Årsak og retting |
|---|---|
| Displayet forblir mørkt og sensortasten <i>Start/Stop</i> hverken lyser eller pulserer. | <p>Vask/tørk-søylen har ingen strøm.</p> <ul style="list-style-type: none"> ■ Kontroller om vask/tørk-søylen er slått på. ■ Kontroller om vask/tørk-søylen er koblet til strømmettet. ■ Kontroller om sikringen i husinstallasjonen er i orden. <p>For å spare energi har vask/tørk-søylen koblet seg ut automatisk.</p> <ul style="list-style-type: none"> ■ Slå på vask/tørk-søylen igjen med tasten . |
| I displayet vises: F -feil dørlås. Du kan fortsette ved å trykke på «Start/Stop»-tasten | <p>Døren er ikke låst riktig. Dørlåsen kunne ikke feste seg.</p> <ul style="list-style-type: none"> ■ Lukk døren en gang til. ■ Start programmet på nytt. <p>Hvis feilmeldingen vises på nytt, kontakt Miele's serviceavdeling eller annet Miele-autorisert personell.</p> |
| Displayet er mørkt og sensortasten <i>Start/Stop</i> pulserer langsomt. | <p>Displayet kobler seg automatisk ut for å spare energi.</p> <ul style="list-style-type: none"> ■ Berør en tast. Displayet kobler seg inn igjen. |
| Programmet «står» i skjermbildet før start og sensortasten <i>Start/Stop</i> blinker ikke. | <p>Døren er kun lukket inntil, ikke lukket helt.</p> <ul style="list-style-type: none"> ■ Kontroller om døren er riktig lukket. |

no - Hvis feil oppstår

Programavbrudd og feilmeldinger

| Problem | Årsak og retting |
|---|---|
| ⚠F - feil vannavløp. Kontakt service hvis maskinen ikke kan startes på nytt. | Vannavløpet er blokkert eller påvirket av andre faktorer. Avløpsslangen ligger for høyt. <ul style="list-style-type: none">■ Rengjør lofilter og avløpspumpe.■ Maksimal pumpehøyde er 1 m. |
| ⚠F - feil vanninntak. Kontakt service hvis maskinen ikke kan startes på nytt. | Vanninntaket er sperret eller påvirket av andre faktorer. <ul style="list-style-type: none">■ Kontroller om vannkranen er skrudd skikkelig opp.■ Kontroller om det er knekk på inntaksslangen. |
| | Vanntrykket er for lavt. <ul style="list-style-type: none">■ Koble inn innstillingen Lavt vanntrykk (se kapittel «Superbrukernivå», avsnitt «Lavt vanntrykk»). |
| | Silene i vanninntaket er tilstoppet. <ul style="list-style-type: none">■ Rengjør silene (se kapittel «Rengjøring og stell», avsnitt «Rengjøring av silene i vanninntaket»). |
| ⚠ Desinfeksjonstemperaturen er for lav. | I desinfeksjonsprogrammet ble ikke den nødvendige temperaturen nådd. <ul style="list-style-type: none">■ Vaskemaskinen har ikke gjennomført en forskriftsmessig desinfeksjon.■ Start programmet på nytt. |
| ⚠ Feil F. Kontakt service hvis maskinen ikke kan startes på nytt. | Det foreligger en feil. <ul style="list-style-type: none">■ Koble vask/tørk-søylen fra strømmettet.■ Vent minst 2 minutter før du kobler vask/tørk-søylen til strømmettet igjen.■ Slå på vask/tørk-søylen igjen.■ Start programmet på nytt. Hvis feilmeldingen vises på nytt, kontakt Miele's serviceavdeling eller annet Miele- autorisert personell. |

I displayet står det en feilmelding

| Problem | Årsak og retting |
|---|---|
| i Doseringsbeholder tom | En av vaskemiddelbeholderne for eksternt dosering er tom. ■ Fyll opp vaskemiddelbeholderen. |
| i Hygieneinfo.: Start et program på min. 60 °C | Ved siste vask ble det valgt et vaskeprogram med en temperatur under 60 °C, eller programmet <i>Pumpe/Sentrifugering</i> . ■ Start et program på minst 60 °C eller programmet Maskin – rengjøring. |
| i F - feil vanninntak. Kontakt service hvis maskinen ikke kan startes på nytt. | Varmtvannstilførselen er blokkert eller skadet. ■ Kontroller om varmtvannskranen er skrudd ordentlig opp. ■ Kontroller om det er knekk på inntaksslangen. |
| i Tekstilene er ikke optimalt sentrifugert | I sluttsentrifugeringen ble ikke den innstilte sentrifugehastigheten nådd på grunn av for stor ubalanse. ■ Kontroller om maskinen står loddrett. ■ Sentrifuger tekstilene på nytt. |
| i Utett maskin | Vaskemaskinen eller avløpsventilen er utett. ■ Steng vannkranen. ■ Kontakt Mieleles serviceavdeling. |

no - Hvis feil oppstår

Vaskeresultat ikke tilfredsstillende

| Problem | Årsak og retting |
|---|---|
| Tekstilene blir ikke rene med flytende vaskemiddel. | Flytende vaskemidler inneholder ingen blekemidler. Flekker av frukt, kaffe eller te blir ikke fjernet. <ul style="list-style-type: none">■ Bruk pulvervaskemiddel med blekemiddel.■ Fyll flekkfjerner i kammer  og flytende vaskemiddel i en vaskeball.■ Hell aldri flytende vaskemiddel og flekkfjerner sammen i vaskemiddelbeholderen. |
| På mørke tekstiler er det hvite, vaskemiddellignende partikler etter vask. | Vaskemiddelet inneholder bestanddeler (zeolitter) for vann-avkalking som ikke løses opp i vann. De har satt seg fast på tekstilene. <ul style="list-style-type: none">■ Prøv å fjerne partiklene med en børste når tekstilene er tørre.■ Vask mørke tekstiler med vaskemidler uten zeolitter heretter. Flytende vaskemidler inneholder for det meste ingen zeolitter. |
| Tekstiler med spesielt kraftige fettflekker blir ikke skikkelig rene. | <ul style="list-style-type: none">■ Velg et program med Forvask. Bruk flytende vaskemiddel til forvasken.■ Tilsett et vanlig pulvervaskemiddel til hovedvasken. <p>For meget skittent arbeidstøy anbefales spesialvaskemidler til hovedvasken. Be eventuelt om råd hos en forhandler av vaske- og rengjøringsmidler.</p> |
| Det er grå elastiske partikler på tekstilene etter vask (fettlus). | Dosering av vaskemiddelet var for lav. Tøyet var svært skittent av fett (oljer, salver). <ul style="list-style-type: none">■ Tilsett mer vaskemiddel til slike tekstiler eller bruk flytende vaskemiddel.■ Start et 60 °C vaskeprogram med flytende vaskemiddel uten tekstiler før neste vask. |

Tørkeresultat ikke tilfredsstillende

| Problem | Årsak og retting |
|---|--|
| Korriger tekstmengden: Trommelen er tom eller tøyet for tørt. | <p>Det er ingen feil. Når det ikke er lagt tekstiler inn i trommelen, eller når det er lagt inn for lite tekstiler, avbrytes programmet. Det samme kan skje med tekstiler som allerede er tørket.</p> <ul style="list-style-type: none"> ■ Tørk de enkelte tekstilene med varmluftsprogrammet. ■ Slett kontrollmeldingen: <ul style="list-style-type: none"> – Åpne døren. |
| Strømbrydd programstopp. Trykk på OK-tasten | <p>Tørketrommelen ble slått av eller det forekom et strømbrydd under tørkeprosessen.</p> <ul style="list-style-type: none"> ■ Etter innkobling/når strømmen er kommet tilbake igjen, må du bekrefte med tasten OK og starte programmet på ny. |
| Rengjør luftveiene: Rengjør lofilteret. Kontroller luftføringen. | <p>Påminnelse om å rengjøre lofilteret.</p> <ul style="list-style-type: none"> ■ Rengjør lofilteret. ■ Slett problemmeldingen: <ul style="list-style-type: none"> – Bekreft med OK. <p>Det ble oppdaget en forstyrrelse i luftføringen.</p> <ul style="list-style-type: none"> ■ Rengjør lofilteret. ■ Alle mulige årsaker under «Tørkingen varer svært lenge eller blir til og med avbrutt.» må kontrolleres. ■ Slett problemmeldingen: <ul style="list-style-type: none"> – Åpne og lukk døren. <p>Det er mulig at utluftningsrøret er veldig langt, noe som imidlertid ikke er en feil.</p> <ul style="list-style-type: none"> ■ Med et svært langt utluftningsrør må du regne med lengre programtider og økt energiforbruk. <p>Det ble oppdaget en omfattende forstyrrelse i luftføringen.</p> <ul style="list-style-type: none"> ■ Se over. ■ Slett feilmeldingen: <ul style="list-style-type: none"> – Bekreft med OK. |
| Tekstilene er ikke tilfredsstillende tørket. | <p>Tekstilmengden bestod av forskjellige tekstiler.</p> <ul style="list-style-type: none"> ■ Ettetørk med «Lufting varm». ■ Velg et mer egnet program neste gang, se dokumentet «Programoversikt». |
| Hodeputer fylt med fjær danner lukt under tørking. | <p>Fjær har en tendens til å danne en egen eller fremmed lukt ved oppvarming i større eller mindre grad.</p> <ul style="list-style-type: none"> ■ Lukten reduseres ved naturlig utluftning etter tørking. |
| Det er statisk elektrisitet i tekstilene av syntetfibre etter tørking. | <p>Syntetisk materiale har en tendens til å bli statisk elektrisk.</p> <ul style="list-style-type: none"> ■ Bruk av tøymykner i siste skylling, kan redusere den statiske elektrisiteten ved tørking. |

no - Hvis feil oppstår

| Problem | Årsak og retting |
|---|--|
| Det har dannet seg lo. | <p>Tørking fører til at det dannes lo, som hovedsakelig dannes på tekstilene på grunn av friksjon under bruk og iblant når man vasker dem. Slitasjen på tekstilene i tørketrommelen er derimot lav med hensyn til holdbarheten.</p> <ul style="list-style-type: none"> ■ Lo som har samlet seg fanges opp av lofilteret, og er enkelt å fjerne, se kapittel «Rengjøring og stell». |
| I trommelen dannes det kondensat. | <p>Tørketrommelen er installert i en utluftningssamleledning.</p> <ul style="list-style-type: none"> ■ Tørketrommelen må kun installeres i en samleledning med en tilbakeslagsklaff. ■ Kontroller regelmessig om tilbakeslagsklaffen er defekt og bytt den eventuelt ut. |
| Tørkingen varer svært lenge eller blir til og med avbrutt. | <p>Du blir muligens bedt om å rengjøre luftveiene/luftføringen.</p> <ul style="list-style-type: none"> ■ Kontroller alle mulige årsaker, som beskrevet nedenfor. <p>Lofilteret er tilstoppet av lo.</p> <ul style="list-style-type: none"> ■ Fjern loen. <p>Luftføringsområdet er tilstoppet av f.eks. hår og lo.</p> <ul style="list-style-type: none"> ■ Rengjør luftføringsområdet. ■ Du kan ta ut dekslet i påfyllingsområdet for å rengjøre luftføringsområdet under. <p>Utluftningsrøret og munningen er tilstoppet av f.eks. hår og lo.</p> <ul style="list-style-type: none"> ■ Kontroller og rengjør alle bestanddeler av utluftningsrøret (f.eks. murrør, utvendig gitter, bøyer osv.). <p>Lufttilførselen er utilstrekkelig, f.eks. fordi oppstillingsrommet er svært lite.</p> <ul style="list-style-type: none"> ■ Åpne døren eller vinduet under tørkingen slik at luft kan strømme inn. <p>Tekstilene ble ikke sentrifugert tilstrekkelig.</p> <ul style="list-style-type: none"> ■ Tekstilene må heretter sentrifugeres med høyere sentrifugehastighet i vaskemaskinen. <p>Det er lagt for mye inn i trommelen.</p> <ul style="list-style-type: none"> ■ Ta hensyn til den maksimale tekstilmengden for hvert tørkeprogram. <p>På grunn av metallglidelåser blir ikke tekstilenes fuktighetsgrad målt nøyaktig.</p> <ul style="list-style-type: none"> ■ Åpne glidelåser heretter. ■ Dersom problemet dukker opp igjen, må tekstiler med lang glidelås kun tørkes i varmluftsprogrammet i fremtiden. |

Generelle problemer med vask/tørk-søylen

| Problem | Årsak og retting |
|---|---|
| Vask/tørk-søylen står ikke stille under sentrifugering. | Maskinføttene står ikke likt og er ikke låst. <ul style="list-style-type: none"> ■ Rett opp vask/tørk-søylen så den står støtt og lås maskinføttene. |
| Det oppstår uvanlige pumpelyder. | Ingen feil. Slurpelyder på starten og slutten av pumpingen er normalt. |
| Mye vaskemiddel blir liggende igjen i vaskemiddelbeholderen. | Vannets flytetrykk er ikke tilstrekkelig. <ul style="list-style-type: none"> ■ Rengjør silene i vanninntaket. |
| | Pulvervaskemidler i forbindelse med avkalkingsmidler har tendens til å klebe. <ul style="list-style-type: none"> ■ Rengjør vaskemiddelbeholderen, og tilsett først vaskemiddel og deretter avkalkingsmiddel i vaskemiddelbeholderen. |
| Tøymykneren blir ikke spylt fullstendig inn, eller det blir stående for mye vann i kammer ☼. | Sugeheverten sitter ikke riktig eller den er tett. <ul style="list-style-type: none"> ■ Rengjør sugheverten, se kapittel «Rengjøring og stell», avsnitt «Rengjøring av vaskemiddelbeholderen». |
| Det står et fremmed språk i displayet. | Språkinnstillingen ble endret. <ul style="list-style-type: none"> ■ Slå av og på igjen vask/tørk-søylen. Språket driftslederen har stilt inn, vises i displayet. |
| | Driftslederens språk ble endret. <ul style="list-style-type: none"> ■ Still inn språket som vanligvis brukes (se kapittel «Superbrukernivå», avsnitt «Språk»). |
| Vaskemaskinen har ikke sentrifugert tekstilene som den pleier. De er fortsatt våte. | Ved sluttsentrifugeringen ble det målt en stor ubalanse og sentrifugehastigheten ble automatisk redusert. <ul style="list-style-type: none"> ■ Legg alltid store og små plagg sammen i trommelen, for å få en bedre fordeling. |
| Trommelen roterer ikke, men programmet fortsetter. | Feil i programforløpet <ul style="list-style-type: none"> ■ Slå vaskemaskinen av og på igjen med tasten Ⓛ. ■ Ta hensyn til meldingen i displayet. ■ Berør tasten <i>Start/Stop</i>. Trommelen roterer igjen og programmet fortsetter. |

no - Hvis feil oppstår

Døren kan ikke åpnes

| Problem | Årsak og retting |
|--|--|
| Det er ikke mulig å åpne døren. | Døren er låst under vask. <ul style="list-style-type: none">■ Berør sensortasten <i>Start/Stop</i>.■ Velg Program– avbrudd eller Etterinnlegg. av tekstiler. Døren låses opp og du kan åpne den. |
| | Det er vann i trommelen, og vaskemaskinen kan ikke pumpe det ut. <ul style="list-style-type: none">■ Rengjør avløpssystemet, som beskrevet i avsnitt «Åpning av døren når avløpet er tilstoppet og/eller ved strømbrudd». |
| Etter programslutt eller etter programavbrudd vises følgende melding i displayet: Avkjøling eller Komfortkjøling. | Som beskyttelse mot skålding kan ikke maskindøren åpnes hvis temperaturen på vaskevannet er over 55 °C. <ul style="list-style-type: none">■ Vent til temperaturen i trommelen har sunket og visningen i displayet har slukket. |
| I displayet vises: F - feil dør-lås. Kontakt service. | Dørlåsen er blokkert. <ul style="list-style-type: none">■ Kontakt Mieleles serviceavdeling. |

Åpning av døren når avløpet er tilstoppet og/eller ved strømbrudd

⚠ Koble vaskemaskinen fra strømmettet.

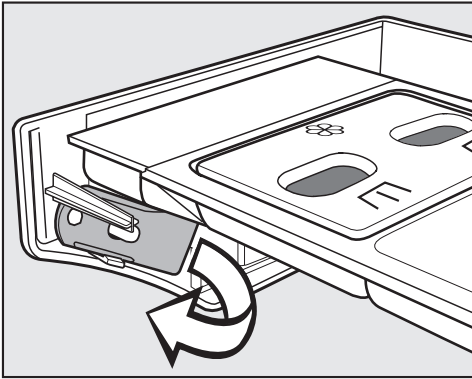

- På innsiden av panelet til vaskemiddelbeholderen befinner det seg en åpner for luken til avløpssystemet. På modeller med låst vaskemiddelbeholder befinner åpneren seg blant tilbehøret. Ta ut åpneren.

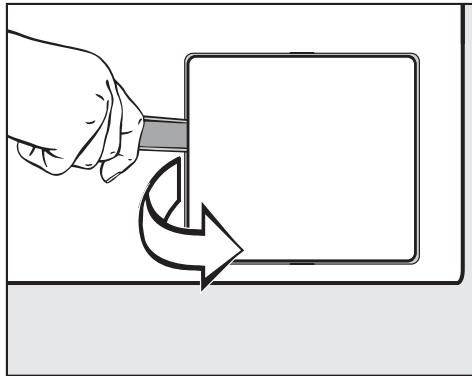

- Åpne dekslet til avløpssystemet.

Hvis avløpet er tilstoppet, kan det være en større mengde vann i vaskemaskinen.

⚠ Det er fare for forbrenning hvis det er vasket med høy temperatur like før!

- Sett en beholder under dekslet.

Ikke skru lofilteret helt ut.

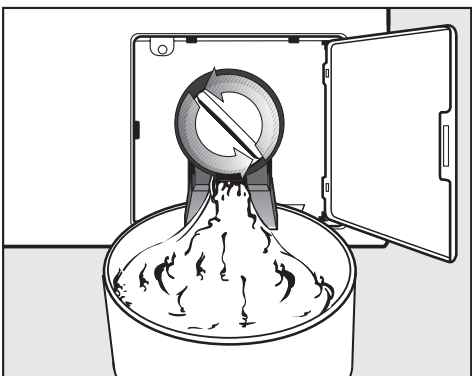

- Løsne lofilteret til vannet renner ut.

no - Hvis feil oppstår

- Skru lofilteret til igjen for å stanse vannet som renner ut.

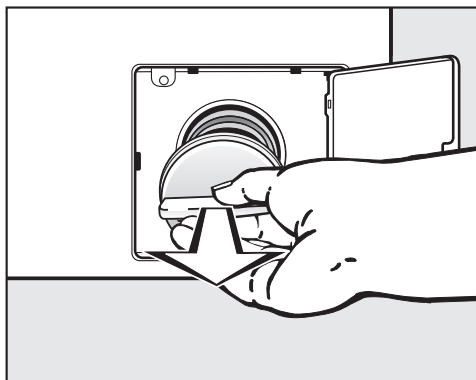

- Skru lofilteret helt ut når det ikke lenger renner ut mer vann.
- Rengjør lofilteret grundig.

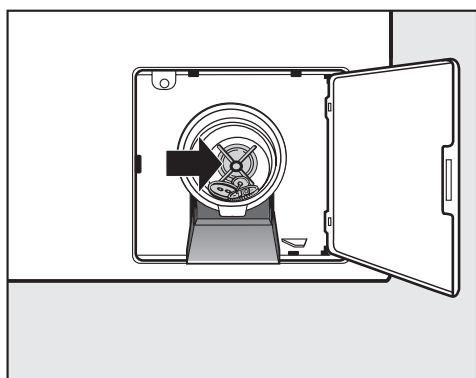

- Prøv om pumpepropellen kan dreies lett, fjern eventuelle fremmedlegemer (knapper, mynter osv.) og rengjør det innvendige rommet.
- Sett lofilteret inn igjen og skru det godt fast.

⚠ Hvis lofilteret ikke blir satt inn igjen og skrudd fast, renner det vann ut av vaskemaskinen.

Produktinformasjon PDW 909

Elektrotilkobling

| | |
|---------------------|----------------|
| Tilkoblingsspenning | Se typeskiltet |
| Frekvens | Se typeskiltet |
| Effektforbruk | Se typeskiltet |
| Sikring | Se typeskiltet |
| Påkrevd sikring | Se typeskiltet |
| Varmeeffekt | Se typeskiltet |

Oppstillingsmål

| | |
|--|---------|
| Kabinettbredde (uten påbyggingsdeler) | 692 mm |
| Kabinett høyde (uten påbyggingsdeler) | 1940 mm |
| Kabinett dybde (uten påbyggingsdeler) | 761 mm |
| Maskinbredde totalt | 692 mm |
| Maskin høyde totalt | 1942 mm |
| Maskin dybde totalt | 851 mm |
| Minste bredde på transportåpning | 800 mm |
| Minsteavstand mellom vegg og maskinbakside | 400 mm |
| Diameter døråpning | 370 mm |
| Døråpningsvinkel | 180° |

Vekt og gulvbelastning

| | |
|-------------------------------------|------------------------|
| Nettovekt | Se installasjonsplanen |
| Maksimal gulvbelastning under drift | Se installasjonsplanen |

Vanntilkobling

Kaldtvannstilkobling

| | |
|---|-----------------------------|
| Påkrevd flytetrykk | 100 - 1000 kPa (1 - 10 bar) |
| Maksimal volumstrøm | 10 l/min |
| Påkrevd tilkoblingsgjenge (yttergjenge på oppstillingsstedet, i henhold til DIN 44991, flatpakning) | 3/4" |
| Lengde på vedlagt inntaksslange | 1550 mm |

Varmtvannstilkobling

| | |
|---|-----------------------------|
| Maksimalt tillatt varmtvannstemperatur | 70 °C |
| Påkrevd flytetrykk | 100 - 1000 kPa (1 - 10 bar) |
| Maksimal volumstrøm | 10 l/min |
| Påkrevd tilkoblingsgjenge (yttergjenge, i henhold til DIN 44991, flatpakning) | 3/4 " |
| Lengde på vedlagt inntaksslange | 1550 mm |

Avløpsvann (DP)

| | |
|-----------------------------------|------------------------------|
| Maksimumstemperatur på avløpsvann | 95 °C |
| Avløpsstuss (på maskinen) | Utvendig diameter 22 (DN 22) |
| Maksimal avløpshastighet | 26 l/min |

no - Tekniske data

Lufttilførsel

| | |
|---|---------------------|
| Anbefalt diameter på lufttilførselen til rommet: (Tilsvarende 3 ganger utluftningsdiameteren til en maskin). | 237 cm ² |
|---|---------------------|

Luften som tilføres oppstillingsrommet må tilsvare mengden utluft.

Utluftning

| | |
|---|-----------------------|
| Maksimal nominell volumstrøm | 320 m ³ /t |
| Maksimalt tillatt trykktap | 220 Pa |
| Tilkoblingsstusser, på maskinen (utvendig diameter) | 100 mm |
| Tilkoblingsrør, på stedet (innvendig diameter) | 100 mm |
| Maksimal utluftningstemperatur | 80 °C |

Da den relative luftfuktigheten i utluftningsrøret kan være opptil 100 %, sørg for at kondensatet ikke kan renne tilbake i maskinen igjen ved hjelp av egnede tiltak.

Utslippsverdier

| | |
|--|---------------------|
| Støynivå på arbeidsplass iht. EN ISO 11204/11203 | <70 dB(A) re 20 µPa |
| Lydeffekt EN ISO 9614-2 | <80 dB(A) |

Produktsikkerhet

| | |
|--|---|
| Anvendte standarder for produktsikkerhet | EN 60335-1, EN 50571, IEC 60335-1, IEC 60335-2-7, EN 50570, IEC 60335-2-11 |
|--|---|

WiFi

| | |
|---|-----------------------|
| Frekvensbånd til WiFi-modulen | 2,400 GHz- 2,4835 GHz |
| Maksimal utgangseffekt til WiFi-modulen | < 100 mW |

EU-samsvarserklæring

Miele erklærer herved at denne vask/tørk-søylen er i henhold til forskriften 2014/53/EU. Fullstendig tekst til EU-samsvarserklæring finner du under en av følgende internett-adresser:

- På www.miele.de/professional/index.htm under «Produkter», «Nedlastinger»
- På <http://www.miele.de/professional/gebrauchsanweisungen-177.htm> ved å oppgi produktnavn eller serienummer

Personvern og datasikkerhet

Så snart nettverksfunksjonen er aktivert, og du har koblet produktet til internett, sender ditt produkt følgende data til Miele Cloud:

- Produktets serienummer
- Produkttype og teknisk utrustning
- Produktstatus
- Informasjon om ditt produkts programvareversjon

I starten kan ikke disse dataene tilordnes en spesifikk bruker og de lagres heller ikke permanent. Det er først når du har koblet ditt produkt til en bruker, at dataene lagres permanent og det skjer en spesifikk tildeling av dataene. Dataene overføres og behandles i samsvar med Miele's høye sikkerhetsstandard.

Nettverkskonfigurasjon fabrikkinnstilling

Alle innstillinger i kommunikasjonsmodulen eller i din integrerte WiFi-modul kan tilbakestilles til fabrikkinnstillinger. Tilbakestill nettverkskonfigurasjonen når du leverer produktet til gjenvinning, selger det eller når du tar i bruk et brukt produkt. Kun slik sikrer du at alle personlige data er fjernet og at den forrige eieren ikke lenger har tilgang til ditt produkt.

Opphavsretter og lisenser

For betjening og styring av kommunikasjonsmodulen bruker Miele egen eller tredjeparts programvare, som ikke faller inn under såkalte Open Source-lisensvilkår. Programvaren/programvarekomponentene er opphavsrettslig beskyttet. Miele's og tredjeparts opphavsretter skal respekteres.

Kommunikasjonsmodulen inneholder dessuten programvarekomponenter, som distribueres under Open Source-lisensvilkår. Open Source-komponentene sammen med tilhørende merknader om opphavsrett, kopier av de til enhver tid gjeldende lisensvilkårene samt eventuell ytterligere informasjon, kan åpnes lokalt per IP via et nettgrensesnitt (<https://<ip adresse>/Licenses>). Ansvars- og garanti-bestemmelsene for Open Source-lisensvilkår som man finner der, vil kun gjelde overfor den respektive rettighetshaveren.

Miele



Miele & Cie. KG
Carl-Miele-Straße 29
33332 Gütersloh
Germany
Telefon: 05241 89-0
Internet: www.miele.com/professional