





Instrucțiuni de utilizare și instalare Răcitor de vinuri



Este **esențial** să citiți instrucțiunile de utilizare și instalare înainte de amplasare - instalare - punerea în funcțiune.
Astfel vă protejați și evitați pagubele.

Cuprins

Indicații de siguranță și avertizări	4
Contribuția dvs. la protecția mediului înconjurător	14
Economisirea energiei	15
Descrierea aparatului	16
Panou de comandă	16
Utilizarea corectă a dispozitivului de deschidere a ușii.....	19
Accesorii	20
Accesorii incluse	20
Accesorii opționale.....	20
Pornirea și oprirea răcitorului de vinuri	21
Înainte de prima utilizare	21
Utilizarea răcitorului de vinuri	21
Pornirea răcitorului de vinuri.....	21
Oprirea răcitorului de vinuri	22
Oprirea aparatului pentru perioade mai lungi de timp.....	22
Selectarea altor setări	23
Blocarea comenzilor 	23
Semnale acustice 	24
Luminozitatea afișajului 	25
Temperatura și calitatea optimă a aerului	26
Temperatura optimă	26
Setarea temperaturii	27
Limite de temperatură	28
Afișajul de temperatură.....	28
Calitatea și umiditatea aerului	28
Utilizarea DynaCool (umiditate constantă a aerului) 	29
Schimb de aer prin filtrul Active AirClean.....	30
Alarma de temperatură și alarma ușii	31
Iluminatul interior	33
Aprinderea și stingerea iluminatului interior.....	33
Setarea luminozității iluminatului interior	33
Reglarea duratei iluminatului interior	34
Depozitarea sticlelor de vin	35
Înălțimea maximă a sticlelor de vin depozitate	36

Rafturi din lemn	36
Mutarea rafturilor din lemn	36
Ajustarea rafturilor din lemn	37
Inscripționarea rafturilor din lemn	38
Instalarea benzii decorative	39
Capacitatea maximă.....	39
Dezghetarea automată	40
Curățare și întreținere	41
Indicații privind agenții de curățare	41
Înainte de a curăța răcitorul de vinuri	42
Interiorul aparatului, accesorii, ușă.....	42
Curățarea spațiilor de ventilare.....	43
Curățarea garniturii de etanșare a ușii.....	43
După curățare	43
Filtru Active AirClean	44
Înlocuirea filtrului Active AirClean	44
Ghid pentru soluționarea problemelor	46
Zgomote	51
Serviciul de asistență tehnică. Garanție.....	52
Contact în caz de defecțiuni.....	52
Baza de date EPREL	52
Garanție.....	52
Instalare.....	53
Locul instalării.....	53
Clasa climatică	54
Alimentare cu aer și eliminare aer	54
Tipuri de fante de evacuare a aerului	55
Dimensiuni de încastrare	56
Montarea răcitorului de vinuri.....	56
Înainte de încastrarea răcitorului de vinuri.....	56
Conectare la rețeaua electrică.....	61
Informații pentru reprezentanțe	62
Regim demo ■	62

Indicații de siguranță și avertizări

Acest răcitor de vinuri corespunde prevederilor de siguranță prescrise. Utilizarea sa incorectă poate cauza însă accidentarea utilizatorilor și daune materiale.

Citiți cu atenție instrucțiunile de utilizare și instalare înainte de a utiliza răcitorul de vinuri pentru prima dată. Acestea conțin informații importante privind instalarea, siguranța, utilizarea și întreținerea aparatului. Astfel vă protejați și evitați pagubele la răcitorul de vinuri.

Conform standardului IEC 60335-1, compania Miele vă sugerează în mod explicit să citiți și să urmați capitolul privind instalarea aparatului, precum și indicațiile de siguranță și avertizările.

Compania Miele nu își asumă nici o răspundere pentru pagubele produse în urma nerespectării acestor indicații.

Păstrați aceste instrucțiuni de utilizare și instalare și transmiteți-le unui eventual viitor proprietar.

 Pericol de vătămare prin spargerea sticlei.

La o înălțime de peste 1.500 m, geamul de sticlă al ușii se poate sparge din cauza modificării presiunii aerului. Cioburile ascuțite pot provoca vătămări grave.

Întrebuițare adecvată

- ▶ Răcitorul de vinuri este conceput pentru utilizare casnică sau în medii similare celui casnic, de exemplu
 - în magazine, birouri și medii de lucru similare
 - în unități agricole
 - de către clienți în hoteluri, moteluri, pensiuni și alte spații tipice de locuit.

Acest răcitor de vinuri nu a fost conceput pentru utilizarea în aer liber.

Indicații de siguranță și avertizări

► Folosiți răcitorul de vinuri exclusiv în mediul casnic, pentru depozitarea vinurilor.

Orice alte utilizări sunt interzise.

► Răcitorul de vinuri nu este adecvat pentru depozitarea și răcirea medicamentelor, plasmei, preparatelor de laborator sau altor substanțe și produse similare ce fac obiectul Directivei privind produsele. Utilizarea abuzivă a răcitorului de vinuri poate duce la deteriorarea și degradarea articolelor depozitate. De asemenea, utilizarea aparatului nu este adecvată în zone cu risc de explozie.

Compania Miele nu își asumă nici o răspundere pentru pagubele rezultate în urma utilizării necorespunzătoare sau incorecte a aparatului.

► Persoanele (inclusiv copiii) care din cauza abilităților fizice, senzoriale sau mentale sau a lipsei de experiență sau cunoștințe nu pot să utilizeze în siguranță răcitorul de vinuri, trebuie să fie supravegheate în timpul utilizării.

Aceste persoane pot utiliza nesupravegheate răcitorul de vinuri numai atunci când au fost instruite cu privire la utilizarea în siguranță și au înțeles care sunt pericolele ce pot apărea.

Indicații de siguranță și avertizări

Siguranța copiilor

- ▶ Nu le permiteți copiilor sub 8 ani să se apropie de răcitorul de vinuri, decât dacă îi supravegheați în permanență.
- ▶ Copiii mai mari de 8 ani pot folosi răcitorul de vinuri fără a fi supravegheați, dacă utilizarea acestuia le-a fost clar explicată și dacă îl pot utiliza în condiții de siguranță. Copiii trebuie să cunoască și să înțeleagă potențialele pericole ale unei utilizări incorecte.
- ▶ Copiii nu trebuie lăsați să curețe ori să întrețină răcitorul de vinuri fără a fi supravegheați.
- ▶ Supravegheați copiii care se află în apropierea aparatului. Nu lăsați niciodată copiii să se joace cu răcitorul de vinuri.
- ▶ Pericol de asfixiere! În timp ce se joacă, copiii se pot înfășura în ambalaj (de exemplu folii) sau își pot trage ambalajul peste cap și se pot asfixia. Nu lăsați ambalajul la îndemâna copiilor.

Aspecte tehnice

► Circuitul de agent frigorific este verificat în ceea ce privește etanșeitatea. Răcitorul de vinuri corespunde prevederilor relevante referitoare la siguranță, precum și directivelor UE aplicabile în domeniu.



► Acest răcitor de vinuri conține agentul de răcire isobutan (R600a), un gaz natural cu un nivel ridicat al performanței de mediu, dar inflamabil. Agentul de răcire nu dăunează stratului de ozon și nu sporește efectul de seră.

Utilizarea acestui agent de răcire ecologic a dus, într-o anumită măsură, la un nivel mai mare al zgomotelor de funcționare ale aparatului. Pe lângă zgomotele de funcționare ale compresorului pot apărea zgomote ale agentului frigorific care circulă prin întregul circuit de răcire. Din păcate, aceste efecte sunt inevitabile, însă nu influențează performanța răcitorului de vinuri.

La transportul și la montarea/instalarea răcitorului de vinuri, aveți grijă să nu deteriorați componentele circuitului de răcire. Stropii de agent de răcire eliberați pot cauza rănirea ochilor.

În cazul deteriorărilor:

- Evitați focul deschis sau sursele de aprindere.
- Deconectați răcitorul de vinuri de la rețeaua electrică.
- Aerisiți încăperea în care este situat aparatul, timp de câteva minute.
- Contactați Serviciul Clienți.

Indicații de siguranță și avertizări

- ▶ Cu cât este mai mult agent frigorific într-un răcitor de vinuri, cu atât trebuie să fie mai mare încăperea în care este instalat răcitorul de vinuri. În cazul unor scurgeri, în încăperile prea mici se poate forma un amestec combustibil gaz-aer. Pentru fiecare 11 g de agent frigorific trebuie să corespundă 1 m³ din încăperea. Cantitatea de agent frigorific este indicată pe eticheta cu date tehnice amplasată în interiorul răcitorului de vinuri.
- ▶ Datele de conectare de pe eticheta cu date tehnice a aparatului (putere, frecvență și tensiune) trebuie să corespundă instalației electrice din locuință, pentru a preveni avarierea aparatului. Comparați aceste date înainte de conectare. Dacă aveți nelămuriri, consultați un electrician calificat.
- ▶ Siguranța electrică a aparatului este garantată numai dacă acesta este conectat la un sistem de pământare instalat conform normelor aplicabile. Este foarte important ca această instalație fundamentală de siguranță să fie îndeplinită. Dacă aveți nelămuriri, solicitați unui electrician calificat să verifice instalația electrică a locuinței.
- ▶ Funcționarea sigură este garantată numai dacă răcitorul de vinuri este conectat la rețeaua electrică publică.
- ▶ În cazul deteriorării cablului de alimentare, acesta trebuie înlocuit de către un electrician autorizat de compania Miele, pentru a proteja utilizatorii de pericole.
- ▶ Prizele multiple sau prelungitoarele nu garantează siguranța necesară (pericol de incendiu). Nu le folosiți pentru a conecta aparatul la rețeaua de energie electrică.
- ▶ Dacă umiditatea ajunge la componentele parcurse de tensiune sau la cablul de alimentare, acest lucru poate provoca un scurtcircuit. Așadar, nu utilizați aparatul în spații umede sau unde se pulverizează apă (de ex. garaj, spălătorie).
- ▶ Nu este permisă utilizarea acestui aparat în locații mobile (de exemplu pe ambarcațiuni).

Indicații de siguranță și avertizări

- ▶ Avarierea răcitorului de vinuri vă poate pune în pericol siguranța. Verificați aparatul pentru a identifica defecțiunile vizibile. Nu folosiți sub nicio formă un aparat avariat.
- ▶ Din motive de siguranță, acest aparat trebuie încastrat înainte de utilizare.
- ▶ În timpul lucrărilor de instalare, întreținere și reparare, aparatul trebuie deconectat complet de la rețeaua electrică. Aparatul este complet deconectat de la rețeaua electrică doar atunci când:
 - siguranțele instalației electrice sunt decuplate sau
 - siguranțele fuzibile ale instalației electrice sunt deșurubate sau
 - cablul de alimentare la rețea este deconectat de la rețeaua electrică. În cazul cablurilor de alimentare cu ștecăr, nu trageți de cablu, ci de ștecăr pentru a deconecta aparatul de la rețea.
- ▶ Lucrările necorespunzătoare de instalare, întreținere sau reparație pot implica pericole considerabile pentru utilizator. Lucrările de instalare, întreținere sau reparație se efectuează doar de către specialiști autorizați de compania Miele.
- ▶ Dacă aparatul este supus unor reparații de către persoane neautorizate și nu de către personal autorizat de compania Miele, i se va anula garanția.
- ▶ Componentele defecte pot fi înlocuite doar cu piese de schimb originale Miele. Doar în aceste condiții Miele poate garanta siguranța utilizării mașinii de spălat.
- ▶ Datorită cerințelor speciale (de ex. cu privire la temperatură, umiditate, rezistență chimică, rezistență la abraziune și vibrații), acest răcitor de vinuri este dotat cu o lampă specială. Această lampă trebuie folosită numai în scopurile prevăzute. Lampa nu este adecvată pentru iluminatul încăperii. Înlocuirea trebuie efectuată numai de către un tehnician autorizat sau de către Serviciul Clienți Miele. Acest răcitor de vinuri conține mai multe surse de lumină ce aparțin cel puțin clasei de eficiență energetică G.

Indicații de siguranță și avertizări

Utilizare corectă

- ▶ Aparatul este proiectat pentru o anumită clasă climatică (interval de temperatură ambientală) și nu trebuie utilizat în afara limitelor acesteia. Clasa climatică pentru aparatul dumneavoastră este specificată pe eticheta cu date tehnice din interiorul aparatului. O temperatură ambientală mai scăzută va determina oprirea compresorului pentru perioade mai lungi de timp, astfel că aparatul nu va mai putea menține temperatura necesară.
- ▶ Spațiile de ventilare nu trebuie acoperite sau obturate. În caz contrar, circulația corespunzătoare a aerului nu mai este garantată. Consumul de energie crește, nefiind exclusă avarierea componentelor.
- ▶ În cazul în care depozitați în răcitorul de vinuri alimente cu conținut de grăsimi sau uleiuri, aveți grijă ca eventualele scurgeri de grăsimi sau ulei să nu intre în contact cu elementele din plastic ale răcitorului de vinuri. Materialul plastic poate deveni poros, astfel încât se poate sparge sau rupe.
- ▶ Pericol de incendiu și explozie. Nu depozitați în aparat materiale explozive sau orice produse care conțin materiale inflamabile (de exemplu doze de spray). Amestecurile gazoase inflamabile se pot aprinde de la componentele electrice.
- ▶ Pericol de explozie. Nu utilizați aparate electrice în interiorul răcitorului de vinuri. Se pot forma scântei.

Pentru aparatele din oțel inox:

- ▶ Suprafața din inox este acoperită de un strat protector, care însă poate fi distrus de diverse materiale adezive, pierzându-și proprietățile de protecție la murdărire. Nu lipiți etichete, bandă adezivă transparentă, bandă adezivă de acoperire sau alți adezivi pe suprafața din inox.
- ▶ Suprafața este sensibilă la zgâriere. Chiar și magneții o pot zgâria.

Accesorii și piese de schimb

- ▶ Utilizați doar accesorii originale Miele. Dacă folosiți accesorii și piesele de schimb ale altor producători, veți pierde garanția, iar compania Miele nu își va asuma nici o răspundere pentru pagubele rezultate.
- ▶ Miele vă oferă o garanție a produsului de până la 15 ani, dar nu mai puțin de 10 ani, după încetarea producerii în serie a răcitorului dumneavoastră de vinuri pentru piesele de schimb care asigură funcționalitatea acestuia.

Indicații de siguranță și avertizări

Curățare și întreținere

- ▶ Nu tratați cu uleiuri sau grăsimi garnitura de etanșare a ușii. Altfel, cu timpul, garnitura de etanșare a ușii va deveni poroasă.
- ▶ Aburii de la un dispozitiv de curățare cu aburi pot pătrunde la pie-sele electrice, provocând un scurt-circuit. De aceea nu folosiți niciodată un dispozitiv de curățare cu aburi pen-tru curățarea răcitorului de vinuri.
- ▶ Obiectele ascuțite sau cu muchii tăioase deteriorează evaporato-rul, ceea ce duce la defectarea aparatului. Nu folosiți obiecte ascuțite sau cu muchii tăioase pentru a
 - îndepărta straturile și cristalele de gheață,
 - îndepărta resturile, de ex. etichetele.

Transport

- ▶ Transportați întotdeauna aparatul în poziție verticală și în ambalajul de transport, pentru a nu fi deteriorat.
- ▶ Pericol de accidentare și de avariere a aparatului. Transportați răcitorul de vinuri cu ajutorul unei a doua persoane, deoarece acesta este foarte greu.

Casarea aparatului vechi

- ▶ Distrugeți eventual încuietoarea ușii aparatului vechi, atunci când îl aruncați.
Astfel puteți evita blocarea în aparat a copiilor care s-ar putea juca în apropierea lui, prevenind un pericol fatal.
- ▶ Agentul frigorific scurs poate dăuna ochilor! Nu deteriorați componentele circuitului agentului frigorific, de ex. prin
 - perforarea canalelor cu agent frigorific ale vaporizatorului,
 - îndoirea conductelor de țevi,
 - zgârierea învelișurilor superficiale.

Contribuția dvs. la protecția mediului înconjurător

Aruncarea ambalajului de transport

Ambalajul protejează aparatul de pagubele ce pot apărea în timpul transportului. Ambalajul de transport și protecție a fost fabricat din materiale care nu dăunează mediului înconjurător la aruncare și care pot fi reciclate în modul obișnuit.

Prin readucerea ambalajelor în circuitul materialelor se economisesc materii prime și se reduc deșeurile. Reprezentanța dumneavoastră va lua în primire ambalajul pe care îl returnați.

Aruncarea aparatului vechi

Echipamentele electrice și electronice vechi conțin adesea materiale valoroase. Acestea conțin însă și substanțe, amestecuri și componente necesare pentru funcționarea și siguranța aparatelor. Aceste substanțe, prin manevrare sau aruncare incorectă, pot reprezenta un risc pentru sănătatea oamenilor și mediul înconjurător. De aceea, nu aruncați niciodată vechiul aparat împreună cu gunoiul menajer.

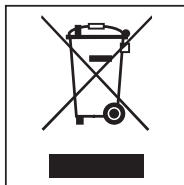

Pentru predarea și valorificarea aparaturilor electrice și electronice apălați la unitățile de colectare oficiale ale autorităților locale, reprezentanței sau companiei Miele. Aveți responsabilitatea legală de a șterge datele personale de pe aparatul pe care îl duceți la casat.

Aveți grijă să nu deteriorați conductele răcitorului de vinuri în timpul transportării vechiului aparat la centrul de colectare/reciclare.

În acest fel, agentul frigorific și uleiul din circuitul de răcire nu se vor scurge în mediul înconjurător.

Asigurați-vă că aparatul vechi nu prezintă niciun pericol pentru copii cât timp este depozitat pentru aruncare. Mai multe informații sunt disponibile în capitolul „Indicații de siguranță și avertizări” din aceste instrucțiuni de utilizare și instalare.

Economisirea energiei

	consum normal de energie	consum ridicat de energie
Amplasare/întreținere	În încăperi ventilate.	În încăperi închise, neventilate.
	Ferit de lumina directă a soarelui.	Expus direct razelor solare.
	Nesituat lângă o sursă de căldură (calorifer, cuptor).	Situat lângă o sursă de căldură (calorifer, cuptor).
	La o temperatură ideală a încăperii de aprox. 20 °C.	La o temperatură ridicată a încăperii, de peste 25 °C.
	Nu acoperiți spațiile de ventilație și îndepărtați regulat praful din ele.	În cazul spațiilor de ventilație acoperite sau prăfuite.
Setarea temperaturii	10 până la 12 °C	Cu cât este mai joasă temperatura setată, cu atât mai mare va fi consumul de energie!
Mod de utilizare	Disponerea rafturilor din lemn ca în poziția inițială prevăzută din fabricație.	
	Deschideți ușa doar când este necesar și cât mai scurt timp posibil. Depozitați sticlele de vin în mod organizat.	Deschiderea frecventă a ușii pentru perioade lungi de timp va duce la pierderea temperaturii reci și la pătrunderea aerului ambiental cald. Aparatul va depune un efort suplimentar pentru reducerea temperaturii și durata de funcționare a compresorului va crește.
	Nu supraîncărcați compartimentele, pentru a permite aerului să circule.	O circulație slabă a aerului provoacă pierderea puterii de răcire.









Descrierea aparatului

Panou de comandă



- ① Pornirea/oprirea generală a răcitorului de vinuri
- ② Interfață optică (numai pentru Serviciul Clienți)
- ③ Pornirea/oprirea funcției DynaCool (umiditate constantă a aerului)
- ④ Pornirea/oprirea iluminatului interior
- ⑤ Setarea temperaturii (∨ pentru temperatură mai scăzută)
- ⑥ Confirmarea unei opțiuni selectate (butonul OK)
- ⑦ Setarea temperaturii (^ pentru temperatură mai ridicată)
- ⑧ Selectarea, respectiv deselectarea modului Setări
- ⑨ Oprirea alarmei de temperatură, respectiv a alarmei ușii
- ⑩ Ecran cu afișaj de temperatură și simboluri (Simboluri vizibile doar în Modul Setări; pentru explicația simbolurilor consultați Tabelul)

Explicația simbolurilor

Simbol	Semnificație	Funcție
	Blocarea comenzilor	Protecție împotriva opririi accidentale și a dereglării setărilor
	Semnale acustice	Posibilități de selectare a sunetului butoanelor și sunetul de avertizare la alarma ușii
	Miele@home	Vizibil doar în cazul utilizării și înregistrării stick-ului de comunicare, respectiv a modului de comunicare Miele@home
	Programul demonstrativ pentru showroom-uri (vizibil doar dacă programul demonstrativ pentru showroom-uri este activat)	Dezactivarea programului demonstrativ pentru showroom-uri
	Luminozitatea afișajului	Setarea intensității luminozității afișajului
	Filtru Active AirClean	Se aprinde când este necesară schimbarea filtrului Active AirClean
	Conectare la rețeaua electrică (vizibilă numai atunci când răcitorul de vinuri este oprit)	Confirmă că aparatul este conectat la rețeaua electrică; în cazul unei pene de curent, simbolul clipește
	Alarmă (vizibilă doar pentru alarma de temperatură și alarma ușii)	Luminează în cazul alarmei ușii, clipește în cazul alarmei de temperatură, în cazul unei pene de curent și a altor mesaje de eroare

Descrierea aparatului

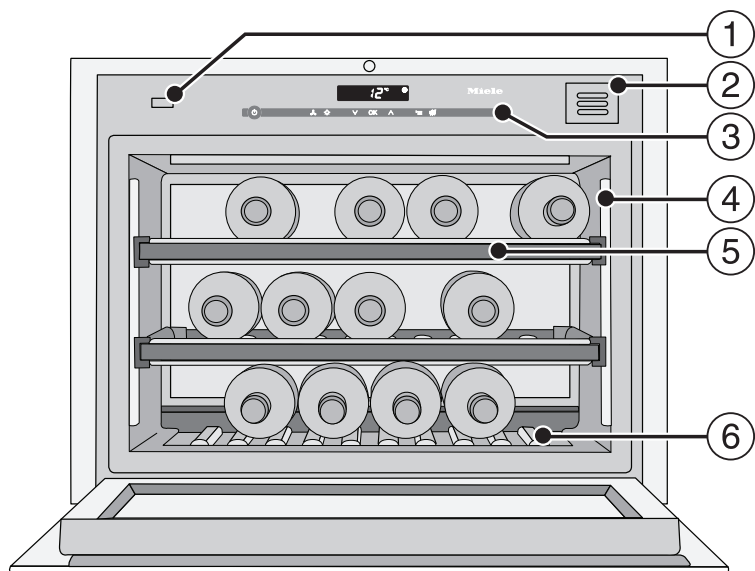

- ① Dispozitiv de deschidere a ușii (Push2open)
- ② Filtru Active AirClean
- ③ Panou de comandă
- ④ Bară de iluminat
- ⑤ Rafturi din lemn cu șine de etichetare (FlexiFrames cu Noteboard)
- ⑥ Bandă decorativă
(Banda decorativă poate fi scoasă. Eticheta cu date tehnice se află sub banda decorativă.)

Utilizarea corectă a dispozitivului de deschidere a ușii

Sistemul Push2open al răcitorului de vinuri vă ajută să deschideți ușa aparatului. Ușa răcitorului de vinuri este sensibilă la apăsare.

Sistemul Push2open este dezactivat, ca setare implicită. Această funcție trebuie activată după montarea în nișă, mai întâi prin apăsarea butonului de Pornire/Oprire (consultați „Pornirea și oprirea răcitorului de vinuri”).

Deschiderea ușii aparatului

 Pericol de deteriorare din cauza manevrării greșite a dispozitivului de deschidere a ușii.

Dispozitivul de deschidere a ușii poate fi deteriorat prin blocarea ușii aparatului în timpul deschiderii acesteia, respectiv, prin apăsarea sau menținerea fixă a acestuia.

Nu manevrați dispozitivul de deschidere a ușii.

Dacă este necesar, pentru a readuce în poziția inițială dispozitivul de deschidere a ușii, scoateți ștecărul și introduceți-l la loc după 5 secunde.

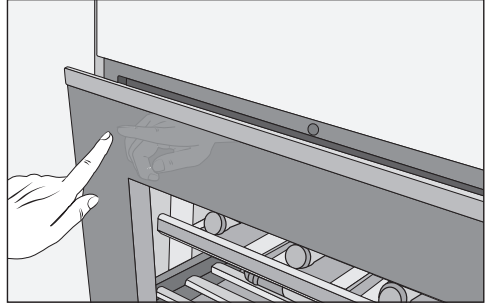

- Apăsați scurt **în zona din stânga sus a ușii aparatului** și apoi eliberați. Ușa se întredeschide automat.
- Apoi deschideți complet ușa aparatului.

 Pericol de deteriorare din cauza manevrării greșite a ușii deschise.

Încărcarea cu sticle a ușii aparatului atunci când aceasta este deschisă poate provoca daune.

Nu așezați obiecte pe ușa deschisă a aparatului.

Protecție împotriva deschiderii neintenționate: dacă nu deschideți complet ușa, aceasta se va închide automat după aprox. 3 secunde.

Închiderea ușii aparatului

- Închideți ușa prin apăsare.

Țineți cont de faptul că manevrarea magnetilor în fața ușii răcitorului de vinuri poate duce la deschiderea neintenționată a ușii. Acest efect secundar este generat de mecanismul de închidere a ușii răcitorului.

Accesorii

Accesorii incluse

Cretă

Folosii creta furnizată pentru inscripționarea barelor magnetice de pe rafturile din lemn. astfel aveți o privire de ansamblu asupra vinurilor stocate.

Filtru Active AirClean

Filtrele Active AirClean asigură un schimb optim al aerului din aparat și o calitate ridicată a aerului.

Traverse din lemn pentru depozitarea diagonală

Prin folosirea traverselor din lemn livrate pentru depozitarea diagonală aveți posibilitatea de a depozita în răcitor și sticle mai lungi de vin, de ex. sticle Magnum.

Accesorii opționale

În funcție de modelul de răcitor de vinuri, sortimentul Miele include accesorii utile, precum și detergenți și agenți de îngrijire.

Stick WiFi (Miele@Home)

Cu ajutorul stick-ului WiFi răcitorul de vinuri are capacitate de comunicare, astfel încât pot fi apelate oricând datele aparatului.

Stick-ul WiFi trebuie instalat de Serviciul Clienți Miele.

Lavetă universală din microfibre

Laveta din microfibre ajută la înlăturarea urmelor lăsate de degete și a murdăriei superficiale de pe fronturile din inox, panourile aparatelor, ferestre, mobilă, geamuri auto etc.

Set MicroCloth

Setul MicroCloth se compune dintr-o lavetă universală, una pentru pahare și una pentru lustruire.

Lavetele sunt foarte rezistente la rupere și durabile. Datorită microfibrelor delicate, lavetele asigură o putere de curățare ridicată.

Filtru Active AirClean

Pentru descriere consultați „Accesorii incluse“.

Accesoriile opționale pot fi comandate în magazinul online Miele Webshop. Aceste produse pot fi achiziționate și prin intermediul Serviciului de asistență tehnică Miele (consultați informațiile de la sfârșitul acestui manual) și de la distribuitorul autorizat Miele.

Pornirea și oprirea răcitorului de vinuri

Înainte de prima utilizare

Ambalaje

- Înlăturați toate ambalajele din interiorul aparatului.

Folie de protecție (în funcție de model)

Suprafețele din inox sunt prevăzute cu o folie protectoare care asigură protecție la transport.

- Îndepărtați folia protectoare abia după ce ați instalat aparatul. Începeți cu un colț de sus.

Curățarea aparatului

Vă rugăm să respectați și indicațiile corespunzătoare din capitolul „Curățarea și întreținere“.

- Curățați interiorul aparatului și accesoriile sale.

Utilizarea răcitorului de vinuri

Pentru utilizarea acestui aparat este suficient să atingeți cu degetul butoanele cu senzori.

Fiecare atingere este confirmată prin tonuri ale butoanelor. Puteți opri acest ton al butoanelor (consultați „Selectarea altor setări - semnale acustice 🎵“).

Pornirea răcitorului de vinuri

De îndată ce aparatul este conectat la rețeaua electrică, la scurt timp va apărea pe afișaj simbolul de conectare la rețea -⏻.



- Atingeți butonul de Pornire/Oprire.

Simbolul de conectare la rețea -⏻ se stinge și răcitorul începe să răcească.

La prima punere în funcțiune, simbolul de alarmă ⚠ clipește până când este atinsă temperatura setată.

Iluminatul interior se aprinde atunci când ușa aparatului este deschisă.

Pornirea și oprirea răcitorului de vinuri

Oprirea răcitorului de vinuri



- Atingeți butonul de Pornire/Oprire. Dacă acest lucru nu este posibil, înseamnă că blocarea comenzilor  este activată!

Pe afișaj se stinge afișajul temperaturii și apare simbolul de conectare la rețea .

Iluminatul interior se stinge, iar procesul de răcire este oprit.

Oprirea aparatului pentru perioade mai lungi de timp

Dacă răcitorul de vinuri urmează să nu fie folosit o perioadă mai lungă de timp:

- Oprțiți răcitorul de vinuri.
- Scoateți ștecărul din priză sau decuplați siguranța instalației electrice din locuință.
- Curățați răcitorul de vinuri.
- Lăsați răcitorul de vinuri deschis, pentru a aerisi aparatul și a preveni formarea mirosurilor neplăcute.

Dacă în timpul unei absențe îndelungate răcitorul este oprit, dar nu este curățat, iar ușile sunt lăsate închise, există riscul acumulării de mucegai în interiorul aparatului.

Curățați neapărat răcitorul de vinuri.

Anumite setări ale aparatului pot fi activate doar în modul Setări.

Atunci când vă aflați în modul Setări, alarma ușii este dezactivată automat.

Blocarea comenzilor

Cu ajutorul funcției de blocare a comenzilor puteți asigura aparatul împotriva:

- opririi accidentale,
- dereglării accidentale a temperaturii,
- selectării accidentale a funcției DynaCool,
- pornirii automate a luminii de prezen-tare.

Activarea/dezactivarea blocării co-menzilor



- Atingeți butonul pentru setări.

Pe afișaj apar toate simbolurile selecta-bile, iar simbolul  clipește.



- Atingeți butonul OK, pentru a vă con-firma selecția.

Pe afișaj clipește ultima setare selecta-tă, iar simbolul  este aprins.



- Atingând butonul \wedge sau \vee puteți să activați sau să dezactivați blocarea comenzilor:

$\bar{0}$: Blocarea comenzilor este dezacti-vată

$\bar{1}$: Blocarea comenzilor este activată



- Atingeți butonul OK, pentru a vă con-firma selecția.

Setarea selectată este preluată, simbo-lul  clipește.



- Atingeți butonul setărilor pentru a ieși din modul Setări.

În caz contrar aparatul iese automat din modul Setări după aprox. un mi-nut.

Atunci când blocarea comenzilor este activată, pe afișaj este aprins .

Selectarea altor setări

Semnale acustice

Răcitorul dispune de semnale acustice, cum ar fi sunetul butoanelor și sunetul de avertizare la alarma ușii sau alarma de temperatură.

Puteți să activați sau să dezactivați sunetul butoanelor și sunetul de avertizare la alarma ușii; alarma de temperatură nu poate fi dezactivată.

Puteți alege dintre patru opțiuni. Din fabrică este setată opțiunea 3, adică sunetul butoanelor și alarma ușii sunt activate.

Activarea/dezactivarea semnalelor acustice



- Atingeți butonul pentru setări.

Pe afișaj apar toate simbolurile selectabile, iar simbolul  clipește.



- Atingeți butoanele de setare a temperaturii (\wedge sau \vee) până când pe afișaj clipește simbolul .



- Atingeți butonul OK, pentru a vă confirma selecția.

Pe afișaj clipește ultima setare selectată, iar simbolul  se aprinde.



- Atingând butoanele \wedge sau \vee puteți să selectați:

0: Tonul butoanelor oprit, alarma ușii oprită

1: Tonul butoanelor oprit, alarma ușii pornită (după 4 minute)

2: Tonul butoanelor oprit, alarma ușii pornită (după 2 minute)

3: Tonul butoanelor pornit, alarma ușii pornită (după 2 minute).



- Atingeți butonul OK, pentru a vă confirma selecția.

Setarea selectată este preluată, simbolul  clipește.



- Atingeți butonul pentru setări pentru a ieși din modul Setări.
În caz contrar aparatul iese automat din modul Setări după aprox. un minut.

Luminozitatea afișajului ☀

Puteți adapta intensitatea luminoasă a afișajului la condițiile de luminozitate ale spațiului în care se află aparatul.

Luminozitatea afișajului poate fi reglată în trepte de la 1 până la 3. Din fabrică este setată treapta 3 (luminozitate maximă).

Modificarea luminozității afișajului



- Atingeți butonul pentru setări.

Pe afișaj apar toate simbolurile selectabile, iar simbolul ☀ clipește.



- Atingeți butonul de setare a temperaturii (∧ sau ∨) până când pe afișaj clipește simbolul ☀.



- Atingeți butonul OK, pentru a vă confirma selecția.

Pe afișaj clipește ultima setare selectată, iar simbolul ☀ este aprins.



- Atingând butonul ∧ sau ∨ puteți să modificați luminozitatea afișajului:
1: luminozitate minimă
2: luminozitate medie
3: luminozitate maximă.



- Atingeți butonul OK, pentru a vă confirma selecția.

Setarea selectată este preluată, simbolul ☀ clipește.



- Atingeți butonul setărilor pentru a ieși din modul Setări.
În caz contrar aparatul iese automat din modul Setări după aprox. un minut.

Temperatura și calitatea optimă a aerului

Vinurile se învechesc în mod continuu, în funcție de condițiile înconjurătoare. Așadar, durata de timp în care vinurile pot fi păstrate în stare bună va depinde atât de temperatură, cât și de calitatea aerului.

Printr-o temperatură constantă adaptată în funcție de vin, printr-o umiditate sporită a aerului și printr-un mediu inodor veți asigura condițiile optime de depozitare a vinurilor în acest răcitor.

De asemenea, răcitorul garantează și un volum redus de vibrații (spre deosebire de frigider), astfel încât procesul de maturare a vinului să nu fie perturbat.

Temperatura optimă

Vinurile pot fi păstrate la temperaturi între 6°C și 18°C. Dacă doriți să depozitați la un loc vinuri roșii și vinuri albe, selectați o temperatură între 12 și 14 °C. Aceasta este adecvată atât pentru vinurile albe, cât și pentru cele roșii. Vinurile roșii trebuie scoase și deschise cu cel puțin două ore înainte de consum, pentru ca vinul să primească oxigen și să își dezvolte aroma.

Dacă vinurile sunt păstrate la o temperatură prea ridicată (peste 22 °C), acestea se vor matura prea repede și nu își vor putea dezvolta aroma. La o temperatură de depozitare prea scăzută (sub 5 °C), vinul nu se va putea matura în mod optim.

La căldură, vinul se dilată, iar la frig se contractă - oscilațiile de temperatură înseamnă stres pentru vin, iar acest lucru întrerupe maturarea. De aceea este foarte important să asigurați menținerea unei temperaturi cât mai constante.

Sortiment de vin	temperatură recomandată pentru consum*
Vinuri roșii ușoare, fructate:	+14 °C până la +16 °C
Vinuri roșii grele:	+18 °C
Vinuri rosé:	+8 °C până la +10 °C
Vinuri albe aromate, fine:	+8 °C până la +12 °C
Vinuri albe grele sau dulci:	+12 °C până la +14 °C
Vin spumant, șampanie, pro-secco:	+6 °C până la +10 °C

* Depozitați vinul la o temperatură cu 1 până la 2 °C mai scăzută decât temperatura recomandată pentru consum, deoarece acesta se încălzește atunci când este turnat în pahar.

Sfat: Înainte de a fi consumate, vinurile roșii trebuie să rămână desfăcute timp de 2-3 ore, pentru a absorbi cât mai mult oxigen, eliberându-și astfel aromele.

Temperatura și calitatea optimă a aerului

Dotări de siguranță în cazul unor temperaturi ambientale scăzute

Pentru ca vinul să fie protejat de temperaturile scăzute, aparatul este prevăzut cu un termostat de siguranță care previne scăderea temperaturii din răcitorul de vinuri la valori prea scăzute. Dacă temperatura ambientală scade, în aparat se pornește automat un element de încălzire, pentru a menține temperatura din interior cât mai constantă posibil. Dacă temperatura ambientală continuă să scadă, aparatul se oprește automat în cele din urmă.

Setarea temperaturii

- Setezi temperatura cu cele două butoane de sub afișaj.

Astfel atingând butonul



- temperatura scade



- temperatura crește.



- Atingeți butonul OK pentru a confirma selecția
sau
- așteptați aproximativ 5 secunde după apăsarea ultimului buton.

În timpul setării, valoarea temperaturii se va aprinde intermitent pe afișaj.

Când atingeți butoanele, puteți observa următoarele modificări pe afișaj:

- La prima atingere: va clipi **ultima valoare de temperatură setată**.
- La fiecare atingere ulterioară a butonului: temperatura afișată se va modifica în trepte de câte 1 °C.
- Menținând butonul apăsat: Puteți regla temperatura în mod continuu.

La atingerea valorii maxime, respectiv minime de temperatură se va auzi un ton negativ al butoanelor (în cazul în care tonul butoanelor este activat).

La aproximativ 5 secunde după ultima apăsare a butonului, se va afișa automat temperatura **reală** curentă din răcitor.

După ce ați reglat temperatura, va dura ceva timp până când va fi atinsă temperatura dorită.

Temperatura afișată pe afișaj este întotdeauna temperatura **reală**.

Temperatura și calitatea optimă a aerului

Limite de temperatură

Temperatura poate fi setată de la 5 °C la 20 °C.

Afișajul de temperatură

Afișajul temperaturii de pe ecran indică temperatura reală în modul normal de funcționare.

Dacă temperatura nu se află în intervalul de afișare a temperaturii, pe afișaj clipește liniuțe.

În funcție de temperatura ambientală și de setare, poate dura câteva ore până când temperatura dorită este atinsă și afișată permanent.

Calitatea și umiditatea aerului

Umiditatea aerului dintr-un frigider obișnuit este prea scăzută pentru vin și, de aceea, frigiderul nu este adecvat pentru păstrarea vinului. Umiditatea crescută a aerului este foarte importantă pentru păstrarea vinului, pentru ca dopul să fie păstrat umed din exterior. În cazul unei umidități scăzute a aerului, dopul se usucă din exterior și nu mai poate închiide etanș sticla de vin. Din acest motiv, sticlele de vin trebuie depozitate orizontal, pentru ca vinul să păstreze dopul umed din interior. Dacă pătrunde aer în sticlă, vinul se deteriorează iremediabil!

 Pericol de deteriorare din cauza umidității suplimentare.

Umiditatea aerului crește și se formează condens în interior. Condensul poate provoca daune răcitorului de vinuri, de ex. prin coroziune.

Nu creați umiditate suplimentară în răcitorul de vinuri, de ex. introducând o tavă cu apă în răcitor.

Temperatura și calitatea optimă a aerului

Utilizarea DynaCool (umiditate constantă a aerului)

Cu ajutorul DynaCool, crește umiditatea relativă a aerului în întregul răcitor. Concomitent, umiditatea aerului și temperatura sunt distribuite în mod egal, permițând astfel păstrarea tuturor vinurilor dumneavoastră în exact aceleași condiții excelente. Astfel se creează un climat de durată în aparat, care imită climatul unei crame.

Activarea funcției DynaCool

Dacă doriți să utilizați răcitorul de vinuri pentru depozitarea pe termen lung a vinului, se recomandă să aveți întotdeauna activată funcția DynaCool.



- Atingeți butonul pentru activarea/dezactivarea funcției DynaCool, astfel încât indicatorul său luminos să fie galben.

Chiar dacă nu ați activat funcția DynaCool, răcitorul pornește automat ventilatoarele imediat ce pornește răcirea. Acest lucru face să fie menținut un climat optim pentru vinul dvs.

Ventilatoarele se opresc automat, temporar, cât timp ușa este deschisă!

Dezactivarea funcției DynaCool

Deoarece răcitorul de vinuri folosește ceva mai multă energie electrică și este și un pic mai zgomotos atunci când funcția DynaCool este activată, o puteți dezactiva periodic.



- Atingeți butonul pentru activarea/dezactivarea funcției DynaCool, până când indicatorul său luminos nu mai este galben.

Temperatura și calitatea optimă a aerului

Schimb de aer prin filtrul Active AirClean

Filtrele Active AirClean asigură un schimb optim al aerului din aparat și o calitate ridicată a aerului.

Prin filtrul Active AirClean Filter pătrunde aer proaspăt din exterior în aparat. Acesta este apoi repartizat uniform în spațiul interior prin intermediul ventilatoarelor (funcția DynaCool).

Filtrarea aerului exterior prin intermediul filtrului Active AirClean asigură faptul că în aparat pătrunde doar aer proaspăt, fără praf sau mirosuri.

Astfel, vinul dvs. este protejat de un eventual transfer de mirosuri, deoarece mirosurile pot fi transferate vinului prin intermediul dopurilor.

Filtrul Active AirClean Filter trebuie înlocuit regulat, un simbol de pe afișaj  vă amintește acest locul (consultați „Filtru Active AirClean“).

Alarma de temperatură și alarma ușii

Aparatul este dotat cu un sistem de avertizare pentru a evita creșterea sau scăderea neobservată a temperaturii, și deci alterarea vinurilor.

Alarma de temperatură

Dacă temperatura crește peste sau scade sub o anumită valoare, pe afișaj clipește simbolul Alarmă .

Se aude și un semnal sonor.

Semnalul sonor și optic se declanșează, de exemplu,

- când porniți aparatul, dacă temperatura diferă prea mult de valoarea setată,
- dacă la rearanjarea sau scoaterea sticlelor de vin, pătrunde prea mult aer cald în aparat,
- dacă introduceți un număr mare de sticle de vin noi,
- dacă se produce o pană de curent.

De îndată ce starea de alarmă dispăre, semnalul sonor se va opri și simbolul de alarmă  se va stinge.

Oprirea alarmei de temperatură înainte de expirarea timpului setat

Dacă semnalul sonor vă deranjează, puteți opri anticipat alarma ușii.



- Atingeți butonul de dezactivare a alarmei de temperatură.

Semnalul sonor nu se mai aude.

Simbolul de alarmă  va continua să clipească până când starea de alarmă încetează.

Alarma de temperatură și alarma ușii

Alarma ușii

Dacă ușa aparatului stă deschisă mai mult de aprox. două minute, se aude un semnal sonor. Simbolul de alarmă  este aprins pe afișaj.

De îndată ce închideți ușa, semnalul sonor se oprește. Simbolul de alarmă  se stinge.

Oprirea anticipată a alarmei ușii

Dacă semnalul sonor vă deranjează, puteți opri anticipat alarma ușii.



- Atingeți butonul de dezactivare a alarmei ușii.

Semnalul sonor se oprește.

Simbolul de alarmă  luminează în continuare până când este închisă ușa aparatului.

Dacă nu se aude niciun semnal sonor deși există o alarmă a ușii, înseamnă că a fost dezactivat semnalul de alarmă în modul Setări (consultați „Efectuarea altor setări - Semnale acustice“).

Dacă doriți să prezentați sticlele de vin cu ușa închisă, puteți să setați în așa fel sistemul de iluminat interior, încât acesta să stea aprins și atunci când ușa este închisă.

Prin utilizarea LED-urilor în barele pentru iluminat se exclude riscul deteriorării vinului prin încălzire sau prin acțiunea luminii UV.

Aprinderea și stingerea iluminatului interior



- Atingeți butonul pentru aprinderea și stingerea iluminatului interior, până când indicatorul său luminos aferent devine galben.

Acum iluminatul interior este activat chiar și când ușa este închisă.

Pentru a dezactiva din nou iluminatul interior,

- atingeți butonul pentru aprinderea și stingerea iluminatului interior până când indicatorul său luminos nu mai este galben.

Acum iluminatul interior este dezactivat când ușa aparatului este închisă.

Setarea luminozității iluminatului interior

Luminozitatea iluminatului interior poate fi modificată.



- Atingeți butonul pentru aprinderea și stingerea iluminatului interior, până când indicatorul său luminos aferent devine galben.
- Atingeți din nou, lung, butonul cu senzor pentru iluminatul interior (aprox. patru secunde) până când pe afișaj clipește *l* (după două secunde clipește *h*).
- Reglați luminozitatea cu ajutorul butoanelor de reglare a temperaturii (∇ și \wedge). În acest scop, țineți apăsat butoanele. Reglarea se realizează direct și continuu (fără trepte), rezultatul reglării nu este vizibil pe afișaj.

Prin atingerea butoanelor



- luminozitatea se reduce



- luminozitatea devine mai intensă.

Iluminatul interior



- Pentru a confirma setarea selectată atingeți butonul OK.

Luminozitatea reglată este salvată. Pe afișaj apare din nou temperatura.

De îndată ce este închisă ușa aparatului, pornește iluminatul interior la luminozitatea reglată. Când se deschide ușa, se aprinde din nou iluminatul interior obișnuit.

Reglarea duratei iluminatului interior

Iluminatul este setat implicit din fabricație la 30 minute.

Puteți seta durata iluminatului de la 30, 60, 90 minute până la 00 (infiniț). Iluminatul interior se aprinde la luminozitatea pe care ați selectat-o.

- Deschideți ușa aparatului.



- Atingeți butonul pentru aprinderea și stingerea iluminatului interior, până când indicatorul său luminos aferent devine galben.
- Atingeți din nou, lung, butonul pentru iluminatul interior (aprox. două secunde) până când pe afișaj clipește *h*.
- Setăți durata iluminatului interior cu ajutorul butoanelor de reglare a temperaturii (∇ și ▲).
Timpii (în minute) clipește.

Astfel apăsând butonul



- Durata iluminatului se reduce cu 30 minute



- Durata iluminatului crește cu 30 minute.



- Pentru a confirma setarea selectată atingeți butonul OK.

Durata iluminatului este salvată. Afișajul de temperatură apare din nou.

Durata iluminatului este calculată de la început după fiecare deschidere și închidere a ușii.

 Pericol de rănire ca urmare a sistemului de iluminat LED.

Acest sistem de iluminat corespunde grupei de risc RG 2. Atunci când capacul este defect, vă puteți răni ochii. Atunci când capacul lămpilor este defect, nu priviți prin instrumente optice (o lupă sau alt instrument similar) direct în lumină, din imediata apropiere.

Vibrațiile și mișcările pot afecta procesul de învechire a vinului, fapt care, la rândul său, poate afecta gustul vinului.

Pentru a asigura depozitarea corespunzătoare a sticlelor de vin rămase în aparat chiar și atunci când scoateți sticle de vin din acesta, sticlele de vin de același sortiment, pe cât posibil, trebuie să fie așezate pe același raft din lemn, una lângă alta. În plus, trebuie să evitați stivuirea sticlelor de vin pe un raft din lemn.

Poziția ideală de depozitare a vinurilor este cea orizontală, astfel încât dopul din plută naturală să se mențină umed din interior, prevenind pătrunderea aerului în sticlă.

Sfat: În plus, se recomandă să creșteți umiditatea din răcitorul de vinuri atunci când depozitați sticle de vin cu dop din plută naturală (consultați capitolul „Temperatura și calitatea optimă a aerului”, secțiunea „DynaCool (umiditate constantă) ☞”).

 Pericol de rănire din cauza sticlelor care ar putea cădea.

În anumite circumstanțe, sticlele de vin pot rămâne blocate în rafturile de lemn de deasupra și pot cădea din răcitor la scoaterea rafturilor din lemn.

Scoateți întotdeauna rafturile de lemn încet și cu grijă.

 Pericol de deteriorare și accidente din cauza sticlei sparte.

Dacă rafturile din lemn sau sticlele se află prea în față, acest lucru poate cauza deteriorarea ușii de sticlă, dacă este închisă astfel peste ele.

Asigurați-vă că rafturile din lemn și sticlele de vin nu sunt poziționate în afară!

Nu acoperiți orificiile pentru ventilare de pe peretele posterior - acest lucru este important pentru puterea de răcire!

Depozitarea sticlelor de vin

Înălțimea maximă a sticlelor de vin depozitate

În răcitorul de vinuri pot fi depozitate sticle de vin care nu depășesc următoarea înălțime maximă:

	înălțime max.
sticlă depozitată longitudinal (standard)	310 mm
sticlă de vin depozitată diagonal (consultați „Depozitarea diagonală a sticlelor de vin“)	437 mm

Rafturi din lemn

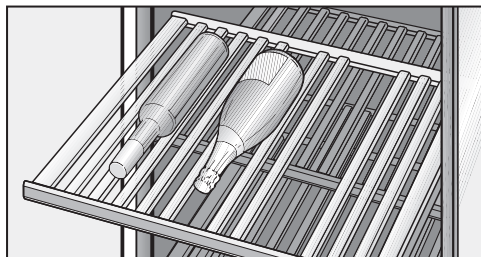

Rafturile din lemn montate pe șine pot fi scoase, pentru a putea așeza și scoate comod sticlele de vin.

Mutarea rafturilor din lemn

Puteți scoate și reintroduce rafturile din lemn după preferințe.

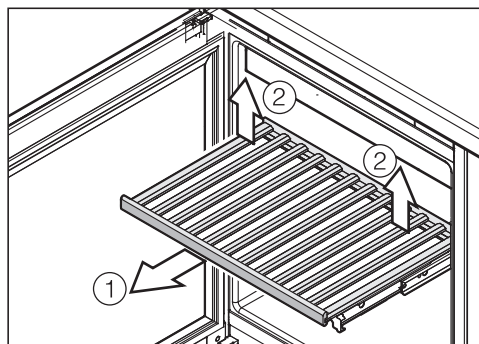

- Trageți în față raftul din lemn, până la opritor ①.
- Scoateți raftul din locașul său din spate, ridicându-l din partea posterioară dreaptă și stângă ②.
- Scoateți afară raftul din lemn.

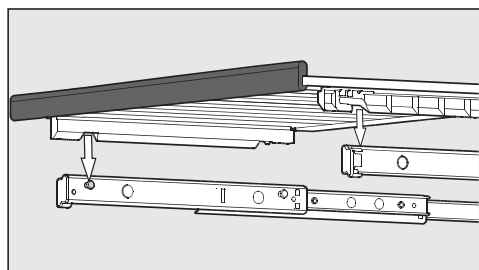

- Pentru a-l repune în aparat, așezați raftul din lemn pe ghidajele scoase. Fantele de pe rafturile din lemn se potrivesc pe bolțurile de susținere. Bara magnetică trebuie să fie în partea din față.

Depozitarea sticlelor de vin

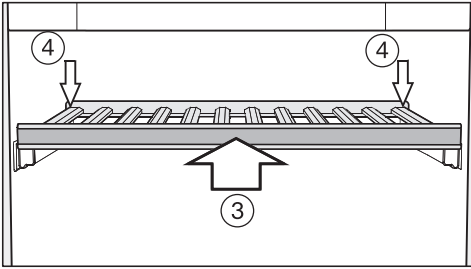

- Împingeți raftul de lemn în aparat până când întâmpinați rezistență ③.
- Apăsați raftul din lemn în partea posterioară, pentru a se bloca pe poziție cu un clic în partea anterioară.
- Apăsați raftul din lemn în partea posterioară în jos, pentru a se bloca pe poziție cu un clic în partea posterioară ④.

Ajustarea rafturilor din lemn

Traversele individuale de pe rafturile din lemn pot fi reglate individual pentru a fi adaptate la mărimea sticlelor. Astfel, fiecare sticlă poate fi depozitată într-o poziție sigură.

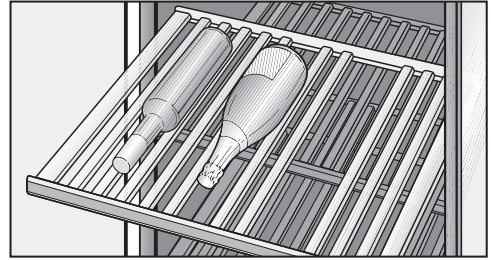

- Mutați sau îndepărtați traversele individuale de pe raftul din lemn, scoțându-le prin ridicare în sus. Astfel, raftul din lemn poate fi adaptat în mod ideal la mărimea sticlelor dvs. de vin.

Traversele benzii decorative (în partea cea mai de jos a aparatului) nu pot fi mutate.

Depozitarea sticlelor de vin

Depozitarea diagonală a sticlelor de vin

Prin folosirea traverselor din lemn livrate pentru depozitarea diagonală aveți posibilitatea de a depozita în răcitor și sticle mai lungi de vin, de ex. sticle Magnum.

Țineți cont de faptul că sticlele de vin pe care doriți să le depozitați diagonal nu trebuie să aibă o înălțime maximă mai mare de 437 mm.

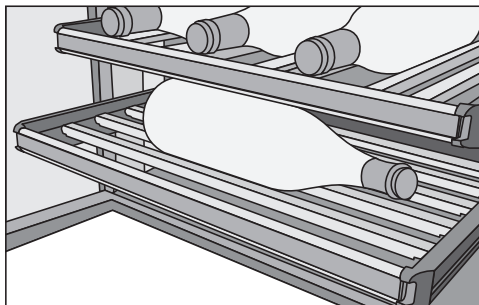

- Scoateți toate traversele unui raft din lemn și înlocuiți-le cu traversele de depozitare diagonală livrate.

Inscripționarea rafturilor din lemn

Pentru a avea o privire de ansamblu asupra sortimentelor de vin din răcitor, puteți să inscripționați barele magnetice tratate cu lac pentru tablă ale rafturilor din lemn.

Pentru aceasta, folosiți creta furnizată. Puteți să inscripționați bara magnetică direct pe raft sau după ce o scoateți de pe raft:

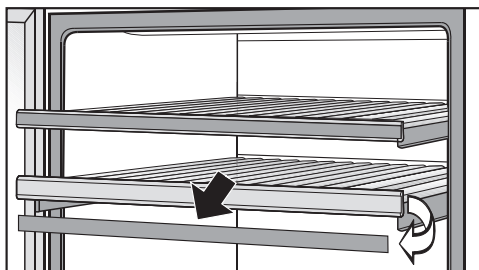

- Prindeți bara magnetică de laterale și scoateți-o trăgând în față. Barele magnetice sunt prinse de raftul din lemn cu magneti.
- Îndepărtați inscripționările nedorite de pe bara magnetică cu o cârpă umedă.

⚠ Pericol de deteriorare ca urmare a utilizării detergenților nepotrivitiți. Prin curățarea barelor magnetice cu detergent poate fi deteriorat stratul de lac al acestora.

Curățați barele magnetice numai cu apă curată.

- Inscripționați bara magnetică cu creta furnizată și fixați-o la loc pe partea din față a raftului din lemn.

Instalarea benzii decorative

- Introduceți banda decorativă în partea cea mai de jos a aparatului (consultați „Descrierea aparatului“).

Capacitatea maximă

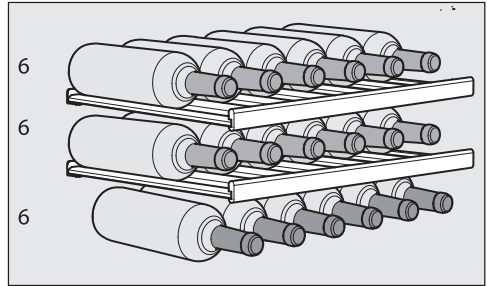

În răcitorul de vinuri pot fi depozitate maximum 18 sticle în total (0,75 l; forma sticlei: sticlă Bordeaux; înălțimea maximă a sticlei: 310 mm).

Acest număr poate fi atins doar prin instalarea tuturor rafturilor din lemn (fără utilizarea traverselor diagonale pentru depozitare diagonală).

⚠ Pericol de deteriorare din cauza supraîncărcării rafturilor de lemn.
Dacă se încarcă un raft din lemn cu peste 25 kg, acesta s-ar putea deteriora.
Evitați stivuirea sticlelor de vin pe două straturi.

Dezghețarea automată

Răcitorul de vinuri dezgheață automat.

Aveți grijă să nu pătrundă apă la componentele electronice sau la sistemul de iluminat.

 Pericol de deteriorare ca urmare a umidității pătrunse.

Aburul emanat de un aparat de curățat cu aburi poate deteriora plasticul și componentele electrice.

Nu folosiți aparate de curățat cu aburi pentru a curăța răcitorul de vinuri.

Nu este permisă îndepărtarea etichetei cu date tehnice din interiorul răcitorului de vinuri. Aceasta este necesară în caz de defecțiune!

Indicații privind agenții de curățare

Pentru a preveni deteriorarea suprafețelor aparatului dumneavoastră, în timpul curățării, **nu** folosiți

- agenți de curățare care conțin sodă, amoniac, acizi sau cloruri,
- agenți de curățare cu compuși anti-calcar,
- agenți de curățare abrazivi (de ex. pulbere sau lichid abraziv de curățare și pietre abrazive),
- agenți de curățare pe bază de solvenți,
- agenți de curățare pentru inox,
- detergenți pentru mașini de spălat vase,
- spray-uri pentru cuptoare,
- detergent pentru sticlă (cu excepția sticlei de pe ușa aparatului),
- perii și bureți duri și abrazivi (de ex. bureți pentru curățarea oalelor),
- radiere speciale de îndepărtat mizeria,
- răzuitoare metalice ascuțite.

În interiorul aparatului utilizați doar agenți de curățare și întreținere care nu afectează vinul.

Recomandăm pentru curățare apa caldă și puțin detergent de vase pentru spălare manuală.

Curățare și întreținere

Înainte de a curăța răcitorul de vinuri

- Opriiți răcitorul de vinuri.
- Scoateți sticlele de vin din răcitor și depozitați-le într-un loc răcoros.
- Scoateți toate celelalte elemente interioare demontabile, pentru a le curăța.
- Scoateți benzile magnetice înainte de a curăța grătarele de lemn.

Interiorul aparatului, accesorii, ușa

Curățați răcitorul de vinuri regulat, cel puțin o dată pe lună.
Nu lăsați murdăria să se întărească, ci înlăturați-o imediat.

- Curățați interiorul cu apă caldă și puțin detergent lichid de vase.
- Curățați elementele din lemn cu o cârpă ușor umezită; aceste componente **nu** trebuie să se ude.

 Pericol de deteriorare din cauza curățării necorespunzătoare.
Stratul din lac de pe barele magnetice se poate deteriora.
Nu curățați barele magnetice din fața rafturilor din lemn cu detergent, ci doar cu apă curată.

- După curățare, clătiți spațiul interior și accesoriile cu apă curată, apoi ștergeți cu o cârpă. Lăsați ușa răcitorului deschisă pentru scurt timp.
- Curățați suprafețele de sticlă de pe ușa aparatului cu un detergent pentru sticlă.

Pentru aparatele din oțel inoxidabil:

Partea frontală din inox a aparatului este finisată cu un strat de suprafață de înaltă calitate (CleanSteel). Acesta protejează aparatul de murdărire și facilitează curățarea.

 Pericol de deteriorare din cauza curățării incorecte.

Stratul de suprafață (CleanSteel) se va deteriora.

Nu tratați aceste suprafețe cu agenți de curățare pentru inox.

Nu tratați aceste suprafețe cu produsul de întreținere Miele pentru inox. Rămân urme vizibile!

Curățarea spațiilor de ventilare

Depunerile de praf fac să crească consumul de energie electrică.

- Curățați regulat spațiile de ventilare cu o pensulă sau cu aspiratorul (utilizați de ex. pensula de aspirare pentru aspiratoare Miele).

Curățarea garniturii de etanșare a ușii

 Pericol de deteriorare din cauza curățării incorecte.

Dacă garnitura ușii este tratată cu uleiuri și grăsimi, aceasta se va deteriora în timp, devenind poroasă.

Nu tratați cu uleiuri sau grăsimi garnitura de etanșare a ușii.

- Garnitura de etanșare a ușii trebuie curățată în mod regulat cu apă curată și apoi ștersă bine cu o cârpă.

După curățare

- Repuneți toate piesele în răcitor.
- Conectați din nou răcitorul și porniți-l.
- Așezați din nou în răcitor sticlele de vin și închideți ușa aparatului.

Filtru Active AirClean

Prin filtrul Active AirClean Filter pătrunde aer proaspăt din exterior în aparat. Filtrarea aerului exterior prin intermediul filtrului Active AirClean asigură faptul că în aparat pătrunde doar aer proaspăt, fără praf sau mirosuri.

Solicitarea de a înlocui filtrul Active AirClean apare cel târziu o dată la 12 luni.

De îndată ce pe afișaj este aprins simbolul de înlocuire a filtrului Active AirClean , trebuie înlocuit filtrul Active AirClean.

Înlocuirea filtrului Active AirClean

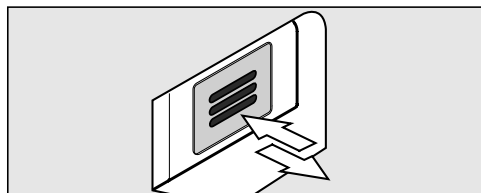

- Apăsați filtrul în interior și apoi dați-i drumul.

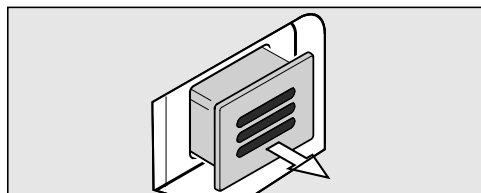

- Scoateți filtrul afară.

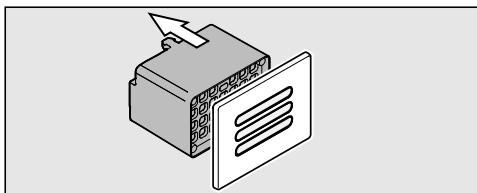

- Detașați de capac partea posterioară a filtrului.

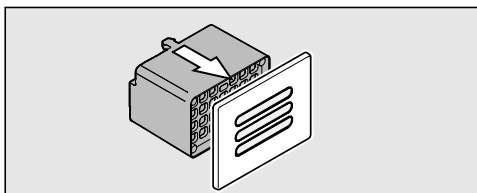

- Introduceți noul filtru în capac.

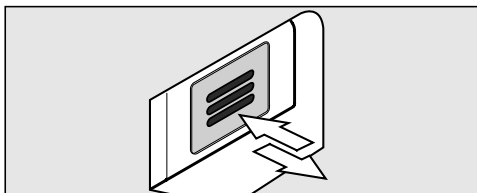

- Repuneți filtrul în aparat.
- Apăsați pe filtru și apoi eliberați. Filtrul este blocat automat, se aude un clic.

Puteți achiziționa filtre Active AirClean de la Serviciul de asistență tehnică Miele, de la reprezentanță sau de pe pagina de internet Miele.

Pentru a confirma înlocuirea filtrelor,



- Atingeți butonul pentru setări.

Pe afișaj apar toate simbolurile selectabile, iar simbolul  clipește.



- Atingeți butonul de setare a temperaturii (∨ sau ∧) până când pe afișaj clipește simbolul .



- Atingeți butonul OK, pentru a vă confirma selecția.

Pe afișaj clipește 1 (semnificație: filtru Active AirClean este instalat în aparat), simbolul  este aprins.



- Apăsați repetat butoanele de setare a temperaturii (∨ sau ∧) până când pe afișaj apare 2 (semnificație: cronometrul este resetat).



- Atingeți butonul OK, pentru a vă confirma selecția.

Setarea selectată este preluată, simbolul  clipește.



- Atingeți butonul setărilor pentru a ieși din modul Setări.

În caz contrar aparatul iese automat din modul Setări după aprox. un minut.

Afișajul de înlocuire a filtrului Active AirClean  se stinge.

Ghid pentru soluționarea problemelor

Cu ajutorul ghidului de mai jos veți putea remedia majoritatea problemelor și defecțiunilor care pot interveni în timpul utilizării obișnuite a mașinii. Astfel veți putea economisi timp și bani, deoarece nu va mai fi nevoie să contactați Serviciul Clienți.

Tabelele de mai jos vă vor ajuta să găsiți și să înlăturați cauza unei defecțiuni sau a unei probleme.

Puteți remedia chiar dumneavoastră majoritatea deranjamentelor și erorilor care pot interveni în timpul utilizării obișnuite a aparatului. Tabelul de mai jos vă va ajuta. În cazul în care nu puteți găsi sau înlătura cauza unui deranjament, contactați Serviciul de asistență tehnică.

Până la remedierea deranjamentului, încercați să nu deschideți ușa aparatului, pentru a menține la minimum pierderea de temperatură rece.

 Lucrările necorespunzătoare de instalare, întreținere sau reparație pot implica pericole considerabile pentru utilizator.

Lucrările de instalare, întreținere sau reparație se efectuează doar de către specialiști autorizați de compania Miele.





Problemă	Cauză posibilă și remediere
Răcitorul nu răcește, iluminatul interior nu funcționează atunci când ușa este deschisă și afișajul nu se aprinde.	Răcitorul nu este pornit și pe afișaj este aprins simbolul de conectare la rețea -G-.
	■ Porniți aparatul.
	Ștecărul nu este introdus corect în priză.
Comenzile aparatului precum și iluminatul interior sunt funcționale.	■ Introduceți ștecărul cablului de alimentare în priză. Cu aparatul oprit, pe afișaj apare simbolul -G- de conectare la rețea.
	Siguranța principală a instalației din locuință s-a decuplat. Ar putea exista un defect la răcitorul de vinuri, la tensiunea de alimentare din locuință sau la un alt aparat.
	■ Contactați un electrician calificat sau Serviciul de asistență tehnică.
	Programul demonstrativ pentru showroom-uri este activat, simbolul ■ de pe afișaj este luminos.
	■ Dezactivați programul demonstrativ pentru showroom-uri (consultați capitolul „Informații pentru reprezentanțe - Regim demo“).

Ghid pentru soluționarea problemelor

Problemă	Cauză posibilă și remediere
Compresorul se cuplează tot mai des și pentru prea mult timp, temperatura din aparat scade.	Temperatura din aparat este setată la o valoare prea scăzută. ■ Corectați setarea temperaturii.
	Ușa nu este închisă corect. ■ Verificați dacă ușa se închide corect.
	Ușa aparatului a fost deschisă des. ■ Deschideți ușa doar la nevoie și pentru cât mai puțin timp posibil.
	Spațiile de ventilare sunt acoperite ori prăfuite. ■ Nu acoperiți spațiile de ventilare și îndepărtați regulat praful din ele.
	Temperatura ambientală este prea ridicată. ■ Asigurați o temperatură ambientală mai scăzută.



Ghid pentru soluționarea problemelor

Mesaje afișate

Mesaj	Cauză posibilă și remediere
Pe afișaj este aprins simbolul de alarmă . Se aude și un semnal sonor.	Alarma ușii s-a activat. ■ Închideți ușa aparatului. Simbolul de alarmă  dispăre, iar semnalul sonor nu se mai aude.
Pe afișaj clipește simbolul pentru alarmă . Se aude și o alarmă sonoră.	Temperatura din răcitorul de vinuri este prea ridicată sau prea scăzută în comparație cu temperatura setată Motivele pot fi, de exemplu, următoarele: <ul style="list-style-type: none">– ușa aparatului a fost deschisă des,– spațiile de ventilare sunt blocate,– a avut loc o pană de tensiune (pană de curent) mai îndelungată. ■ Remediați starea de alarmă. Simbolul Alarmă  se stinge, iar sunetul de avertizare încetează.
Afișajul pentru înlocuirea filtrului Active AirClean  este aprins.	Prin aceasta vi se solicită să înlocuiți filtrul Active AirClean. ■ Înlocuiți filtrul Active AirClean și confirmați înlocuirea filtrului în modul Setări (consultați „Filtru Active AirClean“).
Pe afișajul de temperatură este afișată continuu/clipește o liniuță.	Afișajul va indica doar valori de temperatură cuprinse în intervalul permis.
Pe afișaj apare „F0“ până la „F3“ sau „S1“ până la „S3“.	S-a produs o defecțiune. ■ Contactați Serviciul Clienți.

Ghid pentru soluționarea problemelor

Iluminatul interior nu funcționează

Problemă	Cauză posibilă și remediere
Iluminatul interior LED nu funcționează.	<p>Răcitorul de vinuri nu este pornit.</p> <ul style="list-style-type: none">■ Porniți aparatul. <p>Iluminatul cu LED se dezactivează automat din cauza supraîncălzirii, după aprox. 15 minute de când ușa aparatului stă deschisă.</p> <p>Dacă acesta nu funcționează, există un deranjament.</p> <div style="border: 1px solid gray; padding: 5px;"><p> Pericol de rănire ca urmare a șocului electric! Sub capacul becurilor se află componente parcurse de tensiune.</p><p>Sistemul de iluminat LED se repară și se înlocuiește exclusiv de către Serviciul Clienți.</p></div> <div style="border: 1px solid gray; padding: 5px;"><p> Pericol de rănire ca urmare a sistemului de iluminat LED.</p><p>Acest sistem de iluminat corespunde grupei de risc RG2. Atunci când capacul este defect, vă puteți răni ochii.</p><p>Atunci când capacul lămpilor este defect, nu priviți prin instrumente optice (o lupă sau alt instrument similar) direct în lumină, din imediata apropiere.</p></div> <ul style="list-style-type: none">■ Contactați Serviciul Clienți!
Acum iluminatul interior LED este aprins chiar și când ușa este închisă.	<p>Iluminatul interior este aprins.</p> <ul style="list-style-type: none">■ Stingeți iluminatul interior (consultați „Iluminatul interior“).

Ghid pentru soluționarea problemelor

Probleme generale la răcitor

Problemă	Cauză posibilă și remediere
Nu se aude nicio alarmă, deși ușa aparatului stă deschisă de mai mult timp.	Aceasta nu este o defecțiune. Alarma a fost dezactivată în modul Setări (consultați capitolul „Selectarea altor setări”, secțiunea „Semnale acustice 🎵”).
Răcitorul de vinuri nu poate fi oprit.	Blocarea comenzilor este activată. ■ Dezactivați complet funcția de blocare a comenzilor (consultați capitolul „Selectarea altor setări”, secțiunea „Activarea/dezactivarea blocării comenzilor 🚫”).
Traversele de pe rafturile din lemn se mișcă.	Modificarea volumului din cauza preluării umidității, resp. a uscării este o caracteristică tipică a lemnului. O umiditate ridicată a aerului din aparat face ca piesele din lemn din aparat să „lucreze”. Se poate întâmpla ca piesele din lemn să se deplaseze sau să se deformeze, apărând fisuri. Nervurile sunt o caracteristică a lemnului.
Pe etichetele sticlelor de vin se formează mucegai.	În funcție de adezivul etichetei, pe etichete pot să apară ușoare formațiuni de mucegai. ■ Îndepărtați atent tot mucegaiul. Curățați sticlele de vin și îndepărtați eventualele resturi de adeziv.
La dopurile sticlelor de vin se formează o depunere de culoare albă	Dopurile au oxidat la contactul cu aerul. ■ Ștergeți depunerea cu o lavetă uscată. Depunere nu influențează calitatea vinului.

Zgomote normale	Cauza lor
Brrrrr ...	Bârâitul este emis de motor (compresor). Zgomotul poate fi auzit mai puternic, pe perioade scurte de timp, atunci când pornește motorul.
Blabb, blabb ...	Un zgomot ca de susur se poate auzi când agentul frigorific circulă prin conducte.
Clic ...	Sunetele ca de clic sunt produse când termostatul pornește și oprește motorul.
Sssrrrrr ...	La răcitoarele de vin cu mai multe zone se poate auzi uneori mișcarea aerului care circulă în interiorul aparatului.
Trosc ...	Trosnetul se aude întotdeauna atunci când materialul din aparat se dilată.
Rețineți că zgomotul compresorului și al agentului frigorific care circulă prin sistem este inevitabil.	

Zgomote a căror cauză o puteți îndepărta ușor	Cauză	Remediere
Clănțănit, zornăit, vibrat	Răcitorul nu stă drept.	Echilibrați răcitorul de vinuri cu ajutorul unei nivele cu bule de aer. Folosiți picioarele cu șurub de sub aparat sau așezați ceva sub aparat.
	Rafturile sunt instabile ori greu manevrabile.	Verificați toate elementele interioare detașabile și reputeți-le corect.
	În aparat sunt sticle sau recipiente care se ciocnesc între ele.	Separați unele de altele sticlele sau recipientele.
	Clemele de transport ale cablului atârnă liber în spatele aparatului.	Înlăturați clemele.

Serviciul de asistență tehnică. Garanție

Contact în caz de defecțiuni

În cazul oricăror defecțiuni pe care nu le puteți remedia dumneavoastră, vă rugăm să contactați reprezentanța Miele sau Serviciul Clienți Miele.

Puteți să rezervați Serviciul Clienți Miele online, la www.miele.com/service.

Datele de contact ale Serviciului Clienți Miele sunt trecute la finalul acestor documente.

Serviciul Clienți are nevoie să știe denumirea modelului și numărul de fabricație (Fabr./SN/Nr.). Ambele informații pot fi găsite pe eticheta cu date tehnice.

Plăcuța cu date tehnice se află în interiorul răcitorului de vinuri.

Baza de date EPREL

De la 1 martie 2021, informațiile privind etichetarea consumului de energie și cerințele de proiectare ecologică pot fi găsite în baza de date a produselor europene (EPREL). Prin următorul link <https://eprel.ec.europa.eu/> puteți accesa baza de date a produselor. Aici vi se solicită să introduceți indicatorul modelului.

Indicatorul modelului poate fi găsit pe eticheta cu date tehnice.

Miele			
XXXXXX	Nr. XX/ XXXXXXXXXX.		
WEINTEMPERERSCHRANK-UNTERTISCHMODELL MULTI-TEMPERATURE WINE STORAGE CABINET-FLOOR/WORKTOP ARMoire de mise en temp. des vins-MCC. ENCASTRABLE SOUS PLAN ARMARIO P. ACCONDITIONAMENTO VINS-MCC/EMPIOTREBAJO ENCIMERA BIBLIOTECA TEMPERATA SOTTOLAVO			
Klasse/Class Classe/Classe SN-ST	Ap-Type/AP-Type AP-Type/AP-Tipo	Bruttoinhalt/Gross Capacity Volume Brut./Capacidad Bruta XXX l	Gefriervermögen/Freezing Capacity Pouvoir de Congel./Capac. Congeladora
Nickel/Ni Nickel/Capacity Volume U e Capac. Ull	Class /K /G /WINE /CHILL Tot /R /F /WINE /CHILL Tot /R /C Tot /F /C /WINE /CHILL	R600a: XXg	

Garanție

Perioada de garanție a cuptorului este de 2 ani.

Pentru mai multe informații privind condițiile de garanție din țara dvs. contactați Serviciul de asistență tehnică Miele.

Locul instalării

 Pericol de deteriorare și rănire din cauza înclinării răcitorului de vinuri.

Răcitorul de vinuri este foarte greu și tinde să se încline în față atunci când ușa este deschisă.

Țineți închisă ușa aparatului până când răcitorul de vinuri este complet montat și este bine fixat în nișa de încastrare conform Instrucțiunilor de utilizare și instalare.

 Pericol de deteriorare și rănire din cauza înclinării răcitorului de vinuri.

Dacă montarea răcitorului este efectuată de către o singură persoană, riscul de rănire și deteriorare crește. Montați neapărat răcitorul de vinuri cu ajutorul unei a doua persoane.

 Pericol de incendiu și deteriorări din cauza aparatelor care eliberează căldură.

Aparatele care eliberează căldură se pot aprinde și răcitorul de vinuri poate lua foc.

Răcitorul de vinuri nu trebuie instalat sub o plită.

 Pericol de incendiu și deteriorări din cauza aparatelor care eliberează căldură.

Aparatele care eliberează căldură se pot aprinde și răcitorul de vinuri poate lua foc.

Sub răcitorul de vinuri nu poate fi montat un sertar cald.

Amplasarea cea mai adecvată este într-o încăpere uscată, bine ventilată.

Când alegeți locul instalării, țineți cont de faptul că consumul de energie al răcitorului crește dacă este instalat în apropierea unei mașini de gătit, a unei plite sau a unei alte surse de căldură. Evitați razele directe ale soarelui. Cu cât este mai ridicată temperatura ambientală, cu atât compresorul rămâne cuplat mai mult timp și folosește mai multă energie.

De asemenea, la montarea răcitorului de vinuri trebuie să aveți în vedere următoarele aspecte:

- Priza nu trebuie să se afle în spatele aparatului și trebuie să fie ușor accesibilă în caz de urgență.
- Ștecărul și cablul de alimentare nu trebuie să atingă partea posterioară a aparatului, deoarece acestea se pot avaria de la vibrațiile aparatului.
- Nu conectați alte aparate la prize aflate în spatele acestui răcitor de vinuri.

 Pericol de vătămare prin spargerea sticlei!

Pericol de vătămare prin spargerea sticlei!

La o înălțime de peste 1500 m geamul de sticlă al ușii se poate sparge din cauza modificării presiunii aerului. Cioburile ascuțite pot provoca vătămări grave!

Instalare

Clasa climatică

Aparatul este conceput pentru o anumită clasă climatică (interval de temperatură ambientală) și nu trebuie utilizat în afara limitelor acesteia. Clasa climatică pentru aparatul dumneavoastră este specificată pe eticheta cu date tehnice din interiorul aparatului.

Clasa climatică	Temperatura camerei
SN	+10 °C până la +32 °C
N	+16 °C până la +32 °C
ST	+16 °C până la +38 °C
T	+16 °C până la +43 °C

O temperatură ambientală mai scăzută duce la o perioadă mai lungă de inactivitate a compresorului. Acest lucru poate duce la temperaturi prea ridicate în aparat și la alte pagube indirecte.

 Pericol de deteriorare ca urmare a umidității ridicate a aerului.

În caz de umiditate ridicată a aerului se poate forma condens pe suprafețele exterioare ale aparatului, ceea ce poate duce la coroziune.

Poziționați răcitorul de vinuri într-un spațiu uscat și/sau care dispune de aer condiționat și care este aerisit suficient.

După instalare, asigurați-vă că ușa aparatului se închide corect, că spațiile de ventilare indicate sunt respectate și că aparatul a fost instalat conform indicațiilor din aceste instrucțiuni de utilizare și instalare.

Alimentare cu aer și eliminare aer

 Pericol de incendiu și deteriorări din cauza ventilației insuficiente.

În cazul în care răcitorul de vinuri nu este ventilat corespunzător, compresorul se cuplează mai frecvent și funcționează pentru o perioadă mai lungă. Acest lucru duce la un consum energetic sporit și la o temperatură de funcționare mai ridicată a compresorului, ceea ce poate duce la avarierea compresorului.

Verificați ca răcitorul să se ventileze satisfăcător.

Respectați neapărat spațiile de ventilare indicate. Spațiile de ventilare nu trebuie acoperite sau blocate.

Aerul din zona peretelui din spate al răcitorului de vinuri se încălzește. De aceea, dulapul de încastrare trebuie realizat în așa fel încât să fie asigurată aerisirea corespunzătoare (consultați „Indicații pentru instalare - Dimensiuni de încastrare”):

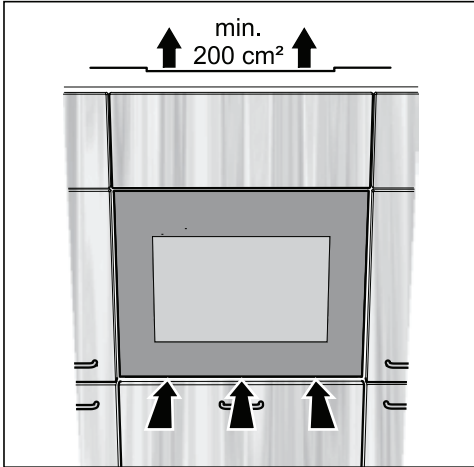

- Alimentarea cu aer se realizează pe sub ușa aparatului.
- Eliminarea aerului se realizează printr-o fantă de aerisire neobturată în partea de sus a răcitorului de vinuri. Fanta de aerisire trebuie să aibă un spațiu de trecere liberă de minim 200 cm^2 , pentru a permite evacuarea fără obstacole a aerului încălzit.
- Important! Cu cât spațiile de ventilare sunt mai mari, cu atât răcitorul consumă mai puțină energie.

Spațiile de ventilare nu trebuie acoperite sau blocate. De asemenea, acestea trebuie șterse de praf în mod regulat.

Tipuri de fante de evacuare a aerului

Fanta pentru eliminarea aerului din partea de sus poate fi poziționată în diverse moduri:

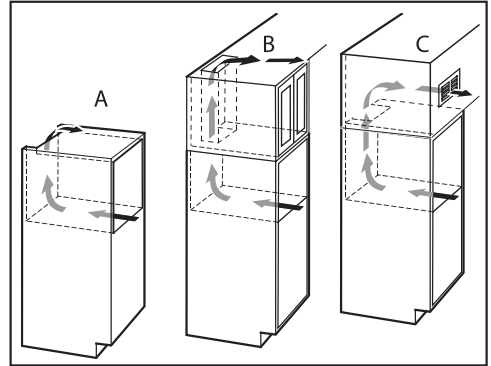

- A : Direct deasupra răcitorului de vinuri
- B : Deasupra dulapului de încastrare
- C : Pe dulapul de încastrare cu grilaj de ventilație frontal

Dacă la fanta de eliminare a aerului doriți să instalați un grilaj de ventilație, fanta de eliminare a aerului trebuie să fie mai mare de 200 cm^2 . Spațiul de trecere liberă de 200 cm^2 rezultă din suma secțiunilor de aerisire ale grilajului de ventilație.

Instalare

Dimensiuni de încadrare

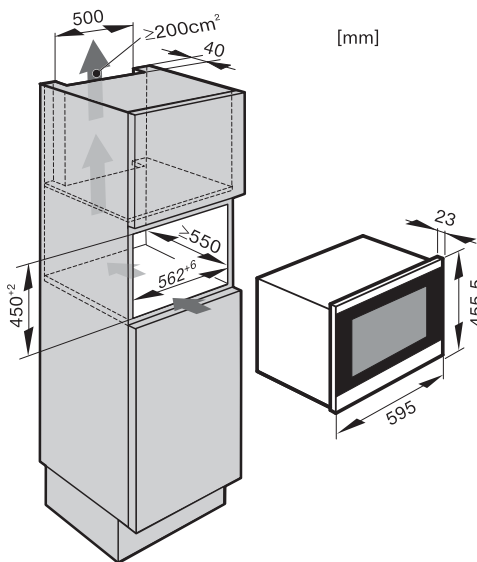

Lungimea cablului de alimentare este de 2300 mm.

Priza nu trebuie să se afle în spatele aparatului și trebuie să fie ușor accesibilă în caz de urgență.

Montarea răcitorului de vinuri

Înainte de încadrarea răcitorului de vinuri

- Înainte de încadrare, scoateți toate accesoriile din răcitorul de vinuri.

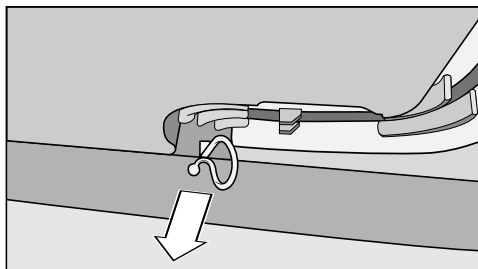

- Înlăturați suportul pentru cablu de pe partea posterioară a aparatului (în funcție de model).

⚠ Pericol de deteriorare și rănire din cauza înclinării răcitorului de vinuri.

Dacă montarea răcitorului este efectuată de către o singură persoană, riscul de rănire și deteriorare crește. Montați neapărat răcitorul de vinuri cu ajutorul unei a doua persoane.

- Montați răcitorul de vinuri doar într-un corp de mobilier de bucătărie stabil, care stă pe o suprafață orizontală și netedă.
- Nișa de încadrare trebuie aliniată pe verticală și pe orizontală.
- Respectați în mod obligatoriu spațiile de ventilație (consultați capitolul „Instalare”, secțiunile „Admisia și evacuarea aerului” și „Dimensiuni de încadrare”).

**Pentru montarea răcitorului de vinuri
aveți nevoie de următoarele unelte:**

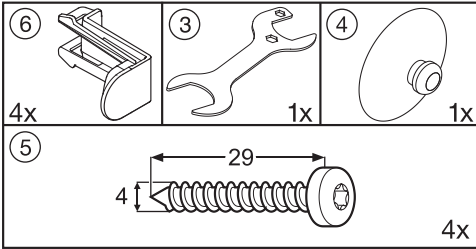

În plus, aveți nevoie de o nivelă cu bulă de aer și o șurubelniță.

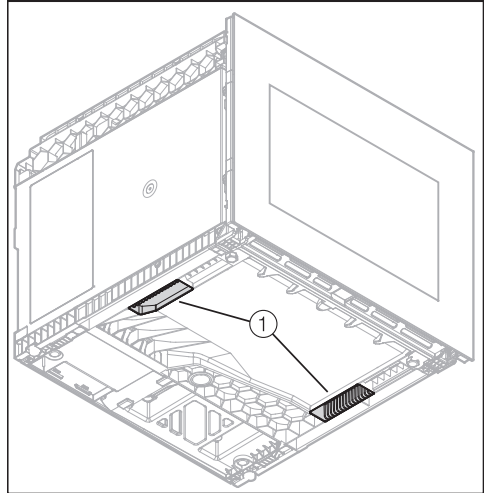

- Folosiți mânerul ① de pe partea de jos a răcitorului de vinuri pentru transportul aparatului.
- Apropiati cablul de alimentare de pe partea posterioară a aparatului de priză.

Instalare

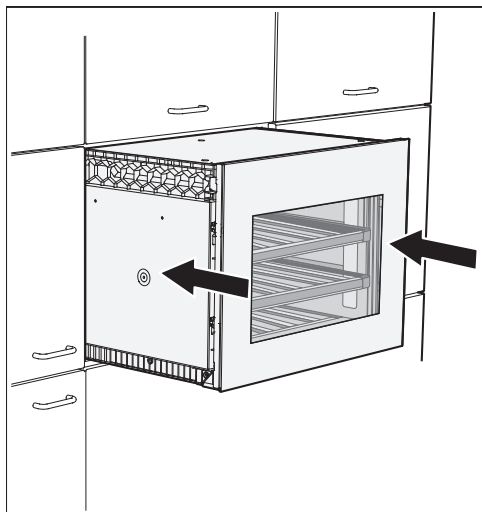

- Introduceți răcitorul de vinuri în dulapul de încastrare. Aveți grijă să nu deteriorați cablul de alimentare atunci când introduceți răcitorul în dulap.
- Aliniați pe orizontală răcitorul de vinuri la nivelul fronturilor corpurilor de mobilier învecinate, iar dacă este cazul, trageți aparatul mai în față cât este necesar.

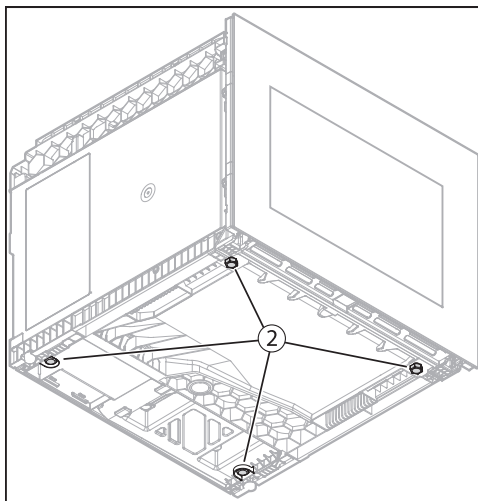

- Dacă răcitorul de vinuri trebuie aliniat din nou, trebuie să îl scoateți din nou din nișă pentru a putea regla piciorușele ② de sub răcitorul de vinuri.
- Reglați piciorușele ② la înălțimea necesară.

Piciorușele pot fi reglate manual; în caz contrar, folosiți cheia mecanică fixă din dotare.

- Introduceți răcitorul de vinuri în dulapul de încastrare și verificați din nou distanța față de fronturile corpurilor de mobilier învecinate. Aveți grijă să nu deteriorați cablul de alimentare atunci când introduceți răcitorul în dulap.

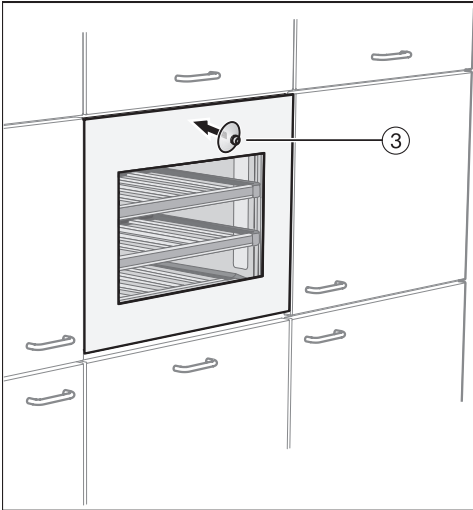

- Așezați mânerul pentru aspirație furnizat ③ pe frontul din sticlă și deschi- deți ușa aparatului.

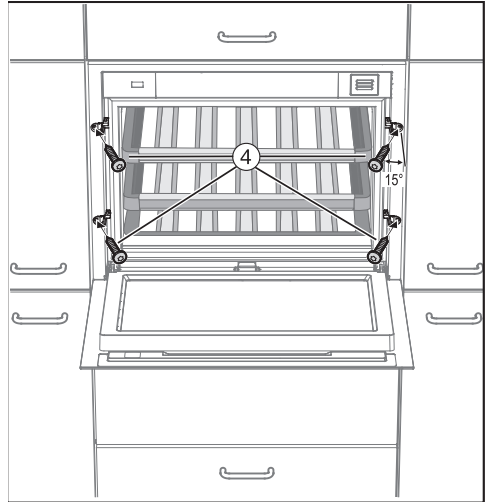

- Fixați răcitorul de vinuri în corpul de mobilier cu cele patru șuruburi (4 x 29) ④ din dotare, înșurubând șuruburile ușor oblic (aprox. 15°) în pe- retele lateral al corpului de mobilier.

Instalare

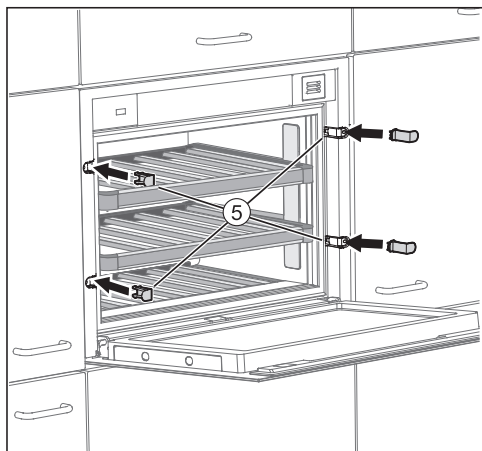

- Montați capacele ⑤ furnizate.
- Acum conectați răcitorul de vinuri la rețeaua electrică.

De îndată ce aparatul este conectat la rețeaua electrică, la scurt timp va apărea pe afișaj simbolul de conectare la rețea -CF-.



- Atingeți butonul de Pornire/Oprire.

Simbolul de conectare la rețea -CF- se stinge și răcitorul începe să răcească.

Sistemul Push2open al răcitorului de vinuri este acum activat (consultați „Descrierea aparatului - Dispozitiv de deschidere a ușii”).

Conectare la rețeaua electrică

Răcitorul de vinuri este livrat cu un cablu de alimentare și ștecăr, pregătit pentru conectarea la o priză cu contact de protecție.

Amplasați răcitorul de vinuri în așa fel încât priza să fie accesibilă. Dacă priza nu este accesibilă, trebuie montat un dispozitiv suplimentar de decuplare pentru toți polii.

 Pericol de incendiu ca urmare a supraîncălzirii.

Funcționarea combinei frigorifice conectată la prize multiple și prelungitoare poate duce la o suprasolicitare a cablurilor.

Din motive de siguranță, nu folosiți prize multiple și prelungitoare.

Este permisă racordarea numai la o instalație electrică realizată conform normei VDE 0100.

Din motive de siguranță, vă recomandăm utilizarea unui întrerupător de curent rezidual (RCD) de tipul  în instalația electrică a locuinței dumneavoastră pentru realizarea conexiunii electrice a răcitorului de vinuri.

Un cablu de alimentare deteriorat poate fi înlocuit doar cu un cablu special, de același tip (disponibil la Serviciul Clienți Miele). Din motive de siguranță, înlocuirea cablului se va face doar de către un specialist calificat sau de către Serviciul Clienți Miele.

Consumul nominal și amperajul corespunzător sunt indicate în instrucțiunile de utilizare sau pe eticheta cu date tehnice a respectivului aparat. Comparați aceste indicații cu datele conexiunii electrice de la fața locului.

În cazul în care aveți nelămuriri, întrebați un electrician.

Răcitorul de vinuri nu se conectează la invertoare independente care se utilizează împreună cu surse autonome de energie, precum sistemele de panouri solare. La pornirea răcitorului de vinuri pot surveni opriri de siguranță ca urmare a fluctuațiilor de tensiune. Componentele electronice se pot avaria.

Informații pentru reprezentanțe

Regim demo

Răcitorul de vinuri poate fi prezentat în comerț și în showroom-uri, cu ajutorul funcției „Regim demo“. Operarea răcitorului și iluminatul interior rămân funcționale, însă compresorul rămâne oprit și aparatul nu răcește.

Activarea programului demonstrativ pentru showroom-uri



- Opriți răcitorul de vinuri prin atingerea butonului Pornire/Oprire.

Pe panoul de comandă se sting butoanele cu senzori ale celor trei zone de temperatură. Pe ecran se stinge afișajul temperaturii și apare simbolul de conectare la rețea .







- Puneți un deget pe butonul  și mențineți apăsat.



- În același timp, atingeți o dată butonul Pornire/Oprire (fără a lua degetul de pe butonul !).



- Mențineți apăsat butonul , până când simbolul  apare pe afișaj.
- Luați degetul de pe butonul .

Programul demonstrativ pentru showroom-uri este activat, simbolul  luminează pe afișaj.

Dezactivarea programului demonstrativ pentru showroom-uri



Pe afișaj este aprins simbolul .



- Atingeți butonul pentru setări.



Pe afișaj apar toate simbolurile selectabile, iar simbolul  clipește.



- Atingeți butonul de setare a temperaturii ( sau ) până când pe afișaj clipește simbolul .



- Atingeți butonul OK, pentru a vă confirma selecția.

Pe afișaj clipește  (semnificație: programul demonstrativ pentru showroom-uri este activat) simbolul  este aprins.



- Apăsați pe butonul \checkmark sau \wedge , pentru ca pe afișaj să apară D (semnificație: Programul demonstrativ pentru showroom-uri este dezactivat).



- Atingeți butonul OK, pentru a vă confirma selecția.

Setarea selectată este preluată, simbolul \blacksquare clipește.



- Atingeți butonul setărilor pentru a ieși din modul Setări.

În caz contrar aparatul iese automat din modul Setări după aprox. un minut.

Programul demonstrativ pentru showroom-uri este dezactivat, simbolul \blacksquare dispare de pe afișaj.

România
SC Miele Appliances SRL
Piața Presei Libere, nr. 3-5,
București
Clădirea City Gate, Turnul sudic, parter
Telefon 021 352 07 77 / 78 / 79
Fax 021 352 07 76
E-mail info@miele.ro

Miele & Cie. KG
Carl-Miele-Straße 29
33332 Gütersloh
Germania

KWT 7112 iG ed/cs, KWT 7112 iG grgr, KWT 7112 iG obsw