

Bruks- och monteringsanvisning Induktionshällar



Läs **ovillkorligen** bruks- och monteringsanvisningen före uppställning, installation och idrifttagning. På så vis skyddar du dig samt undviker skador på produkten.

Innehåll

Säkerhetsanvisningar och varningar	5
Bidra till att skona miljön	12
Översikt	13
Häll.....	13
Data kokzoner	14
Medföljande tillbehör.....	15
Manöverpanel	16
Touchdisplay.....	16
Symboler.....	18
Första gången produkten används	19
Rengöra hällen första gången	19
Använda hällen första gången.....	19
Miele@home	20
Con@ctivity	23
Så fungerar det	25
Ljud.....	26
Power Management.....	27
Kokkärl	28
Energispartips	30
Inställningsområden	31
Användning	32
Användning.....	32
Välja meny punkt.....	33
Visa rullgardinsmeny	33
Bläddra	33
Lämna menynivå	33
Ändra inställning i en urvalslista	33
Kastrulligenkänning	33
Placera kokkärl	34
Koppla in hällen.....	36
Ställa in effektläge	36
Stänga av kokzon/häll	36
Restvärmeindikering	37
TempControl 	38
Ställa in effektläge – utökat inställningsområde	40
PowerFlex Plus-kokzon.....	40
Assistent 	43

Timer	46
Äggklocka.....	46
Avstängningsautomatik	47
Tillvalsfunktioner	48
Stop&Go	48
Recall.....	48
Torkskydd.....	49
Demoläge	49
Visa data för hällen.....	49
Säkerhetsanordningar	50
Driftspärr.....	50
Säkerhetsavstängning.....	51
Överhettningsskydd	51
Inställningar 	52
Anvisningar för testinstitut	54
Rengöring och skötsel	55
Rengöra glaskeramiktorna.....	56
Hur du klarar av mindre fel själv	57
Meddelanden i indikeringarna/displayen	57
Oväntat beteende.....	58
Otillfredsställande resultat.....	59
Allmänna problem och tekniska fel.....	59
Extra tillbehör	61
Miele service	62
Få hjälp vid eventuella störningar.....	62
Mieles garanti	62
Installation	63
Säkerhetsanvisningar för inbyggnad	63
Säkerhetsavstånd.....	64
Inbyggnadsanvisningar – ovanpåliggande	68
Inbyggnadsmått – utan ram.....	69
Inbyggnadsmått – KM 7999 FL.....	69
Inbyggnadsmått – KM 7999 FL.....	70
Ovanpåliggande montering	71
Inbyggnadsanvisningar – planmonterad	72
Inbyggnadsmått – planmonterad.....	73
Inbyggnadsmått – KM 7999 FL.....	73
Planmontering.....	74
Elanslutning.....	75

Innehåll

Produktinformation	77
Konformitetsdeklaration	78

Säkerhetsanvisningar och varningar

Denna häll uppfyller gällande säkerhetskrav. Felaktig användning kan dock medföra person- och sakskador.

Läs bruks- och monteringsanvisningen noga innan du börjar använda hällen. Det är viktigt eftersom den innehåller information om inbyggnad, säkerhet, användning och underhåll. På så vis skyddar du dig samt undviker skador på hällen.

I enlighet med normen IEC 60335-1 påpekar Miele att det är viktigt att läsa och följa avsnittet om installation av produkten samt säkerhetsanvisningarna och varningarna.

Miele tar inget ansvar för skador som har uppstått på grund av att dessa anvisningar inte har följts.

Spara bruks- och monteringsanvisningen och överlämna den vid eventuellt ägarbyte.

Användningsområde

- ▶ Denna häll är avsedd att användas i hushåll och hushållsliknande miljöer.
- ▶ Hällen är inte avsedd att användas utomhus.
- ▶ Hällen är endast avsedd att användas i hushåll för tillagning och varmhållning av mat. All annan användning är otillåten.
- ▶ Personer, som på grund av sina fysiska, sensoriska eller psykiska förmågor, eller på grund av bristande erfarenhet eller okunskap, inte är kapabla att använda hällen på ett säkert sätt, måste hållas under uppsikt vid användningen. De får använda hällen utan uppsikt endast om de fått utbildning i hur de kan använda den säkert. De måste kunna se och förstå riskerna med en felaktig användning.

Säkerhetsanvisningar och varningar

Om det finns barn i hemmet

- ▶ Barn under åtta år bör hållas borta från hällen. De får endast använda den under uppsikt.
- ▶ Barn äldre än åtta år får använda hällen utan uppsikt endast om de fått utbildning i hur de kan använda den säkert. Barn måste kunna se och förstå riskerna med en felaktig användning.
- ▶ Barn får inte rengöra hällen utan uppsikt.
- ▶ Håll uppsikt över barn som befinner sig i närheten av hällen. Låt inga barn leka med den.
- ▶ Hällen blir mycket varm under användning och fortsätter att vara det en stund efter avstängning. Håll därför barn borta från hällen tills den har svalnat.
- ▶ Risk för brännskada. Förvara inte föremål som kan intressera barn bakom eller ovanför hällen. De kan då få för sig att klättra upp på den.
- ▶ Risk för bränn- och skållningsskador. Vrid handtagen på kastruller och stekpannor åt sidan över bänkskivan så att barn inte kan få tag i dem och dra ner dem och därmed bränna sig.
- ▶ Kvävningsrisk. Barn kan under lek linda in sig i förpackningsmaterial (till exempel plastfolie) eller dra det över huvudet och kvävas. Håll därför barn borta från förpackningsmaterial.
- ▶ Använd driftspärren så att barn inte oövervakat kan koppla in hällen.

Teknisk säkerhet

- ▶ Ej fackmässig installation, underhållsarbete eller reparation kan innebära allvarlig fara för användaren. Installation och service får endast utföras av Miele service eller av Miele auktoriserad fackman.
 - ▶ Skador på hällen kan riskera din säkerhet. Kontrollera att den inte har några synliga skador. Använd aldrig en skadad häll.
 - ▶ Det är möjligt att tidvis eller permanent använda en fristående eller icke nätsynkron energiförsörjningsenhet (till exempel fristående elnätverk, backupsystem). Driften förutsätter att energiförsörjningsenheten följer föreskrifterna enligt EN 50160 eller liknande. De skyddsåtgärder som ska tas på uppställningsplatsen och i denna Miele-produkt vad gäller funktion och arbetssätt måste även säkerställas i fristående respektive icke nätsynkron drift. Vid behov ska åtgärderna ersättas med likvärdiga åtgärder i installationen. Exempelvis enligt det som står i aktuell publicering från VDE-AR-E 2510-2.
 - ▶ Hällens elektriska säkerhet garanteras endast om den ansluts till ett jordat eluttag som är installerat enligt gällande föreskrifter. Det är mycket viktigt att denna grundläggande säkerhetsförutsättning är uppfylld. Låt en elektriker kontrollera installationen vid tveksamhet.
 - ▶ Anslutningsdata (frekvens och spänning) på hällens typskylt måste absolut överensstämja med elnätets, för att undvika skador på hällen.
- Jämför dessa data före anslutning. Fråga en elektriker vid tveksamhet.
- ▶ Grenuttag eller förlängningskablar uppfyller inte den nödvändiga säkerheten (brandfara). Anslut inte hällen till elnätet med hjälp av sådana.
 - ▶ Använd inte hällen annat än när den är inbyggd. På så vis garanteras en säker funktion.
 - ▶ Hällen får inte användas på uppställningsplatser som inte är fasta (till exempel båtar).
 - ▶ Kontakt med strömförande anslutningar och ändring av hällens elektriska och mekaniska konstruktion kan utgöra fara för användaren samt leda till funktionsstörningar.
- Öppna aldrig hällens hölje.
- ▶ Garantianspråk går förlorade om hällen repareras av andra än av Miele auktoriserad service.
 - ▶ Endast om originalreservdelar används garanterar Miele att alla säkerhetskrav uppfylls.

Säkerhetsanvisningar och varningar

- ▶ Hällen är inte avsedd att användas med ett externt tidur eller ett separat fjärrstyrningssystem.
- ▶ Hällen måste anslutas till elnätet av en elektriker (se avsnittet “Installation – Elanslutning”).
- ▶ Om anslutningskabeln skadas måste en elfackman ersätta den med en speciell anslutningskabel (se avsnittet “Installation – Elanslutning”).
- ▶ Vid installation, underhållsarbeten och reparationer måste fläkten vara spänningsfri. Säkerställ att den är spänningsfri genom att:
 - se till att säkringarna är frånslagna eller
 - skruva ur/slå ifrån säkringen.
 - Dra ut stickproppen (om sådan finns). Dra inte i anslutningskabeln utan i stickproppen.
- ▶ Risk för elektriska stötar. Ta aldrig hällen i drift om något fel har uppstått eller om det finns sprickor, brott eller repor i glaskeramikskivan. Skulle något sådant uppstå under drift så stäng av hällen direkt. Bryt strömmen till hällen. Kontakta Miele service.
- ▶ Om hällen har byggts in bakom en möbelfront (t.ex. en lucka), får möbelfronten aldrig stängas medan hällen är i drift. Bakom en stängd skåplucka lagras för mycket värme och fukt. På så vis kan häll, inbyggnadsskåp och golv skadas. Stäng möbelfronten först när restvärmeindikeringarna har slocknat.

Användning

- ▶ Hällen blir mycket varm under användning och fortsätter att vara det en stund efter avstängning. Först när restvärmeindikeringen är släckt föreligger inte längre någon risk för brännskada.
- ▶ Olja och fett kan självantända vid överhettning. Släck aldrig olje- och fettbränder med vatten. Stäng av hällen.
Kväv elden med ett lock eller en brandfilt.
- ▶ Lämna inte hällen utan uppsikt när den är i drift. Ha alltid uppsikt, även vid korta matlagningstider.
- ▶ Eldflammor kan antända fettfiltren på en fläkt. Flambera aldrig under en fläkt.
- ▶ När sprayburkar, lättantändliga vätskor eller brännbart material värms upp kan de antändas. Förvara därför aldrig lättantändliga föremål i lådor direkt under hällen. Eventuella besticklådor måste vara av värmebeständigt material.
- ▶ Värm aldrig upp kokkärl eller porslin utan innehåll.
- ▶ I slutna konserveringsburkar uppstår ett övertryck vid konservering och uppvärmning. Det kan göra att de spricker. Använd inte hällen till att konservera och värma upp konserverburkar.
- ▶ Om hällen täcks över föreligger risk att täckmaterialet antänds, exploderar eller smälter genom oavsiktlig inkoppling eller restvärme. Täck aldrig över hällen, till exempel med täckplattor, dukar eller skyddsfolie.
- ▶ När hällen används, kopplas in av misstag eller om den fortfarande är varm efter användning är det risk att metallföremål som lagts på hällen värms upp. Använd inte hällen som avställningsyta för metallföremål. Andra material kan smälta eller fatta eld. Fuktiga kastrullock kan suga fast. Använd inte hällen som avställningsyta. Stäng av hällen när du inte ska använda den längre.
- ▶ Du kan bränna dig på en het häll. Skydda händerna genom att använda grythandskar för att ta i varma kastruller och stekpannor. Använd bara torra grytvantar eller grytlappar. Våta eller fuktiga textilier leder värme bättre och kan förorsaka brännskador genom ånga.
- ▶ Om du använder elektriska apparater (till exempel elvisp) i närheten av hällen, se då till att anslutningskabeln inte kommer i kontakt med den heta hällen. Isoleringen på anslutningskabeln kan skadas.

Säkerhetsanvisningar och varningar

- ▶ Salt, socker och sandkorn, till exempel från ansade grönsaker, kan orsaka repor om de hamnar under kastrullens botten. Se till att glaskeramiskivan är ren innan du ställer kokkärl på den.
- ▶ Även lätta föremål (till exempel saltströare) kan, om de faller olyckligt, orsaka sprickor eller brott i glaskeramiskivan. Se till att inga kokkärl eller andra föremål faller ner på glaskeramiskivan.
- ▶ Heta föremål på touchdisplayen kan skada elektroniken under. Ställ inga heta kastruller eller pannor på touchdisplayen eller i dess omedelbara närhet.
- ▶ Om socker, sockerhaltiga rätter, plast eller aluminiumfolie hamnar på den heta hällen och smälter, skadas glaskeramiskivan när det svalnar. Stäng i så fall omedelbart av hällen och skrapa direkt noggrant av det som hamnat på hällen med en glasskrapa. Använd grytvantar. Rengör kokzonerna med ett rengöringsmedel för glaskeramik så snart de svalnat.
- ▶ Syrahaltiga livsmedel som ättika, sylt eller citronsaft kan göra att glaskeramiskivan missfärgas. Ta alltid bort syrahaltiga livsmedel direkt.
- ▶ Kastruller som kokat torrt kan medföra skador på glaskeramiskivan. Lämna inte hällen utan uppsikt när du använder den!
- ▶ Kastruller och pannor med ojämn botten repar glaskeramiskivan. Använd endast kastruller och pannor med slät botten.
- ▶ Lyft kokkärlet när du vill flytta det. På så vis undviker du repor.
- ▶ På grund av induktionens snabba uppvärmningshastighet kan under vissa omständigheter temperaturen på botten av kokkärlet uppnå självantändningstemperatur för olja och fett på mycket kort tid. Lämna inte hällen utan uppsikt när du använder den.
- ▶ Använd aldrig boosterfunktionen för att värma upp fett och olja. Använd funktionen *Manuell 1–9* i maximalt 1 minut för att värma upp fett och olja.
- ▶ Information endast för personer med pacemaker: I hällens omedelbara närhet uppstår ett elektromagnetiskt fält. Risken att pacemakern påverkas är dock liten. Men rådfråga i tveksamma fall pacemakerns tillverkare eller din läkare.
- ▶ Det elektromagnetiska fältet kring en inkopplad induktionshäll kan påverka funktionen hos magnetiska föremål. Kreditkort, lagringsmedier, miniräknare med mera får inte vara i omedelbar närhet till en inkopplad häll.

Säkerhetsanvisningar och varningar

- ▶ Metalliska föremål som förvaras i en låda under hällen kan bli varma vid långt och intensivt bruk av hällen.
- ▶ Hällen är utrustad med en kylfläkt. Om det finns en låda under den inbyggda hällen, så måste du försäkra dig om att avståndet mellan lådans innehåll och hällens undersida är tillräckligt stort så att tillförseln av svalare luft för kylningen av hällen garanteras.
- ▶ Om det finns en låda under den inbyggda hällen så ska inga spetsiga eller små föremål, papper, servetter eller annat förvaras i lådan. Dessa kan tränga in eller sugas upp genom ventilationsöppningen och skada kylfläkten eller kylningsfunktionen.
- ▶ Om du använder en induktionsadapterplatta för kokkärl kan induktionsgeneratorerna skadas eller gå sönder helt. Använd inga induktionsadapterplattor.

Rengöring och skötsel

- ▶ Ångan från en ångrengörare kan komma åt spänningsförande delar och orsaka kortslutning.
Använd aldrig ångrengörare för rengöring av hällen.
- ▶ Om hällen är inbyggd över en pyrolysuugn bör hällen inte kopplas in under pågående pyrolysdrift eftersom hällens överhettningsskydd kan lösa ut (se motsvarande avsnitt).

Bidra till att skona miljön

Transportförpackning

Förpackningen skyddar maskinen mot transportskador. Förpackningsmaterialen är valda med hänsyn till miljön och är därför återvinningsbara.

Förpackning/emballage som återförs till materialkretsloppet innebär minskad råvaruförbrukning. Lämna till materialspecifika återvinningscentraler om möjligt. Din Miele-återförsäljare kan ta tillbaka förpackningen.

Hantering av uttjänt maskin

Uttjänade elektriska och elektroniska produkter innehåller i många fall material som kan återanvändas. Men de innehåller även skadliga ämnen som är nödvändiga beståndsdelar för produkternas funktion och säkerhet. Om sådana ämnen hamnar i hushållsavfallet eller hanteras på fel sätt kan det medföra skador på människors hälsa och på miljön. Kasta därför på inga villkor den uttjänade produkten i hushållsavfallet.



Lämna in uttjänade elektriska och elektroniska produkter till en återvinningsstation. Du är själv ansvarig för att radera eventuella personliga uppgifter som kan stå på maskinen. Du har en lagstadgad skyldighet att plocka ur gamla batterier och lampor som inte sitter fast i produkten. Ta dem till ett lämpligt uppsamlingsställe, där de kan lämnas in. Se till att den uttjänade produkten förvaras barnsäkert tills den lämnas in för omhändertagande.

Häll

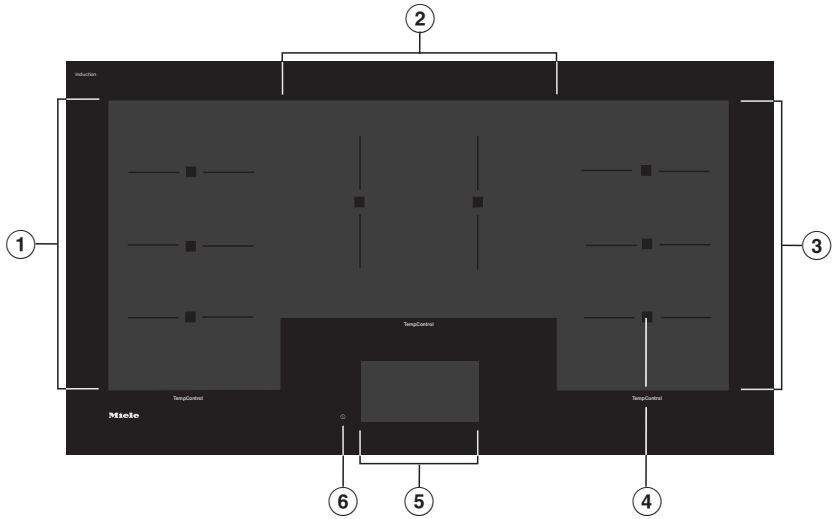

- ① PowerFlex Plus-kokzon med TempControl
- ② PowerFlex Plus-kokzon med TempControl
- ③ PowerFlex Plus-kokzon med TempControl
- ④ Sensorer för TempControl
- ⑤ Touchdisplay
- ⑥ Touchknapp häll På/Av

Översikt

Data kokzoner

Kokzon	Storlek i mm ¹	Max effekt i watt vid 230 V ²
①	382 x 226	normal 2 800 Booster 3 600
②	286 x 365	normal 2 800 Booster 3 600
③	382 x 226	normal 2 800 Booster 3 600
		Totalt 10 800

¹ Det angivna området motsvarar den maximala bottenytan som kokkärlet kan ha.

² Beroende på kokkärlets storlek och material kan den angivna effekten variera något.

Medföljande tillbehör

Du kan efterbeställa och köpa både de tillbehör som ingår och extra tillbehör (se avsnittet “Extra tillbehör”).

Wifi-sticka XKS 3170 W

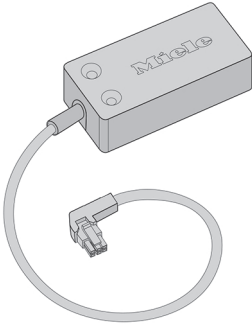

Manöverpanel

Touchdisplay



Skador på grund av spetsiga eller vassa föremål eller varma kokkärl.

Touchdisplayen kan repas av spetsiga eller vassa föremål som exempelvis pennor. Ställ aldrig heta kokkärl på touchdisplayen eftersom det kan skada elektroniken.

Rör endast vid touchdisplayen med fingrar.

Placera inga föremål på touchdisplayen.

Ställ inga varma kokkärl på touchdisplayen.

Touchdisplayen är uppdelad i tre områden.

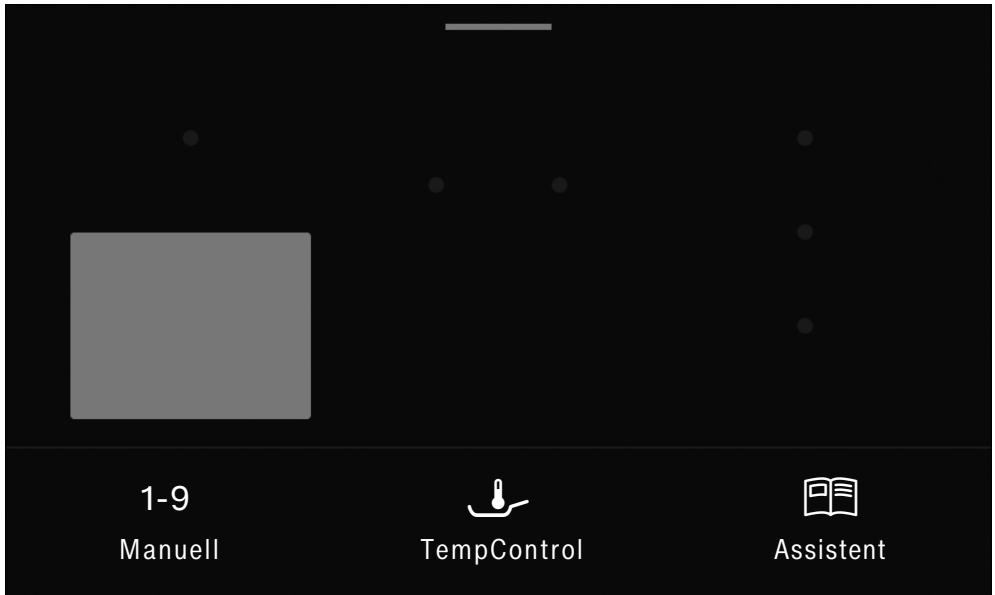

Uppe

Vid touchdisplayens övre kant finns en orange linje där du kan dra ner en rullgardinsmeny. I denna rullgardinsmeny kan du göra inställningar under tillagningen.

I rubrikfältet visas menyens sökväg till vänster. De enskilda menypunkterna skiljs från varandra av en lodrät linje.

När du trycker på ett menyamn i rubrikfältet växlar displayen till meny i fråga.

Mitten

I mitten finns kokzonerna. Aktiva kokzoner är gråmarkerade och visar användningstiden, om en tillagning har påbörjats. Beroende på tillagningstyp så visas även den inställda temperaturen eller effektläget. Den valda kokzonen är orangemarkerad.



Sidfot

I sidfoten finns symbolerna i huvudmenyn. Här väljer du tillagningstyp.





Manöverpanel

Symboler

Huvudmeny



Symbol	Betydelse
1–9 Manuell	Manuell tillagning – val av effektläge
 TempControl	Sensorstött stekning – val av temperatur
 Assistent	Hjälpfunktion för tillagning av utvalda livsmedel och recept

Rullgardinsmeny

Symbol	Betydelse
	Torkskydd
i	Denna symbol visar ytterligare information och anvisningar för användningen.
II/▶	Stop&Go
	Äggklocka
	Driftspärr
	Inställningar

Fler symboler

Beroende på vald funktion visas fler symboler.

Symbol	Betydelse
	Avstängningsautomatik
	Du kommer tillbaka till den överordnade nivån eller huvudmenyn.

Första gången produkten används

Rengöra hällen första gången

- Ta bort eventuell skyddsfolie och etiketter.
- Ta inte bort säkerhets- och inbyggnadsanvisningar eller typskylten.

På så vis underlättas service- och reparationsarbeten.

- Torka av hällen med en fuktig trasa och torka den sedan torr innan du använder den första gången.

Använda hällen första gången

Ställa in språk

- Välj önskat språk.
- Bekräfta med OK.

Första tillagningen

Hällens metalldelar är skyddade med ett vårdande medel. När du tar hällen i drift första gången, uppstår därför lukt och eventuellt ånga. Det uppstår även lukt från uppvärmningen av induktionsspörlarna under de första drifttimmarna. Varje gång hällen sedan tas i drift minskar lukten och försvinner slutligen helt.

Lukten och eventuell ånga är inte tecken på anslutningsfel eller skador och utgör ingen hälsofara.

Tänk på att uppvärmningstiden är mycket kortare för induktionshällar än för vanliga hällar.

Första gången produkten används

Miele@home

Förutsättning:

- Wifi-nätverk i hemmet
- Den medföljande wifi-stickan måste installeras.

När den medföljande wifi-stickan är installerad kan hällen anslutas till ditt lokala wifi-nätverk.

Om även din fläkt från Miele ingår i hemnätverket, kan du använda fläktens automatiska styrning med Con@ctivity-funktionen. Mer information hittar du i bruks- och monteringsanvisningen för fläkten.

Kontrollera att signalen från ditt nätverk är tillräckligt stark där din häll står.

Det finns flera sätt att ansluta hällen till ditt nätverk.

I nätverksanslutet standbyläge behöver hällen max 2 W.

Tillgänglighet wifi-anslutning

Wifi-anslutningen delar frekvensområde med andra maskiner och produkter (till exempel mikrovågsugnar, fjärrstyrda lek-saker). Detta kan orsaka tillfälliga eller fullständiga störningar i anslutningen. Av denna anledning kan en ständig åtkomst till de befintliga funktionerna inte garanteras.

Tillgänglighet Miele@home

Vilka funktioner du kan använda i Miele-appen beror på vilka Miele@home-servicetjänster som är tillgängliga i ditt land.

Servicetjänsten för Miele@home finns inte i alla länder.

Gå till Miele's hemsida www.miele.se för information om tjänstens tillgänglighet.

Appen Miele

Appen Miele kan laddas ner utan kostnad från App Store® eller Google Play™.



Efter du har installerat Miele-appen på en mobil enhet kan du göra följande:

- ta fram information om hällens funktion,
- ta fram upplysningar om hällens programförlopp,
- ställa in ett Miele@home-nätverk med andra maskiner från Miele som har wifi.

Första gången produkten används

Ställa in Miele@home

Ansluta via app

Du kan upprätta nätverksförbindelsen med appen Miele@mobile.

- Installera appen Miele@mobile på din mobila enhet.

För att göra en inloggning behöver du:

1. Lösenordet till ditt wifi-nätverk.
2. Lösenordet till hällen.

Lösenordet för hällen består av de sista nio siffrorna i tillverkningsnumret. Tillverkningsnumret hittar du i Inställningar  under Programversion (se avsnittet "Tillvalsfunktioner – Visa data för hällen").

- Sätt på hällen.
- Mobil enhet: Starta appen Miele@mobile.
- Häll: Kontakta Inställningar .
- Häll: Tryck på Miele@home | Aktivera | Logga in via app.
- Mobil enhet: Följ instruktionerna i appen.

Touchdisplayen visar meddelandet Anslutning lyckades.

Ansluta via WPS

Förutsättning: Du använder dig av en router som har WPS (WiFi Protected Setup).

- Sätt på hällen.
- Häll: Tryck på Miele@home | Aktivera | Logga in via WPS.
- Wifi-router: Aktivera funktionen WPS på din router.

Häll: Touchdisplayen visar meddelandet Anslutning lyckades.

Tips! Om det inte är möjligt att ansluta via WPS på din wifi-router kan du i stället ansluta via appen Miele@mobile.

- Mobil enhet: Följ instruktionerna i appen.



Första gången produkten används

Avbryta processen

- Tryck på **Avaktivera**.

Återställa inställningar

Vid byte av radiosticka eller router behöver du inte återställa.

- Sätt på hällen.
- Öppna inställningarna  (se avsnittet "Inställningar ").
- Tryck på **Miele@home | Återställa**.

Touchdisplayen visar meddelandet **Nätverksinställningar återställdes**.

Återställ inställningarna innan du lämnar in hällen för återvinning, säljer den eller tar en använd häll i drift. Endast så garanteras att alla personliga uppgifter är borttagna och att den tidigare ägaren inte längre har åtkomst till hällen.

Första gången produkten används

Con@ctivity

Con@ctivity beskriver den direkta kommunikationen mellan din Miele häll och en Miele fläkt. Con@ctivity möjliggör en automatisk styrning av fläkten oberoende av driftläget på din häll.

Mer information hittar du i bruks- och monteringsanvisningen för fläkten.

I nätverksanslutet standbyläge behöver hällen max 2 W.

Tillgänglighet wifi-anslutning

Wifi-anslutningen delar frekvensområde med andra maskiner och produkter (till exempel mikrovågsugnar, fjärrstyrda lek-saker). Detta kan orsaka tillfälliga eller fullständiga störningar i anslutningen. Av denna anledning kan en ständig åtkomst till de befintliga funktionerna inte garan-teras.

Ställa in Con@ctivity

Du kan installera Con@ctivity via ditt lo-kala wifi-nätverk eller via en direkt wifi-anslutning mellan hällen och fläkten.

Con@ctivity via det lokala wifi-nät-verket (Con@ctivity 3.0)

Förutsättning:

- Wifi-nätverk i hemmet
- Den medföljande wifi-stickan måste installeras
- Wifi-kompatibel fläkt från Miele

- Anslut fläkten och hällen till wifi-nät-verket (se avsnittet “Första gången produkten används – Miele@home”).

Con@ctivity-funktionen aktiveras auto-matiskt.

Nödvändig information om hur du an-sluter fläkten till ett nätverk hittar du i tillhörande bruks- och monteringsan-visning.



Första gången produkten används

Con@ctivity med wifi (Con@ctivity 3.0)

Förutsättning:

- Den medföljande wifi-stickan måste installeras
- Wifi-kompatibel fläkt från Miele

Nödvändig information om hur du ansluter fläkten till ett nätverk hittar du i tillhörande bruks- och monteringsanvisning.

- Sätt på hällen.
- Öppna inställningarna  (se avsnittet "Inställningar ").
- Tryck på Miele@home | Aktivera | Con@ctivity.

Touchdisplayen visar meddelandet Anslutning lyckades.

Efter anslutning lyser indikeringarna **2** och **3** ihållande på flätkåpan.

- Lämna anslutningsläget på fläkten genom att trycka på knappen Fortsatt drift .

Con@ctivity är nu aktiverat.



Om det finns en direkt wifi-anslutning kan hällen och fläkten inte ingå i ett hemnätverk. Skulle du önska detta senare, måste först den direkta wifi-anslutningen mellan häll och fläkt brytas (se "Återställa inställningar" och i bruks- och monteringsanvisningen för fläkten "Logga ur wifi").

Avbryta processen

- Tryck på Avaktivera.

Återställa inställningar

Vid byte av radiosticka eller router behöver du inte återställa.

- Sätt på hällen.
- Öppna inställningarna  (se avsnittet "Inställningar ").
- Tryck på Miele@home | Återställa.

Touchdisplayen visar meddelandet Nätverksinställningar återställdes.

Återställ inställningarna innan du lämnar in hällen för återvinning, säljer den eller tar en använd häll i drift. Endast så garanteras att alla personliga uppgifter är borttagna och att den tidigare ägaren inte längre har åtkomst till hällen.

Under glaskeramiskivan finns induktionsspolar. Spolarna alstrar ett magnetfält som leder till att kastrullens botten värms. Glaskeramiskivan värms bara upp indirekt av värmen som avges från kastrullen.

Kokkärlets position, storlek och form identifieras automatiskt av induktionen.

Induktionen fungerar enbart med kokkärl med magnetisk botten (se avsnittet "Kokkärl").

⚠ Risk för brännskada på grund av heta föremål.

När hällen används, kopplas in av misstag eller om den fortfarande är varm efter användning är det risk att metallföremål som lagts på hällen värms upp. Använd inte hällen som avställningsyta för metallföremål.

Använd inte hällen som avställningsyta.

Stäng av hällen med touchknappen ① efter användning.

Kokzoner

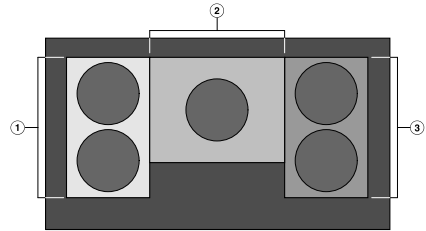

- ① PowerFlex Plus-kokzon med Temp-Control
- ② PowerFlex Plus-kokzon med Temp-Control
- ③ PowerFlex Plus-kokzon med Temp-Control

Hällen har tre kokzoner. Hällen kan delas upp i enskilda kokzoner, övergripande hela kokområdet.

Du kan använda maximalt fem kokkärl samtidigt: Vardera två kokkärl på vänster och höger kokzon och ett kokkärl i zonen i mitten.

Om två kokkärl används på vänster eller höger kokzon, så visas en indikering i touchdisplayen för varje enskilt kokkärl.

Om det behövs så kan kokkärl täcka flera kokzoner samtidigt.

Mer information om kokzoner och kombinationsmöjligheterna, se avsnittet "Använda hällen – Placera kokkärl".

Så fungerar det

Ljud

Följande ljud kan uppstå från kokkärlet beroende på vilket material det är gjort av och hur dess botten är utformad:

Brummande ljud vid högt effektläge. Ljudet blir svagare och försvinner om effektläget sänks.

Ett prasslande ljud kan komma från kokkärl som har en botten av olika material (till exempel sandwichbotten).

Ett klickande ljud kan höras vid elektroniska kopplingsprocesser, särskilt när låga effektlägen används.

Ett surrande ljud hörs när kylfläkten startar. För att skydda elektroniken startar fläkten vid intensivt bruk av hällen. Kylfläkten kan fortsätta att gå även efter det att induktionshällen har stängts av.

Power Management

Hällen har en maximal totaleffekt som av säkerhetsskäl inte får överskridas.

Om du lagar mat med två kokkärn samtidigt på den vänstra eller högra kokzonen, så regleras effekten så att den totala effekten inte överskrids.

Exempel:

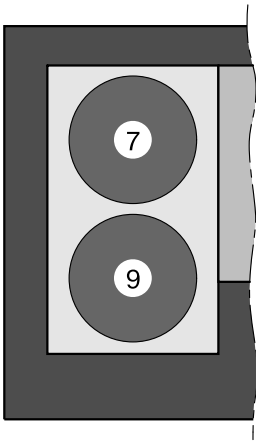

Om effektläge 9 är inställt för kokkärlet framme till vänster, så kan effekten för kokkärlet bak till vänster ställas in på maximalt effektläge 7.

Vid leverans är den totala effekten inställd på 10 800 W. Den totala effekten kan minskas till 7 200 W (se avsnittet "Inställningar – Översikt inställningar").

Om den totala effekten reduceras till 7 200 W, så påverkar det hällen på följande sätt:

- Om kokkärlet är mycket stort kan inget högt effektläge ställas in.
- Om du lagar mat med två kokkärn samtidigt på den vänstra eller högra kokzonen, så kan bara funktionen Manuell 1-9 användas.

Kokkärl

Lämpliga kokkärl

- rostfritt stål med magnetisk botten
- emaljerat stål
- gjutjärn

Beroende på kokkärlets typ av botten så kan tillagningsresultatet variera (till exempel när du steker pannkakor). Kokkärlets botten ska fördela värmen jämnt. Lämpliga är kokkärl med en botten av flera lager (sandwich- eller kapselbotten).

Kokkärlets botten och position på hällen påverkar induktionsspolarnas effekt. Detta kan även påverka tillagningen.

Lämpliga kokkkärl

- rostfritt stål utan magnetisk botten
- aluminium eller koppar
- glas, keramik eller stengods.

Kontrollera kokkärl

Om du inte är säker på om en kastrull eller stekpanna är lämplig att använda på en induktionshäll, kan du kontrollera detta genom att hålla en magnet mot kokkärlets botten. Om magneten fastnar kan du i regel använda kokkärl.

Visning av inget/olämpligt kokkärl

I touchdisplayen blinkar - - -, när

- en kokzon aktiveras utan eller med olämpligt kokkärl (kokkärl utan magnetisk botten),
- kokkärls bottendiameter är för liten,
- kokkärl avlägsnas från den aktiverade kokzonen,
- kokkärl inte är korrekt placerat på hällen.

Om ett lämpligt kokkärl placeras på kokzonen inom en minut eller om kokkärl flyttas så släcks - - - och du kan fortsätta som vanligt.

Om inget eller ett olämpligt kokkärl placeras på kokzonen stängs den av automatiskt efter 1 minut.

Tips

- Använd endast kastruller och stekpannor med slät botten. Kastruller och pannor med ojämn botten repar glas-keramikskivan.
- Lyft kokkärlet när du vill flytta det. På så vis undviker du repor. Repor som uppstår när kokkärl dras fram- och tillbaka påverkar inte hällens funktion. Sådana repor uppstår vid normal användning och är inget skäl till reklamation.
- När du köper kastruller och stekpannor ska du tänka på att det ofta är den maximala eller övre diametern som anges. Viktig är dock bottendiametern, som i regel är mindre.

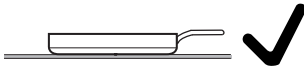

- Använd om möjligt stekpannor med rak kant. För stekpannor med sned kant verkar induktionen också i kantområdena på pannan. Därmed kan kanten färgas eller ytskiktet flagna.

Energispartips

- Använd om möjligt lock vid tillagning. På detta sätt förhindras onödig värmeförlust.
- Använd bara lite vatten när du lagar mat.
- Sänk effektläget i rätt tid efter uppkokning respektive stekning.
- Använd en tryckkokare för att minska tillagningstiden.

Inställningsområden

Vid leverans är hällen programmerad med 9 effektlägen. Om du önskar ännu mer precisa effektlägen kan du utöka lägena till 17 stycken (se avsnittet "Inställningar").

	Inställningsområde	
	fabriksinställning (9 effektlägen)	utökat (17 effektlägen)
Smälta smör Smälta choklad Lös upp gelatin	1–2	1–2.
Värma mindre mängder vätska Hålla mat varm Koka ris och gröt på mjölk Tina upp frysta grönsaker i block	2–4	2–3.
Värma mat i flytande eller halvfast form Ångkoka frukt Koka potatis (kokkäril med lock)	4–6	3.–5.
Göra omelett eller steka ägg utan stekyta Skonsam stekning av frikadeller Ångkoka grönsaker och fisk Koka pasta, ärtor, bönor och linser Tina och värma djupfrysta varor Vispa/tillaga kräm och sås, till exempel vin- eller hollandaisesås	5–7	4.–7.
Skonsam stekning (utan att överhetta fett) av fisk, schnitzel, korv, ägg, pannkakor	6–8	6–7.
Steka potatisplättar, pannkakor med mera	7–8	7–8.
Koka stora mängder vatten Koka upp Steka stora mängder kött	9	8.–9

Tabellernas uppgifter ska ses som riktvärden. Induktionsspolens effekt varierar efter storlek och material på kokkärlets botten. Det kan därför hända att effektlägena för ditt kokkäril avviker något. Prova dig fram för att uppnå den optimala temperaturinställningen för ditt kokkäril. Om du använder ett nytt kokkäril och inte vet vilka egenskaper det har, så ställer du in det näst lägsta effektläget som anges.

Användning

Användning

Glaskeramikhällen har en elektronisk touchknapp På/Av ① som reagerar när du trycker på den. Touchknappen På/Av ① måste av säkerhetsskäl vara intryckt lite längre än övriga knappar.

När hällen är avstängd syns bara symbolen för touchknappen På/Av ①. När du startar hällen igen så touchdisplayen att lysa.

Du använder hällen genom att trycka på önskad meny punkt i touchdisplayen.

Varje tryck på touchdisplayen bekräftas med en ljudsignal.

Varje fingertryck gör att det aktuella tecknet (ord och/eller symbol) du trycker på färgas **orange**.

Fält som ska bekräftas för ett användarsteg är markerade med **grönt** (till exempel OK).

⚠ Felfunktion på grund av smutsig och/eller övertäckt touchdisplay.

Touchdisplayen fungerar inte eller oavsiktlig manövrering inträffar som rentav kan medföra felmeddelanden hos hällen (se avsnittet "Säkerhetsanordningar – Säkerhetsavstängning"). Ställ aldrig heta kokkäril på touchdisplayen eftersom det kan skada elektroniken.

Håll touchdisplayen ren.

Placera inga föremål på touchdisplayen.

Ställ inga varma kokkäril på touchdisplayen.

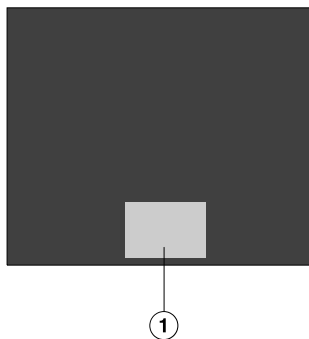

① Touchdisplayens område

Välja menypunkt

- Tryck på önskat fält eller önskat värde på touchdisplayen.

Visa rullgardinsmeny

- Tryck på den orangefärgade linjen på touchdisplayens övre kant.
- Välj önskad funktion.
- Flytta rullgardinsmenyn uppåt igen eller tryck på touchdisplayen utanför menyfönstret för att stänga rullgardinsmenyn.

Bläddra

Du kan bläddra åt vänster eller höger.

- Dra med fingret över bildskärmen. Lägg fingret på touchdisplayen och dra det i önskad riktning.

Stapeln i det nedre området visar var du är i den aktuella menyn.

Lämna menynivå

- Tryck på symbolen ↵ eller tryck på menysökvägen framför den sista symbolen I.

Alla inmatningar som du har gjort men inte bekräftat med OK sparas inte.

Ändra inställning i en urvalslista

Aktuell inställning är orangemarkerad.

- Tryck på önskad inställning.

Inställningen sparas. Du kommer tillbaka till den överordnade menyn.

Kastrulligenkänning

Vid leverans är den permanenta kastrulligenkänningen aktiverad (se avsnittet "Inställningar"). När hällen är inkopplad och du ställer ett kokkärl på den så visas tillhörande indikering automatiskt i touchdisplayen.

Om kastrulligenkänningen är avaktiverad så måste du trycka på det område i touchdisplayen som motsvarar kokkärlets position, för att kunna koppla in området.

Användning

Placera kokkärl

- Ställ alltid kokkärlet så som bilderna visar. På detta sätt:
 - säkerställs att värmefördelningen blir jämn,
 - identifierar en sensor TempControl lämpliga kokkärl.

⚠ Brandfara på grund av överhettning.

Om en sensor inte fungerar korrekt så kan kokkärlet överhettas.

Ställ kokkärlet i mitten över en sensor.

Kokkärl minsta storlek

Beroende av funktion och kokzon måste ditt kokkärl ha följande minsta bottendiameter:

Kokzon	Manuell	TempControl
Vänster/höger	11 cm	13 cm
Mitten	11 cm	16 cm

Vänster och höger kokzon

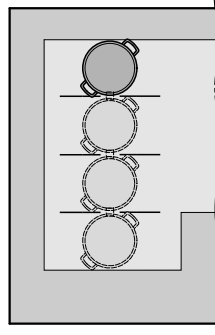

Kokkärl med en diameter på mindre än 13 cm.

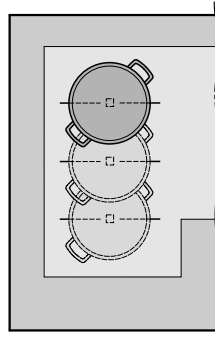

Kokkärl med en bottendiameter från 13 cm.

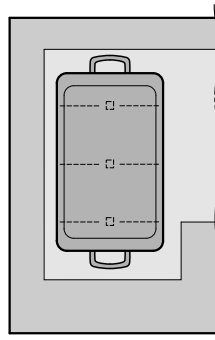

Större kokkärl

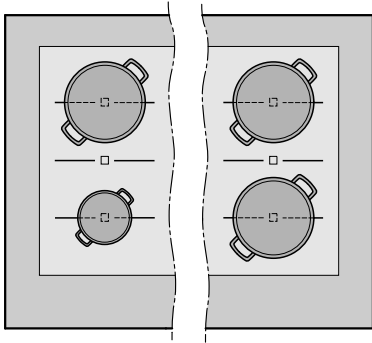

2 kokkärl

Kokzonen i mitten

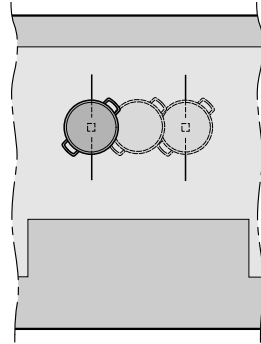

Kokkärl med en diameter på mindre än 16 cm.

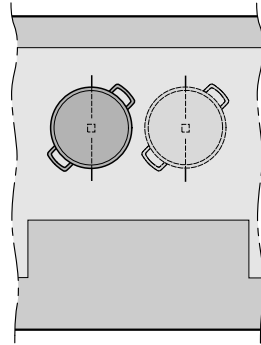

Kokkärl med en bottendiameter från 16 cm.

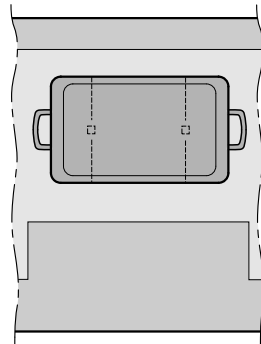

Kokkärl med en bottendiameter från 25 cm.

Användning

 Brandrisk på grund av överhettad mat.

Mat som inte hålls under uppsikt kan överhettas och antända.

Lämna inte hällen utan uppsikt när den är i drift.

Tänk på att uppvärmningstiden är mycket kortare för induktionshällar än för vanliga hällar.

Koppla in hällen

- Tryck på touchknappen .

Touchdisplayen kopplas in.

Om du väljer att inte trycka på någon ytterligare knapp stängs hällen av säkerhetsskäl av efter en minut.

Ställa in effektläge

- Ställ kokkärl på önskad position.
- Välj Manuell 1–9.
- Ställ in önskat effektläge eller dra med fingret över stapeln.

I displayen visas det inställda effektläget, inställningsområdet och aktiveringstiden.

Aktiveringstiden visar hur länge kokzonen är i drift.

Om du drar med fingret över visningen av aktiveringstiden ställs indikeringen tillbaka på 0.

Ändra effektläge

Om du lagar mat med flera kokkärl samtidigt och önskad indikering inte är orangemarkerad, måste du först välja indikeringen.

- Tryck på indikeringen för önskat kokkärl.
- Ställ in effektläget.

Stänga av kokzon/häll

Stänga av kokzonen

- Tryck och håll fingret på kokzonen i touchdisplayen tills kokzonen stängs av.

eller

- Tryck på kokzonen i touchdisplayen.
- Ställ in effektläget på 0.

eller

- Tryck på kokzonen i touchdisplayen.
- Tryck på symbolen .

Stänga av hällen

- För att stänga av hällen och därmed också alla kokzoner, trycker du på .

Restvärmeindikering

Om en kokzon fortfarande är varm efter att du stängt av den lyser restvärmeindikeringen .

Restvärmeindikeringen släcks först när man kan ta på kokzonen utan att bränna sig.

 Risk för brännskada på grund av varm glaskeramiskiva.
Efter avslutad matlagning är glaskeramiskivan varm.
Rör inte glaskeramiskivan så länge restvärmeindikeringen lyser.

Användning

TempControl

TempControl övervakar och reglerar temperaturen under stekprocesser:

- Stekfettet kan inte överhettas.
- Effektlägena kan inte anpassas manuellt.
- Det som ska stekas behöver inte vändas så ofta.

Ställ kokkärlet i mitten över sensorn.

TempControl ska inte användas för fritering och kokning.

Den här funktionen ska bara användas för stekning.

Anvisningar för användning

- Du kan ställa in en temperatur från 140–230 °C.
- Ställ bara kokkärlet på hällen när det är torrt på utsidan.
- Använd inga varma, brunfärgade eller oljor som klumpat sig. Använd inte heller oljor med livsmedelsrester i.
- Börja steka för när du hört ljudsignalen. Om en oregelbundenhet registreras så kan det hända att hällen inte fortsätter att värma.
- Häll inte i någon olja när förvärmningen har påbörjats.
- Flytta inte kokkärlet till en annan position när förvärmningen har påbörjats.

Aktivera TempControl

- Ställ kokkärlet på önskad position.
- Tillsätt så mycket olja eller fett i kokkärlet som behövs.
- Välj TempControl .
- Ställ in temperaturen.

När den inställda temperaturen är uppnådd ljuder en signal. Aktiveringstiden startar automatiskt.

- Lägg i det som ska stekas i kokkärlet.
- Stäng av kokzonen när du är klar.

Ändra temperatur

Om du lagar mat med flera kokkärl samtidigt och önskad indikering inte är orangemarkerad, så måste du först välja indikeringen.

- Tryck på indikeringen för önskat kokkärl.
- Ställ in temperaturen.

Tillagningstabell TempControl

I listan finns bara livsmedel för vilka det inte finns något hjälpprogram. För en komplett lista överhjälpprogrammen, se avsnittet "Använda hällen – Assistent".

De temperaturer som anges i tabellerna är riktvärden. Vi rekommenderar att först välja den lägsta temperaturen. Vid behov kan du tillaga längre. Tillagningstiden börjar först efter att inställd temperatur har uppnåtts.

Livsmedel	🌡️ [°C]
Djupfryst kött, till exempel cordon bleu	150–170
Vårrullar (djupfrysta)	
Fiskpinnar (djupfrysta)	
Hel fisk	
Grillspett	
Grönsaker i smör (champinjoner, vitlök)	
Potatispasta i smör	
Raggmunk	180–200
Leberkäse	
Tortilla	
Langos (ungersk maträtt)	
Popcorn	
Stekrätter (djupfrysta)	
Rosta frön utan fett	
Karamell	200–220
Finskuret kött i sås	
Wok-mat	
Stekning av kött för finskuret kött i sås (till exempel gulasch)	
Steka större mängder kött	

🌡️ Temperatur

Användning

Ställa in effektläge – utökat inställningsområde

- Tryck på siffraden mellan effektlägena.

I displayen visas det inställda effektläget, inställningsområdet och aktiveringstiden.

Exempel:

Om du trycker på siffraden mellan effektläge 7 och 8, så väljs effektläge 7,5.

Aktiveringstiden visar hur länge kokzonen är i drift.

PowerFlex Plus-kokzon

I en PowerFlex Plus-kokzon är alla induktionsspolar (se avsnittet “Induktion – Så fungerar det”) ihopkopplade permanent. Om kokkärlsavgivningen är aktiverad (se avsnittet “Inställningar ”), så ställs kokzonerna in automatiskt utifrån det använda kokkärlets storlek. Du kan också välja kokzonerna manuellt och ändra form och/eller storlek.

Ställ alltid kokkärlet i mitten av PowerFlex Plus-kokzonen.

Ställa in/ändra kokzoner manuellt

- Tryck på kvadratmarkeringen på hållens touchdisplay.

Det valda området är orangemarkerat.

- Dra med fingret över touchdisplayen för att förstora eller förminska det valda området.

Du kan inte ändra form eller storlek på en aktiverad kokzon.

Booster

Boostern förstärker effekten så att stora mängder snabbt kan värmas upp, exempelvis pastavatten. Denna effektförstärkning är aktiverad i maximalt 10 minuter.

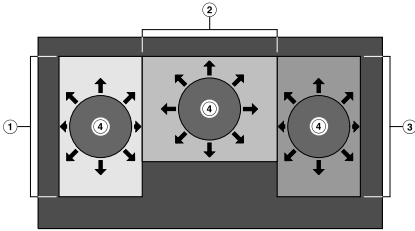

- ① PowerFlex Plus-kokzon med Temp-Control
- ② PowerFlex Plus-kokzon med Temp-Control
- ③ PowerFlex Plus-kokzon med Temp-Control
- ④ Kokkäril med booster

Du kan använda boosterfunktionen med maximalt tre kokkäril samtidigt:

- 1 gång på vänster halva av hällen.
- 1 gång i mitten.
- 1 gång på höger halva.

Om du aktiverar boosterfunktionen växlar hällen automatiskt tillbaka till effektläge 9 i slutet av boostertiden.

Under boostertiden reduceras effekten något för de andra induktionsspolarna. Om ett annat kokkäril används för tillagning på den aktuella sidan av hällen så påverkar detta på något av följande sätt:

- Inställt effektläge reduceras.
- Det går inte att ställa in höga effektlägen.

Boosterfunktionen och TempControl kan inte användas tillsammans på samma sida av hällen.

Inställningarna i Power Management (se avsnittet "Induktion – Power Management") påverkar boosterfunktionen.

Användning

Aktivera Booster

- Ställ kokkärlet på önskad position.
- Välj Manuell 1–9.
- Tryck på symbolen B.

I displayen visas B, inställningsområdet och aktiveringstiden.

Aktiveringstiden visar hur länge kokzonen är i drift.

Avaktivera boosterfunktionen

- Tryck på symbolen ↶.

eller

- Ställ in ett annat effektläge.

Assistent

Din häll har fler än 20 hjälpprogram för tillagning av maträtter och livsmedel.

- Ställ kokkärlet på önskad kokzon.
- Välj Assistent .
- Välj önskad maträtt/önskat livsmedel.

I touchdisplayen visas information om vald maträtt/valt livsmedel.

- Välj Start.

När den inställda temperaturen är uppnådd ljuder en signal. Aktiveringstiden startar automatiskt. Inga ytterligare signaler kommer.

I receptet visas förslag på tillagningstider.

Tips! Du kan ställa in tillagningstiden för kokzonen som en tid för äggklockan eller en automatisk avstängningstid (se avsnittet "Timer").

- Gör enligt anvisningarna.
- Stäng av kokzonen när du är klar.

Visa information

Du kan visa information om en pågående tillagning.

- Tryck på symbolen  i kokzonens display.
- Tryck på Start för att stänga informationen.

Användning

Översikt assistansprogram

De tider som anges i tabellerna är riktvärden. Vi rekommenderar att först välja den kortare tillagningstiden. Vid behov kan du tillaga längre. Tillagningstiden börjar först efter att inställd temperatur har uppnåtts.

Livsmedel	🔥 [°C]	⌚ [min]
Tillbehör		
Stekt potatis	180–200	15–25 ¹
Krutonger	200	4–6
Fisk		
Fiskfilé	180–200	5–15
Panerad fiskfilé	180–200	5–15
Ishavsräkor	180–200	2–4
Snabba rätter		
Fattiga riddare	180–200	6–10
Curry	200–210	10–20 ²
Croque Monsieur	180–200	6–10
Stekrätter	200	3–10
Äggätter		
Omelett	160–180	3–6
Stekt ägg	160–180	5–10
Ägggröra	160	2–6
Kött		
Köttfärssås	180–220	30–90 ³
Pannbiff	160–180	10–20
Steka kycklingbröst	180–220	10–20
Schnitzel	180–200	5–10
Biff, tjocklek 3 cm	200	5–7
Biff medium, tjocklek 3 cm	200	6–10
Biff genomstekt, tjocklek 3 cm	160	15–25
Stekt korv	180	5–15

Användning

Bacon	160–180	8–11
Lammkotletter	180–220	5–10
Fläskkotletter	180–200	6–10
Efterrätter		
Amerikanska pannkakor	160–180	4–8
Pannkakor / crêpes	200	2–3

🔥 Temperatur, ⌚ stek-/tillagningstid

¹ Den angivna stektiden baseras på kokad potatis.

Om potatisen inte är kokt och skuren i tärningar eller skivor så är stektiden 15–35 minuter.

² Efter stekning tillsätter du buljong i ingredienserna och kokar upp dem.

Tillagningstiden baseras på tiden efter uppkokning av buljongen.

³ Efter stekning av ingredienserna tillsätter du övriga ingredienser och kokar upp dem.

Tillagningstiden baseras på tiden efter uppkokning av de övriga ingredienserna.

Timer

Hällen måste vara påslagen om du vill använda timern.

Timern kan användas för två olika funktioner:

- som äggklocka,
- för automatisk avstängning för uppvärmningen av ett kokkärl.

Funktionerna kan användas samtidigt.

Du kan ställa in en tid från 1 minut (0:00:01) till 9 timmar 59 minuter och 59 sekunder (9:59:59).

Äggklocka

Ställa in äggklockan

- Öppna rullgardinsmenyn.
- Välj .

I touchdisplayen visas 0:00:00 (timmar:minuter:sekunder).

- Tryck på 0 (timmar) eller 00 (minuter eller sekunder).
- Ställ in önskad tid med - eller +.
- Bekräfta med OK.

Ändra äggklockans tid

- Välj .
- Tryck på det värde som ska ändras.
- Ställ in önskad tid med - eller +.
- Bekräfta med OK.

Radera äggklockans tid

- Välj .
- Välj .
- Bekräfta med OK.

Avstängningsautomatik

Du kan ställa in en tid efter vilken en kokzon automatiskt ska stängas av. Funktionen kan användas för alla kokzoner samtidigt.

Om den programmerade tiden är längre än den maximalt tillåtna drifttiden stänger säkerhetsavstängningen av kokzonen (se avsnittet "Säkerhetsanordningar – "Säkerhetsavstängning").

Ställa in avstängningstid

- Ställ in önskat effektläge eller önskad temperatur för kokzonen.
 - Välj .
- I touchdisplayen visas 00:00:00 (timmar:minuter:sekunder).
- Tryck på 0 (timmar) eller 00 (minuter eller sekunder).
 - Ställ in önskad tid med - eller +.
 - Bekräfta med OK.
 - Om du vill ställa in en avstängningstid för en ytterligare kokzon gör du enligt den tidigare beskrivningen.

Ändra avstängningstid

- Välj .
- Tryck på det värde som ska ändras.
- Ställ in önskad tid med - eller +.
- Bekräfta med OK.

Radera avstängningstid

- Välj .
- Välj .
- Bekräfta med OK.

När du har raderat tiden visas inte längre aktiveringstiden.

Tillvalsfunktioner

Stop&Go

Denna funktion kan bara användas när funktionen Manuell 1–9 används för alla kokkärl. Vid aktivering av Stop&Go-funktionen reduceras alla effektlägen med 1.

Effektlägena och timerinställningen kan inte längre ändras, hällen kan endast stängas av. Äggklocka, avstängningstid och boostertider fortsätter löpa ut.

Vid avaktivering återställs det senast inställda effektläget och tiderna går vidare.

Aktivera/avaktivera

Om inte funktionen avaktiveras inom 30 sekunder, stängs hällen av.

- Öppna rullgardinsmenyn.
- Tryck cirka 1 sekund på symbolen II/▶.

Recall

Om hällen oavsiktligt råkar stängas av under drift, kan du återställa alla inställningar med denna funktion. Hällen måste startas om inom 10 sekunder efter att den stängts av.

- Starta hällen igen.
- Välj Ja.

Torkskydd

Du kan spärra hällens touchdisplay i 20 sekunder, till exempel för att torka av hällen. Touchknappen ⓘ spärras inte.

Aktivera

- Öppna rullgardinsmenyn.
- Tryck på symbolen ⓘ.

Under symbolen ⓘ räknas tiden ner

Avaktivera

- Öppna rullgardinsmenyn.
- Tryck på symbolen ⓘ.

Demoläge

Den här funktionen gör det möjligt att presentera hällen i butik utan att den behöver värmas upp.

Aktivera

- Öppna inställningarna ⚙ (se avsnittet "Inställningar ⚙").
- Tryck på Demoläge | På.

I mitten av touchdisplayen står det DEMO.

Avaktivera

- Öppna inställningarna ⚙ (se avsnittet "Inställningar ⚙").
- Tryck på Demoläge | Av.

I touchdisplayen släcks DEMO.

Visa data för hällen

Du kan ta fram modellbeteckning, tillverkningsnummer och programvarustatus till din häll.

- Öppna inställningarna ⚙ (se avsnittet "Inställningar ⚙").
- Tryck på Programversion.

I touchdisplayen står hällens data.

Säkerhetsanordningar

Driftspärr

För att hällen inte ska kunna startas oavsiktligt är den utrustad med en driftspärr. Driftspärren kan bara aktiveras om alla kokzoner är avstängda.

Aktivera och avaktivera driftspärren

- Sätt på hällen.
- Öppna rullgardinsmenyn.
- Tryck på symbolen  i 3 sekunder.

Säkerhetsavstängning

Touchdisplay är övertäckt

Hällen stängs av automatiskt om touchdisplayen är övertäckt längre än cirka 10 sekunder, exempelvis genom fingerkontakt, mat som kokar över eller andra föremål. Touchdisplayen visar felmeddelande F6716 och en signal hörs. Ta bort föremål och/eller smuts och tryck på OK så är hällen åter redo för drift.

Drifttiden är för lång

Säkerhetsavstängningen utlöses automatiskt om en zon hettas upp under ovanligt lång tid. Denna tid beror på det valda effektläget. Om denna tid överskrids stängs uppvärmningen av och restvärmeindikeringen visas. Effektlägena kan ställas in som vanligt.

Effektläge*	Maximal drifttid [tim]
1/1.	9
2/2.	8
3/3.	7
4/4.	6
5/5.	5
6/6.	4
7/7.	3
8/8.	2
9	1

* Effektlägen med punkt finns bara om utökad antal effektlägen har ställts in (se avsnittet "Inställningsområde").

Överhettningsskydd

Om kokkärlets botten överhettas, så reduceras effekten automatiskt. Indikeringen förändras inte. Effekten går tillbaka till normalvärdet när kokkärllet har svalnat.

Inställningar

I menyn Inställningar  kan du anpassa hällen efter dina önskemål.

Välja Inställningar

Det går inte att ändra inställningarna om en tillagning pågår.

- Sätt på hällen.
- Öppna rullgardinsmenyn.
- Välj Inställningar .

Ändra Inställningar

- Välj önskad menypunkt.

Aktuell inställning är orange.

- Välj önskat alternativ.
- Bekräfta med OK.

Om du vill lämna menypunkten utan att göra någon ändring, så trycker du på Inställningar.

Översikt inställningar

Menypunkt	Möjliga inställningar
Ljusstyrka	1–5
Språk 	.../deutsch/english/...
Aktiv kastrulligenkänning	På*
	Av
Recall-funktion	På*
	Av
Ljudsignaler	På*
	Av
Power Management	10 800 W*
	7 200 W
Effektlägen	utan mellanlägen (1, 2, 3 etc.)*
	med mellanlägen (1, 1.5, 2, 2.5, 3 etc.)
Programtid	På*
	Av
Assistent	På*
	Av
Fabriksinställningar	Ja
	Nej
Programversion	
Miele@home	se avsnittet “Installera Miele@home – Ställa in Con@ctivity”.
Demoläge	På
	Av*

* Fabriksinställning

Anvisningar för testinstitut

Testrätter enligt EN 60350-2

Vid leverans finns 9 effektlägen programmerade.

Ställ för kontrollerna enligt norm in det utökade antalet effektlägen (se "Programmering").

Säkerhetsanvisningar för rengöring och skötsel

 Risk för brännskada på grund av varma ytor.

Efter avslutad matlagning kan alla ytor på hällen vara varma.

Stäng av hällen.

Låt hällen svalna innan du rengör den.

Ytorna kan missfärgas eller skadas om olämpliga rengöringsmedel används eller om rester av sådana värms upp på hällen. Ytorna är repkänsliga.

Låt ytorna svalna innan du rengör hällen.

Ta bort rester från sådana rengöringsmedel på en gång.

Använd inga skurmedel eller rengöringsmedel som ger repor.

- ▶ Använd inte ångrengörare för att göra rent hällen.
- ▶ Använd inga spetsiga föremål för rengöringen.

Rengöring och skötsel

Rengöra glaskeramikytorna

Rengöringsintervall

- Rengör hela hällen efter varje användning.

Ta bort lätt smuts

- Rengör hela glaskeramikytan med en fuktig, mjuk trasa och utspätt handdiskmedel. Följ råden från tillverkaren av rengöringsmedlet.

Ta bort grov smuts

- Ta bort grov smuts med en fuktig trasa och hårt fastsittande smuts med en rengöringsskrapa.
- Använd hushållspapper eller en ren trasa samt ett speciellt rengöringsmedel för glaskeramik och rostfritt stål (se ”Extra tillbehör”, ”Rengörings- och vårdande medel”) för att rengöra hällen. Följ råden från tillverkaren av rengöringsmedlet.

Slutföra rengöringen

- Torka bort alla rester av rengöringsmedel med en fuktig trasa.
- Torka glaskeramikytan efter varje fuktig rengöring.

Olämpliga rengöringsmedel

För att undvika skador på ytorna bör följande inte användas för rengöring:

- rengöringsmedel som innehåller soda, ammoniak, syra eller klorid
- fläck- och rostborttagningsmedel
- skurmedel i pulver eller flytande form
- rengöringsmedel som innehåller lösningsmedel
- diskmaskinsrengöringsmedel
- ugnsspray
- hårda borstar som repar,
- rengöringssvampar för glaskeramiska ytor
- svampar

Hur du klarar av mindre fel själv

Du kan själv åtgärda de flesta fel och störningar som uppstår vid daglig användning av din produkt. I många fall kan du då spara tid och kostnader eftersom du inte behöver kontakta Miele service.

Under www.miele.se/c/hjalp-och-produktinformation-2303.htm får du mer information om hur du själv kan åtgärda fel.

Nedanstående tabeller är till hjälp för att hitta orsaken till ett fel och åtgärda det.

Meddelanden i indikeringarna/displayen

Problem	Orsak och åtgärd
Touchdisplayen visar F6713 eller F6771 och hällen stängs av automatiskt.	Ett tomt kokkärl har värmts upp. <ul style="list-style-type: none">■ Tryck på OK.■ Vänta tills restvärmeindikeringen  släcks (se avsnittet "Använda hällen – Restvärmeindikering").■ Koka med ett fyllt kokkärl.
Touchdisplayen visar F6734 och hällen stängs av automatiskt.	Kokkärlet är felaktigt placerat. <ul style="list-style-type: none">■ Flytta kokkärlet (se avsnittet "Använda hällen – Placera kokkärl").■ Tryck på OK.
Touchdisplayen visar F6716 och hällen stängs av automatiskt.	Touchdisplayen är övertäckt, exempelvis genom fingerkontakt, mat som kokar över eller andra föremål. <ul style="list-style-type: none">■ Ta bort smuts eller andra föremål (se "Säkerhetsanordningar, avsnitt Säkerhetsavstängning").■ Tryck på OK.
Touchdisplayen visar F6704 och hällen stängs av automatiskt.	Kylningens insugs- och utsläppsöppningar är blockerade. <ul style="list-style-type: none">■ Ta bort alla hinder från kylningens insugs- och utsläppsöppningar.■ Tryck på OK.
I displayen visas ett meddelande som inte finns med i denna tabell.	Ett fel i elektroniken har uppstått. <ul style="list-style-type: none">■ Bryt strömmen till hällen under cirka 1 minut.■ Om problemet kvarstår när du kopplar på strömmen igen så kontakta Miele service.

Hur du klarar av mindre fel själv

Oväntat beteende

Problem	Orsak och åtgärd
I en display blinkar - - -.	Det står inget eller ett olämpligt kokkärl på kokåmrådet. ■ Använd ett lämpligt kokkärl (se avsnittet "Induktion - Kokkärl").
	Kokkärlet är inte korrekt placerat på hällen. ■ Placera om kokkärlet.
	Det finns metallföremål på området, till exempel bestick. ■ Ta bort eventuella föremål.
Touchdisplayen reagerar inte.	Dina fingertoppar är övertäckta. ■ Rör endast vid touchdisplayen med fingrar.
	Torkskyddet  är aktiverat. ■ Avaktivera torkskyddet (se avsnittet "Tillvalsfunktioner – Torkskydd  ").
	Du har rört touchdisplayen samtidigt som du håller ett kokkärl. ■ Rör endast vid touchdisplayen med händerna fria.
	Touchdisplayen är smutsig. ■ Ta bort smutsen.
Symbolerna reagerar när närliggande områden rörs.	Det finns vatten eller annan vätska på touchdisplayen. ■ Torka touchdisplayen.
Effektläget reduceras automatiskt eller kan inte ökas.	Det är två kokkärl samtidigt som är i drift på ett område (se avsnittet "Induktion – Powermanagement").
Ett område stängs av automatiskt.	Drifttiden var för lång. ■ Ställ in effektläget igen (se avsnittet "Säkerhetsanordningar - Säkerhetsavstängning").
Ett område arbetar inte som vanligt med det inställda effektläget.	Överhettningsskyddet har utlöst. ■ Om kokkärlets botten överhettas, så reduceras effekten automatiskt. Indikeringen förändras inte. Effekten går tillbaka till normalvärdet när kokkärlet har svalnat.

Hur du klarar av mindre fel själv

Problem	Orsak och åtgärd
Ett område eller hela hällen stängs då automatiskt av.	Överhettningsskyddet har utlöst. ■ Se avsnittet ”Säkerhetsanordningar - Överhettningsskydd”.

Otillfredsställande resultat

Problem	Orsak och åtgärd
Uppvärmningstiden är ovanligt lång.	Kokkärlet är inte korrekt placerat på hällen. ■ Flytta kokkärlet (se avsnittet ”Använda hällen – Placera kokkärl”).
	Kokkärlets botten eller glaskeramikkivan är smutsig. ■ Ta bort smutsen.
	Du har tillsatt vatten, olja eller livsmedel under uppvärmningstiden. ■ Tillsätt inget under uppvärmningstiden.
Vid liknande kok- och stekprocesser finns det mindre skillnader mellan tillagningstider och bryning.	Detta är inget fel. Kokkärlets botten och position på hällen påverkar induktionsspolarernas effekt. Detta påverkar tillagningen.

Allmänna problem och tekniska fel

Problem	Orsak och åtgärd
Hällen kan inte kopplas in.	Hällen har ingen ström. ■ Kontrollera om säkringen har löst ut. Rådfråga en elektriker eller Miele service (minsta säkring se typskylten).
	Ett tekniskt fel har uppstått. ■ Bryt strömmen till hällen under cirka 1 minut genom att göra något av följande: – Slå ifrån den aktuella säkringen eller skruva ur smältsäkringen helt eller – stäng av jordfelsbrytaren. ■ Om hällen fortfarande inte kan användas efter att huvudströmbrytaren kopplats in igen eller säkringen respektive jordfelsbrytaren skruvats i, bör du kontakta en elinstallatör eller Miele service.

Hur du klarar av mindre fel själv

Problem	Orsak och åtgärd
Området värms inte upp.	Området är fortfarande för varmt efter en föregående tillagning. När området har svalnat så värms det upp igen.
Det uppstår lukt och ånga när du använder en ny häll.	Alla delar av metall är skyddade med ett vårdande medel. När hällen används för första gången uppstår således lukter och eventuellt ånga. Det uppstår även lukt när materialet i induktionsspolarna värms upp första gången. Lukten minskar gradvis vid varje användning och försvinner slutligen helt. Lukten och eventuell ånga är inte tecken på anslutningsfel eller skador på hällen och utgör ingen hälsofara.
Det hörs ett fläktljud trots att hällen är avstängd.	Fläkten fortsätter att gå tills hällen är sval och stängs sedan av automatiskt.

Miele har ett stort sortiment av tillbehör samt rengörings- och vårdande medel till dina produkter.

Dessa kan du mycket enkelt köpa i Miele's onlineshop.

Du kan även köpa dem via Miele's reservdelsavdelning och hos Miele's återförsäljare.

Kok-/stekkärl

Miele erbjuder ett omfattande urval av kok- och stekkärl. Dessa är perfekt anpassade till Miele's produkter vad gäller funktion och mått. Detaljerad information hittar du på Miele's hemsida.

Rengörings- och vårdande medel

Rengöringsmedel för glaskeramik och rostfritt stål, 250 ml



Tar bort hårt fastsittande smuts, kalkfläckar och aluminiumrester.

Mikrofibertrasa

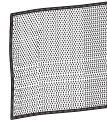

För borttagning av fingeravtryck och lättare smuts.

Miele service

Under www.miele.se/c/hjalp-och-produktinformation-2303.htm och www.miele.se/c/reservdelar-och-tillbehor-24.htm får du mer information om hur du själv kan åtgärda fel och om Miele's reservdelar.

Få hjälp vid eventuella störningar

Om det uppstår fel som du själv inte kan åtgärda, var god kontakta din Miele återförsäljare eller Miele service.

Miele service kan du boka online under www.miele.se/service.
Du hittar kontaktuppgifterna på baksidan av den här anvisningen.

Service behöver modellbeteckning och tillverkningsnummer. Båda dessa uppgifter finns på typskylten.

Miele's garanti

Garantitiden för produkten är två år.

Du hittar mer detaljerad information om garantivillkoren i garantihäftet.

Säkerhetsanvisningar för inbyggnad

⚠ Skador på grund av felaktig inbyggnad.
Hällen kan skadas om den byggs in fel.
Låt hällen endast monteras av kvalificerad fackkraft.

⚠ Risk för elektriska stötar till följd av nätspänning.
Felaktig anslutning till elnätet kan leda till elektriska stötar.
Låt endast en kvalificerad elinstallatör ansluta hällen till elnätet.

⚠ Skador på grund av nedfallande föremål.
Vid montering av överskåp eller fläkt kan hällen skadas.
Bygg in hällen först efter att skåpen och fläkten har monterats.

- ▶ Bänkskivans faner måste vara limmad med värmebeständigt lim (100°C), för att undvika att den lossnar eller deformeras. Även kantlisterna mot väggen måste vara värmebeständiga.
- ▶ Hällen får inte byggas in ovanför kylskåp, diskmaskiner, tvättmaskiner eller torktumlare.
- ▶ Se till att man inte kommer åt induktionshällens strömanslutning oavsiktligt efter inbyggnaden.
- ▶ Nätanslutningsledningen får efter inbyggnad inte komma i kontakt med rörliga delar i köksinredningen (till exempel en låda) eller vara utsatt för någon mekanisk belastning.
- ▶ Håll de säkerhetsavstånd som anges på följande sidor.

Installation

Säkerhetsavstånd

Säkerhetsavstånd ovanför hällen

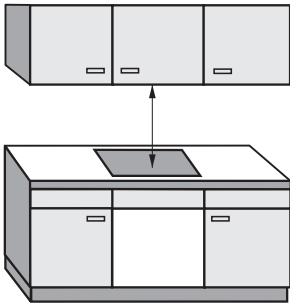

Mellan häll och köksfläkt måste det av fläkttillverkaren angivna säkerhetsavståndet hållas.

Om material som lätt kan fatta eld (till exempel en hylla) finns ovanför hällen, måste säkerhetsavståndet vara minst 500 mm.

Om flera maskiner som kräver olika säkerhetsavstånd är inbyggda under en fläkt, ska det största säkerhetsavståndet följas.

Minimiauavstånd under hällen

För att garantera hällens ventilation krävs ett minimiauavstånd under hällen till en ugn, mellanskiva eller låda.

Minimiauavståndet från hällens undre kant¹ till

- ugnens övre kant: ≥ 25 mm
- mellanskivans övre kant: ≥ 25 mm
- lådans övre kant: ≥ 5 mm
- lådans botten: ≥ 75 mm

¹ Undersidan och yttersidan hällens låda. Djupgående påbyggnader som anslutningslådor, avståndsplåtar och liknande räknas inte som lägsta punkt och är oviktiga för beräkningen av det minsta avståndet.

Mellanskiva

Det är tillåtet, men inte nödvändigt, att bygga in en mellanskiva under hällen.

Sidovy

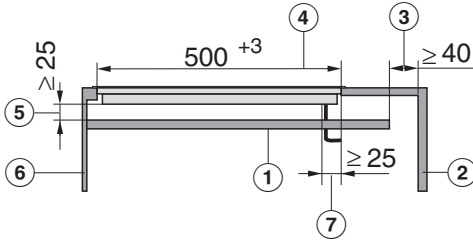

- ① Mellanskiva
- ② Skåpets baksida
- ③ Minsta avstånd mellan mellanbottens kant och skåpets baksida för ventilation av hällen
- ④ Ursågning av bänkskivan
- ⑤ Minsta avstånd mellan hällens underkant och mellanbottens överkant för ventilation av hällen
- ⑥ Fram
- ⑦ Ursågning för genomföring av anslutningskabel
Minsta avstånd bakre kant ursågning bänkskiva till kant ursågning

Vy uppifrån

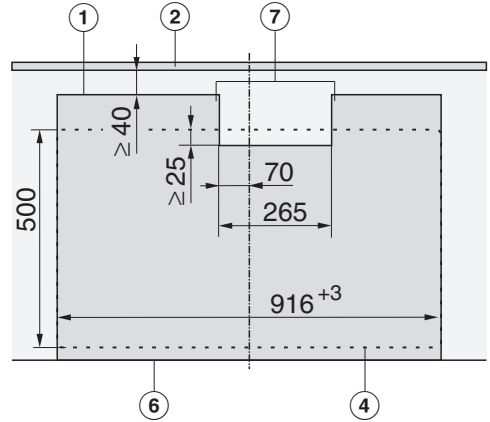

- ① Mellanskiva
- ② Skåpets baksida
- ④ Ursågning av bänkskivan
- ⑥ Fram
- ⑦ Ursågning för genomföring av anslutningskabel
Minsta avstånd bakre kant ursågning bänkskiva till kant ursågning

Installation

Säkerhetsavstånd på sidorna och baktill

Det rekommenderas att hällen byggs in med mycket plats på vänster och höger sida.

Det minsta avstånd som anges nedan ① måste hållas mot en hög skåp- eller rumsvägg på hällens baksida.

Det minsta avstånd som anges nedan ②, ③ måste hållas mot en hög skåp- eller rumsvägg på en av hällens sidor (höger eller vänster). På den motsatta sidan ska ett minsta avstånd på 200 mm hållas.

① Minsta avstånd **baktill** på ursågningen i bänkskivan till den bakre kanten av bänkskivan är 50 mm.

② Minsta avstånd **till höger** från ursågningen i bänkskivan till snickerier bredvid (till exempel ett högskåp) eller en vägg är 50 mm.

③ Minsta avstånd **till vänster** från ursågningen i bänkskivan till bredvidstående snickerier (till exempel ett högskåp) eller en vägg: 50 mm.

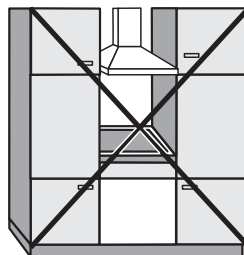

Ej tillåtet

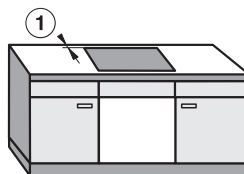

Rekommenderas

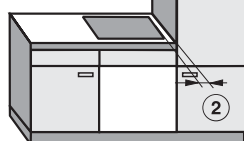

Rekommenderas inte

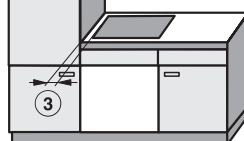

Rekommenderas inte

Säkerhetsavstånd till nischinklädnad

Om nischen ska kläs in måste minimiavståndet mellan ursågningen i bänkskivan och nischinklädnaden hållas eftersom höga temperaturer kan förstöra eller förändra materialen.

Om nischinklädnaden består av brännbart material (till exempel trä) måste minimiavståndet ⑤ mellan bänkskivans ursågning och nischinklädnaden vara 50 mm.

Om nischinklädnaden består av icke brännbara material (till exempel metall, natursten eller kakel) är minimiavståndet ⑤ mellan bänkskivans ursågning och nischinklädnaden 50 mm minus tjockleken på inklädnaden.

Exempel: tjocklek på nischinklädnad 15 mm

50 mm – 15 mm = minimiavstånd 35 mm

Planmontering

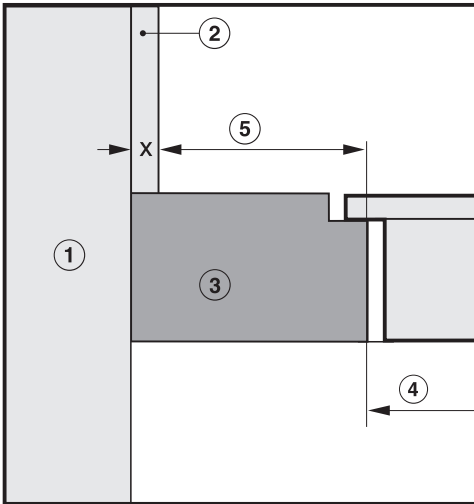

Ovanpåliggande montering

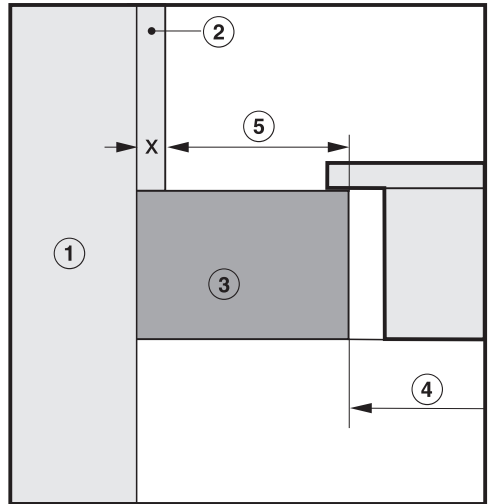

- ① Vägg
- ② Nischinklädnad mått x = tjocklek på nischinklädnad
- ③ Bänkskiva
- ④ Ursågning i bänkskivan
- ⑤ Minsta avstånd för
brännbart material 50 mm
ej brännbart material 50 mm – mått x

Installation

Inbyggnadsanvisningar – ovanpåliggande

Tätning mellan häll och bänkskiva

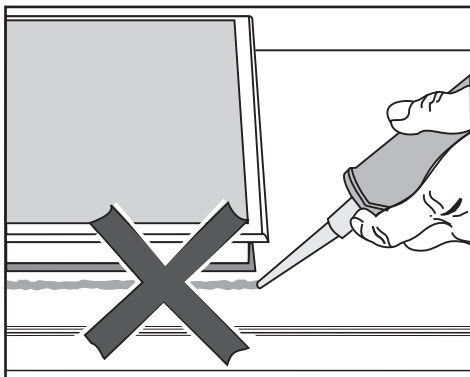

⚠ Skador på grund av felaktig inbyggnad.

Hällen och bänkskivan kan skadas vid en eventuell utbyggnad av hällen, om du tätar hällen med fogtätningssmedel.

Använd ingen fogtätning mellan häll och bänkskiva.

Tätningsslistan under hällens kant garanterar tillräcklig tätning mot bänkskivan.

Kaklad arbetsyta

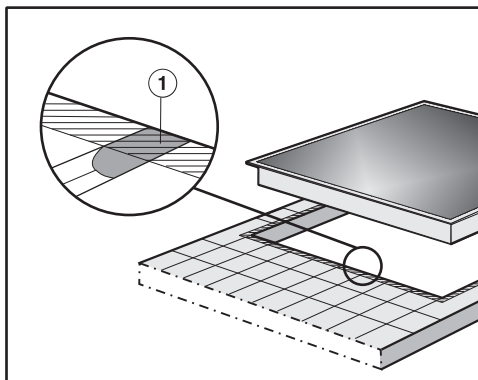

Fogarna ① och den streckade ytan under hällens ram måste vara glatta och jämna så att ramen ligger plant och tätningen mellan hällens övre kant och bänkskivan säkerställs.

Tätningsslist

När hällen demonteras under servicearbeten kan tätningsslistan under hällens kant skadas.

Byt alltid ut tätningsslistan innan hällen byggs in igen.

Inbyggnadsmått – utan ram

Alla mått är angivna i mm.

Inbyggnadsmått – KM 7999 FL

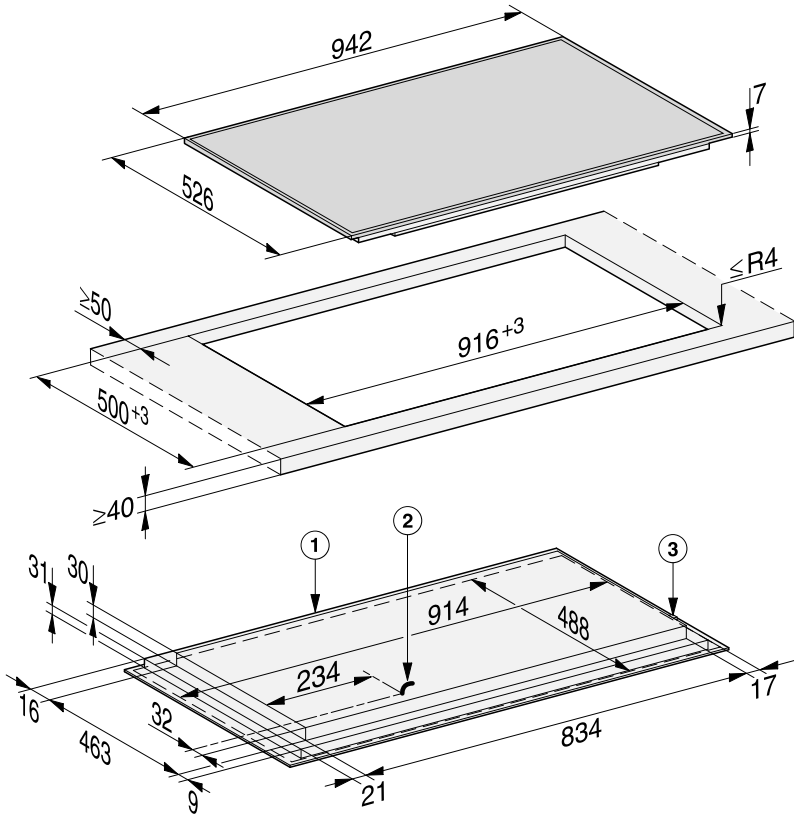

- ① fram
- ② Nätanslutningsdosa med nätanslutningskabel
Nätanslutningskabel L = 1440 mm
- ③ Ansluta wifi-sticka

Installation

Inbyggnadsmått – KM 7999 FL

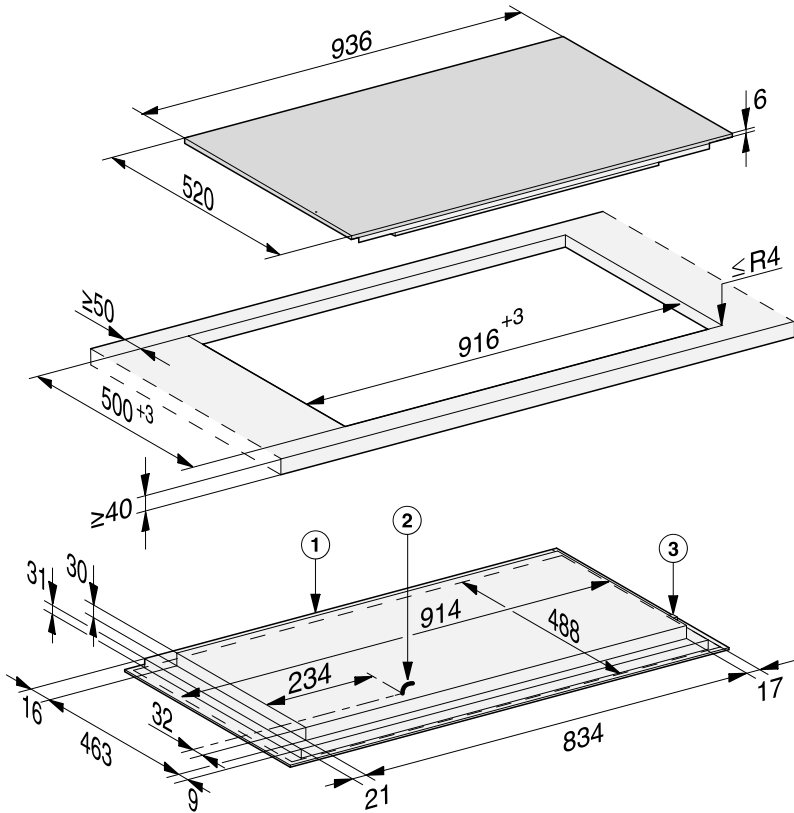

- ① fram
- ② Nätanslutningsdosa med nätanslutningskabel
Nätanslutningskabel L = 1440 mm
- ③ Ansluta wifi-sticka

Ovanpåliggande montering

- Såga ut bänkskivan. Beakta säkerhetsavstånden (se avsnittet "Installation – Säkerhetsavstånd").
- Fuktspärta ursågningen i **bänkskivor av trä** med speciallack, silikon eller gjutharts för att undvika att bänkskivan sväller på grund av fukt. Tätningsmaterialet måste vara temperaturbeständigt.

Se till att dessa material inte hamnar på bänkskivans yta.

- Klistra fast den medföljande tätningslisten under hällens kant. Spänn inte tätningslisten när du klistrar fast den.
- För ner hällens nätanslutningskabel genom ursågningen i bänkskivan.
- Lägg hällen i mitten av ursågningen. Se till att tätningen ligger på bänkskivan så att tätningen är tillräcklig.

Täta under inga omständigheter hällen ytterligare med fogtätningssmedel (till exempel silikon).

Om du vid monteringen konstaterar att ramens tätning inte ligger helt mot bänkskivan i hörnen kan hörnradien ($\leq R4$) försiktigt utökas med en sticksåg.

- Anslut hällen till elnätet.
- Kontrollera att hällen fungerar.

Installation

Inbyggnadsanvisningar – planmonterad

En häll för planmontering är enbart avsedd för inbyggnad i natursten (granit, marmor), massivt trä eller kaklade bänkskivor. Hällar markerade med en motsvarande anvisning i avsnittet "Inbyggnadsmått – planmonterad" är också lämpade för inbyggnad i bänkskivor i glas. Beträffande bänkskivor av andra material bör tillverkaren tillfrågas om lämpligheten för planmontering av häll.

Innerbredden på underskåpet måste vara minst lika bred som det inre ursågningsmåttet i bänkskivan (se avsnittet "Installation – Inbyggnadsmått – planmonterad"). Detta för att hällen ska vara lättåtkomlig underifrån efter inbyggnaden och för att lådan under ska kunna tas ur. Om det inte går att komma åt hällen underifrån måste du ta bort fogtätningen för att kunna ta ur hällen.

Bänkskivor av natursten

Hällen sätts in direkt i urfräsningen.

Massivt trä, kaklade bänkskivor, bänkskivor av glas

Hällen fästs i ursågningen med trälistor. Dessa listor medföljer inte utan måste införskaffas på annat sätt.

Tättningslist

När hällen demonteras under servicearbeten kan tättningslistan under hällens kant skadas.

Byt alltid ut tättningslistan innan hällen byggs in igen.

Inbyggnadsmått – planmonterad

Alla mått är angivna i mm.

Inbyggnadsmått – KM 7999 FL

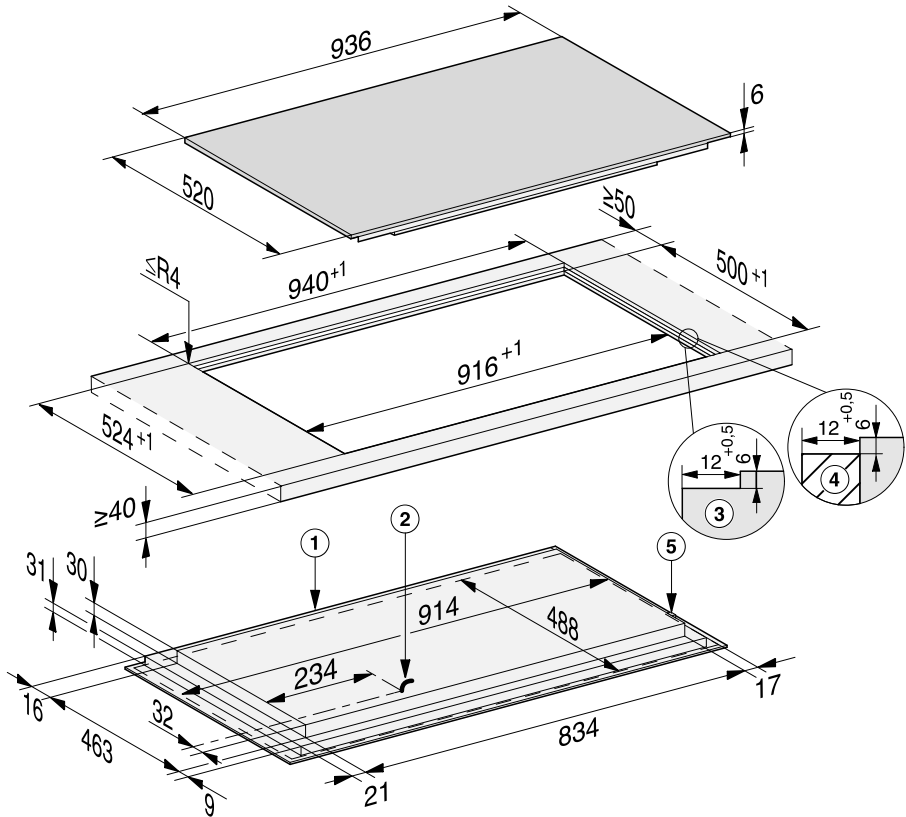

- ① fram
- ② Nätanslutningsdosa med nätanslutningskabel
Nätanslutningskabel L = 1440 mm
- ③ Stegfräsning bänkskiva av natursten
- ④ Trälister 12 mm (medföljer ej)
- ⑤ Ansluta wifi-sticka

Installation

Planmontering

- Såga ut bänkskivan. Beakta säkerhetsavstånden (se avsnittet "Säkerhetsavstånd").
- Bänkskivor av massivt trä, kaklade bänkskivor, bänkskivor av glas:
Fäst trälisterna 6 mm under bänkskivans överkant (se bilden i avsnittet "Inbyggnadsmått – planmonterad").
- Klistra fast den medföljande tätningslisten under hällens kant. Spänn inte tätningslisten när du klistrar fast den.
- Låt hällens nätanslutningskabel gå genom ursågningen i bänkskivan.
- Sätt hällen i ursågningen och centrera den.

Fogen mellan glaskeramiskivan och bänkskivan måste vara minst 2 mm bred. Fogen behövs för att hällen ska kunna tätas.

- Anslut hällen till elnätet.
- Kontrollera att hällen fungerar.
- Spruta temperaturbeständig silikon­tätning (minst 160 °C) i fogen mellan hällen och bänkskivan.

 Skador på grund av olämpligt tätningsmedel.

Olämpligt tätningsmedel kan skada natursten.

Använd uteslutande silikontätning avsedd för natursten. Följ tillverkarens anvisningar.

Elanslutning

 Skador på grund av felaktig anslutning.

Ej fackmässig installation, underhållsarbete eller reparation kan innebära allvarlig fara för användaren.

Miele tar inte något ansvar för skador som uppkommit på grund av ej fackmässigt utförda installationer, servicearbeten och reparationer. Miele ansvarar inte heller för skador som uppkommit på grund av att jordad kabel saknas eller på grund av kabelbrott på den jordade kabeln (till exempel en elektrisk stöt).

Låt endast en elinstallatör ansluta hällen till elnätet.

Elinstallatören måste känna till och följa de nationella föreskrifterna och lokala bestämmelser om el.

Monteringen av isolerade, strömförande komponenter måste utföras så att dessa delar inte kan vidröras efter inbyggnaden.

Total effekt

Se typskylt

Anslutningsdata

Erforderliga anslutningsdata framgår av typskylten. Dessa data måste ovillkorligen överensstämja med dem som gäller för elnätet.

Anslutningsmöjligheterna framgår av anslutningsschemat.

Jordfelsbrytare

För ökad säkerhet rekommenderas jordfelsbrytare.

Säkerhetsbrytare

Hällen måste kunna skiljas allpoligt från elnätet med en säkerhetsbrytare! I avstängt tillstånd måste det finnas ett kontaktavstånd på minst 3 mm. Säkerhetsbrytarna är säkringar och jordfelsbrytare.

Bryta strömmen

Hällens anslutning måste alltid vara tillgänglig för service- och reparationsarbeten.

Installation

Alla anslutningsmöjligheter finns inte för varje installationsplats.

Beakta nationella föreskrifter och lokala bestämmelser om el.

Wiring diagram

220-240 V~

Yellow/Green — 
Gelb/Grün, Jaune/Vert

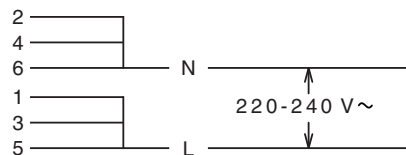

380-415 V 3N~

Yellow/Green — 
Gelb/Grün, Jaune/Vert

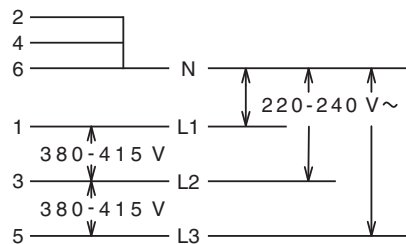

Produktinformation som beskriver modellerna i denna bruksanvisning medföljer.

Produktinformation elektriska hällar för hushållsbruk

enligt förordning (EU) nr. 66/2014

MIELE	
Modellbeteckning	KM 7999
Antal kokzoner och/eller områden.	
För cirkelformade kokzoner eller områden: diameter för användbart ytområde För icke-cirkelformade kokzoner eller områden: längd och bredd för användbart ytområde	1. = 2. = 3. = 4. = 5. = 6. =
Energiförbrukning per kokzon eller område beräknat per kg (EC _{elektrisk köksutrustning})	1. = 189,0 Wh/kg 2. = 191,7 Wh/kg 3. = 191,9 Wh/kg
Hällens energiförbrukning beräknad per kg (EC _{elektriska hällar})	190,9 Wh/kg

Konformitetsdeklaration

Härmed deklarerar Miele att denna glas-keramikhäll med induktion uppfyller kraven i direktivet 2014/53/EU.

EU-konformitetsdeklarationens fulla text finns tillgänglig på www.miele.se under "Nedladdningsbara filer" på respektive produktsida.

För bruksanvisningar, service och information går du till Produktinformation under Kundservice på <https://miele.se/> bruksanvisningar. Ange produktens namn eller serienummer.

Frekvensband	2,4000 GHz - 2,4835 GHz
--------------	----------------------------

Maximal sändningseffekt	< 100 mW
-------------------------	----------

Miele AB
Industrivägen 20, Box 1397
171 27 Solna

Tel / Serviceanmälan:
08-562 29 000

www.miele.se

Tyskland

Miele & Cie. KG
Carl-Miele-Straße 29
33332 Gütersloh

KM 7999 FR, KM 7999 FL

sv-SE

M.-Nr. 11 326 770 / 03