

Návod k obsluze a montáži Kombinace chladničky s mrazničkou



Před umístěním, instalací a uvedením do provozu si **bezpodmínečně** přečtěte návod k obsluze a montáži. Tím ochráníte sebe a zabráníte škodám.

Obsah

Bezpečnostní pokyny a varovná upozornění	5
Udržitelnost a ochrana životního prostředí	14
Takto ušetříte elektrickou energii	15
Instalace	16
Upevnění chladicího přístroje ve výklenku pro vestavbu	16
Místo instalace	17
Klimatická třída.....	18
Kombinace side-by-side.....	18
Větrání a odvětrávání	18
Změna směru otvírání dvířek	19
Nábytková dvířka (platí pro KFN 7934 D).....	19
Velikost horizontální a vertikální mezery.....	19
– Hmotnost nábytkových dvířek.....	20
Rozměry pro vestavbu	21
Vestavba do vysoké skříně/boční pohled	21
Přípojky a větrání a odvětrávání	23
Elektrické připojení	25
Seznámení	26
Váš chladicí přístroj KFN 7913 E	26
Váš chladicí přístroj KFN 7934 D.....	28
Bezpečnost	31
Teplotní alarm v mrazicí zóně	31
Alarm dvířek.....	31
Funkce přístroje	32
SuperCool ❄	32
Supermrazení ❄.....	32
Automatické supermrazení ❄.....	32
Režim šabat	33
Uspořádání vnitřního prostoru.....	33
Vyjmutí nebo přemístění police ve dvířkách/přihrádky na lahve.....	33
Vyjmutí nebo přemístění odkládacích ploch.....	33
Vyjmutí zásuvky DailyFresh ExtraCool.....	33
Vyjmutí zásuvky DailyFresh	33
Vyjmutí mrazicí zásuvky	33
Variabilní přemístění držáku lahví	34
Dodávané příslušenství	34
Příslušenství k dokoupení.....	34
Uvedení do provozu	35
Před prvním použitím.....	35
Připojení přístroje.....	35
Zapnutí přístroje	35

Vypnutí přístroje	35
Při delší nepřítomnosti	35
Obsluha	37
Nastavení teploty v chladicí zóně.....	37
Hodnoty teploty v chladicí zóně, jaké lze nastavit	37
Ukazatel teploty	37
Nastavení teploty v mrazicí zóně	37
Hodnoty teploty v mrazicí zóně, jaké lze nastavit	38
Ukazatel teploty	38
Skladování potravin v chladicí zóně	39
Různé oblasti chlazení.....	39
Skladovat potraviny zabalené nebo nezabalené?	40
Zásuvka DailyFresh ExtraCool	41
Zásuvka DailyFresh.....	41
Zmrazování a skladování čerstvých potravin	42
Maximální mrazicí kapacita	42
Výroba kostek ledu	43
Rychlé chlazení nápojů.....	43
Úprava nastavení.....	44
Zapnutí režimu šabat	44
Vypnutí režimu šabat	44
Miele@home	45
Provedení funkcí Scan & Connect	46
První nastavení WiFi.....	46
Aktivace WiFi připojení	46
Deaktivace WiFi připojení.....	46
Čištění a ošetřování.....	47
Upozornění k čisticímu prostředku	47
Příprava přístroje na čištění.....	47
Čištění vnitřního prostoru.....	48
Čištění žlábků pro kondenzační vodu a otvoru pro odvod kondenzační vody.....	48
Sundání víka přihrádky pro zásuvku DailyFresh	49
Demontáž čel zásuvek.....	49
Čištění těsnění dvířek.....	50
Čištění větracích a odvětrávacích profilů	50
Po čištění	50
Odmrazování	50
Odstraňování závad	51
Servisní služba.....	54
Kontakt při závadách.....	54
Databáze EPREL.....	54

Obsah

Záruka.....	54
Informace.....	55
Prohlášení o shodě.....	55
Autorská práva a licence.....	55

Bezpečnostní pokyny a varovná upozornění

Tento přístroj odpovídá předepsaným bezpečnostním předpisům. Neodborné používání však může vést k úrazům osob a věcným škodám.

Než přístroj uvedete do provozu, přečtěte si pozorně návod k obsluze a montáži. Obsahují důležité pokyny pro montáž, bezpečnost, používání a údržbu. Tím ochráníte sebe a zabráníte poškození přístroje.

Podle normy IEC 60335-1 upozorňuje Miele výslovně na to, abyste si bezpodmínečně přečetli a dodržovali kapitolu věnovanou instalaci přístroje a bezpečnostní pokyny a varovná upozornění.

Miele neodpovídá za škody, které vzniknou v důsledku nedbání těchto pokynů.

Návod k obsluze a montáži uschovejte a předejte ho případnému novému majiteli.

Používání ke stanovenému účelu

► Příklad: Přístroj je určený pro používání v domácnosti a podobných prostředích jako například

- v prodejnách, kancelářích a podobných pracovních prostředích
- v zemědělských usedlostech
- v hotelech, motelech, penzionech a dalších typických obytných prostorách pro zákazníky.

Tento přístroj není určený k používání venku.

► Používejte přístroj výhradně v domácnosti k chlazení a uchovávání potravin a k uchovávání zmrazených potravin, k mrazení čerstvých potravin a k přípravě ledu.

Všechny ostatní účely použití jsou nepřipustné.

► Přístroj není vhodný pro skladování a chlazení medikamentů, krevní plazmy, laboratorních preparátů nebo podobných látek nebo produktů podle směrnice o zdravotnických prostředcích. Nesprávné použití přístroje může vést k poškození uskladněného zboží nebo jeho zkažení. Dále přístroj není vhodný pro provoz v oblastech ohrožených výbuchem.

Miele neodpovídá za škody způsobené použitím v rozporu se stanoveným účelem nebo nesprávnou obsluhou.

Bezpečnostní pokyny a varovná upozornění

► Osoby (včetně dětí), které vzhledem ke svým fyzickým, smyslovým a psychickým schopnostem nebo kvůli nezkušenosti nebo neznalosti nejsou schopné přístroj bezpečně obsluhovat, musí být při obsluze pod dozorem.

Tyto osoby smí přístroj obsluhovat bez dozoru jen tehdy, pokud byly instruovány ohledně bezpečného používání a pochopily nebezpečí, která z toho vyplývají.

Děti v domácnosti

► Děti mladší osmi let se nesmí samy bez dozoru pohybovat v blízkosti přístroje.

► Děti starší osmi let smí přístroj používat bez dozoru jen tehdy, když jim byla jeho obsluha vysvětlena tak, že ho dokážou obsluhovat bezpečně. Děti musí být schopné rozpoznat a chápat možná nebezpečí v případě chybné obsluhy.

► Děti nesmí přístroj bez dozoru čistit ani na něm provádět údržbu.

► Dávejte pozor na děti, které se zdržují v blízkosti přístroje. Nikdy jim nedovolte, aby si s přístrojem hrály.

► Nebezpečí udušení! Děti by si mohly hrát s obalovým materiálem, např. fólií, mohly by se do ní balit nebo si ji dávat přes hlavu a udusit se. Obalový materiál uchovávejte mimo dosah dětí.

Technická bezpečnost

► Okruh chladiwa je zkontrolovaný ohledně nepropustnosti. Přístroj vyhovuje příslušným bezpečnostním předpisům a odpovídajícím směrnici EU.



Když je poškozený chladicí okruh: může uniknout chladivo a olej a vznítit se.

► Varování: nebezpečí požáru/hořlavé materiály. Tento symbol je umístěn na kompresoru a upozorňuje na hořlavé materiály. Tuto nálepku neodstraňujte.

Bezpečnostní pokyny a varovná upozornění

Obsažené chladivo (údaje na typovém štítku) je ekologické, avšak hořlavé.

Použití tohoto ekologického chladiva vede k částečnému zvýšení provozních hluků. Vedle provozních hluků kompresoru se mohou vyskytovat hluky vyvolané prouděním v celém chladicím okruhu. Těmto jevům se bohužel nedá vyhnout, nemají však vliv na výkonnost přístroje.

Při přepravě a při vestavbě nebo umístování přístroje dbejte na to, aby se nepoškodily součásti chladicího okruhu. Vystřikující chladivo může vést k poranění očí a unikající chladivo se může vznítit.

Při poškození:

- Nepřibližujte se s otevřeným ohněm nebo zápalnými zdroji.
- Odpojte přístroj od elektrické sítě.
- Několik minut větrejte místnost, ve které přístroj stojí.
- Informujte servisní službu.

► Čím více chladiva je v přístroji, tím větší musí být místnost, ve které bude přístroj umístěn. Při případném úniku v příliš malých místnostech se může vytvářet hořlavá směs plynu se vzduchem. Na 8 g chladiva musí mít místnost velikost nejméně 1 m³. Množství chladiva je uvedeno na typovém štítku uvnitř přístroje.

► Pokud jsou větrací průřezy zakryté nebo zablokované, může při poškození chladicího okruhu vzniknout hořlavá směs plynu a vzduchu. Bezpodmínečně dodržujte uvedené větrací a odvětrávací profily. Větrací a odvětrávací profily nesmí být zakryty nebo zastavěny.

► Připojovací údaje (jištění, frekvence, napětí) uvedené na typovém štítku přístroje musí bezpodmínečně souhlasit s odpovídajícími parametry elektrické sítě, aby se přístroj nepoškodil.

Před připojením tyto údaje porovnejte. V případě pochybností se zeptejte kvalifikovaného elektrikáře.

► Elektrická bezpečnost přístroje je zajištěna jen tehdy, je-li připojen na elektrický systém s ochranným vodičem nainstalovaný podle předpisů. Toto základní bezpečnostní opatření musí být k dispozici. V případě pochybností nechte elektrickou instalaci zkontrolovat kvalifikovaným elektrikářem.

Bezpečnostní pokyny a varovná upozornění

► Občasný nebo trvalý provoz na soběstačném nebo se sítí nesynchronizovaném zařízení pro napájení energií (jako např. ostrovní sítě, záložní systémy) je možný. Předpokladem provozu je, aby u zařízení pro napájení energií byly dodrženy specifikace normy EN 50160 nebo srovnatelné.

Bezpečnostní opatření stanovená pro domovní instalaci a pro tento výrobek Miele musí být co do své funkce a způsobu práce zajištěna i v ostrovním provozu nebo v provozu nesynchronizovaném se sítí nebo být v instalaci nahrazena rovnocennými opatřeními. Jak je popsáno například v aktuálním vydání VDE-AR-E 2510-2.

► Aby bylo v případě nouze možné odpojit přístroj rychle od proudu, musí být zásuvka umístěná mimo oblast zadní strany přístroje a musí být snadno přístupná.

► Když je poškozený přívodní síťový kabel, odpojte přístroj neprodleně od elektrické sítě. Zavolejte servisní službu.

► Pokud je poškozený přívodní síťový kabel, který je součástí dodávky, musí být nahrazen originálním náhradním dílem, aby uživatel nebyl vystaven nebezpečím. Pouze u originálních náhradních dílů garantuje společnost Miele, že budou splňovat bezpečnostní požadavky. Z bezpečnostních důvodů smí výměnu provádět jen kvalifikovaný pracovník nebo servisní služba Miele.

► Rozbočovací vícenásobné zásuvky a prodlužovací kabely neposkytují nutnou bezpečnost (nebezpečí požáru). Přístroj pomocí nich k elektrické síti nepřipojujte.

► Když se dostane vlhkost k součástem pod napětím nebo přívodnímu síťovému kabelu, může to vést ke zkratu. Přístroj proto neprovazujte v oblastech ohrožených vlhkostí nebo stříkající vodou (např. v garáži, prádelně).

► Tento přístroj nesmí být provozován na nestabilních místech (např. na lodi).

► Poškozený přístroj může ohrozit Vaši bezpečnost. Zkontrolujte ho ohledně rozpoznatelných poškození. Poškozený přístroj nikdy neuvádějte do provozu.

► Používejte přístroj jen vestavěný, aby byla zajištěna jeho bezpečná funkce.

► Při pracích spojených s instalací a údržbou jakož i při opravách musí být přístroj odpojený od elektrické sítě. Odpojený od elektrické sítě je jen tehdy, když:

Bezpečnostní pokyny a varovná upozornění

- jsou vypnuté jističe elektrické instalace nebo
 - jsou úplně vyšroubované šroubovací pojistky elektrické instalace nebo
 - je odpojené připojovací síťové vedení od elektrické sítě. U pří- vodních vedení se síťovou zástrčkou pro jeho odpojení od elek- trické sítě netahejte za vedení, nýbrž za zástrčku.
- ▶ Neodborně provedené práce spojené s instalací, údržbou nebo opravami mohou uživatele vystavit značnému nebezpečí. Práce spo- jené s instalací a údržbou jakož i opravy smí provádět pouze auto- rizovaní odborníci pověřeni společností Miele.
- ▶ Opravy přístroje smí provádět pouze servisní služba Miele, jinak za- níká nárok na záruku.
- ▶ Vadné díly smíte nahradit jen originálními náhradními díly Miele. Jen u těchto dílů Miele ručí za to, že v plném rozsahu splňují bezpeč- nostní požadavky.
- ▶ Tento přístroj je kvůli zvláštním požadavkům (například ohledně teploty, vlhkosti, chemické odolnosti, odolnosti proti oděru a vibra- cím) vybavený speciální žárovkou. Tato žárovka se smí používat jen ke stanovenému účelu. Žárovka není vhodná pro osvětlení místnosti. Vý- měnu smí provádět jen kvalifikovaný pracovník pověřený společností Miele nebo servisní služba Miele. V tomto přístroji je několik svě- telných zdrojů, které vykazují třídu energetické účinnosti nejméně E.

Odborná instalace

- ▶ Nainstalujte přístroj podle montážního návodu.
- ▶ Při přepravě, změně směru otvírání dvířek a vestavbě přístroje nos- te vždy ochranné rukavice.
- ▶ Namontujte přístroj jen do stabilní, pravoúhlé a vodorovně vy- rovnané skříňe pro vestavbu, která stojí na vodorovné a hladké pod- laze.
- ▶ Přístroj je těžký a při otevřených dvířkách má tendenci převrátit se dopředu:
- Přístroj musí přepravovat nebo přemísťovat nejméně 2 osoby.
 - Změnu směru otvírání dvířek přístroje musí provádět nejméně 2 osoby.
 - Vestavbu přístroj musí provádět nejméně 2 osoby.

Bezpečnostní pokyny a varovná upozornění

- Nenechte přístroj během vestavby nikdy bez dozoru.
- Upevněte přístroj ve výklenku pro vestavbu bezpodmínečně přiloženými přídržnými a upevňovacími díly (příslušenství k montáži).

Provozní zásady

- ▶ Přístroj je koncipován pro určitou klimatickou třídu (rozsah teplot okolí), jejíž meze musí být dodrženy. Klimatická třída je uvedena na typovém štítku ve vnitřním prostoru přístroje. Nižší teplota okolí vede k delší době nečinnosti kompresoru, takže přístroj nedokáže udržet potřebnou teplotu.
- ▶ Větrací a odvětrávací profily nesmí být přikryty nebo zastavěny. Nebylo by pak zajištěno bezvadné vedení vzduchu. Vzrostla by spotřeba energie a nebylo by možné vyloučit poškození součástí.
- ▶ Pokud v přístroji nebo v dvířkách přístroje skladujete potraviny obsahující tuk nebo olej, dbejte na to, aby se případně vyteklý tuk nebo olej nedostal do styku s plastovými díly přístroje. V plastu by mohly vzniknout trhliny a mohl by popraskat nebo se roztrhnout.
- ▶ Díly v přístroji, které jsou vyrobené z kovu nebo mají kovový vzhled, mohou obsahovat hliník. Když se kyselé potraviny dostanou do styku s hliníkem, mohou do nich přecházet ionty hliníku. Potraviny v přístroji neskladujte nezabalené.
- ▶ Nebezpečí požáru a výbuchu. Neukládejte v přístroji výbušné látky a výrobky s hořlavými hnacími plyny (např. spreje v plechovce). Zápalné směsi plynů se mohou vznítit elektrickými součástmi.
- ▶ Nebezpečí výbuchu. Neprovozujte v přístroji žádná elektrická zařízení (např. na výrobu zmrzliny). Může docházet k jiskření.
- ▶ Nebezpečí úrazu a poškození přístroje. V mrazicí zóně neuchovávejte plechovky a lahve s nápoji obsahujícími oxid uhličitý nebo tekutiny, které mohou zmrznout. Plechovky nebo lahve mohou prasknout.
- ▶ Nebezpečí úrazu a poškození přístroje. Lahve, které umístíte do mrazicí zóny, aby se rychle vychladily, nejpozději za jednu hodinu opět vyjměte. Lahve mohou prasknout.
- ▶ Nebezpečí úrazu. Zmražených potravin a kovových dílů se nedotýkejte mokřýma rukama. Ruce mohou přimrznout.
- ▶ Nebezpečí úrazu. Nikdy nedávejte do úst kostky ledu nebo nanuky, zvláště vodové, přímo po vyjmutí z mrazicí zóny. Vlivem velmi nízké teploty zmrazených potravin může dojít k přimrznutí rtů nebo jazyka.

Bezpečnostní pokyny a varovná upozornění

▶ Nezmrazujte znovu částečně nebo úplně rozmrazené potraviny. Spotřebujte je co nejdříve, protože potraviny ztrácí nutriční hodnotu a kazí se. Rozmrazené potraviny můžete po uvaření nebo upečení opět zmrazit.

▶ Při požití dlouho skladovaných potravin hrozí nebezpečí otravy jídlem.

Doba uskladnění závisí na mnoha faktorech jako na stupni čerstvosti, jakosti potravin a na teplotě při skladování. Dbejte na datum trvanlivosti a pokyny pro uskladnění od výrobců potravin!

▶ Nesedějte, nestůjte ani se neopírejte o vysunuté police nebo zásuvky. Přístroj se může poškodit.

Příslušenství a náhradní díly

▶ Používejte výhradně originální příslušenství Miele. Pokud budou namontovány nebo vestavěny jiné díly, zaniká veškerá záruka a/nebo ručení poskytované společností Miele.

▶ Miele Vám poskytuje až 15letou, nejméně však 10letou, záruku dodání náhradních dílů pro zachování funkčnosti po skončení sériové výroby Vašeho přístroje.

Čištění a ošetřování

▶ Neošetřujte těsnění dvířek oleji nebo tuky. V průběhu času by došlo ke zteření těsnění.

▶ Pára z parního čisticího zařízení se může dostat k součástem pod napětím a vyvolat zkrat.

Na čištění a odmrazování přístroje nikdy nepoužívejte parní čisticí zařízení.

▶ Varování. Na urychlení odmrazování nepoužívejte mechanické nebo jiné pomocné prostředky, které nebyly doporučeny výrobcem.

▶ Špičaté předměty nebo předměty s ostrými hranami poškodí chladicí systém a přístroj přestane fungovat. Proto takové předměty nepoužívejte na

- odstraňování vrstev námrazy a ledu,
- vyjímání přimrzlých misek na led a potravin.

▶ Na odmrazování do přístroje nikdy nedávejte elektrická topná zařízení nebo svíčky. Poškodily by se plasty.

Bezpečnostní pokyny a varovná upozornění

▶ Nepoužívejte spreje na odmrazování nebo odmrazovače. Mohou vytvářet výbušné plyny, obsahovat rozpouštědla a hnací látky poškozující plasty nebo být zdraví škodlivé.

Přeprava

- ▶ Přepravujte přístroj vždy nastojato ve vzpřímené poloze a v přepravním obalu, aby se nepoškodil.
- ▶ Nebezpečí úrazu a poškození přístroje. Přístroj přepravujte s pomocníkem, protože je velmi těžký.

Likvidace Vašeho starého přístroje

- ▶ Hrající si děti se v přístroji mohou uzamknout a udusit se.
 - Odmontujte dvířka přístroje.
 - Vyjměte zásuvky.
 - Odkládací plochy nechte v přístroji, aby děti nemohly jednoduše vlézt dovnitř.
 - Případně zničte zámek dvířek svého starého přístroje. Zabráníte tak hrajícím si dětem, aby se uzamkly a ohrozily svůj život.
- ▶ Nebezpečí úrazu elektrickým proudem!
 - Odřežte síťovou zástrčku od přívodního síťového kabelu.
 - Odřežte přívodní síťový kabel od starého přístroje.

Síťovou zástrčku a přívodní síťový kabel zlikvidujte odděleně od starého přístroje.

▶ Během likvidace a po ní zajistěte, aby přístroj nebyl odložený v blízkosti benzínu nebo jiných hořlavých plynů a kapalin.

▶ Nebezpečí požáru v důsledku unikajícího oleje nebo chladiva! Chladivo a olej obsažené v přístroji jsou hořlavé. Unikající chladivo nebo olej se mohou vznítit při odpovídajícím způsobem vysoké koncentraci a ve styku s externím zdrojem tepla.

Během likvidace zajistěte, aby se nepoškodil okruh chladiva a zabránilo se tak nekontrolovanému úniku chladiva (údaje na typovém štítku) a oleje.

▶ Vystřikující chladivo může vést k poranění očí! Nepoškodte součásti chladicího okruhu např.

- propíchnutím kanálů chladiva ve výparníku,
- zalomením potrubí,
- odškrábáním povrchových vrstev.

Bezpečnostní pokyny a varovná upozornění

Symbol na kompresoru (podle modelu)

Toto upozornění má význam jen pro recyklaci. V normálním provozu nehrozí nebezpečí.



► Olej v kompresoru může být při požití a vniknutí do dýchacích cest smrtelně nebezpečný.

Udržitelnost a ochrana životního prostředí

Likvidace obalu

Obal slouží k manipulaci a chrání přístroj před poškozením během přepravy.

Obalové materiály byly zvoleny s přihlédnutím k aspektům ochrany životního prostředí a k možnostem jejich likvidace a obecně jsou recyklovatelné.

Vrácení obalů do materiálového cyklu šetří suroviny. Využívejte sběrná místa cenných materiálů a možnosti vrácení. Přepravní obaly odebere zpět Váš specializovaný prodejce Miele.

Likvidace starého přístroje

Elektrické a elektronické přístroje často obsahují cenné materiály. Obsahují také určité látky, směsi a díly, které byly nutné pro jejich funkci a bezpečnost.

V domovním odpadu a při neodborném nakládání mohou poškodit lidské zdraví a životní prostředí. Svůj starý přístroj proto v žádném případě nedávejte do domovního odpadu.



Dbejte na to, aby se Váš přístroj do odborné, ekologické likvidace nepoškodil.

Tak je zajištěno, že chladivo obsažené v okruhu chladiva a olej nacházející se v kompresoru nemohou uniknout do životního prostředí.

Místo toho využijte oficiální sběrná a vratná místa pro bezplatné odevzdávání a využití elektrických a elektronických přístrojů zřízená obcemi, prodejci nebo společnostmi Miele. Podle zákona jste sami zodpovědní za vymazání případných osobních údajů na likvidovaném starém přístroji. Ze zákona máte povinnost vyjmout a přitom nezničit staré baterie a staré akumulátory, které nejsou pevně uzavřené v přístroji,

a lampy, které lze vyjmout bez zničení. Zaneste je do vhodné sběrný, kde je můžete bezplatně odevzdat. Postarejte se prosím o to, aby byl Váš starý přístroj až do doby odvezení uložen mimo dosah dětí.

Takto ušetříte elektrickou energii ...

- Místo instalace** Při zvýšených teplotách okolí musí přístroj častěji chladit a při tom spotřebuje více elektrické energie. Proto:
- Umístěte přístroj v dobře větrané místnosti.
 - Neumísťujte přístroj vedle zdroje tepla (topné těleso, sporák).
 - Chraňte přístroj před přímým slunečním zářením.
 - Postarejte se o ideální teplotu okolí kolem 20 °C.
 - Udržujte volné větrací a odvětrávací profily a pravidelně z nich odstraňujte prach.
- Nastavení teploty** Čím nižší je nastavená teplota, tím vyšší je spotřeba energie. Doporučují se následující nastavení:
- chladičí zóna 4 až 5 °C.
 - Mrazicí zóna -18 °C.
 - Pro úsporu elektrické energie sami vypněte funkci supermrazení ❄, jakmile budou potraviny nebo nápoje dostatečně studené.
- Používání** Přiváděným teplem a omezenou cirkulací vzduchu se zvyšuje spotřeba energie. Proto:
- Dvířka přístroje otvírejte vždy jen na nezbytně nutnou dobu. Dobré roztřídění potravin pomáhá při orientaci.
 - Po otevření dvířka úplně zavřete.
 - Teplá jídla a nápoje nechte před uložením v přístroji vychladnout.
 - Potraviny ukládejte dobře zabalené nebo dobře přikryté.
 - Nepřepĺnujte přihrádky, aby mohl cirkulovat vzduch.
 - Zmrazené potraviny dávejte pro rozmrazení do chladičí zóny.

Instalace

 Provedte vestavbu podle montážního návodu (viz QR kód).



Číslo materiálu 12 837 110 - KFN 7934 D
(pevná dvířka)



Číslo materiálu 12 837 080 - KFN 7913 E
(posuvná dvířka)

Upevnění chladicího přístroje ve výklenku pro vestavbu

 Nebezpečí poškození a úrazu převráceným přístrojem.

Přístroj je velmi těžký a při otevřených dvířkách má tendenci převrátit se dopředu.

Dvířka přístroje držte zavřená, dokud přístroj nebude vestavěn.

Upevněte přístroj ve výklenku pro vestavbu bezpodmínečně přiloženými přídržnými a upevňovacími díly podle montážního návodu.

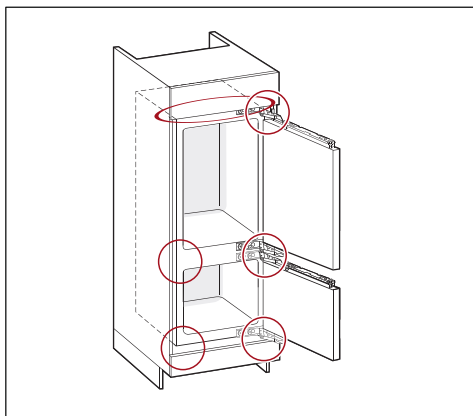

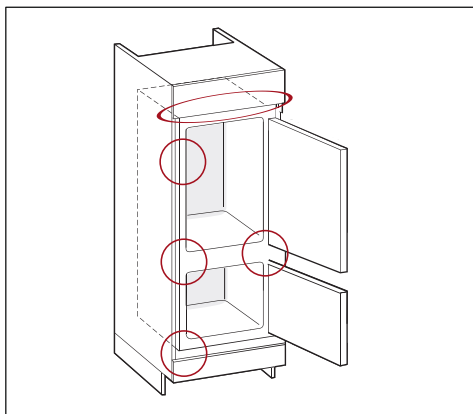

KFN 7934 D (pevná dvířka)



KFN 7913 E (posuvná dvířka)

Místo instalace

 Nebezpečí požáru a poškození zařízeními vydávajícími teplo. Zařízení vydávající teplo se mohou vznítit a zapálit přístroj. Přívodní síťový kabel se nesmí dostat do styku se zdroji tepla. Přístroj nesmí být vestavěn pod varnou desku.

 Nebezpečí požáru a poškození přístroje otevřenými plameny. Otevřené plameny mohou přístroj zapálit. Nepřibližujte se k přístroji s otevřenými plameny jako například svíčkou.

 Nebezpečí požáru a poškození neodborným umístěním. Pokud se síťová zástrčka a přívodní síťové kabely dotýkají zadní strany přístroje, mohou se poškodit vibracemi a vyvolat zkrat. Síťová zástrčka ani přívodní síťový kabel se nesmí dotýkat přístroje. Síťové připojovací kabely nesmí být skřípnuté nebo poškozené. K zásuvkám v oblasti zadní strany tohoto přístroje nepřipojujte jiná zařízení. V prostoru zadní strany přístroje neumísťujte ani neprovozujte vícenásobné zásuvky, rozvodné lišty nebo jiná elektronická zařízení (jako např. transformátory pro halogenové žárovky).

Namontujte přístroj jen do stabilní, pravoúhlé a vodorovně vyrovnané skříňe pro vestavbu, která stojí na vodorovné a hladké podlaze.

 Nebezpečí poškození vysokou vlhkostí vzduchu. Při vysoké vlhkosti vzduchu se může vysrážet kondenzát na vnějších plochách přístroje. Tato kondenzační voda může vést ke korozi na vnějších stěnách přístroje. Umístěte přístroj v suché nebo klimatizované místnosti s dostatečným větráním. Po umístění se přesvědčte, že se správně zavírají dvířka přístroje a přístroj byl vestavěn podle popisu. Musí být dodrženy uvedené větrací a odvětrávací profily.

Při volbě místa instalace si prosím uvědomte, že pokud přístroj postavíte v bezprostřední blízkosti topení, sporáku nebo jiného zdroje tepla, vzroste jeho spotřeba elektrické energie. Vyhněte se přímému slunečnímu záření. Vyšší teploty okolí zvyšují spotřebu elektrické energie, protože déle běží kompresor.

Vhodná je suchá místnost, kterou lze dobře větrat.

Instalace

Pokud je nevyhnutelné umístění vedle zdroje tepla, dodržte následující minimální vzdálenosti od zdroje tepla:

- od elektrických a plynových sporáků nejméně 3 cm
- od sporáků na olej a na uhlí nejméně 30 cm.

Pokud nelze dodržet tyto minimální vzdálenosti, musí být mezi chladicím přístrojem a zdrojem tepla namontována deska pro izolaci.

Klimatická třída

Přístroj je koncipován pro určitou klimatickou třídu (rozsah teplot okolí), jejíž meze musí být dodrženy.

Nižší teplota okolí vede k delší době nečinnosti kompresoru. To může vést k vyšším teplotám v přístroji a tím k následným škodám.

Klimatická třída je uvedena na typovém štítku ve vnitřním prostoru přístroje.

klimatická třída	teplota okolí
SN	10 až 32 °C
N	16 až 32 °C
ST	16 až 38 °C
T	16 až 43 °C
SN-ST	10 až 38 °C
SN-T	10 až 43 °C

Je-li přístroj teplotní třídy SN provozován při nižších teplotách v místnosti (do +5 °C), je zajištěna bezvadná funkce.

Kombinace side-by-side

 Nebezpečí poškození kondenzátem na venkovních stěnách přístroje. Při vysoké vlhkosti vzduchu a nedostatečném větrání a odvětrávání se může vysrážet kondenzát na venkovních stěnách přístroje a vést ke korozi.

Neinstalujte chladicí přístroj s jinými chladicími přístroji přímo vedle sebe nebo nad sebe, pokud k tomu není chladicí přístroj schválen.

Pokud chcete chladicí přístroje bez integrovaného ohřevu instalovat vedle sebe, musí být mezi chladicími přístroji dodržena vzdálenost nejméně 150 mm.

Větrání a odvětrávání

 Nebezpečí požáru a poškození v důsledku nedostatečného větrání. Při nedostatečném větrání přístroje se častěji zapíná kompresor a běží delší dobu. To vede ke zvýšené spotřebě elektrické energie a k vyšší provozní teplotě kompresoru. V důsledku toho se přístroj může poškodit.

Dbejte na dostatečné větrání a odvětrání přístroje:

Bezpodmínečně dodržujte předepsané větrací a odvětrávací profily.

Větrací a odvětrávací profily nesmí být zakryty nebo zastavěny.

Větrací oblasti pravidelně čistěte od prachu a nečistot.

Vzduch u zadní stěny přístroje se ohřívá. Proto musí být skříň pro vestavbu uzpůsobena tak, aby bylo zajištěno bezvadné

větrání a odvětrávání (viz odstavec „Rozměry pro vestavbu“ a montážní návod).

Změna směru otvírání dvířek

⚠ Nebezpečí úrazu a poškození přístroje v důsledku vysoké hmotnosti dvířek.

Pokud změnu směru otvírání dvířek provádí jediná osoba, hrozí zvýšené nebezpečí úrazu a poškození.

Změnu směru otvírání dvířek provádějte bezpodmínečně s pomocníkem.

⚠ Nebezpečí pohmoždění u pantu dvířek.

V oblasti pantu může dojít k přiskřípnutí prstů.

Nechte pant dvířek otevřený a ne-sklapněte ho.

Při přestavbě nesahejte do pantu dvířek.

Provedte změnu směru otvírání dvířek podle montážního návodu.

Nábytková dvířka (platí pro KFN 7934 D)

Velikost horizontální a vertikální mezery

Podle designu kuchyně je dána tloušťka nábytkových dvířek, poloměr jejich hran a velikost obvodové mezery (horizontální a vertikální mezera).

Bezpodmínečně proto dbejte následujícího:

- Velikost horizontální mezery

Mezera mezi nábytkovými dvířky a nad nimi nebo pod nimi umístěnými dvířky skříňe musí být nejméně 3 mm.

- Velikost vertikální mezery

Pokud je příliš malá mezera mezi nábytkovými dvířky přístroje a čelem vedlejšího kuchyňského nábytku na straně pantu nebo koncovou bočnicí, při otvírání dvířek přístroje může dojít ke kolizi s čelem kuchyňského nábytku nebo bočnicí.

Podle tloušťky a poloměru hrany nábytkových dvířek je nutno stanovit velikost mezery individuálně.

Při návrhu kuchyně nebo při výměně přístroje to zohledněte volbou odpovídajícího řešení vestavby.

tloušťka nábytkových dvířek A [mm]	velikost mezery X [mm] pro různé poloměry hran B			
	R0	R1	R2	R3
≥16–19	2,5			
20	3	3	2,5	2,5
21	3	3	2,5	2,5
22	4	3,5	3	3

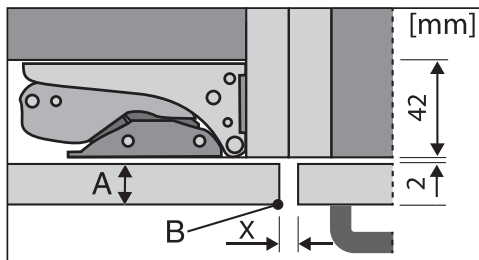

čelo vedlejšího kuchyňského nábytku

A = tloušťka čela nábytku

B = poloměr hrany

X = velikost mezery

Instalace

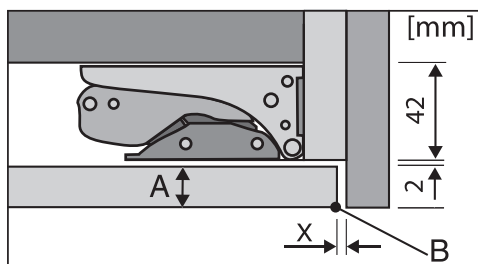

koncová bočnice

A = tloušťka čela nábytku

B = poloměr hrany

X = velikost mezery

Tip: Namontujte distanční vrstvu mezi těleso nábytku a bočnici. Získáte tak mezeru odpovídající šířky.

– Hmotnost nábytkových dvířek

! Nebezpečí poškození příliš těžkými nábytkovými dvířky.

Namontovaná nábytková dvířka, která překračují přípustnou hmotnost, mohou vést k poškození pantů, což může vést mj. k omezení funkce.

Před montáží nábytkových dvířek zjistěte, aby nebyla překročena přípustná hmotnost montovaných nábytkových dvířek.

Maximální přípustné hmotnosti nábytkových dvířek v kg činí:

chladicí přístroj	horní nábytková dvířka	spodní nábytková dvířka
KFN 7934 D	20	19

Rozměry pro vestavbu

Vestavba do vysoké skříně/boční pohled

KFN 7934 D

Všechny rozměry jsou uvedeny v mm.

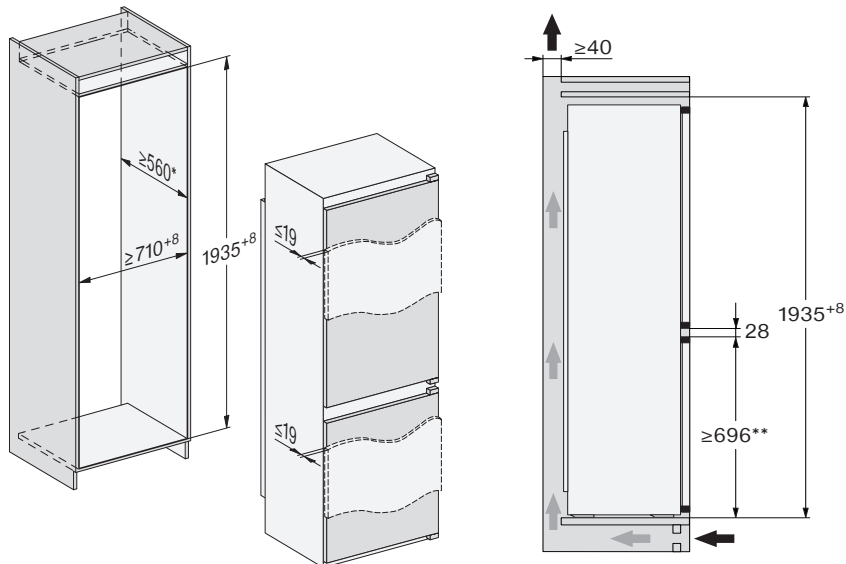

* Deklarovaná spotřeba elektrické energie byla zjištěna s hloubkou výklenku 560 mm. Při hloubce výklenku 550 mm je přístroj plně funkční, má však nepatrně vyšší spotřebu elektrické energie.

** Miele má ve svém sortimentu chladicí přístroje s různými mezerami. Pro zvýšení flexibility při pozdější výměně spotřebičů doporučujeme výšku spodního čela skřínky v rozmezí 696 až 706 mm. Poloha mezery mezi dvířky se může při výměně spotřebičů změnit.

Před vestavbou dejte pozor na to, aby skříň pro vestavbu přesně odpovídala zadaným rozměrům pro vestavbu. Pro zajištění správné funkce přístroje musí být bezpodmínečně dodrženy uvedené větrací a odvětrávací profily.

Instalace

KFN 7913 E

Všechny rozměry jsou uvedeny v mm.

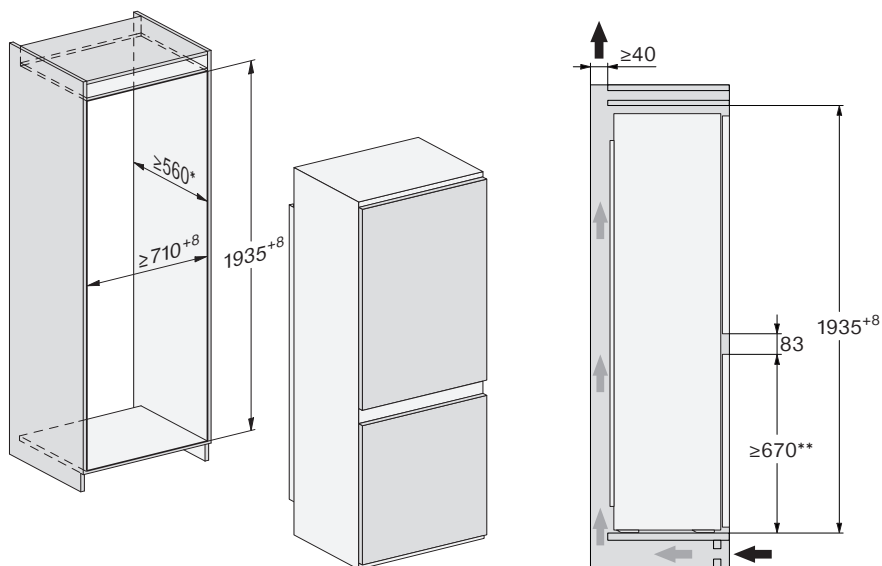

* Deklarovaná spotřeba elektrické energie byla zjištěna s hloubkou výklenku 560 mm. Při hloubce výklenku 550 mm je přístroj plně funkční, má však nepatrně vyšší spotřebu elektrické energie.

** Miele má ve svém sortimentu chladicí přístroje s různými mezerami. Pro zvýšení flexibility při pozdější výměně spotřebičů doporučujeme výšku spodního čela skříňky v rozmezí 696 až 706 mm. Poloha mezery mezi dvířky se může při výměně spotřebičů změnit.

Před vestavbou dejte pozor na to, aby skříň pro vestavbu přesně odpovídala zadaným rozměrům pro vestavbu. Pro zajištění správné funkce přístroje musí být bezpodmínečně dodrženy uvedené větrací a odvětrávací profily.

Přípojky a větrání a odvětrávání

KFN 7913 E

Všechny rozměry jsou uvedeny v mm.

Pro zajištění správné funkce přístroje musí být bezpodmínečně dodrženy uvedené větrací a odvětrávací profily.

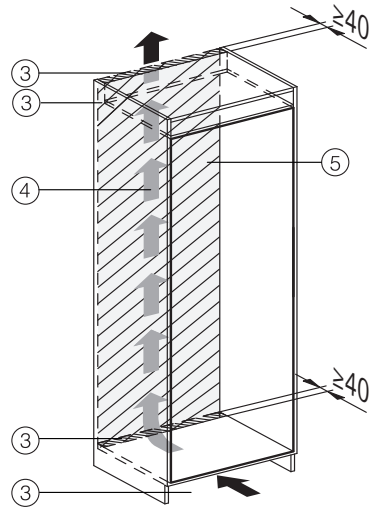
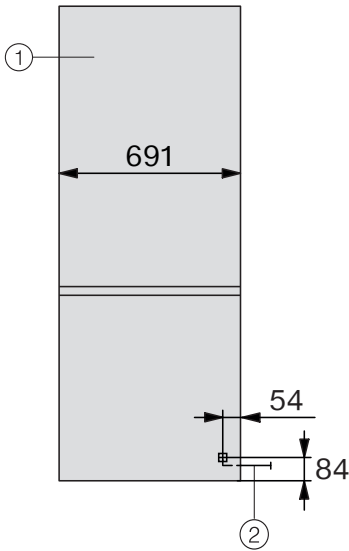

- ① pohled zepředu
- ② přívodní síťový kabel, délka = 2 300 mm
Delší přívodní síťový kabel je k dostání u servisní služby Miele.
- ③ výřez pro větrání min. 200 cm²
- ④ větrání
- ⑤ žádná přípojka v této oblasti

Instalace

KFN 7934 D

Všechny rozměry jsou uvedeny v mm.

Pro zajištění správné funkce přístroje musí být bezpodmínečně dodrženy uvedené větrací a odvětrávací profily.

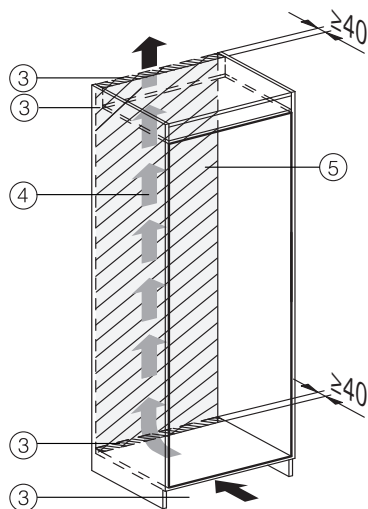
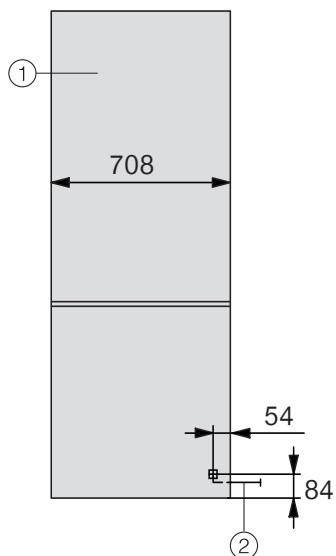

- ① pohled zepředu
- ② přívodní síťový kabel, délka = 2 300 mm
Delší přívodní síťový kabel je k dostání u servisní služby Miele.
- ③ výřez pro větrání min. 200 cm²
- ④ větrání
- ⑤ žádná přípojka v této oblasti

Elektrické připojení

Přístroj smí být připojen výhradně přiloženým přívodním síťovým kabelem k zásuvce s ochranným kontaktem.

Přístroj umístěte tak, aby byla volně přístupná zásuvka. Pokud zásuvka není volně přístupná, tak zajistěte, aby v místě instalace bylo k dispozici zařízení odpojovací všechny póly.

⚠ Nebezpečí požáru v důsledku přehřátí.

Provoz přístroje na rozbočovacích vícenásobných zásuvkách a prodlužovacích kabelech může vést k přetížení kabelů.

Z bezpečnostních důvodů nepoužívejte rozbočovací vícenásobné zásuvky a prodlužovací kabely.

Připojení, instalace a bezpečnostní opatření musí být v souladu s příslušnými normami: ČSN EN 60 335.

Z bezpečnostních důvodů doporučujeme v domovní instalaci příslušné pro elektrické připojení přístroje použití proudového chrániče (RCD) typu .

Poškozený přívodní síťový kabel smí být nahrazen pouze speciálním kabelem stejného typu (k dostání u servisní služby Miele). Z bezpečnostních důvodů smí výměnu provádět jen kvalifikovaný pracovník nebo servisní služba Miele.

O jmenovitém příkonu a příslušném jističi informuje tento návod k obsluze nebo typový štítek. Srovnajte tyto údaje s parametry elektrické přípojky v místě instalace. V případě pochybností se zeptejte kvalifikovaného elektrikáře.

Občasný nebo trvalý provoz na soběstačném nebo se sítí nesynchronizovaném zařízení pro napájení energií (jako např. ostrovní sítě, záložní systémy) je možný. Předpokladem provozu

je, aby zařízení pro napájení energií splňovalo specifikace normy EN 50160 nebo srovnatelné.

Bezpečnostní opatření stanovená pro domovní instalaci a pro tento výrobek Miele musí být co do své funkce a způsobu práce zajištěna i v ostrovním provozu nebo v provozu nesynchronizovaném se sítí nebo být v instalaci nahrazena rovnocennými opatřeními. Jak je popsáno například v aktuálním vydání VDE-AR-E 2510-2.

Připojení přístroje

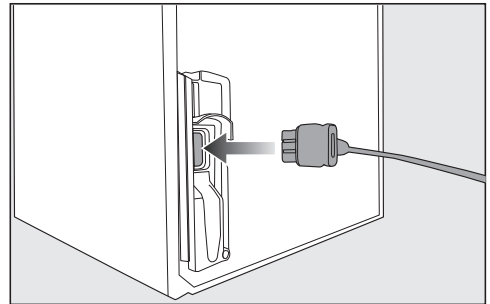

■ Zasuňte zástrčku přístroje na zadní straně přístroje.

Dbejte na to, aby byla zástrčka přístroje správně zaklapnutá.

■ Zasuňte síťovou zástrčku přístroje do zásuvky.

Přístroj je nyní připojený k elektrické síti.

Seznámení

Váš chladicí přístroj KFN 7913 E

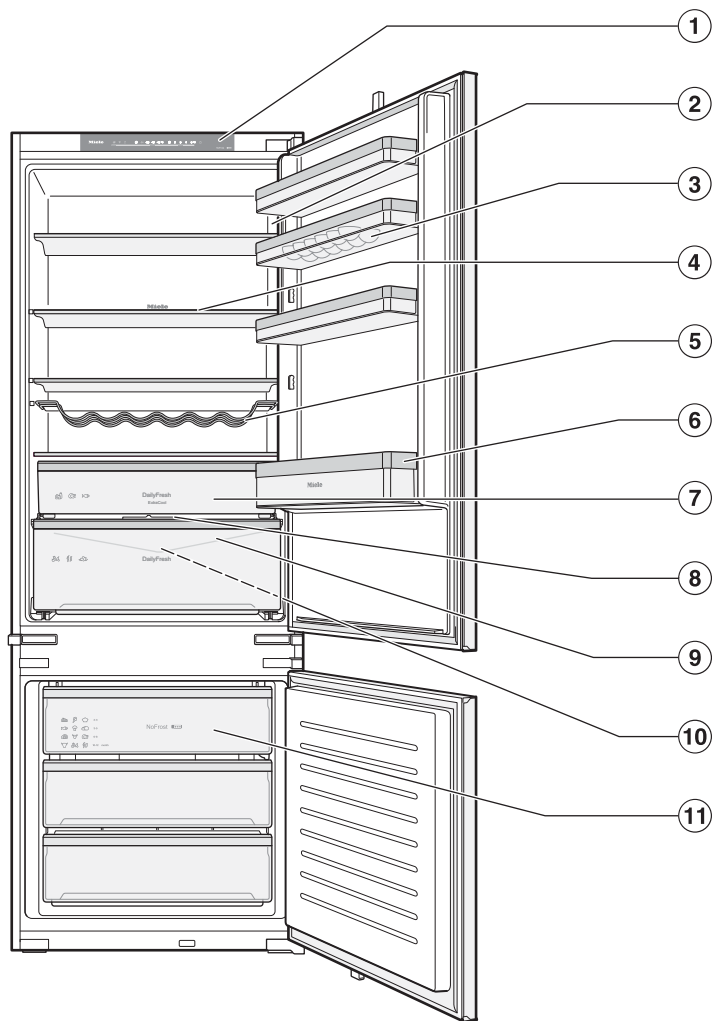

- ① ovládací panel
- ② Police ve dvířkách s přihrádkou na vejce
- ③ vnitřní osvětlení
- ④ variabilní držák lahví
- ⑤ odkládací plocha
- ⑥ přihrádka na lahve
- ⑦ zásuvka DailyFresh ExtraCool s nízkou teplotou pro snadno se kazící potraviny
- ⑧ víko přihrádky pro nastavení vlhkosti vzduchu v zásuvce DailyFresh
- ⑨ Žlábek a otvor na odvádění vody z odmrazování:
Vysrážený kondenzát odtéká a automaticky se odpařuje.
- ⑩ zásuvka DailyFresh na ovoce a zeleninu (s nastavením vlhkosti)
- ⑪ mrazicí zásuvky

Seznámení

Váš chladicí přístroj KFN 7934 D

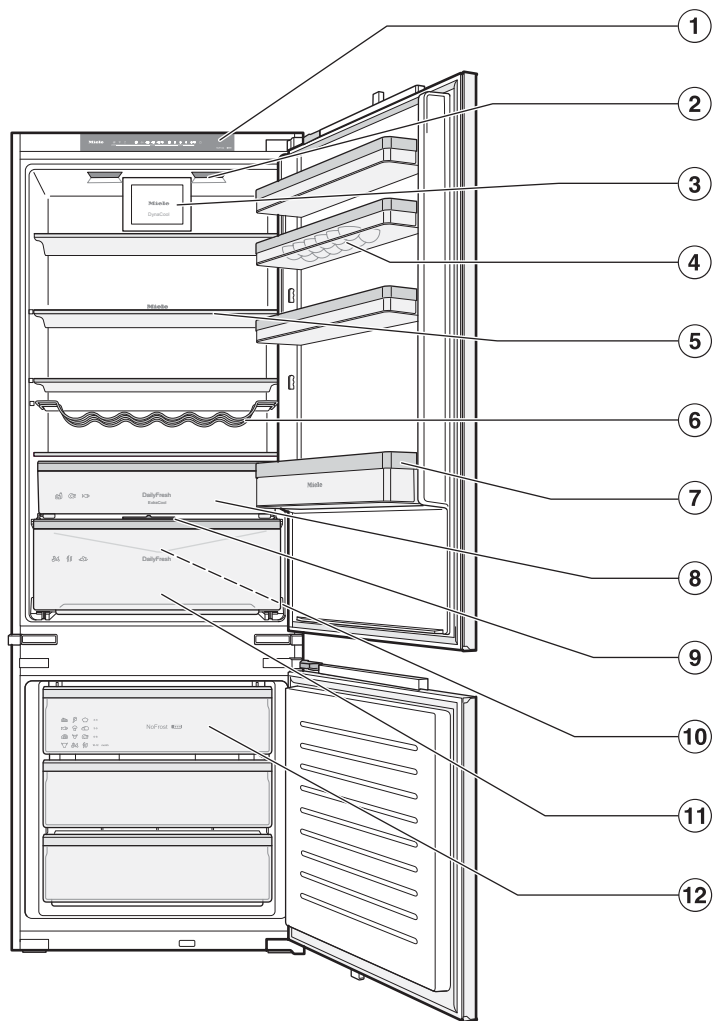

- ① ovládací panel
- ② Police ve dvířkách s přihrádkou na vejce
- ③ Ventilátor (DynaCool)
- ④ variabilní držák lahví
- ⑤ vnitřní osvětlení
- ⑥ odkládací plocha
- ⑦ přihrádka na lahve
- ⑧ zásuvka DailyFresh ExtraCool s nízkou teplotou pro snadno se kazící potraviny
- ⑨ víko přihrádky pro nastavení vlhkosti vzduchu v zásuvce DailyFresh
- ⑩ Žlábek a otvor na odvádění vody z odmrazování:
Vysrážený kondenzát odtéká a automaticky se odpařuje.
- ⑪ zásuvka DailyFresh na ovoce a zeleninu (s nastavením vlhkosti)
- ⑫ mrazicí zásuvky

Seznámení

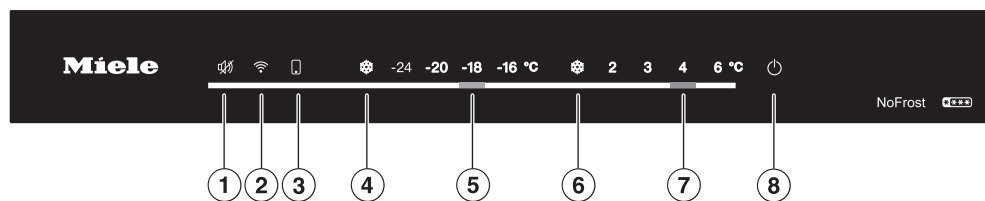

- ① Vypnutí teplotního alarmu a alarmu dvířek
- ② Zapínání a vypínání síťového spojení s domácí sítí (WiFi)
- ③ Svítí, pokud jste provedli nastavení prostřednictvím aplikace Miele (Další informace o možných nastaveních naleznete v aplikaci Miele.)
- ④ Zapnutí a vypnutí funkce supermrazení
- ⑤ Nastavení teploty v mrazicí zóně
- ⑥ Zapnutí a vypnutí funkce SuperCool
- ⑦ Nastavení teploty v chladicí zóně
- ⑧ Zapnutí a vypnutí chladicího přístroje (stiskněte a podržte tlačítko po dobu 3 sekund)

Bezpečnost

Teplotní alarm v mrazicí zóně

Přístroj je vybavený teplotním alarmem, aby nepozorovaně nevzrostla teplota v mrazicí zóně.

Pokud se příliš zvýší teplota, bliká ukazatel teploty pro mrazicí zónu a rozsvítí se kontrolka LED pod tlačítkem .

Navíc zní varovný tón, dokud neskončí stav alarmu nebo není varovný tón předčasně vypnut.

Kdy přístroj teplotní rozsah rozpozná jako rozsah příliš vysokých teplot, závisí na nastavené teplotě.

Teplotní alarm se může spustit v následujících situacích:

- Zapnete přístroj a teplota se příliš liší od nastavené teploty.
- Přerovnáváte a vyjímáte zmrazené potraviny, při tom se dovnitř dostane příliš mnoho teplého vzduchu z místnosti.
- Zmrazujete větší množství potravin.
- Zmrazujete teplé potraviny.

Předčasné vypnutí varovného tónu teplotního alarmu

Než vypnete teplotní alarm, měli byste zjistit a odstranit jeho příčinu.

Pokud Vás varovný tón ruší, můžete ho předčasně vypnout.

- Stiskněte tlačítko .
- Zkontrolujte potraviny, zda nejsou částečně nebo dokonce úplně rozmrazené. Pokud tomu tak je, potraviny před opětovným zmrazením dále zpracujte (uvařte nebo upečte).

Alarm dvířek

Přístroj je vybavený alarmem dvířek, aby se zabránilo ztrátě energie při otevřených dvířkách přístroje a aby byly uložené chlazené potraviny chráněné před teplem.

V závislosti na tom, která z obou dvířek spotřebiče jsou otevřena déle než 2 minuty, bliká ukazatel teploty pro mrazicí nebo chladicí zónu. Kontrolka LED pod tlačítkem  bliká.

Navíc zazní varovný tón.

 Dobu do spuštění alarmu dvířek lze změnit prostřednictvím aplikace Miele.

Jakmile se dvířka spotřebiče zavřou, výstražný tón přestane znít a kontrolka LED pod tlačítkem  zhasne.

Předčasné vypnutí varovného tónu alarmu dvířek

Pokud Vás varovný tón ruší, můžete ho předčasně vypnout.

- Stiskněte tlačítko .

Varovný tón utichne. Jakmile se dvířka spotřebiče zavřou, kontrolka LED pod tlačítkem  zhasne.

Pokud nezavřete dvířka přístroje, varovný tón se po 2 minutách bude opakovat.

Seznámení

Funkce přístroje

SuperCool ❄

Při zapnutí funkce SuperCool ❄ se **chladicí zóna** velmi rychle vychladí na nejnižší hodnotu teploty (v závislosti na teplotě okolí). Přístroj pracuje s nejvyšším možným chladicím výkonem a teplota klesá.

Zvolte funkci SuperCool ❄, pokud chcete rychle vychladit velké množství čerstvě uložených potravin nebo nápojů.

Funkci SuperCool ❄ musíte zapnout **přímo před vložením** potravin nebo nápojů.

Funkce SuperCool ❄ se asi po 6 hodinách automaticky vypne. Přístroj pracuje opět s normálním chladicím výkonem.

Supermrazení ❄

Při zapnutí funkce supermrazení ❄ se **mrazicí zóna** velmi rychle vychladí na nejnižší hodnotu teploty (v závislosti na teplotě okolí). Přístroj pracuje s nejvyšším možným chladicím výkonem a teplota klesá.

Zvolte funkci supermrazení ❄ zvolte před zmrazováním čerstvých potravin. Tím dosáhnete rychlého promrznutí potravin a zůstane tak zachována jejich nutriční hodnota, vitaminy, vzhled a chuť.

Funkci supermrazení ❄ musíte zapnout **4–6 hodin před vložením** potravin ke zmrazení. Má-li být využita **maximální mrazicí kapacita**, musíte funkci supermrazení ❄ zapnout **24 hodin předem**.

Funkce supermrazení ❄ se maximálně po 50 hodinách automaticky vypne. Doba do vypnutí funkce supermrazení ❄ závisí na množství čerstvě vložených potravin.

Automatické supermrazení ❄

Automatická funkce supermrazení ❄ je zapnutá z výroby a lze ji kdykoli vypnout.

Pokud vložíte velké množství (teplých) potravin ke zmrazení a teplota v mrazicí zóně se zvýší, funkce supermrazení ❄ se na chvíli **automaticky** zapne.

Rozsvítí se kontrolka LED pod tlačítkem supermrazení ❄.

Potraviny ke zmrazení umístěte nejlépe do pravé části mrazicí zásuvky.

Režim šabat

Pro podporu náboženských zvyklostí má přístroj režim šabat.

Při zapnutém režimu šabat se dočasně deaktivuje:

- vnitřní osvětlení při otevřených dvířkách přístroje
- všechny akustické a optické signály
- všechna hlášení na ovládacím panelu (Výjimka: LED dioda pod tlačítkem supermrazení ❄️ svítí se sníženým jasnem.)
- aktivní WiFi připojení
- funkce SuperCool, SuperFrost a automatické supermrazení SuperFrost

Všechny ostatní předtím nastavené funkce zůstanou aktivované.

Když je zapnutý režim šabat, nemůžete na přístroji provádět žádná nastavení.

Uspořádání vnitřního prostoru

Vyjmutí nebo přemístění police ve dvířkách/příhrádce na lahve

Police v dvířkách/příhrádce na lahve v dvířkách přístroje přemísťujte jen v nenaplněném stavu.

- Polici v dvířkách/příhrádce na lahve posuňte nahoru a vyjměte dopředu.
- Polici v dvířkách/příhrádce na lahve opět nasadte na libovolném místě.

Vyjmutí nebo přemístění odkládacích ploch

Odkládací plochy můžete přemístit podle výšky chlazených potravin.

- Odkládací plochu vpředu pozvedněte a vytáhněte.
- Nasadte odkládací plochu do nové polohy tak, aby zadní hrana směřovala nahoru. Zadní hrana musí směřovat nahoru, aby se potraviny nedotýkaly zadní stěny a nepřimrzly.

Vyjmutí zásuvky DailyFresh ExtraCool

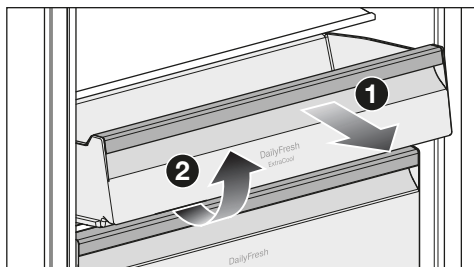

- Vytáhněte zásuvku DailyFresh ExtraCool až na doraz ❶ a vyjměte zásuvku DailyFresh ExtraCool směrem nahoru ❷.

Vyjmutí zásuvky DailyFresh

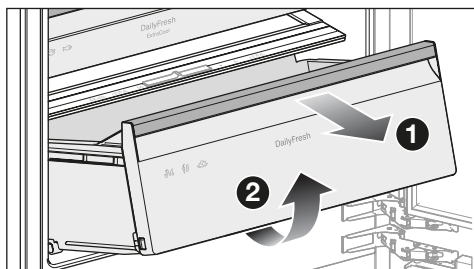

- Vyjměte příhrádku na lahve z dvířek spotřebiče.
- Vytáhněte zásuvku DailyFresh až na doraz ❶ a vyjměte ji nahoru ❷.

Vyjmutí mrazicí zásuvky

- Vytáhněte mrazicí zásuvku co nejdále až k dorazu a vyjměte ji směrem nahoru.

Seznámení

Variabilní přemístění držáku lahví

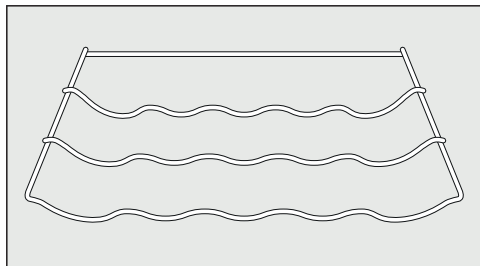

- Držák lahví vzadu mírně zvedněte a vyjměte dopředu.
- Vraťte stojan na láhve do požadované polohy.

Zadní doraz musí směřovat nahoru, aby se lahve nedotýkaly zadní stěny.

Dodávané příslušenství

Zástrčka přístroje

Příhrádka na vejce

Variabilní držák lahví

Miska na led

Příslušenství k dokoupení

V internetovém obchodě Miele, u servisní služby Miele nebo u specializovaného prodejce Miele dostanete produkty speciálně přizpůsobené přístroji, např. ošetřující prostředky na přístroje a příslušenství.

Do internetového obchodu se dostanete prostřednictvím tohoto QR kódu:



Před prvním použitím

- Odstraňte všechny obalový materiál a ochranné fólie.
- Odstraňte všechny reklamní materiál a nálepky z vnitřního prostoru přístroje.
- Vyčistěte vnitřek skříně a příslušenství.

Připojení přístroje

- Připojte přístroj k elektrické síti podle popisu v kapitole „Instalace“, odstavec „Elektrické připojení“.

Chladicí přístroj se spouští pomalu.



Přednastavené teploty se pak zobrazí na ukazatelích teploty pro chladničku a mrazicí zónu.

Chladicí přístroj je nyní připraven k provozu.

Přístroj začne chladit a při otevření dvířek se rozsvítí vnitřní osvětlení.

Aby byla teplota dostatečně nízká, před prvním vložením potravin nechte přístroj několik hodin předchladit.

Zapnutí přístroje

- Pokud byl chladicí přístroj předtím vypnut pomocí tlačítka , stiskněte tlačítko  na 3 sekundy tak, aby se všechny kontrolky na ovládacím panelu jednou rozsvítily.

Zazní signální tón a na displeji teploty se rozsvítí přednastavené teploty.

Přístroj začne chladit a při otevření dvířek se rozsvítí vnitřní osvětlení.

Jakmile je v mrazicí zóně dosaženo nastavené teploty, LED dioda pod tlačítkem  zhasne. Ukazatel teploty mrazicí zóny se trvale rozsvítí a výstražný tón přestane znít.

- Pokud chcete výstražný tón vypnout předčasně, stiskněte tlačítko .

Aby byla teplota dostatečně nízká, nechte přístroj před prvním vložením potravin několik hodin předchladit. Potraviny dávejte do přístroje až po dosažení přednastavené teploty.

Potraviny dávejte do mrazicí zóny až poté, co teplota v mrazicí zóně dostatečně klesne (min. -18 °C).

Po zapnutí chladicího přístroje počkejte přibližně 3 minuty, než chladicí přístroj připojíte. Teprve poté je inicializace chladicího přístroje dokončena.

Vypnutí přístroje

- Stiskněte tlačítko  na 3 sekundy, aby všechny kontrolky na ovládacím panelu zhasly.

Zazní signální tón.

Chlazení a vnitřní osvětlení jsou vypnuté.

Pozor prosím: Když přístroj vypnete, není odpojený od elektrické sítě.

Při delší nepřítomnosti

Pokud přístroj při delší nepřítomnosti vypnete, ale nevyčistíte, hrozí v uzavřeném stavu nebezpečí vytváření plísní.

Před delší nepřítomností přístroj bezpodmínečně vyčistěte.

Uvedení do provozu

Jestliže přístroj nebudete delší dobu používat, dbejte následujícího:

- Vypněte přístroj.
- Vytáhněte síťovou zástrčku nebo vypněte jistič domovní instalace.
- Abyste přístroj dostatečně vyvětrali a zabránili vytváření zápachů, vyčistěte ho a nechte otevřený.

Nastavení teploty v chladicí zóně

Tip: V chladicí zóně doporučujeme teplotu chlazení **4 °C**

Při teplotě nastavené na 4 °C a odpovídající hygieně se zpomalí množení bakterií, například salmonel a listérií, které mohou vést k těžkým otravám potravinami.

V zásadě platí, že čím nižší je nastavená teplota, tím delší je trvanlivost potravin uložených v chladicí zóně.

- Dotkněte se požadované teploty pro chladicí zónu.

Hodnoty teploty v chladicí zóně, jaké lze nastavit

Teplotu v chladicí zóně lze nastavit od **2 °C do 6 °C**.

☞ Pomocí aplikace Miele můžete provést další nastavení teploty v chladicí zóně.

Ukazatel teploty

Na ukazateli teploty na ovládacím panelu se vždy zobrazuje **požadovaná** teplota.

V závislosti na okolní teplotě a nastavení může dosažení požadované teploty trvat několik hodin.

Teplota v chladicí zóně se zvyšuje:

- čím častěji a na delší dobu otvíráte dvířka přístroje.
- čím více potravin ukládáte.

- čím teplejší jsou čerstvě uložené potraviny.
- čím vyšší je teplota okolí přístroje. Přístroj je koncipován pro určitou klimatickou třídu (rozsah teplot okolí), jejíž meze musí být dodrženy.

Zapnutí funkce SuperCool ❄

Funkci SuperCool ❄ musíte zapnout přímo před vložením potravin nebo nápojů.

- Stiskněte tlačítko SuperCool ❄.

Rozsvítí se kontrolka LED pod tlačítkem SuperCool ❄.

Vypněte systém SuperCool ❄

Funkce SuperCool ❄ se po max. 6 hodinách automaticky vypne.

Pro úsporu energie můžete funkci SuperCool ❄ předčasně vypnout sami, jakmile budou potraviny nebo nápoje dostatečně studené.

- Stiskněte tlačítko SuperCool ❄.

Kontrolka LED pod tlačítkem SuperCool ❄ zhasne.

Nastavení teploty v mrazicí zóně

⚠ Ohrožení zdraví požitím zkažených potravin.

Pro zmrazení čerstvých potravin je nutná teplota **-18 °C**. Uvědomte si, že při vyšší teplotě se zkrátí trvanlivost potravin.

Pro zmrazení a dlouhodobé skladování potravin nastavte teplotu nejméně **-18 °C**.

Obsluha

Tip: Při konstantní teplotě mrazicí zóny $-18\text{ }^{\circ}\text{C}$ a odpovídající hygieně je možné využít maximální dobu skladování potravin a nemusíte pak žádné potraviny vyhazovat.

- Dotkněte se požadované teploty pro mrazicí zónu

Hodnoty teploty v mrazicí zóně, jaké lze nastavit

Teplotu v mrazicí zóně lze nastavit od $-16\text{ }^{\circ}\text{C}$ do $-24\text{ }^{\circ}\text{C}$.

Ukazatel teploty

Na ukazateli teploty na ovládacím panelu se vždy zobrazuje **požadovaná** teplota.

V závislosti na okolní teplotě a nastavení může dosažení požadované teploty trvat několik hodin.

Teplota v mrazicí zóně se zvýší tím více,

- čím častěji a na delší dobu otvíráte dvířka přístroje.
- čím více potravin ukládáte.
- čím teplejší jsou čerstvě uložené potraviny.
- čím vyšší je teplota okolí přístroje. Přístroj je koncipován pro určitou klimatickou třídu (rozsah teplot okolí), jejíž meze musí být dodrženy.

Zapnutí supermrazení ❄

Funkci supermrazení ❄ musíte zapnout asi **4–6 hodin před vložením** potravin ke zmrazení. Má-li být využita maximální mrazicí kapacita, musíte funkci supermrazení ❄ zapnout 24 hodin předem.

Funkci supermrazení ❄ **nemusíte** zapínat,

- když ukládáte již zmrazené potraviny.
- když denně ukládáte jen do 2 kg potravin.

- Stiskněte tlačítko supermrazení ❄.

Rozsvítí se kontrolka LED pod tlačítkem supermrazení ❄.

Vypnutí supermrazení ❄

Funkce supermrazení ❄ se po max. 50 hodinách automaticky vypne.

Jakmile budou potraviny dostatečně studené, pro úsporu elektrické energie můžete funkci supermrazení ❄ vypnout předčasně sami.

- Stiskněte tlačítko supermrazení ❄.

Kontrolka LED pod tlačítkem supermrazení ❄ zhasne.

Zrušení funkce automatické supermrazení ❄

- Stiskněte tlačítko supermrazení ❄.

Kontrolka LED pod tlačítkem supermrazení ❄ zhasne.

Zapnutí automatické funkce supermrazení ❄

- Stiskněte tlačítko supermrazení ❄ na 5 sekund, dokud neuslyšíte signální tón.

- Uvolněte tlačítko supermrazení ❄.

Postupně zazní 2 signální tóny. Automatická funkce supermrazení ❄ je zapnutá.

Úplně vypnutí automatické funkce supermrazení ❄

- Stiskněte tlačítko supermrazení ❄ na 5 sekund, dokud neuslyšíte signální tón.
- Uvolněte tlačítko supermrazení ❄.

Postupně zazní 3 signální tóny. Automatická funkce supermrazení ❄ je vypnutá.

Skladování potravin v chladicí zóně

 Nebezpečí výbuchu v důsledku zápalných směsí plynů. Zápalné směsi plynů se mohou vznítit elektrickými součástmi.

Neukládejte v přístroji výbušné látky a výrobky s hořlavými hnacími plyny (např. spreje v plechovce). Příslušné spreje v plechovce poznáte podle natištěného údaje o obsahu nebo symbolu plamene. Plyny, které případně unikají, mohou být zapáleny elektrickými součástmi.

 Nebezpečí poškození potravinami obsahujícími tuky nebo oleje. Pokud v přístroji nebo v dvířkách přístroje skladujete potraviny obsahující tuk nebo olej, mohou v plastu vzniknout trhliny a plast může popraskat nebo se roztrhnout. Dbejte na to, aby se vytékající tuk nebo olej nedotýkal plastových dílů přístroje.

Pokud cirkulace vzduchu nestačí, sníží se chladicí výkon a vzroste spotřeba energie. Neskladujte potraviny příliš blízko u sebe a ne v přímém kontaktu se zadní stěnou, aby mohl vzduch dobře cirkulovat.

Různé oblasti chlazení

Na základě přirozené cirkulace vzduchu se v chladicí zóně vytvoří různé teplotní oblasti.

Studený, těžký vzduch klesá do spodní oblasti chladicí zóny. Využívejte zóny různého chladu při uskladňování potravin.

Nejteplejší oblast

Nejteplejší oblast v chladicí zóně je úplně nahoře v přední části a v dvířkách přístroje. Tuto oblast používejte například k uskladnění másla, aby zůstalo roztíratelné, a sýru, aby si uchoval aroma.

Nejchladnější oblast

Nejchladnější oblast v chladicí zóně je v zásuvce DailyFresh ExtraCool a u zadní stěny.

Při teplotě nastavené na 4 °C a odpovídající hygieně se zpomalí množení bakterií, například salmonel a listérií, které mohou vést k těžkým otravám potravinami.

Proto používejte tyto oblasti pro všechny choulostivé a snadno se kazící potraviny jako například:

- ryby, maso, drůbež
- uzeniny, hotové pokrmy
- vaječná nebo smetanová jídla a pečivo
- čerstvé těsto, těsto na moučníky, pizzu, quiche
- sýry a jiné výrobky ze syrového mléka
- humus, zeleninové pomazánky, rostlinné náhražky čerstvých sýrů

Obsluha

- ve fólii zabalenou zpracovanou zeleninu
- obecně všechny čerstvé potraviny (jejichž datum minimální trvanlivosti se vztahuje k teplotě uskladnění nejméně 4 °C)

Tip: Potraviny ukládejte tak, aby se nedotýkaly zadní stěny chladicí zóny. Jinak potraviny mohou přimrznout na zadní stěně.

Indikátor teploty nejstudenější oblasti

Indikátor teploty nejstudenější oblasti je umístěný na levé nebo pravé vnitřní boční stěně v nejstudenější oblasti chladicí zóny. Pomocí indikátoru teploty můžete v této oblasti kontrolovat teplotu pro choulostivé a snadno se kazící potraviny. V nejstudenější oblasti (mezi indikátorem teploty a pod ním ležící odkládací plochou) se při správném nastavení teploty nastaví nejnižší, střední teplota chlazení. Tato nízká teplota chlazení a příslušná hygiena zpomalí množení bakterií, například salmonel a listérií, které mohou vést k těžkým otravám potravinami.

Po prvním uvedení přístroje do provozu může trvat až 12 hodin, než je dosaženo požadované teploty.

Zobrazení indikátoru teploty kromě toho může být zkráceno delším nebo několikerým otevřením dvířek přístroje. Dvířka přístroje otevírejte vždy jen krátce.

Po několika hodinách znovu zkontrolujte indikátor teploty.

Zobrazení indikátoru teploty



Pokud se na indikátoru teploty zobrazuje „OK“, je teplota nastavená správně. Choulostivé a snadno se kazící potraviny jsou v této oblasti chlazeny správně.

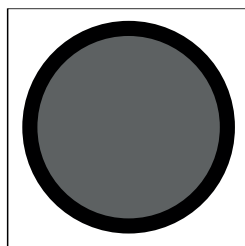

Pokud se na indikátoru teploty nezobrazuje „OK“, je nastavená příliš vysoká teplota. Nastavte nižší teplotu.

Pokud okolní teplota výrazně kolísá, sledujte ukazatel teploty častěji. V případě potřeby nastavte teplotu znovu.

Tip: Pokud indikátor teploty po opakované kontrole a nejstudenějším nastavení nezobrazí „OK“, obraťte se na servisní službu. Indikátor teploty je poškozený a není již zaručeno správné uskladnění choulostivých a snadno se kazících potravin.

Skladovat potraviny zabalené nebo nezabalené?

Potraviny uchovávejte v chladicí zóně zabalené nebo dobře přikryté (v zásuvce DailyFresh existují výjimky). Tak zabráníte přijímání cizích zápachů,

vysychání potravin a přenosu případně přítomných choroboplodných zárodků. Respektujte to zvláště při skladování potravin živočišného původu. Dbejte na to, aby se zvláště potraviny jako syrové maso a ryby nedostaly do styku s jinými potravinami.

Při správném nastavení teploty a odpovídající hygieně se může značně prodloužit trvanlivost potravin. Nebudete muset vyhazovat potraviny.

Potraviny bohaté na bílkoviny

Uvědomte si, že potraviny bohaté na bílkoviny se rychleji kazí. To znamená, že například měkkýši a korýši se kazí rychleji než ryby a ryby se kazí rychleji než maso.

Zásuvka DailyFresh ExtraCool

Zásuvka DailyFresh ExtraCool se hodí zvláště k uskladnění snadno se kazících potravin, jako jsou:

- čerstvé ryby, měkkýši a korýši
- maso, drůbež, uzeniny
- lahůdkové saláty
- mléčné výrobky jako jogurt, sýr, smetana, tvaroh atd.
- Kromě toho můžete v zásuvce DailyFresh ExtraCool skladovat potraviny všeho druhu, pokud jsou **zabalené**.

Když je v chladicí zóně nastavená teplota **2 °C**, bude v zásuvce DailyFresh ExtraCool teplota asi **0 °C**.

Vlhkost vzduchu v zásuvce DailyFresh ExtraCool není zvýšená a nelze ji regulovat.

Teplota v zásuvce DailyFresh ExtraCool je přibližně 0 °C (v závislosti na nastavené teplotě v chladicí zóně).

To znamená, že za určitých okolností lze dosáhnout teplot pod bodem mrazu. Potraviny mohou zmrznout.

V případě potřeby upravte nastavení teploty.

Uvědomte si, že potraviny bohaté na bílkoviny se rychleji kazí.

To znamená, že například měkkýši a korýši se kazí rychleji než ryby a ryby se kazí rychleji než maso.

Z hygienických důvodů tyto potraviny uchovávejte pouze **přikryté nebo zabalené**.

Zásuvka DailyFresh

V zásuvce DailyFresh panují dobré skladovací podmínky pro ovoce a zeleninu.

Obsluha

V zásuvce DailyFresh lze vlhkost vzduchu regulovat tak, aby přibližně odpovídala uskladněným potravinám. Zvýšená vlhkost vzduchu způsobí, že si potraviny zachovají svoji vlastní vlhkost a tak rychle nevysychají. Teplota odpovídá přibližně teplotě v běžné chladicí zóně.

Uvědomte si, že dobrý výchozí stav potraviny je rozhodující pro dobrý výsledek skladování.

Změna vlhkosti vzduchu v zásuvce DailyFresh

Když skladujete potraviny **nezabalené**, závisí úroveň vlhkosti vzduchu v zásuvce DailyFresh zásadně na jejich druhu a množství.

Tip: Při **malém** naplnění může být vlhkost vzduchu příliš nízká. Při malém naplnění zabalte potraviny do vzduchotěsných obalů.

Tip: **Nakrájené ovoce** nebo zeleninu skladujte kryté nebo zabalené, aby neoschly.

Volba nezvýšené vlhkosti vzduchu δ

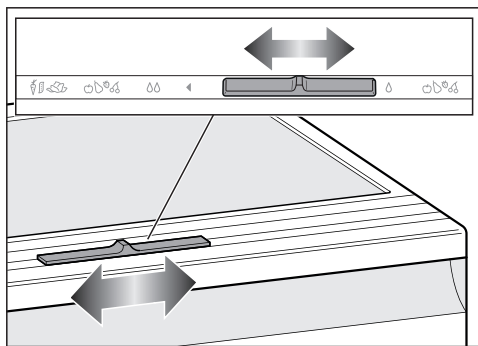

■ Přesuňte regulátor doprava.

Víko přihrádky je otevřené a vlhkost vzduchu se sníží δ .

■ Toto nastavení zvolte zásadně při:

- velké náplni
- smíšené náplni
- náplni, kterou tvoří převážně ovoce
- příliš vysoké vlhkosti vzduchu v zásuvce DailyFresh.

Volba zvýšené vlhkosti vzduchu $\delta\delta$

■ Přesuňte regulátor doleva.

Víko přihrádky je zavřené a vlhký vzduch zůstává v přihrádce $\delta\delta$.

■ Toto nastavení zvolte při:

- malé náplni
- náplni, kterou tvoří převážně zelenina
- příliš nízké vlhkosti vzduchu v zásuvce DailyFresh.

Při zvýšené vlhkosti vzduchu v zásuvce DailyFresh může vznikat kondenzační voda.

Pokud se podle Vašeho posouzení vytvořilo příliš mnoho kondenzační vody a potravinám hrozí újma, postupujte takto:

Odstraňte kondenzační vodu utěrkou. Otevřete víko přihrádky zvolením police „Nezvýšená vlhkost vzduchu δ “.

Zmrazování a skladování čerstvých potravin

Maximální mrazicí kapacita

Aby potraviny co nejrychleji promrzly až na jádro, nesmí být překročena maximální mrazicí kapacita. Maximální mrazicí kapacitu během 24 hodin najdete na typovém štítku jako „mrazicí kapacita ...kg/24 h“.

Před vložením

Zmrazujte jen čerstvé a bezvadné potraviny.

- Při množství čerstvých potravin větším než 2 kg zapněte 6 hodin před jejich uložením funkci supermrazení ❄️.
- Při ještě větším množství potravin ke zmrazení zapněte funkci supermrazení ❄️ 24 hodin před jejich uložením.

Již uložené zmrazené potraviny tak získají rezervu chladu.

Vkládání potravin ke zmrazení

Potraviny k zmrazování se nesmí dotýkat již zmrazených potravin, aby je částečně nerozmrazily.

- Potraviny vždy nejprve vložte do spodní mrazicí zásuvky.
- Aby potraviny nepřimrzly, ukládejte je v suchých obalech.

Mrazicí zásuvku zasuňte vždy až na doraz, aby v přístroji mohl nerušeně cirkulovat vzduch.

Aby potraviny rychle celé promrzly, nepřekračujte následující velikosti balení:

- ovoce a zelenina max. 1 kg
- maso max. 2,5 kg

– vložení velkého množství potravin

Tip: Mrazicí zónu můžete flexibilně zvětšit, např. pro uložení větších zmrazených potravin, jako je krůtí maso nebo zvěřina.

- Vyměňte mrazicí zásuvku z mrazicí zóny.
- Zmrazené potraviny položte přímo na dno mrazicí zóny.

Po zmrazení čerstvých potravin

- Vypněte funkci supermrazení ❄️.

Výroba kostek ledu

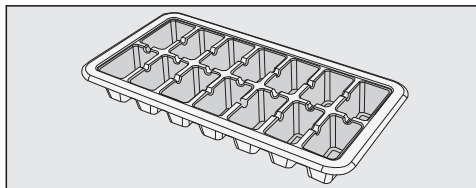

- Misku na kostky ledu naplňte do 3/4 vodou a postavte ji na dno mrazicí zásuvky.
- K uvolnění přimrzlé misky na kostky ledu použijte tupý předmět, například rukojeť lžice.

Tip: Kostky ledu z misky snadno vyjměte, když ji podržíte krátce pod tekoucí vodou.

Rychlé chlazení nápojů

- Když vložíte lahve pro rychlé vychlazení do mrazicí zóny, **nejpozději po 1 hodině** je opět vyjměte. Lahve mohou prasknout.

Úprava nastavení

Tip:  Pomocí aplikace Miele můžete provádět další nastavení chladicího přístroje. Další informace najdete v aplikaci Miele.

K tomu musí být váš chladicí přístroj připojen k síti a zaregistrován v aplikaci Miele.

Dodržujte kapitulu „ Bezpečnostní pokyny a upozornění“ v tomto návodu k obsluze a montáži a dbejte na to, abyste bezpečnostní pokyny dodržovali i při obsluze chladicího přístroje prostřednictvím aplikace Miele.

Zapnutí režimu šabat

Když je zapnutý režim šabat, nemůžete na přístroji provádět žádná nastavení.

- Stiskněte tlačítko supermrazení  na 15 sekund, dokud se neozve 2. signální tón (1. signální tón se ozve po 5 sekundách).

LED dioda pod tlačítkem supermrazení  svítí sníženým jasnem.

Všechny ostatní kontrolky LED na ovládacím panelu zhasnou. Je zapnutý režim šabat.

Dbejte na to, aby byla pevně zavřená dvířka přístroje, protože jsou vypnutá vizuální a akustická varování.

 Ohrožení zdraví požitím zkažených potravin.

Protože se během režimu šabat nezobrazuje případný výpadek proudu, mohou být potraviny za určitých okolností dlouho vystaveny zvýšeným teplotám. Tím se zkrátí trvanlivost potravin.

Pokud by během režimu šabat došlo k výpadku proudu, zkontrolujte kvalitu potravin.

Vypnutí režimu šabat

Funkce režim šabat se asi po 80 hodinách automaticky vypne.

Funkci režim šabat můžete vypnout také předčasně.

- Stiskněte tlačítko supermrazení  na 15 sekund, dokud neuslyšíte signální tón.

Rozsvítí se kontrolky LED přednastavených teplot.

Režim šabat je vypnutý.

Přístroj se připojí k síti WiFi, pokud byl předtím k síti WiFi připojený.

Miele@home

Váš přístroj je vybavený integrovaným modulem WiFi.

Od výrobce je síťové spojení deaktivované.

Pro použití potřebujete:

- síť WiFi
- aplikaci Miele
- uživatelský účet u Miele. Uživatelský účet můžete vytvořit přes aplikaci Miele.

Aplikace Miele Vás vede při navazování spojení mezi přístrojem a domácí sítí WiFi.

Poté, co přístroj začleníte do sítě WiFi, můžete prostřednictvím aplikace Miele provádět například tyto akce:

- vyvolat informace o provozním stavu svého přístroje
- změnit nastavení svého přístroje
- Provedte další nastavení chladicího přístroje

Začleněním přístroje do sítě WiFi se zvýší spotřeba elektrické energie, i když je přístroj vypnutý.

Zajistěte, aby byl v místě instalace Vašeho přístroje k dispozici dostatečně silný signál Vaší WiFi sítě.

Disponibilita WiFi spojení

WiFi spojení sdílí frekvenční rozsah s jinými zařízeními (např. mikrovlnami, dálkově řízenými hračkami). Kvůli tomu se mohou vyskytovat dočasné nebo úplné poruchy spojení. Proto nelze zaručit trvalou dostupnost nabízených funkcí.

Disponibilita Miele@home

Použití aplikace Miele závisí na dostupnosti Miele@home Services ve Vaší zemi.

Service Miele@home není k dispozici v každé zemi.

Informace k dostupnosti obdržíte na internetové stránce www.miele.com.

Aplikace Miele

Aplikaci Miele si můžete stáhnout zdarma z Apple App Store® nebo Google Play Store™.



Úprava nastavení

Provedení funkcí Scan & Connect

- Naskenujte QR kód.

Pokud jste nainstalovali aplikaci Miele a máte uživatelský účet, budete navedeni přímo na síťové spojení.

Pokud jste aplikaci Miele ještě nainstalovali, budete navedeni do Apple App Store® nebo do Google Play Store™.

- Nainstalujte aplikaci Miele a vytvořte uživatelský účet.
- Znovu naskenujte QR kód.

Aplikace Miele Vás provede vytvářením.



První nastavení WiFi

- Stiskněte tlačítko  na 2 sekundy, dokud neuslyšíte signální tón.

Během připojení bliká symbol . Po dokončení připojení se symbol rozsvítí.

Aktivace WiFi připojení

- Stiskněte tlačítko .

Rozsvítí se kontrolka LED pod tlačítkem .

Deaktivace WiFi připojení

- Stiskněte tlačítko .

Kontrolka LED pod tlačítkem  zhasne.

Reset konfigurace sítě

Pokud dojde k problémům s připojením mezi chladicím přístrojem a sítí WiFi, můžete obnovit konfiguraci sítě.

- Stiskněte a podržte tlačítko  po dobu 6 sekund, dokud neuslyšíte 2 signální tóny.

Kontrolka LED pod tlačítkem  zhasne.

Vynulují se všechna provedená nastavení a hodnoty zadané pro Miele@home.

WiFi připojení se deaktivovalo.

Nikdy nesmíte odstranit typový štítek umístěný uvnitř přístroje. Budete ho potřebovat v případě poruchy.

Dbejte na to, aby se nedostala voda do elektroniky nebo do osvětlení.

 Nebezpečí poškození vnikající vlhkostí.

Pára parního čisticího zařízení může poškodit plasty a elektrické komponenty.

Nepoužívejte parní čisticí zařízení na čištění přístroje.

Otvorem na odvádění vody z odmrazování nesmí téci čisticí voda.

Upozornění k čisticímu prostředku

Ve vnitřním prostoru přístroje použijte jen čisticí a ošetřovací prostředky nezávadné pro potraviny.

Abyste nepoškodili povrchy, při čištění **nepoužívejte** tyto prostředky:

- čisticí prostředky obsahující sodu, čpavek, kyseliny nebo chlor
- čisticí prostředky na odstranění vodního kamene
- prostředky na drhnutí (např. prášek na drhnutí, tekutý písek, drsné houbičky)
- čisticí prostředky obsahující rozpouštědla
- čisticí prostředky na nerez
- čisticí prostředky pro myčky nádobí
- spreje na pečicí trouby
- čisticí prostředky na sklo
- tvrdé houbičky a kartáče na drhnutí (např. houbičky na hrnce)
- odstraňovače nečistot
- ostrou kovovou škrabku

Na čištění doporučujeme čistou houbovou utěrku, vlažnou vodu a trochu prostředku na ruční mytí.

Příprava přístroje na čištění

- Vypněte přístroj.
- Vyjměte z přístroje potraviny a uložte je na chladném místě.
- Vyjměte všechny součásti, které lze vyjmout, abyste je vyčistili.

Čištění a ošetřování

Čištění vnitřního prostoru

Čistěte přístroj pravidelně, nejméně však jednou za měsíc.

Když znečištění působí delší dobu, za určitých okolností již nemusí být možné je odstranit.

Povrchy se mohou zabarvit nebo změnit.

Odstraňujte nečistoty nejlépe ihned.

- Čistěte vnitřní prostor čistou houbovou utěrkou a vlažnou vodou s trochou prostředku na ruční mytí.
- Všechny součásti myjte ručně, **nikoli** v myčce nádobí.
- Po vyčištění otřete vše čistou vodou a osušte utěrkou.
- Žlábek a otvor na odvádění vody z rozmrazování čistěte poměrně často tyčinkou nebo podobným předmětem, aby voda mohla odtékat bez překážek.

Zásuvku DailyFresh ExtraCool a víko přihrádky pod ní je třeba nejprve vyjmout, aby bylo možné vyčistit žlábek pro kondenzační vodu a otvor pro odvod kondenzační vody.

- Aby přístroj vyvětral a nevytvářely se v něm zápachy, nechte ho ještě chvíli otevřený.

Čištění žlábků pro kondenzační vodu a otvoru pro odvod kondenzační vody

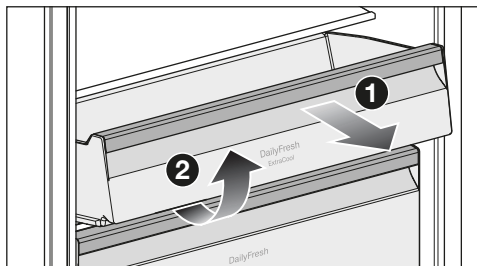

- Vytáhněte zásuvku DailyFresh ExtraCool **1** až na doraz a vyjměte zásuvku DailyFresh ExtraCool směrem nahoru **2**.
- Vyjměte přihrádku na lahve z dvířek spotřebiče.
- Zásuvku DailyFresh pod ní trochu vysuňte.
- Zvedněte víko přihrádky nad DailyFresh vpředu a vytáhněte víko přihrádky až úplně dopředu.

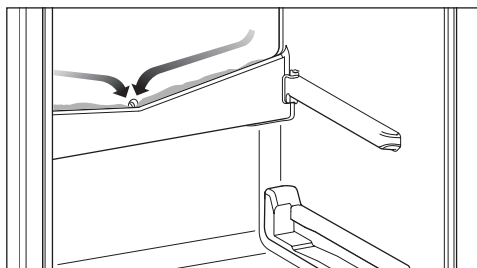

- Žlábek a otvor na odvádění vody z rozmrazování čistěte tyčinkou nebo podobným předmětem.
- Zasuňte víko přihrádky zpět nad DailyFresh.

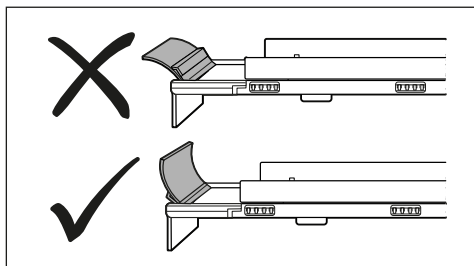

- Zkontrolujte, zda je spoiler na víku přihrádky správně umístěn.
- Zasuňte zásuvku DailyFresh a zásuvku DailyFresh ExtraCool zpět.

Sundání víka přihrádky pro zásuvku DailyFresh

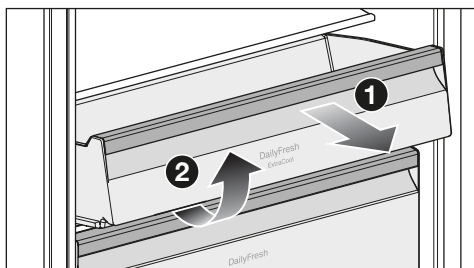

- Vytáhněte zásuvku DailyFresh ExtraCool **1** až na doraz a vyjměte zásuvku DailyFresh ExtraCool směrem nahoru **2**.
- Vyjměte přihrádku na lahve z dvířek spotřebiče.
- Zásuvku DailyFresh pod ní trochu vy-suňte.
- Zvedněte víko přihrádky nad DailyFresh vpředu a vytáhněte víko přihrádky až úplně dopředu.
- Po čištění: Zasuňte zpět víko přihrádky nad zásuvkou DailyFresh.

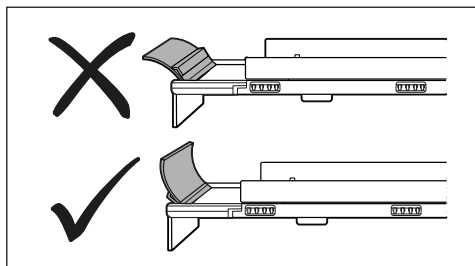

- Zkontrolujte, zda je spoiler na víku přihrádky správně umístěn.
- Zasuňte zásuvku DailyFresh a zásuvku DailyFresh ExtraCool zpět.

Demontáž čel zásuvek

Čela zásuvek DailyFresh a mrazicích zásuvek lze pro účely čištění vyjmout.

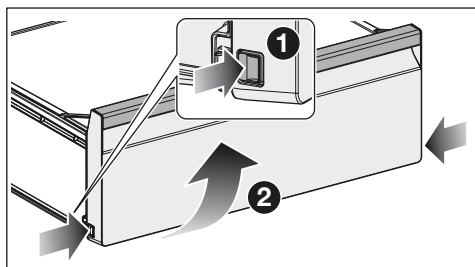

- Stiskněte odblokovací mechanismus v dolní části na obou stranách čela zásuvky.
- Vyjměte čelo zásuvky otočením dopředu.

Čištění a ošetřování

Rozložení odkládací plochy

- Položte odkládací plochu na měkkou podložku (např. utěrku) na pracovní ploše.

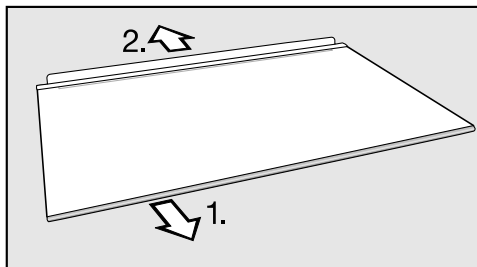

- Před čištěním odkládací plochy odejměte dekorační lištu a zadní ochrannou lištu.
1. Stáhněte dekorační lištu, přičemž začněte na jedné straně.
 2. Stáhněte zadní ochrannou lištu.
- Po vyčištění upevněte dekorační lištu a zadní ochrannou lištu opět na odkládací ploše.

Čištění těsnění dvířek

 Nebezpečí poškození chybným čištěním.

Tuky nebo oleji ošetřovaná těsnění dvířek mohou zteřet. Neošetřujte těsnění dvířek oleji nebo tuky.

- Těsnění dvířek čistěte pravidelně jen čistou vodou a potom je důkladně osušte utěrkou.

Čištění větracích a odvětrávacích profilů

- Větrací a odvětrávací profily čistěte pravidelně prachovkou z peří nebo vysavačem (používejte na to např. sací štětec pro vysavače Miele).

Po čištění

- Nasad'te všechny součásti do přístroje.
- Zapněte přístroj.
- Zapněte na nějakou dobu funkci supermrazení ❄, aby se rychle vychladila mrazicí zóna.
- Zapněte na nějakou dobu funkci SuperCool ❄, aby se rychle vychladila chladicí zóna.
- Uložte potraviny do chladicí zóny a zavřete dvířka přístroje.
- Jakmile dostatečně klesne teplota v mrazicí zóně, zasuňte mrazicí zásuvky se zmraženými potravinami do mrazicí zóny.
- Jakmile bude dosaženo konstantní teploty mrazicí zóny nejméně -18°C , vypněte funkci supermrazení ❄.

Odmrazování

Chladicí zóna pro odmrazování

Chladicí zóna se odmrazuje automaticky.

Udržujte žlábek pro kondenzační vodu a otvor pro odvod kondenzační vody čisté. Voda z odmrazování musí mít možnost stále nerušeně odtékat.

Před čištěním žlábků pro kondenzační vodu je nutné sejmut zásuvku DailyFresh a víko přihrádky nad ní.

Odmrazování mrazicí zóny

Přístroj je vybavený systémem „NoFrost“, díky němuž se mrazicí zóna odmrazuje automaticky.

Většinu poruch a chyb můžete odstranit sami. V mnoha případech můžete ušetřit čas a peníze, protože nemusíte kontaktovat servisní službu.

Na www.miele.cz/support/customer-assistance obdržíte další informace k samostatnému odstranění poruch.



Až do odstranění poruchy pokud možno neotvírejte přístroj, abyste minimalizovali ztrátu chladu.

Problém	Příčina a odstranění
<p>Kontrolky LED na ovládacím panelu svítí, ale chladicí přístroj nemá žádný chladicí výkon.</p>	<p>Je zapnutý výstavní provoz. Umožňuje specializovaným prodejnám prezentovat přístroj bez zapnutého chlazení. Pro soukromé používání toto nastavení nepotřebujete.</p> <ul style="list-style-type: none"> ■ Odpojte přístroj od elektrické sítě. ■ Počkejte 2 minuty. ■ Znovu připojte chladicí přístroj. ■ Stiskněte a podržte tlačítko SuperCool ❄, dokud neuslyšíte 4 signální tóny. ■ Po krátké době zkontrolujte, zda chladicí přístroj chladí.
<p>V přístroji je příliš nízká teplota.</p>	<p>V přístroji je nastavená příliš nízká teplota.</p> <ul style="list-style-type: none"> ■ Opravte nastavení teploty. <p>Funkce SuperCool je stále zapnutá.</p> <ul style="list-style-type: none"> ■ Pro úsporu energie funkci SuperCool sami předčasně vypněte. <p>Je ještě zapnutá funkce supermrazení.</p> <ul style="list-style-type: none"> ■ Pro úsporu elektrické energie funkci supermrazení sami předčasně vypněte.
<p>Teplota v chladicím přístroji se příliš liší od nastavené teploty.</p>	<p>Možné jsou různé příčiny.</p> <ul style="list-style-type: none"> ■ Vypněte přístroj. ■ Přístroj po asi 5 minutách znovu zapněte. <p>Pokud je teplota příliš vysoká, zkontrolujte ji po několika hodinách znovu.</p> <p>Pokud je teplota příliš nízká, zkontrolujte ji znovu následující den.</p>

Odstraňování závad

Všeobecné problémy s přístrojem

Problém	Příčina a odstranění
Ukazatel teploty bliká. Na ovládacím panelu se rozsvítí kontrolka LED pod tlačítkem . Navíc zazní varovný tón.	Dvířka přístroje jsou otevřená déle než asi 2 minuty. ■ Zavřete dvířka přístroje.
Kontrolky LED na ovládacím panelu se nerozsvítí.	To může mít různé příčiny. ■ Zavolejte servisní službu.
Došlo k výpadku proudu.	Při výpadku napájení se teplota v chladicím přístroji zvýší. Doba skladování se zkrátí a sníží se kvalita Vašich potravin. ■ Během výpadku proudu nechte pokud možno zavřená dvířka přístroje a neukládejte žádné další potraviny. ■ Po výpadku proudu zkontrolujte kvalitu potravin. ■ Podle teploty zkontrolujte potraviny, zda nejsou částečně nebo dokonce úplně rozmrazené. Pokud tomu tak je, potraviny před opětovným zmrazením dále zpracujte (uvařte nebo upečte). ■ V případě pochybností částečně rozmrazené potraviny zlikvidujte.

Servisní služba

Na www.miele.com/service obdržíte informace k samostatnému odstranění poruch a k náhradním dílům Miele.

Kontakt při závadách

Při závadách, které nedokážete odstranit sami, podejte prosím zprávu například Vašemu specializovanému prodejci Miele nebo servisní službě Miele.

Servisní službu Miele si můžete vyžádat online na www.miele.com/service. Kontaktní údaje servisní služby Miele najdete na konci tohoto dokumentu.

Servisní služba vyžaduje označení modelu a výrobní číslo (Fabr./SN/Nr.). Oba údaje naleznete na typovém štítku ve vnitřním prostoru přístroje nebo dle modelu v nastavovacím módu pod informací **i**.

Typový štítek najdete uvnitř přístroje.

Databáze EPREL

Od 1. března 2021 lze nalézt informace k označování energetické spotřeby a požadavkům na ekologický design v evropské databázi produktů (EPREL). Databázi produktů získáte na <https://eprel.ec.europa.eu/>. Zde budete vyzváni, abyste zadali označení modelu.

Označení modelu naleznete na typovém štítku ve vnitřním prostoru přístroje nebo dle modelu v nastavovacím módu pod informací **i**.

Miele	
E-Nr.: XXXXXX	FD: XXXX Fab. Nr. XXXXXXXX
Type: XXXXXX	XXXXXX
Kühi-Gefriergerät/refrigerator-freezer/refrigerateur-congelateur	
Klasse/class/classe	
Gesamtvolumen/total volume/volume total	
Kühlfach/fridge comp./comp. refrigerator	
Kaltlagerfach/chill comp./comp. conservateur	
Kellerfach/cellar comp./comp. de rafraichissement	
Tiefkühlfach./-bereich/frozen-food comp./comp. congélateur	
Gefrierfach/freezer comp./comp. congélateur	
Gefrierverm./freezing capacity/pouvoir de congelat.	
kg/24 h	
R600a	XXXXg

Záruka

Záruční doba činí 2 roky.

Záruční podmínky se řídí platnými právními předpisy. Informace k záručním podmínkám naleznete na www.miele.cz.

Prohlášení o shodě

Miele tímto prohlašuje, že tato kombinace chladničky s mrazničkou odpovídá směrnici 2014/53/EU.

Úplný text prohlášení o shodě EU je k dispozici na následující internetové adrese:

- www.miele.cz
- Servis, vyžádání informací, návody k obsluze na <https://miele.cz/navody> uvedením názvu výrobku nebo výrobního čísla

Kmitočtové pásmo	2,4000 GHz – 2,4835 GHz
------------------	-------------------------

Maximální vysílací výkon	< 100 mW
--------------------------	----------

Autorská práva a licence

Pro obsluhu a řízení komunikačního modulu využívá Miele vlastní nebo jiné softwarové aplikace, na které se nevztahují licenční podmínky platné pro tzv. otevřený software. Tyto aplikace nebo softwarové komponenty jsou chráněny autorským právem. Je nutné respektovat pravomoci společnosti Miele a třetích stran, vyplývající z autorského práva.

Součástí komunikačního modulu integrovaného v přístroji jsou také softwarové komponenty, které jsou v rámci licenčních podmínek upravujících otevřený software předávány dále. Obsažené komponenty s otevřeným zdrojovým kódem spolu příslušnými údaji o autorských právech, kopiemi aktuálně platných licenčních podmínek a případné další informace jsou dostupné lokálně prostřednictvím IP adresy a internetového prohlížeče ([http\[s\]://<ip adresa>/Licenses](http[s]://<ip adresa>/Licenses)). Úpravy poprodejních záruk licenčních podmínek pro komponenty s otevřeným zdrojovým kódem vymezené na tomto místě platí jen ve vztahu k příslušným držitelům práv.

Miele spol. s r.o.
Holandská 4, 639 00 Brno
Tel.: 543 553 111-3
Fax: 543 553 119
Servis-tel.: 543 553 741-5
E-mail: info@miele.cz
Internet: www.miele.cz

Servisní služba Miele
příjem servisních zakázek
800 MIELE1
(800 643531)

Miele & Cie. KG
Carl-Miele-Straße 29
33332 Gütersloh
Německo

KFN 7913 ..., KFN 7934 ...