





Kullanım Kılavuzu ve Kurulum Talimatları Endüstriyel yıkama-kurutma sütünu PDW 909

Makinenin yerleřtirilmesi, kurulması ve ilk kez alıřtırılması ncesinde kullanım kılavuzunu **mutla-ka** okuyunuz. Bu bilgiler sayesinde kendinizi korumuř olur ve oluřabilecek zararların nne geersiniz.

tr-TR

İçindekiler

Çevrenin korunmasına katkınız	8
Eski cihazın elden çıkarılması.....	8
Güvenlik talimatları ve uyarılar	9
Güvenlik talimatlarına ve makinedeki uyarı bilgilerine ilişkin açıklama	9
Amacına uygun kullanım.....	10
Öngörülebilir hatalı uygulamalar	11
Teknik güvenlik	12
Doğru kullanım.....	14
Klor ve bileşen hasarları	17
Aksesuarlar	18
Eski cihazın elden çıkarılması	18
Makine tanıtımı	19
Makine tanıtımı	19
Kullanım	21
Kumanda paneli	21
Sensörlü tuşlar ve dokunmatik ekran.....	22
Ana menü.....	22
Ana menü.....	23
“□ Programlar” menüsü	23
“☆ Favoriler” menüsü.....	23
“⚙ İşletmeci” menüsü.....	23
Kullanım örnekleri	23
Çamaşırhane modelinin kullanımı	27
Yıkama	28
Yıkama için hazırlık.....	28
Ceplerin boşaltılması.....	28
Çamaşırların tasnif edilmesi	28
Çamaşırların türlerine göre ayrılması	28
Lekelerin ön işlemden geçirilmesi	28
Genel öneriler.....	28
Çamaşır makinesinin doldurulması ve gücünün açılması	28
Çamaşır makinesinin doldurulması	28
Deterjan çekmecesini kullanımı ile yıkama	31
Deterjan çekmecesini üzerinden deterjan doldurma	31
Yumuşatıcı, sentetik kola ve sıvı kolanın ayrı olarak uygulanması	31
Ayrı kolalama	31
Kumaş boyaları/boya çıkarıcılar ve kireç çözücülerin kullanımı	32
Deterjan dozajı	32
Program seçimi	33
Program ayarları seçimi	34
Ekstralar seçimi.....	37
Ön yıkama 	37
Suya bastırma 	37
Durulama + 	37
Durulama sonu 	37
“Doldurma durdurma” 	37
Yoğun 	37
İlave su 	37
Program başlangıcı – Program sonu	38
Zamanlayıcı	39

Program akışındaki özellikler	40
Sıkma	40
Kırışık önleme	40
Atlama	41
Manuel kumanda	41
Kurutma	44
1. Doğru çamaşır bakımına yönelik bilgiler	44
Kurutma öncesi yıkama	44
Yabancı cisimlerin çıkarılması	44
Bakım sembolleri	44
2. Kurutma makinesinin doldurulması	44
3. Program seçimi	45
Kurutma makinesinin gücünün açılması	45
4. Program ayarı seçimi	46
Kurutma kademesi seçimi	46
Ekstralar seçimi	46
5. Programın başlatılması	47
Ödeme ünitesi (opsiyonel)	47
Güncel program parametrelerinin görüntülenmesi	47
Program çalışma süresi/Kalan süre tahmini	48
Program sonu	49
Program sonu	49
Çamaşırın çıkarılması	49
Bakım talimatları	49
Zamanlayıcı	49
Zamanlayıcı ayarı için ön koşullar	49
Zamanlayıcı ayarı	49
Program akışının değiştirilmesi	50
Çamaşır makinesi	50
Programın değiştirilmesi	50
Programın iptal edilmesi	50
Elektrik kesintisinden sonra çamaşır makinesinin gücünün açılması	50
Çamaşır ekleme/çıkarma	51
Kurutma makinesi	52
Devam eden programın değiştirilmesi	52
Çalışmakta olan programın iptal edilmesi	52
Çamaşır ekleme	52
Kalan süre	53
Ne yapmalı, eğer	54
Arıza giderme	54
Müşteri hizmetleri	55
Arıza yardımı	55
Hiçbir program başlatılamıyorsa?	55
Program iptali ve hata bildirimi	57
Ekranında bir hata bildirimi gösteriliyorsa	58
Memnun etmeyen yıkama sonucu	59
Memnun etmeyen kurutma sonucu	60
Yıkama-kurutma sütununda görülen genel problemler	62
Kapak açılmıyorsa?	63
Su çıkışı tıkanığında ve/veya elektrik kesintisinde kapağın açılması	64

İçindekiler

Temizlik ve bakım	66
Pas oluşumu.....	66
Deterjan çekmecesinin, deterjan haznelerinin ve sifonun temizlenmesi.....	67
Su girişindeki süzgeçlerin temizlenmesi.....	69
Hav filtresinin temizlenmesi.....	70
Hav filtresinin çıkarılması.....	70
Hav filtresinin parçalarına ayrılması.....	70
Hav filtresi parçalarının kuru bir şekilde temizlenmesi	71
Hav filtresi parçalarının ıslak bir şekilde temizlenmesi	71
Hav filtresinin yerleştirilmesi	71
Hava kanalı alanının temizlenmesi	73
Hızlı temizlik.....	73
Ek temizlik.....	73
Montaj	76
Genel işletim koşulları.....	76
Bakım çalışmalarının kolaylaştırılması	77
PDW 909	77
Yıkama-kurutma sütununun kurulumu.....	78
Nakliye çubuğu	80
Hizalama	82
Cihazın sabitlenmesi.....	83
Kurutma makinesinin yerleştirilmesi.....	84
Su bağlantısı.....	91
Geri akış önleyicilerin kullanımı.....	91
Soğuk su bağlantısı.....	92
Makinenin soğuk suyla kullanılması	92
Sıcak su bağlantısı	92
Makinenin sıcak suyla kullanılması.....	92
Elektrik bağlantısı.....	93
Hava girişi ve atık hava tahliyesi	93
Havalandırma ve hava tahliyesi.....	93
Atık hava tahliyesi	94
Toplam boru uzunluğunun hesaplanması	95
Atık hava bağlantısı ölçüleri	96
Borular aracılığıyla atık hava tahliyesi.....	97
Alu-Flex aracılığıyla atık hava tahliyesi	97
Atık hava toplama kanalı	98
Harici cihazlara ilişkin bilgiler	100
Opsiyonlar/Sonradan satın alınabilen aksesuarlar.....	100
Çamaşır makinesi aksesuarları	100
Kurutma makinesi aksesuarları	102
Çamaşır makinesi işletmeci seviyesi	103
İşletmeci seviyesinin açılması	103
Kodla giriş	103
Kodun değiştirilmesi.....	103
Ayarların sonlandırılması.....	103

Kullanım/Gösterge	104
Lisan.....	104
Dil girişi.....	104
Lisanları belirle.....	104
Ekran parlaklığı	104
Güncel saat.....	105
Tarih	105
Ses seviyesi	105
Parametre görünürlüğü	105
“Cihaz” kapanış tarzı	105
Gecikmeli başlatma	105
Hafıza.....	105
Elle kumanda	106
Kavrama	106
Sıcaklık birimi.....	106
Ağırlık birimi	106
İşletmeci Kodu	106
WiFi.....	106
Program seçimi	107
Kumanda	107
Program paketleri.....	108
Favori programlar	108
Programları sırala	108
Program renk atama	108
Uzman kodu.....	108
İşlem tekniği	109
Kırışık önleme	109
Otomatik su tahliyesi.....	109
Servis.....	109
Servis aralığı	109
Harici uygulamalar.....	109
Ödeme ünitesi kilidi.....	109
Connector-Box.....	109
Otomatik dozaj.....	109
Dozaj.....	109
Azami yük engelleme.....	110
Cihaz parametreleri	110
Maks. devir hızı	110
Ayarlanabilir maks. sıcaklık	110
Yasal Bilgiler.....	110
Kurutma makinesi işletmeci seviyesi	111
İşletmeci seviyesinin açılması	111
Kod ile giriş	111
Kodu değiştir	111
Ayarların sonlandırılması.....	111

İçindekiler

Kumanda / Gösterge.....	111
Lisan.....	111
Lisan girişi	111
Lisanları belirle.....	112
Ekran parlaklığı	112
Güncel saat.....	112
Tarih	112
Ses seviyesi	112
Kalan nem göstergesi.....	112
Parametre görünürlüğü	113
Ekran kapalı durumu	113
Cihaz kapalı durumu	113
Gecikmeli başlatma.....	113
Hafıza.....	114
Sıcaklık birimi.....	114
Ağırlık birimi	114
Kodu değiştir.....	114
Program seçimi	114
Kumanda	114
Program paketleri.....	115
Favori programlar	115
Özel programlar.....	115
Programları sırala	117
Program renk atama	117
Proses tekniği.....	117
Kırışık önleme	117
Kurutma kademeleri	117
Ek soğutma	117
Soğutma sıcaklığı.....	118
Fan darbeleri işletim.....	118
Servis.....	118
Hava kanalları temizliği.....	118
Filtre temizliği	118
Servis aralığı	119
Harici uygulamalar.....	120
Harici hava çıkış kapağı.....	120
Ek fan	120
Basınç sensörü.....	120
Azami yük sinyali	120
Azami yük engelleme.....	120
KOM modülü seçimi	121
Dijital Miele ürünlerinin kullanılabilirliği	121
WiFi.....	121
Ağ saati.....	121
Uzaktan kumanda	122
Remote Update.....	122
SmartGrid	122
Cihaz parametreleri	123
Yasal Bilgiler.....	123
Ödeme ünitesi	123
Ödeme ünitelerine yönelik ayar	123

Ağ bağlantısı	124
Eşleştirme kılavuzu.....	124
İşletmecisi seviyesinin açılması.....	124
Ağ bağlantısının WPS üzerinden kurulması.....	124
Ağ bağlantısının Soft-AP üzerinden kurulması.....	124
Ağ bağlantısının LAN kablosu üzerinden kurulması.....	124
Teknik veriler.....	124
Teknik veriler	126
PDW 909 cihaz verileri.....	126
Elektrik bağlantısı.....	126
Yerleştirme ölçüleri.....	126
Ağırlık ve zemin yükü.....	126
Su bağlantısı.....	126
Hava girişi.....	127
Atık hava.....	127
Emisyon değerleri.....	127
Ürün güvenliği.....	127
Wi-Fi.....	127
AT Uygunluk Beyanı.....	128
Wi-Fi veri gizliliği	129
Veri gizliliği ve veri güvenliği.....	129
Ağ yapılandırması fabrika ayarı.....	129
Telif hakları ve lisanslar.....	129

Ambalajın Atılması

Ambalaj, cihazı nakliye sırasında meydana gelebilecek hasarlardan korur. Ambalaj malzemeleri tasfiyeye yönelik olarak çevre dostu malzemelerden seçilmiştir ve geri dönüştürülebilir.

Ambalajın malzeme döngüsüne geri döndürülmesi ham madde tasarrufu sağlar ve çöp oluşumunu azaltır.

Eski cihazın elden çıkarılması

Eski elektrikli ve elektronik cihazlarda halen daha birçok değerli materyal bulunur. Ancak bu tür cihazlar aynı zamanda işleyişleri ve güvenlikleri için gerekli zararlı maddeler de içerirler. Evsel atıklar içinde veya hatalı işlem durumunda bu maddeler insan sağlığına ve çevreye zarar verebilir. Bu sebeple eski cihazınızı hiçbir suretle evsel atıklarla birlikte elden çıkarmayınız.

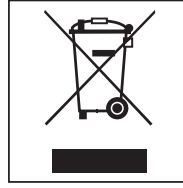

Bunun yerine belediye tarafından öngörülen toplama merkezlerine vererek elektrikli ve elektronik parçaların yeniden değerlendirilmelerini sağlayınız. Gerekirse bayinizden bilgi alınız. Lütfen eski cihazın, evden çıkarılincaya kadar çocukların erişemeyeceği güvenli bir yerde muhafaza edilmesini sağlayınız.

Enerji tasarrufu

Enerji ve su tüketimi

- İlgili yıkama programının **azami** doldurma miktarından faydalanınız. Azami doldurma miktarında elektrik ve su tüketimi, doldurulan toplam çamaşır miktarına istinaden en düşük seviyede olur.

Çamaşır deterjanı







- En fazla, deterjan ambalajında belirtilen miktarda deterjan kullanınız.
- Çamaşır miktarı az ise deterjan miktarını azaltınız.

Yıkama işleminin ardından kesintisiz olarak kurutma işlemi gerçekleştirilmesi durumunda faydalı bilgiler

Kurutma işlemi sırasında enerjiden tasarruf edebilmek için uygulanmakta olan yıkama programı için mümkün olan en yüksek sıkma devrini seçiniz.

Orijinal işletim kılavuzunun çevirisi

Güvenlik talimatlarına ve makinedeki uyarı bilgilerine ilişkin açıklama

	Kullanım kılavuzunu okuyunuz
	Örneğin kurulum talimatları gibi talimatları okuyunuz
	Dikkat; Sıcak yüzeyler
	Dikkat; 1.000 Volt'a varan gerilim
	Topraklama
	Potansiyel dengelemesi

Bu yıkama-kurutma sütunu öngörülen güvenlik şartlarına uygundur. Bununla birlikte uygunsuz bir kullanım bedensel yaralanmalara ve maddi zararlara sebep olabilir.

Yıkama-kurutma sütununu ilk kez çalıştırmadan önce kullanım kılavuzunu dikkatli bir şekilde sonuna kadar okuyunuz. Bu kılavuz montaj, güvenlik, kullanım ve bakıma yönelik önemli bilgiler içermektedir. Bu bilgiler sayesinde kendinizi korumuş olur ve yıkama-kurutma sütununda oluşabilecek zararların önüne geçersiniz.

IEC 60335-1 standardı uyarınca Miele, yıkama-kurutma sütununun kurulumunu açıklayan bölümün ve güvenlik talimatları ve uyarılarının mutlaka okunması ve bunlara uyulması gerektiğine dikkat çeker.

Miele bu talimatlara uyulmamasından kaynaklanan zararlardan sorumlu tutulamaz.

Bu kullanım kılavuzunu saklayınız ve cihazın sizden sonraki sahibine veriniz.

Yıkama-kurutma sütununun kullanımı hakkında başka kişiler de eğitilecekse, bu kişilerin bu güvenlik talimatlarına erişebilmesi sağlanmalı veya güvenlik talimatları bu kişilere açıklanmalıdır.

Amacına uygun kullanım

- ▶ Çamaşır makinesi, sadece bakım etiketlerinde üreticisi tarafından yıkanabilir olduğu belirtilen tekstil ürünlerinin yıkanmasına yöneliktir. Başka kullanım amaçlarının tehlikeli olması mümkündür. Üretici, amacına aykırı veya hatalı kullanım sonucu ortaya çıkan zararların sorumluluğunu üstlenmez.
- ▶ Kurutma makinesi sadece bakım etiketlerinde makinede kurutulmaya uygun olduğu belirtilen, suda yıkanmış tekstil ürünlerinin kurutulmasına yöneliktir. Başka kullanım amaçlarının tehlikeli olması mümkündür. Miele, amacına aykırı veya hatalı kullanım sonucu ortaya çıkan zararların sorumluluğunu üstlenmez.
- ▶ Yıkama-kurutma sütunu kullanım kılavuzuna uygun olarak kullanılmalı, bakımı düzenli olarak yapılmalı ve işleyişi kontrol edilmelidir.
- ▶ Yıkama-kurutma sütunu dış mekanlarda kullanılmak üzere tasarlanmamıştır.
- ▶ Yıkama-kurutma sütununu don tehlikesi olan yerlere kurmayınız. Donan hortumlar yırtılabilir veya patlayabilir. Sıfırın altındaki sıcaklıklar sonucu cihaz elektroniğinin güvenilirliği azalabilir.
- ▶ Bu yıkama-kurutma sütunu endüstriyel kullanım için tasarlanmıştır.
- ▶ Endüstriyel bir ortamda kullanılacaksa, makine sadece bilgilendirilmiş/eğitilmiş personel veya uzman personel tarafından kullanılmalıdır. Makine herkese açık bir alanda kullanıldığında, işletmeci, makinenin tehlikesiz bir şekilde kullanılmasını sağlamak zorundadır.
- ▶ Bu yıkama-kurutma sütunu hareketli kurulum yerlerinde (örneğin: gemilerde) çalıştırılmamalıdır.
- ▶ Fiziksel, algısal veya ruhsal kapasiteleri ya da tecrübesizlikleri veya bilgisizlikleri dolayısıyla yıkama-kurutma sütununu güvenli bir şekilde kullanamayacak kişiler yıkama-kurutma sütununu bir sorumlunun gözetimi veya talimatları olmaksızın kullanmamalıdır.
- ▶ 8 yaşından küçük çocuklar, sürekli gözetim altında olmadıkları müddetçe yıkama-kurutma sütunundan uzak tutulmalıdır.
- ▶ 8 yaş ve üstü çocuklar, sadece yıkama-kurutma sütununun güvenli kullanımı hakkında bilgilendirilmeleri halinde yıkama-kurutma sütununu gözetimsiz olarak kullanabilirler. Çocukların hatalı bir kullanımın olası tehlikelerini tanıyabilmeleri ve anlayabilmeleri gerekir.
- ▶ Çocukların gözetimsiz olarak yıkama-kurutma sütununun bakımı ve temizliğini gerçekleştirmelerine izin verilmemelidir.
- ▶ Yıkama-kurutma sütununun yakınlarındaki çocuklara göz kulak olunuz. Çocukların yıkama-kurutma sütunu ile oynamalarına asla izin vermeyiniz.
- ▶ Dezenfeksiyon programları durdurulmamalıdır, aksi takdirde dezenfeksiyon sonucu kısıtlanabilir. Termal ve kemoterml işlemlerin dezenfeksiyon standardı işletmeci tarafından uygun testler vasıtasıyla sağlanmalıdır.

Öngörülebilir hatalı uygulamalar

► Yıkama-kurutma sütununun içinde asla çözücü (örneğin benzin) içeren temizlik ürünleri kullanmayınız. Aksi takdirde cihaz bileşenleri zarar görebilir ve zehirli buharlar oluşabilir. **Yangın ve patlama tehlikesi!**

► Çamaşırları yüksek sıcaklıklarda yıkadığınızda, kapak camının ısındığını unutmayınız. Bu nedenle yıkama işlemi sırasında çocukların kapak camına temas etmesini önleyiniz.

Yanık tehlikesi söz konusudur!

► Her yıkama veya kurutma işleminin ardından kazan kapağını kapatınız. Bu şekilde, çocukların yıkama-kurutma sütununa tırmanmasını, yıkama-kurutma sütununun içinde nesnelere saklamasını veya küçük evcil hayvanların yıkama-kurutma sütununa tırmanmasını önlersiniz.

► Yıkama-kurutma sütununun kumanda elemanları ve emniyet tertibatlarına zarar vermeyiniz, bu tertibatları sökmeyiniz veya baypas etmeyiniz.

► Kumanda elemanları veya kablo yalıtımları zarar görmüş makineler, tamir edilene kadar çalıştırılmamalıdır.

► Yıkama işlemi sırasında oluşan su yıkama suyudur ve içme suyu değildir! Bu yıkama suyunu, uygun tasarlanmış bir atık su sistemine yönlendiriniz.

► Çamaşırları çıkarmadan önce kazanın tamamen durduğundan emin olunuz. Halen daha dönmekte olan kazana el sokulması halinde ciddi yaralanma tehlikesi oluşur.

► Kazan kapağını kapatırken, vücut uzuvlarınızın kapak ile çerçeve arasındaki boşluğa gelmemesine dikkat ediniz.

Dikkat: Çamaşır makinesinin kazan kapağı, makinenin çalışmaya başlamasıyla otomatik olarak kilitlenir.

► Yıkama yardımcılarının ve özel ürünlerin kullanımı ve kombinasyonunda ürün üreticisinin kullanım talimatlarını mutlaka dikkate alınız. Malzeme hasarlarının ve güçlü kimyasal reaksiyonların önüne geçmek üzere, ilgili maddeyi sadece üreticisi tarafından öngörülen uygulama için kullanınız.

Teknik güvenlik

- ▶ Kurulumdan önce yıkama-kurutma sütununun görünür bir hasarı olup olmadığını kontrol ediniz. Hasarlı bir yıkama-kurutma sütunu kurulmamalı veya işleme alınmamalıdır.
 - ▶ Yıkama-kurutma sütununun elektrik güvenliği sadece usulüne uygun olarak tesis edilmiş bir koruyucu iletken sistemine bağlanması halinde sağlanır. Bu temel güvenlik koşulunun kontrol edilmesi ve şüphe durumunda elektrik tesisatının bir elektrik teknisyeni tarafından kontrol edilmesi çok önemlidir. Miele, kurulum yerinde koruyucu iletken bulunmaması veya bulunan koruyucu iletkenin kopması sonucu oluşan zararlardan sorumlu tutulamaz.
 - ▶ Hatalı onarımlar sonucu kullanıcı için öngörülemeyen tehlikeler ortaya çıkabilir ve üretici bu tehlikelere ilişkin hiçbir sorumluluk üstlenmez. Onarımlar, sadece Miele tarafından yetkilendirilmiş uzman personel tarafından gerçekleştirilmelidir, aksi takdirde takip eden hasarlar için garanti hakkı ortadan kalkar.
 - ▶ Yıkama-kurutma sütununda Miele tarafından açıkça izin verilmeyen değişiklikler yapmayınız.
 - ▶ Bir arıza/hata durumunda veya temizlik ve bakım için yıkama-kurutma sütunu elektrik şebekesinden ayrılmalıdır. Yıkama-kurutma sütunu, sadece aşağıdaki durumlarda elektrik şebekesinden ayrılmış olur:
 - Yıkama-kurutma sütununun her iki fişi de prizden çekildiğinde veya
 - Binadaki elektrik tesisatının her iki cihaza ait otomatik sigortaları kapatıldığında veya
 - Binadaki elektrik tesisatının her iki cihaza ait vidalı tip sigortaları tamamen çıkarıldığında.
- “Kurulum ve bağlantı” bölümüne de bakınız.
- ▶ Çamaşır makinesi, su bağlantısına sadece birlikte teslim edilen hortum seti kullanılarak bağlanmalıdır. Eski hortum setleri yeniden kullanılmamalıdır. Hortum setlerini düzenli zaman aralıklarında kontrol ediniz. Böylece hortum setlerini zamanında değiştirebilir ve su kaynaklı hasarların önüne geçebilirsiniz.
 - ▶ Sızıntı olması durumunda, yıkama-kurutma sütununu çalıştırmaya devam etmeden önce sızıntının nedenlerinin giderilmesi gerekir. Yıkama-kurutma sütunundan su sızarsa hemen elektrik bağlantısını kesiniz!
 - ▶ Arızalı bileşenler, sadece orijinal Miele yedek parçaları ile değiştirilmelidir. Miele, sadece bu parçaların güvenlik gerekliliklerini tam olarak sağladığını garanti eder.
 - ▶ Bu yıkama-kurutma sütunu için Yasal Kaza Sigortası yönetmelikleri ve kuralları geçerlidir. Yasal Kaza Sigortası yönetmelikleri ve kurallarının gerektirdiği kontrollerin gerçekleştirilmesi tavsiye olunur. Test dokümantasyonu için gerekli test kitapçığı Miele yetkili servisinden edinilebilir.
 - ▶ “Kurulum ve bağlantı” ve “Teknik veriler” bölümündeki talimatları dikkate alınız.
 - ▶ Yıkama-kurutma sütununun elektrik fişleri, yıkama-kurutma sütununun herhangi bir zamanda güç kaynağından ayrılabilmesi için her zaman erişilebilir durumda tutulmalıdır.

► Sabit bir bağlantı için, kurulum yerinde tüm kutuplar için yalıtım tertibatları mevcut olmalıdır.

► Sabit bir elektrik bağlantısı sağlanmışsa, yıkama-kurutma sütununun tüm kutuplar için bir yalıtım tertibatı ile elektrik şebekesinden ayrılabilir. Devre kesiciler yıkama-kurutma sütununun hemen yakınında bulunmalı ve her zaman görünür, serbestçe erişilebilir ve kolay kavranabilir olmalıdır.

► Kurutma makinesi ancak bir atık hava borusu monte edildiği ve gerekli havalandırma sağlandığı takdirde çalıştırılabilir.

► Atık hava borusu aşağıda belirtilen baca veya şaftlara asla bağlanmamalıdır:

- Kullanılmakta olan duman veya atık gaz bacaları
- Isıtma cihazları bulunan kurulum yerlerinin havalandırmasında kullanılan şaftlar
- Harici olarak kullanılan bacalar

Duman ve atık gaz geri teptiğinde zehirlenme tehlikesi oluşur.

► Atık hava borusunun bileşenlerini (örneğin duvar borusu, harici ızgara, dirsekler vb.) düzenli olarak hava geçirgenliklerine ve sorunsuz işleyişlerine ilişkin olarak kontrol ediniz. Gerekirse bir temizlik gerçekleştiriniz. Atık hava borusunda hav biriktiyse, bu havlar havanın dışarı verilmesini ve dolayısıyla kurutma makinesinin sorunsuz işleyişini engeller.

Hali hazırda kullanılmakta olan bir atık hava borusu mevcutsa, bu boru kurutma makinesine bağlanmadan önce kontrol edilmelidir.

Hava tahliye borusunda negatif basınç mevcut olmamalıdır.

► Aynı odada veya evde ya da komşu odalarda kurulu baca bağlantılı gazlı su ısıtıcısı, gazlı mekan ısıtıcısı, kömür sobası vb. varsa ve negatif basınç 4 Pa ya da daha fazlaysa, atık gazların geri çekilmesi sonucu boğulma ve zehirlenme tehlikesi oluşur.

Kurulum yerinde negatif basıncı, yeterli mekan havalandırmasına yönelik aşağıdaki tedbirleri (örnekler) alarak önleyebilirsiniz:

- Dış duvara kapatılamayan havalandırma menfezleri monte ediniz.
- Kurutma makinesinin gücünün sadece pencere açık olduğunda açılabilmesini sağlayan bir pencere şalteri kullanınız.

Makinenin güvenli işleyişini ve 4 Pa ya da daha fazla bir negatif basıncın önlenmesini baca ustanıza teyit ettirmeniz gerekir.

► Birden fazla kurutma makinesinin tek bir atık hava toplama kanalına bağlanması durumunda, kurutma makinesi başına birer tek yönlü klape doğrudan toplama kanalına takılmalıdır.

Buna uyulmaması halinde, kurutma makinesi zarar görebilir ve elektrik güvenliği olumsuz etkilenir.

► “Atık hava borusunun kurulumu” bölümündeki talimatları dikkate alınız.

Doğru kullanım

- ▶ Azami doldurma miktarı 10 kg kuru çamaşırdır. Bazı programlardaki kısmen daha az doldurma miktarları için “Program tablosu” dokümanına bakınız.
 - ▶ Çamaşır makinesini işleme almadan önce nakliye çubuklarını çıkarınız (bkz. “Kurulum” – “Nakliye çubuklarının çıkarılması” bölümü). Çıkarılmayan nakliye çubukları sıkma işlemi sırasında yıkama-kurutma sütununa ve yanındaki mobilyalara veya cihazlara zarar verebilir.
 - ▶ Çamaşır makinesinin kazan kapağını güç kullanarak açmaya çalışmayınız. Kazan kapağı, sadece ekranda ilgili uyarı gösterildikten sonra açılabilir.
 - ▶ Makinenin çalışması sırasında makinedeki sallanan kütleyi arkaya doğru bastırmayınız.
 - ▶ Kazan kapağının kapatılması sırasında kapak çerçevesi ile kazan açıklığı arasında ve de menteşelerde ezilme ve kesilme tehlikesi vardır. Dikkat: Kazan kapağı, makinenin çalışmaya başlamasıyla otomatik olarak kilitlenir!
 - ▶ Cihaz uzun bir süre kullanılmayacaksa (örneğin tatile çıkılırken) ve özellikle de zeminde bir gider (tahliye) yoksa, su musluğunu kapatınız.
 - ▶ Çamaşırlarla birlikte yabancı cisimlerin (örneğin iğne, ataş, madeni para, çivi) yıkanmamasına dikkat ediniz. Yabancı cisimler cihaz bileşenlerine (örneğin yıkama suyu haznesine ve kazana) zarar verebilir. Hasarlı bileşenler de çamaşırlara zarar verebilir.
 - ▶ Deterjan dozajının doğru olması halinde çamaşır makinesinde kireç çözme işlemi gerçekleştirilmesine gerek yoktur. Çamaşır makineniz buna rağmen kireç çözme işlemi gerektirecek derecede kireçlenirse, korozyona karşı koruyucu özel bir kireç çözücü kullanınız. Bu özel kireç çözücüyü Miele bayiinizden veya Miele yetkili servisinden edebilirsiniz. Kireç çözücünün kullanım talimatlarına mutlaka uyunuz.
 - ▶ Daha önce çözücü içeren temizlik ürünleri ile işlem görmüş tekstil ürünleri yıkanmadan önce duru su ile iyice çalkalanmalıdır. Bu işlemde, çözücü kalıntılarının sadece yerel yasalar gözetilerek atık sulara verilebileceği dikkate alınmalıdır.
 - ▶ Çamaşır makinesinin içinde asla çözücü (örneğin benzin) içeren temizlik ürünleri kullanmayınız. Aksi takdirde cihaz bileşenleri zarar görebilir ve zehirli buharlar oluşabilir. **Yangın ve patlama tehlikesi söz konusudur!**
 - ▶ Çamaşır makinesinin yakınında benzin, gaz veya başka kolay tutuşabilen maddeler bulundurmayınız ya da kullanmayınız. Makinenin üst panelini eşya koymak için kullanmayınız.
- Yangın ve patlama tehlikesi!**
- ▶ Makinenin üst panelinin üzerine kimyasal maddeler (sıvı deterjanlar, yıkama yardımcısı maddeler) koymayınız. Bunlar renk değişimlerine veya boya hasarlarına yol açabilir. Yanlışlıkla yüzeyin üzerine dökülmüş kimyasal maddeleri, hemen su yedirilmiş bir bezle siliniz.
 - ▶ Kumaş boyaları, boya çıkarıcılar ve kireç çözücüler, çamaşır makinesinde kullanıma uygun olmalıdır. Üreticinin uygulama talimatlarını mutlaka dikkate alınız.

- ▶ Boya çıkarıcılar kükürt içeren bağları dolayısıyla korozyona sebep olabilirler. Çamaşır makinesinde boya çıkarıcı kullanılmamalıdır.
 - ▶ Paslanmaz çelik yüzeylerin sıvı klor veya sodyum hipoklorit içeren yıkama ve dezenfeksiyon ürünleri ile temasını önleyiniz. Bu maddelerin etkisi paslanmaz çelik yüzeylerde korozyonu tetikleyebilir. Agresif sodyum hipoklorit buharları da korozyona sebep olabilir. Bu sebeple bu maddelerin açık kaplarını cihazların yakınında muhafaza etmeyiniz.
 - ▶ Yıkama-kurutma sütununun temizliği için yüksek basınçlı temizlik makinesi veya su jeti kullanılmamalıdır.
 - ▶ Kurutma makinesi hav filtresi olmadan veya hasarlı bir hav filtresiyle çalıştırılmamalıdır. Fonksiyon bozuklukları meydana gelebilir. Havlar hava kanallarını, ısıtmayı ve atık hava borusunu tıkayabilir, bu da bir yangına yol açabilir. Böyle bir durumda kurutma makinesini hemen işletimden alınız ve hasarlı hav filtresini değiştiriniz.
 - ▶ Hav filtresi düzenli olarak temizlenmelidir.
 - ▶ Kurutma sırasında fonksiyon bozukluklarının meydana gelmemesi için:
 - Her kurutma işleminden sonra hav filtresinin yüzeyini iyice temizleyiniz.
 - Hav filtresi ve hava kanalları ayrıca ekranda buna ilişkin bildirim verildiğinde de mutlaka temizlenmelidir.
 - ▶ Yangın tehlikesi nedeniyle, aşağıda belirtilen tekstil ürünleri makinede kurutulmamalıdır:
 - Yıkanmamış tekstil ürünleri.
 - Yeterince temizlenmemiş ve yağ ya da başka kalıntılar içeren tekstil ürünleri (ör. üzerinde yemek yağı, yağ, krem kalıntıları olan mutfak veya kozmetik tekstil ürünleri). Yeterince temizlenmemiş tekstil ürünlerinde, kurutma işlemi sona erdikten sonra ve hatta kurutma makinesinin dışında dahi çamaşırların kendi kendine tutuşması sonucu yangın tehlikesi söz konusudur.
 - Yangın çıkarabilecek temizlik ürünleri veya aseton, alkol, benzin, petrol, leke çıkarıcılar, terebentin, cila ve cila sökücüler veya kimyasallar ile işleme tabi tutulmuş tekstil ürünleri (örneğin yer silme paspasları, temizlik bezleri).
 - Üzerinde saç şekillendirici, saç spreyi, aseton veya benzeri kalıntılar bulunan tekstil ürünleri.
- Bu sebeple, özellikle çok kirli çamaşırları bilhassa iyi yıkayınız: Deterjan miktarını artırınız ve yüksek bir yıkama sıcaklığı seçiniz. Emin olmadığınız durumlarda tekstil ürünlerini birden fazla kez yıkayınız.
- ▶ Kurutulacak çamaşırların ceplerindeki tüm nesnelere boşaltılmalıdır (örneğin çakmak, kibrit, anahtar).
 - ▶ **Uyarı:** Kurutma makinesinin gücünü asla kurutma programı sona ermeden kapatmayınız. Aksi takdirde, tüm çamaşırları hemen makineden çıkarıp ısılarını vermeleri için seriniz.

Güvenlik talimatları ve uyarılar

► Yangın tehlikesi.

Bu kurutma makinesi kumandalı prizlere (ör. bir zamanlayıcı üzerinden ya da azami güç kapatmalı bir elektrik sistemine) bağlanarak çalıştırılmamalıdır.

Kurutma makinesi bir azami yük kapama sistemiyle, sadece Miele XCI-Box üzerinden kurutma makinesine bağlanmışsa ve ilgili ayarlar kurutma makinesinde gerçekleştirildiyse çalıştırılmalıdır.

Kurutma programı soğutma evresi sona ermeden iptal edilirse, çamaşırların kendi kendine tutuşması tehlikesi oluşur.

► Yangın tehlikesi söz konusu olduğundan, aşağıdaki tekstil ürünleri asla kurutma makinesinde kurutulmamalıdır:

- temizlik için üzerinde endüstriyel kimyasallar kullanılmış olan çamaşırlar (kuru temizlemedeki gibi).
- ağırlıklı olarak köpük, kauçuk veya kauçuk benzeri parçalar içeren tekstil ürünleri. Örnek olarak lateks köpük kauçuktan ürünler, duş bonesi, su geçirmez tekstil ürünleri, kauçuklanmış ürünler ve giysiler, köpük parçacıkları içeren yastıklar sayılabilir.
- dolgulu ve hasar görmüş tekstil ürünleri (ör. yastıklar veya montlar). Dışarı çıkan dolgu yangına sebep olabilir.

► Kurutma makinesine klor, flor ve başka çözücü buharlar içeren hava beslemeyin. Bunları içeren taze hava sonucu yangın oluşabilir.

► Program soğutma evresine girilmesiyle sonlanır. Birçok programda, çamaşırların zarar görmeyecekleri bir sıcaklıkta kalmalarını sağlamak üzere (örneğin çamaşırların kendi kendine tutuşmasını önlemek için) ısıtma evresini bir soğutma evresi takip eder. Çamaşırların tamamını soğutma evresi tamamlandıktan hemen sonra kurutma makinesinden çıkarınız.

Klor ve bileşen hasarları

- Artan klor kullanımı ile birlikte bileşen hasarları olasılığı da artar.
- Örneğin sodyum hipoklorit ve toz halindeki klorlu ağartıcılar gibi klor içeren maddelerin kullanımı, paslanmaz çeliğin koruyucu kaplamasına zarar verebilir ve bileşenlerde korozyona yol açabilir. Bundan dolayı klor içeren maddeleri kullanmaktan kaçınınız. Bunun yerine oksijen bazlı ağartıcı kullanınız.

Buna rağmen klor içeren ağartıcı maddelerin kullanılması durumunda, mutlaka bir klor giderme işlemi uygulanmalıdır. Aksi takdirde, çamaşır makinesinin bileşenlerinde ve çamaşırlarda onarılması mümkün olmayan kalıcı hasarlar oluşabilir.

- Klor giderme işlemi, klor içeren ağartıcılar kullanıldıktan hemen sonra uygulanmalıdır. Klor giderme işlemi için hidrojen peroksit ve de oksijen bazlı deterjanlar ve ağartıcılar uygundur. İşlem sırasında yıkama suyunun boşaltılmasına müsaade edilmez.

Tiyosülfat kullanımında, özellikle de sert su kullanıldığında alçı oluşabilir. Bu alçı, çamaşır makinesinin içinde birikebilir ve çamaşırlarda kabuklaşmalara yol açabilir. Tiyosülfat kullanımı yerine, klorun nötralizasyon prosesini desteklemesinden dolayı hidrojen peroksit kullanılması tavsiye edilir.

Doğru dozaj miktarları ve işlem sıcaklıkları, deterjan ve yardımcı madde üreticisinin dozaj tavsiyesi esas alınarak doğrudan kurulum yerinde ayarlanmalı ve kontrol edilmelidir. Ayrıca çamaşırlarda aktif klor kalıntılarının kalıp kalmadığı test edilmelidir.

Güvenlik talimatları ve uyarılar

Aksesuarlar

► Sadece Miele tarafından açık bir şekilde onaylanmış aksesuarlar cihaza monte edilebilir veya takılabilir. Başka parçaların monte edilmesi veya takılması halinde garanti, performans ve/veya ürün sorumluluğu talepleri geçersiz olur.

Eski cihazın elden çıkarılması

► Eski yıkama-kurutma sütunlarını hizmet dışı bıraktığınızda veya hurdaya ayırdığınızda, kapak kilitlerini kullanılmaz hale getiriniz. Bu şekilde, oyun oynayan çocukların kendilerini makinenin içine kilitleyerek hayatlarını tehlikeye atmalarını önlemiş olursunuz.

Miele, güvenlik talimatları ve uyarılarının dikkate alınmaması sonucunda ortaya çıkan zararlardan sorumlu tutulamaz.

Makine tanıtımı

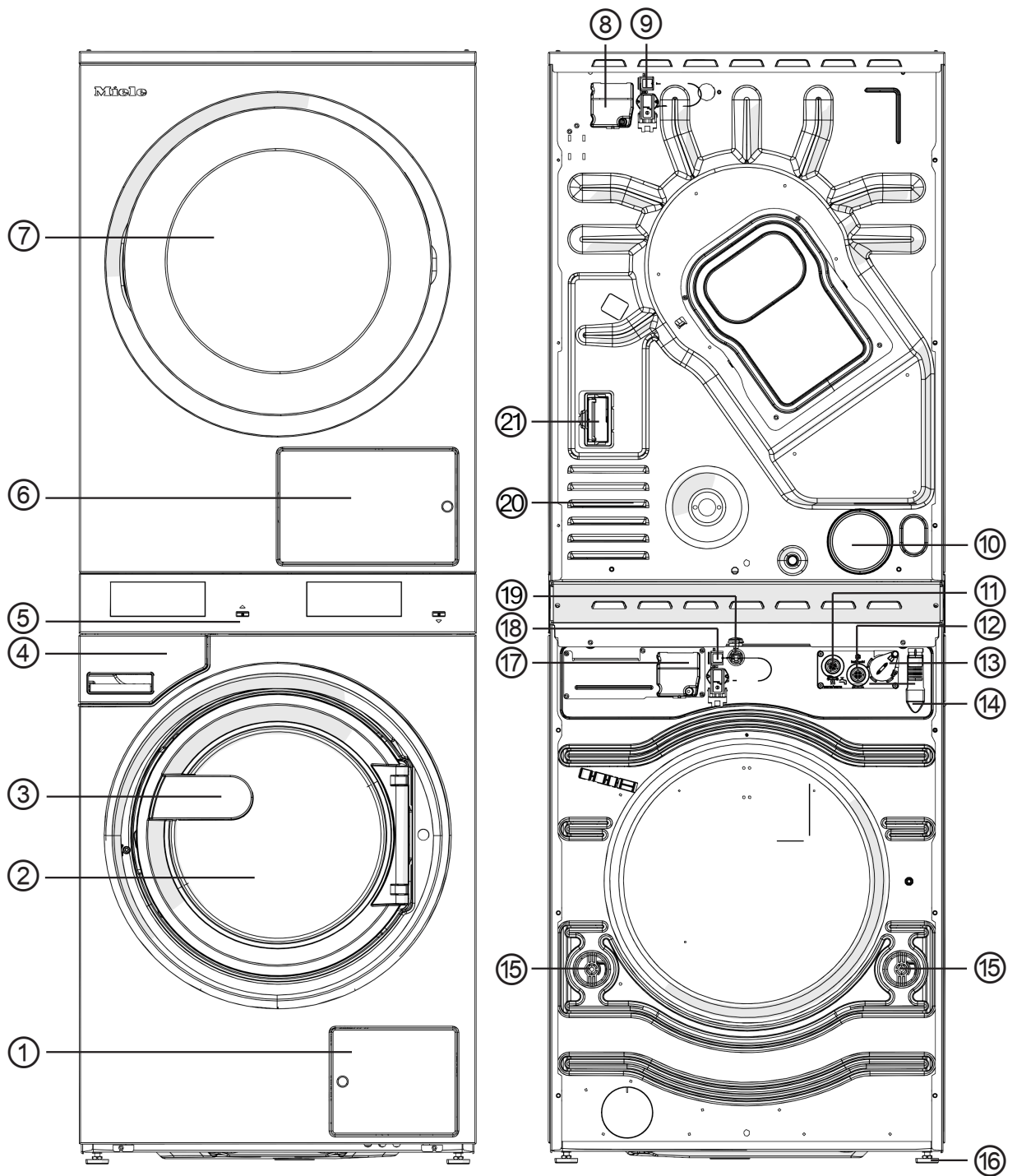





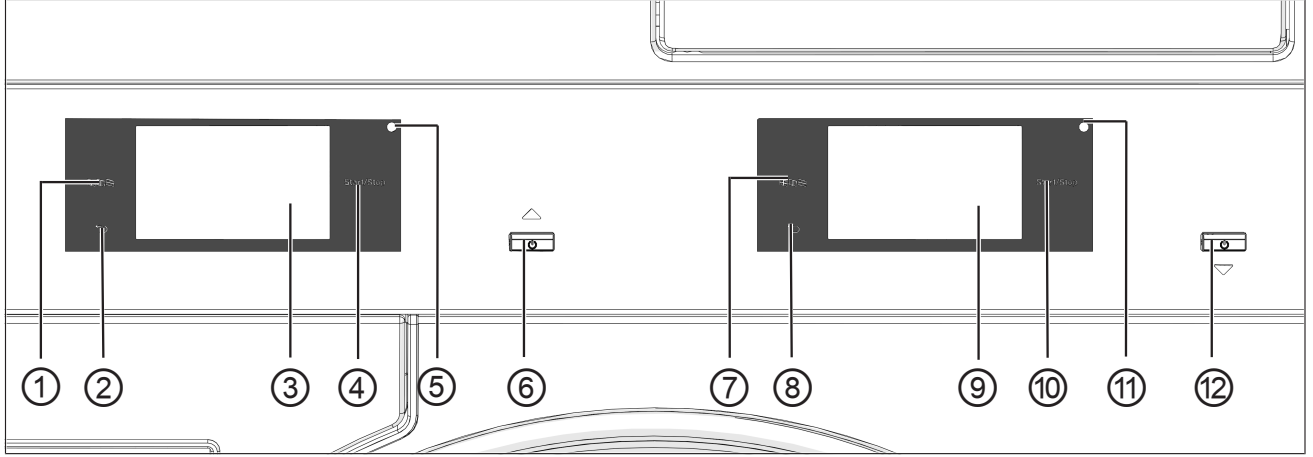

Makine tanıtımı

- ① Yıkama suyu filtresi ve yıkama suyu pompası için kapak
- ② amaşır makinesi kazan kapağı
- ③ Kapak kulpu
- ④ Deterjan çekmecesı
- ⑤ Ekran (ayrıntılı bilgiler için bkz. "Kullanım" bölümü)
- ⑥ Hav filtresi kapağı
- ⑦ Kurutma makinesi kazan kapağı
- ⑧ Kurutma makinesi elektrik bağlantısı
- ⑨ İletişim kutusu için arabirim
- ⑩ Hava tahliye borusu bağlantı parçası Ø 100 mm
- ⑪ Sıcak su bağlantısı
- ⑫ Soğuk su bağlantısı
- ⑬ Harici dozaj için arayüz
- ⑭ Atık su hortumu bağlantısı (yıkama suyu pompası modelinde)
- ⑮ Nakliye çubuğı
- ⑯ Yüksekliğı ayarlanabilen 4 adet vidalı ayak
- ⑰ amaşır makinesi elektrik bağlantısı
- ⑱ Connector-Box arayüzü
- ⑲ LAN arayüzü
- ⑳ Kurutma havası için çekiş delikleri
- ㉑ İletişim modülü slotu

Kumanda paneli



- ① **Kurutma makinesi Lisan sensörlü tuşu** 
Güncel kullanıcı lisanının seçimi içindir. Program sona erdikten sonra tekrar işletme lisanı görüntülenir.
- ② **Kurutma makinesi Geri sensörlü tuşu** 
Menüde bir önceki düzeye geri dönülür.
- ③ **Kurutma makinesi dokunmatik ekranı**
- ④ **Kurutma makinesi sensörlü tuşu *Start/Stop***
Seçilen programı başlatır ve başlatılmış olan programı iptal eder. Sensörlü tuş yanıp sönmeye başladığında seçilen program başlatılabilir.
- ⑤ **Kurutma makinesi optik arayüzü**
Yetkili servis içindir.
- ⑥ **Kurutma makinesi tuşu** 
Kurutma makinesinin gücü açılır ve kapatılır. Kurutma makinesinin gücü enerji tasarrufu amacıyla otomatik olarak kapanır. Otomatik kapanma program/kırışmayı önleme evresi sona erdikten sonra veya cihazın gücü açıldıktan sonra başka bir işlem yapılmadığı takdirde, ayarlanabilir bir sürenin ardından gerçekleşir.
- ⑦ **Çamaşır makinesi Lisan sensörlü tuşu** 
Güncel kullanıcı lisanının seçimi içindir. Program sona erdikten sonra tekrar işletme lisanı görüntülenir.
- ⑧ **Çamaşır makinesi Geri sensörlü tuşu** 
Menüde bir önceki düzeye geri dönülür.
- ⑨ **Çamaşır makinesi dokunmatik ekranı**
- ⑩ **Çamaşır makinesi sensörlü tuşu *Start/Stop***
Seçilen programı başlatır ve başlatılmış olan programı iptal eder. Sensörlü tuş yanıp sönmeye başladığında seçilen program başlatılabilir.
- ⑪ **Çamaşır makinesi optik arayüzü**
Yetkili servis içindir.
- ⑫ **Çamaşır makinesi tuşu** 
Çamaşır makinesinin gücünü açmak ve kapatmak içindir.

Sensörlü tuşlar ve dokunmatik ekran

☰, ↵ ve *Start/Stop* sensörlü tuşları ve ekrandaki göstergeler parmak temasıyla çalışır. Her bir dokunuş bir tuş sesi ile onaylanır. Tuş sesinin seviyesini değiştirebilir ya da tuş sesini kapatabilirsiniz (bkz. “İşletmeci seviyesi” bölümü).

Kalem gibi sivri veya keskin nesnelere dokunmatik tuşlara sahip kumanda panelini ve dokunmatik ekranı çizemez. Kumanda paneline sadece parmaklarınızla dokununuz.

Ana menü

Çamaşır makinesinin gücü açıldıktan sonra ekranda ana menü gösterilir.

Ana menüden tüm önemli alt menülere ulaşabilirsiniz.

🏠 simbole dokunarak istediğiniz anda ana menüye geri dönersiniz. Önceden ayarlanmış olan değerler kaydedilmez.



“🪵 Programlar” menüsü

Bu menüde yıkama programlarını seçebilirsiniz.

“☆ Favoriler” menüsü

Bu menüde toplam 24 adet favori program arasından 1 adet favori program seçebilirsiniz. Favoriler menüsündeki yıkama programları, işletmeci tarafından değiştirilebilir ve kaydedilebilir (bkz. “İşletmeci seviyesi” – “Favori programlar” bölümü).

“⚙️ İşletmeci”

İşletmeci seviyesinde çamaşır makinesinin elektroniğini değişen koşullara uyarlayabilirsiniz (bkz. “İşletmeci seviyesi” bölümü).

Ana menü

Kurutma makinesinin gücü açıldıktan sonra ekranda ana menü görülür. Ana menüden tüm önemli alt menülere ulaşabilirsiniz.

🏠 sensörlü tuşuna dokunarak istediğiniz anda ana menüye geri dönersiniz. Öncesinde ayarlanmış olan değerler kaydedilmez.



Ana menü

“🏠 Programlar” menüsü

Bu menüde kurutma programlarını seçebilirsiniz.

“★ Favoriler” menüsü

Bu menüde toplam 12 adet favori program arasından 1 adet favori program seçebilirsiniz. Favoriler menüsündeki kurutma programları, işletmeci tarafından değiştirilebilir ve kaydedilebilir (bkz. “İşletmeci seviyesi” – “Favori programlar” bölümü).

“⚙️ İşletmeci” menüsü

İşletmeci seviyesinde kurutma makinesinin elektroniğini değişen koşullara uyarlayabilirsiniz (bkz. “İşletmeci seviyesi” bölümü).

Kullanım örnekleri

Seçim listeleri

“Programlar” menüsü (tek seçim)



Parmağınızı ekran üzerinde kaydırarak ekranı sağa veya sola doğru kaydırabilirsiniz. Bunun için parmağınızı dokunmatik ekran üzerine yerleştiriniz ve parmağınızı istediğiniz yönde hareket ettiriniz.

Turuncu kaydırma çubuğu başka seçim olanakları olduğunu gösterir.

Bir yıkama programı seçmek için, program ismine dokununuz.

Ekran seçilen programın ana menüsüne geçer.

“Ekstralar” menüsü (birden fazla seçim)

Ekstralar seçimine yönelik menü düzeyine gitmek için önce bir program seçmelisiniz (örneğin beyazlar).



Seçmek için bir veya daha fazla *Ekstralar* fonksiyonuna dokununuz.

Seçilmiş olan *Ekstralar* turuncu renkte işaretlenir.

Bir *Ekstra* fonksiyon seçimini iptal etmek isterseniz, ilgili *Ekstra* üzerine tekrar dokununuz.

OK sensörlü tuşu ile işaretli *Ekstralar* etkinleştirilir.

Sayısal değerlerin ayarlanması

Bazı menülerde sayısal değerler ayarlanabilir.

Burada sunulan örnekte, güncel saat ayarı yapılmaktadır. Bu düzeye nasıl ulaşabileceğiniz, "İşletmecisi seviyesi" bölümünde açıklanmıştır.

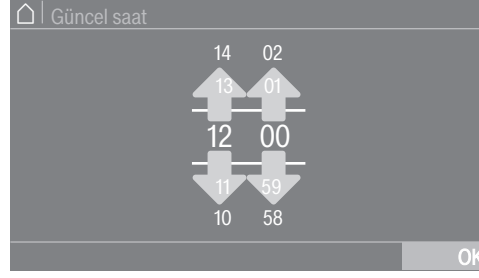

Sayıları, parmağınızı yukarı veya aşağıya doğru kaydırarak giriniz.

Parmağınızı değiştirecek rakamın üzerine yerleştiriniz ve parmağınızı istediğiniz yönde hareket ettiriniz. *OK* sembolü ile ayarlanan sayısal değer kaydedilir.

Faydalı bilgi: Bazı ayarlarda sayısal değer bir sayısal tuş takımı vasıtasıyla da girilebilir.

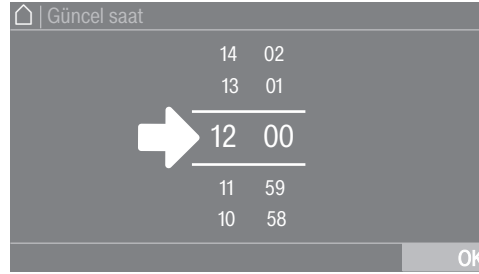

İki çizgi arasındaki rakamlara sadece kısaca dokunursanız, sayısal tuş takımı görüntülenir.



Geçerli bir değer girildiğinde *OK* sembolü yeşil renkte işaretlenir.

Kullanım

Açılır menü

Burada sunulan örnekte, devam eden yıkama programının göstergesi açıklanmaktadır. Bu düzeye nasıl ulaşabileceğiniz, “Program başlangıcı – Program sonu” bölümünde açıklanmıştır.

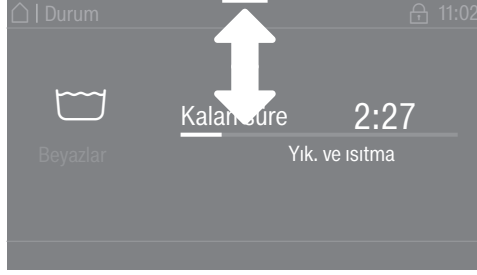

Ekranın üst kenarının ortasında turuncu renkli bir çubuk görülüyorsa, açılır menünün görüntülenmesini sağlayabilirsiniz. Bu çubuğa dokununuz ve parmağınızı ekran üzerinde aşağıya doğru kaydırınız.

Menü düzeyinden çıkış

■ Bir önceki ekrana dönmek için ↩ sembolüne dokununuz.

O ana kadar yapılmış olan, ancak *OK* ile onaylanmamış girişler kaydedilmez.

Yardım görüntüleme

Bazı menülerde ekranın en alt satırında Yardım görülür.

■ Faydalı bilgileri görüntülemek için Yardım seçim alanına dokununuz.

■ Bir önceki ekrana geri dönmek için Kapat seçim alanına dokununuz.

Çamaşırhane modelinin kullanımı

Programlama durumuna bağlı olarak ana menü farklı görünümlere sahip olabilir (bkz. “İşletmeci seviyesi” – “Kumanda” bölümü).

Basitleştirilmiş kumanda hızlı seçim ile gerçekleşir. Kullanıcılar ön ayarlı programları değiştiremezler.

Çamaşırhane, temel

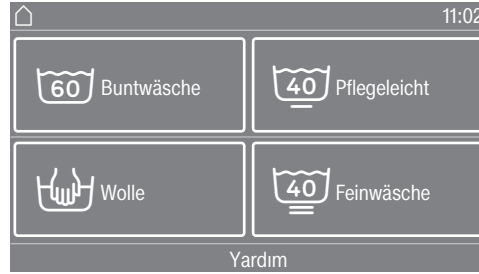

4 ile 12 adet arası ön ayarlı program sunulur. Bu programlar kullanıcı tarafından değiştirilemez.

Çamaşırhane Logo



En fazla 12 adet ön ayarlı program sunulur. İlk 3 program doğrudan seçilebilir bir şekilde sunulmuştur. Kalan programlar seçim listesinden seçilir. Bu programlar kullanıcı tarafından değiştirilemez.

Yıkama için hazırlık

Ceplerin boşaltılması

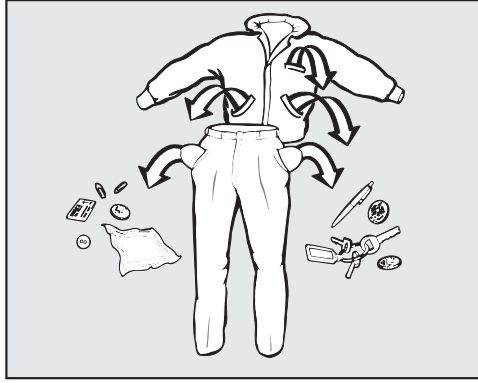

- Tüm cepleri boşaltınız.

⚠ Yabancı maddeler sonucu hasar. Ataş, çivi, bozuk para vb. çamaşırlara ve makinenin bileşenlerine zarar verebilir. Yıkamadan önce çamaşırları yabancı madde açısından kontrol ediniz ve varsa yabancı maddeleri çıkarınız.

Çamaşırların tasnif edilmesi

- Çamaşırları renklerine ve bakım etiketlerindeki sembollere göre ayırınız.

Çamaşırların türlerine göre ayrılması

- Kazana kaba kirlerin girmemesi için moplari, temizlik bezlerini ve pedleri iyice silkeleyiniz.

Lekelerin ön işlemden geçirilmesi

- Yıkamadan önce, tekstil ürünleri üzerindeki olası lekeleri çıkarınız. Lekeleri, renk vermeyen bir bez ile üzerine hafifçe bastırarak çıkarınız.

⚠ Çözücü içeren temizlik ürünleri sonucu hasar. İspirto, leke çıkarıcı vb. plastik parçalara zarar verebilir. Tekstil ürünlerini işleme tabi tutarken plastik parçaların temizlik ürünüyle temas etmemesine dikkat ediniz.

⚠ Çözücü içeren temizlik ürünleri sonucu patlama tehlikesi. Çözücü içeren temizlik ürünlerinin kullanımı sırasında patlayıcı bir karışım oluşabilir. Çamaşır makinesinin içinde çözücü içeren temizlik ürünleri kullanmayınız.

Genel öneriler

- Yıkanmaması gerektiği belirtilen (☒) tekstil ürünlerini yıkamayınız.
- Perdeler: Ruletlerini ve eteklerdeki kurşun ağırlıkları çıkartınız veya bir torba içine koyup, torbanın ağzını bağlayınız.
- Sutyenler: Sökülmüş olan balenleri dikişiniz veya çıkarınız.
- Üreticisi tarafından tavsiye ediliyorsa, çamaşırı ters yüz ediniz.
- Fermuarları, cırt-cırt bantları ve kopçaları yıkama işleminden önce kapatınız.
- Nevresim ve yastık kılıflarının ağzını, içine küçük çamaşırların girmemesi için kapatınız.
- Diğer faydalı bilgileri "Program tablosu" bölümünde bulabilirsiniz.

Çamaşır makinesinin doldurulması ve gücünün açılması

Çamaşır makinesi- nin doldurulması

- Çamaşır makinesini hazırlayınız.
- Çamaşır makinesinin gücünü  tuşu ile açınız. Hoş Geldiniz ekranı görüntülenir.
- Kazan kapağını kapak kulpundan çekerek açınız.

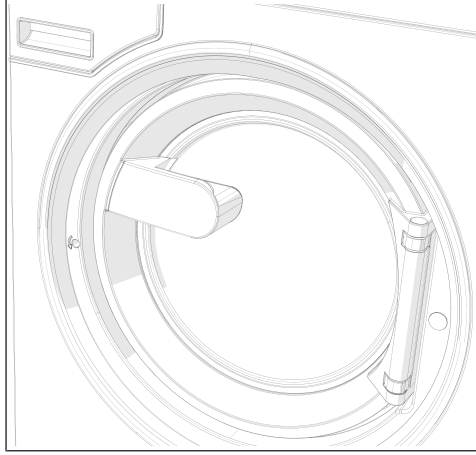

- Çamaşırkı katlanmamış ve gevşek bir şekilde kazana koyunuz.

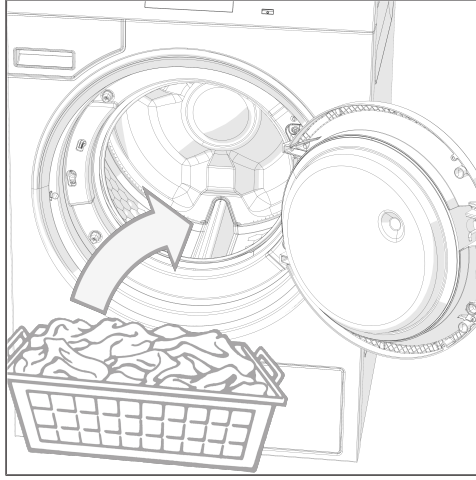

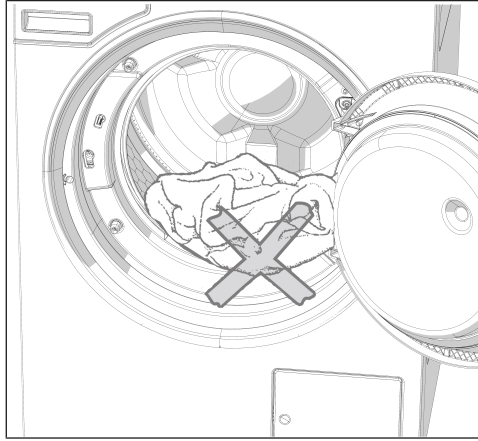

⚠ Kazan kapağı ile kapak ağız arasında çamaşır sıkışmamasına dikkat ediniz.

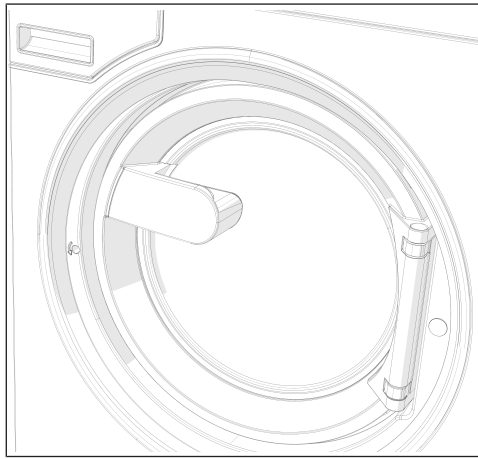





■ Kazan kapağını bastırıp kilitleme mekanizmasına sokarak kapatınız.

Kazan kapağı yerine oturur, ancak henüz kilitlememiştir. Kazan kapağı, makine çalışmaya başladığında otomatik olarak kilitletir.

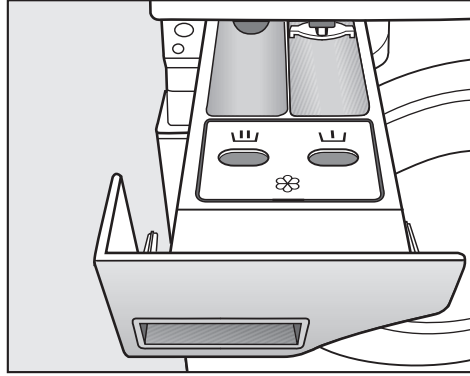
Deterjan çekmecesini kullanımı ile yıkama

Deterjan çekmecesini üzerinden deterjan doldurma



- Standart programlar için ana yıkamaya yönelik toz deterjanı deterjan haznesine  koyunuz. İstenirse ön yıkamaya yönelik çamaşır deterjanını deterjan haznesine  ve bakım maddesini ön deterjan haznesine  doldurunuz.

Yumuşatıcı, sentetik kola ve sıvı kolanın ayrı olarak uygulanması

- Ekstra durulama programını seçiniz.
- Gerekliğinde sıkma devir sayısını düzeltiniz.

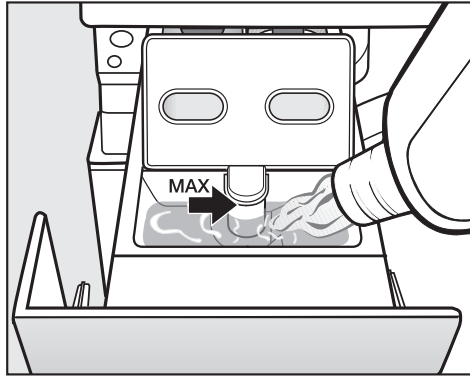

- Yumuşatıcı, sentetik kola veya sıvı kolayı  bölmesine doldurunuz. **Maksimum doldurma seviyesini dikkate alınız.**
- *Start/Stop* tuşuna dokununuz.

Ayrı kolalama

- Kolayı ambalajında belirtildiği şekilde hazırlayıp dozajlayınız.
- Kolalama programını seçiniz.
- Kolayı  bölmesine doldurunuz.
- *Start/Stop* tuşuna dokununuz.

Faydalı bilgi: Birden fazla manuel veya otomatik kolalama işleminin ardından deterjan çekmecesini temizleyiniz.

Yıkama

Kumaş boyaları/ boya çıkarıcılar ve kireç çözücülerin kullanımı

Kumaş boyaları/boya çıkarıcılar ve kireç çözücüler, çamaşır makinesinde kullanıma uygun olmalıdır. Üreticinin uygulama talimatlarını mutlaka dikkate alınız.

Deterjan dozajı

Deterjan dozajı

Aşırı dozaj, köpük oluşumunun artmasına yol açtığından dolayı esas olarak önlenmelidir.

- Aşırı köpüklenen deterjanlar kullanmayınız.
- Deterjan üreticisinin talimatlarını dikkate alınız.

Dozaj şunlara bağlıdır:

- Çamaşır miktarı
- Su sertlik derecesi
- Çamaşırların kirlilik derecesi

Deterjan dozaj miktarı

Su sertliğini ve deterjan üreticisinin talimatlarını dikkate alınız.

Su sertlik dereceleri

Sertlik derecesi aralığı	Toplam sertlik derecesi [mmol/l]	Alman sertlik - derecesi °dH
Yumuşak (I)	0–1,5	0–8,4
Orta (II)	1,5–2,5	8,4–14
Sert (III)	2,5 üstü	14 üstü

Suyun sertlik derecesi aralığını bilmiyorsanız, yerel su idaresinden bilgi alınız.

Program seçimi

Programlar

Programı farklı yollardan seçebilirsiniz.

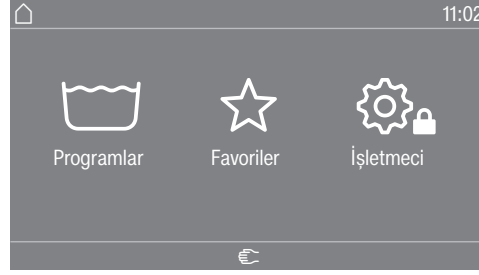

Programlar menüsünden bir program seçebilirsiniz.

- Programlar seçim alanına dokununuz.

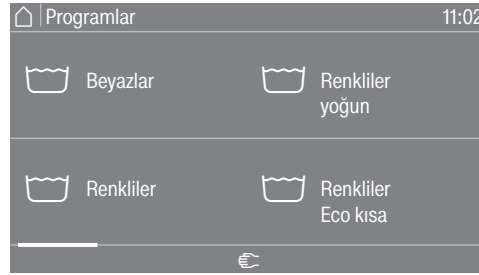

- Ekranda istediğiniz program belirene kadar ekranı sağa doğru kaydırınız.
 - Dokunmatik ekrandaki sisteme özgü sembollere dokununuz.
- Ekran yıkama programının ana menüsüne geçer.

Favoriler

Alternatif olarak Favoriler menüsünden bir program seçebilirsiniz.

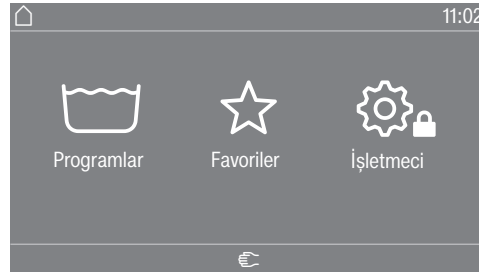

- Favoriler seçim alanına dokununuz.



- Ekranda istediğiniz program belirene kadar ekranı sağa doğru kaydırınız.
 - Dokunmatik ekrandaki sisteme özgü sembollere dokununuz.
- Ekran yıkama programının ana menüsüne geçer.

Favori programlarda program ayarlarının çoğu belirlenmiştir ve değiştirilemez.

Program ayarları seçimi

Doldurma miktarının seçilmesi

Doldurulan çamaşır miktarına bağlı, harici bir dozajlamayı ve uygun bir program akışını mümkün kılmak amacıyla, bazı programlarda çamaşır doldurma miktarını girebilirsiniz.

- Ağırlık (kg) seçim alanına dokununuz.



- Çamaşır miktarı için geçerli bir değer giriniz.



- OK sembolüne basınız.
Ekran Genel Bilgi menüsüne geçer.

Sıcaklık seçimi

Herhangi bir yıkama programı için ön ayarlı sıcaklığı değiştirmeniz mümkündür.

- Sıcaklık (°C) seçim alanına dokununuz.



- Sıcaklık seçeneklerinden istediğiniz sıcaklığı seçiniz.

Ekran Genel Bilgi menüsüne geri döner.

Daha ince ayar seçim alanını seçerseniz, öngörülen sıcaklık aralığında başka sıcaklıkları doğrudan girerek ayarlayabilirsiniz.

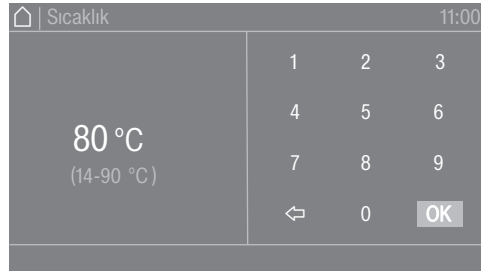

- Tuş alanında istediğiniz değeri seçiniz.

- OK sembolüne basınız.

Ekran Genel Bilgi menüsüne geri döner.

Sadece güncel ayardan düşük olan, öngörülen sıcaklık aralığında bulunan bir sıcaklık seçilebilir (14–90 °C).

Yıkama

Devir sayısı seçimi

Herhangi bir yıkama programı için ön ayarlı sıkma devir sayısını değiştirmeniz mümkündür.

- Devir sayısı (dev./dk.) seçim alanına dokununuz.



- Sunulan seçeneklerden bir sıkma devir sayısı seçiniz.

Ekran Genel Bilgi menüsüne geri döner.

Daha ince ayar seçim alanını seçerseniz, öngörülen devir sayısı aralığında başka devir sayılarını doğrudan girerek ayarlayabilirsiniz.



- Tuş alanında istediğiniz değeri seçiniz.

- OK sembolüne basınız.

Ekran Genel Bilgi menüsüne geri döner.

Sadece güncel ayardan düşük olan, öngörülen devir sayısı aralığında bulunan bir devir sayısı seçilebilir (0/400–1300 dev./dk.).

Ekstralar seçimi

Ekstralar seçimi

Bazı yıkama programları için ekstralar seçebilirsiniz.

- Ekstralar seçim alanına dokununuz.



- Bir veya birden fazla Ekstra seçiniz.

- OK sembolüne basınız.

Ekran Genel Bilgi menüsüne geçer.

Ön yıkama

Çok kirli çamaşırlar için bir ön yıkama eklenebilir. Kaba kirler çözülür ve ana yıkama öncesinde giderilir.

Suya bastırma

Protein içeren lekeleri olan, bilhassa kirli çamaşırlar için. Suya bastırma süresi 10 dakikadır.

Durulama +

Bilhassa iyi bir durulama sonucu için ek durulama işlemi etkinleştirilebilir.

Durulama sonu

Çamaşırlar son durulama işleminin ardından suda bırakılır. Bu şekilde, çamaşırlar program sona erdikten hemen sonra makineden çıkarılmayacaksa, kırışık oluşumu azaltılmış olur.

“Doldurma durdurma”

Su son durulama işleminden önce boşaltılır ve program durur. Örneğin kola, renklendirici veya emprenyeleme maddesi gibi istenen yıkama bileşenleri doğrudan kazana verilir. Program *Start/Stop* sensörlü tuşu ile devam ettirilir.

Yoğun

Özellikle aşırı kirli ve dayanıklı çamaşırlar için. Ana yıkama işlemi uzatılarak temizleme etkisi yükseltilir.

İlave su

Yıkama sırasında su seviyesi artırılır.

Program başlangıcı – Program sonu

Programın başlatılması

Start/Stop sensörlü tuşu yanıp sönmeye başladığında bir program başlatılabilir.

- *Start/Stop* sensörlü tuşuna dokununuz.

Kapak kilitlenir (🔒 sembolü) ve yıkama programı başlar.



Faydalı bilgi: Açılır menüden seçilen sıcaklığı, sıkma devir sayısını ve seçilen Ekstraları görüntüleyebilirsiniz.

Bir gecikmeli başlatma süresi (🕒 Zamanlayıcı) seçilmişse, bu süre ekranın sol alt tarafında gösterilir.



i Program bilgisi seçim alanını seçerseniz, program için önemli tüm bilgiler görüntülenir.

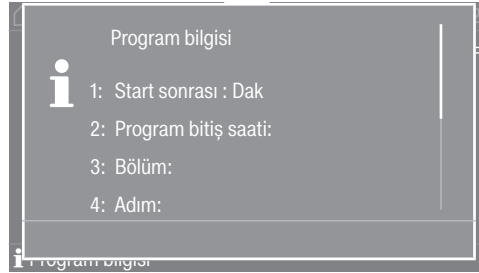

Gecikmeli başlatma süresi sona erdiğinde veya program başladıktan hemen sonra ekranda program süresi görüntülenir. Ayrıca, program akışı ekranda anlaşılır bir şekilde gösterilir.

İşletmeci seviyesinde veya programda seçilen ayara bağlı olarak makine, program sonunda kırışik önleme fonksiyonuna geçer. Kapak kilitli kalır. Kapak kilidi istenildiğinde *Start/Stop* tuşuyla kaldırılabilir.

Çamaşırların çıkarılması

- Kapağı çekerek açınız.
- Çamaşırları çıkarınız.

Kazandan çıkarılmayan çamaşırlar bir sonraki yıkamada çekebilir veya diğer çamaşırları boyayabilir.
Çamaşırların tümünü kazandan çıkarınız.

- Kapaktaki körük lastiğin içinde yabancı cisim olup olmadığını kontrol ediniz.

- Çamaşır makinesinin gücünü  tuşu ile kapatınız.

Faydalı bilgi: Deterjan çekmecesini kuruması için bir miktar aralık bırakınız.

Zamanlayıcı

Zamanlayıcı ile program başlangıç tarihini, programın gecikmeli başlatma süresini, program başlama saatini veya program bitiş saatini seçebilirsiniz. Bu mod, ayrıca gecikmeli başlatma olarak da adlandırılmaktadır.

Zamanlayıcı ayarı

-  Zamanlayıcı seçim alanına dokununuz.



- Bitiş saati, Başla. tarihi veya Başlama saati seçeneğini seçiniz.



- Saat ve dakika değerini veya tarihi ayarlayınız ve OK sembolü ile onaylayınız.

Zamanlayıcının silinmesi

Program başlamadan önce, seçilmiş olan gecikmeli başlatma ayarı silinebilir.

- Zamanlayıcı alanında seçili ayarları içeren seçim alanına dokununuz, örneğin 01.01. 11:00.

Ekranda seçilmiş olan gecikmeli başlatma süresi gösterilir.

- Sil seçim alanına dokununuz.

- OK sembolü ile onaylayınız.

Seçilen gecikmeli başlatma süresi silinir.

Zamanlayıcının başlatılması

- *Start/Stop* sensörlü tuşuna dokununuz.

Kapak kilitlenir ve ekranda programın başlatılmasına kadar kalan süre görüntülenir.

Program başladıktan sonra, seçilmiş olan gecikmeli başlatma süresi sadece program iptali ile değiştirilebilir veya silinebilir.

Programı istediğiniz anda hemen başlatabilirsiniz.

- Hemen başlat seçim alanına dokununuz.

Program akışındaki özellikler

Sıkma

Son sıkma devri

Program seçildikten sonra ön başlatma menüsünde daima ilgili yıkama programı için azami sıkma devri görüntülenir.

Son sıkma devrinin düşürülmesi mümkündür.

Devir sayısı, programa bağlı olarak sadece “değeri düşürme” veya “değeri düşürme ve yükseltme” şeklinde değiştirilebilir. Ayar seçenekleri, sıkma devir sayısı üzerine tıklandıktan sonra gösterilir.

Ara sıkma

Çamaşırlar ana yıkamanın ardından ve durulama işlemlerinin arasında sıkılır. Son sıkma devri düşürüldüğünde ara sıkma devirleri de düşürülür.

Kırışık önleme

Program sona erdikten sonra kazan, kırışık oluşumunu önlemek üzere 30 dakika kadar daha hareket eder.

Makinenin kazan kapağının açılabilmesi için programın sona ermesi gerekir.

Kırışık önleme fonksiyonu programa bağlıdır ve işletmeci seviyesinde “etkinleştirilebilir/devre dışı bırakılabilir”.

Atlama

Atlama fonksiyonu ile program akışında ilerideki veya gerideki bir program adımına atlanabilir. Program akışı, seçilen program adımından itibaren devam eder.

Start/Stop sensörlü tuşu ile program durdurulduğunda, Atlama fonksiyonu \gg program durdurma arayüzünde kullanıma sunulur.

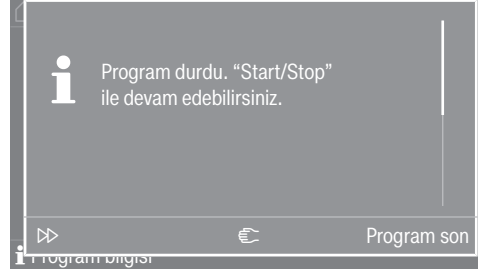

Atlama \gg seçimi yapıldığında, çalışmaya devam etmesi için istenen program adımı kumanda ve gösterge ünitesindeki ekrandan seçilebilir.

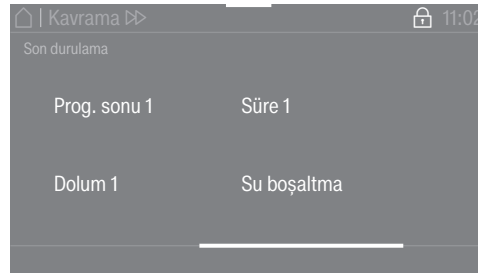

Ardından program *Start/Stop* sensörlü tuşu ile devam ettirilebilir.

Manuel kumanda

Manuel kumanda, program başlatılmadan önce veya program durdurulduğunda kullanılabilir.

Manuel kumandaya geçiş

Manuel kumanda, program başlatılmadan önce veya program durdurulduğunda mümkündür.

- Şifre girişi bölümüne geçmek için “Manuel kumanda” ☞ tuşuna basınız.



- Şifreyi giriniz.
- Girdiğiniz şifreyi OK sensörlü tuşu ile onaylayınız.

Elle kumanda menüsü görüntülenir:





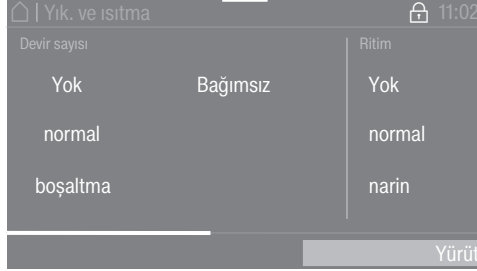

Makinedeki seviye, devir sayısı ve sıcaklık ile ilgili güncel durum turuncu renkte gösterilir.



- İsteddiğiniz ayarı seçiniz.
- Yaptığınız girişi Uygula sensörlü tuşu ile onaylayınız.

Çeşitli kumanda modlarında alt menüler gösterilir. Ayrıntılı açıklamayı “Kullanım örnekleri” bölümünde bulabilirsiniz.

Fonksiyon tuşlarına belirli manuel kumanda fonksiyonları atanmıştır:

- Su girişi 
- Dozaj 
- Yıkama ve ısıtma 
- Hareketli tahliye 
- Sıkma 

- Seçilen fonksiyonu tuşa tekrar basarak sonlandırınız.

Su girişi 

Su giriş valfleri ve su seviyesi ayarlanabilir.

-  fonksiyon tuşuna basınız Su girişi.
- İsteddiğiniz değeri seçiniz.
- Seçiminizi Yürüt sensörlü tuşuna basarak onaylayınız.

Daha yüksek bir sayısal değer ayarlandığında, daha düşük değerler artık gösterilmez.

- Start/Stop sensörlü tuşuna basınız.



Yıkama programı başlatılır veya kaldığı yerden devam eder.



Dozajlama 



Çeşitli dozaj pompalarının dozaj miktarı ayarlanabilir.

Bu fonksiyon, sadece işletmeci seviyesinde Connector-Box, dozaj pompaları ve otomatik dozaj seçilmişse uygulanabilir, bkz. “İşletmeci seviyesi” bölümü.





-  fonksiyon tuşuna basınız Dozajlama.
- İsteddiğiniz dozaj pompasını ve dozaj miktarını seçiniz, örneğin D1 50 ml.
- Seçiminizi Yürüt sensörlü tuşuna basarak onaylayınız.
- Start/Stop sensörlü tuşuna basınız.

Yık. ve ısıtma  Yıkama programı başlatılır veya kaldığı yerden devam eder.
Devir sayısı, ritim ve sıcaklık ayarlanabilir.
■  Yık. ve ısıtma fonksiyon tuşuna basınız.
■ İsteddiğiniz ayarları seçiniz.
Seçilen ayar, çoklu seçenekte turuncu renkte gösterilir.
■ Seçiminizi Yürüt sensörlü tuşuna basarak onaylayınız.
■ Start/Stop sensörlü tuşuna basınız.

Hareketli tah.  Yıkama programı başlatılır veya kaldığı yerden devam eder.
Tahliye yolu, devir sayısı ve ritim ayarlanabilir.
■  fonksiyon tuşuna basınız Hareketli tah..
■ İsteddiğiniz ayarları seçiniz.
Seçilen ayar, çoklu seçenekte turuncu renkte gösterilir.
■ Seçiminizi Yürüt sensörlü tuşuna basarak onaylayınız.

Sıkma  Devir sayısı ayarlanabilir.
■  fonksiyon tuşuna basınız Sıkma.
■ İsteddiğiniz değeri seçiniz.
■ Seçiminizi Yürüt sensörlü tuşuna basarak onaylayınız.
■ Start/Stop sensörlü tuşuna basınız.

Fonksiyon kombi-
nasyonları Su girişi, dozaj, yıkama ve ısıtma, istenen kombinasyon* oluşturularak birlikte seçilebilir.

 Su girişi	 Dozaj	 Yıkama ve ısıtma	 Hareketli tahliye	 Sıkma
<input checked="" type="checkbox"/>	<input checked="" type="checkbox"/>	<input type="checkbox"/>	<input type="checkbox"/>	<input type="checkbox"/>
<input type="checkbox"/>	<input checked="" type="checkbox"/>	<input checked="" type="checkbox"/>	<input type="checkbox"/>	<input type="checkbox"/>
<input checked="" type="checkbox"/>	<input type="checkbox"/>	<input checked="" type="checkbox"/>	<input type="checkbox"/>	<input type="checkbox"/>
<input checked="" type="checkbox"/>	<input checked="" type="checkbox"/>	<input checked="" type="checkbox"/>	<input type="checkbox"/>	<input type="checkbox"/>

* Mümkün fonksiyon kombinasyonları

Kurutma

1. Doğru çamaşır bakımına yönelik bilgiler

Kurutma öncesi yıkama

Aşırı kirli çamaşırları iyice yıkayınız. Yeterli miktarda deterjan kullanınız ve yüksek bir yıkama sıcaklığı seçiniz. Emin olmadığınız durumlarda tekstil ürünlerini birden fazla kez yıkayınız.

Çamaşırları temizlemek için endüstriyel kimyasallar kullanılmışsa, kurutma makinesi bu tür çamaşırları kurutmak için kullanılmamalıdır.

Yeni, koyu ve karışık renkli tekstil ürünlerini bilhassa iyi ve ayrı olarak yıkayınız. Koyu ve karışık renkli tekstil ürünlerini açık renk tekstil ürünleri ile birlikte kurutmayınız. Bu tür tekstil ürünleri kurutma sırasında (aynı zamanda kurutma makinesinin plastik parçalarına da) renk verebilir. Ayrıca tekstil ürünleri üzerinde farklı renkte havlar oluşabilir.

Yabancı cisimlerin çıkarılması







Kurutmadan önce çamaşırların içinde yabancı cisim olmadığından emin olunuz.

⚠ Çıkarılmamış yabancı cisimler sonucu hasar. Çamaşırlardaki yabancı cisimler eriyebilir, yanabilir veya patlayabilir. Çamaşırlardan tüm yabancı cisimleri (örneğin deterjan dozaj yardımcıları, çakmak vb.) çıkarınız.

Tekstil ürünlerinin/çamaşırların dikişlerinin ve eteklerinin iyi durumda olduğunu kontrol ediniz. Bu şekilde yangına sebep olabilecek tekstil dolgularının dışarı çıkmasını önlersiniz. Sökülmüş sütyen balenlerini dikişiniz veya çıkarınız.

⚠ Yanlış uygulama ve kullanım sonucu yangın tehlikesi. Çamaşırlar yanabilir ve kurutma makinesinde ve ortamda tahribata sebep olabilir. "Güvenlik talimatları ve uyarılar" bölümünü okuyunuz ve dikkate alınız.

Bakım sembolleri

Kurutma	
	Normal/yüksek sıcaklık
	Düşük sıcaklık*
* Hassas seçeneğini seçiniz.	
	Kurutma makinesinde kurutulamaz
Ütüleme ve silindir ütüden geçirme	
	Çok sıcak
	Sıcak
	Ilık
	Ütülenmez/silindir ütüden geçirilmez

2. Kurutma makinesinin doldurulması

Çamaşırların kurutma makinesine doldurulması

Tekstil ürünleri zarar görebilir. Çamaşırları doldurmadan önce "1. Doğru çamaşır bakımına yönelik bilgiler" bölümünü okuyunuz.

- Kapağı açınız.
- Çamaşırları kurutma makinesine doldurunuz.

Çamaşırların sıkışması nedeniyle hasar tehlikesi. Tekstil ürünleri, kapağın kapatılması sırasında kapak arasına sıkışabilir ve zarar görebilir. Kapak kapatılırken çamaşırların kapak açıklığına sıkışmamasına dikkat ediniz.

Kazanı aşırı doldurmayınız. Çamaşırlar yıpranabilir ve kurutma sonucu olumsuz etkilenebilir. Ayrıca daha fazla kırışik oluşacağı da hesaba katılmalıdır.

Kapağın kapatılması

⚠ Sıkışma nedeniyle hasar. Tekstil ürünleri, kapağın kapatılması sırasında sıkışarak zarar görebilir. Kapağı kapatılırken çamaşırların kapak açıklığına sıkışmamasına dikkat ediniz.

- Kapağı hafif iterek kapatınız.

3. Program seçimi

Kurutma makinesinin gücünün açılması

-  tuşuna basınız. Hoş Geldiniz ekranı görüntülenir. Ana menüden bir kurutma programı seçmek için farklı olanaklar mevcuttur.



-  Programlar sensörlü tuşuna dokununuz.

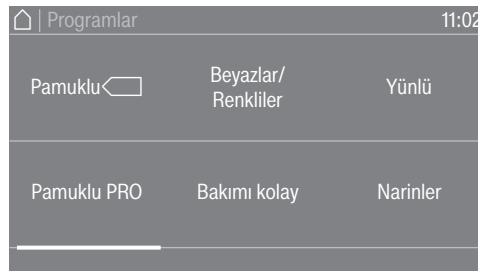

- İstedığınız program gösterilene kadar parmağınızı sola doğru kaydırınız.
- Programın sensörlü tuşuna dokununuz. Ekran kurutma programının ana menüsüne geçer.

Alternatif olarak favoriler listesinden bir program da seçebilirsiniz. ☆ Favoriler altındaki ön ayarlı programlar işletmeci seviyesinden değiştirilebilir.



- ☆ Favoriler sensörlü tuşuna dokununuz.

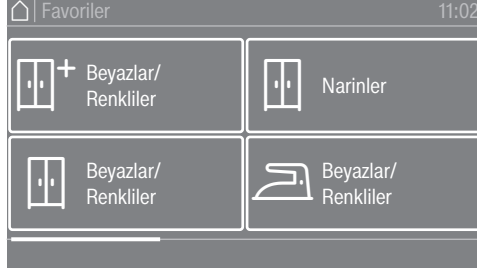

- İstedığınız program gösterilene kadar parmağınızla sola doğru kaydırınız.
 - İstedığınız programa dokununuz.
- Ekran kurutma programının ana menüsüne geçer.

4. Program ayarı seçimi

Kurutma kademesi seçimi

Birçok programda ön ayarlı kurutma kademesini değiştirebilirsiniz. Programa bağlı olarak farklı kurutma kademeleri seçilebilir.

Ekstralar seçimi

Kurutma programlarına farklı Ekstra fonksiyonlar eklenebilir. Bazı Ekstra fonksiyonlar, sadece belirli kurutma programlarında seçilebilir.



- Ekstralar sensörlü tuşuna dokununuz.



- İstedğiniz Ekstra fonksiyonun sensörlü tuşuna dokununuz.
- Ancak ekranda buna ilişkin talimat verildiğinde OK ile onaylayınız. İstenen Ekstra fonksiyona (☞ veya (☞)) ilişkin sembol yanar.

☞ Hassas

Hassas tekstil ürünleri (☞ bakım sembolüne sahip örneğin akrilik kumaşlar) daha düşük sıcaklıklarda ve daha uzun süre kurutulur.

 Hassas +

Hassas tekstil ürünleri daha az kazan dönüşü ve daha düşük kurutma sıcaklığı ile kurutulur.

 Kırışık önleme

Program sona erdikten sonra kazan, seçilen programa bağlı olarak özel bir ritim ile dönmeye devam eder. Bu dönüş, program sona erdikten sonra kırışık oluşumunun azaltılmasına yardımcı olur.

Fabrika ayarı olarak kırışık önleme fonksiyonu kapalıdır. Kırışık önleme fonksiyonu işletmeci seviyesinde 12 saate varan değişken bir süre ile açılabilir. Bu ayar, işletmeci seviyesinde Proses tekniği/Kırışık önleme menüsünde bulunur.

5. Programın başlatılması

Ödeme ünitesi (opsiyonel)

Bir ödeme ünitesi varsa, ekrandaki ödeme talimatını dikkate alınız.

Kazan kapağı açıldığında veya program iptal edildiğinde değer kaybı mümkündür.

Yapılan ayara bağlı olarak kazan kapağı açıldığında veya bir program iptal edildiğinde, ödeme ünitesinde bir değer kaybı meydana gelebilir.

Program başlatıldıktan sonra kapağı açmayınız.

Devam eden bir kurutma programını iptal etmeyiniz.

Programın başlatılması

Start/Stop sensörlü tuşu yanıp sönmeye başladığında bir program başlatılabilir.

■ *Start/Stop* sensörlü tuşuna dokununuz.

Bir gecikmeli başlatma süresi seçilmişse, bu süre ekranda gösterilir.

Gecikmeli başlatma süresi sona erdiğinde veya *Start* tuşuna basıldıktan hemen sonra kurutma programı başlatılır. Programın kalan süresi ekranda görüntülenir.

Güncel program parametrelerinin görüntülenmesi

Programın çalışması sırasında açılır menü üzerinden güncel kurutma programının parametrelerini görüntüleyebilirsiniz (örneğin kurutma kademesi, doldurma ağırlığı, seçili Ekstra fonksiyonları, kurutma sıcaklığı).

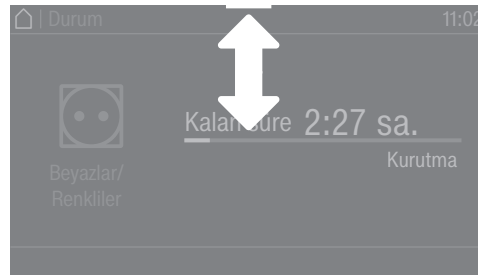

■ Açılır menüyü açmak için, programın çalışması sırasında parmağınızı yukarıdan aşağı doğru kaydırınız.



Açılır menüde kurutma programının parametreleri gösterilir.

Kurutma

Program çalışma süresi/Kalan süre tahmini

- Açılır menüyü tekrar kapatmak için parmağınızı aşağıdan yukarı doğru kaydırınız veya ↵ sensörlü tuşuna basınız.

Program çalışma süresi çamaşır miktarına, türüne ve kalan nem oranına bağlıdır. Bu nedenle kurutma kademesi programlarının gösterilen program çalışma süresi değişebilir veya sıçrama yapabilir. Kurutma makinesinin öğrenme kabiliyetine sahip elektroniği, devam eden kurutma programı sırasında kendini güncel koşullara uygun olarak ayarlar. Gösterilen program çalışma süresi giderek daha doğru olur.

Programların ilk kullanımlarında gösterilen süre kısmen, gerçek kalan kurutma süresinden belirgin bir şekilde farklılık gösterir. Tahmini ve ulaşılan süre arasındaki fark, ilgili program sıkça uygulandığında azalır. Bir programda farklı doldurma miktarları kurutulduğunda, kalan süre göstergesi sadece yaklaşık bir süre gösterebilir.

Program sonu

Program sonu

Program sona erdikten sonra amaşırlar soğutulur. Soğutma evresi, ekranda Program sonu/Soğutma bildirimini ile gösterilir. amaşırlar makineden ıkartılabilir.

Soğutma evresi sona erdikten ve kurutma programı tamamen bittikten sonra Program sonu bildirimini gösterilir.

Kurutma makinesinin gücü, program sona erdikten sonra, programlanmış olan sürenin ardından otomatik olarak kapatılır.

Ekstra Kırışık önleme (☞)* fonksiyonu seçildiğinde, program sona erdikten sonra kazan belirli aralıklarla dönmeye devam eder. Bu şekilde amaşırların hemen ıkarılması mümkün değilse, kırışık oluşumu en aza indirilir.

* Kırışık önleme fonksiyonu, varsayılan fabrika ayarı olarak kapalıdır ve işletmeci seviyesinde etkinleştirilebilir.

amaşırların ıkarılması

- Kapağı açınız.
- Kazanı daima tamamen boşaltınız.

Kalan amaşırlar aşırı kuruma sonucu zarar görebilir.
Daima kazandan tüm amaşırları ıkarınız.

- Kurutma makinesinin gücünü ☺ tuşu ile kapatınız.

Bakım talimatları

Bu kurutma makinesinin bakımı, özellikle sürekli işletim durumunda düzenli olarak yapılmalıdır. "Temizlik ve bakım" bölümünü dikkate alınız.

Zamanlayıcı

Zamanlayıcı ayarı için ön koşullar

Zamanlayıcı seçeneğinin seçilebilmesi için İşletmeci seviyesi kapsamında Kumanda / Gösterge menüsünde Gecikmeli başlatma etkinleştirilmelidir. Zamanlayıcı ile programın gecikmeli başlatma süresini, program başlama saatini veya program bitiş saatini seçebilirsiniz.

Zamanlayıcı ayarı

- Zamanlayıcı sensörlü tuşuna dokununuz.
- Bitiş saati, Başlat. süresi veya Başlama saati seçeneğini seçiniz.
- Saat ve dakika değerini ayarlayınız ve OK sensörlü tuşu ile onaylayınız.

Program akışının değiştirilmesi

Çamaşır makinesi

Programın değiştirilmesi

Yıkama programının değiştirilmesi

Başka bir program seçebilmek için başlatılmış olan programı iptal etmeniz ve yeni programı seçmeniz gerekir.

Programın iptal edilmesi

Bir yıkama programını, program başladıktan sonra istediğiniz anda iptal edebilirsiniz.

Ödeme programları veya dezenfeksiyon programları, sadece bir kod girilerek iptal edilebilir.

- *Start/Stop* sensörlü tuşuna dokununuz.

Ekranda şu görüntülenir:

- **i** Program durdu. "Start/Stop" ile devam edebilirsiniz.

Ekranda şu görüntülenir:

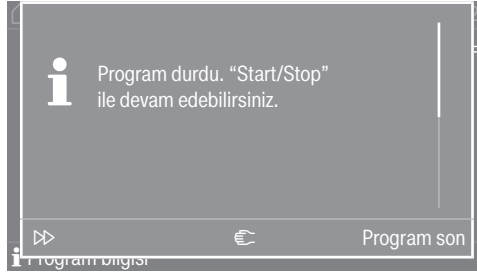

- Program son seçeneğini seçiniz.

Yıkama suyu, takip eden bir programda tekrar kullanılabilmesi için boşaltılmaz. Program sona erdikten sonra program sonu göstergesi/program sonu ekranı gösterilir. Kazanda yıkama suyu varken ana menüye geçmek veya Tahliyeyi başlat seçim alanına basılarak yıkama suyunu boşaltmak mümkündür.

Makinede su bulunduğu sürece kazan kapağı kilitli kalır.

Kapak, Susuz program sonu durumunda açılabilir.

- Kapağın kilidi kaldırılana kadar bekleyiniz.
- Kapağı çekerek açınız.
- Çamaşırları çıkarınız.

Elektrik kesintisinden sonra çamaşır makinesinin gücünün açılması

Yıkama sırasında çamaşır makinesinin gücü  tuşu ile kapatılırsa, program durdurulur.

- Çamaşır makinesinin gücünü  tuşu ile tekrar açınız.
- Ekrandaki bildirim dikkate alınız.
- *Start/Stop* tuşuna dokununuz.

Programa devam edilir.

Çamaşır ekleme/ çıkarma

Program başladıktan sonraki ilk birkaç dakika içerisinde çamaşır eklenbilir veya çıkarılabilir.

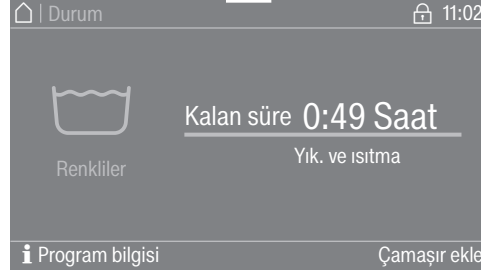

- Çamaşır ekle seçim alanına dokununuz.

Ekranında Çamaşır ekle bildirimi görüntülenmiyorsa, çamaşır eklemek artık mümkün değil demektir.

Yıkama programı durdurulur ve kapağın kilidi kaldırılır.

⚠ Çamaşır deterjanı sonucu kimyasal yanık tehlikesi.
Çamaşır ekleme veya çıkarma sırasında, özellikle çamaşır deterjanı dozajı harici olarak yapıldığı takdirde çamaşır deterjanı ile temas edebilirsiniz.
Kazana ellinizi dikkatle sokunuz.
Yıkama suyunun cilt ile temas etmesi halinde, temas yerini ılık suyla hemen iyice yıkayarak yıkama suyundan arındırınız.

- Kapağı çekerek açınız.
- Çamaşır ekleyiniz veya istediğiniz çamaşırıkları çıkarınız.
- Kapağı kapatınız.
- *Start/Stop* sensörlü tuşuna dokununuz.

Yıkama programına kaldığı yerden devam edilir.

Kazan içindeki sıcaklık 50 °C'den yüksek ise kapak kilidi etkin durumda kalır. Kapak kilidi ancak sıcaklık 50 °C'nin altına indiğinde kaldırılır.

Program akışının değiştirilmesi

Kurutma makinesi

Devam eden programın değiştirilmesi

Devam eden bir program sırasında yeni bir program seçimi mümkün değildir (yanlışlıkla değiştirmeye karşı koruma). Yeni bir program seçmek isterseniz, önce çalışmakta olan programı iptal etmeniz gerekir.

⚠ Yanlış uygulama ve kullanım sonucu yangın tehlikesi.
Çamaşırlar yanabilir ve kurutma makinesinde ve çevrede tahribe sebep olabilir.
“Güvenlik Talimatları ve Uyarılar” bölümünü okuyup uygulayınız.

Çalışmakta olan programın iptal edilmesi

- *Start/Stop* sensörlü tuşuna dokununuz.

Ekranda şu bildirim gösterilir: Program iptal edilsin mi?

- Devam eden programı iptal etmek için Evet sensörlü tuşuna dokununuz.

⚠ Sıcak çamaşırlar veya kurutma makinesi kazanı nedeniyle yanma tehlikesi.
Sıcak çamaşırlara veya kurutma makinesi kazanına temas etmeniz halinde yanıklar meydana gelebilir.
Çamaşırların soğumasını bekleyiniz ve ardından dikkatli bir şekilde çıkarınız.

Programın çalışması sırasında kurutma makinesinin kapağı açılırsa, çalışmakta olan program iptal edilir.

İşletmeci seviyesinde Kapak açılma tarzı/Programı iptal et fonksiyonu seçildiyse, çalışan program kapak açıldığında durdurulur. Durdurma durumunda kurutma makinesi güncel programda kalır.
Kapak kapatıldıktan ve *Start/Stop* sensörlü tuşuna basıldıktan sonra durdurulan programa devam edilir.

İptal edilen programın yeniden seçilmesi

- Kapağı açıp kapatınız.
- Yeni bir program seçiniz ve başlatınız.
- Kapağı açınız.

Çamaşır ekleme

⚠ Sıcak çamaşırlara veya kazana temas sonucu yanık tehlikesi.
Çamaşırlar ve kurutma makinesi kazanı halen sıcaktır ve dokunulduğunda yanıklara neden olabilir.
Çamaşırların soğumasını bekleyiniz ve dikkatli bir şekilde çıkarınız.

- Çamaşırları ekleyiniz.
- Kapıyı kapatınız.
- Programı başlatınız.

Gecikmeli başlatma süresi işlerken çamaşır ekleme

Kapağı açabilir ve çamaşır ekleyebilir veya çıkartabilirsiniz.

- Tüm program ayarları korunur.
- Eğer isterseniz kurutma kademesini değiştirebilirsiniz.
- Kapağı açınız.
- Çamaşır ekleyiniz veya çıkarınız.
- Kapağı kapatınız.

Kalan süre

- Gecikmeli başlatma süresinin devam etmesi için *Start/Stop* sensörlü tuşuna dokununuz.

Program akışındaki deęişiklikler ekranda süre atlamalarına sebep olabilir.

Ne yapmalı, eğer ...

Arıza giderme

Elektrik kesintisi durumunda kapak kilidinin açılması

Kazan kapağı açılmıyor.

⚠ Dikkat! Dönen kazan sonucu yaralanma ve haşlanma tehlikesi.
Torx anahtarı takılmadan önce makinede gerilim olmadığından, kazanın durduğundan ve makinede su bulunmadığından emin olunmalıdır.

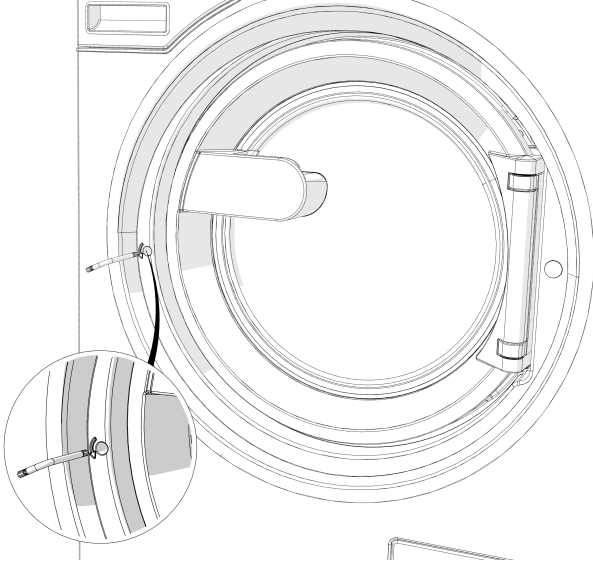

- Altıgen soketli kilit açma elemanını T 40 torx anahtarı ile **saat yönünün tersine (sola)** iki tam tur yapacak şekilde çeviriniz.

Faydalı bilgi: Aynı anda kapağa bastırılırsa acil durum kilit açma mekanizmasının çevrilmesi kolaylaşır.

Kilit açma elemanı kapak menteşesinin karşısında kapak kulpu seviyesinde bulunur (bkz. Şekil).

Kilit açma elemanı hiçbir suretle sağa doğru çevrilmemelidir.
Kapak kilidi zarar görür.

Çevirme direnci hissedilir bir şekilde azalır. Kilit açma elemanı serbestçe döndüğünde, kapak kilidi açılmış demektir.

Faydalı bilgi: Kilit açma elemanının tekrar sıkılmasına gerek yoktur.

Kapak artık çekilerek açılabilir.

Müşteri hizmetleri

Arıza durumunda lütfen Miele müşteri hizmetlerini bilgilendiriniz.

Müşteri hizmetlerinin, makine modeline, seri numarasına (SN) ve malzeme numarasına (Mat.-Nr.) ihtiyacı olacaktır. Bu bilgileri tip etiketinde bulabilirsiniz. Tip etiketini, kazan kapağını açtığınızda kapak çerçevesinin üst tarafında veya makinenin arka yüzünün üst tarafında bulabilirsiniz:

Model			
SN:	/	0 0 0 0 0 0 0 0	
Art.-Nr.		Mat -Nr.	
IBN			

Sembol resmi

Müşteri hizmetleriyle makinenin ekranında görüntülenen hata bildirimini de paylaşınız.

Parça değiştirme durumunda sadece orijinal yedek parçalar kullanılmalıdır (bu durumda da Miele müşteri hizmetlerinin makinenin modeline, seri numarasına (SN) ve malzeme numarasına (Mat.-Nr.) ihtiyacı olacaktır).

Arıza yardımı

Günlük kullanım sırasında ortaya çıkabilecek arıza ve hataların çoğunu kendiniz giderebilirsiniz. Çoğu durumda yetkili servisi çağırmak zorunda kalmayacağınızdan zaman ve masraftan tasarruf edersiniz.

Aşağıdaki tablolar size arıza ve hataları bulmakta ve gidermekte yardımcı olacaktır. Bununla birlikte şunları dikkate alınız:

⚠ Elektrikli cihazlarda onarım işlerinin sadece yetkili uzman personel tarafından gerçekleştirilmesi gerekir. Hatalı onarımlar sonucunda kullanıcı için ciddi tehlikeler ortaya çıkabilir.

Hiçbir program başlatılamıyorsa?

Problem	Sebebe ve Çözüm
Ekran karanlık ve sensörlü Start/Stop tuşu yanmıyor ya da yanıp sönmüyorsa?	<p>Yıkama-kurutma sütununda elektrik yoktur.</p> <ul style="list-style-type: none"> ■ Yıkama-kurutma sütununun gücünün açık olup olmadığını kontrol ediniz. ■ Yıkama-kurutma sütununun elektrik bağlantısının yapılmış olup olmadığını kontrol ediniz. ■ Bina tesisatındaki elektrik sigortasının atmış olup olmadığını kontrol ediniz. <p>Yıkama-kurutma sütunu enerji tasarrufu amacıyla otomatik olarak kapanmıştır.</p> <ul style="list-style-type: none"> ■ Yıkama-kurutma sütununun gücünü  tuşu ile tekrar açınız.
Ekranında F -Kapak kilidi hatası. "Start/Stop" tuşu ile devam etmek mümkün. bildirim görüntüleniyorsa?	<p>Kapak doğru kilitlenmemiştir. Kapak kilidi kenetlenmemiştir.</p> <ul style="list-style-type: none"> ■ Kapağı tekrar kapatınız. ■ Programı yeniden başlatınız. <p>Hata bildirim tekrar görüntülenirse yetkili servisi arayınız.</p>

Ne yapmalı, eğer ...

Problem	Sebep ve Çözüm
Ekran karanlıksa ve <i>Start/Stop</i> sensörü tuşu yavaşça yanıp sönüyorsa?	Enerji tasarrufu için ekran otomatik olarak kapanır. ■ Herhangi bir tuşa dokununuz. Ekran tekrar açılır.
Program ön başlatma ekranındaysa ve <i>Start/Stop</i> sensörlü tuşu yanıyorsa?	Kazan kapağı bastırılmıştır, fakat düzgün kapanmamıştır. ■ Kazan kapağının düzgün kapanmış olup olmadığını kontrol ediniz.

Program iptali ve hata bildirimi

Problem	Sebeup ve Çözüm
<p>⚠F - Su tahliye hatası. Yeniden çalıştırma başarısız oldu ise teknik servisi arayınız.</p>	<p>Su tahliyesi engellenmiş veya kısıtlanmış olabilir. Su boşaltma hortumu çok yüksekte olabilir.</p> <ul style="list-style-type: none"> ■ Yıkama suyu filtresini ve yıkama suyu pompasını temizleyiniz. ■ Azami basma (pompalama) yüksekliği 1 metredir.
<p>⚠F - Makine başarıyla yeniden başlatılırsa, müşteri hizmetlerini arayın.</p>	<p>Su girişi engellenmiştir veya kısıtlanmıştır.</p> <ul style="list-style-type: none"> ■ Su musluğunun yeterli miktarda açılmış olup olmadığını kontrol ediniz. ■ Su giriş hortumunun bükülmüş olup olmadığını kontrol ediniz. <p>Su basıncı çok düşük.</p> <ul style="list-style-type: none"> ■ Düşük su basıncı ayarını etkinleştiriniz (bkz. "İşletmecisi seviyesi" – "Düşük su basıncı"). <p>Su girişindeki süzgeçler tıkanmıştır.</p> <ul style="list-style-type: none"> ■ Süzgeçleri temizleyiniz (bkz. "Temizlik ve bakım" – "Su giriş süzgeci temizliği" bölümü).
<p>⚠ Dezenfeksiyon sıcaklığının altına inildi</p>	<p>Dezenfeksiyon programı sırasında gerekli sıcaklığa ulaşılmamıştır.</p> <ul style="list-style-type: none"> ■ Çamaşır makinesi dezenfeksiyonu düzgün bir şekilde gerçekleştirmemiştir. ■ Programı yeniden başlatınız.
<p>⚠ Hata F. İlk çalıştırma başarısız olursa yetkili servisi arayın.</p>	<p>Bir arıza söz konusudur.</p> <ul style="list-style-type: none"> ■ Yıkama-kurutma sütununun elektrik bağlantısını kesiniz. ■ Yıkama-kurutma sütununun elektrik bağlantısını tekrar yapmadan önce en az 2 dakika bekleyiniz. ■ Yıkama-kurutma sütununun gücünü tekrar açınız. ■ Programı yeniden başlatınız. Hata bildirimi tekrar görüntülenirse yetkili servisi arayınız.

Ne yapmalı, eğer ...

Ekranında bir hata bildirimini gösteriliyorsa

Problem	Sebebe ve Çözüm
i Dozaj kabı boş	Harici dozaj deterjan kaplarından biri boştur. ■ Deterjan kabını doldurunuz.
i Hijyen Bilgisi: En az 60°C sıcaklıkta bir program başlatın	Son yıkamada, 60 °C'nin altında sıcaklığa sahip bir program veya <i>Pompalama/sıkma</i> programı seçilmiştir. ■ En az 60 °C sıcaklığa sahip bir program veya Makine temizliği programını başlatınız.
i F - Makine başarıyla yeniden başlatılırsa, müşteri hizmetlerini arayın.	Sıcak su girişi engellenmiştir veya kısıtlanmıştır. ■ Sıcak su musluğunun yeterli miktarda açılmış olup olmadığını kontrol ediniz. ■ Su giriş hortumunun bükülmüş olup olmadığını kontrol ediniz.
i Çamaşırlar düzgün sıkılmadı	Son sıkma işleminde çok yüksek bir dengesizlik dolayısıyla ayarlanmış olan sıkma devrine ulaşamamıştır. ■ Çamaşır makinesinin tam dik durup durmadığını kontrol ediniz. ■ Çamaşırları tekrar sıkınız.
i Makine sızdırıyor	Çamaşır makinesi veya tahliye valfi sızdırıyor. ■ Su musluğunu kapatınız. ■ Yetkili servisi arayınız.

Memnun etmeyen yıkama sonucu

Problem	Sebeup ve Çözüm
Çamaşırılar sıvı deterjan ile temizlenmiyorsa?	<p>Sıvı deterjanlarda ağartıcı bulunmaz. Meyve, kahve ve çay lekelerinin çıkarılması her zaman mümkün olmaz.</p> <ul style="list-style-type: none"> ■ Ağartıcı içeren toz deterjan kullanınız. ■ Leke çıkarıcıyı hazneye  ve sıvı deterjanı da dozaj topuna doldurunuz. ■ Sıvı deterjanı ve leke çıkarıcıyı çekmeceye asla bir arada koymayınız.
Yıkamış koyu renk çamaşırılarının üzerinde beyaz renkte, deterjana benzer kalıntılar varsa?	<p>Deterjan suyun yumuşatılmasına yönelik suda çözülmeyen bazı maddeler (zeolit) içermektedir. Bu maddeler çamaşırılarının üzerinde kalmıştır.</p> <ul style="list-style-type: none"> ■ Çamaşırılar kuruduktan sonra bu kalıntıları bir fırça yardımıyla temizlemeyi deneyiniz. ■ Koyu renkli çamaşırılar bundan böyle zeolit içermeyen bir çamaşır deterjanı ile yıkayınız. Sıvı deterjanlar genellikle zeolit içermez.
Bilhassa yağlı kirleri olan tekstil ürünleri düzgün temizlenmiyorsa?	<ul style="list-style-type: none"> ■ Ön yıkamalı bir program seçiniz. Ön yıkamayı sıvı deterjan ile gerçekleştiriniz. ■ Ana yıkamada standart toz deterjan kullanmaya devam ediniz. <p>Çok kirli iş kıyafetleri için ana yıkamada özel ağır iş deterjanı kullanılması tavsiye edilir. Lütfen deterjan satıcısından bilgi alınız.</p>
Yıkamış çamaşırılarının üzerine gri elastik kalıntılar (yağ parçacıkları) yapışıyor-sa?	<p>Deterjan dozaj miktarı çok azdır. Yıkanan çamaşırılar çok yağlıdır (yağ, merhem vb.).</p> <ul style="list-style-type: none"> ■ Bu türden kirli çamaşırılarda ya daha fazla deterjan ya da sıvı deterjan kullanınız. ■ Bir sonraki çamaşırdan önce makineyi bir 60 °C programında sıvı deterjan kullanarak çamaşırsız olarak çalıştırınız.

Ne yapmalı, eğer ...

Memnun etmeyen kurutma sonucu

Problem	Sebebe ve Çözüm
Çamaşırıları doğru doldurmuş. Kazan boş veya çamaşırıları çok kuru.	<p>Bu bir arıza değildir. Bazı programlarda kazan az doldurulduğunda veya doldurulmadığında program iptal edilir. Bu aynı zamanda zaten kurutulmuş olan çamaşırıları da gerçekleştirebilir.</p> <ul style="list-style-type: none">■ Tek parça çamaşırıları sıcak hava programıyla kurutunuz.■ Kontrol bildirimini silinmesi:<ul style="list-style-type: none">– Kapağı açınız.
Güç kesintisinde programın durması. Lütfen “OK” tuşuna basınız	<p>Kurutma işlemi sırasında kurutma makinesinin gücü kapatılmış veya elektrik kesilmiştir.</p> <ul style="list-style-type: none">■ Makinenin gücünü açtıktan/elektrik geldikten sonra <i>OK</i> tuşu ile onaylayıp programı yeniden başlatınız.
Hav filtresini ve hava kanallarını temizleyiniz. Hava akışını kontrol ediniz.	<p>Hav filtresini temizleme hatırlatması.</p> <ul style="list-style-type: none">■ Hav filtresini temizleyiniz.■ Sorun bildirimini silinmesi:<ul style="list-style-type: none">– <i>OK</i> ile onaylayınız. <p>Hava akışında bir sorun tespit edildi.</p> <ul style="list-style-type: none">■ Hav filtresini temizleyiniz.■ “Kurutma işlemi çok uzun sürüyor veya iptal ediliyorsa” bölümünde yer alan tüm olası nedenleri kontrol ediniz.■ Sorun bildirimini silinmesi:<ul style="list-style-type: none">– Kapağı açınız ve kapatınız. <p>Hava tahliye borusu çok uzun olabilir ancak bu bir arıza değildir.</p> <ul style="list-style-type: none">■ Hava tahliye borusu çok uzun olduğunda daha uzun program süreleri ve daha fazla enerji tüketimi oluşacağını hesaba katmanız gerekir. <p>Hava akışında ciddi bir sorun tespit edildi.</p> <ul style="list-style-type: none">■ Bkz. yukarı.■ Hata bildirimini silinmesi:<ul style="list-style-type: none">– <i>OK</i> ile onaylayınız.
Çamaşırıları memnun edici bir şekilde kurutulmadıysa?	<p>Kazana farklı dokuma türlerinden çamaşırıları doldurulmuştur.</p> <ul style="list-style-type: none">■ Ek olarak Sıcak havalandırma ile de kurutunuz.■ Öncelikle uygun bir program seçiniz, bkz. “Program tablosu” dokümanı.
Kuş tüyü yastıklarda kurutma işleminden sonra bir koku oluşuyorsa?	<p>Tüyler, ısıtıldıklarında belirli miktarda kendi kokularını ve yabancı kokular üretme özelliğine sahiptir.</p> <ul style="list-style-type: none">■ Koku, doğal havalandırma yoluyla kuruduktan sonra azalır.
Sentetik iplikli dokumalarda kurutma işleminden sonra statik yüklenme meydana geliyorsa?	<p>Sentetikler statik yüklenmeye yatkındır.</p> <ul style="list-style-type: none">■ Yıkılırken son durulama için kullanılan yumuşatıcı statik yüklenmeyi azaltabilir.

Problem	Sebeup ve Çözüm
Hav oluştuysa?	<p>Giylirken veya kısmen yıkama sırasında sürtünme sonucu oluşan havlar kurutma sırasında çamaşırlardan ayrılır. Buna karşın kurutma makinesinde tekstil ürünlerinin kullanım ömürleri olumsuz etkilenmez.</p> <ul style="list-style-type: none"> ■ Oluşan havlar hav süzgeci tarafından tutulur ve kolayca temizlenebilir, bkz. "Temizlik ve bakım" bölümü.
Kazanda yoğuşma suyu oluşuyorsa?	<p>Kurutma makinesi bir atık hava toplama kanalına bağlanmıştır.</p> <ul style="list-style-type: none"> ■ Kurutma makinesi toplama kanalına sadece bir tek yönlü klape ile bağlanmalıdır. ■ Olası bir arızayı belirlemek için tek yönlü klapeyi düzenli olarak kontrol ediniz ve gerekirse değiştiriniz.
Kurutma işlemi çok uzun sürüyor veya iptal ediliyor-sa?	<p>Muhtemelen hava kanallarını/hava geçitlerini temizlemeniz istenir.</p> <ul style="list-style-type: none"> ■ Aşağıda açıklanmış olan olası tüm sebepleri lütfen kontrol ediniz. <p>Hav filtresi havlarla tıkanmıştır.</p> <ul style="list-style-type: none"> ■ Havları alınız. <p>Hava giriş alanı saçlar ve havlar vs. ile tıkanmıştır.</p> <ul style="list-style-type: none"> ■ Hava giriş alanını temizleyiniz. ■ Doldurma ağzındaki kapağı, altındaki hava giriş alanını temizlemek üzere çıkarınız. <p>Atık hava borusu veya bunun ağzı, örneğin saçlar ve havlar nedeniyle tıkanmıştır.</p> <ul style="list-style-type: none"> ■ Atık hava borusunun bileşenlerini (örneğin duvar borusu, dış ızgara, dirsekler vb.) kontrol edip temizleyiniz. <p>Kurulum yeri çok küçük olduğu için hava girişi yetersiz kalıyordur.</p> <ul style="list-style-type: none"> ■ Kurutma sırasında odayı havalandırmak için bir kapı veya pencere açınız. <p>Tekstil ürünleri yeterince sıkılmamıştır.</p> <ul style="list-style-type: none"> ■ Bundan böyle tekstil ürünlerini çamaşır makinesinde daha yüksek devir hızı ile sıkın. <p>Kurutma makinesi aşırı doldurulmuştur.</p> <ul style="list-style-type: none"> ■ Her bir kurutma programı için öngörülen maksimum doldurma miktarını dikkate alınız. <p>Metal fermuarlar nedeniyle çamaşırın nem derecesi tam olarak belirlenmemiştir.</p> <ul style="list-style-type: none"> ■ Bundan böyle kurutma işlemlerinde fermuarları açınız. ■ Sorun tekrar oluşursa uzun fermuarlı tekstil ürünlerini gelecekte sadece sıcak hava programında kurutunuz.

Ne yapmalı, eğer ...

Yıkama-kurutma sütununda görülen genel problemler

Problem	Sebeup ve Çözüm
Sıkma işlemi sırasında yıka- ma-kurutma sütunu hareket ediyorsa?	Cihazın ayakları eşit ayarlanmamıştır ve kontra somunla sabitlenmemiştir. ■ Yıkama-kurutma sütununu sağlam duracak şekilde hizalayınız ve cihaz ayaklarının kontra somunlarını sıkınız.
Alışılmadık pompalama sesleri geliyorsa?	Bu bir hata değildir. Pompalama işleminin başında ve sonunda duyulan bu sesler normaldir.
Deterjan bölmesinde çok miktarda deterjan artığı ka- lıyorsa?	Suyun akış basıncı yeterli değildir. ■ Su girişindeki süzgeçleri temizleyiniz. Toz deterjan, yumuşatıcı ile karıştığında yapışma eğilimi gösterir. ■ Deterjan bölmesini temizleyiniz ve bundan böyle önce deterjanı ve daha sonra yumuşatıcıyı doldurunuz.
Yumuşatıcı bölmeden ta- mamen alınmıyor veya ⊗ bölmesinde çok fazla su kalıyorsa?	Sifon yerine tam oturmamış veya tıkanmıştır. ■ Sifonu temizleyiniz, bkz. “Temizlik ve bakım” – “Deterjan bölmesinin temizlenmesi” bölümü.
Ekranda yabancı bir lisan görülüyorsa?	Lisan ayarları değişmiştir. ■ Yıkama-kurutma sütununun gücünü kapatıp tekrar açınız. Ekranda ayarlanmış olan işletmeci lisansı görüntülenir. İşletmeci lisansı değişmiştir. ■ Her zamanki lisansı ayarlayınız (bkz. “İşletmeci seviyesi” – “Lisan” bölümü).
Çamaşır makinesi çamaşır- ları her zamanki gibi sıkı- yorsa? Çamaşırılar hala ıslak- sa?	Son sıkma sırasında büyük bir dengesizlik ölçülmüş ve sıkma devir sayısı otomatik olarak düşürülmüştür. ■ Kazanda daha iyi bir dağılım elde etmek için küçük ve büyük çamaşırılar daima bir arada kazana doldurunuz.
Kazan durmuş fakat prog- ram devam ediyorsa?	Program akışında bir hata söz konusudur ■ Ⓛ tuşu ile çamaşır makinesinin gücünü kapatınız ve tekrar açınız. ■ Ekrandaki bildirim dikkate alınız. ■ <i>Start/Stop</i> tuşuna dokununuz. Kazan dönmeye devam eder ve programa devam edilir.

Kapak açılmıyorsa?

Problem	Sebebe ve Çözüm
Kapağın açılması mümkün değilse?	Yıkama işlemi sırasında kapak kilitlenir. <ul style="list-style-type: none"> ■ <i>Start/Stop</i> sensörlü tuşuna dokununuz. ■ Program sonlandırma veya Çamaşır ekle seçeneğini seçiniz. Kapak kilidi kaldırılır ve artık kapağı çekerek açabilirsiniz.
	Kazanda su vardır ve makine suyu dışarıya pompalayamamaktadır. <ul style="list-style-type: none"> ■ Su boşaltma sistemini “Su çıkışı tıkanıldığında ve/veya elektrik kesintisinde kapağın açılması” bölümünde açıklanan şekilde temizleyiniz.
Programın sonunda veya program iptal edildikten sonra ekranda Soğutma ya da Rahat soğutma bildirimi görüntüleniyorsa?	Haşlanmaları önlemek için yıkama suyu sıcaklığı 55 °C'nin üzerinde olduğu zaman kapak açılmaz. <ul style="list-style-type: none"> ■ Kazandaki sıcaklık düşene ve ekrandaki gösterge sönene kadar bekleyiniz.
Ekranda F - Kapak kilidi hatası. Yetkili servisi çağırın. bildirimi görüntüleniyorsa?	Kapak kilidi bloke olmuştur. <ul style="list-style-type: none"> ■ Yetkili servisi arayınız.

Ne yapmalı, eğer ...

Su çıkışı tıkanıldığında ve/veya elektrik kesintisinde kapağın açılması

⚠ Makinenin elektrik bağlantısını kesiniz.

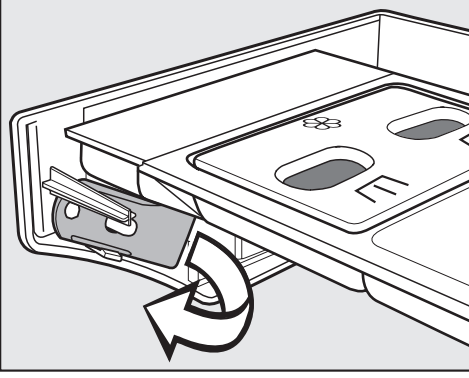

- Deterjan çekmecesini ön panelinin iç yüzünde su tahliye sisteminin kapağını açmak için bir açma aleti bulunur. Kilitli deterjan çekmeceli modellerde açma aleti, cihazla birlikte verilen aksesuar paketindedir. Bu açma aletini alınız.

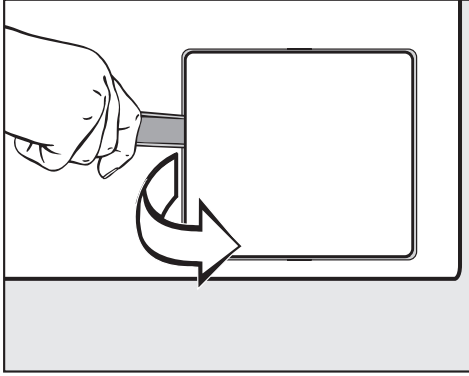

- Su tahliye sisteminin kapağını açınız.

Su giderinin tıkalı olması durumunda çamaşır makinesinin içinde çok miktarda su bulunabilir.

⚠ Kısa bir süre önce yüksek sıcaklıkta çamaşır yıkandıysa, haşlanma tehlikesi söz konusudur!

- Kapağın altına bir kap koyunuz.

Yıkama suyu filtresini tamamen dışarı çıkarmayınız.

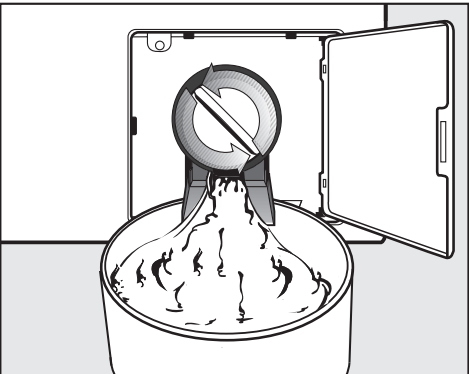

- Su akıncaya kadar yıkama suyu filtresini gevşetiniz.
- Su tahliyesini durdurmak için yıkama suyu filtresini çevirerek tekrar kapatınız.

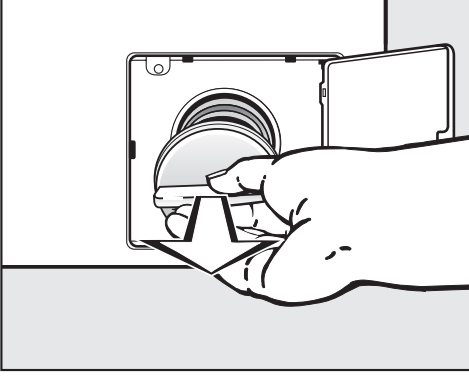

- Daha fazla su akmadığında, yıkama suyu filtresini tamamen çıkarınız.
- Yıkama suyu filtresini iyice temizleyiniz.

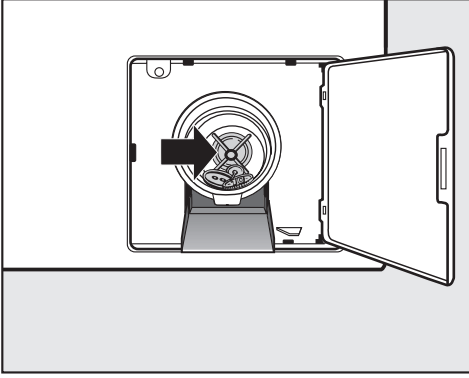

- Yıkama suyu pompası kanatlarının kolayca dönüp dönmediğini kontrol ediniz, varsa yabancı maddeleri (düğme, bozuk para vb.) çıkarınız ve içeri temizleyiniz.
- Yıkama suyu filtresini tekrar yerine takınız ve çevirerek sıkıştırınız.

⚠ Yıkama suyu filtresi yerine tam yerleştirilmezse ve sıkıştırılmazsa çamaşır makinesinden dışarı su akar.

Temizlik ve bakım

⚠️ Yıkama-kurutma sütünunun elektrik bağlantısını kesiniz.

- Mümkün olduğunca, her kullanım sonrasında yıkama-kurutma sütünunun temizliğini ve bakımını gerçekleştiriniz.

Yıkama-kurutma sütünunun temizliği için yüksek basınçlı temizlik makinesi veya su jeti kullanılmamalıdır.

- **Gövdeyi, kumanda panelini ve plastik parçaları** sadece hafif bir temizlik ürünü ya da yumuşak, nemli bir bez ile temizleyiniz ve ardından yüzeyi ovalayarak kurulayınız.

Aşındırıcı maddeler yüzeyi çizer.

- Paslanmaz çelik gövde parçalarını piyasada satılan standart bir paslanmaz çelik temizleme ürünü ile temizleyiniz.
- Kapak lastiğindeki birikintileri nemli bir bezle siliniz.

Temizlik maddelerinin elektrikli bileşenlerin içine sızması.

- Yüzey dezenfeksiyonu işleminde ön yüzü ve kapak kilidi kısmını sadece hafif nemli bir bezle temizleyiniz. Herhangi bir sıvı püskürtmeyiniz.

Pas oluşumu

Kazan paslanmaz çelikten imal edilmiştir. Çamaşır ile birlikte çamaşır makinesine giren demir içeren su veya demir içeren yabancı cisimler (örneğin ataş, demir düğmeler veya demir talaşlar), kazanda pas oluşumuna yol açabilir. Bu durumda kazanı düzenli aralıklarla ve pas oluşumunun hemen ardından piyasada satılan standart paslanmaz çelik bakım ürünleri ile temizleyiniz. Kapak lastikleri demir içeren artıklara yönelik olarak kontrol edilmeli ve yukarıda belirtilen ürünler ile iyice temizlenmelidir. Bu işlemler, tedbir amacıyla düzenli aralıklarla uygulanmalıdır.

Deterjan çekmecesinin, deterjan haznelerinin ve sifonun temizlenmesi

- Deterjan çekmecesini ve deterjan haznelerini her kullanımdan sonra ılık suyla temizleyerek deterjan kalıntılarında ve topaklaşmış deterjandan arındırınız.
- Makineyi uzun süre kullanmayacağınız zaman deterjan bölmesinin kapağını açık bırakınız.

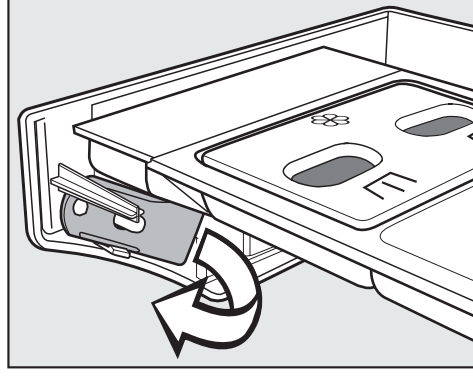

- Deterjan çekmecesini ön panelinin iç tarafında sarı renkli bir açma aleti yer almaktadır.
- Bu açma aletini alınız.

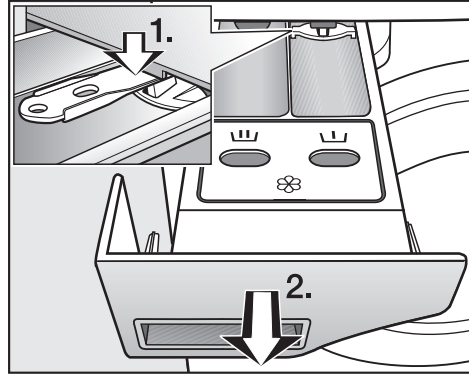

- Deterjan çekmecesini sonuna kadar dışarı çekiniz.
 1. Dışarı çekme kilidini açma aleti ile aşağı bastırınız.
 2. Deterjan çekmecesini çıkarınız.

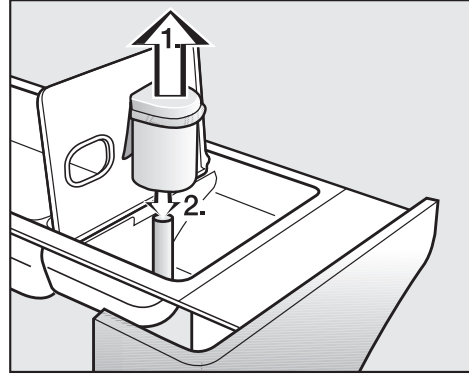

- Sifonu temizleyiniz.
 1. Sifonu  bölgesinden çekip çıkarınız ve akar sıcak su altında temizleyiniz. Sifonun takıldığı boruyu da temizleyiniz.

2. Sifonu tekrar yerine takınız.

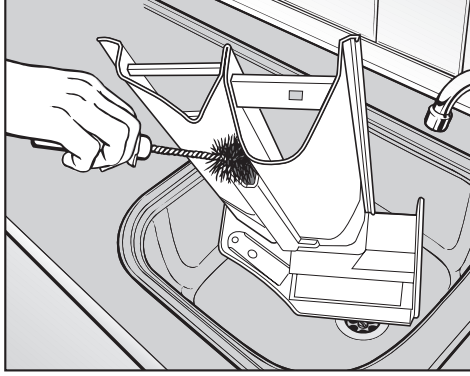

■ Yumuşatıcı kanalını sıcak su ve bir fırça yardımı ile temizleyiniz.

Sıvı kolanın art arda birden fazla kez kullanılmasının ardından sifonu ve yumuşatıcı kanalını iyice temizleyiniz. Sıvı kola yapışmaya sebep olur.

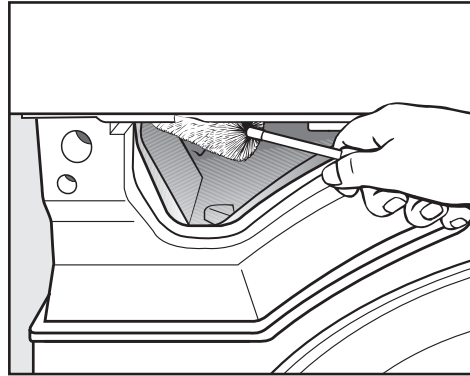

■ Deterjan çekmecesindeki su kanallarının içinde biriken deterjan ve kir artıklarını bir şişe fırçası yardımıyla temizleyiniz.

Su girişindeki süzgeçlerin temizlenmesi

Su giriş valflerinin korunması için çamaşır makinesinde süzgeçler bulunur. Bu süzgeçleri yaklaşık olarak her 6 ayda bir kontrol etmeniz gerekir. Suların sık sık kesilmesi durumunda bu süre daha kısa olabilir.

Su giriş hortumlarındaki süzgeçlerin temizlenmesi

- Su musluğunu kapatınız.
- Su giriş hortumunu musluktan ayırınız.

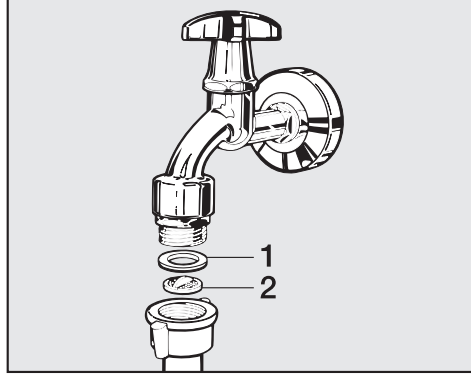

- Lastik contayı (1) çekerek kılavuzdan çıkarınız.
- Plastik süzgecinin (2) çıkıntısını pense veya kargaburun ile kavrayıp, süzgeci çekip çıkarınız.
- Plastik süzgeci temizleyiniz.
- Tekrar montaj işlemini, işlemleri ters sıralamada uygulayarak gerçekleştiriniz.

Rakoru sıkı bir şekilde musluğa takınız ve su musluğunu açınız. Su sızıntısı varsa, rakoru biraz daha sıkınız.

Su giriş valfinin giriş bağlantı parçasındaki süzgeçlerin temizlenmesi

- Plastik somunu bir pense yardımıyla dikkatle çevirerek giriş bağlantısından sökünüz.

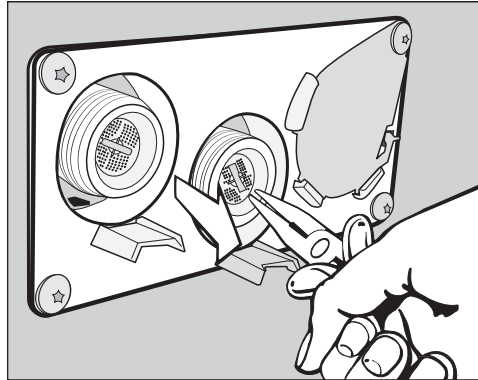

- Süzgeci bir pense veya kargaburun yardımıyla çıkıntıdan kavrayarak çıkarınız ve temizleyiniz. Tekrar montaj işlemini, işlemleri ters sıralamada uygulayarak gerçekleştiriniz.

Kir süzgeçleri temizlendikten sonra tekrar yerine takılmalıdır.

Hav filtresinin temizlenmesi

Hava kanalı alanındaki iki parçalı hav filtresi oluşan havları tutar. Temizlemek için hav filtresini çıkarınız ve parçalarına ayırınız.

Hav filtresini, en geç *Hava kanallarını temizleyin* kontrol bildirimini verildiğinde kontrol ediniz ve temizleyiniz.

Faydalı bilgi: Toplanan havları elektrikli süpürgeyle, dokunmadan çekebilirsiniz.

Hav filtresinin çıkarılması

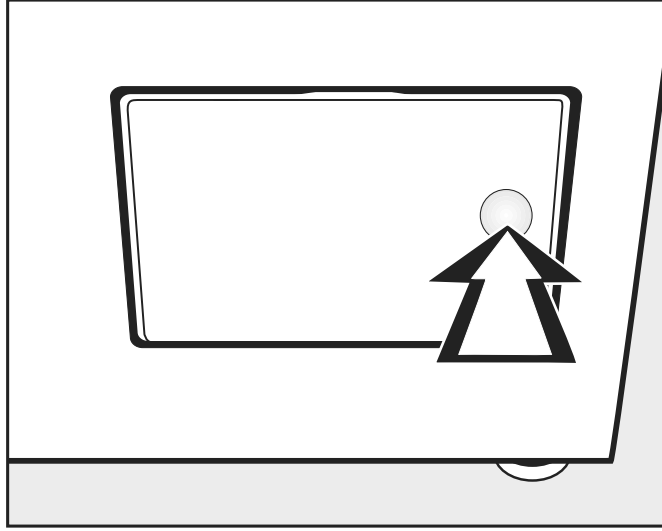

- Açmak için hav filtresi kapağının sağ tarafına bastırınız.

Hav filtresini çekip çıkarırken kulpu (bkz. aşağı) döndürmeyiniz; döndürürseniz hav filtresi parçalarına ayrılır.

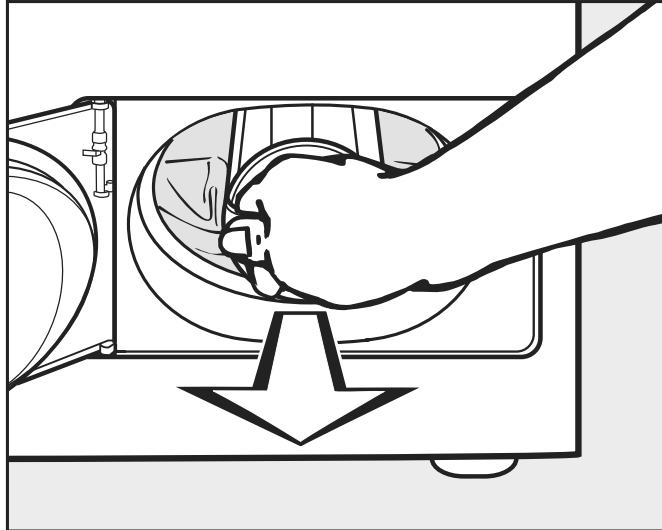

- Hav filtresini kulpundan tutarak dışarı çekiniz.

Hav filtresinin parçalarına ayrılması

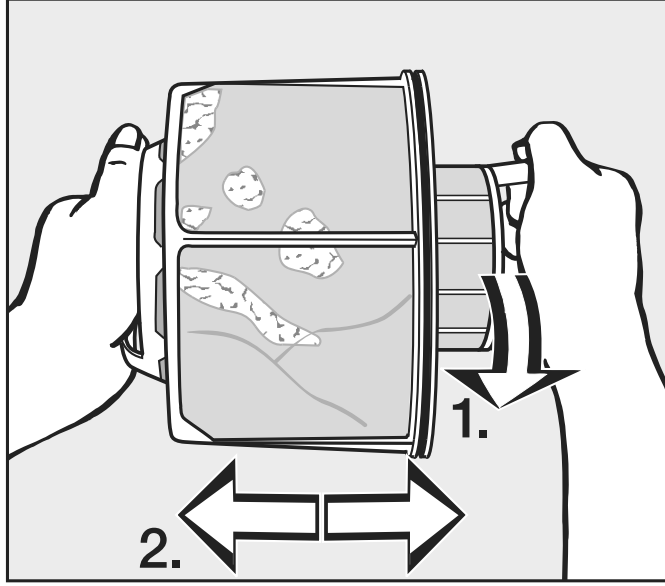

- Hav filtresini kulplarından tutunuz.
 1. İç hav filtresi parçasını (1) çeviriniz.
 2. Hav filtresi parçalarını birbirinden ayırınız (2).

Hav filtresi parçalarının kuru bir şekilde temizlenmesi

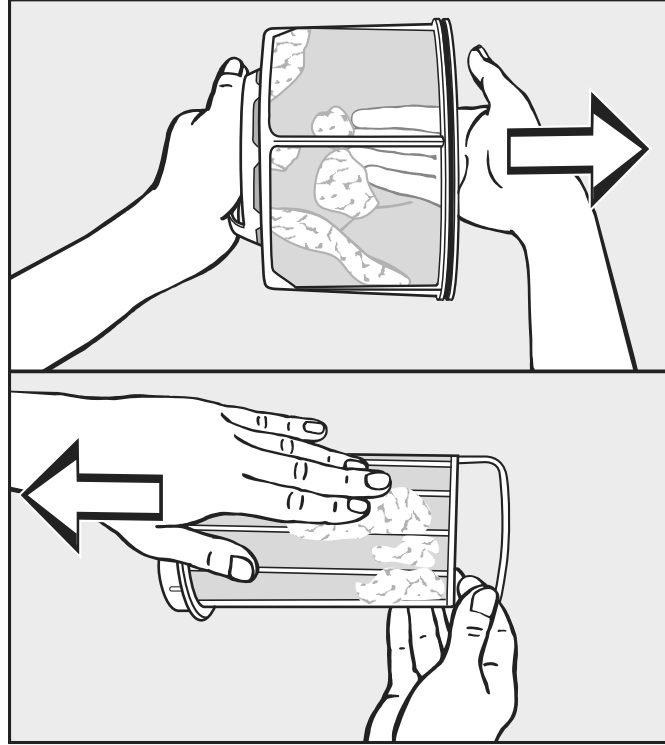

- Havları silkeleyerek dökünüz ve ayrıca elinizle de sıyırınız.
- Hav filtresi parçalarını sadece parçalar çok yapışmışsa ve tıkanmışsa akan sıcak su altında yıkayınız.

Hav filtresi parçalarının ıslak bir şekilde temizlenmesi

Tekrar monte etmeden önce hav filtresi parçalarını kurulayınız. Islak hav filtresi sonucu kurutma makinesinde çalışma bozuklukları ortaya çıkabilir!

Temizlik ve bakım

Hav filtresinin yerleřtirilmesi

Gözle görünür aşırı kirlenme durumunda, temizlenmiş hav filtresini tekrar yerleřtirmeden önce ayrıca hava kanalı alanını temizleyiniz. Bkz. sonraki sayfa.

- İç ve dış hav filtresi parçasını birbirine geçiriniz.
- İç hav filtresi parçasını saat yönünde, belirgin bir şekilde kenetlenmeye kadar hafifçe çeviriniz.
- Hav filtresini kulpundan tutunuz ve sokabildiğiniz kadar alt hava kanalı alanına sokunuz.

Bu sırada kulpu döndürmeyiniz; döndürürseniz hav filtresi parçalarına ayrılır.

- Hav filtresi kapağını kapatınız.

Hava kanalı alanının temizlenmesi

Hava kanalı alanını belirli zaman aralıklarında kontrol ediniz ve aşırı kirlenme olduğunda temizleyiniz.

Hızlı temizlik

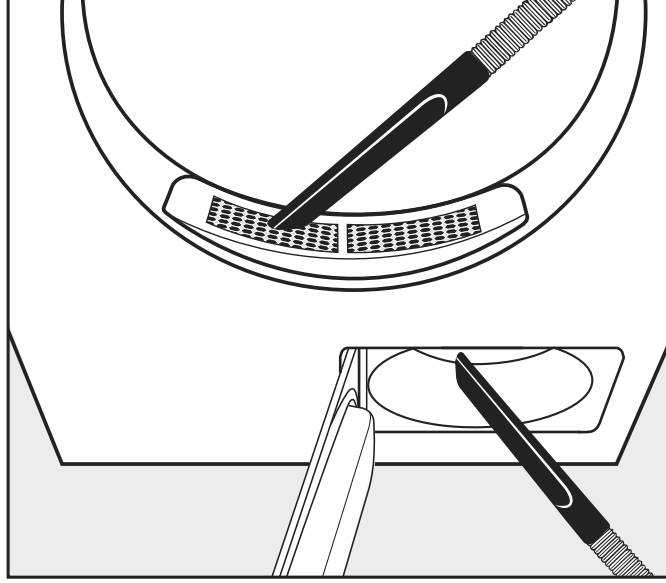

- Havları elektrikli süpürge ile alınız.
- Doldurma kısmındaki (üst) kapaktaki havları
- Daha önce hav filtresini çıkarıp temizlediyseniz, fan pervanesinin (alt) öncesindeki hava kanalı alanındaki havları

Ek temizlik

- Fan pervanesi

Hav filtresi kapağının arkasındaki fan pervanesi deterjan kalıntıları ve havlar nedeniyle kirlenmiş olabilir.

Düzenli zaman aralıklarında fan pervanesini kontrol ediniz ve aşırı kirlenme söz konusu olduğunda temizleyiniz.

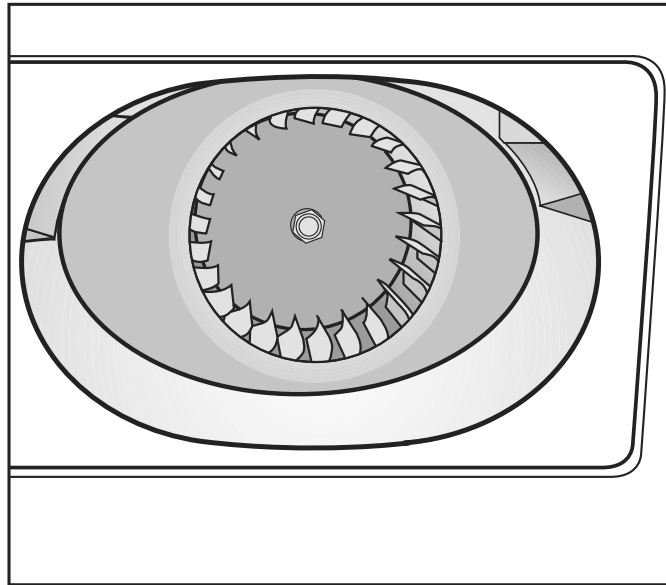

- Nemli bir temizlik beziyle fan pervanesindeki kir katmanını alınız.
- Fan pervanesi önündeki alanı da aynı şekilde temizleyiniz.

Temizlik ve bakım

- Havları elektrikli süpürge ile çekiniz.
- Açık hav filtresi kapağının iç tarafında ve sızdırmazlık elemanında bulunan havları temizleyiniz. Sızdırmazlık elemanına zarar vermemeye dikkat ediniz.

- Doldurma kısmındaki kapak

Doldurma kısmındaki kapağı, sadece aşırı tıkanma durumunda çıkarınız.

- Kapağın çıkarılması ■ Kazana doğru bakınız.

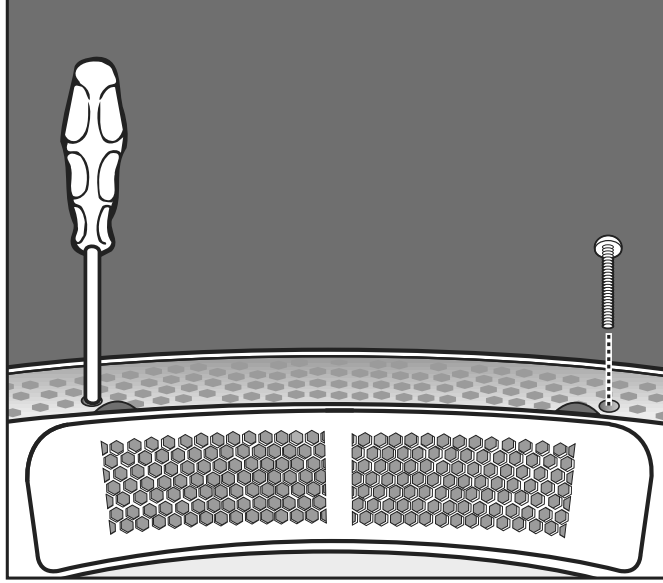

- Kapağın altında sol ve sağ tarafta bulunan Torx vidaları yuvarlak deliklerden çıkarınız.

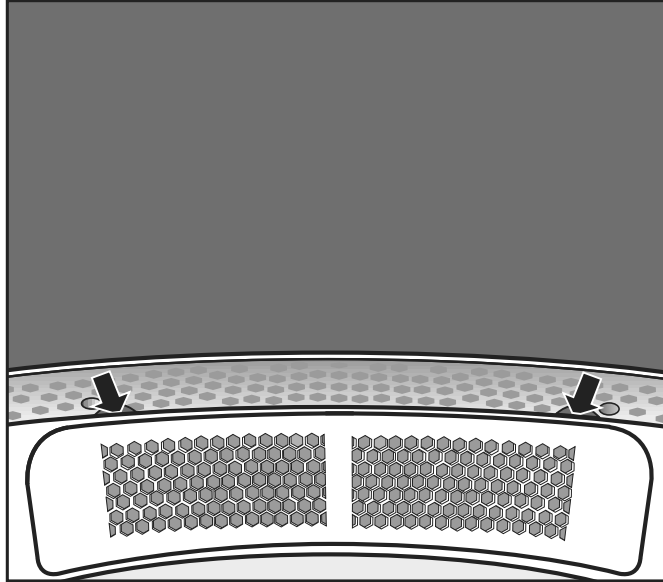

- Kapak kenarının altından tutunuz (bkz. ok sembolleri) ve kapağı yukarı doğru çekerek çıkarınız.
- Kapağın altındaki hava kanalı alanını bir elektrik süpürgesi ile temizleyiniz.
- Kapağı temizleyiniz.

- Fan pervanesi öncesindeki hava kanalı alanını temizleyiniz (hav filtresi kapağı açılmalıdır).
- Tekrar monte edilmesi
 - Kapağı, tam yerine oturacak şekilde açıklığın sol veya sağ tarafına oturtunuz.
 - Kapağı, yerine belirgin şekilde oturana kadar diğer tarafa doğru aşağı bastırınız.
- Kapağın sabitlenmesi
 - Kazana doğru bakınız.
 - Kapağın altında sol ve sağ tarafta bulunan Torx cıvataları yuvarlak delikler üzerinden vidalayınız.

- Olası don kaynaklı hasarları önlemek amacıyla, yıkama-kurutma sütununu don tehlikesi olan yerlere kurmayınız.

Genel işletim koşulları

Bu Yıkama-Kurutma sütunu, sadece endüstriyel alanda kullanım için öngörülmüştür ve sadece iç mekanlarda çalıştırılmalıdır.

- Ortam sıcaklığı: 0-40 °C
 - Bağıl nem: yoğuşmasız
 - Deniz seviyesinin üstünde azami kurulum yüksekliği: 2000 m
- Kurulum yerinin özelliklerine bağlı olarak ses veya titreşim aktarımı söz konusu olabilir.

Faydalı bilgi: Yüksek ses yalıtımı gereklilikleri söz konusuysa cihazın kurulum yerinin bir uzman tarafından ses yalıtımına yönelik olarak değerlendirilmesini sağlayınız.

- Makineyi kurulum yerine bir transpalet ile taşıyınız.

Makinelerin makine ayakları ile kaydırılmazına izin verilmez.
Makine ayakları hasar görebilir.

- Nakliye ambalajını uygun araç-gereçler ile çıkarınız.
- Yıkama-kurutma sütununu oluşturan cihazları kaldırma aracı kullanarak taşıma paletinden kaldırınız.

Bakım çalışmalarının kolaylaştırılması

Müşteri hizmetlerinin yapacağı bakım çalışmalarını kolaylaştırmak amacıyla, belirtilen asgari ölçülerin ve duvar ile arada bırakılması gereken mesafenin altına inilmemelidir.

■ Belirtilen asgari ölçülere ve duvar mesafesine mutlak şekilde uyunuz. Bakım çalışmaları için duvar ile mesafe yaklaşık 400 mm olmalıdır. Yanlardan minimum mesafe (duvara veya diğer cihazlara) 300 mm olmalıdır.

■ Makineyi ayakları aracılığıyla yatay olarak hizalayınız.

Kusursuz bir çalışma için çamaşır makinesinin yatay olarak hizalanmış bir şekilde kurulması önemlidir.

PDW 909

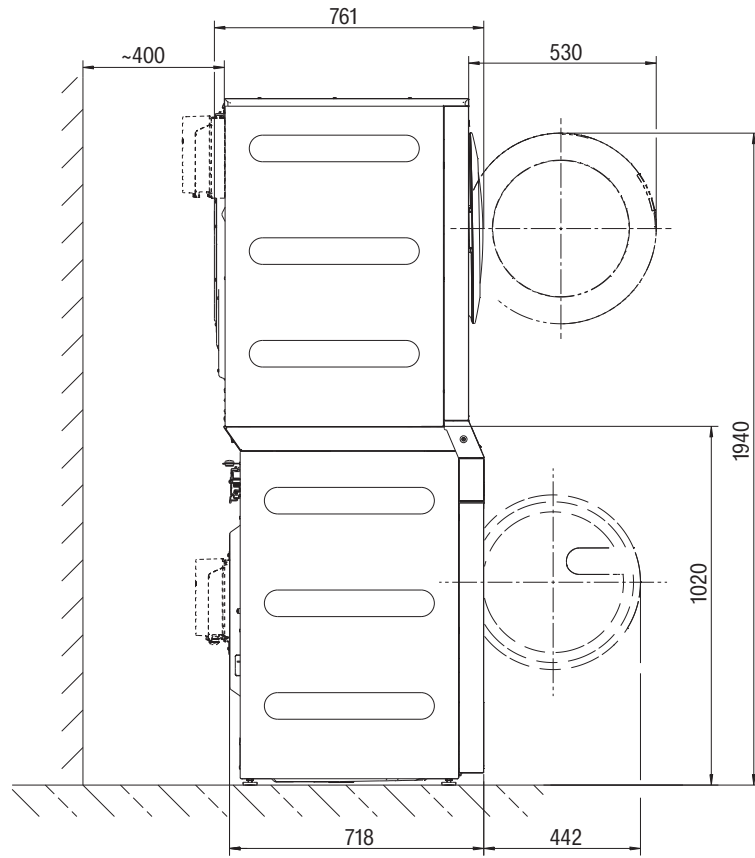

Yıkama-kurutma sütununun kurulumu

Yıkama-Kurutma sütunu, sadece Miele yetkili servisi veya yetkili bir bayinin eğitimli personeli tarafından kurulmalıdır. Kurulum planındaki bilgileri ve uyarıları dikkate alınız.

Bu yıkama-kurutma sütunu, sadece tehlikeli ve tutuşabilir maddelere maruz kalmamış çamaşırların yıkanması için tasarlanmıştır.

Çamaşır makinesi veya kurutma makinesi birbirinden bağımsız olarak çalıştırılmaz.

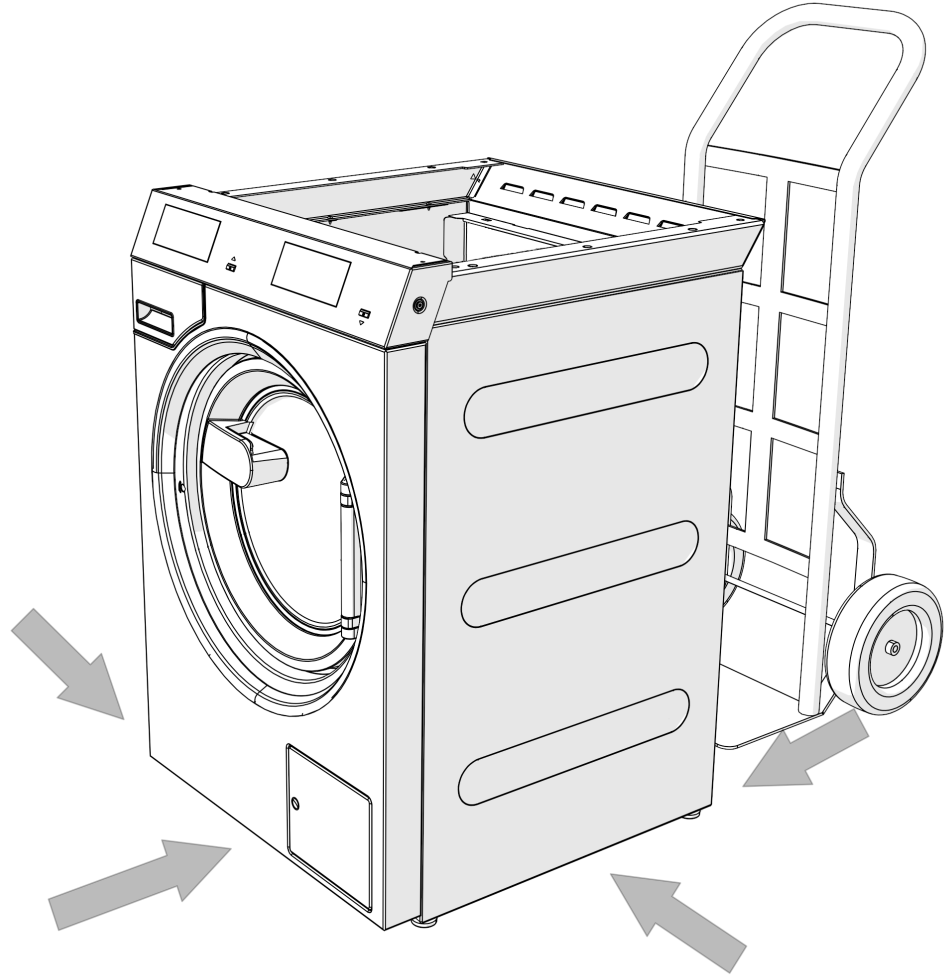

- Yıkama-kurutma sütununun çamaşır makinesini ve kurutma makinesini tek tek kurulum yerine taşıyınız

⚠ Cihazların taşınması sırasında sağlam durmasına dikkat ediniz.

⚠ Kaldırmak için kazan kapağından tutmayınız.

- Yıkama-kurutma sütununu kurulum yerine monte edilmiş halde de taşıyabilirsiniz.

Monte edilmiş yıkama-kurutma sütunu 209 kg ağırlığındadır.

⚠️ Yıkama-kurutma sütununun taşınması sırasında sağlam durmasına dikkat ediniz. Yükseklik ve ağırlık merkezi nedeniyle devrilme tehlikesi söz konusudur.

Nakliye çubuğu

Nakliye çubuklarının çıkarılması

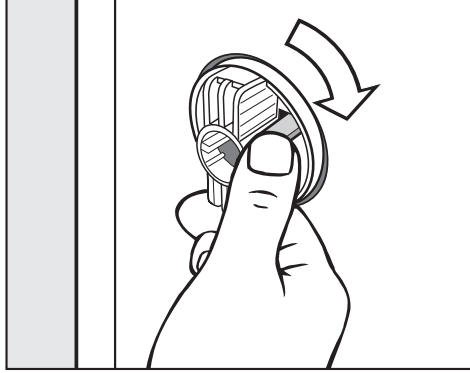

- Kenetleme kancasını çözünüz ve sol nakliye çubuğunu saat yönünde 90° döndürünüz.

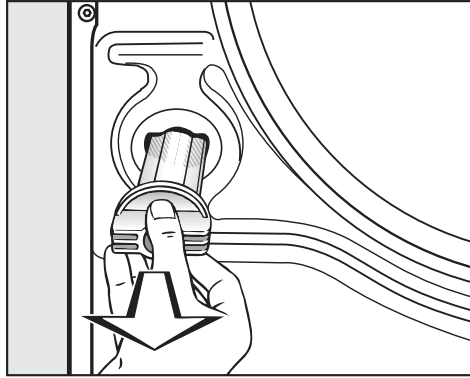

- Nakliye çubuğunu çekerek çıkarınız.

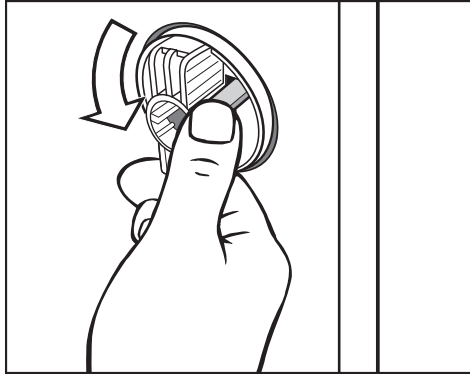

- Kenetleme kancasını çözünüz ve sağ nakliye çubuğunu saat yönünde 90° döndürünüz.

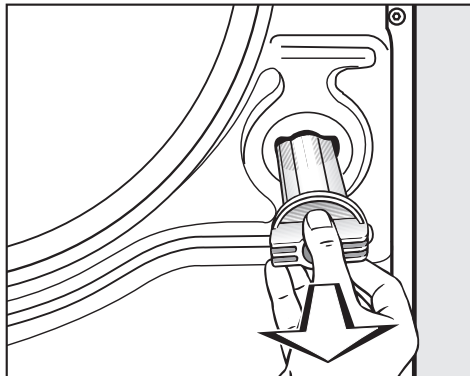

- Nakliye çubuğunu çekerek çıkarınız.

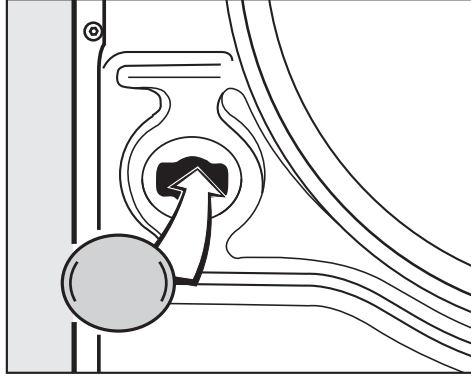

- Delikleri birlikte verilen tapalarla kapatınız.

Nakliye çubuklarını saklayınız. Bu çubuklar, makine tekrar taşınacağı zaman tekrar monte edilmelidir.

Nakliye çubuklarının takılması

- Nakliye çubuklarını takarken yukarıdaki işlemleri tersten uygulayınız.

Hizalama

Makinenin ayakları ve kurulum zemini kuru olmalıdır, aksi halde amaşır sıkma işlemi sırasında makine kayabilir.

Hatalı kurulum, su ve enerji tüketimini artırır ve amaşır makinesi gezebilir.

amaşır makinesi dört adet vidalı ayak vasıtasıyla hizalanır. Teslimat sırasında tüm ayaklar çevrilerek içeri sokulmuş durumdadır.

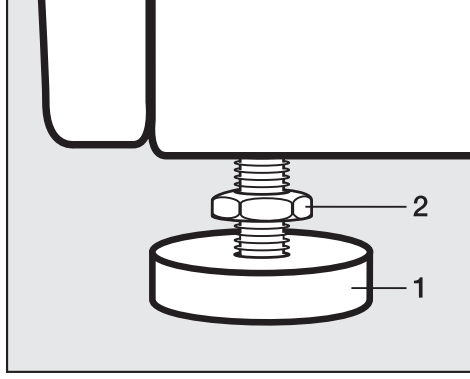

- Kontra somunu (2) birlikte verilen somun anahtarı yardımıyla saat yönünde çevirerek gevşetiniz. Kontra somunu (2) ayakla (1) birlikte dışarı doğru çeviriniz.

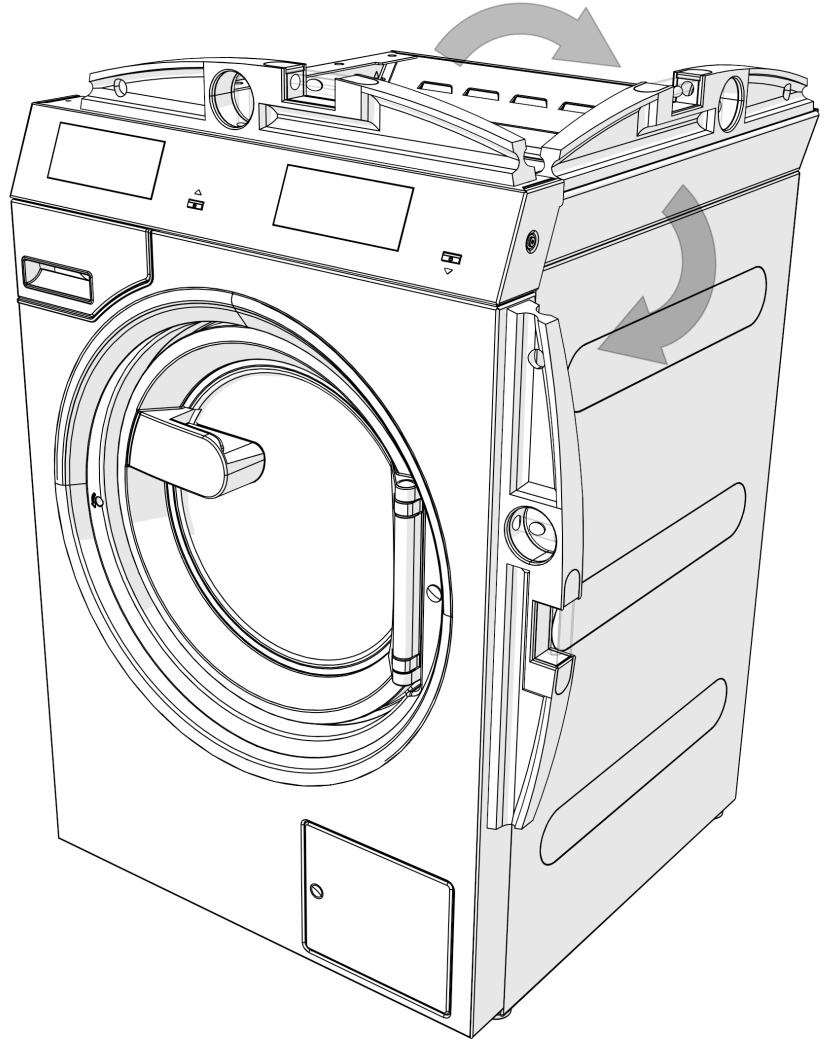

- Bir su terazisi ile amařır makinesinin dik durup durmadığını kontrol ediniz.
- Ayağı (1) bir boru anahtarı ile sıkıca tutunuz. Kontra somunu (2) somun anahtarıyla çevirerek gövdeye doğru iyice sıkınız.

Dört kontra somunun da gövdeye doğru çevrilerek iyice sıkılmış olması gerekir. Lütfen hizalama sırasında dışarı çıkarılmış olan ayakları da kontrol ediniz. Aksi takdirde yıkama-kurutma sütununun gezinmesi tehlikesi söz konusudur.

Cihazın sabitlenmesi

- amařır makinesini emniyet altına almak üzere cihazla birlikte verilen tespit malzemeleriyle ayaklarından zemine tespit ediniz.

Cihazla birlikte verilen tespit malzemesi beton zemine dübelli tespite yöneliktir. Kurulum yerinde başka zemin yapıları mevcutsa, uygun tespit malzemeleri ayrıca sipariş edilmelidir.

⚠ Kurulum sırasında yıkama-kurutma sütunu bağlama demirleri ile sabitlenmelidir.

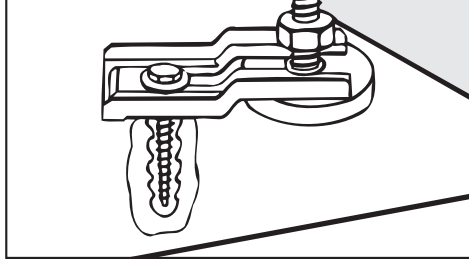

- Yıkama-kurutma sütununun dört ayağının hepsini birlikte teslim edilen bağlama demirleri ile sabitleyiniz.
- Birlikte verilen montaj talimatını dikkate alınız.

Kurutma makinesinin yerleştirilmesi

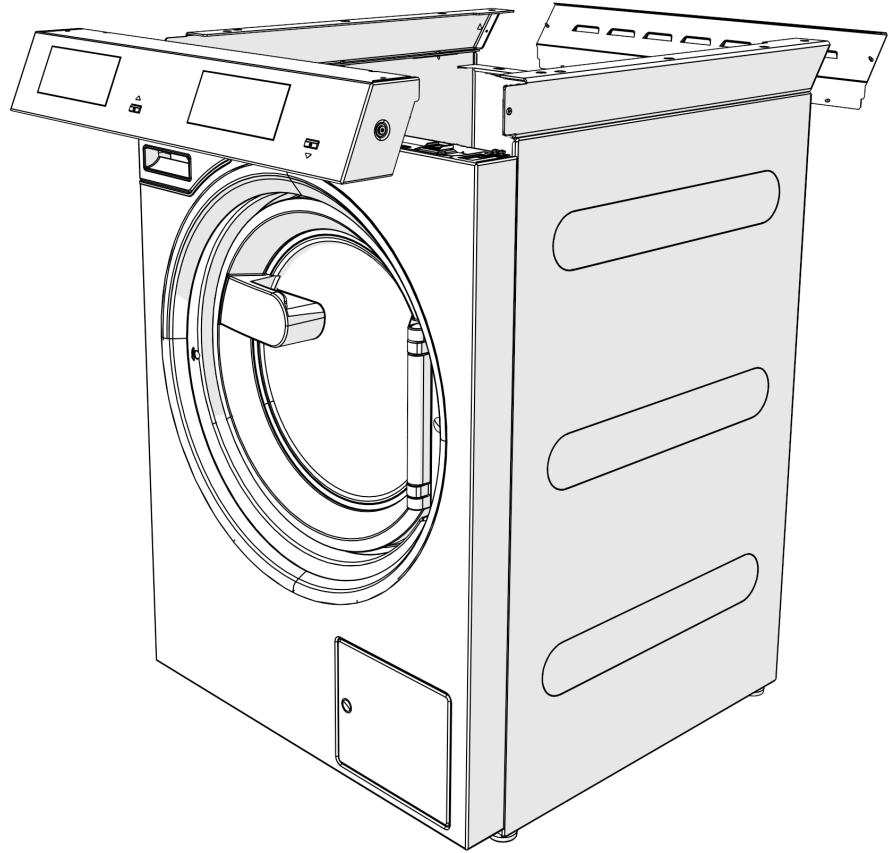

- Çamaşır makinesi kumanda panelinin 2 vidasını çözünüz.
- Elektronik donanımdan ve düğmeden konnektörleri çekip çıkarınız ve hasar görmesini önlemek için kumanda panelini dikkatlice bir kenara koyunuz. Konnektörleri çekerken düğmedeki konnektör yuvalarının çıkmamasına veya hasar görmemesine dikkat ediniz.
- Çamaşır makinesinin arkasındaki bağlantı plakasının 4 vidasını sökünüz ve bağlantı plakasını bir kenara koyunuz.
- Kurutma makinesini çamaşır makinesinin önüne yerleştiriniz.
- Kurutma makinesinin altından çıkan kabloları ambalajdan çıkarınız.

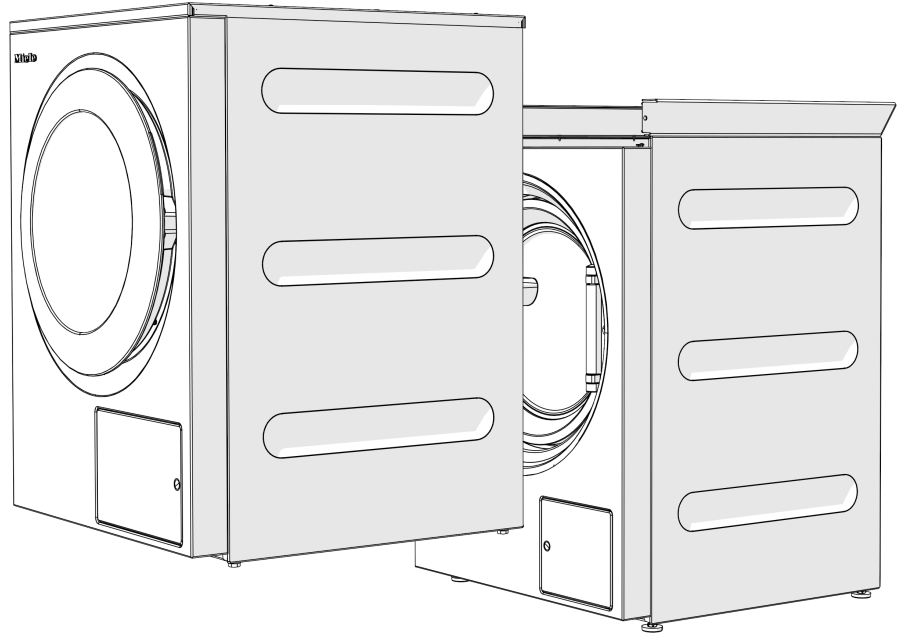

- Kurutma makinesi işaretli noktalardan kaldırınız. Bu sırada arka duvara olan mesafeye dikkat ediniz.

⚠ Bu çalışmalar sırasında eldiven gibi kişisel koruyucu donanım kullanmaya dikkat ediniz.

⚠ Kurutma makinesi ağırdır (yakl. 70 kg).

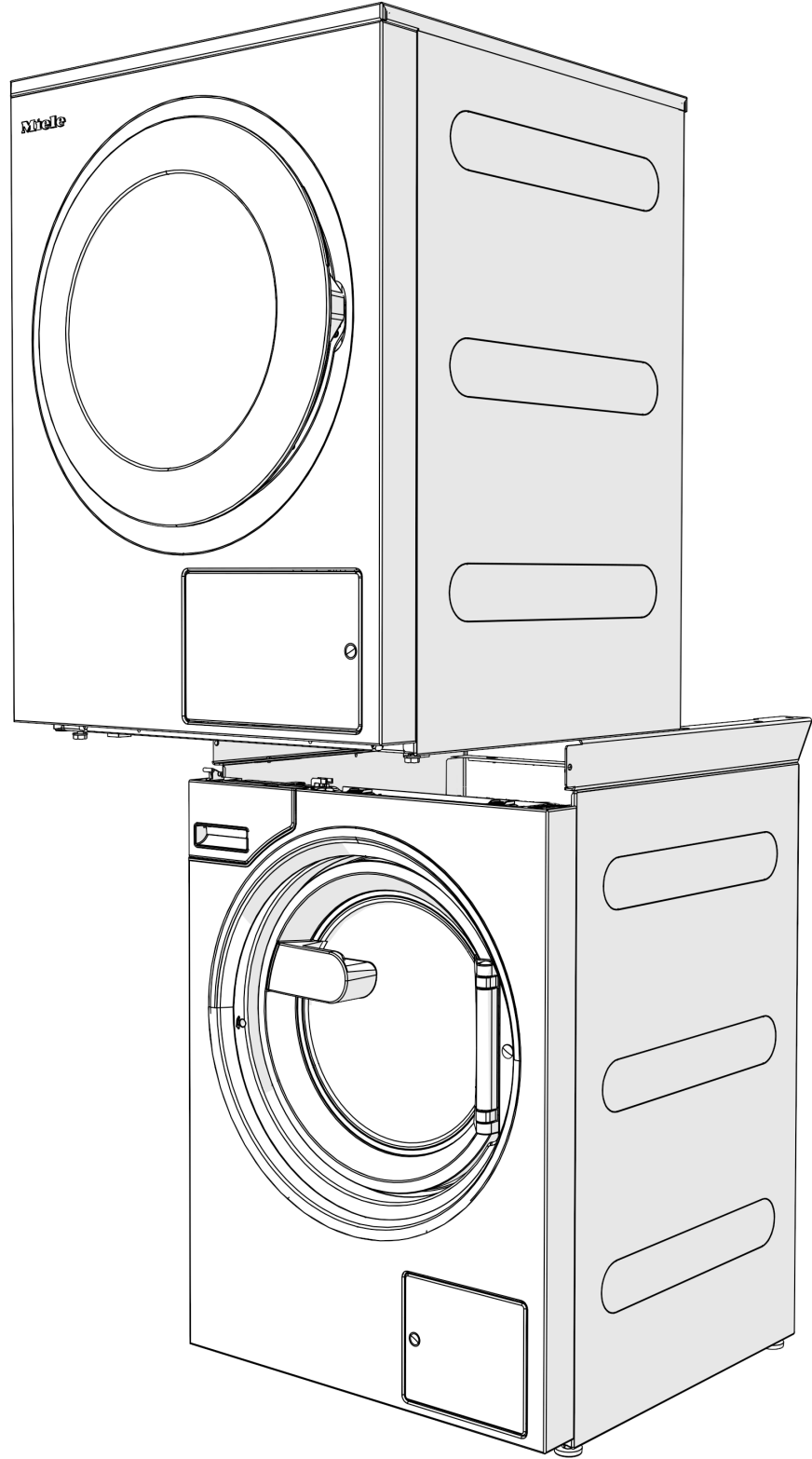

- Uygun bir ikinci kiři ile kurutma makinesini amařır makinesinin ezine kaldırınız.
Mmknse ve varsa ltfen bir kaldırma ekipmanı (rneęin makaslı platform) kullanınız.

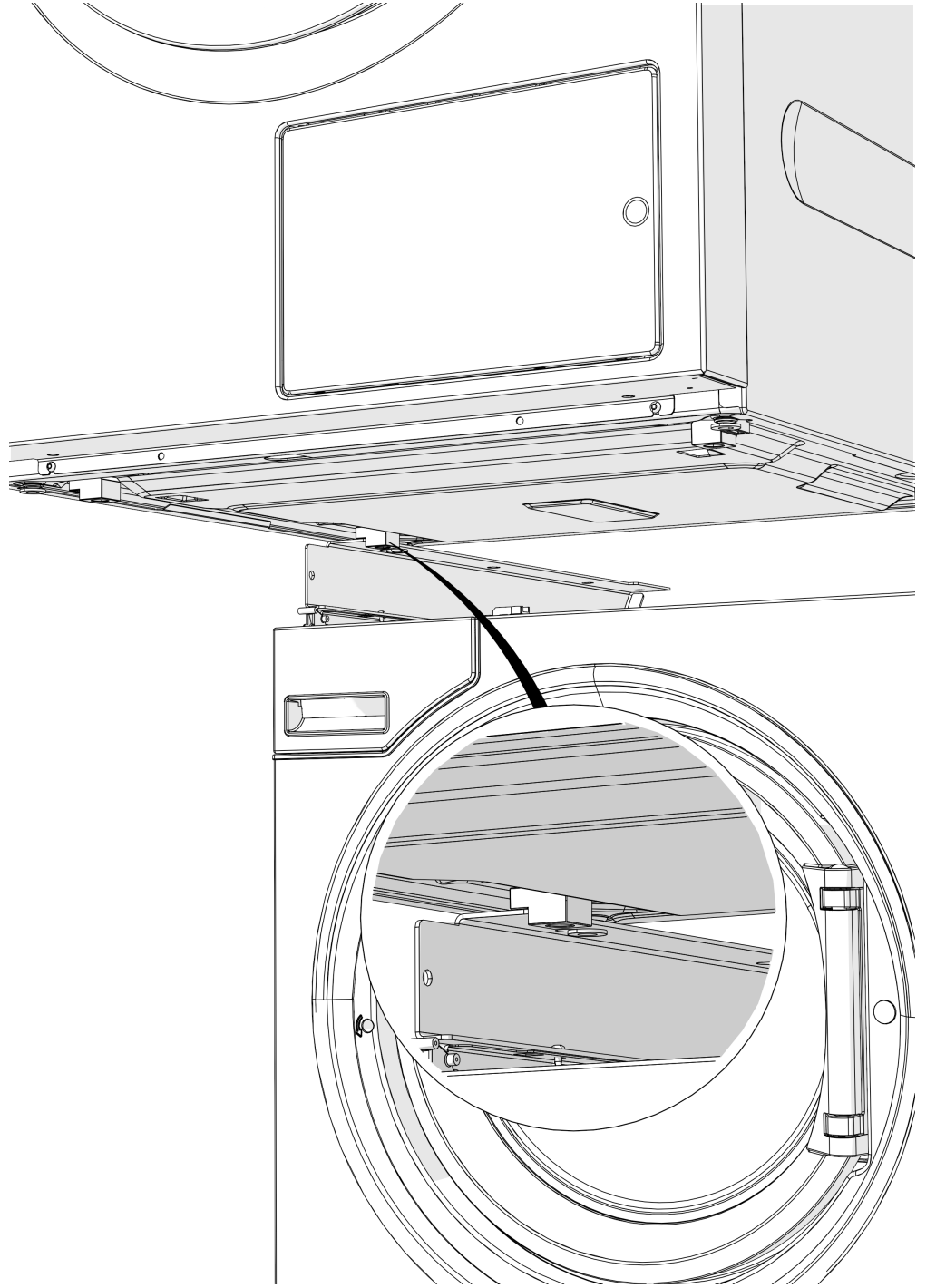

- Kurutma makinesi taban plakasının arka kılavuzlarını amařır makinesinin kılavuz rayları arasına yerleřtiriniz.

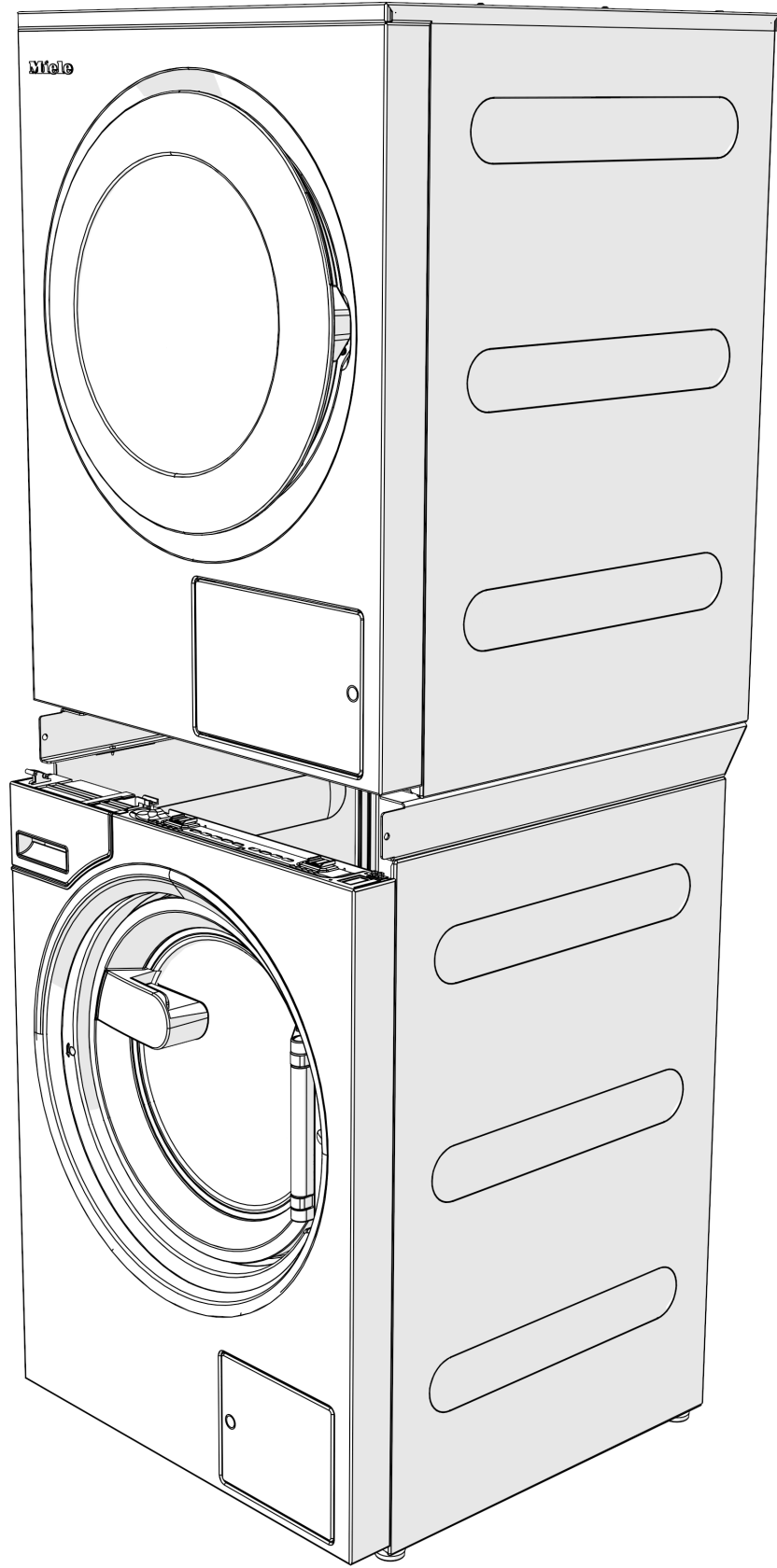

⚠ Ezilme ve sıkışma tehlikesi
Kurutma makinesini yerleştirirken ellerinize dikkat ediniz.

- Kurutma makinesini kılavuz raylar üzerinde itebildiğiniz kadar arkaya itiniz.

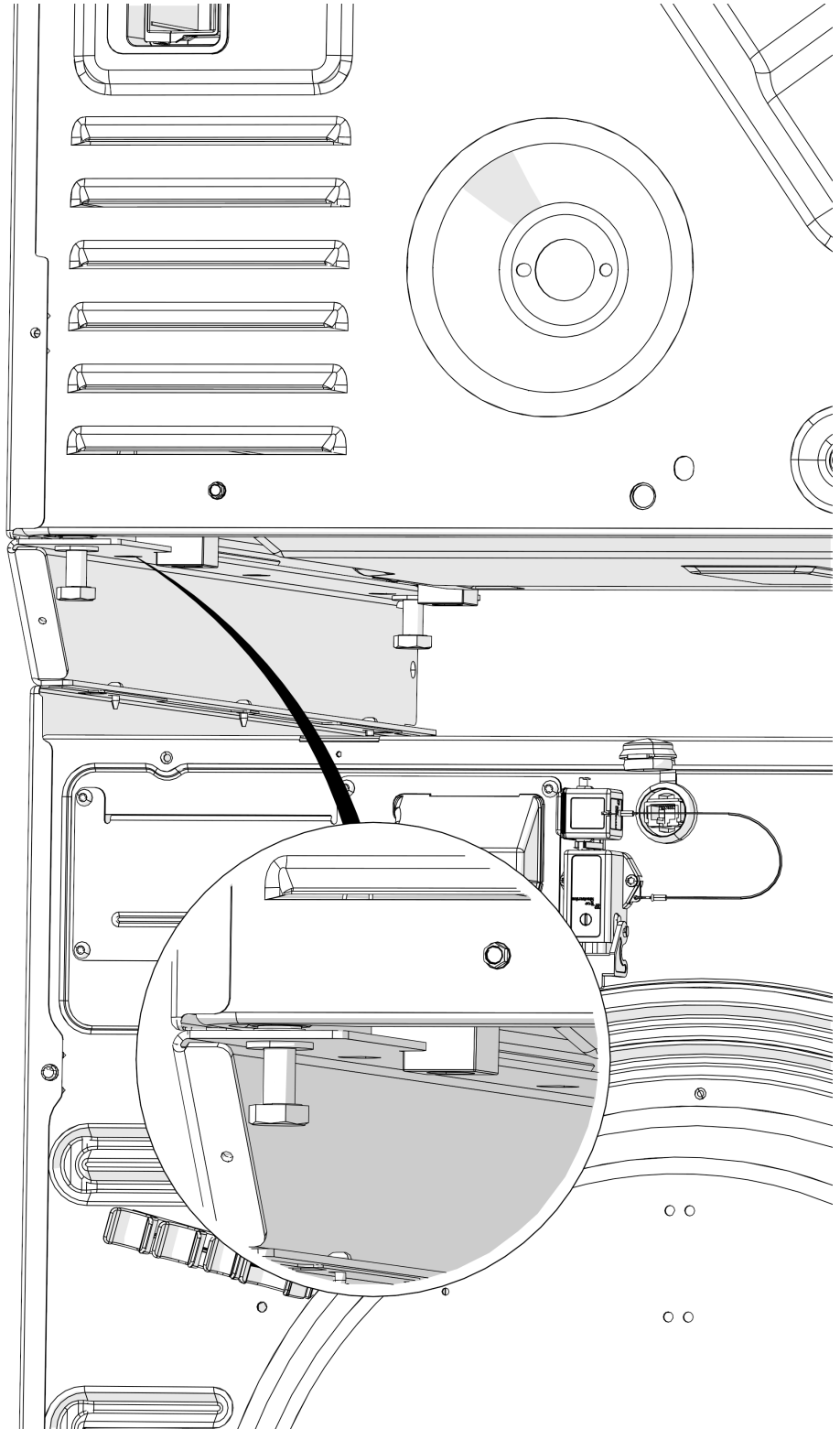

- Kurutma makinesini 4 vida ve pul (ürünle birlikte verilir) kullanarak çamaşır makinesindeki kılavuz raylara sabitleyiniz.
- Çamaşır makinesinin ve kurutma makinesinin konnektörlerini ilgili elektronik donanıma ve kumanda panelindeki ilgili konnektör yuvalarına takınız.

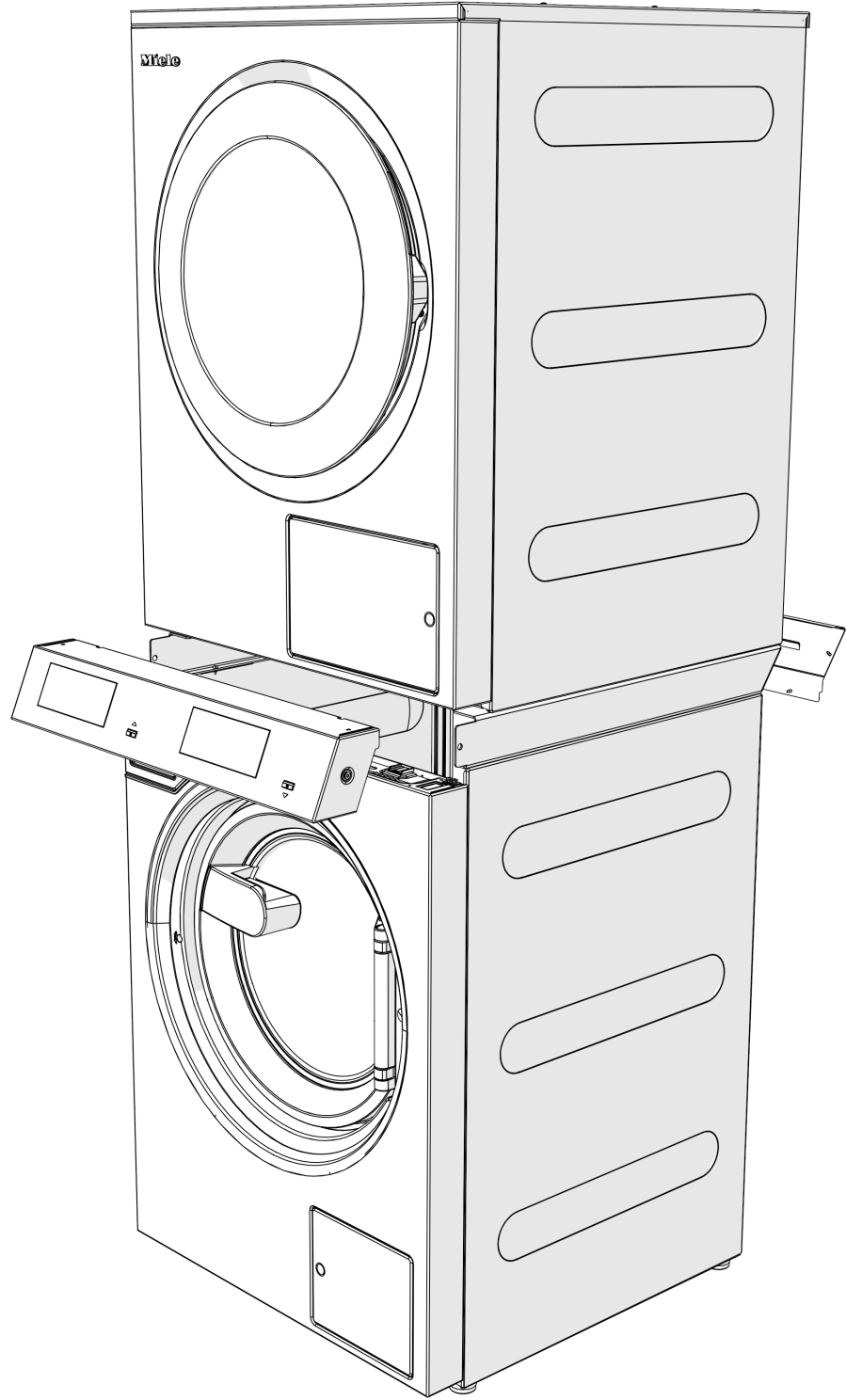

- Kumanda panelini 2 vida ile amařır makinesine vidalayınız.
- Baęlantı plakasını 4 vida ile amařır makinesinin arkasına vidalayınız.

Su bağlantısı

Almanya İçme Suyu Yönetmeliği uyarınca 21.03.2021 tarihinden itibaren Almanya'da, sıcak ve/veya soğuk su bağlantısı yapılan tüm cihazların işleme alınması sırasında, su musluğu ile su besleme hortumu arasında bir geri akış önleyici monte edilmesi zorunludur. Geri akış önleyici, suyun su besleme hortumundan kurulum yerindeki şebeke suyu hattına geri akmasını önler. Geri akış önleyici cihazla birlikte verilen aksesuarlar arasında bulunur.

Akış basıncı en az 100 kPa olmalı ve 1.000 kPa seviyesini aşmamalıdır. Akış basıncı 1.000 kPa seviyesinden yüksekse, bir basınç düşürme valfi kullanılmalıdır.

Su bağlantısı için esas olarak sadece cihazla birlikte verilen su giriş hortumu kullanılmalıdır.

⚠ Vidalı bağlantılar su basıncına tabidir.

Su musluklarını yavaşça açarak bağlantıların sızdırmadığını kontrol ediniz. Gerekirse contanın ve dişli bağlantının düzgün oturmasını sağlayınız.

Gerri akış önleyicilerin kullanımı

Su bağlantısı için Almanya'da makine ile birlikte teslim edilen geri akış önleyiciler kullanılmalıdır.

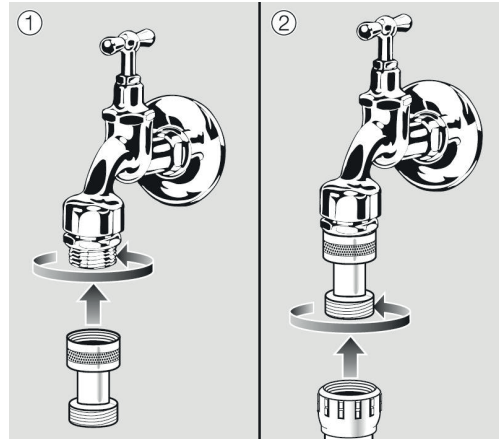

- Gerri akış önleyiciyi su musluğuna vidalayınız.
- Su giriş hortumunu geri akış önleyicinin dişli bağlantısına vidalayınız.

⚠ Kirli su girişi sonucu sağlık ve hasar riski.

Giren suyun kalitesi çamaşır makinesinin çalıştırıldığı ülkenin şebeke suyu şartlarına uygun olmalıdır.

Çamaşır makinesini daima şebeke suyuna bağlayınız.

Montaj

Soğuk su bağlantısı

Soğuk su bağlantısı için ¾" vidalı 1 adet su musluğu gerekir. Musluğun bulunmaması halinde, çamaşır makinesi şebeke suyu tesisatına sadece yetkili bir tesisatçı tarafından bağlanmalıdır.

Soğuk su giriş hortumu sıcak su bağlantısına uygun değildir.

Kurulum yerinde sıcak su beslemesi yoksa sıcak su bağlantısı mevcut bir soğuk su beslemesine bağlanmalıdır.

Bu durumda gerekli sıcak su miktarı soğuk su miktarına eklenmelidir. Alternatif olarak sıcak su bağlantısı cihazla birlikte verilen bir kör tapa ile kapatılmalı ve cihaz kumandası yetkili servis teknisyeni tarafından soğuk su beslemesine dönüştürülmelidir.

Makinenin soğuk suyla kullanılması

Soğuk suyla çalıştırmak için soğuk ve sıcak su vanalarına soğuk su bağlantısı oluşturulmalıdır.

Alternatif olarak sıcak su vanası teknisyen tarafından devre dışı bırakılabilir. Aşağıdaki işlem adımları gereklidir.

Müşteri hizmetleri teknisyeni sıcak su vanasını devre dışı bırakmalıdır.

■ Sıcak su hortumunu sökünüz.

■ Bir kör tapa takınız.

Sıcak su bağlantısı

70 °C ve altında sıcak su bağlantısı için soğuk su bağlantısıyla aynı bağlantı koşulları geçerlidir.

Uygun bir vidalı bağlantı hortumu cihazla birlikte verilir.

Sıcak su cihazının bağlantısı aynı zamanda soğuk su bağlantısını da gerektirir.

Makinenin sıcak suyla kullanılması

Sıcak suyla çalıştırmak için sıcak su ve soğuk su bağlantılarını ilgili vanalara bağlayınız. Her iki bağlantının da oluşturulması gerekir.

Yıkama suyu pompası (cihaz modeline bağlı olarak)

Yıkama suyu pompası donanımlı cihaz modellerinde yıkama suyu, en fazla 1 m pompalama yüksekliğine sahip bir tahliye pompası tarafından boşaltılır.

Su boşaltma hortumu, yıkama suyunun engellenmeden boşalabilmesi için bükülmeden döşenmelidir.

Yıkama suyu tahliyesi için aşağıda belirtilen olanaklar mevcuttur:

- Boşaltma hortumunun kauçuk manşon ile plastik bir gider borusuna bağlanması (sifon mutlaka gerekli değildir)
- Bir boşaltma hortumunun plastik nipel ile bir lavaboya bağlanması
- Doğrudan yerdeki su giderine tahliye

Gerekirse, hortum 5 metreye kadar uzatılabilir. Gerekli aksesuarlar Miele bayiinden veya Miele yetkili servisinden satın alınabilir.

1 m'yi aşan tahliye yükseklikleri için Miele bayiinden veya Miele yetkili servisinden maksimum 1,8 m pompalama yüksekliğine sahip bir ikame yıkama suyu pompası temin edilebilir.

Avusturya için özel yönetmelikler

Çamaşır makinesi, bina kanal sistemi Ö-Norm 2501 standardına uygun olduğu sürece doğrudan gider borusuna bağlanabilir.

Elektrik bağlantısı

Elektrik bağlantısı, örneğin VDE (Almanya), ÖVE (Avusturya) ve SEV (İsviçre) gibi yönetmelikler ve yetkili elektrik dağıtım ve tedarik kuruluşunun yönetmelikleri dikkate alınarak sadece yetkili bir elektrik tesisatçısı tarafından yapılmalıdır.

Kaçak akım rölesi (RCD) takılırken **B tip kaçak akım rölesi** (tüm akımlara duyarlı) kullanılmalıdır.

Makinenin elektrik donanımı EN 60335-1, EN 50571 standartlarına uygundur.

Gerilim değerleri tip etiketinde belirtilmiştir.

Sabit bir bağlantı için, kurulum yerinde tüm kutuplar için yalıtım tertibatları mevcut olmalıdır. Yalıtım tertibatları olarak en az 3 mm'lik kontak açıklığı olan anahtarlar kullanılmalıdır. Buna kaçak akım devre kesiciler, sigortalar ve kontaktörler (VDE 0660) dahildir.

Yalıtım tertibatlarının geçmeli bağlantıları her zaman erişilebilir olmalıdır.

Cihaz elektrik şebekesinden ayrılacağı zaman bu yalıtım tertibatları kapatılabilir veya yalıtım yerleri her an gözetim altında olmalıdır.

⚠ Tehlikelerin önlenmesi

Bu cihazın elektrik kabloları hasar gördüğünde, üretici veya üreticinin müşteri hizmetleri ya da benzer niteliklere sahip bir kişi tarafından değiştirilmelidir.

Birlikte verilen devre şemasını dikkate alınız.

Hava girişi ve atık hava tahliyesi

Havalandırma ve hava tahliyesi

Kurutma için gerekli hava, makinenin kurulduğu odadan alınmaktadır. Örneğin dış duvara kapatılamayan havalandırma menfezleri monte ederek oda havalandırmasının yeterli olmasını sağlayınız.

Montaj

- Tüm hava giriş ve çıkış delikleri kapatılamaz olmalıdır.
- Oda havalandırması, ancak negatif basınç oluşmuyorsa kusursuzdur. Örneğin dış duvarda havalandırma menfezleri kullanarak negatif basınç oluşmasını önleyiniz.
- Her bir kurutma makinesi için havalandırma menfezi başına 237 cm² enine kesit öngörülmelidir.

Kurutma makinesi, oda havasını arka paneli üzerinden çeker. Bundan dolayı duvar ile arasında yeterli mesafe bırakılmış olmalıdır.

Aksi takdirde yeterli hava girişi sağlanamaz ve kurutma makinesinin işlevleri kısıtlanabilir.

Gerekli duvar mesafelerini dikkate alınız.

Kurutma makinesinin alt tarafı ile zemin arasındaki hava boşluğu kesinlikle küçültülmemelidir (örneğin baza, yüksek kıllı halıfleks nedeniyle).

Atık hava tahliyesi

Kurutma makinesi, sadece kurutma sırasında oluşan nemli atık hava, tesis edilmiş olan bir hava tahliye borusu üzerinden dışarı atılıyorsa çalıştırılmalıdır.

Atık hava tahliyesinin tasarlanması ve uygulanması sırasında istisnaları, ülkenizde geçerli yapı yönetmeliğine uygun olarak uygulayınız. Yetkili baca temizleme kuruluşuna danışınız.

- Hava tahliye borusu kurulumu sırasında kurutma makinesi elektrik şebekesinden ayrılmış olmalıdır.
- Geçmeli bağlantı yerlerinin tamamen sızdırmaz olduğundan emin olunuz.
- Sadece en az 80 °C sıcaklığa dayanıklı malzemeler kullanınız.
- Atık hava tahliyesinde yoğuşma suyu oluşur. Bundan dolayı atık hava tahliyesinin en alçak noktasında bir yoğuşma suyu tahliyesi öngörünüz.

Hava tahliye borusunun ağzı (örneğin duvar borusu), atık hava,

- tekrar kurulum yerine geri dönmeyecek şekilde konumlandırılmalıdır.
- yapısal hasarlara veya öngörülemeyen zararlara yol açmayacak şekilde konumlandırılmalıdır.

Kurutma için gerekli hava kurulum yerinden alınır. Bu nedenle kurutma sırasında ortam havalandırmasının yeterli olmasını sağlayınız. Aksi takdirde, diğer teknik sistemlerden veya yakıtlı ısıtma sistemlerinden atık gazların geri çekilmesi olasılığı nedeniyle boğulma tehlikesi oluşur ve kurutma süresi normalden çok daha uzun sürer.

Şunlardan kaçını-
nız:

- Uzun hava tahliye boruları.
- Çok sayıda dirsek veya kavisler.

Bu şekilde düşük kurutma performansını ve yüksek bir zaman ve enerji gereksinimini bertaraf edersiniz.

Aşağıda belirtilenler kullanılmalıdır:

- Hava tahliye borusu için: Asgari 100 mm çaplı atık hava hortumu* veya plastik atık su borusu (HT boru sistemleri).

- Bina dışına atık hava tahliyesi için: Duvar borusu* veya pencere bağlantısı*.

*Sonradan satın alınabilen aksesuar

Toplam boru uzunluğunun hesaplanması

Dirsekler ve çeşitli yapı parçaları içeren atık hava borusu, atık havayı bir sürtünme direncine maruz bırakır. Bu sürtünme direnci, referans boru uzunluğu olarak ifade edilir. **Referans boru uzunluğu** bir dirseğin direncinin örneğin 1 metrelik düz bir plastik atık su borusu ile karşılaştırıldığında ne kadar daha büyük olduğunu belirtir (Tablo I).

Tüm yapı parçalarının referans boru uzunluklarını topladığınızda, **toplam boru uzunluğunu** elde edersiniz. Toplam boru uzunluğu, komple hava tahliye sisteminin direncinin ne kadar olduğunu ifade eder.

Daha büyük bir **boru çapı** direnci azalttığından dolayı büyük bir toplam boru uzunluğu daha büyük bir boru çapı gerektirir (Tablo II).

İşlem şekli

1. Düz olarak döşenecek atık hava borusu için gerekli uzunluğu ölçün. Bu değeri **Tablo I**'de belirtilen ilgili referans boru uzunluğu ile çarpın.
2. Gerekli dirsek ve yapı parçası sayısını belirleyin. Referans boru uzunluklarını **Tablo I** yardımıyla toplayın.
3. Yeni belirlediğiniz referans boru uzunluklarını toplayın: Toplam boru uzunluğunu elde edersiniz.
4. **Tablo II**'den bu toplam boru uzunluğu için hangi boru çapının gerekli olduğunu belirleyin.

Tablo I	
Yapı parçaları	Referans boru uzunluğu
Hava tahliye hortumu (Alu-Flex)* / Boru (en az 80 °C sıcaklığa dayanıklı)	
– 1 m düz döşenmiş veya 1 m düz boru	1,0 m
– 45°'lik dirsek (dirsek yarıçapı = 0,25 m)	0,6 m
– 90°'lik dirsek (dirsek yarıçapı = 0,25 m)	0,8 m
Atık hava tahliyesinin tasarımı ve uygulanmasında duvar borusu veya pencere bağlantısı kullanımı bir istisnadır. Bu tür kullanım, ilgili ülkedeki yapı yönetmeliğinde öngörüldüğü gibi olmalıdır. Yetkili baca temizleme kuruluşuna danışınız.	
Duvar borusu* veya pencere bağlantısı*	
– Izgaralı	3,8 m
– Tek yönlü klapeli (hareketli klape)	1,5 m
Tek yönlü klape*	14,3 m
* Sonradan satın alınabilen aksesuar	

Tablo II	
İzin verilen azami toplam boru uzunluğu	Gerekli çap
20 m	100 mm
40 m	125 mm
80 m	150 mm

Montaj

Hesaplama örneği

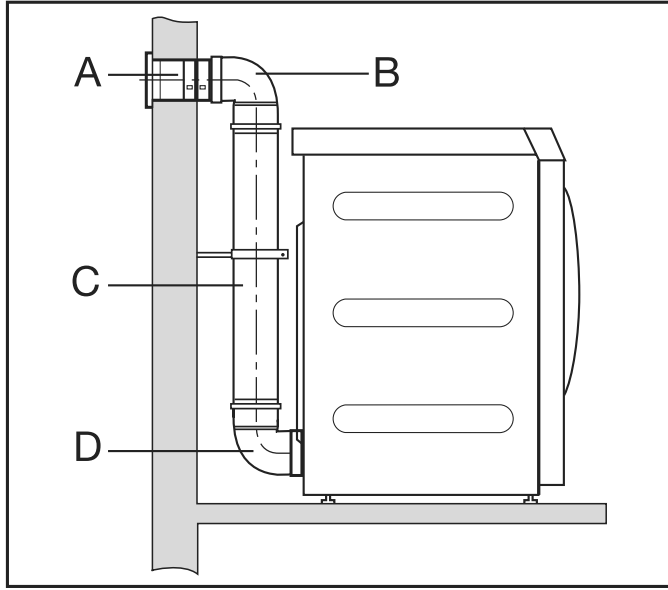

A	Duvar borusu, ızgaralı = 1 x 3,8 m referans boru uzunluğu	= 3,8 m
B/D	2 adet dirsek, 90° = 2 x 0,8 m referans boru uzunluğu	= 1,6 m
C	0,5 m boru = 0,5 x 1 m referans boru uzunluğu	= 0,5 m
Toplam boru uzunluğu		= 5,9 m

Sonuç: Toplam boru uzunluğu 20 m'den kısadır (Tablo II uyarınca). Bu nedenle 100 mm boru çapı yeterlidir.

Atık hava bağlantısı ölçüleri

Üstten görünüm

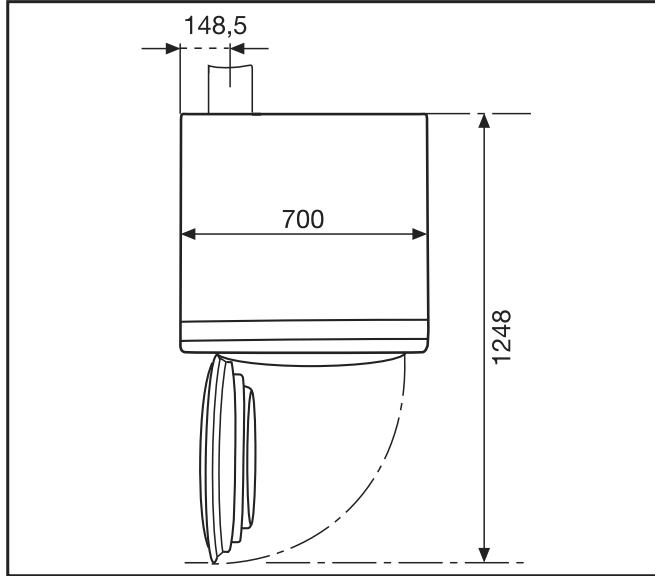

Arkadan görünüm

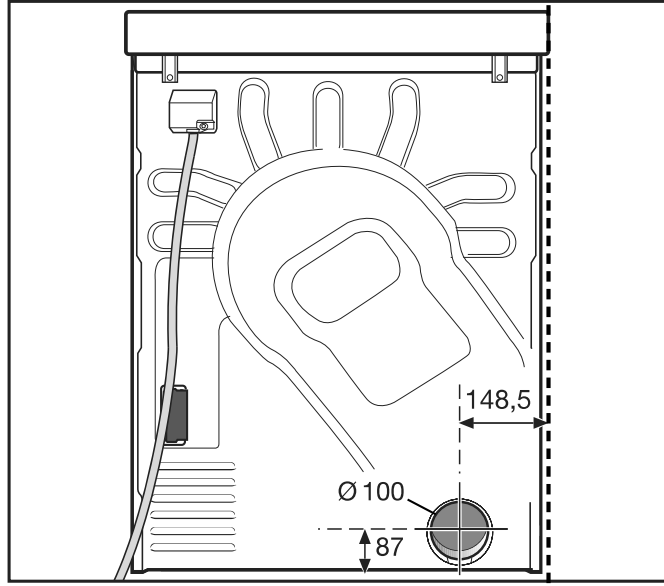

Borular aracılığıyla atık hava tahliyesi

Aşağıda belirtilenlere ihtiyacınız var:

- Bağlantı ucu (birlikte verilmiştir).
- Piyasada satılan borular ve geçiş parçaları.

Sadece en az 80 °C sıcaklığa dayanıklı malzemeler kullanınız.

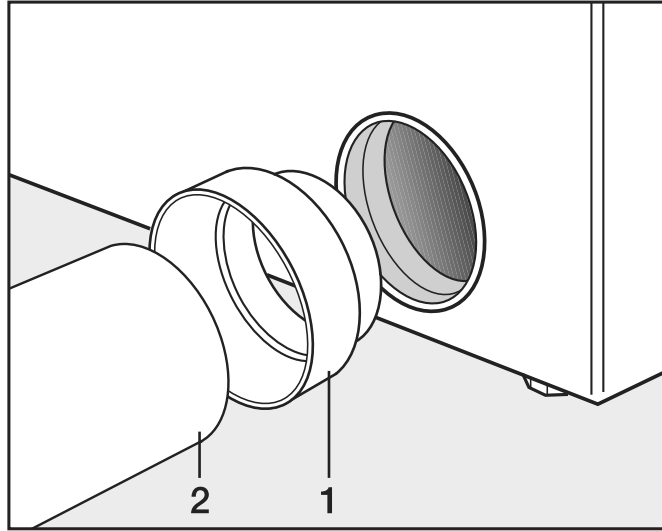

- Bağlantı ucunu (1) ve boruyu (2) monte ediniz.

⚠ Birleşme yerlerine ısıya dayanıklı metal yapıştırma bandı sarınız.

Alu-Flex aracılığıyla atık hava tahliyesi

Aşağıda belirtilenlere ihtiyacınız var:

- Adaptör (cihazla birlikte verilir).
- Alu-Flex hava tahliye hortumu (sonradan satın alınabilen aksesuar).

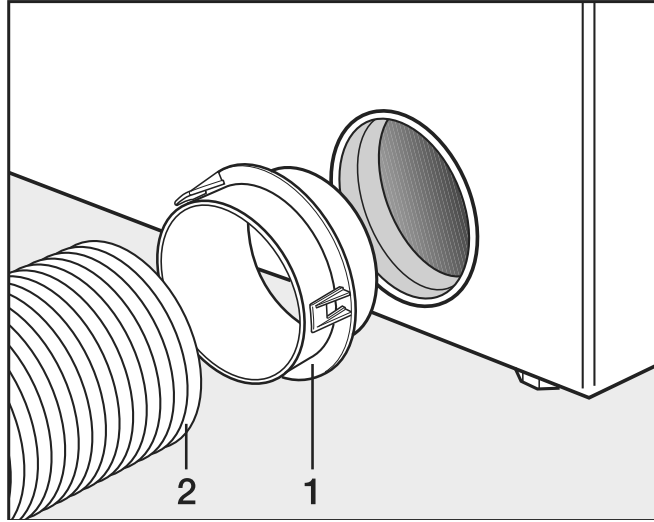

- Adaptörü (1) ve Alu-Flex hava tahliye hortumunu (2) monte ediniz.



Birleşme yerlerine ısıya dayanıklı metal yapıştırma bandı sarınız.

Atık hava toplama kanalı

Bir atık hava toplama kanalının kullanılmasına sadece istisnai durumlarda izin verilir. Kullanılması halinde atık hava toplama kanalı, yetkili baca temizleme kuruluşu tarafından test edilip onaylanmalıdır.



Her bir kurutma makinesi için bir adet tek yönlü klape monte edilmelidir.

Aksi takdirde geri akan yoğuşma suyu nedeniyle kurutma makinesi zarar görebilir ve elektrik güvenliği olumsuz etkilenir.

3 ila en fazla 5 kurutma makinesinin kurulumunda boru çapı **D** büyütülmelidir.

Kurutma makinesi sayısı	Tablo II'den elde edilen boru çapı büyütme katsayısı
3	1,25
4-5	1,5

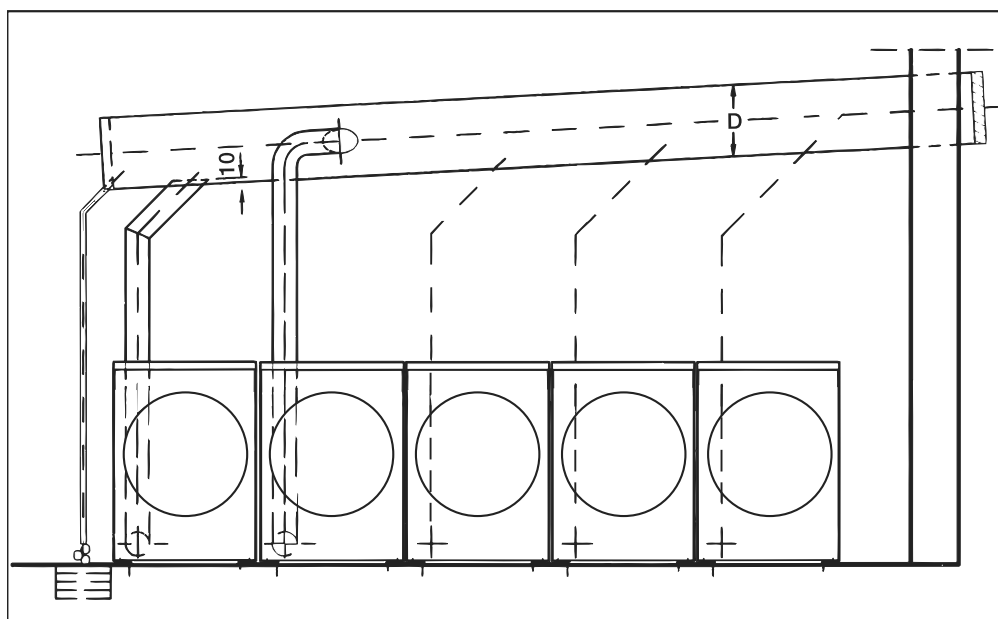

Harici cihazlara ilişkin bilgiler

Harici donanıma ilişkin bir bilgi verilir.

- OK sembolü ile onaylayınız.

Bir Connector-Box mevcutsa, bunu ilk kez çalıştırma öncesinde bağlayınız. Bunun için çamaşır makinesinin elektrik bağlantısı kesilmiş olmalıdır. İlk çalıştırma işlemine ancak bundan sonra başlayınız.

Opsiyonlar/Sonradan satın alınabilen aksesuarlar

Sadece Miele tarafından açık bir şekilde onaylanmış aksesuarlar cihaza monte edilebilir veya takılabilir.

Başka aksesuarların monte edilmesi veya takılması halinde garanti, performans ve/veya ürün sorumluluğu talepleri geçersiz olur.

Çamaşır makinesi aksesuarları

Connector-Box

Connector-Box vasıtasıyla Miele'nin ve diğer tedarikçilerin harici donanımları Miele Professional makinesine bağlanabilir.

Connector-Box'un elektrik beslemesi Miele Professional makinesi üzerinden gerçekleşir.

Ayrı olarak temin edilebilen set, Connector-Box kutusundan ve makineye ya da duvara kolayca takılabilmesi için gerekli tespit malzemelerinden oluşur.

Azami yük/Enerji yönetimi

Connector-Box vasıtasıyla bir azami yük ya da enerji yönetimi sistemi bağlanabilir.

Enerji yönetimi sistemi, münferit üniteleri kısa süreliğine azami yük kapatması aracılığıyla devre dışı bırakmak ve bu şekilde yük sınırının geçilmesini önlemek üzere, enerji tüketimini denetler.

Azami yük fonksiyonu etkinleştirildiğinde ısıtma kapatılır ve program durdurulur. Ekranda bununla ilgili bir bildirim görüntülenir.

Azami yük fonksiyonu sona erdikten sonra programa otomatik olarak devam edilir.

Sıvı deterjan dozajı bağlantısı

Sıvı deterjan dozajı için Connector-Box üzerinden doluluk sensörüne sahip harici sıvı dozaj pompaları ve/veya debimetreler (Flowmeter) kullanılabilir.

Yıkama yardımcılarının ve özel ürünlerin kullanımı ve kombinasyonunda ürün üreticisinin kullanım talimatlarını mutlaka dikkate alınız.

Ödeme ünitesi

Çamaşır makinesi, Connector-Box vasıtasıyla bir tekil ödeme ünitesi (sonradan satın alınabilen aksesuar) ile donatılabilir.

Gerekli programlama ilk çalıştırma sırasında gerçekleştirilebilir. İlk çalıştırma tamamlandıktan sonra değişiklikler sadece Miele bayii ya da yetkili servisi tarafından gerçekleştirilebilir.

Connector-Box'un durumunun, ihtiyaç halinde işletmeci seviyesinde "açık" olarak ayarlanması gerektiğini dikkate alınız.

Wi-Fi/LAN arayüzü

Çamaşır makinesi, veri alışverişi için bir Wi-Fi/LAN arayüzü ile donatılmıştır.

LAN bağlantısında sunulan veri arayüzü, EN 60950 uyarınca SELV'ye (düşük güvenlik gerilimi) uygundur. LAN bağlantısı EIA/TIA 568B uyarınca bir RJ45 konnektör ile gerçekleşir.

Bağlı cihazlar da SELV'ye uygun olmalıdır.

Montaj

Kurutma makinesi aksesuarları

İletişim kutusu

Opsiyonel olarak temin edilebilen iletişim kutusu ile Miele'nin ve diğer tedarikçilerin harici donanımları Miele Professional cihazına bağlanabilir. Harici donanımlar, örneğin ödeme sistemi, azami yük ünitesi, basınç sensörü veya harici hava tahliye klapesidir.

İletişim kutusunun elektrik beslemesi Miele Professional makinesi üzerinden gerçekleşir.

Ayrı olarak temin edilebilen set, iletişim kutusu ve makineye ya da duvara kolayca takılabilmesi için ilgili montaj malzemelerinden oluşur.

Ödeme sistemi

Kurutma makinesi opsiyonel olarak bir ödeme ünitesi (sonradan satın alınabilen Miele aksesuarı) ile donatılabilir. Bunun için Miele yetkili servisinin kurutma makinesi elektroniğinde bir ayar programlaması ve ödeme ünitesini bağlaması gerekir.

XKM 3200 WL PLT

Opsiyonel olarak temin edilebilen Miele iletişim modülü, Miele Professional makinesi ile veri işleme cihazı arasında Ethernet veya Wi-Fi standardı tabanlı bir veri bağlantısı kurar.

İletişim modülü makinelerin standart iletişim modülü slotuna takılır. İletişim modülü, uygulama aracılığıyla harici sistemlerle (örneğin merkezi akıllı kasiyer terminalleri veya ödeme çözümleri) akıllı bir şekilde iletişim kurma imkanı sunar. Ayrıca, cihaz durumu ve program durumu hakkında ayrıntılı bilgi verilebilir.

Bu modül, Miele MOVE ile kablolu iletişimin temelini oluşturur.

Evsel ortamda kullanım için cihazın “Miele@Home” uygulamasına eklenmesi mümkün değildir.

İletişim modülü, sadece endüstriyel kullanım için öngörülmüştür ve doğrudan Miele Professional makinesi üzerinden şebeke gerilimi ile beslenir. Ek bir şebeke bağlantısına gerek yoktur. İletişim modülünden çıkan Ethernet arayüzü, EN 60950 standardı uyarınca SELV'e (çok düşük güvenlik gerilimi) uygundur. Bağlı harici cihazlar da SELV'ye uygun olmalıdır.

İşletmeci seviyesinin açılması

- Çamaşır makinesinin gücünü açınız.

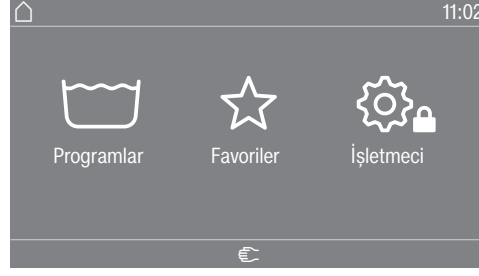

- İşletmeci  sensörlü tuşuna dokununuz.
Ekran İşletmeci seviyesi menüsüne geçer.

Kodla giriş

İşletmeci seviyesi bir kod girilerek açılmalıdır.

Kod: **000** şeklindedir (fabrika ayarı).



Kod girildikten sonra işletmeci seviyesine geçilir. Her bir ayar olanağı takip eden bölümlerde açıklanmıştır.

Kodun değiştirilmesi

İşletmeci seviyesine giriş kodunu çamaşır makinesini yetkisiz erişime karşı korumak için değiştirebilirsiniz.

Daha sonra kodun unutulması halinde, yetkili servis bilgilendirilmelidir. Yetkili servisin kodu sıfırlaması gerekir.
Yeni kodu not ediniz ve güvenli bir yerde muhafaza ediniz.

Ayarların sonlandırılması

-  sembolüne dokununuz.
Ekran bir üst menü seviyesine geri döner.
-  sembolüne dokununuz.
Ekran ana menüye geçer.

Çamaşır makinesi işletmeci seviyesi

Kullanım/Gösterge

Lisan

Ekran farklı lisanlarda görüntülenebilir. Lisan alt menüsü vasıtasıyla sabit ayarlı işletmeci lisanını değiştirebilirsiniz.

Devam etmekte olan bir program için işletmeci lisanı  sensörlü tuşu ile değiştirilebilir.

Dil girişi

Ekran farklı kullanıcı lisanlarında görüntülenebilir. Bu ayar ile lisanın ne şekilde seçilebileceğini belirlersiniz.

Uluslararası

6 lisan seçilebilir.  sensörlü tuşu etkin değildir. Lisanları belirle ayarını dikkate alınız.

Lisan seçimi

 sensörlü tuşu ile bir lisan seçilebilir. Tüm lisanlar seçilebilir (fabrika ayarı).

İlk 4 lisanın sıralaması değişik olabilir. Burada en sık kullanılan lisanlar görüntülenir.

Standart lisan

Kullanıcı lisanı değiştirilemez. Kullanıcı lisanı işletmeci lisanı ile aynıdır.  sensörlü tuşu etkin değildir.

Lisanları belirle

Lisan girişi Uluslararası ayarı için lisanlar değiştirilebilir.

6 lisan seçilebilir. Seçim için tüm lisanlar sunulur.

Lisan girişine yeni bir lisan eklenmesi gerekiyorsa:

- Değiştirilmesi gereken lisanı seçiniz.

Mevcut tüm lisanlar görüntülenir.

- Daha önce seçilmiş olan lisanın yerine geçecek lisanı seçiniz ve onaylayınız.

Yeni lisan, yerine geçtiği eski lisanın konumunda görüntülenir.

Ekran parlaklığı

Ekran parlaklığını değiştirmek mümkündür. Bu ayar kurulum ortamındaki farklı aydınlatma koşullarına bağlıdır.

Ayar 10 kademedede gerçekleşir.

Çamaşır makinesi işletmeci seviyesi

Güncel saat	<p>Saat formatının seçilmesinin ardından güncel saat ayarlanabilir.</p> <p><u>Saat formatı</u></p> <ul style="list-style-type: none">- 24 saat formatı- 12 saat formatı- Saat yok <p><u>Ayarlama</u></p> <ul style="list-style-type: none">- Güncel saat ayarlanabilir.
Tarih	<p>Tarih formatının seçilmesinin ardından tarih ayarlanabilir.</p> <p><u>Tarih formatı</u></p> <ul style="list-style-type: none">- GG.AA.YYYY- YYYY.AA.GG- AA.GG.YYYY <p><u>Tarih</u></p> <ul style="list-style-type: none">- Tarih ayarlanabilir.
Ses seviyesi	<p>Farklı sinyallerin ses seviyeleri değiştirilebilir.</p> <ul style="list-style-type: none">- Son sinyali- Tuş sesi- Karşılama melodisi <p>Ayar 7 kademedede gerçekleşir ve ayrıca sinyal sesinin kapatılması da mümkündür.</p> <ul style="list-style-type: none">- Hata sinyali <p>Hata sinyali etkinleştirilebilir ya da devre dışı bırakılabilir.</p>
Parametre görünürlüğü	<p>Sıcaklık, devir sayısı, Ekstralar vb. gibi farklı parametreler program seçimi sırasında görüntülenir. Hangi parametrelerin görüntülenmemesi gerektiğini siz belirlersiniz. Parametreler değiştirilemez veya artık görüntülenemez.</p> <p>Fabrika ayarı: Tüm parametreler görüntülenir (turuncu renkle işaretli)</p>
“Cihaz” kapanış tarzı	<p>Enerji tasarrufu için çamaşır makinesi program sona erdikten sonra ya da herhangi bir kumanda işlemi gerçekleştirilmediğinde otomatik olarak bekleme moduna geçecek şekilde ayarlanabilir. Standart olarak bekleme moduna otomatik geçiş gerçekleşmez.</p> <p>Bu ayarın değiştirilmesi enerji tüketiminin artmasına yol açar.</p> <ul style="list-style-type: none">- Kapatma yok (fabrika ayarı)- 15 dakika sonra kapanma- 20 dakika sonra kapanma- 30 dakika sonra kapanma
Gecikmeli başlatma	<p>Gecikmeli başlatma süresi (zamanlayıcı) göstergesi açılabilir ya da kapatılabilir.</p> <p>Fabrika ayarı: Açık</p>

Çamaşır makinesi işletmeci seviyesi

Hafıza

Çamaşır makinesi, program başladıktan sonra programın son seçilen ayarlarını (sıcaklık, devir sayısı ve bazı seçenekler) kaydeder.

Yıkama programı yeniden seçildiğinde kaydedilen ayarlar ekranda gösterilir.

Fabrika ayarı: Kapalı

Elle kumanda

“Manuel kumanda” fonksiyonu etkinleştirilebilir veya devre dışı bırakılabilir. Etkinleştirme, kimlik doğrulaması ile veya kimlik doğrulaması olmadan gerçekleştirilebilir.

Kavrama

“Atlama” fonksiyonu etkinleştirilebilir veya devre dışı bırakılabilir.

Sıcaklık birimi

Sıcaklıkların (°C/°F) hangi birimde gösterileceğini seçebilirsiniz.

Ağırlık birimi

Çamaşır miktarının “kg” olarak mı yoksa “lb” olarak mı görüntüleneceğini seçebilirsiniz. Ayrıca bu göstergenin kapatılması da mümkündür.

İşletmeci Kodu

İşletmeci seviyesine erişim kodunu değiştirebilirsiniz.

- Güncel kodu giriniz.
- Yeni kodu giriniz.

WiFi

Çamaşır makinenizin ağ iletişimini kontrol edebilirsiniz.

- Kur

Bu bildirim sadece çamaşır makinesi henüz WiFi ağına bağlanmadıysa görüntülenir.

- Etkisiz kıl (Ağ etkinleştirildiyse görülür)

Ağ kurulu kalır, WiFi fonksiyonu etkisiz kılınır.

- Etkinleştir (Ağ etkisiz kılındıysa görülür)

WiFi fonksiyonu tekrar etkinleştirilir.

- Bağlantı durumu (Ağ etkinleştirildiyse görülür)

– WiFi sinyal kalitesi

– Ağ adı

– IP adresi

- Yeniden kur (kuruluysa görülür)

WiFi ağında açılan oturumu, hemen yeni bir kurulum gerçekleştirmek üzere sıfırlar.

- Sıfırla (sadece kuruluysa görülür)

Ağ artık kurulu değildir. Ağın tekrar kullanılabilmesi için yeni bir bağlantı gerçekleştirilmelidir.

– WiFi etkisiz kılınır.

– WiFi bağlantısı fabrika ayarlarına sıfırlanır.

Program seçimi

Kumanda

Faydalı bilgi: Aşağıdaki seçeneklerden birini seçmeden önce çamaşır makinesinde gerekli tüm ayarları ve değişiklikleri gerçekleştiriniz.

“Çamaşırhane, temel” veya “Çamaşırhane Logo” seçiminde *İşletmeci seviyesi* menüsünden çıkıldıktan sonra işletmeci seviyesi bir daha ekran vasıtasıyla açılmaz. Başka ayarları değiştirmek isterseniz, işletmeci seviyesine özel giriş ile ilgili aşağıda belirtilen şekilde ilerlemelisiniz.

Standart (Fabrika ayarı).

Tüm fonksiyonlar ve programlar görüntülenebilir.

ÇH temel (4 program)

Seçilebilecek en fazla 12 program vardır. Favori programlar ayarı altında hangi programların kullanıma sunulacağını belirlersiniz.

ÇH Logo

Seçilebilecek en fazla 12 program vardır. Favori programlar ayarı altında hangi programların kullanıma sunulacağını belirlersiniz.

Harici program seçimi

Program seçimi örneğin harici bir terminal üzerinden bir iletişim modülü ile gerçekleşir.

Çamaşır makinesi işletmeci seviyesi

Program paketleri	<p>Program seçimi, hedef kitle program paketlerinden programların etkinleştirilmesiyle genişletilebilir.</p> <p>Program paketlerinden seçilen programlar (turuncu renkle işaretli) program seçimi sırasında ekranda görüntülenir.</p>
Favori programlar	<p>Makinenin gücünü açtıktan sonra alternatif olarak ☆ Favoriler vasıtasıyla da program seçebilirsiniz. 24 program kişisel önceliklere göre favori olarak belirlenebilir.</p> <p>Ayrıca bu favoriler</p> <ul style="list-style-type: none">- ÇH Logo- ÇH temel (4 program) kumanda versiyonlarında da sunulur. <p>Kumanda versiyonlarını Kumanda menüsünde belirlersiniz.</p> <p>Faydalı bilgi: Her bir programa ayrı bir renkli çerçeve atayabilirsiniz. Bunun için Program renk atama altında Açık ayarı seçilmiş olmalıdır.</p> <p>Favori programların değiştirilmesi</p> <ul style="list-style-type: none">■ Değiştirilmesi gereken programı seçiniz.■ Programı veya değiştirecek ayarı onaylayınız. <p>Yeni bir program seçebileceğiniz ya da parametreleri değiştirebileceğiniz başka bir menü açılır.</p> <ul style="list-style-type: none">■ Kaydet seçim alanını onaylayınız. <p>Seçiminiz etkinleştirilmiştir.</p>
Programları sırala	<p>Program listesi ve favoriler listesi dahilindeki programlar kaydırılabilir.</p> <p>Fabrika ayarı: Kapalı</p>
Program kaydırma	<ul style="list-style-type: none">■ Kaydırmak istediğiniz programın seçim alanına dokununuz.■ Çerçeve değişene kadar seçim alanını basılı tutunuz.■ Programı istediğiniz yere kaydırınız.
Program renk atama	<p>Favori programlara bir çerçeve atayabilirsiniz. Favori programlar listesinde favori programlar rengini seçebileceğiniz bir çerçeve içinde görülür.</p> <p>Fabrika ayarı: Açık</p>
Uzman kodu	<p>Bir dezenfeksiyon programını iptal etmek için bir kod girilmesi gerekir. Bu kod değiştirilebilir. "Uzman" kodu, "İşletmeci seviyesi" kodundan farklıdır.</p> <p>Kod: 0 0 0</p> <p>Kodu değiştirirseniz, yeni kodu not ediniz.</p>

İşlem tekniği

Kırışık önleme

Kırışık önleme fonksiyonu program sona erdikten sonra kırışık oluşumunu azaltır. Program bittikten sonra kazan, en fazla 30 dakika daha dönmeye devam eder.

Çamaşır makinesinin kapağını istediğiniz anda açabilirsiniz.

Fabrika ayarı: Açık

Otomatik su tahliyesi

Otomatik su tahliyesi etkinleştirilebilir veya devre dışı bırakılabilir. Otomatik su tahliyesi, bir program sona erdikten sonra yıkama suyunun daima boşaltılmasını sağlar. Bu durum, program sonunda su bulunan programlarda da söz konusudur.

Servis

Servis aralığı

Ekranında bir servis bilgisi görüntülenebilir. Buna ilişkin olarak bir tarih veya çalışma saati ayarlanabilir.

Metnini sizin hazırlayacağınız en fazla 3 bildirim seçilebilir.

Kişisel olarak seçebileceğiniz bildirim metni program sonunda görüntülenir ve *OK* tuşu vasıtasıyla silinir. Bir sonraki programın sonunda aynı bildirim tekrar görüntülenir.

Ayarlar

Bununla bildirim metninin görüntülenme sıklığını (saate veya tarihe bağlı) belirlersiniz.

- Fabrika ayarı: Kapalı

- Saate göre
1–9999 saatlik bir aralık seçebilirsiniz.

- Tarihe göre
Ardından bir tarih girebilirsiniz.

Bildirim metni

Burada planlanmış olan bakım çalışmaları için kişisel bildirim metnini girebilirsiniz.

Göstergenin sıfırlanması

Bildirim metni, gösterge kalıcı olarak sıfırlanana kadar görüntülenir. Ardından bildirim metni ancak bir sonraki bakım zamanı geldiğinde tekrar görüntülenir.

Harici uygulamalar

Ödeme ünitesi kilidi

Ödeme ünitesinin kilidi açılabilir veya kapatılabilir. Kilit açık olduğunda, çeşitli zaman aralıkları seçeneklerinden biri seçilebilir.

Connector-Box

Harici donanım Miele Connector-Box üzerinden bağlanır. Bu etkinleştirilebilir veya devre dışı bırakılabilir.

Yapılan ayarların "Dozaj" menüsüne devralınması için Connector-Box seçilmiş olmalıdır.

Otomatik dozaj

Otomatik dozaj etkinleştirilebilir veya devre dışı bırakılabilir.

Otomatik dozaj, Connector-Box veya KOM modülü üzerinden seçilebilir.

Çamaşır makinesi işletmecisi seviyesi

Dozaj

Yapılan ayarların “Dozaj” menüsüne devralınması için Connector-Box açık olmalıdır.

1–6 dozaj pompasının gücü açılabilir.

Dozaj pompası etkinleştirildikten sonra başka ayarlar yapılabilir.

- Dozaj pompası etkisiz kıl
- Kalibrasyon
- Akış hızı (yeni): ml/dk
- Düzeltme faktörü
- Kap büyüklüğü
- Ön uyarı Sev. bildirim
- Ön uyarı sıfırla
- Boş uyarısı
- Akış ölçer

Azami yük engelleme

Azami yük engellemesi etkinleştirilebilir veya devre dışı bırakılabilir. Bu fonksiyon ile azami yük sinyali varsa yıkama programlarının çalışması değişmez. Isıtma açık kalır.

Cihaz parametreleri

Maks. devir hızı

Maksimum devir sayısı bir tuş takımı vasıtasıyla ayarlanabilir.

Ayarlanabilir maks. sıcaklık

Maksimum sıcaklık bir tuş takımı vasıtasıyla ayarlanabilir.

Yasal Bilgiler

Açık Kaynak Lisansları

Bilgileri buradan inceleyebilirsiniz (bkz. Wi-Fi veri gizliliği).

İşletmeci seviyesinin açılması



İşletmeci seviyesine  sensörlü tuşuna dokunarak ulaşırsınız.

Kod ile giriş

İşletmeci seviyesi bir kod girilerek açılmalıdır.

Fabrika ayarı: Kod = **000**.

Kodu değiştir

İşletmeci seviyesine giriş kodunu kurutma makinesini yetkisiz erişime karşı korumak için değiştirebilirsiniz.

Yeni bir kod belirlerken dikkatli olunuz.

Daha sonra kodun unutulması halinde, yetkili servis bilgilendirilmelidir. Yetkili servisin kodu sıfırlaması gerekir.

Yeni kodu not ediniz ve güvenli bir yerde muhafaza ediniz.

Ayarların sonlandırılması

■ Sensörlü  tuşuna dokununuz.

Ekran bir üst menü seviyesine geri döner.

■ Sensörlü  tuşuna dokununuz.

Ekran ana menüye geçer.

Kumanda / Gösterge

Lisan

Ekran bilgileri farklı lisanslarda görüntülenebilir. *Lisan* alt menüsü vasıtasıyla sabit ayarlı lisansı değiştirebilirsiniz.

Lisansı şu şekilde değiştirebilirsiniz:

- İşletmeci seviyesinden kalıcı olarak (= "İşletmeci lisansı")

- Sadece çalışmakta olan bir program için sensörlü  tuşuyla.

Program sona erdikten sonra tekrar "işletmeci lisansı" görüntülenir.

Lisan girişi

Ekran bilgileri farklı kullanıcı lisanslarında görüntülenebilir. Bu ayar ile lisansın ne şekilde seçilebileceğini belirlersiniz.

Lisansı şu şekilde değiştirebilirsiniz:

Uluslararası

6 lisan seçilebilir.  sensörlü tuşu etkin değildir. Lisansları belirle ayarını dikkate alınız.

Lisan seçimi

 sensörlü tuşu ile bir lisan seçilebilir. Tüm lisanslar seçilebilir (fabrika ayarı).

Kurutma makinesi işletmeci seviyesi

İlk 4 lisanın sıralaması değişik olabilir. Burada en sık kullanılan lisanlar görüntülenir.

Standart lisan

Kullanıcı lisansı değiştirilemez. Kullanıcı lisansı işletmeci lisansı ile aynıdır.  sensörlü tuşu etkin değildir.

Lisanları belirle

Lisan girişi Uluslararası ayarı için lisanlar değiştirilebilir.

6 lisan seçilebilir. Seçim için tüm lisanlar sunulur.

Lisan girişine yeni bir lisan eklenmesi gerekiyorsa:

6 lisan seçilebilir. Seçim için tüm lisanlar sunulur.

Lisan girişine yeni bir lisan eklenmesi gerekiyorsa:

■ Kullanılması gereken lisansı seçiniz.

Mevcut tüm lisanlar görüntülenir.

■ Daha önce seçilmiş olan lisanın yerine geçecek lisansı seçiniz.

Yeni lisan, yerine geçtiği eski lisanın konumunda görüntülenir.

Ekran parlaklığı

Ekran parlaklığı değiştirilebilir. Bu ayar kurulum ortamındaki farklı aydınlatma koşullarına bağlıdır.

- Ayar 10 kademedede gerçekleşir.

Güncel saat

Saat formatının seçilmesinin ardından güncel saat ayarlanabilir.

Saat formatı

- Fabrika ayarı: 24 saatlik gösterge

- 12 saatlik gösterge

- Saat yok

Ayarla

- Güncel saat ayarlanabilir.

Tarih

Tarih formatının seçilmesinin ardından tarih ayarlanabilir.

- Tarih formatı

Tarih gün, ay veya yıl ile başlayacak şekilde görüntülenebilir.

- Tarih

Tarih ayarlanır.

Ses seviyesi

Farklı sinyallerin ses seviyeleri değiştirilebilir.

Aşağıda belirtilen sinyaller için ses seviyesi değiştirilebilir.

- Program sonu sinyali

Bitiş sinyali, bir kurutma programının sona erdiğini bildirir.

- Tuş sesi

- Karşılama sesi

- Hata sinyali

Hata sinyali, bir hata olduğunu bildirir ve devre dışı bırakılabilir. Hata sinyalinin ses seviyesi değiştirilemez.

Kalan nem göstergesi

Kurutma kademesi göstergesine ek olarak kalan nem oranı da yüzde olarak görüntülenebilir.

Parametre görünürlüğü

- Fabrika ayarı: Yüzde belirtilmeden
- Yüzde olarak

Sıcaklık, devir sayısı, Ekstralar vb. gibi farklı parametreler program seçimi sırasında sunulur/görüntülenir. Hangi parametrelerin görüntülenmemesi gerektiğini siz belirlersiniz. Ardından bu parametreler program seçiminde bir daha değiştirilemez.

- Kalan nem
- Süre
- Hassas
- Kırışık önleme
- Doldurma miktarı
- Kurutma sıcaklığı

Ekran kapalı durumu

Enerji tasarrufu için ekran karartılır ve sadece sensörlü *Start/Stop* tuşu yavaşça yanıp söner. Bu ayar değiştirilebilir.

Bu ayarın değiştirilmesi enerji tüketiminin artmasına yol açar.

- Kapalı
Karartma yok
- Prg. yoksa 10 dk. sonra
Ekran program çalışırken açık kalır, fakat program bittikten 10 dakika sonra karartılır.
- Prg. yoksa Logo 10 dk
Ekran program çalışırken açık kalır, fakat program bittikten 10 dakika sonra logo yanar.
- Fabrika ayarı: 10 dk. sonra açılır
Ekran 10 dakika sonra karartılır.
- Prg. yoksa 30 dk sonra
Ekran program çalışırken açık kalır, fakat program bittikten 30 dakika sonra karartılır.
- Prg. yoksa Logo 30 dk.
Ekran program çalışırken açık kalır, fakat program bittikten 30 dakika sonra logo yanar.
- 30 dk. sonra açılır
Ekran 30 dakika sonra karartılır.

Cihaz kapalı durumu

Enerji tasarrufu için kurutma makinesi program sona erdikten sonra ya da herhangi bir kumanda işlemi gerçekleştirilmediğinde otomatik olarak kapanır. Bu ayar değiştirilebilir.

Bu ayarın değiştirilmesi enerji tüketiminin artmasına yol açar.

- Kapanma yok
- Fabrika ayarı: 15 dakika sonra kapanma
- 20 dakika sonra kapanma
- 30 dakika sonra kapanma

Gecikmeli başlatma

Gecikmeli başlatma (zamanlayıcı) etkinleştirilebilir veya etkisiz kılınabilir.

Kurutma makinesi işletmeci seviyesi

	<ul style="list-style-type: none">- Fabrika ayarı: Kapalı- Açık
Hafıza	<p>Kurutma makinesi bir kurutma programının son seçilen ayarlarını (kurutma kademesi ve/veya Ekstra ya da bazı programlarda süreyi) kaydeder.</p> <ul style="list-style-type: none">- Fabrika ayarı: kapalı- açık
Sıcaklık birimi	<p>Sıcaklığın hangi birimde gösterileceğini seçebilirsiniz.</p> <ul style="list-style-type: none">- Fabrika ayarı: °C- °F
Ağırlık birimi	<p>Çamaşır miktarının “kg” olarak mı yoksa “lb” olarak mı görüntüleneceğini seçebilirsiniz.</p> <ul style="list-style-type: none">- Fabrika ayarı: kg- lb
Kodu değiştir	<p>İşletmeci seviyesine erişim kodunu değiştirebilirsiniz.</p> <ul style="list-style-type: none">■ Güncel kodu giriniz.■ Yeni kodu giriniz.
	<h3>Program seçimi</h3>
Kumanda	<p>Kurutma makinesi kumandasının “çamaşırhane versiyonu” olarak gerçekleştirileceğini ayarlayabilirsiniz. Basitleştirilmiş kumanda hızlı seçim ile gerçekleşir. Kullanıcılar ön ayarlı programları değiştiremezler.</p> <p>Faydalı bilgi: Aşağıdaki seçeneklerden birini seçmeden önce kurutma makinesinde gerekli tüm ayarları ve değişiklikleri gerçekleştiriniz.</p> <p>Dikkat: Bu seçeneklerden biri etkinleştirildiğinde, işletmeci seviyesi bir daha görüntülenmez. İşletmeci seviyesi bundan böyle ekrandan açılmaz. Başka ayarlar yapmak isterseniz aşağıdaki şekilde ilerlemeniz gerekir.</p>
İşletmeci seviyesinin açılması (çamaşırhane versiyonu)	<ul style="list-style-type: none">■ Kurutma makinesinin gücünü açıp kapağını açınız.① Sensörlü <i>Start/Stop</i> tuşuna dokunup ②-③ adımları boyunca dokunmaya devam ediniz.② Kurutma makinesinin kapağını kapatınız.③ Hızla yanıp sönen <i>Start/Stop</i> tuşu <u>sürekli yanıncaya</u> kadar bekleyiniz ...④ ... ve ardından sensörlü <i>Start/Stop</i> tuşuna dokunmayı bırakınız. <ul style="list-style-type: none">- Standart- Fabrika ayarı: (Seçilmiş olan) tüm programlar kullanılabilir.- Çamaşırhane, temel- Seçilebilecek 12 program vardır.- Favori programlar altında hangi 12 programın seçilebileceğini veya değiştirilebileceğini belirlemeniz gerekir.

Kurutma makinesi işletmeci seviyesi

- Çamaşırhane Logo

Seçilebilecek 12 program vardır.

Favori programlar altında hangi 12 programın seçilebileceğini/değiştirilebileceğini belirlemeniz gerekir.

- ÇH-Logo harici zaman

Farklı sıcaklık seviyelerine sahip 4 süreli program*, harici bir ödeme ünitesi üzerinden zamana göre kontrol edilir.

Ayarlanan değer program süresini verir ve kullanıcı tarafından değiştirilemez.

* Azami program süresi ilk işletmeye alma sırasında belirlenir.

- ÇH Logo dahili zaman

Farklı sıcaklık seviyelerine sahip 4 süreli program*, kurutma makinesi tarafından zamana göre kontrol edilir.

Ayarlanan değer program süresi üst sınırını verir ve kullanıcı tarafından değiştirilebilir.

* Azami program süresi ilk işletmeye alma sırasında belirlenir.

- Harici program seçimi

Bir iletişim modülü ile program seçimi, harici bir terminalden gerçekleştirilebilir.

Program paketleri

Bununla kurutma makinesinin program kapsamını belirlersiniz. İlgili program paketinden tüm programları veya bazı programları seçebilirsiniz.

Kurutma makinesinin ek program kapsamı ayarlanır. Programlar "Program tablosu" bölümünde listelenmiştir.

Favori programlar

Makinenin gücünü açtıktan sonra alternatif olarak ☆ Favoriler vasıtasıyla da program seçebilirsiniz. 12 program kişisel önceliklere göre favori olarak belirlenebilir.

Ayrıca bu favoriler

- ÇH kapsamlı (12 program)

- ÇH temel (4 program) kumanda versiyonlarında sunulur (12 favoriden ilk 4'ü).

Kumanda versiyonlarını Kumanda menüsünde belirlersiniz.

Faydalı bilgi: Her bir programa farklı bir renk atayabilirsiniz. Bunun için Program renk atama altında Açık ayarı seçilmiş olmalıdır.

Favori programların değiştirilmesi

■ Değiştirilmesi gereken programı seçiniz.

■ Programı veya değiştirecek ayarı onaylayınız.

Yeni bir program seçebileceğiniz ya da parametreleri değiştirebileceğiniz başka bir menü açılır.

■ Kaydet sensörlü tuşuna basınız.

Seçiminiz etkinleştirilmiştir.

Özel programlar

Kalan nem programları ya da süreli program olarak 5 özel program oluşturabilir ve istediğiniz program adlarını verebilirsiniz.

Kurutma makinesi işletmeci seviyesi

Önce program adını giriniz.

- Değiştirmek istediğiniz özel programı seçiniz.

Farklı kaydet menüsü açılır.

- Çizginin altındaki harfler ve semboller yardımıyla adı giriniz.

- Kaydet sensörlü tuşuna dokununuz.

Şimdi bir Kalan nem programı veya Süreli program için parametre girebilirsiniz.

5 özel program fabrikada önceden programlanmıştır. Bu özel programları değiştirmeniz mümkündür.

Özel programlar program paketlerine eklenir. Özel programların adlarını ve özelliklerini "Program tablosu" bölümündeki "Özel programlar" tablosuna giriniz.

Kalan nem programı:

- Son kalan nem:
-% 6 (kuru)—% 40 (nemli)
- Ek kurutma süresi:
0—60 dakika
- Sıcaklık (işlem havası):
Soğuk — 75 °C
- Soğutma sıcaklığı (işlem havası):
40—55 °C
 - Kazan ana dönüş yönü:
20—600 saniye
 - Duraklat:
2—15 saniye
 - Kazanı ters yöne çevir:
20—600 saniye
- Kırışık önleme
 - Kazan ana dönüş yönü:
0—500 saniye
 - Duraklat:
100—3.000 saniye
 - Kazanı ters yöne çevir:
0—500 saniye

Süreli program:

- Çalışma süresi:
5—180 dakika
- Sıcaklık (işlem havası):
Soğuk — 75 °C
- Soğutma sıcaklığı (işlem havası):
40—55 °C
 - Kazan ana dönüş yönü:
20—600 saniye
 - Duraklat:
2—15 saniye

- Kazanı ters yöne çevir:
20–600 saniye
- Kırışık önleme
 - Kazan ana dönüş yönü:
0–500 saniye
 - Kazanı ters yöne çevir:
0–500 saniye
 - Duraklat:
100–300 saniye

Programları sırala

Program listesi ve favoriler listesi dahilindeki programlar kaydırılabilir.

- Fabrika ayarı: Kapalı
- Açık

Program/Favori kaydırma

Programları (Programlar Tek seçim menüsü) kaydırabilir/sıralayabilirsiniz. Aynı zamanda *İşletmeci seviyesinde Favori programlar* olarak düzenlediğiniz Favorileri de kaydırabilir/sıralayabilirsiniz.

- Kaydırmak istediğiniz programa dokununuz.
- Çerçeve değışene kadar tuşu basılı tutunuz.
- Programı istediğiniz yere kaydırınız.

Program renk atama

Bir favori programa belli bir renk atayabilirsiniz. Favori programlar listesinde favori programlar, rengini seçebileceğiniz bir çerçeve içinde görülür.

- Fabrika ayarı: Kapalı
- Açık

Proses tekniğı

Kırışık önleme

Program sona erdikten sonra çamaşırlar hemen çıkarılmazsa kazan aralıklara dönmeye devam eder.

Bu ayarın değıştirilmesi enerji tüketiminin artmasına yol açar.

Kırışık önleme (☞) ayarı kapatılabilir veya 1 ile 12 saat arası bir süre seçilebilir.

Fabrika ayarı: 2 saat

Kurutma kademeleri

Bu ayarın değıştirilmesi enerji tüketiminin artmasına yol açar.

Beyazlar/Renkliler, Bakımı kolay ve Otomatik + programlarının kurutma kademeleri ihtiyaçlara özel olarak ayarlanabilir.

Beyazlar/Renkliler, Bakımı kolay ve Otomatik + kurutma kademeleri 7 kademede ayarlanır.

Fabrika ayarı: Normal

Silindir ütü kuruluğı kurutma kademesindeki kalan nem oranı ayarı, % 16 (daha kuru) ile % 26 aralığında (daha nemli) 11 kademede yapılır.

Fabrika ayarı: % 20

Ek soğutma

Gelişmiş soğutma etkinleştirildiyse, cihaz hazırda bekleme moduna geçmeden önce program sonunda kazan sıcaklığı yaklaşık 1 dakika kontrol edilir. Sıcaklık 55 °C'nin üzerindeyse, kurutma makinesi 55 °C'nin altındaki bir sıcaklığa soğutulur.

Kurutma makinesi işletmeci seviyesi

Bu ayarın değiştirilmesi enerji tüketiminin artmasına yol açar.

- Fabrika ayarı: Kapalı
- Açık

Soğutma sıcaklığı

Çamaşırlar program sona erdikten sonra otomatik olarak soğutulur. Tüm programlarda otomatik soğutma evresi daha düşük bir sıcaklığa ayarlanabilir, bunun sonucunda soğutma evresi uzar.

Bu ayarın değiştirilmesi enerji tüketiminin artmasına yol açar.

Ayar 40 °C–55 °C aralığında değiştirilebilir.

Fabrika ayarı: 55 °C

Fan darbeleri işletim

Döngüsel fan çalışması, kazan iç kapağının önünde sıkışmış çamaşırların çözülmesi için gereklidir. Döngüsel fan çalışması, ısı pompalı kurutma makinelerinde yorganların kurutma fonksiyonu için gereklidir. Fan, belirli zaman aralıklarında etkinleştirilir ve devre dışı bırakılır.

Darbeleri işletim etkisiz kıl

Darbe gecikmesi

Fan kapanma süresi

Geriye hareket döngüsü

Hava kanalları temizliği

Servis

Kurutma makinesi elektroniği, hav filtrelerinde ve atık hava borusunda havlar ya da deterjan kalıntılarının olumsuz etkisinin derecesini belirler. Bir kontrol bildirim verilir. Bu bildirim ne kadar hav oluştuğunda verilmesi gerektiğini ayarlayabilirsiniz.

Hav filtresi temiz olmasına rağmen ekranda bildirim gösteriliyorsa, atık hava borusunda sorunlar söz konusudur. Miele, atık hava tahliyesinin iyileştirilmesini tavsiye eder. Kötü bir atık hava borusu, program sürelerinin uzamasına ve enerji tüketiminin artmasına yol açar.

Söz konusu olan, etkilemenizin mümkün olduğu şu kontrol bildirimidir: Hava kanalları temizliği

- Kapalı

Kontrol bildirim görüntülenmez. Hava iletiminin özellikle fazla engellendiği durumlarda, bu opsiyondan bağımsız olarak program iptali gerçekleşir.

- Çok kirli

Kontrol bildirim ancak çok fazla hav biriktiğinde gösterilir.

- Fabrika ayarı: Normal

- Hassas

Kontrol bildirim az miktarda hav oluştuğu anda gösterilir.

Filtre temizliği

Hava giriş alanındaki hav filtresi düzenli olarak temizlenmelidir. Kontrol bildirim için bir saat aralığı belirleyebilirsiniz.

Doğru saat aralığı seçimi, ne kadar hav oluştuğuna veya örneğin hijyen sebebiyle hangi sıklıkta temizlemek istediğinize bağlıdır.

Bu kontrol bildirimini etkileyebilirsiniz: Filtre temizliği

- 5–55 saatlik bir zaman aralığı
- Fabrika ayarı: 55 saat sonra
- Kapalı

Servis aralığı

Kurutma makinesi serbestçe seçilebilir bir zaman aralığının ardından, belli bakım çalışmalarını gerçekleştirebilmeniz için özel bir bildirim metni görüntüler.

3 farklı bildirim metni 1/2/3 belirlenebilir. Her bir bildirim metni güncel işletmeci lisanında ve karakter setinde düzenlenir.

Kişisel olarak seçebileceğiniz bildirim metni program sonunda görüntülenir ve OK tuşu vasıtasıyla silinir. Bir sonraki programın sonunda aynı bildirim tekrar görüntülenir.

Ayarlar

Bununla bildirim metninin görüntülenme sıklığını (saate veya tarihe bağlı) belirlersiniz.

- Fabrika ayarı: Kapalı
- Saate göre
1 ila 9999 saatlik bir aralık seçebilirsiniz.
- Tarihe göre
bir tarih girebilirsiniz

Bildirim metni

Burada planlanmış olan bakım çalışmaları için kişisel bildirim metnini girebilirsiniz. 1/2/3 bildirim metninin bir, 2 veya 3'ünü birden düzenleyebilirsiniz.

Göstergenin sıfırlanması

Bildirim metni gösterge kalıcı olarak sıfırlanana kadar görüntülenir. Ardından bildirim metni ancak bir sonraki bakım zamanı geldiğinde tekrar görüntülenir.

Kurutma makinesi işletmeci seviyesi

Harici uygulamalar

Harici hava çıkış kapağı

Harici donanım Miele Connector-Box üzerinden bağlanır.

Harici atık hava kapağının devreye girmesi ile kazan/fan motorunun çalışması arasındaki süre ayarlanır.

Hava tahliye klapesi açılırken, ekranda bununla ilgili bir gösterge görüntülenir.

- Fabrika ayarı: Kapalı

Bu opsiyon, atık hava kapağı tahrik edilmeyeceğinde daima seçilmezdir. Bu şekilde programın iptal edilmesi önlenir.

- Açık (1 saniye ile 5 dakika arası)

Ek fan

Harici donanım Miele Connector-Box üzerinden bağlanır.

Ek fan, kurutma makinesi tarafından (Connector-Box aracılığıyla) dahili fan ile eşzamanlı olarak çalıştırılır.

- kapalı

- açık

Basınç sensörü

Harici donanım Miele Connector-Box üzerinden bağlanır.

Bir atık hava toplama kanalının işletimi için atık hava borusundaki belirli basınç oranlarında bir kurutma makinesinin çalışmasının iptal edilmesi veya önden bağlanması gerekebilir. Harici basınç sensörü sorgulaması, ancak harici hava tahliye klapesi ve/veya harici ek fan "açık" olarak programlandıysa gerçekleşir.

Hava tahliye klapesi açılırken, ekranda bununla ilgili bir gösterge görüntülenir.

- Kapalı = Etkin değil

- Kapama kontağı = Etkin

Yüksek potansiyelle tepki

- Açma kontağı = Etkin

Düşük potansiyelle tepki

Azami yük sinyali

Harici donanım Miele Connector-Box üzerinden bağlanır.

Azami yük kapatması, kurutma makinesinin bir enerji yönetimi sistemine bağlanmasına olanak sağlar. Bir sinyal kaydedildiğinde, kurutma makinesinin ısıtması kısa süreliğine devre dışı bırakılır veya etkinleştirilmesi engellenir.

Azami yük sinyali, hem Connector-Box hem de KOM modülü üzerinden mümkündür.

- Fabrika ayarı: Fonksiyon yok

- 230 V ile azami yük

- 0V ile azami yük

- KOM Modülü

Azami yük engelleme

Bu fonksiyon ile azami yük sinyali varsa Hijyen programlarının yürütülmesi değişmez. Isıtma açık kalır.

Kurutma makinesi işletmeci seviyesi

	<ul style="list-style-type: none">- Fabrika ayarı: Kapalı- Açık
KOM modülü seçimi	<p>Bu kurutma makinesi entegre bir WiFi modülü ile donatılmıştır. Ancak kurutma makinesi harici bir modül ile de donatılabilir.</p> <ul style="list-style-type: none">- Fabrika ayarı:<ul style="list-style-type: none">Kapalı- Dahili modül Domestik<ul style="list-style-type: none">Dahili Wi-Fi modülü kullanılır.- Harici modül Professional<ul style="list-style-type: none">Bir XKM modülü modül slotuna takılmıştır.
Dijital Miele ürünlerinin kullanılabilirliği	<p>Dijital Miele ürünlerinin kullanımı, hizmetlerin ülkenizdeki mevcudiyetine bağlıdır.</p> <p>Farklı hizmetler her ülkede mevcut değildir.</p> <p>Buna ilişkin bilgileri www.miele.com İnternet sayfasından edinebilirsiniz.</p>
WiFi	<p>Kurutma makinenizin ağ iletişimini kontrol edebilirsiniz.</p> <p>Profesyonel dijital araçlar ile birlikte kullanım için kurutma makinesinin ağ bağlantısı, sadece harici bir modül ile mümkündür. Dahili modül, sadece Miele yetkili servisi tarafından kullanılabilir.</p> <ul style="list-style-type: none">- Etkisiz kıl (ağ etkinse gösterilir)<ul style="list-style-type: none">Ağ bağlantısı kurulu kalır, Wi-Fi fonksiyonu kapatılır.- Etkinleştir (ağ devre dışıysa gösterilir)<ul style="list-style-type: none">Wi-Fi fonksiyonu tekrar açılır.- Bağlantı durumu (ağ etkinse gösterilir)<ul style="list-style-type: none">Aşağıdaki değerler gösterilir:<ul style="list-style-type: none">– Wi-Fi sinyal kalitesi– Ağ adı– IP adresi- Tekrar kur (sadece kurulduysa gösterilir)<ul style="list-style-type: none">Hemen yeni bir kurulum yapmak için Wi-Fi ağında açılan oturumu sıfırlar.- Sıfırla (sadece kurduysa gösterilir)<ul style="list-style-type: none">Ağ artık kurulu değildir. Ağın tekrar kullanılabilmesi için yeni bir bağlantı gerçekleştirilmelidir.<ul style="list-style-type: none">– Wi-Fi kapatılır.– Wi-Fi bağlantısı fabrika ayarlarına geri yüklenir
Ağ saati	<p>Tarih ve saat ağ üzerinden senkronize edilebilir.</p> <ul style="list-style-type: none">- Kapalı<ul style="list-style-type: none">Tarih ve saat ağ üzerinden senkronize edilmez.- Ana cihaz olarak<ul style="list-style-type: none">Makineler internet bağlantısı olmayan bir ağ içinde bulunmaktadır. Makinelerden biri Ana Makine ilan edilir ve verileri <i>uydu</i> cihazlara gönderir.

Kurutma makinesi işletmecisi seviyesi

- Uydu cihaz olarak

Makineler internet bağlantısı olan bir ağ içinde bulunmaktadır. Tüm makineler *Uydu* olarak ayarlanır. Veriler İnternet ile senkronize edilir.

Uzaktan kumanda

Harici bir terminal üzerinden harici program seçimi mümkündür (program, sadece cihazdan başlatılabilir). Programlar, ayrıca cihazda da seçilebilir ve başlatılabilir.

Fabrika ayarı: Açık

Remote Update

RemoteUpdate özelliği ile kurutma makinenizin yazılımı güncellenebilir. Varsayılan fabrika ayarında RemoteUpdate etkin durumdadır.

RemoteUpdate özelliğini kurmazsanız da kurutma makinenizi normal bir şekilde kullanabilirsiniz. Buna rağmen Miele, RemoteUpdate özelliğinin kurulmasını tavsiye eder.

Miele'nin RemoteUpdate fonksiyonu, sadece kurutma makinesi bir Wi-Fi/LAN ağına bağlıysa ve Miele Professional uygulamasında bir hesabınız varsa kullanılabilir. Kurutma makinesinin bu hesapta kayıtlı olması gerekir.

Kullanım şartlarını Miele Professional uygulamasında bulabilirsiniz.

Çamaşır makineniz için bir güncelleme (RemoteUpdate) mevcutsa, bu size işletmecisi seviyesi açıldığında otomatik olarak gösterilir.

Güncellemeyi hemen mi yoksa daha sonra mı başlatmak istediğinizi seçebilirsiniz. "Daha sonra başlat" öğesini seçerseniz kurutma makinesinin gücü bir kez daha açıldığında soru tekrarlanır.

RemoteUpdate birkaç dakika sürebilir.

RemoteUpdate sırasında şunlara dikkat edilmelidir:

- Bildirim almadığınız müddetçe herhangi bir güncelleme yok demektir.
- Kurulan bir güncelleme geri alınamaz.
- RemoteUpdate sırasında kurutma makinesinin gücünü kapatmayınız. Aksi takdirde RemoteUpdate iptal edilir ve kurulum gerçekleşmez.

SmartGrid

SmartGrid ayarı, sadece bir Wi-Fi ağı kurulduysa ve etkinleştirildiyse görülür. Bu fonksiyon ile Miele Professional cihazınızı elektrik tarifesi- nin bilhassa düşük olduğu bir saatte otomatik olarak başlatabilirsiniz.

SmartGrid etkinleştirildiyse, Zamanlayıcı sensörlü tuşu yeni bir fonksiyona sahip olur. Zamanlayıcı sensörlü tuşu ile SmartStart fonksiyonunu ayarlayınız. Kurutma makinesi bu durumda sizin tarafınızdan verilmiş olan zaman aralığı dahilinde elektrik tedarikçisinden gönderilen bir sinyal yoluyla başlatılır. Olası en geç zamana kadar elektrik tedarikçiniz tarafından sinyal gönderilmezse, kurutma makinesi otomatik olarak başlar.

Fabrika ayarı: Kapalı

Cihaz parametreleri

Yasal Bilgiler
Açık Kaynak Lisansları
Telif hakları ve lisanslar

Bilgileri buradan inceleyebilirsiniz.

Makinenin kullanımı ve kumandası için Miele, kendi yazılımlarını ya da Açık Kaynak lisans koşulları kapsamında olmayan üçüncü taraf yazılımlarını kullanmaktadır. Bu yazılımlar/yazılım bileşenleri telif hakları ile korunur. Miele'nin ve üçüncü tarafların telif haklarına saygı gösterilmesi gerekmektedir.

Ayrıca bu makinede, Açık Kaynak lisans koşulları bağlamında aktarılabilir olan yazılım bileşenleri de mevcuttur. Bu Açık Kaynak bileşenlerini ve ilgili telif hakkı bildirimlerini, geçerli lisans koşullarının kopyalarını ve başka bilgileri görüntüleyebilirsiniz. Bu bilgilere Ayarlar/Cihaz parametreleri/Yasal Bilgiler/Açık Kaynak Lisansları menü ögesinden ulaşabilirsiniz. İfade edilen Açık Kaynak lisans koşullarıyla ilgili yükümlülük ve garanti düzenlemeleri, sadece ilgili hak sahipleriyle ilgili olarak geçerlidir.

Ödeme ünitesi

Bir ödeme ünitesinin bağlanması için Miele Connector-Box veya KOM modülü aksesuarı gereklidir.

Ödeme ünitelerine yönelik ayar

Daha sonra bir değişiklik istemeniz halinde Miele yetkili servisine başvurunuz.

- Ödeme ünitesi yok

Takip eden ayarlar atlanır.

- Program kontrollü

İşletim paralı ödeme ünitesi ile gerçekleşir: Kullanıcı bir program satın alır.

- Süreli işletim

İşletim bir ödeme süresi sayacı ile gerçekleşir: Kullanıcı bir program kullanım süresi satın alır.

- Atım sayaçlı süreli işletim

Her para atılışı ile kullanım süresinin artırılabilirdiği ödeme üniteleri için.

- KOM Modülü

İşletim IP tabanlıdır.

Ağ bağlantısı

Eşleştirme kılavuzu

Aşağıdaki adımlar ile kurutma makinesini ağınıza bağlayabilirsiniz.

İşletmeci seviyesinin açılması

- Cihazın ekranında İşletmeci menü ögesini seçiniz.
- Kod ile giriş menü ögesini seçiniz.
- 3 haneli işletmeci kodunu giriniz.

Ağ bağlantısının WPS üzerinden kurulması

- İşletmeci seviyesi menüsünde Harici uygulamalar menü ögesini seçiniz.
- Ardından WiFi menü ögesini seçiniz.
- Kurulum seçeneğini seçiniz.
- WPS ile bağlantı yöntemini seçiniz.
- Yönlendiricinizde WPS tuşuna basınız ve ardından cihaz ekranında OK ile onaylayınız. Bir zamanlayıcı çalışmaya başlar. WPS üzerinden ağ bağlantısı kurulur. Cihaz başarıyla bağlanmış olur.
- OK ile onaylayınız.

Ağ bağlantısının Soft-AP üzerinden kurulması

- İşletmeci seviyesi menüsünde Harici uygulamalar menü ögesini seçiniz.
- Ardından WiFi menü ögesini seçiniz.
- Kurulum seçeneğini seçiniz.
- Soft AP ile bağlantı yöntemini seçiniz.
- OK ile onaylayınız ve harici uygulamadaki talimatları uygulayınız.

Ağ bağlantısının LAN kablosu üzerinden kurulması

- Ağ kablosunu kullanarak cihazı yönlendiricinize/anahtarınıza bağlayınız. Yönlendirici/anahtar internete bağlı olmalıdır. Cihaz başarıyla bağlanmış olur.

Teknik veriler

Wi-Fi için sistem gereksinimleri

- WLAN 802.11b/g/n
- 2,4 GHz frekans bandı
- WPA/WPA2 şifrelemesi
- DHCP etkin
- multicastDNS/Bonjour/IGMP Snooping etkin
- Bağlantı noktaları 443, 80, 53 ve 5353 açık
- IP DNS sunucusu = IP varsayılan ağ geçidi/yönlendirici
- Mesh ağı/yineleyici kullanımı: SSID ve şifre, varsayılan ağ geçidindeki/yönlendiricideki ile aynı olmalıdır
- SSID kalıcı olarak görünür olmalıdır

LAN için sistem gereksinimleri

- DHCP etkin
- multicastDNS/Bonjour/IGMP Snooping etkin
- Bağlantı noktaları 443, 80, 53 ve 5353 açık
- IP DNS sunucusu = IP varsayılan ağ geçidi/yönlendirici

Wi-Fi sinyal gücü – referans değerler

Wi-Fi sinyal gücü genel bir referans değerdir. Kesin bir tespitte bulunmak mümkün değildir. Wi-Fi sinyal gücü MDU üzerinden veya doğrudan cihaz üzerinden okunabilir.

Wi-Fi sinyal gücü		Anlamı
MDU	📶*	
%76–100	3/3**	Genel olarak güvenilir bir işletim mümkündür
%51–75	2/3	
%26–50	1/3	Genel olarak işletim mümkündür
%1–25	0/3	Genel olarak güvenilir bir işletim mümkün değildir
%0	📶	İşletim mümkün değildir

* Cihazda gösterilir

** Çubuk sayısı 📶 3/3–0/3

Sinyal gücü birçok etkenden dolayı bozulabilir, örneğin:

- Odadaki insanlar
- Açık veya kapalı kapılar
- Yeri değişmiş nesnelere
- Değişen radyo sinyali kaynakları veya parazit
- Bluetooth veya Wi-Fi teknolojisine sahip diğer cihazlar

Teknik veriler

PDW 909 cihaz verileri

Elektrik bağlantısı

Bağlantı gerilimi	bkz. Tip etiketi
Frekans	bkz. Tip etiketi
Güç tüketimi	bkz. Tip etiketi
Akım çekişi	bkz. Tip etiketi
Gerekli sigorta	bkz. Tip etiketi
Isıtma gücü	bkz. Tip etiketi

Yerleştirme ölçüleri

Gövde genişliği (ek parçalar hariç)	692 mm
Gövde yüksekliği (ek parçalar hariç)	1940 mm
Gövde derinliği (ek parçalar hariç)	761 mm
Toplam makine genişliği	692 mm
Toplam makine yüksekliği	1942 mm
Toplam makine derinliği	851 mm
Yerleştirme yeri asgari genişliği	800 mm
Cihaz arka yüzü ile duvar arasındaki asgari mesafe	400 mm
Kapak açıklığı çapı	370 mm
Kapak açılma açısı	180°

Ağırlık ve zemin yükü

Net ağırlık	bkz. kurulum planı
İşletim sırasında azami zemin yükü	bkz. kurulum planı

Su bağlantısı

Soğuk su bağlantısı

Gerekli akış basıncı	100 - 1000 kPa (1 - 10 bar)
Maksimum hacimsel debi	10 l/min
Gerekli bağlantı dişlisi (dıştan dişli, DIN 44991 uyarınca uygulayıcıya ait, düz contalı)	3/4"
Birlikte teslim edilen giriş hortumunun uzunluğu	1550 mm

Sıcak su bağlantısı

Müsaade edilen maksimum sıcak su sıcaklığı	70 °C
Gerekli akış basıncı	100 - 1000 kPa (1 - 10 bar)
Maksimum hacimsel debi	10 l/min
Gerekli bağlantı dişlisi (dıştan dişli, DIN 44991 uyarınca, düz contalı)	3/4"
Cihazla birlikte verilen giriş hortumunun uzunluğu	1550 mm

Atık su tahliyesi (DP)

Azami atık su sıcaklığı	95 °C
Atık su bağlantı parçası (makinede)	Dış çap 22 (DN 22)
Azami çıkış hızı	26 l/min

Hava giriři

Odaya giden kullanılabilir hava giriři kesiti tavsiyesi: 339 cm²
(bir cihazın atık hava kesitinin 3 katına karřılık gelir).

Kurulum yerine, atık hava miktarına uygun miktarda hava giriři saęlanmalıdır.

Atık hava

Maksimum nominal hacimsel debi	320 m ³ /sa.
Müsaade edilen maksimum basınç kaybı	220 Pa
Baęlantı ucu, makine tarafı (dış çap)	100 mm
Baęlantı borusu, kurulum yeri (iç çap)	100 mm
Maksimum atık hava sıcaklığı	80 °C

Atık hava kanalı içerisinde baęlı nem %100'e kadar varabileceęinden, uygun tedbirler alınarak geri akan yoęuşma suyunun cihazın içine girmesi önlenmelidir.

Emisyon deęerleri

EN ISO 11204/11203 standardı uyarınca çalışma yerindeki emisyon ses basınç seviyesi	< 70 dB(A) re 20 µPa
Ses gücü seviyesi, EN ISO 9614-2	< 80 dB(A)

Ürün güvenlięi

Ürün güvenlięine iliřkin olarak uygulanan standartlar	EN 60335-1, EN 50571, IEC 60335-1, IEC 60335-2-7, EN 50570, IEC 60335-2-11
---	---

Wi-Fi

Wi-Fi modülünün frekans bandı	2,400 GHz–2,4835 GHz
Wi-Fi modülünün maksimum iletim gücü	< 100 mW

Teknik veriler

AT Uygunluk Beyanı

Miele, bu yıkama-kurutma sütünunun 2014/53/AB Direktifine uygun olduğunu beyan eder. AB Uygunluk Beyanı'nın tam metni aşağıdaki internet adreslerinden birinden edinilebilir:

- www.miele.de/professional/index.htm sayfasında “Produkte”, “Download” altında
- <http://www.miele.de/professional/gebrauchsanweisungen-177.htm> sayfasında program adı ve seri numarası girilerek

Veri gizliliği ve veri güvenliği

Ağ bağlantısı fonksiyonunu etkinleştirdiğiniz veya cihazınızı internete bağladığınız zaman, cihazınız Miele Bulut sunucusuna aşağıdaki verileri gönderir:

- Cihaz seri numarası
- Cihaz tipi ve teknik donanım
- Cihaz durumu
- Cihazınızın yazılım sürümü ile ilgili bilgiler

Bu veriler, başta spesifik bir kullanıcıya atanmaz ve kalıcı olarak kaydedilmez. Cihazınızı bir kullanıcı ile eşleştirdikten sonra veriler kalıcı olarak kaydedilir ve spesifik olarak atanır. Verilerin aktarımı ve işlenmesi, yüksek Miele güvenlik standardına uygun olarak yapılır.

Ağ yapılandırması fabrika ayarı

İletişim modülünün veya entegre Wi-Fi modülünüzün tüm ayarlarını fabrika ayarlarına geri döndürebilirsiniz. Cihazınızı elden çıkaracağınız, satacağınız veya ikinci el bir cihazı işleme alacağınız zaman ağ yapılandırmasını varsayılan fabrika ayarına geri getiriniz. Tüm kişisel verileri kaldırdığınızdan ve makinenin eski sahibinin kurutma makinesine erişmesinin mümkün olmadığından sadece bu şekilde emin olabilirsiniz.

Telif hakları ve lisanslar

İletişim modülünün kullanımı ve kumandası için Miele, kendi yazılımlarını ya da Açık Kaynak lisans koşulları kapsamında olmayan üçüncü taraf yazılımlarını kullanmaktadır. Bu yazılımlar/yazılım bileşenleri telif hakları ile korunur. Miele'nin ve üçüncü tarafların telif haklarına saygı gösterilmesi gerekmektedir.

Ayrıca bu iletişim modülünde Açık Kaynak lisans koşulları bağlamında aktarılabilir olan yazılım bileşenleri de mevcuttur. İlgili telif hakkı bildirimleriyle birlikte, mevcut Açık Kaynak bileşenlerine, geçerli lisans koşullarının kopyalarına ve diğer bilgilere, bir web tarayıcısı (https://<ip_adresse>/Licenses) üzerinden IP ile yerel olarak ulaşabilirsiniz. Orada ifade edilen Açık Kaynak lisans koşullarıyla ilgili yükümlülük ve garanti düzenlemeleri, sadece ilgili hak sahipleriyle ilgili olarak geçerlidir.

Miele

Satış ve Pazarlama Şirketinin Adresi:

Miele Elektrikli Aletler Dış Ticaret ve Pazarlama Ltd. Şti
Seba Office Bulvarı
Ayazağa Mah. Mimar Sinan Sok No:21 D:53
34396 Sarıyer / İstanbul / Türkiye

Tel: 0212 390 71 00

Müşteri Hizmetleri: 444 11 22

E-Mail: info@miele.com.tr

İnternet: www.miele.com.tr

EEE yönetmeliğine uygundur



Miele & Cie. KG
Carl-Miele-Straße 29, 33332 Gütersloh, Almanya