

Naudojimo ir montavimo instrukcija Indukcinės kaitlentės



Būtinai perskaitykite šią naudojimo ir montavimo instrukciją prieš statydami, montuodami arba prieš prietaisą eksploatuodami pirmąjį kartą. Taip apsisausosite patys ir išvengsite prietaiso pažeidimų.

Turinys

Saugos nurodymai ir įspėjimai	7
Tvarumas ir aplinkos apsauga	19
Susipažinimas	20
Kaitlentė	20
Valdymo ir indikaciniai elementai	22
Kaitviečių duomenys	24
Elektros energijos valdiklis	25
Valdymo principas	26
Sujungimas į tinklą	27
“Miele@home”	27
Funkcijos	28
“Con@ctivity”	28
Nuolatinis puodo atpažinimas	28
Puodo ir puodo dydžio atpažinimas	28
“PowerFlex” XL maisto ruošimo zona	28
“Booster” funkcija	28
“Stop&Go”	28
Išplėstos galios pakopos	28
Automatinė užvirinimo sistema	28
Laikmatis	28
Paleidimo blokatorius	28
Užraktas	29
Pakartotinis įjungimas	29
Šilumos palaikymas	29
Valymo apsauga	29
Garų ištraukimas	29
Programavimas	29
Parodomasis režimas	29
Liekamosios šilumos indikatorius	29
Apsauginis išsijungimas	30
Apsauga nuo perkaitimo	31
Kaitlentės duomenų rodymas	31
Pirmasis paleidimas	32
Kaitlentės išėmimas iš pakuotės	32
Pirmasis kaitlentės nuvalymas	32
Kaitlentės pirmasis įjungimas	32
Gartraukio naudojimas pirmą kartą	32
“Miele@home”	33
“Miele” programėlės diegimas	33
“Miele@home” diegimas	33

Valdymas	37
Valdymo saugos nurodymai	37
Kaitlentės įjungimas	38
Kaitlentės / kaitvietės išjungimas.....	38
Maisto ruošimo indų išdėstymas.....	38
Galios pakopa	39
Galios pakopos nustatymas	39
Galios pakopos nustatymas – padidintas nustatymų diapazonas	39
Galios pakopos keitimas.....	39
“PowerFlex” XL kaitviečių sujungimas ir (arba) atskyrimas rankiniu būdu.....	39
“Booster” funkcija	40
“Booster” funkcijos įjungimas	40
“Booster” išjungimas	40
“Stop&Go”	40
“Stop&Go” suaktyvinimas	40
“Stop&Go” išjungimas	40
Automatinė užvirinimo sistema.....	41
Užvirinimo automatinės sistemos įjungimas	41
Automatinės užvirinimo sistemos išjungimas	41
Laikmatis.....	42
Laikmačio trukmės nustatymas.....	42
Trumposios trukmės nustatymas	42
Trumposios trukmės keitimas	42
Trumposios trukmės ištrynimasis	42
Išjungimo laiko nustatymas.....	43
Išjungimo laiko keitimas.....	43
Išjungimo laiko ištrynimasis	43
Kelių išjungimo laikų nustatymas	43
Išjungimo laikų rodymas	43
Laikmačio funkcijų naudojimas vienu metu	44
Paleidimo blokatorius	45
Paleidimo blokatoriaus aktyvinimas.....	45
Paleidimo blokatoriaus išjungimas	45
Užraktas	45
Užrakto įjungimas	45
Užrakto išjungimas	45
“Recall” aktyvinimas	46
Šilumos palaikymo funkcijos įjungimas / išjungimas	46
Valymo apsauga.....	46
Valymo apsaugos įjungimas	46
Valymo apsaugos išjungimas	46

Turinys

Garų ištraukimas	47
Galios pakopos nustatymas	47
Gartraukio išjungimas	47
“Booster” funkcijos įjungimas	47
“Booster” išjungimas	47
Laikinas funkcijos “Con@ctivity” išaktyvinimas	47
Papildomo veikimo suaktyvinimas	48
Papildomo veikimo išaktyvinimas.....	48
Kaitlentės duomenys	49
Modelio pavadinimo / serijos numerio rodymas.....	49
Programinės įrangos versijos rodymas	49
Parodomąjo režimo įjungimas / išjungimas.....	49
Nustatymų diapazonai	50
Pravartu žinoti.....	51
Jūsų kaitlentė	51
Indukcinių kaitlenčių veikimas.....	51
Garsai	51
Maisto ruošimo indai.....	52
Garų ištraukimas	54
Gartraukio veikimo principas	54
Naudojimo valandų skaitiklis.....	55
Oro nukreipimo patarimai.....	55
Nustatymų pritaikymas	56
Valymas ir priežiūra.....	60
Stiklo keramikos paviršių valymas.....	61
Indaplovei pritaikytos dalys.....	61
Dengiamosios grotelės	62
Dengiamųjų grotelių išėmimas	62
Dengiamųjų grotelių plovimas rankomis	62
Dengiamųjų grotelių plovimas indaplovėje	62
Riebalų filtras	62
Riebalų filtro išėmimas.....	62
Riebalų filtro plovimas rankomis.....	62
Riebalų filtro plovimas indaplovėje.....	63
Riebalų filtro įdėjimas.....	63
Riebalų filtro darbo valandų skaitiklio nustatymas į pradinę padėtį	63
Kvapų filtras (tik “KMDA 7676 FL-U”).....	63
Kvapų filtro keitimas (tik “KMDA 7676 FL-U”)	63
Kvapų filtro naudojimo valandų skaitiklio atsukimas (tik “KMDA 7676 FL-U”).....	64

Gartraukio surinkimo vonelės plovimas	64
Gartraukio korpuso vidinės dalies valymas	64
Ventiliatoriaus vidinės dalies valymas	65
Problemų šalinimas	66
Rodmenų / ekrano pranešimai	66
Nenumatytas veiksmas	68
Netenkinantis rezultatas.....	69
Bendrosios problemos arba techninės triktys.....	69
Garantinis aptarnavimas	71
Kontaktai pranešti apie triktis	71
Specifikacijų lentelė	71
Garantija	71
Duomenys priežiūros institucijoms	72
Garantijos sąlygos	73
Papildomi priedai	74
Įrengimas	75
Įrengimo saugos nurodymai.....	75
Papildomi ištraukiamojo oro režimo saugos nurodymai.....	77
Papildomi “Plug&Play” režimo saugos nurodymai	78
Papildomi saugos nurodymai montuojant ne vienoje plokštumoje	79
Papildomi saugos nurodymai montuojant vienoje plokštumoje	80
Saugūs atstumai	81
Veikimo režimai.....	84
Montavimo pavyzdžiai	85
Montavimo matmenys montuojant ne vienoje plokštumoje	87
KMDA 7676 FL-A, KMDA 7676 FL-U.....	87
Ištraukiamojo oro ir reguliuojamas recirkuliacijos režimas montuojant ant stalviršio	88
“Plug&Play” montuojant ant stalviršio	89
Montavimo matmenys montuojant vienoje plokštumoje.....	90
KMDA 7676 FL-A, KMDA 7676 FL-U.....	90
Ištraukiamojo oro ir reguliuojamas recirkuliacijos režimas montuojant vienoje plokštumoje	91
“Plug&Play” montuojant vienoje plokštumoje	92
Jungtis su lango kontaktu	93
Kaitlentės montavimas ant stalviršio, naudojant ištraukiamojo oro ir reguliuojamą recirkuliacijos režimą	95
Kaitlentės montavimas ant stalviršio “Plug&Play” režimu.....	96
Kaitlentės montavimas vienoje plokštumoje, naudojant ištraukiamojo oro ir reguliuojamą recirkuliacijos režimą.....	98
Kaitlentės montavimas vienoje plokštumoje “Plug&Play” atveju	99

Turinys

Išpjova užpakaliniame skydelyje – be gręžimo šablono	102
Išpjovos galiniame skydelyje įrengimas montuojant ant stalviršio, kai įmontavimo gylis yra 23,8 cm	102
Išpjovos galiniame skydelyje įrengimas montuojant vienoje plokštumoje, kai įmontavimo gylis yra 23,8 cm	103
Išpjovos galiniame skydelyje įrengimas montuojant ant stalviršio, kai įmontavimo gylis yra 24,8 cm	104
Išpjovos galiniame skydelyje įrengimas montuojant vienoje plokštumoje, kai įmontavimo gylis yra 24,8 cm	105
Elektros jungtis	106
Produktų duomenų lapai	109
Atitikties deklaracija	111

Saugos nurodymai ir įspėjimai

Ši kaitlentė atitinka nustatytus saugos reikalavimus. Netinkamai naudojant, kyla pavojus susižaloti ir patirti materialinę žalą.

Prieš naudodami prietaisą, atidžiai perskaitykite naudojimo ir montavimo instrukciją. Joje pateikti svarbūs nurodymai apie prietaiso montavimą, saugą, naudojimą ir techninę priežiūrą. Taip apsisaugosite patys ir apsaugosite prietaisą nuo pažeidimų.

Kaip nurodyta standarte IEC 60335-1, "Miele" rekomenduoja susipažinti su prietaiso montavimo instrukcija, saugos nurodymais ir įspėjimais bei jais vadovautis.

"Miele" neatsako už žalą, atsiradusią dėl šių nurodymų nepaisymo.

Naudojimo ir montavimo instrukciją išsaugokite ir perduokite kitam galimam savininkui.

Saugos nurodymai ir įspėjimai

Tinkamas naudojimas

- ▶ Ši kaitlentė skirta naudoti buityje ir panašioje aplinkoje.
- ▶ Ši kaitlentė neskirta naudoti lauke.
- ▶ Kaitlentę naudokite tik buityje patiekalams ruošti ir šildyti. Bet koks kitoks naudojimas yra draudžiamas.
- ▶ Asmenys, kurie dėl nepakankamų fizinių, jutiminių, protinių gebėjimų, nepakankamos patirties arba neišmanymo negali saugiai valdyti prietaiso, juo gali naudotis tik prižiūrimi arba instruktuojami atsakingo asmens. Šie asmenys gali naudoti prietaisą neprižiūrimi tik tada, jeigu jie buvo supažindinti su saugaus prietaiso naudojimo taisyklėmis. Vairiai turi gebėti atpažinti ir suprasti galimus netinkamo naudojimo pavojus.

Vaikai namų ūkyje

- ▶ Aštuonerių metų neturintys vaikai prietaiso naudoti negali, nebent jie yra nuolat prižiūrimi.
- ▶ Vaikai nuo aštuonerių metų gali be priežiūros naudoti kaitlentę, jeigu jie yra supažindinti su saugiu prietaiso naudojimu. Vaikai turi gebėti atpažinti ir suprasti galimus netinkamo naudojimo pavojus.
- ▶ Vaikai neprižiūrimi negali valyti kaitlentės.
- ▶ Prižiūrėkite vaikus, kai jie yra netoli kaitlentės. Jiems niekada neleiskite žaisti su kaitlente.
- ▶ Naudojama kaitlentė įkaista ir išjungus dar kurį laiką lieka karšta. Neleiskite vaikams būti arti kaitlentės, kol ji neatvės tiek, kad nebekiltų pavojus nudegti.
- ▶ Pavojus nudegti. Už kaitlentės arba lentynose virš jos nelaikykite vaikams įdomių daiktų. Vaikai gali bandyti lipti ant prietaiso.
- ▶ Pavojus nudegti ir nusiplikyti. Puodų ir keptuvių rankenas pasukite į šoną, virš stalviršio, kad vaikai negalėtų jų patraukti ir nusideginti.
- ▶ Pavojus uždusti. Vaikai žaisdami gali įsivynioti į pakavimo medžiagą (pvz., plėvelę) arba užsimauti ją ant galvos ir uždusti. Laikykite ją vaikams nepasiekiamoje vietoje.
- ▶ Naudokite įjungimo blokatorių, kad be priežiūros palikti vaikai negalėtų įjungti kaitlentės. Jei naudojate kaitlentę, įjunkite blokatorių, kad vaikai nepakeistų ar nenustatytų nuostatų.

Saugos nurodymai ir įspėjimai

Techninė sauga

▶ Dėl netinkamai atliktų įrengimo ir techninės priežiūros arba remonto darbų naudotojui gali kilti pavojų. Įrengimo ir techninės priežiūros arba remonto darbus gali atlikti tik “Miele” įgalioti specialistai.

▶ Netvarkinga kaitlentė gali tapti nesaugi. Patikrinkite, ar nėra matomų pažeidimų. Niekada nenaudokite netvarkingo prietaiso.

▶ Galimas epizodinis arba nepertraukiamas eksploatavimas su autonominė arba tinklo sinchronine elektros tiekimo sistema (pavyzdžiui, autonominiiais elektros tinklais, rezervinėmis sistemomis). Eksploatavimo sąlyga, kad elektros tiekimo sistema atitiktų EN 50160 arba panašių standartų nustatytąsias vertes.

Buitinėje instaliacijoje ir šiame “Miele” produkte numatytų saugos priemonių funkcijos ir veikimo principas turi būti užtikrinti veikiant autonominiu ir ne tinklo sinchroniniu režimu arba pakeisti lygiavertėmis įrengimo priemonėmis. Kaip, pavyzdžiui, aprašyta naujausios redakcijos VDE-AR-E 2510-2.

▶ Kaitlentės saugumas užtikrinamas tik tada, kai ji prijungiama prie žeminimo sistemos, kuri įrengta pagal reikalavimus. Tai pagrindinė saugos sąlyga ir jos laikytis privaloma. Jeigu abejojate, elektros instaliaciją patikėkite patikrinti elektrikui.

▶ Kaitlentės specifikacijų lentelėje pateikti jungimo duomenys (dažnis, saugikliai) turi atitikti elektros tinklo duomenis, kad prietaisas nesugestų.

Prieš jungdami, duomenis palyginkite. Jeigu abejojate, pasikonsultuokite su elektrikui.

▶ Daugiakištukiniai lizdai arba ilginamieji laidai neužtikrina reikiamos saugos (gaisro pavojus). Jų nenaudokite kaitlentę jungdami prie elektros tinklo.

▶ Kaitlentę naudokite tik įmontuotą, kad būtų užtikrinamas saugus darbas.

▶ Kaitlentės negalima naudoti nestacionariose vietose (pvz., laivuose).

- ▶ Palietus įtampingąsias jungtis ir pakeitus elektrines arba mechanines konstrukcijas, gali kilti pavojus jūsų gyvybei, dėl to gali sutrikti prietaiso funkcijos.
Jokiu būdu neatidarykite kaitlentės korpuso.
- ▶ Jei kaitlentę remontuos ne “Miele” įgaliotosios techninės priežiūros tarnybos darbuotojas, neteksite teisės į garantiją.
- ▶ “Miele” patikina, kad tik originalios atsarginės dalys atitinka saugos reikalavimus. Sugedusias dalis galima keisti tik originaliomis atsarginėmis dalimis.
- ▶ Kaitlentė nepritaikyta naudoti su išoriniu laikmačiu arba nuotolinio valdymo sistema.
- ▶ Kaitlentę prijungti prie maitinimo tinklo turi kvalifikuotas elektrikas (žr. skyriaus “Įrengimas” poskyrį “Elektros jungtis”).
- ▶ Jei pažeistas maitinimo laidas, elektros specialistas turėtų pakeisti jį kitu specialiu maitinimo laidu (žr. skyriaus “Įrengimas” poskyrį “Elektros jungtis”).
- ▶ Prieš įrengiant, atliekant techninę priežiūrą ir remontuojant, reikia visiškai atjungti kaitlentę nuo elektros tinklo. Norint tai užtikrinti, reikia:
 - išjungti elektros instaliacijos saugiklius arba
 - visiškai išsukti elektros įsukamuosius elektros saugiklius arba
 - iš kištukinio lizdo ištraukti tinklo kištuką (jei yra). Traukti reikia ne už laido, bet už kištuko.
- ▶ Elektros smūgio pavojus. Pastebėję gedimą, įskilusią arba įtrūkusią stiklo keramikos plokštę, prietaisą iš karto išjunkite. Atjunkite kaitlentę nuo maitinimo tinklo. Kreipkitės į garantinio aptarnavimo skyrių.
- ▶ Jeigu kaitlentė yra įmontuota už priekinės baldų dalies (pvz., už durelių), prietaiso veikimo metu laikykite jas atidarytas. Už uždarytų durelių kaupiasi šiluma ir drėgmė. Galite pažeisti kaitlentę, įmontavimui skirtą spintą ir grindis. Dureles uždarykite tik užgesus liekamosios šilumos indikatoriams.

Saugos nurodymai ir įspėjimai

Veikimas kartu su patalpos orą naudojančia ugniaviete.

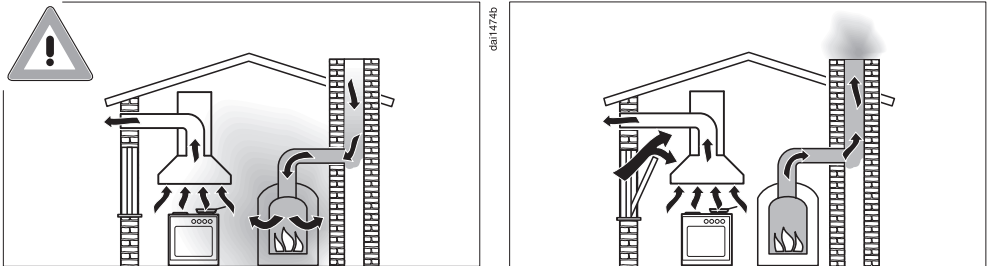

⚠ Pavojus apsinuodyti degimo dujomis!

Jeigu tuo pačiu naudojate gartraukį ir patalpos orą naudojančią ugniavietę, kurie yra vienoje patalpoje arba turi bendrą vėdinimo jungtį, būtina laikytis didžiausio atsargumo.

Ugniavietės ima degimo orą iš patalpos, o išmetamąsias dujas šalina į lauką per įrengtą dūmų ar dujų šalinimo sistemą (pvz., dūmtraukį). Tai gali būti dujomis, alyva, mediena arba anglimis kūrenami šildymo įrenginiai, momentiniai vandens šildytuvai, vandens šildytuvai, kaitvietės arba orkaitės.

Gartraukis traukia orą iš virtuvės ir iš šalia esančių patalpų. Tai taikoma šiems režimams:

- oro ištraukimo režimui,
- cirkuliuojančio oro režimui su kitoje patalpoje įrengta cirkuliacine dėžute.

Dėl nepakankamo oro tiekimo susidaro neigiamas slėgis. Į ugniavietę pakanka per mažai degimo oro. Tai turi įtakos degimo procesui. Nuodingos degimo dujos iš dūmtraukio arba ištraukimo šachtos gali patekti į gyvenamąsias patalpas.

Kyla pavojus gyvybei!

Saugos nurodymai ir įspėjimai

Nepavojingas naudojimas bus užtikrintas tik jeigu tuo pačiu metu naudojant gartraukį ir ugniavietę, patalpoje arba vėdinimo jungtyje bus pasiekiamas ne didesnis, negu 4 Pa (0,04 mbar) neigiamas slėgis. Taip išvengsite ugniavietės dujų patekimo atgal į patalpą.

Tai yra įmanoma, jeigu degimo oras į patalpą patenka per neuždarytas angas (pvz., duryse arba languose). Svarbu įrengti tinkamo skersmens oro tiekimo angas. Vien tik tiekiamo / ištraukiamo oro dėžutė sienoje neužtikrins pakankamo oro tiekimo.

Vertinant, visada būtina atsižvelgti į bendrą oro tiekimą visame bute. Pasikonsultuokite su atsakingu priešgaisrinės tarnybos specialistu.

Jei gartraukis veikia cirkuliuojančio oro režimu, kai oras grąžinamas atgal į patalpą, kartu naudoti orą iš patalpos imančia ugniaviete yra nepavojinga.

Saugos nurodymai ir įspėjimai

Tinkamas naudojimas

- ▶ Naudojama kaitlentė įkaista ir išjungus dar kurį laiką lieka karšta. Kai liekamosios šilumos indikatoriai užgęsta, pavojaus nudegti nebėra.
- ▶ Perkaitęs aliejus ir kiti riebalai gali užsidegti. Jeigu gamindami naudojate aliejų ir riebalus, kaitlentės niekada nepalikite be priežiūros. Aliejaus arba riebalų sukkelto gaisro niekada negesinkite vandeniu. Išjunkite kaitlentę. Liepsną atsargiai užgesinkite pledu arba specialiu gesinimo užklotu.
- ▶ Nepalikite veikiančios kaitlentės be priežiūros. Nepalikite be priežiūros trumpus kepimo arba virimo procesus.
- ▶ Atvira liepsna gali sukelti gaisrą! Jokiu būdu neruoškite patiekalų, kurių gaminimo metu uždegamas spiritas. Įjungtas gartraukis gali įtraukti liepsną į filtrą. Gali užsidegti riebalai.
- ▶ Sušilę purškalai, lengvai užsidegantys skysčiai arba degios medžiagos gali užsidegti. Lengvai užsidegančių daiktų niekada nelaikykite stalčiuose šalia kaitlentės. Įrankių laikymo dėžės turi būti iš nedegių medžiagų.
- ▶ Niekada nekaitinkite tuščių indų.
- ▶ Verdant arba šildant uždarytas skardines susidaro viršslėgis ir jos gali sprogti. Nevirkite ir nešildykite skardinių ant kaitlentės.
- ▶ Jei kaitlentė uždengta ir netyčia įjungiama arba yra liekamosios šilumos, kyla pavojus, kad ji užsidegs, suskils arba ims lydytis dangčio medžiaga. Niekada neuždenkite kaitlentės, pvz., dengiamosiomis plokštėmis, šluostėmis ar apsaugine plėvele.
- ▶ Kai kaitlentė veikia, įjungiama netyčia arba tebėra liekamosios šilumos, kyla pavojus, kad įkais ant jos padėti metaliniai daiktai. Kitos medžiagos gali išsilydyti arba užsidegti. Drėgni puodų dangčiai gali būti pritraukti. Ant kaitlentės nieko nedėkite. Baigę naudoti, išjunkite kaitvietes!

Saugos nurodymai ir įspėjimai

- ▶ Karšta kaitlentė gali nudeginti. Atlikdami bet kokius darbus apsaugokite rankas pirštinėmis arba puodkėlėmis. Naudokite tik sausas pirštines arba puodkėles. Drėgna arba šlapia tekstilė lengviau perduoda šilumą, dėl to galimi garų sukeliama nudegimai.
- ▶ Gaminimo metu dėl karštų garų gartraukis gali labai įkaisti. Korpusą ir riebalų filtrus lieskite tik tada, kai gartraukis atvės.
- ▶ Jei netoli kaitlentės naudojate elektrinį prietaisą (pvz., rankinį maišytuvą), saugokite, kad jo elektros laidas nesiliestų prie karštos kaitlentės. Gali būti pažeista elektros laido izoliacija.
- ▶ Druska, cukrus ar smėlio grūdėliai, nubyrėję ant kaitlentės, pvz., valant daržoves, gali subraižyti, jei ant jų padėsite indą. Apžiūrėkite, ar stiklo keramikos plokštė ir indo dugnas švarūs, tik tuomet dėkite maisto ruošimo indą.
- ▶ Net nukritus lengviems daiktams (pvz., druskos grūdėliams), stiklo keramikos plokštė gali įtrūkti arba suskilti. Saugokite, kad ant stiklo keramikos paviršiaus nenukristų jokių daiktų.
- ▶ Ant jutiklinių mygtukų ir indikatorių padėjus karštą daiktą, gali būti pažeista elektroninė sistema. Ant jutiklinių mygtukų ir indikatorių niekada nestatykite karštų puodų ar keptuvių.
- ▶ Patekęs ant karštos kaitlentės ir ištirpęs cukrus ar patiekalai, kurių sudėtyje yra cukraus, plastikas ar aliuminio folija vėsdami pažeidžia stiklo keramikos paviršių. Išjunkite prietaisą ir nugrandykite šias medžiagas stiklo grandikliu. Naudokite puodkėles. Stiklo keramikos plokštę valykite specialiu valikliu, kai tik ji atauš.
- ▶ Jei puode neliks skysčio, jis gali sugadinti stiklo keramikos plokštę. Nepalikite veikiančios kaitlentės be priežiūros!
- ▶ Šiurkštus puodų ir keptuvių dugnas gali subraižyti stiklo keramikos plokštę. Naudokite tik lygaus dugno puodus ir keptuves.
- ▶ Jei norite perkelti puodą, pakelkite jį. Tuomet neliks dryžių dėl trinties ir įbrėžimų.

Saugos nurodymai ir įspėjimai

- ▶ Indukcinės kaitvietės greitai įkaista, todėl aliejus arba riebalai ant maisto ruošimo indo dugno per trumpą laiką gali pasiekti savaiminio užsidegimo temperatūrą. Nepalikite veikiančios kaitlentės be priežiūros!
- ▶ Riebalus ir aliejų kaitinkite ne ilgiau negu vieną minutę, nenaudokite “Booster” funkcijos.
- ▶ Informacija asmenims, kuriems implantuotas širdies stimulatorius: šalia įjungtos kaitlentės susidaro elektromagnetinis laukas. Tai neturi jokios įtakos širdies stimulatoriui. Tačiau jei kiltų abejonių, kreipkitės į širdies stimulatoriaus gamintoją arba savo gydytoją.
- ▶ Įjungtos kaitlentės sklaidžiamas elektromagnetinis laukas gali sutrikdyti įmagnetintų daiktų veikimą. Šalia įjungtos kaitlentės negalima laikyti kredito kortelių, duomenų laikmenų, kišeninių kompiuterių ir t. t.
- ▶ Prietaisą naudojant ilgai ir intensyviai, gali įkaisti stalčiuje po kaitlente laikomi metaliniai daiktai.
- ▶ Kaitlentėje yra įrengtas ventiliatorius. Jei po įmontuotu prietaisu yra stalčius, tarp stalčiaus ir apatinės prietaiso dalies būtina palikti tam tikrą atstumą, kad kaitlentei būtų tiekiamas tinkamas oro kiekis.
- ▶ Stalčiuje po įmontuota kaitlente nelaikykite jokių smailių arba smulkių daiktų, popieriaus, servetėlių ir pan. Šie per vėdinimo angas gali patekti į korpusą arba gali būti įtraukti ir pažeisti aušinimo sistemos ventiliatorių arba pačią aušinimo sistemą.
- ▶ Ant vienos kaitvietės, keptuvo zonos arba “Flex” maisto ruošimo zonos nedėkite dviejų maisto ruošimo indų vienu metu.
- ▶ Jei indas neteisingai uždėtas ant virimo arba keptuvo zonos, gali labai įkaisti rankenos. Maisto ruošimo indą dėkite virimo arba keptuvo zonos viduryje.
- ▶ “Flex” maisto ruošimo zoną naudokite tik kampuotiems arba ovaliems maisto ruošimo indams.

- ▶ Riebalų ir nešvarumų nuosėdos neigiamai veikia gartraukio veikimą.
Kad gartraukį būtų lengviau išvalyti, nenaudokite jo be riebalų filtro.
- ▶ Jeigu gartraukį valysite ne pagal šioje naudojimo instrukcijoje pateiktus nurodymus, gali kilti gaisro pavojus.
- ▶ Kai gartraukis veikia, neuždenkite dengiamųjų grotelių.
- ▶ Ant gartraukio dengiamųjų grotelių nedėkite jokių karštų maisto ruošimo indų. Tai neigiamai veikia garų ištraukimo funkciją, taip pat galite pažeisti groteles.
- ▶ Į gartraukį patekę skysčiai gali jį pažeisti. Laikykite skysčius atokiau nuo gartraukio.
- ▶ Gartraukis gali įtraukti lengvus daiktus, kurie paveiktų jo funkcijas. Nelaikykite prie gartraukio jokių lengvų daiktų (pvz., popierinių servetėlių, popieriaus).
- ▶ Jeigu maisto ruošimo indams naudojate indukcinės kaitlentės adapterio plokštę, galite pažeisti arba net sugadinti indukcijos generatorius. Nenaudokite indukcijos adapterių plokščių.

Saugos nurodymai ir įspėjimai

Valymas ir priežiūra

- ▶ Valymo garais prietaiso garai gali patekti ant įtampingųjų dalių ir sukelti trumpąjį jungimą.
Kaitlentės niekada nevalykite valymo garais prietaisu.
- ▶ Jeigu kaitlentė yra įmontuota virš orkaitės su pirolizės funkcija, ne-naudokite jos, kol vyksta pirolizinis valymas, nes gali suveikti prietaiso apsauga nuo perkaitimo (žr. skyriaus “Susipažinimas” poskyrį “Apsauginis išsijungimas”).

Priedai

- ▶ Naudokite tik originalius “Miele” priedus. Jei pritvirtinamos arba įrengiamos kitos dalys, panaikinama teisė į garantiją, laidavimas ir (arba) atsakomybė už produktą.
- ▶ “Miele” suteikia iki 15 metų arba mažiausiai 10 metų garantiją at-sarginėms dalims, kurios reikalingos prietaiso funkcijoms užtikrinti, atsižvelgiant į Jūsų kaitlentės gamybos seriją.

Energijos taupymo patarimai

- Troškindami stenkitės naudoti maisto ruošimo indų dangčius. Tai padės apsaugoti nuo nereikalingo šilumos praradimo.
- Troškinimui nenaudokite daug vandens.
- Skysčiams užvirus arba baigę kepinti perjunkite žemesnę galios pakopą.
- Norėdami sutrumpinti troškinimo laiką, naudokite greitpuodį.

Pakuotės utilizavimas

Pakuotė, skirta prietaiso gabenimui, apsaugo jį nuo pažeidimų gabenant. Pakavimo medžiagos pasirinktos atsižvelgiant į ekologinį tvarumą ir techninius utilizavimo veiksnius, jas galima perdirbti.

Grąžinant pakuotę perdirbimui, taupomos žaliavos. Pasinaudokite konkrečių medžiagų surinkimo punktais ir grąžinimo galimybėmis. Jums prietaisą pardavęs "Miele" pardavėjas pakuotę priims atgal.

Seno prietaiso utilizavimas

Elektros ir elektroniniuose prietaisuose naudojami vertingos medžiagos. Juose taip pat yra medžiagų, mišinių ir konstrukcinių elementų, kurie reikalingi neprikaištingam įrangos veikimui bei saugumui užtikrinti. Patekusios į buitines atliekas arba naudojamos netinkamai, šios medžiagos gali pakenkti žmonių sveikatai ir aplinkai. Senos įrangos jokia būdu nemeskite kartu su buitinėmis atliekomis.



Pristatykite prietaisą į artimiausią naudojamą elektros ir elektroninės įrangos nemokamo surinkimo punktą perdirbimui ir utilizavimui, grąžinkite pardavėjui arba "Miele". Prieš pristatydami seną prietaisą utilizuoti, ištrinkite visus asmeninius duomenis. Įstatymuose numatyta tvarka esate įpareigotas išimti iš prietaiso senas baterijas ir akumuliatorius, kurių nereikia išardyti. Taip pat galima išimti ir nepažeisti lempas. Pristatykite juos į specializuotą surinkimo punktą, kur šie yra neatlygintinai surenkami. Pasirūpinkite, kad išvežti skirta sena įranga būtų laikoma vaikams nepasiekiamoje vietoje.

Susipažinimas

Kaitlentė

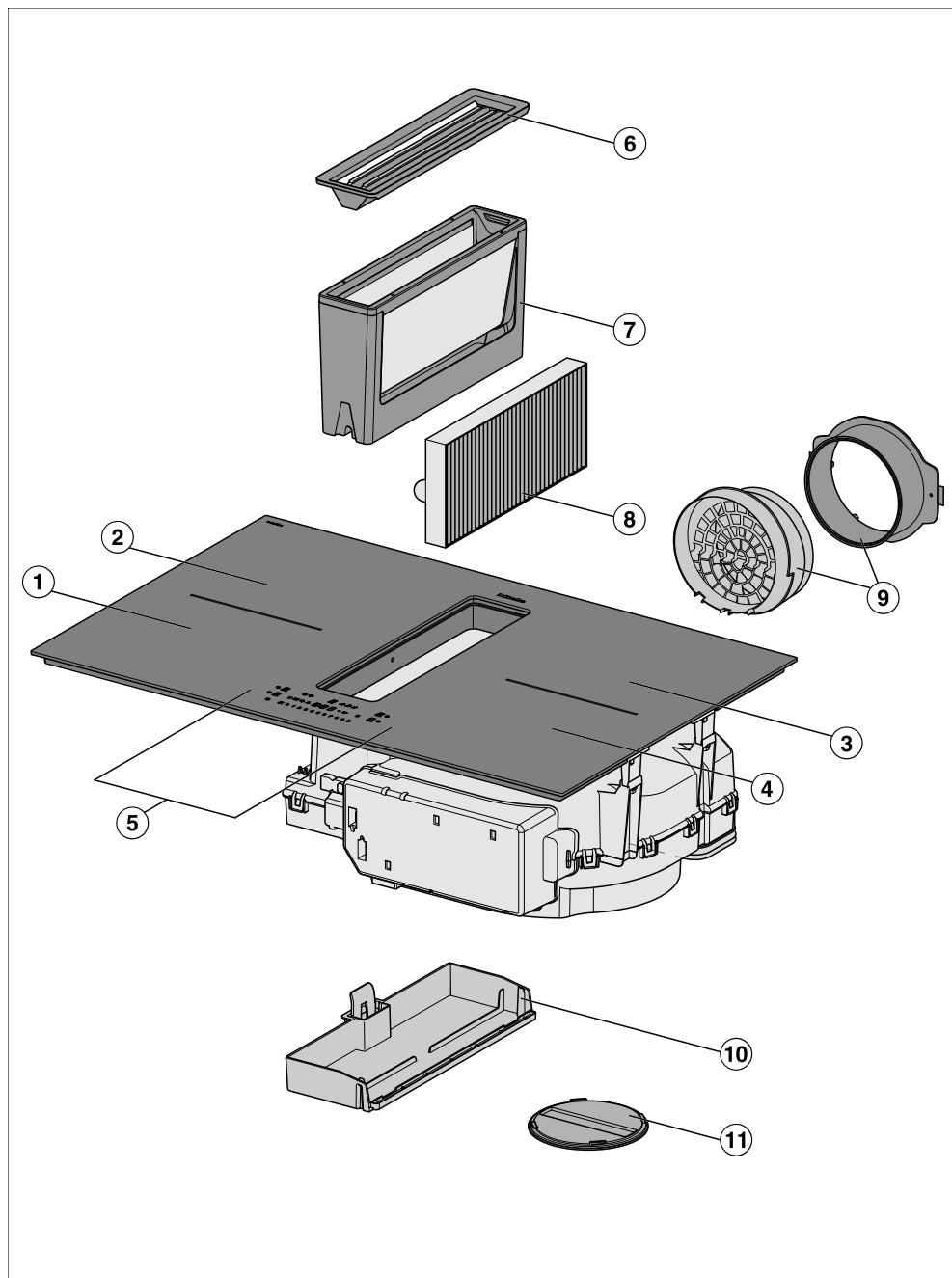



- ① “PowerFlex” XL kaitvietė su “TwinBooster”
- ② “PowerFlex” XL kaitvietė su “TwinBooster”
galima derinti su “PowerFlex” XL kaitvieta ① ir “PowerFlex” XL maisto ruošimo zona
- ③ “PowerFlex” XL kaitvietė su “TwinBooster”
galima derinti su “PowerFlex” XL kaitvieta ④ ir “PowerFlex” XL maisto ruošimo zona
- ④ “PowerFlex” XL kaitvietė su “TwinBooster”
- ⑤ Valdymo ir indikacijos elementai
- ⑥ Dengiamosios grotelės
- ⑦ Riebalų filtras
- ⑧ Kvapų filtras
Tik “KMDA 7676 FL-U”
- ⑨ “Plug&Play” adapteris
Tik “KMDA 7676 FL-U”
- ⑩ Išimama surinkimo vonelė
- ⑪ Plovimo dangtelis

Susipažinimas

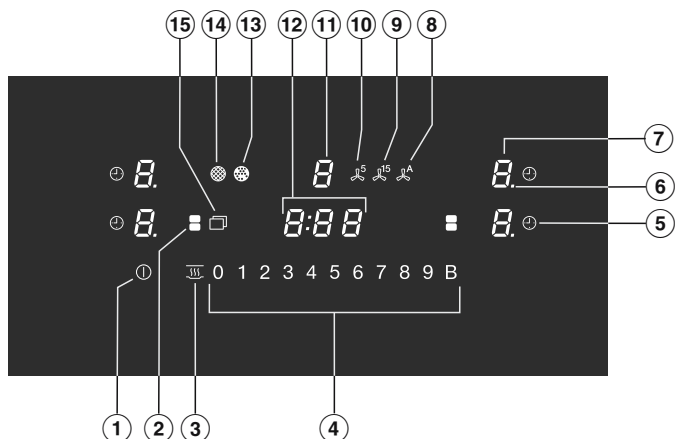
Valdymo ir indikaciniai elementai



- ① Kaitlentės ljj. / išj. jutiklinis mygtukas
- ② “PowerFlex” XL kaitviečių jutiklinis mygtukas
“PowerFlex” XL kaitvietėms sujungti / atskirti rankiniu būdu
- ③ Šilumos palaikymo jutiklinis mygtukas
ljjungti / išjungti šilumos palaikymo funkciją
- ④ Jutiklinių mygtukų skaitmenų eilutė
– Galios pakopai nustatyti
– Laikui nustatyti
- ⑤ Automatinio išjungimo jutiklinis mygtukas
Automatiškai išjungia kaitvietes
- ⑥ Rodmuo “Galios pakopa – išplėstas nustatymų diapazonas”
- ⑦ Kaitviečių pasirinkimo ir rodymo jutiklinis mygtukas
 - ☐ Kaitvietė paruošta naudoti
 - nuo 1 iki 9 Galios pakopa
 - ≡ Liekamoji šiluma
 - ⌘ Automatinė užvirinimo sistema
 - ⌘ Maisto ruošimo indo nėra arba jis netinka
 - , “TwinBooster” 1 lygis
 - “ TwinBooster” 2 lygis
 - h Šilumos palaikymas
- ⑧ Jutiklinis mygtukas “Con@ctivity”
lmontuoto gartraukio “Con@ctivity” funkcijai suaktyvinti / išaktyvinti

- ⑨ Papildomo veikimo jutiklinis mygtukas, 15 minučių
- ⑩ Papildomo veikimo jutiklinis mygtukas, 5 minučių
- ⑪ Garų ištraukimo įjungimo ir rodmenų jutiklinis mygtukas
 -  Gartraukis paruoštas naudoti
 - nuo 1 iki 9 Galios pakopa
(perjungiamos 3 galios pakopos)
 - „ “Booster” funkcija įjungta
- ⑫ Rodmuo “Laikmatis”
 - Nuo 0:00 Trukmė
 - iki 9:59
 - LOC Paleidimo blokatorius / užraktas įjungtas
 - dE Parodomasis režimas įjungtas
- ⑬ Kvapų filtro rodmuo
Kvapų filtrą būtina valyti
- ⑭ Riebalų filtro rodmuo
Riebalų filtrą būtina valyti
- ⑮ Meniu jutiklinis mygtukas šiems mygtukams rodyti
 -  Valymo apsaugos jutiklinis mygtukas
jutikliniams mygtukams užblokuoti
 -  Laikmačio jutiklinis mygtukas
 - + Įvesties jutiklinis mygtukas
 - Programavimui pakeisti
 - Laikui pritaikyti
 - II/► Jutklinis mygtukas “Stop&Go”
sustabdyti / paleisti vykdomam kepimo procesui

Susipažinimas

Kaitviečių duomenys

Kaitvietė	Dydis cm ¹		Maks. galia vatais esant 230 V įtampai ²	Sujungta kaitvietė ³
	∅			
①	15–23	15 x 15 – 23 x 23	įprasta 2100 “TwinBooster”, 1 pakopa 3000 “TwinBooster”, 2 pakopa 3650	③
②	15–23	15 x 15 – 23 x 23	įprasta 2100 “TwinBooster”, 1 pakopa 3000 “TwinBooster”, 2 pakopa 3650	④
③	15–23	15 x 15 – 23 x 23	įprasta 2100 “TwinBooster”, 1 pakopa 3000 “TwinBooster”, 2 pakopa 3650	①
④	15–23	15 x 15 – 23 x 23	įprasta 2100 “TwinBooster”, 1 pakopa 3000 “TwinBooster”, 2 pakopa 3650	②
① + ② ③ + ④	–	15 x 25 – 23 x 46	įprasta 3400 “TwinBooster”, 1 pakopa 4800 “TwinBooster”, 2 pakopa 7300	–
			Iš viso 7300	

¹ Nurodytoje srityje galima naudoti bet kokio skersmens / pagrindo puodus (plotis x gylis).

² Nurodyta galia gali skirtis, atsižvelgiant į maisto ruošimo indų dydį ir medžiagą, iš kurios jie pagaminti.

³ Kad būtų galima padidinti galią, kaitviečių elektros sistema yra sujungta, žr. skyriaus “Veikimo principas” poskyrį “Energijos valdymas”.

Elektros energijos valdiklis

Bendroji galia

Kaitlentei nustatyta maksimali pilnutinė galia, kurią dėl saugumo draudžiama viršyti. Maksimalią bendrąją galią galima sumažinti, žr. skyrių “Nustatymų pritaikymas”.

Kuo didesnė kaitlentės bendroji galia, tuo daugiau galios pakopų / funkcijų galima naudoti vienu metu.

Jeigu nustatytoms galios pakopoms / funkcijoms reikalinga didesnė galia, negu gali suteikti bendroji galia, kaitlentė galimą galią paskirsto kaitvietėms.

Galios paskirstymas

Atitinkamai 2 kaitlentės kaitvietes galima sujungti tarpusavyje. Sujungus kaitvietes, vienos kaitvietės (A) galia perduodama į kitą kaitvietę (B). Dėl perduotos galios sumažėja kaitvietės (A) galia.

Pavyzdys: įjungiami (B) kaitvietės “Booster” pakopa.

Kuriai kaitvietei (B) reikalinga galia, nustatoma pagal paskutinį pasirinktą kaitlentės nustatymą.

Daugiau informacijos apie leidžiamą maksimalią bendrąją galią ir kurias kaitvietes galima sujungti tarpusavyje, ieškokite skyriaus “Susipažinimas” poskyryje “Kaitviečių duomenys”.

Maksimalią bendrąją galią galima sumažinti, žr. skyrių “Nustatymų pritaikymas”.

Galios paskirstymo poveikis

Jeigu sumažinama vienos kaitvietės galia, tai gali paveikti galią atiduodančią kaitvietę:

- sumažinama galios pakopa;
- išjungiami automatinė užvirinimo sistema; toliau naudojama nustatyta lėto troškinimo pakopa; jeigu galios nepakanka, automatiškai perjungiami žemesnė galios pakopa;
- išjungiami “Booster” funkcija;
- išjungiami kaitvietė.

Jeigu kaitvietė daugiau neatiduoda galios, galios pakopa vėl gali būti padidinta.

Patarimas: jeigu ant vienos kaitvietės norite ruošti didelį kiekį maisto produktų, kitose kaitvietėse sumažinkite galios pakopą.

Susipažinimas

Valdymo principas

Išjungta kaitlentė

Jeigu kaitlentė yra išjungta, matomas tik jutiklinio įjungimo / išjungimo ① mygtuko simbolis. Įjungus kaitlentę, užsidega kiti jutikliniai mygtukai.

Valdymas

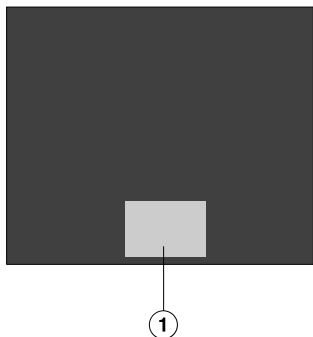

① Jutikliųjų mygtukų ir indikatorių zona

Jūsų stiklo keramikos kaitlentė yra su jutikliniais mygtukais, kurie reaguoja į bakstelėjimą pirštu.

Bet kokia jutikliųjų mygtukų reakcija patvirtinama garsiniu signalu.

Prietaiso įjungimo / išjungimo mygtuką ①, saugumo sumetimais, lieskite ilgiau negu kitus mygtukus.

Kaitvietės pasirinkimas

Jeigu ketinate atlikti kaitvietės nustatymus, turite pasirinkti kaitvietę.

Norėdami pasirinkti kaitvietę, palieskite atitinkamos kaitvietės indikatorių. Palietus kaitvietės indikatorių, šis pradeda ryškiau šviesti.

Jeigu kaitvietės indikatorius šviečia ryškiau, kaitvietė yra pasirinkta, galite atlikti jos nustatymus.

Išimtis: jeigu įjungta tik viena kaitvietė, nustatymams suaktyvinti nereikia pasirinkti kaitvietės.

Sujungimas į tinklą

Jūsų kaitlentėje yra integruotas WLAN modulis. Kaitlentę galima jungti prie namų WLAN tinklo arba tik prie jūsų “Miele” gartraukio.

“Miele@home”

Savo mobiliajame prietaise įdiegę “Miele” programėlę, galėsite atlikti toliau nurodytus veiksmus:

- peržiūrėti informaciją apie savo kaitlentės veikimą;
- peržiūrėti nuorodas apie savo kaitlentės programos eigą;
- sujungti WLAN funkciją palaikančius “Miele” buitinius prietaisus į vieną bendrąjį “Miele@home” namų tinklą.

Susipažinimas

Funkcijos

“Con@ctivity”

Uždėjus indą ant maisto ruošimo zonos ir pasirinkus galios lygį, gartraukis įsijungia automatiškai. Gartraukio galios pakopa priklauso nuo pasirinktos kaitvietės galios pakopos. Nuo pasirinktos gartraukio galios pakopos priklauso papildomo veikimo trukmė ir intensyvumas.

“Con@ctivity” funkciją galite laikinai arba visam laikui išjungti.

Nuolatinis puodo atpažinimas

Uždėjus indą ant kaitvietės, automatiškai aktyvinama kaitvietės skaitmenų eilutė.

Puodo ir puodo dydžio atpažinimas

Kaitvietė atpažįsta maisto ruošimo indą ir jo dydį. Energijos atidavimas pritaikomas prie puodo dydžio.

“PowerFlex” XL maisto ruošimo zona

“PowerFlex” XL maisto ruošimo zonoje sujungiamos 2 “PowerFlex” XL kaitvietės. Tai leidžia naudoti didesnę maisto ruošimo indą.

Jeigu uždedate didelį maisto ruošimo indą, “PowerFlex” XL kaitvietės automatiškai sujungiamos į vieną “PowerFlex” XL maisto ruošimo zoną (žr. skyriaus “Susipažinimas” poskyrį “Maisto ruošimo zonos duomenys”). “PowerFlex” XL kaitvietes galite sujungti ir rankiniu būdu.

“Booster” funkcija

“Booster” funkcija padidina galią. Šią funkciją naudokite, jeigu norite užvirinti didelį skysčio kiekį (pvz., vandenį makaronams virti).

“Stop&Go”

Aktyvinus “Stop&Go” funkciją, visos galios pakopos sumažinamos iki 1. Funkciją išjungus, bus įjungtas paskutinis naudotas galios lygis.

Patarimas: jeigu nerimaujate, kad patiekalas gali pervirti, pasinaudokite šia funkcija.

Išplėstos galios pakopos

Tarp galios pakopų galima perjungti kitas pakopas. Šios tarpinės pakopos padeda lengviau nustatyti maisto ruošimo indų galią.

Automatinė užvirinimo sistema

Įjungus automatinę užvirinimo sistemą, maisto ruošimo zona automatiškai kaitinama didžiausia galia (užvirimo paspartinimas), tada persijungia į nustatytą galios pakopą (virimo palaikymo lygis).

Laikmatis

Galima naudoti dvi laikmačio funkcijas:

- trumpajai trukmei nustatyti;
- automatiškai išjungti kaitvietes.

Funkcijas galima naudoti vienu metu.

Laikmatis

Galite nustatyti žadintuvą su kaitlente nesusijusiems procesams.

Automatinio išjungimo funkcija

Galite nustatyti laiką, po kurio kaitvietė išsijungs automatiškai. Šią funkciją vienu metu galima naudoti su visomis kaitvietėmis.

Paleidimo blokatorius

Jeigu paleidimo blokatorius suaktyvintas, kaitlentės negalėsite įjungti.

Užraktas

Užraktą galima įjungti tik jeigu kaitlentė yra įjungta. Jeigu užraktas įjungtas, kaitlentės negalėsite naudoti.

Pakartotinis įjungimas

Jeigu netyčia išjungsitė kaitlentę, ši funkcija leis atkurti visus pasirinktus nustatymus. Kaitlentę būtina vėl įjungti per 10 sekundžių.

Šilumos palaikymas

Ši funkcija padeda išlaikyti šiltus ką tik paruoštus patiekalus.

Ilgiausia šilumos palaikymo trukmė – 2 valandos.

Valymo apsauga

Norėdami nuo kaitlentės pašalinti susikaupusius nešvarumus, galite 20 sekundžių užblokuoti jutiklinius mygtukus. Jutiklinis mygtukas ① neužblokuojamas.

Garų ištraukimas

Oras šalia maisto ruošimo indų įtraukiamas ir išvalomas riebalų filtre. Atsižvelgiant į naudojimo galimybes oras yra nukreipiamas iš pastato arba papildomai valomas kvapų filtre.

Programavimas

Kaitlentės nustatymus galite rinktis pagal savo asmeninius poreikius.

Parodomasis režimas

Ši funkcija leidžia parodyti kaitlentės veikimą neįjungus kaitinimo.

Liekamosios šilumos indikatorius

Jeigu kaitvietė yra įkaitusi, išjungus šviečia liekamosios šilumos indikatorius.

Vėstant stiklo keramikos plokštei, vienas po kito užgesa ir liekamosios šilumos indikatorius stulpeliai. Paskutinis liekamosios šilumos indikatorius stulpelis užges tik tada, kai bus galima saugiai liesti stiklo keramikos plokštę.

Susipažinimas

Apsauginis išsijungimas

Uždengti jutikliniai mygtukai

Jeigu ilgiau negu 10 sekundžių uždengsite jutiklius (pvz., pirštu, ištekėjus patiekalui arba uždėjus daiktą), kaitlentė išsijungs automatiškai. Laikmačio indikatoriuje trumpai sumirksi **ℓ** ir suskamba signalas.

Nuėmus uždėtus daiktus arba nuvalius nešvarumus, užges **ℓ**, o kaitlentę vėl bus galima naudoti.

Per ilgą naudojimo trukmė

Prietaisas buvo naudojamas neįprastai ilgą laiką. Suveikė apsauginio išsijungimo funkcija. Šis laiko tarpas priklauso nuo pasirinktos galios pakopos. Jeigu jis buvo viršytas, išsijungia kaitinimo elementas, rodoma liekamoji šiluma. Įjunkite ir vėl išjunkite kaitvietę. Ši vėl bus paruošta naudoti.

Galite pritaikyti apsauginį išsijungimą pakeisdami apsaugos lygį (žr. skyriaus "Nustatymų pritaikymas").

Galios pakopa *	Maksimali veikimo trukmė [val.:min.]		
	Apsaugos lygis		
	0**	1	2
1	10:00	8:00	5:00
1.	10:00	7:00	4:00
2/2.	5:00	4:00	3:00
3/3.	5:00	3:30	2:00
4/4.	4:00	2:00	1:30
5/5.	4:00	1:30	1:00
6/6.	4:00	1:00	00:30
7/7.	4:00	00:42	00:24
8	4:00	00:30	00:20
8.	4:00	00:30	00:18
9	1:00	00:24	00:10

* Taškeliu pažymėtas galios pakopas galima naudoti tik pasirinkus padidintą galios pakopų diapazoną (žr. skyrių "Nustatymų diapazonai").

** Gamyklinis nustatymas

Apsauga nuo perkaitimo

Siekiant išvengti kaitlentės pažeidimų dėl per aukštos temperatūros, suveikia apsauga nuo perkaitimo:

Apsaugos nuo perkaitimo priemonės

- Įjungta „Booster“ funkcija nutraukiama.
- Sumažinama nustatyta galios pakopa.
- Kaitvietė išsijungia. Laikmačio rodmenyje mirksi *Err* pakaitomis su *044*.
- Išsijungia visos kaitvietės.

Apsaugos nuo perkaitimo priežastys

Apsauga nuo perkaitimo įsijungia, jeigu:

- kaitinamas tuščias maisto ruošimo indas;
- kaitinami riebalai arba aliejus, kai nustatyta aukšta galios pakopa;
- nepakankamai vėdinama apatinė kaitlentės dalis;
- atnaujinus elektros tiekimą, karšta kaitvietė vėl įjungiamą.

Kaitlentės duomenų rodymas

Galite pasirinkti savo kaitlentės modelio ir programinės įrangos versijos rodymą. Ant maisto ruošimo zonų negali būti jokių maisto ruošimo indų.

Modelio pavadinimas / serijos numeris

- Įjunkite kaitlentę.
- Skaičių eilutėje vienu metu palieskite 0 ir 4 jutiklius ir palaikykite 6 sekundes.

Laikmačio rodmenyje vienas po kito rodomi brūkšneliu atskirti skaitmenys.

Pavyzdys: *12 34* (modelio pavadinimas KM 1234) – *1 23 45 67 89* (serijos numeris)

Programinės įrangos versija

- Įjunkite kaitlentę.
- Skaičių eilutėje vienu metu palieskite 0 ir 3 jutiklius ir palaikykite 6 sekundes.

Laikmačio rodmenyje rodomi 3 skaitmenys:

Pavyzdys: *1.23* = programinės įrangos versija 123.

Pirmasis paleidimas

Kaitlentės išėmimas iš pakuotės

- Prie pristatymo dokumentų pridėtą specifikacijų lentelę priklijuokite tam numatytoje vietoje, žr. skyrių “Klientų aptarnavimo tarnyba”.
- Jeigu yra, nuimkite apsauginę plėvelę ir lipdukus.

Pirmasis kaitlentės nuvalymas

- Prieš pirmą kartą naudodami, nuvalykite kaitlentę drėgna šluoste.
- Kaitlentę nusausinkite.

Kaitlentės pirmasis įjungimas

Metaliniai konstrukciniai elementai yra apsaugoti priežiūros priemone. Pirmą kartą naudojant prietaisą, gali pasklisti kvapas ir dūmai. Šylant indukcinėms ritėms, pirmomis valandomis gali pasklisti specifinis kvapas. Kiekvieną kartą naudojant, šis kvapas mažės, kol galutinai išnyks.

Kvapas ir galimai pasklidę dūmai nereiškia, kad prietaisas netinkamai prijungtas arba sugedęs, jie nėra kenksmingi.

Gartraukio naudojimas pirmąjį kartą

Tik: KMDA 7676 FL-U

- Įdėkite kvapų filtrą (žr. skyriaus “Valymas ir priežiūra” poskyrį “Kvapų filtro keitimas”).

“Miele@home”

“Miele” programėlės diegimas

Galimybė naudotis “Miele” programėle priklauso nuo “Miele@home” paslaugos pasiekiamumo jūsų šalyje. Daugiau informacijos apie paslaugos pasiekiamumą ieškokite interneto svetainėje www.miele.com.

“Miele” programėlę galima nemokamai atsisiųsti iš “Apple App Store”[®] arba “Google Play Store”[™].



- Savo mobiliajame įrenginyje įdiekite “Miele” programėlę.

“Miele@home” diegimas

WLAN ryšys dalinasi dažnio diapazonu su kitais prietaisais (pvz., mikrobangų krosnelėmis, nuotoliniu būdu valdomais žaislais). Dėl to galimi laikini arba nuolatiniai ryšio trukdžiai. Todėl nuolatinis siūlomų funkcijų pasiekiamumas negali būti užtikrinamas.

Prijungus prie tinklo parengties režime kaitlentės sąnaudos siekia maks. 2 W.

Yra kelios galimybės savo kaitlentę prijungti prie WLAN tinklo.

Pirmasis paleidimas

Prisijungimas per “Miele” programėlę

- Veikia namų WLAN tinklas.
- Prietaiso pastatymo vietoje WLAN tinklo signalas yra pakankamai stiprus.
- Nėra tiesioginio WLAN ryšio tarp kaitlentės ir “Miele” gartraukio (“Con@ctivity”).
- Jūsų galiniame įrenginyje yra įdiegta “Miele” programėlė.

- Atverkite “Miele” programėlę.
- Įjunkite kaitlentę.
- Palieskite norimos kaitvietės rodmenį.
- Vienu metu palieskite ir 6 sekundes laikykite jutiklinius mygtukus 0 ir 5.

Laikmačio rodmenyje sekundės skaičiuojamos atgaline seka. Pasibaigus nustatytam laikui, laikmačio rodmenyje 10 sek. rodomas kodas **Ć:07**.

Turite 10 minučių konfigūruoti WLAN.

- Vadovaukitės programėlės naudojimo vadovu.

Galite naudotis visomis “Miele@home” funkcijomis.

Prisijungimas per WPS

- Veikia namų WLAN tinklas.
- Prietaiso pastatymo vietoje WLAN tinklo signalas yra pakankamai stiprus.
- Nėra tiesioginio WLAN ryšio tarp kaitlentės ir "Miele" gartraukio ("Con@ctivity").
- Turite maršruto parinktuvą, kuris palaiko WPS ("WiFi" apsaugota sąranka).

- Palieskite norimos kaitvietės rodmenį.
- Vienu metu palieskite ir 6 sekundes laikykite jutiklinius mygtukus 0 ir 6.

Laikmačio rodmenyje sekundės skaičiuojamos atgaline seka. Joms pasibaigus, kol bandoma prisijungti, laikmačio rodmenyje rodoma "bėganti švieselė" (maks. 120 sek.).

Prisijungti per WPS galima tik per šias 120 sekundžių.

- Savo WLAN maršruto parinktuve aktyvinkite WPS funkciją.

Jeigu prisijungimas sėkmingas, laikmačio rodmenyje rodomas kodas $\mathcal{L}:\mathcal{D}\mathcal{D}$. Jeigu prisijungti nepavyko, laikmačio rodmenyje rodomas kodas $\mathcal{L}:\mathcal{D}\mathcal{I}$. Gali būti, kad nepakankamai greitai savo maršruto parinktuve aktyvinote WPS. Dar kartą atlikite pirmiau aprašytus veiksmus.

- Įdiekite "Miele" programėlę.
- Vadovaukitės programėlės naudojimo vadovu.

Galite naudotis visomis "Miele@home" funkcijomis.

Patarimas: Jeigu neįmanoma užmegzti ryšio per WPS su jūsų WLAN maršruto parinktuvu, pasinaudokite "Miele" programėle.

Pirmasis paleidimas

Proceso nutraukimas

- Palieskite bet kurį jutiklinį mygtuką.

Nustatymų atkūrimas

Atkurkite nustatymus, jeigu kaitlentę ke-
tinate utilizuoti, parduoti arba jeigu keti-
nate naudoti naudotą prietaisą. Ištrynus
visus asmeninius duomenis, buvę prie-
taiso savininkai neturės prieigos prie jū-
sų prietaiso.

Pakeitus maršruto parinktuvą, nebūtina
atkurti nustatymų.

- Jjunkite kaitlentę.
- Palieskite norimos kaitvietės rodmenį.
- Vienu metu palieskite ir 6 sekundes
laikykite jutiklius 0 ir 9.

Laikmačio rodmenyje sekundės skai-
čiuojamos atgaline seka.

Pasibaigus nustatytam laikui, laikmačio
rodmenyje 10 sek. rodomas kodas **£:00**.

Valdymo saugos nurodymai

 Perkaitinus maistą, gali kilti gaisras.

Be priežiūros paliktas ruošiamas maistas gali perkaisti ir užsidegti.
Nepalikite veikiančios kaitlentės be priežiūros.

 Galite nusideginti prisilietę prie karštų kaitviečių.

Baigus ruošti maistą, kaitvietės yra karštos.
Nelieskite kaitviečių, kol šviečia liekamosios šilumos indikatoriai.

 Galite nusideginti prisilietę prie karštų reikmenų.

Jei kaitlentė įjungta, netyčia įjungus arba esant liekamajai šilumai, gali įkaisti ant kaitlentės palikti metaliniai daiktai.

Nenaudokite kaitlentės kaip stalviršio.

Baigę naudoti, mygtuku  išjunkite kaitlentę.

 Ant jutiklinių mygtukų ir (arba) indikatorių uždėję karštus maisto ruošimo indus galite pažeisti po jais esančią elektroniką.

Nereaguoja jutikliniai mygtukai.

Prietaisas gali neplanuotai įsijungti arba išsijungti.

Kaitlentė išsijungia savaimė (žr. skyriaus “Susipažinimas” poskyrį “Apsauginis išsijungimas”).

Ant jutiklinių mygtukų ir indikatorių nedėkite karštų maisto ruošimo indų.

Valdymas

Kaitlentės įjungimas

- Palieskite jutiklinį mygtuką ①.

Užsidega visi jutikliniai mygtukai.

Neatliekant jokių veiksmų, dėl saugumo kaitlentė po kelių sekundžių išsijungs.

Kaitlentės / kaitvietės išjungimas

Kaitlentės išjungimas

- Norėdami išjungti kaitlentę, o kartu ir visas kaitvietes, palieskite jutiklinį mygtuką ①.

Kaitvietės išjungimas

- Palieskite ir laikykite atitinkamos kaitvietės indikatorius, kol kaitvietė išsijungs.

arba

- Palieskite atitinkamos kaitvietės indikatorius.

Kaitvietės indikatorius apšviestas ryškiau.

- Skaičių eilutėje palieskite "0".

Maisto ruošimo indų išdėstymas

Daugiau informacijos apie maisto ruošimo indų išdėstymą ir padėtį ieškokite savo kaitlentės modelio kaitviečių naudojimo aprašyme (žr. skyriaus "Susipažinimas" poskyrį "Kaitviečių duomenys").

- Išdėstykite maisto ruošimo indus, kaip parodyta:

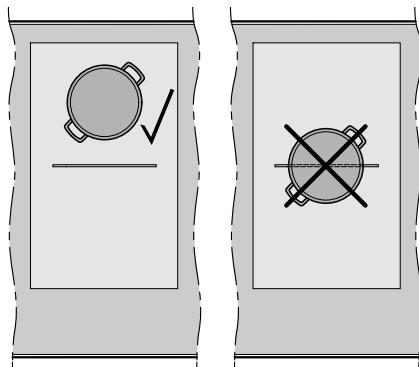

"PowerFlex" XL maisto ruošimo zona

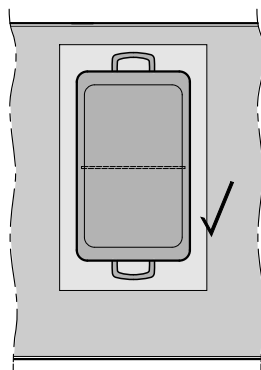

"PowerFlex" XL maisto ruošimo zona

Galios pakopa

Galios pakopos nustatymas

Gamykloje įjungta nuolatinė puodo atpažinimo funkcija (žr. skyrių “Nustatymų pritaikymas”). Ant įjungtos kaitvietės uždėjus indą, pradės mirksėti kaitvietės indikatorius.

- Uždėkite indą ant norimos kaitvietės.
- Skaitmenų eilutėje palieskite atitinkamą norimos galios pakopos jutiklinį mygtuką.

Galios pakopos nustatymas – padidintas nustatymų diapazonas

- Palieskite skaitmenų eilutę tarp galios pakopų.

Pasirinkus kaitvietę, už galios pakopos atsiranda taškelis.

Prieš tarpinę pakopą esantys jutikliniai mygtukai šviečia ryškiau už kitus.

Pavyzdys:

jeigu nustatėte 7 galios pakopą, kaitvietės pasirinkimo eilutėje rodoma 7.

Skaičius 7 skaičių eilutėje šviečia ryškiau už kitus jutiklinius mygtukus.

Galios pakopos keitimas

- Palieskite atitinkamos kaitvietės indikatorių.

Kaitvietės indikatorius apšviestas ryškiau.

- Skaitmenų eilutėje palieskite atitinkamą norimos galios pakopos jutiklinį mygtuką.

“PowerFlex” XL kaitviečių sujungimas ir (arba) atskyrimas rankiniu būdu

- Jeigu “PowerFlex” XL kaitvietes norite sujungti arba atskirti rankiniu būdu, palieskite jutiklinį mygtuką .

Valdymas

“Booster” funkcija

“Booster” funkcijos įjungimas

Suaktyvinus “Booster” funkciją, gali pasikeisti sujungtų kaitviečių nustatymai (žr. skyriaus “Susipažinimas” poskyrį “Energijos valdymas”).

“Booster” galima naudoti:

- bet kuriai bet kurios pusės kaitvietei arba
- abiem vienos pusės kaitvietėms arba
- “PowerFlex” XL maisto ruošimo zonai

“Booster” suaktyvinamas maks. 15 min.

“TwinBooster” 1 pakopa

- Uždėkite indą ant norimos kaitvietės.
- Nustatykite galios pakopą.
- Palieskite **B** jutiklinį mygtuką.

Kaitvietės indikatoriuje rodoma *1*.

“TwinBooster” 2 pakopa

- Uždėkite indą ant norimos kaitvietės.
- Nustatykite galios pakopą.
- 2 kartus palieskite **B** jutiklinį mygtuką.

Kaitvietės indikatoriuje rodoma *11*.

“Booster” išjungimas

- Palieskite **B** jutiklinį mygtuką.

arba

- Nustatykite kitą galios pakopą.

Jeigu “Booster” išjungiate arba “Booster” trukmės pabaigoje ir

- prieš suaktyvinant “Booster” nepasirinkus jokios galios pakopos, automatiškai perjungiama 9 galios pakopa;
- prieš suaktyvinant “Booster” buvo pasirinkta galios pakopa, automatiškai perjungiama prieš tai pasirinkta galios pakopa.

“Stop&Go”

“Stop&Go” suaktyvinimas

Negalėsite keisti kaitviečių galios pakopų ir laikmačio nustatymų. Galėsite tik išjungti kaitlentę. Toliau skaičiuojamas trumposios trukmės, išsijungimo, “Booster” funkcijos ir užvirinimo paspartinimo laikas.

Jeigu funkcija neišjungiama per 1 val., kaitlentė išsijungia automatiškai.

- Palieskite jutiklinį mygtuką .
- Palieskite jutiklinį mygtuką **II/▶**.

“Stop&Go” išjungimas

- Palieskite jutiklinį mygtuką **II/▶**.

Automatinė užvirinimo sistema

Užvirinimo trukmė priklauso nuo nustatyto virimo palaikymo lygio:

Tolesnio virimo pakopa*	Užvirimo laikas [min.: sek.]
1	apie 0:15
1.	apie 0:15
2	apie 0:15
2.	apie 0:15
3	apie 0:25
3.	apie 0:25
4	apie 0:50
4.	apie 0:50
5	apie 2:00
5.	apie 5:50
6	apie 5:50
6.	apie 2:50
7	apie 2:50
7.	apie 2:50
8	apie 2:50
8.	apie 2:50
9	–

* Tašku pažymėtus tolesnio virinimo lygius galima rinktis tik jeigu naudojami padidinti galios lygiai (žr. skyrių “Nustatymų pritaikymas”).

Užvirinimo automatinės sistemos įjungimas

- Trumpai palieskite norimos kaitvietės indikatorių.
- Lieskite norimo lėto virinimo lygio jautiklinį mygtuką, kol pasigirs signalas, o kaitvietės indikatoriuje pradės mirksėti *R*.

Užvirinimo metu (žr. lentelę) kaitvietės indikatoriuje pakaitomis su nustatytu galios lygiu mirksi simbolis *R*.

Automatinės užvirinimo sistemos išjungimas

- Trumpai palieskite norimos kaitvietės indikatorių.
- Lieskite nustatyto tolesnio virimo lygio simbolį, kol užges *R*

arba

- Nustatykite kitą galios pakopą.

Valdymas

Laikmatis

Laikmačio trukmės nustatymas

Galite nustatyti trukmę nuo 1 minutės (0:01) iki 9 valandų 59 minučių (9:59).

Laikas iki 59 minučių įvedamas minutėmis (00:59), o nuo 60 minučių jis gali būti įvedamas ir valandomis, ir minutėmis.

Skaičiai įvedami naudojant skaitmeninę eilutę, juos galima redaguoti jutikliniu mygtuku +.

- Nustatykite laiką tokia eilės tvarka – valandos, minučių dešimtys, minučių vienetai.

Pavyzdys:

59 minutės = 00:59 valandos,
įvestis: 5–9

80 minučių = 1:20 valandos,
įvestis: 1–2–0

Įvedus pirmąjį skaitmenį, užsidega laikmačio rodmuo, įvedus antrąjį skaitmenį, pirmasis skaitmuo peršoka į kairę pusę, o įvedus trečiąjį skaitmenį, pirmasis ir antrasis peršoka į kairę pusę.

Trumposios trukmės nustatymas

- Palieskite jutiklinį mygtuką .

- Palieskite jutiklinį mygtuką .

Laikmačio rodmuo mirksi.

- Nustatykite norimą laiką (žr. skyriaus “Laikmatis” poskyrį “Laikmačio trukmės nustatymas”).

Palietus jutiklinį mygtuką  arba palaukus 10 sekundžių, paleidžiama trumpoji trukmė.

Trumposios trukmės keitimas

- Palieskite jutiklinį mygtuką .

Laikmačio rodmuo mirksi.

- Nustatykite norimą laiką (žr. skyriaus “Laikmatis” poskyrį “Laikmačio trukmės nustatymas”).

Palietus jutiklinį mygtuką  arba palaukus 10 sekundžių, paleidžiama trumpoji trukmė.

Trumposios trukmės ištrynimasis

- Palieskite jutiklinį mygtuką .

- Skaitmeninėje eilutėje palieskite “0”.

Išjungimo laiko nustatymas

Pasiekus maksimalią veikimo trukmę, kaitvietė išjungiamą. Neatsižvelgiant į nustatytą išjungimo laiką (žr. skyriaus “Susipažinimas” poskyrį “Apsauginis išsijungimas”).

Nustatyta norimos kaitvietės galios pakopa.

- Prie atitinkamo kaitvietės indikatoriaus palieskite jutiklinį mygtuką ⊕.

Laikmačio rodmuo mirksi.

- Nustatykite norimą laiką (žr. skyriaus “Laikmatis” poskyrį “Laikmačio trukmės nustatymas”).

Palietus jutiklinį mygtuką ⊕ arba palaukus 10 sekundžių, išsijungimo laikas paleidžiamas.

Kaitlentės išjungimo trukmė netrukus baigsis, jutiklinis mygtukas ⊕ šviečia nuolat.

Išjungimo laiko keitimas

- Palieskite norimos kaitvietės indikatorių.
- Prie atitinkamo kaitvietės indikatoriaus palieskite jutiklinį mygtuką ⊕.

Laikmačio rodmuo mirksi.

- Nustatykite norimą laiką (žr. skyriaus “Laikmatis” poskyrį “Laikmačio trukmės nustatymas”).

Palietus jutiklinį mygtuką ⊕ arba palaukus 10 sekundžių, išsijungimo laikas paleidžiamas.

Kaitlentės išjungimo trukmė netrukus baigsis, jutiklinis mygtukas ⊕ šviečia nuolat.

Išjungimo laiko ištrynimasis

- Palieskite norimos kaitvietės indikatorių.
- Norimos kaitvietės jutiklinį mygtuką ⊕ lieskite tol, kol laikmačio rodmuonyje pasirodys 0:00.

arba

- Prie atitinkamo kaitvietės indikatoriaus palieskite jutiklinį mygtuką ⊕.

Laikmačio rodmuo mirksi.

- Skaitmenų eilutėje palieskite jutiklinį mygtuką “0”.

Kelių išjungimo laikų nustatymas

- Jeigu norite nustatyti kitos kaitvietės išjungimo laiką, atlikite skyriaus “Valdymas” poskyryje “Išjungimo laikas” aprašytus veiksmus.

Jeigu nustatyti net keli išjungimo laikai, laikmačio indikatoriuje visada rodomas paskutinės pasirinktos kaitvietės laikas. Jutiklinis mygtukas ⊕, esantis šalia susijusios kaitvietės, šviečia ryškiau.

Išjungimo laikų rodymas

- Jeigu norite, kad likusi trukmė būtų rodoma fone, palieskite norimos kaitvietės jutiklinį mygtuką ⊕.

Suapvalintas likęs laikas rodomas norimoje kaitvietėje.

Valdymas

Laikmačio funkcijų naudojimas vienu metu

Jeigu abi funkcijas naudojate vienu metu, visada rodoma paskutinės pasirinktos funkcijos trukmė.

- Jeigu fone turėtų būti rodoma likusi trukmė, palieskite jutiklinį mygtuką  arba atitinkamą kaitvietės indikatorį.

Paleidimo blokatorius

Paleidimo blokatoriaus aktyvinimas

Visi jutikliniai mygtukai užblokuojami. Toliau skaičiuojama nustatyta trumpoji trukmė.

- 6 sekundes lieskite jutiklinį mygtuką ①.

Laikmačio rodmenyje sekundės skaičiuojamos atgaline seka. Pabaigoje laikmačio rodmenyje rodoma *LDC*. Įjungtas paleidimo blokatorius.

Jeigu įjungę paleidimo blokatorių paliesite neleistiną jutiklinį mygtuką, keletą sekundžių laikmačio rodmenyje bus rodomas *LDC*, pasigirs signalas.

Programavimą galima pakeisti, kad praėjus 5 minutėms nuo kaitlentės išjungimo prietaiso paleidimo blokatorius būtų aktyvinamas automatiškai (žr. skyrių "Nustatymų pritaikymas").

Paleidimo blokatoriaus išjungimas

- 6 sekundes lieskite jutiklinį mygtuką ①.

Laikmačio rodmenyje trumpai rodoma *LDC*, tada sekundės skaičiuojamos atgaline seka. Pabaigoje išjungiamas prietaiso paleidimo blokatorius.

Užraktas

Užrakto įjungimas

Jeigu užraktas įjungtas:

- kaitvietes, kaitlentę ir gartraukį galima tik išjungti;
 - galima keisti nustatytą laikmatį;
 - galima suaktyvinti jutiklinį mygtuką □.
- Palieskite jutiklinį mygtuką □.
 - Vienu metu palieskite ir 6 sekundes laikykite jutiklinius mygtukus II/▶ ir △.

Laikmačio rodmenyje sekundės skaičiuojamos atgaline seka. Pabaigoje laikmačio rodmenyje rodoma *LDC*. Užraktas įjungtas.

Jeigu įjungę užraktą paliesite neleistiną jutiklį, keletą sekundžių laikmačio rodmenyje bus rodomas *LDC*, pasigirs signalas.

Užrakto išjungimas

- Vienu metu palieskite ir 6 sekundes laikykite jutiklinius mygtukus II/▶ ir △.

Laikmačio rodmenyje trumpai rodoma *LDC*, tada sekundės skaičiuojamos atgaline seka. Pabaigoje užraktas išsijungia.

Valdymas

“Recall” aktyvinimas

- Vėl įjunkite kaitlentę.
- Iš karto palieskite vieną mirksinčių kaitviečių jutiklinių mygtukų.

Šilumos palaikymo funkcijos įjungimas / išjungimas

Patiekalų pašildymo funkcija netinka pakartotinai pašildyti atšalusius patiekalus.

- Palieskite norimos kaitvietės indikatorius.

Kaitvietės indikatorius apšviestas ryškiau.



- Palieskite jutiklinį mygtuką .

Šilumos palaikymo funkcijos naudojimo patarimai

- Patiekalus laikykite šiltai tik maisto ruošimo inde (puode / keptuvėje). Indą uždenkite dangčiu.
- Tirštus arba kietus maisto produktus (bulvių piurė arba troškinį) kartais pamaišykite.
- Dalis maistingųjų medžiagų prarandama gaminimo metu ir laikant prietaisą šiltai. Kuo ilgiau šiltai laikysite patiekalą, tuo daugiau maistingųjų medžiagų jis praras. Pasirinkite kuo trumpesnę šilumos palaikymo trukmę.

Valymo apsauga

Valymo apsaugos įjungimas

- Palieskite jutiklinį mygtuką .
- Palieskite jutiklinį mygtuką .

Laikmačio indikatoriuje laikas skaičiuojamas atgaline seka.

Valymo apsaugos išjungimas

- Jutiklinį mygtuką  lieskite tol, kol laikmačio indikatorius užges.

Garų ištraukimas

Galios pakopos nustatymas

Gamyklinis nustatymas – nustatytos galios pakopos nuo 1 iki 3 ir “Booster” pakopa. Galios pakopas galima išplėsti nuo 1 iki 9 ir “Booster” pakopos (žr. skyrių “Nustatymų pritaikymas”).

Jeigu gartraukį palikote įjungtą, praėjus 12 valandų po paskutinio naudojimo, šis išsijungs automatiškai.

Jeigu suaktyvinama 1 galios pakopa, galia automatiškai 20 sekundžių padidinama iki 2 galios pakopos.

Šis galios padidinimas svarbus dėl to, kad naudojant ištraukiamojo oro režimą, būtų užtikrintas sklendės atidarymas. Jeigu gartraukis naudojamas recirkuliaciniu režimu, automatinę sistemą galima išjungti (žr. skyrių “Nustatymų pritaikymas”).

- Palieskite gartraukio indikatorių.
- Palieskite atitinkamos galios pakopos jutiklį.

Gartraukio išjungimas

- Palieskite gartraukio indikatorių.
- Palieskite jutiklinį mygtuką **O**.

“Booster” funkcijos įjungimas

“Booster” suaktyvinamas maks. 10 min.

- Palieskite gartraukio indikatorių.
- Palieskite **B** jutiklinį mygtuką.

“Booster” išjungimas

- Palieskite gartraukio indikatorių.
- Nustatykite kitą galios pakopą.

Laikinas funkcijos “Con@ctivity” išaktyvinimas

Jeigu funkciją “Con@ctivity” norite išjungti visam laikui, perjunkite programavimą į “Con@ctivity” (žr. skyrių “Nustatymų pritaikymas”). Jeigu “Con@ctivity” išaktyvintas visam laikui, jutiklinis mygtukas \mathcal{L}^A daugiau neužsidega.



- Jeigu “Con@ctivity” norite išaktyvinti, galite pasinaudoti net keliomis galimybėmis:
 - palieskite jutiklinį mygtuką \mathcal{L}^A ;
 - palieskite jutiklinį mygtuką “O”;
 - nustatykite kitą galios pakopą;
- nustatykite norimą galios pakopą.

Jeigu kaitlentę išjungsitė ir vėl įjungsitė, atsižvelgiant į programavimą, funkcija “Con@ctivity” vėl bus suaktyvinta (žr. skyrių “Nustatymų pritaikymas”).



Valdymas

Papildomo veikimo suaktyvinimas

Papildomo veikimo funkcija iš virtuvės oro bus pašalinami likę garai ir kvapai. Galite pasirinkti du papildomo veikimo trukmės nustatymus



-  (5 minučių)
-  (15 minučių)

Gartraukis veiks papildomo veikimo aktyvinimo metu pasirinktu galios lygiu. Galios lygį galite pakeisti papildomo veikimo metu.

- Norėdami įjungti papildomą galios lygį, palieskite jutiklinį mygtuką  arba .

Papildomo veikimo išaktyvinimas

Jeigu kaitlentę išjungsite jutikliniu mygtuku , gartraukis veiks tol, kol pasibaigs nustatytas laikas.

- Norėdami išjungti, palieskite jutiklinį mygtuką ,  arba .

Kaitlentės duomenys

Modelio pavadinimo / serijos numerio rodymas

Ant kaitlentės yra maisto ruošimo indas.

- Įjunkite kaitlentę.
- Skaitmenų eilutėje 6 sekundes vienu metu lieskite jutiklinius mygtukus 0 ir 4.

Laikmačio rodmenyje vienas po kito rodomi brūkšneliu atskirti skaitmenys.

Pavyzdys: *12 34* (modelio pavadinimas KMDA 1234) – *1 23 45 67 89* (serijos numeris)

Programinės įrangos versijos rodymas

Ant kaitlentės yra maisto ruošimo indas.

- Įjunkite kaitlentę.
- Skaitmeninėje eilutėje 6 sekundes vienu metu lieskite jutiklinius mygtukus 0 ir 3.

Laikmačio rodmenyje rodomi 3 skaitmenys:

Pavyzdys: *123* = programinės įrangos versija 1.23.

Parodomojo režimo įjungimas / išjungimas

Ant kaitlentės yra maisto ruošimo indas.

- Įjunkite kaitlentę.
- Skaitmeninėje eilutėje 6 sekundes vienu metu lieskite jutiklinius mygtukus 0 ir 2.

Kelias sekundes laikmačio indikatoriuje mirksi:

- *dE* kartu su *On* (įjungtas parodomasis režimas)
arba
- *dE* kartu su *OFF* (parodomasis režimas išjungtas).

Nustatymų diapazonai

Kaitlentės gamyklinis nustatymas – suprogramuotos 9 galios pakopos. Jei norite tikslesnių nustatymų, galios nustatymą galima išplėsti iki 17 pakopų (žr. skyrių “Nustatymų pritaikymas”).

	Nustatymų diapazonas	
	gamyklinis nustatymas (9 pakopos)	padidintas (17 pakopų)
Sviesto lydymas Šokolado tirpinimas Želatinos tirpinimas	1–2	1–2.
Nedidelių skysčio kiekių šildymas Greitai pridegančių patiekalų pašildymas Ryžių brinkinimas, ryžių pudingo gaminimas, Šaldytų daržovių atitirpinimas	2–4	2–3.
Skystų ir iš dalies kietų patiekalų šildymas, Vaisių troškinimas Bulvių virimas (maisto ruošimo indas su dangčiu)	4–6	3.–5.
Omleto, kiaušiniénės be skrebučio ruošimas Švelnus maltinukų kepimas Daržovių ir žuvies patiekalų troškinimas Tešlos gaminių kildymas ir ankštinių daržovių brinkinimas Šaldytų patiekalų atitirpinimas ir pašildymas Kremų ir padažų gaminimas (pvz., kiaušinių arba olandiško padažo) Blynų kepimas	5–7	4.–7.
Švelnus žuvies, pjausnių, dešrelių, kiaušinių ir pan. kepimas (neperkaitinant riebalų).	6–8	6–7.
Bulvinių blynų, blynelių kepimas ir pan.	7–8	7–8.
Gruzdinimas, pvz., bulvyčių	9	8.–9
Didelio vandens kiekio virinimas Užvirinimas Didelio kiekio mėsos kepimas	9 – “Booster”	8. – “Booster”

Duomenys yra orientaciniai. Indukcinės ritės galia keičiasi atsižvelgiant į indo pagrindo dydį ir medžiagą. Todėl jūsų maisto ruošimo indams gali reikėti rinktis kitą galios pakopą. Naudodami praktiškai, išsiaiškinsite tinkamus nustatymus. Jeigu ketinate išbandyti naujus maisto ruošimo indus, kurių savybės Jums nežinomos, rinkitės žemesnę galios pakopą, negu nurodyta.

Jūsų kaitlentė

Indukcinių kaitlenčių veikimas

Po indukcinė kaitvietė yra indukcinė ritė. Ši ritė sukuria magnetinį lauką, kuris tiesiogiai veikia puodo dugną ir jį kaitina. Kaitvietė sušyla netiesiogiai, nuo per puodą perduodamos šilumos.

Indukcija veikia tik maisto ruošimo indus su įmagnetinamu dugnu (žr. skyriaus “Pravartu žinoti” poskyrį “Maisto ruošimo indai”). Kaitlentė automatiškai prisitaiko prie uždėto maisto ruošimo indo dydžio.

Garsai

Įjungus indukcinės kaitvietės, atsižvelgiant į indo dugno medžiagą ir apdirbimą, gali atsirasti tokie garsai:

Įjungus aukštą galios pakopą, gali atsirasti burzgimas. Mažinant galios pakopą, ji susilpnėja arba išnyksta.

Naudojant maisto ruošimo indą, kurio dugnas yra iš įvairių medžiagų (pvz., keraminių sluoksnių), gali atsirasti traškėjimas; švilpimas, kai tarpusavyje sujungtos kaitvietės (žr. skyriaus “Valdymas” poskyrį “Booster”) naudojamos vienu metu ir ant jų uždėtas maisto ruošimo indas, kurio dugnas yra iš įvairių medžiagų (pvz., sluoksniuotas dugnas).

Spragsėjimas gali atsirasti per elektrinius perjungimo procesus, ypač tada, kai naudojamos žemos galios pakopos.

Įjungus ventiliatorių, pasigirsta gurgėjimas. Jis įsijungia kaip elektronikos apsauga, kai kaitlentė intensyviai naudojama. Aušinimo ventiliatorius gali veikti net ir išjungus prietaisą.

Pravartu žinoti

Maisto ruošimo indai

Tinkami maisto ruošimo indai

- nerūdijančiojo plieno su įmagnetinamu dugnu;
- emaliuoto plieno;
- ketaus.

Indo pagrindo struktūra gali turėti įtakos maisto ruošimo tolygumui (pvz., apkepimant lietinius). Kepimo indo pagrindas turėtų tolygiai paskirstyti karštį. Puikiai tinka maisto ruošimo indai, kurių pagrindą sudaro daugiasluoksnė medžiaga (sumuštinio tipo arba kapsulinis dugnas).

Netinkami maisto ruošimo indai

- nerūdijančiojo plieno, su neįmagnetinamu dugnu;
- aliuminio arba vario;
- stiklo, keramikos arba fajanso.

Maisto ruošimo indų patikra

Jeigu nesate įsitikinę, kad puodas ir keptuvė tinka indukciniai kaitlentei, pridėkite prie dugno magnetą. Jeigu magnetas prikimba, indą galite naudoti.

Maisto ruošimo indų naudojimo patarimai

- Maisto ruošimo indą statykite atitinkamos katvietės / maisto ruošimo zonos viduryje.
 - Norėdami optimaliai išnaudoti kaitvietę, pasirinkite tinkamo dugno skersmens indus (žr. skyriaus "Susipažinimas" poskyrį "Kaitviečių duomenys"). Jeigu puodas per mažas, jis bus neatpažintas.
 - Naudokite puodus ir keptuves lygiu dugnu. Šiurkštus puodų ir keptuvių dugnas gali subraižyti stiklo keramikos plokštę.
 - Jei norite perkelti puodą, jo nestumkite. Tuomet dėl trinties ir įbrėžimų neliks dryžių. Įbrėžimai, atsiradę stumdant maisto ruošimo indus, neturi įtakos kaitlentės funkcijoms. Tokie įbrėžimai yra įprasti naudojimo požymiai, tai nėra priežastis reklamacijai.
- Įsigydami keptuves ir puodus turėkite omenyje, kad dažniausiai nurodomas maksimalus arba viršutinės indo dalies skersmuo. Jums svarbus pagrindo skersmuo (paprastai mažesnis).

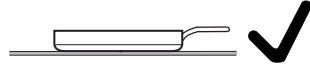

- Jei įmanoma, naudokite keptuves su lygiais kraštais. Jei keptuvių kraštai nuožulnūs, indukcija veikia ir keptuvės kraštų sritis. Dėl to gali nublukti keptuvės kraštai arba atsilupti jų danga.

Pravartu žinoti

Garų ištraukimas

Gartraukio veikimo principas

Atsižvelgiant į pasirinktą naudojimo galimybę, skiriasi sutraukto oro nukreipimas:

Oro nukreipimas	Riebalų filtras	Kanalas	Kvapų filtras	Iš pastato	Atgal į virtuvę
Ištraukiamasis režimas	x	x	-	x	-
Reguliuojamos recirkuliacijos režimas	x	x	x	-	x
“Plug&Play”	x	-	x	-	x

Ištraukiamasis režimas

Įtrauktas oras išvalomas riebalų filtre ir ortakiu išmetamas iš pastato. “Miele” siūlo įsigyti visus reikalingus priedus.

Reguliuojamos recirkuliacijos režimas

Įtrauktas oras valomas riebalų filtru ir papildomai kvapų filtru. Tada oras ortakiu nukreipiamas į recirkuliacinę dėžutę. Per recirkuliacinę dėžutę oras vėl grąžinamas į virtuvę. “Miele” siūlo įsigyti visus reikalingus priedus.



“Plug&Play”

Įtrauktas oras valomas riebalų filtru ir papildomai kvapų filtru. Tada oras per montavimo spintą ir pastatymo pagrindo angą vėl grąžinamas į virtuvę.

Daugiau informacijos apie KMDA modelių naudojimo galimybes (žr. skyriaus “Montavimas” poskyrį “Naudojimo galimybės”).

Naudojimo valandų skaitiklis

Išsaugoma gartraukio naudojimo trukmė.

Užsidegus riebalų filtro  arba kvapų filtro simboliui  (tik "KMDA 7676 FL-U") naudojimo valandų skaitiklis primate išvalyti arba pakeisti filtrus. Daugiau informacijos apie tai, kaip išvalyti arba pakeisti filtrus bei kaip į pradinę padėtį atsukti naudojimo valandų skaitiklį, rasite skyriuje "Valymas ir priežiūra".

Oro nukreipimo patarimai

Patarimas: Esant tiek lengvam, tiek intensyviai garavimui ir kvapui, galite rinktis galios pakopą nuo **1** iki **3** (9, jeigu išplėstos galios pakopos), o laikinai formuojantis labai intensyviai garavimui ir kvapui (pvz., apkepinant), galite įjungti "Booster" "**B**" galios pakopą.

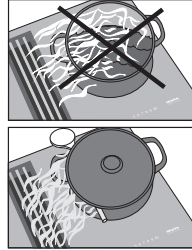

Patarimas: Kad gartraukis efektyviai ištrauktų maisto ruošimo metu susidariusius garus, aukštesniuose negu 15 cm induose tarp dangčio ir puodo įdėkite šaukštą.

Nustatymų pritaikymas

Programavimo įjungimas

Kaitlentė yra išjungta.

- Jutiklinius mygtukus ⓪ ir Ⓜ lieskite tol, kol bus rodomas jutiklinis mygtukas + , o laikmačio indikatoriuje – $\text{P}\mathcal{L}$.

Po kelių sekundžių laikmačio indikatoriuje pakaitomis mirksi P:01 (01 programa) ir $\mathcal{L:01}$ (kodas).

Programos nustatymas

Jei programos numeris sudarytas iš dviejų skaitmenų, pirmą nustatomos dešimtys.

- Kol rodoma programa (pvz., P:01), jutiklinį mygtuką + lieskite tol, kol indikatoriuje pasirodys norimas programos numeris, arba skaitmenų eilutėje palieskite atitinkamą skaitmenį.

Kodo nustatymas

- Kol rodomas kodas (pvz., $\mathcal{L:01}$), jutiklinį mygtuką + lieskite tol, kol indikatoriuje pasirodys norimas kodas, arba skaitmenų eilutėje palieskite atitinkamą skaitmenį.

Nustatymų išsaugojimas

- Kol rodoma programa (pvz., P:01), lieskite jutiklinį mygtuką ⓪ , kol užges rodmėnis.

Nustatymų atsisakymas

- Kol rodomas kodas (pvz., $\mathcal{L:01}$), jutiklinį mygtuką ⓪ lieskite tol, kol užges indikatorius.

Nustatymų pritaikymas

Programa ¹		Kodas ²	Nustatymai
P:01	Parodomasis režimas	C:00	Parodomasis režimas išjungtas
		C:01	Parodomasis režimas įjungtas ³
P:02	Elektros energijos valdiklis ⁴	C:00	išjungta
		C:01	3680 W
		C:02	3000 W
		C:03	2000 W
		C:04	1000 W
P:03	Gamyklinis nustatymas	C:00	Neatkurti gamyklinių nustatymų
		C:01	Atkurti gamyklinius nustatymus ⁵
P:04	Galios pakopų nustatymo diapazonas	C:00	9 galios pakopos + “Booster”
		C:01	17 galios pakopų + “Booster” ⁶
P:06	Patvirtinimo garsinis signalas palietus jutiklinį mygtuką	C:00	išjungta ⁷
		C:01	tylus
		C:02	vidutinio garsumo
		C:03	garsus
P:07	Laikmačio garsinis signalas	C:00	išjungta
		C:01	tylus
		C:02	vidutinio garsumo
		C:03	garsus
		C:04	maksimaliai garsus

Nustatymų pritaikymas

Programa ¹		Kodas ²	Nustatymai
P:08	Paleidimo blokatorius	C:00	Tik rankinis paleidimo blokatoriaus įjungimas
		C:01	Automatinis paleidimo blokatoriaus įjungimas
P:09	Maksimali veikimo trukmė	C:00	0 saugos lygis
		C:01	1 saugos lygis
		C:02	2 saugos lygis
P:10	Prisijungimas prie WLAN	C:00	nesuaktyvintas / išjungtas
		C:01	aktyvus be konfigūracijos
		C:02	aktyvus ir sukonfigūruotas (nepasirenkamas, rodo, jeigu prisijungta sėkmingai)
		C:03	Galimas prisijungimas su "WPS Push Button"
		C:04	WLAN grąžinamas į numatytąjį (C:00)
		C:05	Tiesioginis WLAN ryšys tarp kaitlentės ir išorinio gartraukio be "Miele" programėlės ("Con@ctivity")
P:12	Jutiklinių mygtukų reakcijos greitis	C:00	lėtas
		C:01	vidutinis
		C:02	greitas
P:15	Nuolatinis puodo atpažinimas	C:00	Nuolatinis puodo atpažinimas išj.
		C:01	Nuolatinis puodo atpažinimas įj.
P:16	Įmontuoto gartraukio "Con@ctivity"	C:00	"Con@ctivity" išjungti ⁸
		C:01	"Con@ctivity" įjungti

Nustatymų pritaikymas

Programa ¹		Kodas ²	Nustatymai
P:17	Gartraukio veikimo režimas	C:00 ⁹	Recirkuliacinis režimas
		C:01 ⁹	Ištraukiamasis režimas
P:18	“Con@ctivity” ¹⁰ paleidimo nustatymai	C:00	Paleidimas visada su išaktyvintu “Con@ctivity”
		C:01	Paleidimas visada su suaktyvintu “Con@ctivity”
		C:02	Paleidimas naudojant paskutinę nustatytą “Con@ctivity” būseną
P:19	Gartraukio galios pakopų skaičius	C:00	3 galios pakopos + “Booster”
		C:01	9 galios pakopos + “Booster”

- 1) Nenurodytos programos nėra priskirtos.
- 2) Gamykloje nustatytas kodas pažymėtas paryškintu šriftu.
- 3) Įjungus kaitlentę, keletą sekundžių laikmačio rodmenyje rodoma dE .
- 4) Galima sumažinti pilnutinę kaitlentės galią ir pritaikyti prie vietos tinklo teikėjo reikalavimų.
- 5) Gartraukio “P:17” režimo nustatymai neatkuriami į gamyklinius.
- 6) Suvokimui palengvinti, tekste ir lentelėse papildomos galios pakopos pažymėtos taškeliu už skaitmens.
- 7) Jutiklinio įjungimo / išjungimo mygtuko patvirtinimo signalo išjungti negalima.
- 8) “Plug&Play” režimas: kad prietaisas tinkamai veiktų, “Con@ctivity” turi būti suaktyvinta.
- 9) Gamykloje nustatytas kodas:
 “KMDA 7676 FL-U”: “C:00”
 “KMDA 7676 FL-A”: “C:01”
- 10) Nustatymai galioja tik tuo atveju, jeigu programoje “P:16” suaktyvintas “Con@ctivity”.

Valymas ir priežiūra

Valymas ir priežiūros saugos nurodymai

 Galite nusideginti prisilietę prie karštų paviršių.

Baigus ruošti maistą visos kaitlentės dalys gali būti labai karštos.

Išjunkite kaitlentę.

Prieš valydami leiskite kaitlentei atvėsti.

Naudojant netinkamas valymo priemones paviršiai gali nusidažyti arba pakeisti spalvą, paviršius taip pati gali nudažyti ant kaitlentės pridedusios tinkamos valymo priemonės. Paviršiai gali susibraizyti.

Palaukite, kol paviršius atvės, tada valykite kaitlentę.

Iš karto nuvalykite valymo priemonių likučius.

Nenaudokite šveitimo priemonių, galinčių subraižyti paviršių.

 Riebalais užsiteršęs filtras gali sukelti gaisrą.

Filtre gali užsidegti riebalai.

Reguliariai išvalykite filtrą.

 Pavojus susižaloti į ventiliatoriaus variklį!

Kai gartraukis įjungtas, ventiliatoriaus variklis sukasi.

Išjunkite kaitlentę.

Palaukite, kol pasibaigs papildomo ventiliatoriaus veikimo ciklas.

► Nevalykite kaitlentės valymo garais prietaisu.

► Nevalykite jokiais smailiais daiktais.

Valymo intervalas

- Po kiekvieno naudojimo nuvalykite visą kaitlentę.

Stiklo keramikos paviršių valymas

Įprastų nešvarumų valymas

- Visą stiklo keramikos paviršių valykite drėgna, minkšta šluoste ir praskiestu indų plovikliu. Laikykitės valiklio gamintojo nurodymų.

Įsisenėjusių nešvarumų šalinimas

- Stambius nešvarumus valykite drėgna šluoste, o pridžiuvusius pašalinkite stiklo grandikliu.
- Stiklo keramikos paviršių valykite “Miele” stiklo keramikos ir nerūdijančio plieno valymo priemone (žr. skyriaus “Papildomai įsigijami priedai” poskyrį “Valymo ir priežiūros priemonės”) arba įprastu stiklo keramikai skirtu valikliu. Laikykitės valiklio gamintojo nurodymų.

Valymo pabaigoje

- Drėgna šluoste nuvalykite visus valiklių likučius.
- Kas kartą nuvalę stiklo keramikos paviršių nusauskinkite.

Indaplovei pritaikytos dalys

Nuimamas savo kaitlentės dalis galite valyti tokiu būdu:

	Indaplovė	Rankomis
Dengiamosios grotelės	X	X
Riebalų filtras	X	X
Surinkimo vonelė	X	X
Plovimo dangtelis	X	X

Valymas ir priežiūra

Dengiamosios grotelės

Dengiamųjų grotelių išėmimas

Dengiamąsias groteles galima apgadinti.

Dengiamąsias groteles traukite vertikaliai aukštyn iš KMDA.

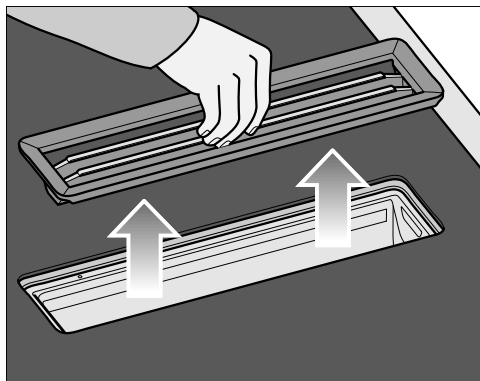

- Suimkite groteles per vidurį už strypelių.
- Vertikaliai patraukite į viršų ir išimkite.

Dengiamųjų grotelių plovimas rankomis

- Dengiamąsias groteles plaukite šiltame vandenyje, naudokite indų plovimo šepetėlį, įpilkite švelnaus indų ploviklio. Nenaudokite koncentruotų indų ploviklių.

Dengiamųjų grotelių plovimas indaplovėje

- Dengiamąsias groteles kuo vertikaliau įstatykite į apatinį krepšį.
- Naudokite įprastą indų plovimo priemonę.
- Pasirinkite programą, kurios maks. plovimo temperatūra yra 55 °C.

Riebalų filtras

Riebalų filtro išėmimas

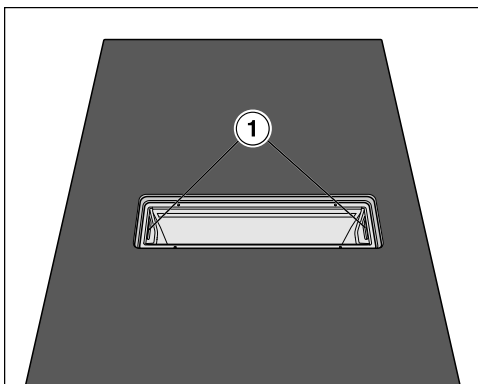

- Išimkite dengiamąsias groteles (žr. skyriaus “Valymas ir priežiūra” poskyrį “Dengiamųjų grotelių išėmimas”).
- Riebalų filtrą atsargiai suimkite už rankenėlių (1) ir išimkite. Stenkitės neapversti filtro.
- Iš filtro pagrindo išpilkite susikaupusį skystį.

Riebalų filtro plovimas rankomis

- Riebalų filtrą plaukite šiltame vandenyje, naudokite indų plovimo šepetėlį, įpilkite švelnaus indų ploviklio. Nenaudokite koncentruotų indų ploviklių.

Riebalų filtro plovimas indaplovėje

Jeigu riebalų filtrus plaunate indaplovėje, gali pasikeisti filtro vidinio paviršiaus spalva (priklauso nuo naudojamo ploviklio). Tai neturi jokios įtakos riebalų filtro funkcijoms.

- Riebalų filtrą taip pat pagrindu į viršų įdėkite į apatinį krepšį. Įsitikinkite, kad purškimo svirtis gali laisvai sukis.
- Naudokite įprastą indų plovimo priemonę.
- Pasirinkite programą, kurios maks. plovimo temperatūra yra 65 °C.

Riebalų filtro įdėjimas

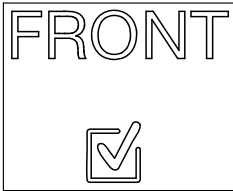

Riebalų filtro priekinėje dalyje pamatysite simbolį.

- Įdėkite riebalų filtrą, kad simbolis būtų nukreiptas į stalviršio priekį.

Riebalų filtro darbo valandų skaitiklio nustatymas į pradinę padėtį

Išvalę riebalų filtrą, darbo valandų skaitiklį nustatykite į pradinę padėtį.

- 3 sekundes lieskite jutiklinį mygtuką .

Užgesa jutiklinis mygtukas.

Kvapų filtrą (tik “KMDA 7676 FL-U”)

Kvapų filtro keitimas (tik “KMDA 7676 FL-U”)

Po 120 naudojimo valandų kvapų filtrą būtina pakeisti. Užsidega jutiklinis mygtukas .

Šios naudojimo instrukcijos KMDA modeliams tinkami kvapų filtrai yra:

- DKF 35-P
- DKF 35-S
- Išimkite dengiamąsias grotelės (žr. skyriaus “Valymas ir priežiūra” poskyrį “Dengiamųjų grotelių išėmimas”).
- Išimkite riebalų filtrą (žr. skyriaus “Valymas ir priežiūra” poskyrį “Riebalų filtro išėmimas”).

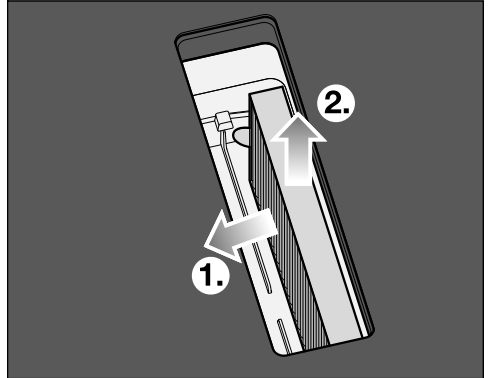



- Išimkite kvapų filtrą.

Valymas ir priežiūra

Kvapų filtro naudojimo valandų skaitiklio atsukimas (tik "KMDA 7676 FL-U")

Recirkuliacinės dėžutės naudojimo ir montavimo instrukcijoje nurodyta, kad būtina suaktyvinti kvapų filtrą ir darbo valandų skaitiklį. To daryti nebūtina.

Kvapų filtro simbolis taip pat rodomas , jeigu gartraukis veikia ištraukiamuoju režimu.

- 3 sekundes lieskite jutiklinį mygtuką .

Jutiklinis mygtukas užgesa.

Gartraukio surinkimo vonelės plovimas

Jeigu patiekalams užvirus arba išsiliejus į gartraukį pateko skysčių, išvalykite surinkimo vonelę.

- Išimkite riebalų filtrą ir išvalykite, kaip aprašyta skyriaus "Valymas ir priežiūra" poskyryje "Riebalų filtras".

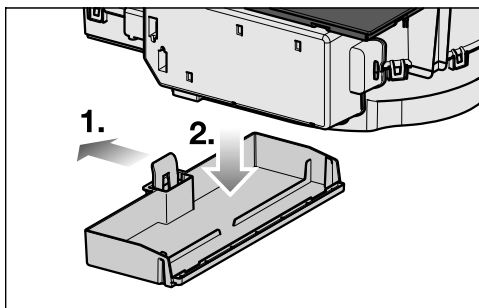

- Plastikinę plokštelę spauskite į kairę ①, kol surinkimo vonelę galėsite patraukti žemyn ②.
- Išpilkite skystį.
- Išvalykite ir išsausinkite vonelę.
- Išvalykite ir nusausinkite atviras gartraukio vidines dalis.
- Surinkimo vonelę vėl pritvirtinkite prie korpuso.
- Įstatykite riebalų filtrą ir uždėkite dengiamąsias groteles.

Gartraukio korpuso vidinės dalies valymas

- Išimkite riebalų filtrą (žr. skyriaus "Valymas ir priežiūra" poskyrį "Riebalų filtro išėmimas").
- Nuo pasiekiamų korpuso dalių nuvalykite riebalus.

Ventiliatoriaus vidinės dalies valymas

Ventiliatoriaus vidinę dalį reikėtų išvalyti, jeigu patiekalams užvirus arba išsiliejus į gartraukį pateko skysčio.

- Išvalykite gartraukio lašų surinkimo vonelę (žr. skyriaus “Valymas ir priežiūra” poskyrį “Gartraukio lašų surinkimo vonelės valymas”).
- Po plovimo dangteliu pastatykite indą, į kurį galėtų subėgti skysčiai.

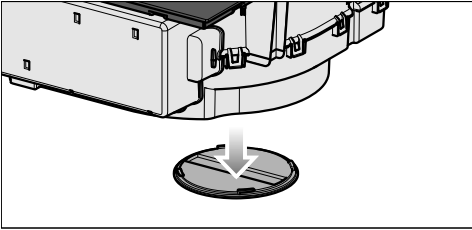

- Plovimo dangtelį sukite į kairę.
- Leiskite išbėgti skysčiui.
- Plovimo dangtelį iki galo pasukite į kairę.

Netinkamos valymo priemonės

Kad nepažeistumėte paviršių, nenaudokite:

- valymo priemonių, kurių sudėtyje yra sodos, amoniako, rūgščių arba chloridų;
- dėmių ir rūdžių valiklių;
- šveitimo priemonių (pvz., šveičiamųjų miltelių, pienelio, valomojo akmens);
- valymo priemonių, kurių sudėtyje yra tirpiklių;
- indaplovėms skirtų ploviklių;
- keptuvų ir orkaičių valymui skirtų aerosolių;
- šveitimui skirtų šepečių;
- purvo trintukų;
- kempinių.

Problemų šalinimas

Rodmenų / ekrano pranešimai

Problema	Priežastis ir šalinimas
Laikmačio rodmenyje mirksi <i>Err</i> ir <i>30</i> , suskamba garsinis signalas.	Kaitlentė neteisingai prijungta. <ul style="list-style-type: none"> ■ Atjunkite kaitlentę nuo maitinimo tinklo. ■ Kreipkitės į garantinio aptarnavimo skyrių. Kaitlentę būtina prijungti pagal prijungimo schemą.
Kaitvietės indikatoriuje šviečia simbolis <i>U</i> arba mirksi pakaitomis su nustatyta galios pakopa arba <i>R</i> .	Ant įjungtos kaitvietės nėra uždėto maisto ruošimo indo. Ant kaitvietės uždėtas netinkamas indas. Uždėto indo pagrindo skersmuo yra per mažas Tinkamas indas buvo nuimtas nuo katvietės. Jei neuždėsite jokio maisto ruošimo indo arba uždėsite netinkamą, kaitvietė po 3 minučių automatiškai išsijungs. <ul style="list-style-type: none"> ■ Per 3 minutes uždėkite tinkamą maisto ruošimo indą. <i>U</i> užgesa. Maisto ruošimo procesas paleidžiamas / pratęsimas naudojant anksčiau pasirinktus nustatymus. <ul style="list-style-type: none"> ■ Jeigu naudojate kitą maisto ruošimo indą ir (arba) gaminate kitą patiekalą, pasirinkite tinkamus nustatymus.
Įjungus kaitlentę arba palietus jutiklinį mygtuką kelioms sekundėms laikmačio rodmenyje pasirodo <i>LDC</i> .	Įjungtas paleidimo blokatorius. <ul style="list-style-type: none"> ■ Paleidimo blokatorių išjunkite (žr. skyriaus “Valdymas” poskyrį “Paleidimo blokatoriaus išjungimas”). Užraktas įjungtas. <ul style="list-style-type: none"> ■ Užraktą išaktyvinkite (žr. skyriaus “Valdymas” poskyrį “Užrakto išaktyvinimas”).
Įjungus kaitlentę kelioms sekundėms laikmačio rodmenyje rodoma <i>dE</i> . Kaitvietės nekaista.	Įjungtas kaitlentės parodomasis režimas. Ant kaitlentės yra maisto ruošimo indas. <ul style="list-style-type: none"> ■ Įjunkite kaitlentę ■ Paskui vienu metu tol lieskite jutiklinius mygtukus <i>0</i> ir <i>2</i>, kol laikmačio rodmenyje pradės mirksėti <i>dE</i> ir <i>OFF</i>.
Kaitlentė išsijungė automatiškai. Vėl įjungus prietaisą, virš įjungimo / išjungimo mygtuko <i>1</i> pasirodo <i>E</i> .	Vienas arba keli jutikliniai mygtukai yra uždengti (pvz., uždėjus pirštą ar daiktą arba ištekėjus patiekalui). <ul style="list-style-type: none"> ■ Nuvalykite nešvarumus ir (arba) nuimkite uždėtus daiktus (žr. skyriaus “Susipažinimas” poskyrį “Apsauginis išsijungimas”).

Problemų šalinimas

Problema	Priežastis ir šalinimas
Laikmačio rodmenyje rodomas pranešimas, kuris nenurodytas šioje lentelėje.	Elektroninės įrangos gedimas. <ul style="list-style-type: none">■ Maždaug 1 minutei išjunkite elektros tiekimą į kaitlentę.■ Jeigu vėl įjungus prietaisą, ir toliau išlieka elektros tiekimo sutrikimas, kreipkitės į garantinio aptarnavimo skyrių.

Problemų šalinimas

Nenumatytas veiksmas

Problema	Priežastis ir šalinimas
9 galios pakopa automatiškai sumažinama, jeigu sujungtai maisto ruošimo zonai taip pat nustatoma 9 galios pakopa.	Vienu metu naudojant 9 galios pakopą, viršijama leistina bendroji galia. <ul style="list-style-type: none">■ Naudokite kitą kaitvietę.
Kaitvietė išsijungia automatiškai.	Prietaisas buvo per ilgai įjungtas. <ul style="list-style-type: none">■ Vėl įjunkite kaitvietę (žr. skyriaus “Susipažinimas” poskyrį “Apsauginis išjungimas”).
Pasirinkus galios pakopą, kaitvietė veikia kitaip nei įprastai.	Suveikė apsauga nuo perkaitimo. <ul style="list-style-type: none">■ Leiskite kaitlentei atvėsti.■ Pašalinkite perkaitimo priežastis (žr. skyriaus “Susipažinimas” poskyrį “Apsauga nuo perkaitimo”).■ Patikrinkite, ar veikia kaitlentė.■ Jei problema išlieka, kreipkitės į “Miele” klientų aptarnavimo skyrių.
Automatiškai išsijungia viena kaitvietė arba visa kaitlentė.	Suveikė apsauga nuo perkaitimo. <ul style="list-style-type: none">■ Leiskite kaitlentei atvėsti.■ Pašalinkite perkaitimo priežastis (žr. skyriaus “Susipažinimas” poskyrį “Apsauga nuo perkaitimo”).■ Patikrinkite, ar veikia kaitlentė.■ Jei problema išlieka, kreipkitės į “Miele” klientų aptarnavimo skyrių.
“Booster” pakopa automatiškai nutraukiama anksčiau laiko.	Suveikė apsauga nuo perkaitimo. <ul style="list-style-type: none">■ Leiskite kaitlentei atvėsti.■ Pašalinkite perkaitimo priežastis (žr. skyriaus “Susipažinimas” poskyrį “Apsauga nuo perkaitimo”).■ Patikrinkite, ar veikia kaitlentė.■ Jei problema išlieka, kreipkitės į “Miele” klientų aptarnavimo skyrių.



Netenkinantis rezultatas

Problema	Priežastis ir šalinimas
Ijungus užvirimo automatiką, maisto ruošimo indo turinys neužverda.	Kaitinami dideli maisto produktų kiekiai. <ul style="list-style-type: none"> ■ Užvirinkite nustatę aukščiausią galios pakopą, tada perjunkite atgal rankiniu būdu.
	Maisto ruošimo indas prastai praleidžia šilumą. <ul style="list-style-type: none"> ■ Naudokite kitą indą, kuris lengviau praleidžia šilumą.

Bendrosios problemos arba techninės triktys

Problema	Priežastis ir šalinimas
Kaitlentė arba kaitvietės neįsijungia.	Sutriko elektros srovės tiekimas. <ul style="list-style-type: none"> ■ Patikrinkite, ar neišsijungė elektros instaliacijos saugiklis. Susisieki su įgaliotu elektriку arba "Miele" garantinio aptarnavimo skyriumi (nominalios saugiklio vertės nurodytos specifikacijų lentelėje).
	Gali būti, kad atsirado techninė triktis. <ul style="list-style-type: none"> ■ Maždaug 1 minutei atjunkite prietaisą nuo elektros tinklo: <ul style="list-style-type: none"> – galite išjungti atitinkamo saugiklio jungiklį, išsukti lydujį saugiklį arba – liekamosios srovės apsauginį jungiklį (FI apsauginį jungiklį). ■ Jei pakartotinai įjungus / įsukus saugiklį arba FI apsauginį jungiklį prietaisas vis tiek neįsijungia, kvieskite elektriką arba kreipkitės į garantinio aptarnavimo skyrių.
Naudojant naują kaitlentę, gali pasijusti kvapas ar pasklisti dūmai.	Metaliniai konstrukciniai elementai yra apsaugoti priežiūros priemone. Pirmą kartą naudojant prietaisą, gali pasklisti kvapas ir dūmai. Net ir indukcinų ričių medžiaga pirmomis eksploatavimo valandomis išskiria kvapą. Kiekvieną kartą naudojant, šis kvapas mažės, kol galutinai išnyks. Kvapas ir galimai pasklidę dūmai nereiškia, kad prietaisas netinkamai prijungtas arba sugedęs, jie nėra kenksmingi.
Išjungus kaitlentę, girdimas veikimo garsas.	Kol atvės kaitlentė, veiks ventiliatorius, tada išsijungs automatiškai.

Problemų šalinimas

Problema	Priežastis ir šalinimas
Į gartraukį pateko skysčio.	<p>Pateikalams užvirus arba išsiliejus, per dengiamąsias groteles į gartraukį pateko skysčio. Tokiu atveju į riebalų filtro pagrindą ir į surinkimo vonelę telpa apie 800 ml skysčio.</p> <ul style="list-style-type: none"> ■ Išjunkite gartraukį. ■ Išplaukite riebalų filtrą, lašų surinkimo vonelę, koruso vidinę dalį ir ventiliatoriaus variklio skyrių (žr. skyrių “Valymas ir priežiūra”). ■ Tik “KMDA 7676 FL-U”: pakeiskite kvapų filtrą (žr. skyriaus “Valymas ir priežiūra” poskyrį “Kvapų filtro keitimas”).
Sumažėjo ištraukimo galia. Padidėjo ištraukimo garsas.	<p>Gali būti, kad gartraukis kažką įtraukė (pvz., šluostę).</p> <ul style="list-style-type: none"> ■ Išjunkite gartraukį. ■ Išimkite riebalų filtrą (žr. skyriaus “Valymas ir priežiūra” poskyrį “Riebalų filtro išėmimas”). ■ Išimkite iš riebalų filtro įstrigusius daiktus.
Užsidega jutiklinis mygtukas .	<p>Kvapų filtrą reikia pakeisti.</p> <ul style="list-style-type: none"> ■ Kvapų filtrą pakeiskite (žr. skyriaus “Valymas ir priežiūra” poskyrį “Kvapų filtro keitimas”). ■ Atsukite naudojimo valandų skaitiklį (žr. skyriaus “Valymas ir priežiūra” poskyrį “Kvapų filtro naudojimo valandų skaitiklio atsukimas”).
Užsidega jutiklinis mygtukas .	<p>Būtina išvalyti riebalų filtrą.</p> <ul style="list-style-type: none"> ■ Riebalų filtrą išvalykite, kaip aprašyta skyriaus “Valymas ir priežiūra” poskyryje “Riebalų filtras”.
Jutiklinis mygtukas  užgęsta.	<p>Įmontuoto gartraukio “Con@ctivity” funkcija visam laikui išjungta.</p> <ul style="list-style-type: none"> ■ Programavimo nustatymuose suaktyvinkite įmontuoto gartraukio “Con@ctivity” funkciją (žr. skyrių “Nustatymų pritaikymas”).

Užėję į www.miele.com/service rasite informacijos apie savarankišką sutrikimų šalinimą, taip pat apie atsargines "Miele" dalis.

Kontaktai pranešti apie triktis

Jeigu sutrikimų nepavyksta pašalinti savarankiškai, informuokite jums prietaisą pardavusį pardavėją arba kreipkitės į "Miele" garantinio aptarnavimo skyrių.

Su "Miele" klientų aptarnavimo skyriumi galima susisiekti internete, adresu www.miele.com/service.

"Miele" klientų aptarnavimo skyriaus kontaktiniai duomenys nurodyti šio dokumento gale.

Klientų aptarnavimo skyriui reikia nurodyti modelio pavadinimą ir serijos numerį (SN). Abu šie duomenys nurodyti specifikacijų lentelėje arba skyriaus "Valdymas" poskyryje "Kaitlentės duomenys".

Specifikacijų lentelė

Specifikacijų lentelę galite priklijuoti čia. Atkreipkite dėmesį, kad modelio pavadinimas sutaptų su nurodytu kitoje šio dokumento pusėje.

Garantija

Garantinis laikotarpis yra 2 metai.

Daugiau informacijos nurodyta pridėtose garantinio aptarnavimo sąlygose.

Garantinis aptarnavimas

Duomenys priežiūros institucijoms

Bandomieji patiekalai pagal EN 60350-2

Gamyklinis nustatymas – 9 galios pakopos.

Kaip nurodoma standarte, bandymui nustatykite išplėstą galios pakopų diapazoną (žr. skyrių “Nustatymų pritaikymas”).

Bandomasis patiekalas	Ø Maisto ruošimo indo pagrindas (mm)	Gaubtas	Galios pakopa	
			Išankstinis įkaitinimas	Kepimas
Aliejaus įkaitinimas	150	ne	–	1–2
Lietiniai	180 ("Sumuštinio tipo" daugiasluoksnis dugnas)	ne	9	5.–7.
Šaldytų bulvyčių gruzdinimas	kaip nurodyta	ne	9	9

Garantijos sąlygos

“Miele” Lietuva pirkėjui suteikia – papildomai prie pardavėjo pagal įstatymus suteikiamos garantijos ir jos neapribojant – teisę į garantiją naujiems prietaisams pagal toliau pateiktus garantinius įsipareigojimus:

I Garantijos trukmė ir pradžia

1. Garantija suteikiama šiam laikotarpiui:
 - a) 24 mėnesiai buitiniams prietaisams, naudojamiems pagal paskirtį;
 - b) 12 mėnesių profesionaliems prietaisams, naudojamiems pagal paskirtį.
2. Garantijos galiojimo terminas pradedamas skaičiuoti nuo datos, nurodytos ant prietaiso pirkimo sąskaitos.

Dėl suteiktų garantinių paslaugų ir pristatytų atsarginių dalių garantijos galiojimo terminas nepratęsiamas.

II Garantijos suteikimo sąlygos

1. Prietaisas buvo įsigytas specializuotoje parduotuvėje arba tiesiogiai iš “Miele” ES šalyje, Šveicarijoje arba Norvegijoje ir ten buvo naudojamas.
2. Klientų aptarnavimo tarnybos technikai pareikalavus, pateikiamas garantijos patvirtinimas (pirkimo sąskaita arba užpildyta garantijos kortelė).

III Garantijos turinys ir suteikiamos paslaugos

1. Prietaiso trūkumai pašalinami per numatytą terminą jį pataisant arba pakeičiant atitinkamą dalį. Susijusias išlaidas, pavyzdžiui, už transportavimą, naudojimąsi keliais, darbą ir atsargines dalis, padengia “Miele” Lietuva. Pakeistos dalys arba prietaisai tampa “Miele” Lietuva nuosavybe.
2. Remiantis šia garantija, bendrovei “Miele” Lietuva negalima pateikti pretenzijų dėl žalos atlyginimo, nebent “Miele” Lietuva paskirtos ir įgalios klientų aptarnavimo tarnybos darbuotojai žalos padarė tyčia arba dėl šurkštaus aplaidumo.
3. Neteikiamos eksploatacinių medžiagų ir priedų pristatymo paslaugos.

IV Garantijos suteikimo apribojimai

Garantija netaikoma trūkumams arba triktims, kurių priežastys yra šios:

1. Netinkamas pastatymas arba įrengimas, pvz., galiojančių saugos potvarkių arba raštiškų naudojimo, įrengimo ir montavimo instrukcijų nepaisymas.
2. Naudojimas ne pagal paskirtį, netinkamas valdymas arba netinkamų medžiagų naudojimas, pvz., netinkamų skalbimo priemonių, ploviklių arba chemikalų naudojimas.
3. Kitoje ES šalyje, Šveicarijoje arba Norvegijoje įsigytas prietaisas dėl ypatingų techninių specifikacijų negali būti naudojamas arba naudojamas taikant tam tikrus apribojimus.
4. Išoriniai veiksniai, pvz., transportuojant padaryta žala, pažeidimas dėl smūgio arba sutrenkimo, žala dėl nepalankių oro sąlygų arba kitų gamtos veiksnių.
5. Remonto darbai ir pakeitimai, kuriuos atliko “Miele” nemokyti ir neįgalios klientų aptarnavimo tarnybos darbuotojai.
6. Ne “Miele” originalių atsarginių dalių ir ne “Miele” patvirtintų priedų naudojimas.
7. Sudužęs stiklas ir perdegusios kaitinamosios lemputės.
8. Elektros srovės ir įtampos svyravimai, kai nepasiekiamos arba viršijamos gamintojo nurodytos paklaidos ribos.
9. Neatliekami naudojimo instrukcijoje nurodyti priežiūros ir valymo darbai.

V Duomenų apsauga

Asmeniniai duomenys naudojami tik vykdam užsakymą ir suteikiant garantiją, jei prireiks, atsižvelgiant į pagrindines duomenų apsaugos sąlygas.

Papildomi priedai

Maisto ruošimo / kepimo indai

“Miele” siūlo platų kepimo ir maisto ruošimo indų pasirinkimą. Indų funkcijos ir matmenys tobulai pritaikyti “Miele” prietaisams. Išsamesnė informacija apie atskirus produktus pateikta “Miele” interneto svetainėje.

Kvapų filtras

Tik čia nurodyti “Miele” kvapų filtrų tipai tinka naudoti su šioje naudojimo instrukcijoje aprašytais KMDA modeliais:

- DKF 35-P
- DKF 35-S

Kiti garų ištraukimo priedai

Šiuos ir kitus priedus, pvz., skirtus oro tiekimui, galima įsigyti “Miele” interneto parduotuvėje. Išsamesnė informacija apie atskirus produktus pateikta “Miele” interneto svetainėje.

Valymo ir priežiūros priemonės

Stiklo keramikos ir nerūdijančiojo plieno valiklis, 250 ml

Pašalina įsisenėjusius nešvarumus, kalkių nuosėdas ir aliuminio likučius.

Mikropluošto šluostė

Pašalina pirštų atspaudus ir nedidelius nešvarumus.

Įrengimo saugos nurodymai

 Dėl netinkamo įrengimo atsiradę pažeidimai.
Netinkamai įrengę kaitlentę, galite ją sugadinti.
Prietaiso įrengimą patikėkite specialistui.

 Elektros smūgio pavojus dėl tinklo įtampos.
Prietaisą netinkamai prijungus prie maitinimo tinklo, galima patirti elektros smūgį.
Prietaiso jungimą prie maitinimo tinklo patikėkite kvalifikuotam personalui.

 Pažeidimai užkritis daiktui.
Montuojant viršutinę spintelę arba gartraukį, galima pažeisti kaitlentę.
Montuokite kaitlentę tik įrengę viršutinę spintelę ir gartraukį.

Techninės priežiūros metu išmontuojant prietaisą, gali būti pažeistos sandarinimo juostelės po kaitlentės kraštais.
Prieš atgal įmontuodami prietaisą, visada pakeiskite sandarinimo juostelę.

- ▶ Kaitlentės negalima montuoti virš šaldymo įrenginių, indaplovių, skalbyklių ir džiovyklių.
- ▶ Šią kaitlentę galima įmontuoti tik virš viryklių ir orkaitių su įrengta garų aušinimo sistema.
- ▶ Šalia šios kaitlentės negalima montuoti dujinės kaitlentės.
- ▶ Įsitikinkite, kad įmontavus bus galima pasiekti kaitlentės tinklo maitinimo laidą.
- ▶ Įmontavus kaitlentę, maitinimo laidas negali liestis prie judančių virtuvės elementų dalių (pvz., stalčiaus) ir jo negali veikti mechaninė apkrova.

Įrengimas

- ▶ Stalviršio apkalos turi būti apdorotos karščiui atspariais klijais (100 °C), kad neatsilaisvintų ir nesideformuotų. Apvadai prie sienos turi būti atsparūs karščiui.
- ▶ Kad galėtumėte įmontuoti, turite nuimti korpuso užpakalinio skydelio viršuje esantį skersinį laikiklį.
- ▶ Kaitlentė turi būti įmontuota taip, kad lašų surinkimo vonelė ir valymo sklendė visada būtų pasiekiamos, jas bet kada galėtumėte išimti ir išvalyti.
- ▶ Už įmontavimo spintos galinio korpuso skydelio turi būti įrengtas oro kanalas. Kad būtų galima atlikti techninės priežiūros darbus, korpuso galinis skydelis turi būti nuimamas.
- ▶ “KMDA 7676 FL-U” mažiausias pagrindo aukštis, jeigu:
 - Ištraukiamojo oro režimas: minimalus pagrindo aukštis nebūtinai
 - nukreiptas recirkuliacinis režimas: 100 mm
 - “Plug&Play” režimas: 25 mm
- ▶ Ištraukiamas oras gali būti nukreipiamas per apatinę spintelę atgal į patalpą tik “Plug&Play” režimu. Naudojant ištraukiamojo oro ir reguliuojamos recirkuliacijos režimą ištraukiamas oras per oro išmetimo kanalą turi būti šalinamas į lauką (ištraukiamojo oro režimas) arba per recirkuliacinę dėžutę grąžinamas atgal į patalpą (reguliuojamos recirkuliacijos režimas).
- ▶ Išlaikykite saugius atstumus (žr. skyriaus “Įrengimas” poskyrį “Saugūs atstumai”).

Papildomi ištraukiamojo oro režimo saugos nurodymai

- ▶ Ištraukiamąjį orą draudžiama išleisti į naudojamą dūmų ar išmetamųjų dujų kaminą arba į šachtą, skirtą orui pašalinti iš ugniaviečių stotymo patalpų.
- ▶ Jeigu oras ištraukiamas į nenaudojamą dūmų ar išmetamųjų dujų kaminą, būtina laikytis taikomų reikalavimų.
- ▶ Ištraukiamojo oro linijoms tiesti leidžiama naudoti tik iš nedegių medžiagų pagamintus vamzdžius arba žarnas. Jų galima įsigyti specializuotose parduotuvėse arba klientų aptarnavimo tarnyboje.

Įrengimas

Papildomi “Plug&Play” režimo saugos nurodymai

U vertė

“Plug&Play” režimą galima naudoti naujesnės statybos renovuotuose pastatuose. Jeigu grindys ribojasi su žeme arba greta yra lauko siena, jų šilumos pernašos koeficientas (U vertė) turi būti: $\leq 0,5 \text{ W}/(\text{m}^2\text{K})$.

Medžiaga	Medžiagos storis	U vertė _(nuo 1995 m.)
Masyvi siena <small>(keraminės plytos su kiaurymėmis, silikatiniai blokeliai ir panašios poringosios arba aktytosios medžiagos)</small>	$\geq 30 \text{ cm}$	0,5
Medžio masyvo siena <small>(pvz., rąstinis namas / surenkamas namas) Medienos karkaso arba lentų siena su izoliaciniu užpildu</small>	–	0,4
Pasyvus namas <small>(KfW 55, 40, 40 Plus)</small>	–	0,15–0,2

U vertes ir kitas medžiagas rasite Federalinės ūkio ir energetikos ministerijos bei Federalinės vidaus reikalų ministerijos ir statybų bei teritorijų planavimo skyriaus tinklalapiuose.

Daugiau informacijos apie pastatą teiraukitės statybų eksperto arba patarėjo energijos klausimais.

► Ventiliacinė anga turi būti maž. 425 cm^2 .

Jeigu į vėdinimo ir ventiliacijos angas norėtumėte įstatyti ventiliacines groteles, anga turi būti ne mažesnė negu 425 cm^2 . 425 cm^2 ištraukimas apskaičiuojamas sudėjus angų plotus grotelėse.

Ventiliacijos ir vėdinimo angų jokia būdu neužstatykite arba kitaip neuždenkite. Reguliariai išvalykite dulkes.

► Kaitlentei naudoti “Plug&Play” režimu reikalingas kartu pristatomas “Plug&Play” adapteris.

► Montuodami kaitlentę pasinaudokite pridėtu montavimo šablonu.

Papildomi saugos nurodymai montuojant ne vienoje plokštumoje

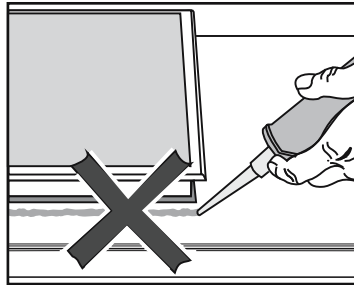

⚠ Dėl netinkamo įrengimo atsiradę pažeidimai.

Jeigu kaitlentę užsandarinsite siūlių sandarinimo priemone, prireikus ją išmontuoti, rizikuotumėte pažeisti ją ir stalviršį.

Tarp kaitlentės ir stalviršio nenaudokite siūlių sandarinimo priemonės.

Sandariklis po prietaiso kraštu užtikrina sandarumą ties stalviršiu.

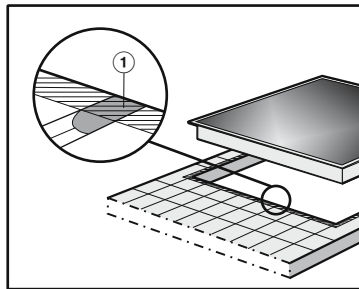

► Siūlės ① ir brūkšniuota sritis po kaitlentės atraminiu paviršiumi turi būti lygios ir plokščios, kad kaitlentė tolygiai priglustų, o sandariklis po viršutinės prietaiso dalies kraštu užtikrintų sandarumą ties stalviršiu.

Įrengimas

Papildomi saugos nurodymai montuojant vienoje plokštumoje

 Pažeidimai dėl netinkamos sandarinimo priemonės.

Netinkamas sandariklis gali pažeisti natūralų akmenį.

Naudokite tik natūralaus akmens ir natūralaus akmens plytelėms skirtą silikoninį siūlių sandariklį. Vadovaukitės gamintojo pateiktais nurodymais.

▶ Apatinės spintelės pločio prošvaisa turi būti maž. tokio pat pločio, kaip vidinės stalviršio išpjovos (žr. skyriaus “Įrengimas” poskyrį “Montavimo matmenys montuojant vienoje plokštumoje”), kad įmontuota kaitlentė būtų lengvai prieinama iš apačios, o per techninę priežiūrą būtų galima nuimti apatinę dėžę. Jei įmontuotos kaitlentės negalite pasiekti iš apačios, pašalinkite siūlės sandarinimo priemonę.

▶ Kaitlentę įmontuoti vienoje plokštumoje su stalviršiu galima tik į natūralaus akmens (granito, marmuro), medžio masyvo arba plytelių stalviršį. Jeigu ketinate naudoti kitos medžiagos stalviršį, teiraukitės gamintojo, ar jį galima įmontuoti vienoje plokštumoje su kaitlente.

- Natūralaus akmens stalviršiai: kaitlentė įmontuojama tiesiai į išfrezuotą angą.
- Medžio masyvo, plytelių stalviršiai: kaitlentė tvirtinama išpjovoje medinėmis juostelėmis. Medinės juostelės įsigyjamoms papildomai, jų nėra pristatymo komplekte.

Saugūs atstumai

Saugus atstumas virš kaitlentės

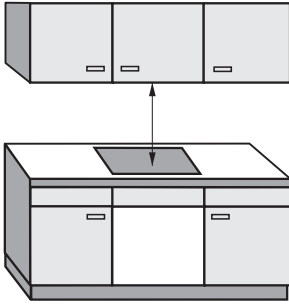

Tarp kaitlentės ir viršuje įrengto gartraukio būtina išlaikyti gamintojo nurodytą saugų atstumą.

Jei po gartraukiu įrengti keli prietaisai, kuriems nurodyti skirtingi saugūs atstumai, būtina laikytis didžiausio.

Jei virš prietaiso yra lengvai užsiliepsnojantys medžiagos (pvz., pakabinama lentyna), saugus atstumas turi būti bent 500 mm.

Įrengimas

Saugus atstumas už kaitlentės ir iš šonų

Būtina išlaikyti šiuos minimalius atstumus iki aukštos spintos arba patalpos sienos:

- **gale** ① nuo stalviršio išpjovos iki stalviršio galinio krašto:
50 mm

ir

- **dešinėje** ② nuo stalviršio išpjovos iki šalia stovinčio baldo (pvz., aukštos spintos) arba patalpos sienos:
50 mm ir priešingoje pusėje minimalus atstumas 200 mm

arba

- **kairėje** ③ nuo stalviršio išpjovos iki šalia stovinčio baldo (pvz., aukštos spintos) arba patalpos sienos:
50 mm ir priešingoje pusėje minimalus atstumas 200 mm

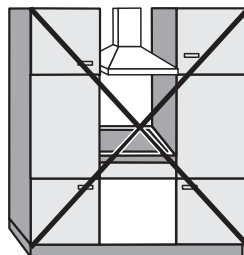

Draudžiama!

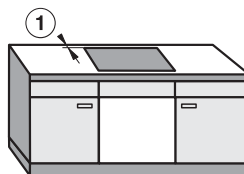

Labai rekomenduojama

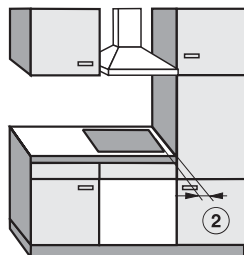

Nerekomenduojama

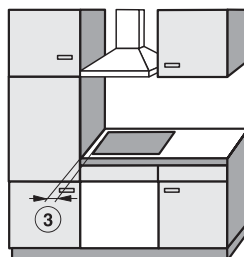

Nerekomenduojama

Saugus atstumas iki nišos apkalos

Jei niša yra su apkala, nuo išpjovos stalviršyje iki apkalos turi būti išlaikytas minimalus atstumas. Dėl aukštos temperatūros poveikio gali pakisti arba gali būti sugadintos medžiagos.

Montavimas vienoje plokštumoje

Montavimas ant stalviršio

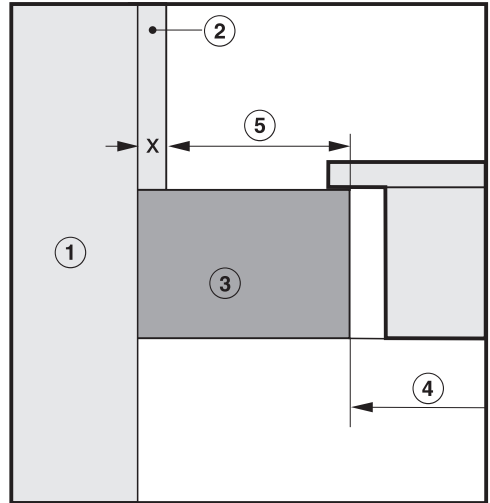
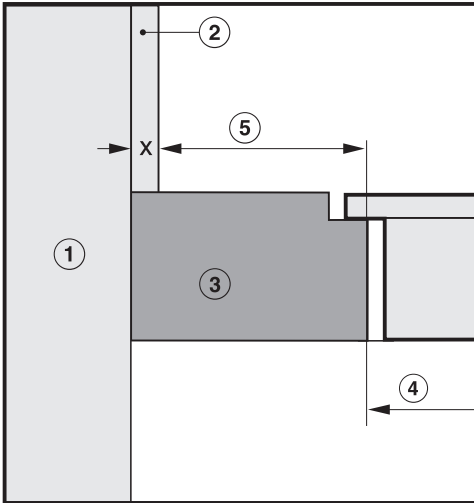

- ① Mūrinė siena
- ② Matmuo x = nišos apkalos storis
- ③ Stalviršis
- ④ Stalviršio išpjova
- ⑤ Minimalus atstumas, jei medžiagos
 - degios** (pvz., mediena) – 50 mm
 - nedegios** medžiagos (pvz., metalas, natūralus akmuo, keraminės plytelės) – 50 mm – matmuo x

Pavyzdys: nedegios nišos apkalos storis – 15 mm
 50 mm – 15 mm = minimalus atstumas – 35 mm

Įrengimas

Veikimo režimai

	Ištraukiamasis režimas	Nukreiptas recirkuliacinis režimas	“Plug&Play”
KMDA 7676 FL-A	✓	–	–
KMDA 7676 FL-U	–	✓	✓✓

✓✓galima

✓galima – reikalingi kiti priedai

– Programavimas turi būti pakeistas – reikalingi papildomi priedai

Montavimo pavyzdžiai

Ištraukiamasis režimas

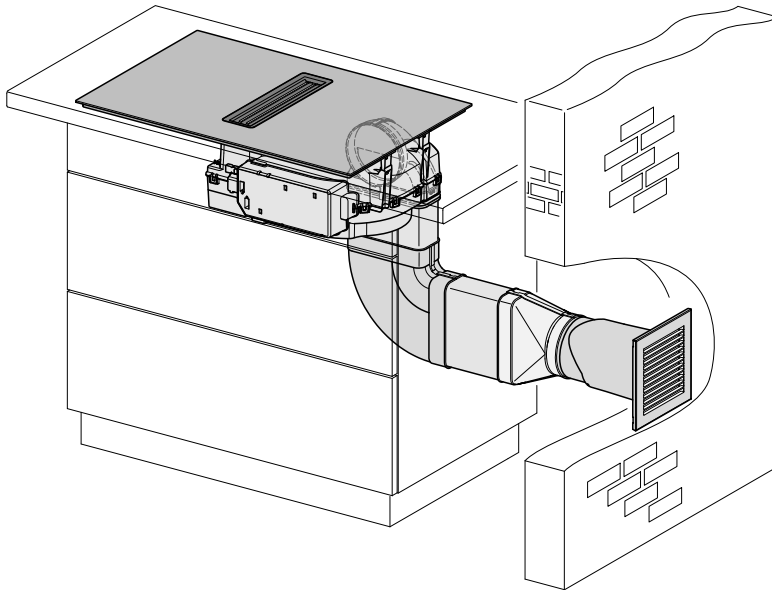

Reguliuojamos recirkuliacijos režimas

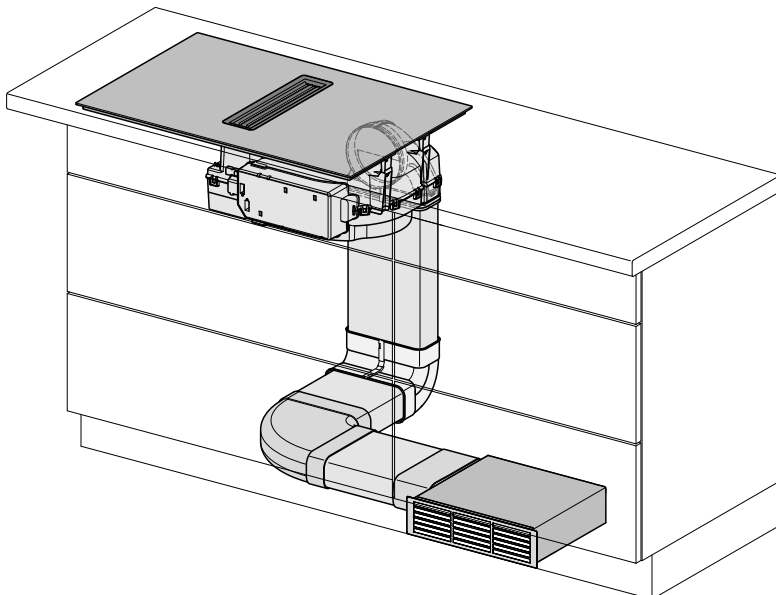

Įrengimas

“Plug&Play”

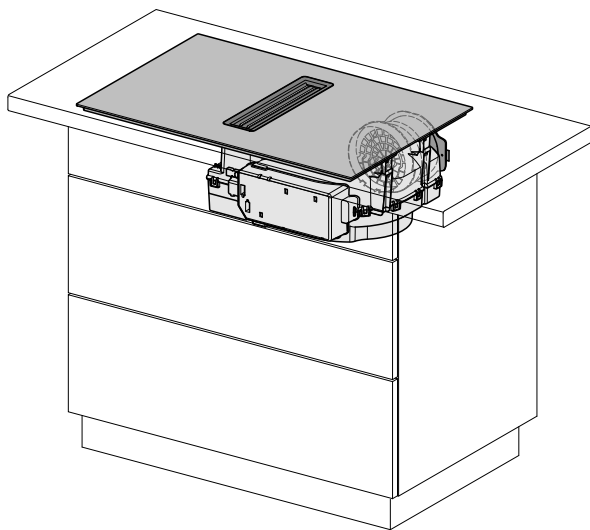

Montavimo matmenys montuojant ne vienoje plokštumoje

KMDA 7676 FL-A, KMDA 7676 FL-U

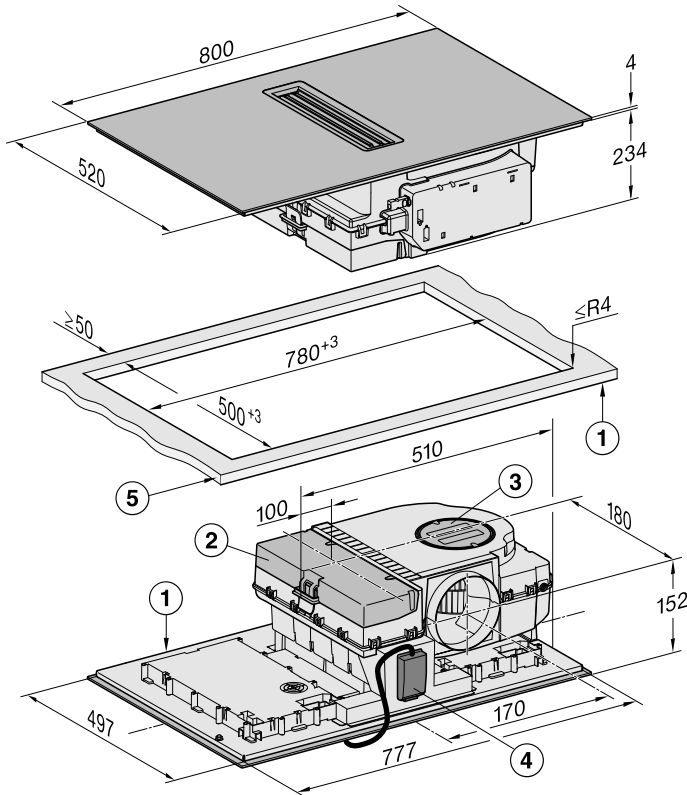

Visi matmenys nurodyti milimetrais.

- ① Priekyje
- ② Išimama surinkimo vonelė
- ③ Plovimo dangtelis
- ④ Jungimo į tinklą dėžutė su jungiamuoju laidu, 2,00 mm ilgio
- ⑤ Stalviršio storis
oro ištraukimas ir išvesto oro ištraukimas: ≥ 10 mm
“Plug&Play” režimas: ≥ 10 mm– ≤ 40 mm

Įrengimas

Ištraukiamojo oro ir reguliuojamas recirkuliacijos režimas montuojant ant stalviršio

Stalviršio ilgis – 600 mm

KMDA 7676 FL-A, KMDA 7676 FL-U

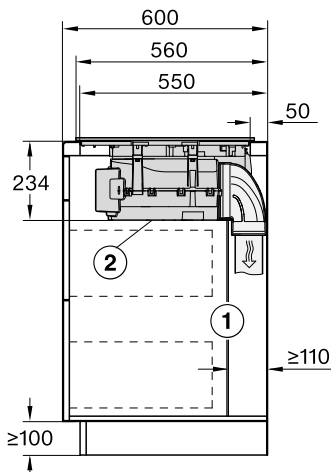

- ① Užpakalinė korpuso sienelė turės būti nuimama, kad būtų galima vykdyti techninę priežiūrą. Tarp užpakalinio korpuso skydelio ir sienos arba šalia esančio baldo būtina palikti bent 110 mm atstumą oro ištraukimo kanalui.
- ② Įmontavus prietaisą, išimama skysčių surinkimo vonelė ir plovimo dangtelis turi likti lengvai pasiekiami.

Stalviršis ilgesnis negu 600 mm

KMDA 7676 FL-A, KMDA 7676 FL-U

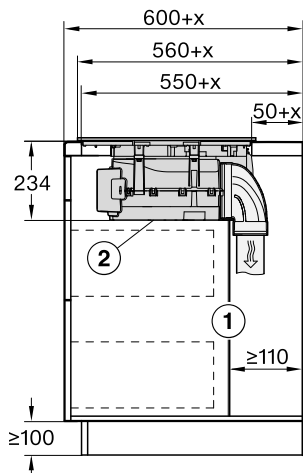

- ① Užpakalinė korpuso sienelė turės būti nuimama, kad būtų galima vykdyti techninę priežiūrą. Tarp užpakalinio korpuso skydelio ir sienos arba šalia esančio baldo būtina palikti bent 110 mm atstumą oro ištraukimo kanalui.
 - ② Įmontavus prietaisą, išimama skysčių surinkimo vonelė ir plovimo dangtelis turi likti lengvai pasiekiami.
- x Matmuo, kai stalviršis yra platesnis negu 600 mm

“Plug&Play” montuojant ant stalviršio

Stalviršio ilgis – 600 mm

KMDA 7676 FL-U

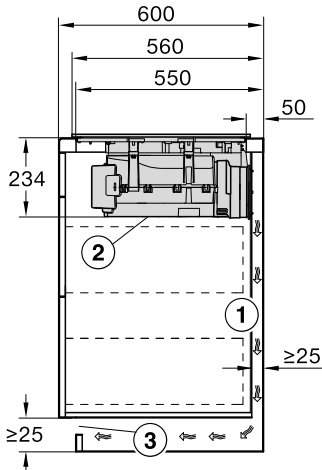

- ① Oro ištraukimui tarp korpuso skydelio ir besiribojančios patalpos sienos arba baldo būtina palikti maž. 25 mm atstumą.
- ② Įmontavus prietaisą, išimama skysčių surinkimo vonelė ir plovimo dangtelis turi likti lengvai pasiekiami.
- ③ Ventiliacinės angos plotas turi būti maž. 425 cm².

Stalviršis ilgesnis negu 600 mm

KMDA 7676 FL-U

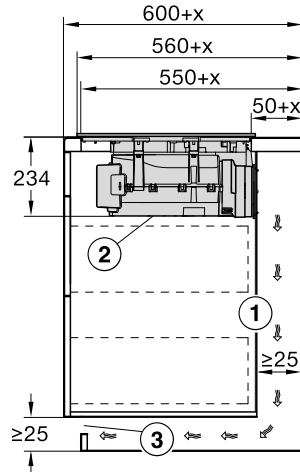

- ① Oro ištraukimui tarp korpuso skydelio ir besiribojančios patalpos sienos arba baldo būtina palikti maž. 25 mm atstumą.
Jeigu tarp korpuso užpakalinio skydelio > ir stalviršio priekio atstumas 555 mm, kartu su “Plug&Play” adapteriu reikia naudoti papildomą “Miele” rinkinį.
 - ② Įmontavus prietaisą, išimama skysčių surinkimo vonelė ir plovimo dangtelis turi likti lengvai pasiekiami.
 - ③ Ventiliacinės angos plotas turi būti maž. 425 cm².
- x Matmuo, kai stalviršis yra platesnis negu 600 mm

Įrengimas

Montavimo matmenys montuojant vienoje plokštumoje.

KMDA 7676 FL-A, KMDA 7676 FL-U

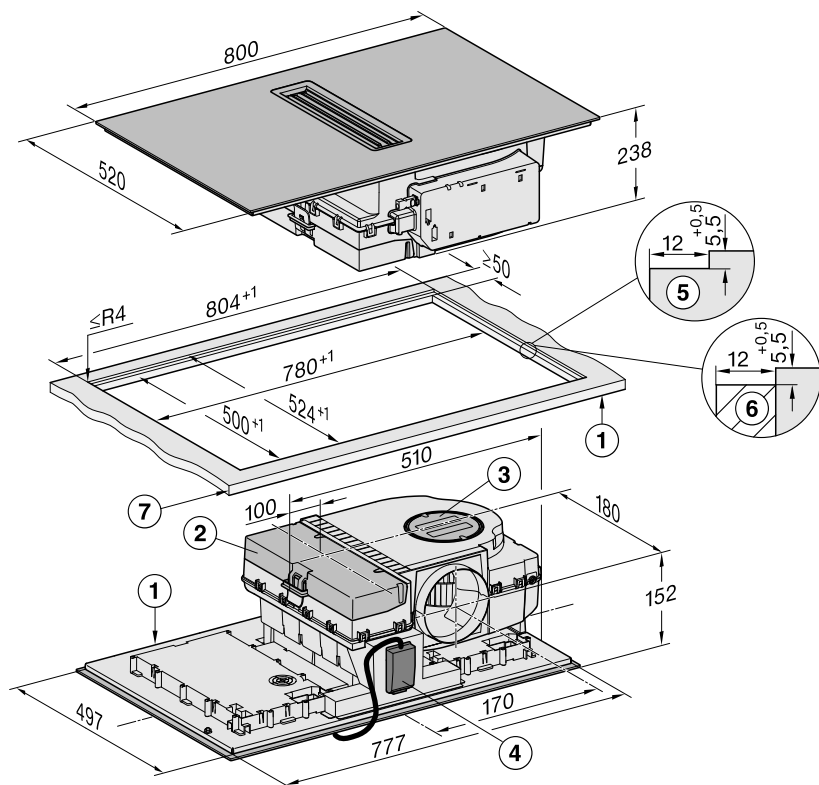

Visi matmenys nurodyti milimetrais.

- ① Priekyje
- ② Išimama surinkimo vonelė
- ③ Plovimo dangtelis
- ④ Jungimo į tinklą dėžutė su jungiamuoju laidu, 2,00 mm ilgio
- ⑤ Natūralaus akmens stalviršio pakopinis frezavimas
- ⑥ 12 mm medinė juostelė (papildomai įsigyjamas priedas)
- ⑦ Stalviršio storis
oro ištraukimas ir išvesto oro ištraukimas: ≥ 10 mm
“Plug&Play” režimas: ≥ 10 mm– ≤ 40 mm

Ištraukiamojo oro ir reguliuojamas recirkuliacijos režimas montuojant vienoje plokštumoje

Stalviršio ilgis – 600 mm

KMDA 7676 FL-A, KMDA 7676 FL-U

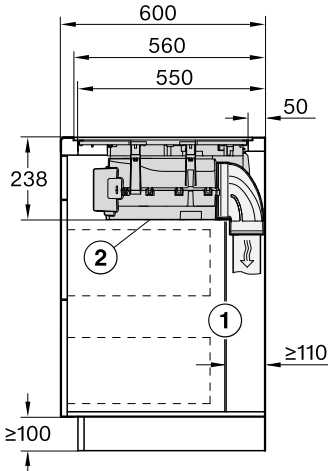

- ① Užpakalinė korpuso sienelė turės būti nuimama, kad būtų galima vykdyti techninę priežiūrą.
Tarp užpakalinio korpuso skydelio ir sienos arba šalia esančio baldo būtina palikti bent 110 mm atstumą oro ištraukimo kanalui.
- ② Įmontavus prietaisą, išimama skysčių surinkimo vonelė ir plovimo dangtelis turi likti lengvai pasiekiami.

Stalviršis ilgesnis negu 600 mm

KMDA 7676 FL-A, KMDA 7676 FL-U

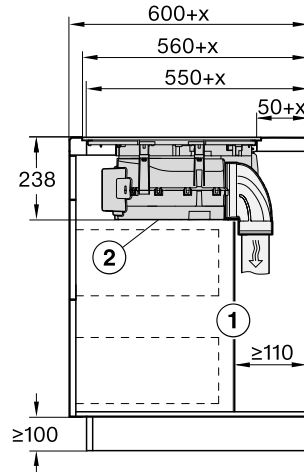

- ① Užpakalinė korpuso sienelė turės būti nuimama, kad būtų galima vykdyti techninę priežiūrą.
Tarp užpakalinio korpuso skydelio ir sienos arba šalia esančio baldo būtina palikti bent 110 mm atstumą oro ištraukimo kanalui.
 - ② Įmontavus prietaisą, išimama skysčių surinkimo vonelė ir plovimo dangtelis turi likti lengvai pasiekiami.
- x Matmuo, kai stalviršis yra platesnis negu 600 mm

Įrengimas

“Plug&Play” montuojant vienoje plokštumoje

Stalviršio ilgis – 600 mm

KMDA 7676 FL-U

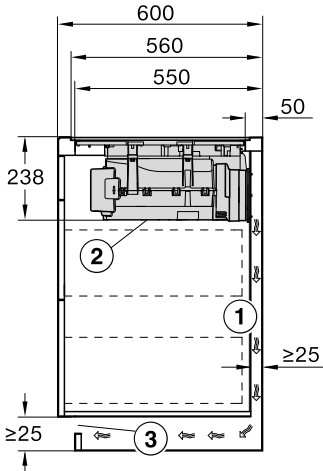

- ① Oro ištraukimui tarp korpuso skydelio ir besiribojančios patalpos sienos arba baldo būtina palikti maž. 25 mm atstumą.
- ② Įmontavus prietaisą, išimama skysčių surinkimo vonelė ir plovimo dangtelis turi likti lengvai pasiekiami.
- ③ Ventiliacinės angos plotas turi būti maž. 425 cm².

Stalviršis ilgesnis negu 600 mm

KMDA 7676 FL-U

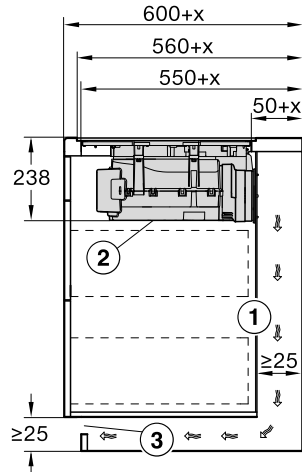

- ① Oro ištraukimui tarp korpuso skydelio ir besiribojančios patalpos sienos arba baldo būtina palikti maž. 25 mm atstumą.
Jeigu tarp korpuso užpakalinio skydelio > ir stalviršio priekio atstumas 555 mm, kartu su “Plug&Play” adapteriu reikia naudoti papildomą “Miele” rinkinį.
 - ② Įmontavus prietaisą, išimama skysčių surinkimo vonelė ir plovimo dangtelis turi likti lengvai pasiekiami.
 - ③ Ventiliacinės angos plotas turi būti maž. 425 cm².
- x Matmuo, kai stalviršis yra platesnis negu 600 mm

Jungtis su lango kontaktu

⚠ Lango kontaktu teka elektros srovė!

Elektros smūgio pavojus!

Prieš prijungdami įjungimo sistemą, atjunkite kaitlentę nuo maitinimo tinklo.

Perjungimo sistemą prijungti gali tik kvalifikuotas elektrikas.

Perjungimo sistemai prijungti būtina naudoti H03VV-F tipo, $2 \times 0,75 \text{ mm}^2$, ne trumpesnį negu 2,0 m ilgio kabelį.

Perjungimo sistemoje turi būti bepotencialis prijungimo kontaktas, kuris tikty 230 V, 1 A. Atviroje jungimo padėtyje gartraukis neveikia.

Naudokite tik DIBt patikrintas ir patvirtintas belaides perjungimo sistemas (pvz., lango kontaktus, neigiamo slėgio jutiklius), kurias privalo patikrinti kvalifikuotas specialistas (sertifikuotas priešgaisrinės apsaugos tarnybos darbuotojas).

Saugiam prijungimui ir prietaiso veikimui jums reikės tam tikrų išorinės perjungimo sistemos duomenų.

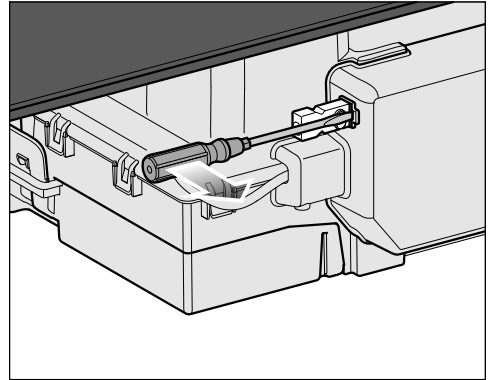

- Atlaisvinkite fikساتorių ir ištraukite kištuką.

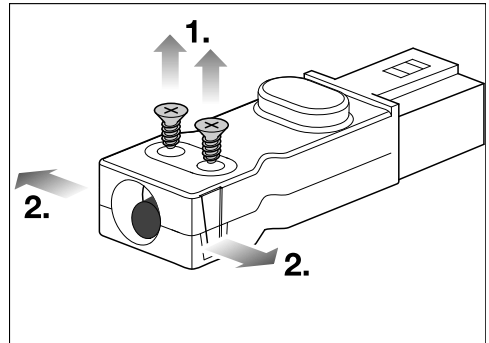

- Atlaisvinkite suveržimo įtaiso varžtą ① ir iš abiejų pusių atlaisvinkite korpusą ②.
- Atidarykite korpusą.
- Išimkite kaiščius.

Įrengimas

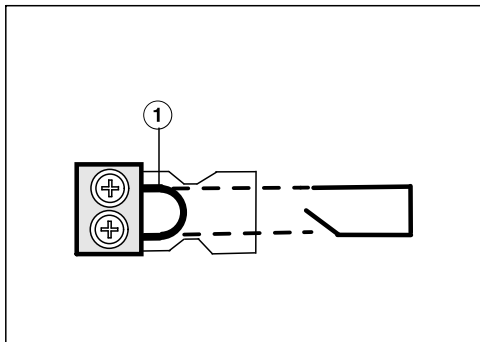

- Tiltelį pakeiskite ① jungimo sistemos jungiamuoju laidu.
- Uždarykite korpusą.
- Vėl priveržkite suveržimo įtaiso varžtą.
- Įkiškite kištuką.

Kaitlentės montavimas ant stalviršio, naudojant ištraukiamojo oro ir reguliuojamą recirkuliacijos režimą

- Išpjaukite stalviršyje angą. Išlaikykite saugius atstumus (žr. skyriaus “Įrengimas” poskyrį “Saugūs atstumai”).
- Kad **medinis stalviršis** neišbrinktų, pjūvio paviršius padenkite specialiu laku, silikoniniu kaučiuku arba sintetinė derva. Sandarinimo medžiaga turi būti atspari aukštai temperatūrai.

Būkite atidūs, kad šių medžiagų nepatektų ant stalviršio paviršiaus.

- Po kaitlentės briauna priklijuokite kartu pristatomą sandarinimo juostelę. Sandarinimo juostelės neklijuokite po suveržikliu.
- Kaitlentės jungimo laidą nuleiskite žemyn per stalviršio išpjovą.
- Išpjautos angos viduryje įstatykite kaitlentę. Atkreipkite dėmesį, kad sandariklis turi priglusti prie stalviršio, kad būtų užtikrintas sandarumas.
- Jei sandarinimo medžiaga kampuose tinkamai nepriglunda prie stalviršio, galima pjūkleliu atsargiai pakoreguoti kampus ($\leq R4$).
- Prijunkite kaitlentę prie elektros tinklo.
- Patikrinkite, ar veikia kaitlentė.

Įrengimas

Kaitlentės montavimas ant stalviršio “Plug&Play” režimu

- Išpjaukite stalviršyje angą. Išlaikykite saugius atstumus (žr. skyriaus “Įrengimas” poskyrį “Saugūs atstumai”).
- Gręžimo šabloną viršuje sutrumpinkite iki savo stalviršio storio. Atsižvelgiant į montavimo gylį, tinkamą gręžimo šabloną uždėkite korpuso galinės sienelės viršuje. Pagal gręžimo šabloną padarykite išpjovą “Plug&Play” adapteriui.

Įmontavimo gylis	Gręžimo šablono numeris	Adapterio padėtis
23,8 cm ¹	2	2
24,8 cm ²	3a	3

¹ Šablonas pridėtas prie prietaiso.

² Šablono ieškokite “Miele” pradžios tinklalapyje.

- Jeigu gręžimo šablonas nepridėtas (žr. skyriaus “Montavimas” poskyrį “Išpjova užpakaliniame skydelyje – be gręžimo šablono”).
- Kad **medinis stalviršis** neišbrinktų, pjūvio paviršius padenkite specialiu laku, sili-koniniu kaučiuku arba sintetinė derva. Sandarinimo medžiaga turi būti atspari aukštai temperatūrai.

Būkite atidūs, kad šių medžiagų nepatektų ant stalviršio paviršiaus.

- Po kaitlentės briauna priklijuokite kartu pristatomą sandarinimo juostelę. Sandarinimo juostelės neklijuokite po suveržikliu.

“Plug&Play” adapteris gali nulūžti.

Padėkite kaitlentę ant stalviršio taip, kad “Plug&Play” adapteris būtų ne ant stalviršio.

- “Plug&Play” adapterį pritvirtinkite prie kaitlentės ir nustatykite adapterio padėtį.
- Kaitlentės jungimo laidą nuleiskite žemyn per stalviršio išpjovą.
- Nuo “Plug&Play” adapterio gale esančios lipnios juostos nulupkite apsauginę plėvelę.
- Išpjautos angos viduryje įstatykite kaitlentę. Atkreipkite dėmesį, kad sandariklis turi priglusti prie stalviršio, kad būtų užtikrintas sandarumas.
- Jei sandarinimo medžiaga kampuose tinkamai nepriglunda prie stalviršio, galima pūkleliu atsargiai pakoreguoti kampus ($\leq R4$).
- “Plug&Play” adapterį išlygiuokite, kad jis tiktų į išgręžtą angą. Adapterį spauskite prie užpakalinio skydelio, kol šis prilips.

- Prijunkite kaitlentę prie elektros tinklo.
- Patikrinkite, ar veikia kaitlentė.

Įrengimas

Kaitlentės montavimas vienoje plokštumoje, naudojant ištraukiamojo oro ir reguliuojamą recirkuliacijos režimą

- Išpjaukite stalviršyje angą. Išlaikykite saugius atstumus (žr. skyriaus “Montavimas” poskyrį “Saugūs atstumai”).
- Medžio masyvo / plytelių / stikliniai stalviršiai: medines juosteles 5,5 mm pritvirtinkite po stalviršio viršutiniu kraštu (žr. skyriaus “Montavimas”, poskyrio “Matmenys – montavimas vienoje plokštumoje” pav.).
- Po kaitlentės briauna priklijuokite kartu pristatomą sandarinimo juostelę. Sandarinimo juostelės neklijuokite po suveržikliu.
- Per stalviršio išpjovą nutieskite žemyn kaitlentės jungimo laidą.
- Įstatykite kaitlentę į išpjautą angą ir išlygiuokite.

Siūlė tarp stiklo keramikos plokštės ir stalviršio turi būti maž. 2 mm pločio. Ji naudojama kaitlentei sandarinti.

- Prijunkite kaitlentę prie elektros tinklo.
- Patikrinkite, ar veikia kaitlentė.
- Siūlę tarp kaitlentės ir stalviršio užsandarinkite karščiui atsparia (maž. 160 °C) silikonine siūlių sandarinimo priemone.

Kaitlentės montavimas vienoje plokštumoje “Plug&Play” atveju

- Išpjaukite stalviršyje angą. Išlaikykite saugius atstumus (žr. skyriaus “Montavimas” poskyrį “Saugūs atstumai”).
- Gręžimo šabloną viršuje sutrumpinkite iki savo stalviršio storio. Atsižvelgiant į montavimo gylį, tinkamą gręžimo šabloną uždėkite korpuso galinės sienelės viršuje. Pagal gręžimo šabloną padarykite išpjovą “Plug&Play” adapteriui.

Įmontavimo gylis	Gręžimo šablono numeris	Adapterio padėtis
23,8 cm ¹	1	1
24,8 cm ²	3b	3

¹ Šablonas pridėtas prie prietaiso.

² Šablono ieškokite “Miele” pradžios tinklalapyje.

- Jeigu gręžimo šablonas nepridėtas (žr. skyriaus “Montavimas” poskyrį “Išpjova užpakaliniame skydelyje – be gręžimo šablono”).
- Medžio masyvo / plytelių / stikliniai stalviršiai: medines juosteles 5,5 mm pritvirtinkite po stalviršio viršutiniu kraštu (žr. skyriaus “Montavimas”, poskyrio “Matmenys – montavimas vienoje plokštumoje” pav.).
- Po kaitlentės briauna priklijuokite kartu pristatomą sandarinimo juostelę. Sandarinimo juostelės neklijuokite po suveržikliu.

“Plug&Play” adapteris gali nulūžti.

Padėkite kaitlentę ant stalviršio taip, kad “Plug&Play” adapteris būtų ne ant stalviršio.

- “Plug&Play” adapterį pritvirtinkite prie kaitlentės ir nustatykite adapterio padėtį.
- Per stalviršio išpjovą nutieskite žemyn kaitlentės jungimo laidą.
- “Plug&Play” režimas: nuo “Plug&Play” adapterio gale esančios lipnios juostos nulupkite apsauginę plėvelę.
- Įstatykite kaitlentę į išpjautą angą ir išlygiuokite.

Siūlė tarp stiklo keramikos plokštės ir stalviršio turi būti maž. 2 mm pločio. Ji naudojama kaitlentei sandarinti.

- “Plug&Play” režimas: “Plug&Play” adapterį išlygiuokite, kad jis tiktų į išgręžtą angą. Adapterį spauskite prie užpakalinio skydelio, kol šis prilips.
- Prijunkite kaitlentę prie elektros tinklo.
- Patikrinkite, ar veikia kaitlentė.

Įrengimas

- Siūlą tarp kaitlentės ir stalviršio užsandarinkite karščiui atsparia (maž. 160 °C) silikonine siūlių sandarinimo priemone.

Ištraukiamojo oro linijos įrengimas

⚠ Vienu metu naudojant gartraukį ir patalpos orą naudojančią ugniavietę, kyla pavojus apsinuodyti!

Vadovaukitės skyriuje “Saugos nurodymai ir įspėjimai” pateiktais nurodymais.

Jeigu abejojate, pasikonsultuokite su atsakingos priešgaisrinės tarnybos specialistais.

Turėkite omenyje, kad bet koks oro srauto apribojimas sumažina oro galią ir padidina triukšmą.

Gartraukyje yra Ø 150 oro ištraukimo jungtis.

- Ištraukiamojo oro linijai naudokite tik lygius, iš nedegių medžiagų pagamintus vamzdžius arba lanksčius ventiliacinius ortakius.
- Norėdami pasiekti didžiausią galimą oro debitą ir mažą srauto keliamą triukšmą, atsižvelkite į tokius dalykus, kaip:
 - Oro ištraukimo kanalo skerspjūvis negali būti mažesnis už atvamzdžio skerspjūvį (žr. prietaiso matmenis).
 - Įrenkite kuo trumpesnę ir kuo tiesesnę ištraukiamojo oro liniją.
 - Naudokite tik didelio spindulio alkūnes.
 - Oro ištraukimo linija negali būti sulenkta arba suspausta.
 - Patikrinkite visų jungčių tvirtumą ir sandarumą.

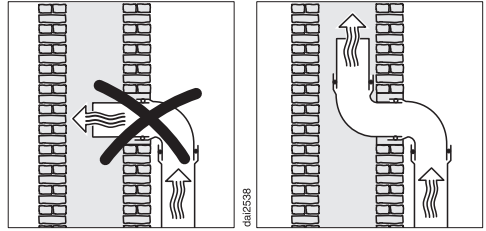

- Jeigu oras ištraukiamas per oro ištraukimo šachtą, įleidimo atvamzdį būtina nukreipti srauto kryptimi.
- Jeigu oro ištraukimo linija nutiesta vertikaliai, būtina išlaikyti nuolydį. Taip išvengsite kondensacinio skysčio tekėjimo atgal į gartraukį.
- Jeigu oro ištraukimo linija tiesiama per vėsius patalpas (pastoges ir pan.), kiekvienoje atkarpoje gali susidaryti didelis temperatūrų skirtumas. Gali pradėti kauptis kondensatas. Todėl šiose vietose oro ištraukimo ortakį reikėtų apšiltinti izoliacine medžiaga.

Įrengimas

Išpjova užpakaliniame skydelyje – be gręžimo šablono

Išpjovos galiniame skydelyje įrengimas montuojant ant stalviršio, kai įmontavimo gylis yra 23,8 cm

Pirmenybę teikite pridėtam gręžimo šablonui. Šią instrukciją naudokite tik jeigu nėra pridėto gręžimo šablono.

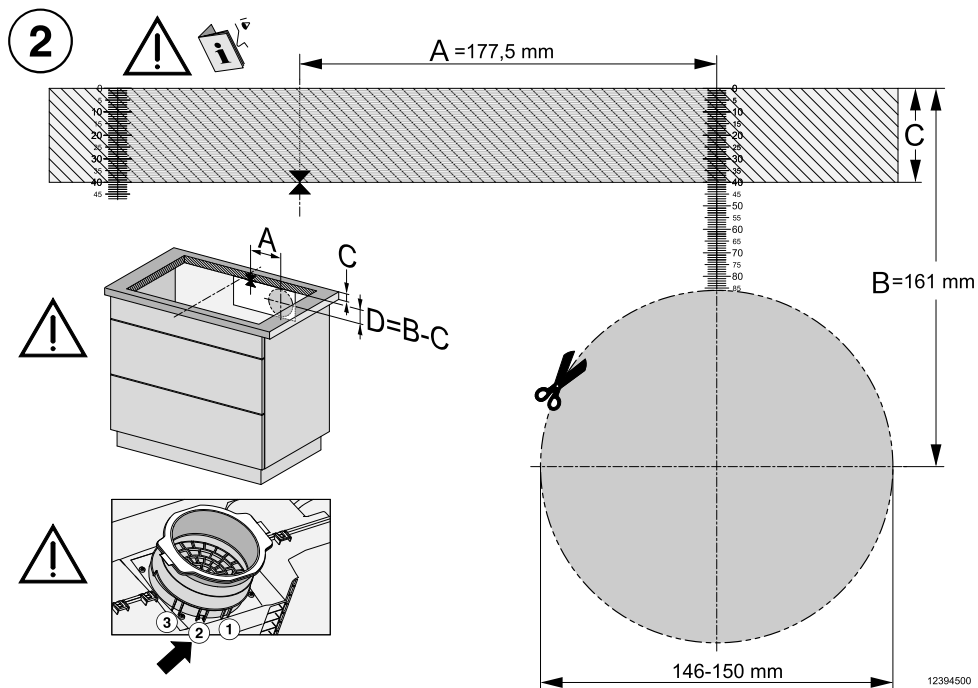

Gręžimo šablono pavyzdys, 2 psl. Tai nėra mastelį atitinkantis pavyzdys.

- Išmatuokite savo stalviršio storį (C).
- Nustatykite ilgosios išpjovos pusės centrą.
- Pažymėkite vietą, esančią 177,5 mm (A) į dešinę nuo centro.
- Pažymėkite vietą (D), kuri yra (B [161 mm] – C [stalviršio storis]) po A dešiniuoju atkarpos galu.
- Apie šį tašką išpjaukite 146–150 mm skersmens angą.
- Tik “Plug&Play” režimu: “Plug&Play” adapterį užfiksuokite 2 padėtyje.

Išpjovos galiniame skydelyje įrengimas montuojant vienoje plokštumoje, kai įmontavimo gylis yra 23,8 cm

Pirmenybę teikite pridėtam gręžimo šablونui. Šią instrukciją naudokite tik jeigu nėra pridėto gręžimo šablono.

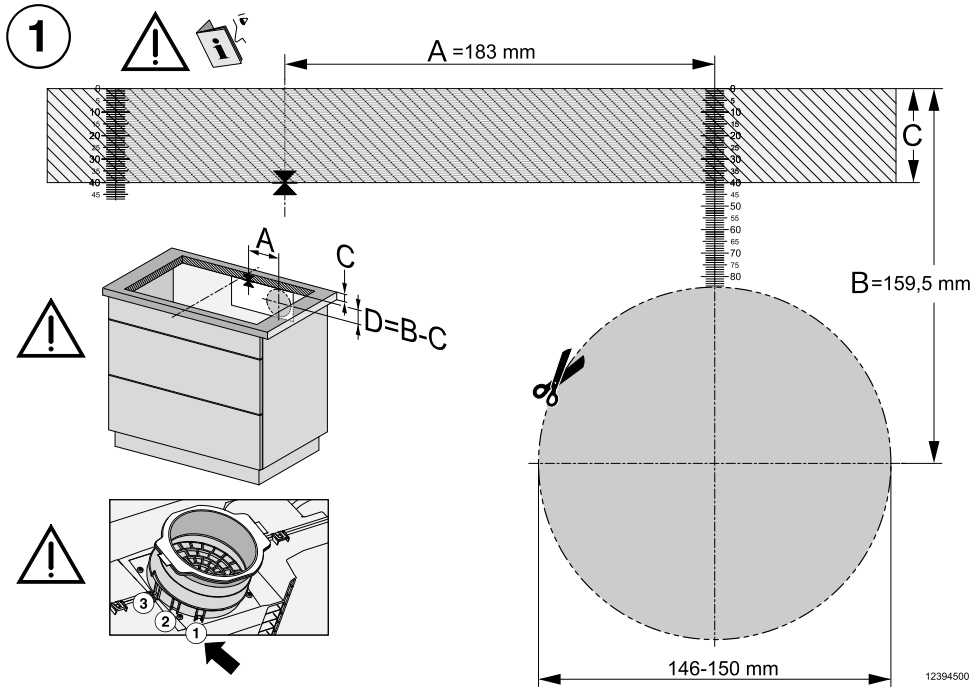

Gręžimo šablono pavyzdys, 1 psl. Tai nėra mastelį atitinkantis pavyzdys.

- Išmatuokite savo stalviršio storį (C).
- Nustatykite ilgosios išpjovos pusės centrą.
- Pažymėkite vietą, esančią 183 mm (A) į dešinę nuo centro.
- Pažymėkite vietą (D), kuri yra $(B [159,5 \text{ mm}] - C [\text{stalviršio storis}])$ po A dešiniuju atkarpos galu.
- Apie šį tašką išpjaukite 146–150 mm skersmens angą.
- Tik "Plug&Play" režimu: "Plug&Play" adapterį užfiksuokite 1 padėtyje.

12394500

Įrengimas

Išpjovos galiniame skydelyje įrengimas montuojant ant stalviršio, kai įmontavimo gylis yra 24,8 cm

Pirmenybę teikite pridėtam gręžimo šablono. Šią instrukciją naudokite tik jeigu nėra pridėto gręžimo šablono.

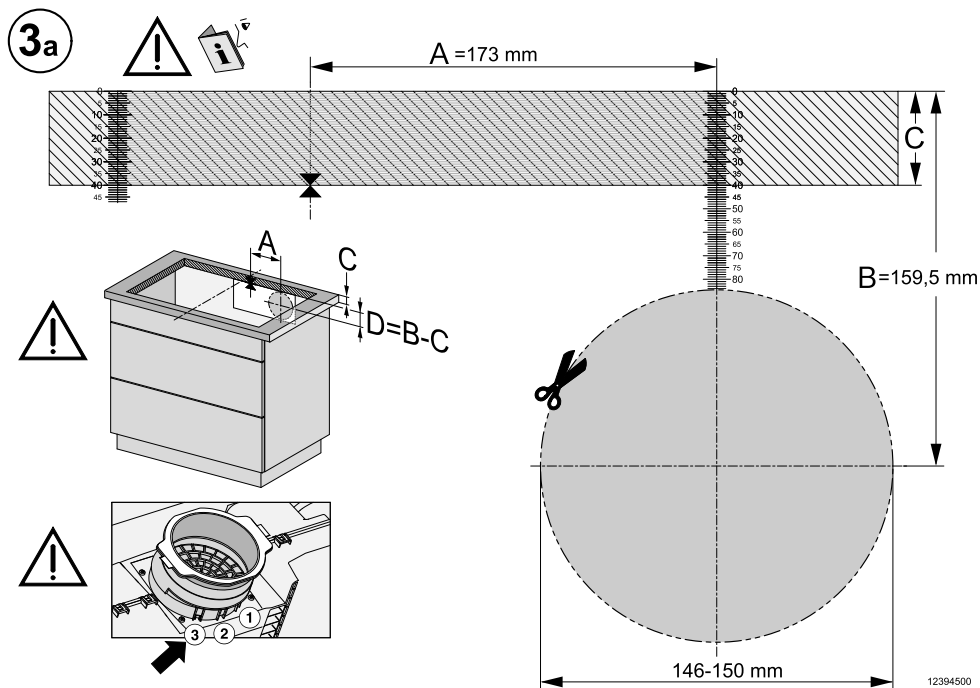

Gręžimo šablono pavyzdys, 3a. Tai nėra mastelį atitinkantis pavyzdys.

- Išmatuokite savo stalviršio storį (C).
- Nustatykite ilgosios išpjovos pusės centrą.
- Pažymėkite vietą, esančią 173 mm (A) į dešinę nuo centro.
- Pažymėkite vietą (D), kuri yra (B [159,5 mm] – C [stalviršio storis]) po A dešiniuju atkarpos galu.
- Apie šį tašką išpjaukite 146–150 mm skersmens angą.
- Tik “Plug&Play” režimu: “Plug&Play” adapterį užfiksuokite 3 padėtyje.

Išpjovos galiniame skydelyje įrengimas montuojant vienoje plokštumoje, kai įmontavimo gylis yra 24,8 cm

Pirmenybę teikite pridėtam gręžimo šablonui. Šią instrukciją naudokite tik jeigu nėra pridėto gręžimo šablono.

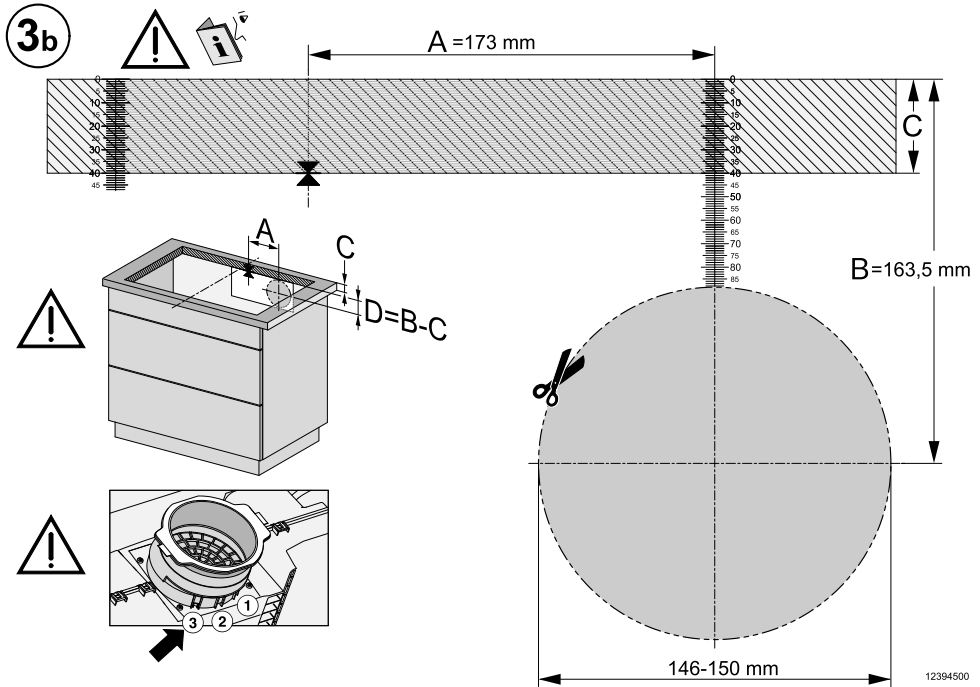

Gręžimo šablono pavyzdys, 3b. Tai nėra mastelį atitinkantis pavyzdys.

- Išmatuokite savo stalviršio storį (C).
- Nustatykite ilgosios išpjovos pusės centrą.
- Pažymėkite vietą, esančią 173 mm (A) į dešinę nuo centro.
- Pažymėkite vietą (D), kuri yra $(B [163,5 \text{ mm}] - C [\text{stalviršio storis}])$ po A dešiniu atkarpos galu.
- Apie šį tašką išpjaukite $146-150 \text{ mm}$ skersmens angą.
- Tik "Plug&Play" režimu: "Plug&Play" adapterį užfiksuokite 3 padėtyje.

Elektros jungtis

 Pažeidimai dėl netinkamo prijungimo.

Dėl netinkamai atliktų įrengimo ir techninės priežiūros arba remonto darbų naudotojui gali kilti pavojų. Dėl netinkamo įrengimo arba netinkamai atlikus techninę apžiūrą ar remonto darbus, vartotojui gali kilti didelių pavojų, už kuriuos "Miele" neat-sako. Gamintojas neprisiima atsakomybės už žalą, atsiradusią dėl neįrengto arba nutraukto įžeminimo laido (pvz., patyrus elektros smūgį).

Prietaisą prijungti prie maitinimo tinklo gali tik kvalifikuotas elektros specialistas.

Elektros specialistas turi būti susipažinęs su šalyje galiojančiomis ir papildomomis vietinių elektros tiekimo įmonių taisyklėmis ir jų laikytis.

Po montavimo būtina užtikrinti izoliuotų dalių apsaugą nuo prisilietimo.

Bendroji galia

žr. specifikacijų lentelėje

Prijungimo duomenys

Prijungimo duomenys nurodyti specifikacijų lentelėje. Duomenys turi sutapti su Jūsų tinklo duomenimis.

Prijungimo galimybės pateiktos schemoje.

Liekamosios srovės apsauginis jungiklis

Kad būtų užtikrinta dar didesnė sauga, VDE (Austrijoje: ÖVE) rekomenduoja prijungti prie kaitlentės liekamosios srovės apsauginį įtaisą, kurio grįžtamoji srovė yra 30 mA.

Skyrikliai

Būtina užtikrinti galimybę skyrikliu atjungti nuo tinklo visus kaitlentės polo-lus. Kai prietaisas yra išjungtas, atstumas nuo kontaktų turėtų būti bent 3 mm. Skyrikliai naudojami kaip apsaugos nuo viršsrovio įtaisai ir kaip apsauginiai jungikliai.

Atjungimas nuo maitinimo tinklo

 Tinklo įtampa gali sukelti elektros smūgį.

Atliekant techninės priežiūros ar remonto darbus įjungta maitinimo įtampa gali sukelti elektros šoką.

Apsaugokite prietaisą nuo netyčinio įjungimo.

Jei prietaiso srovės grandinę reikia atskirti nuo maitinimo tinklo, atsižvelgę į paskirstymo dėžutės įrengimą, atlikite toliau nurodytus veiksmus:

Lydieji saugikliai

- Iš srieginių kamštelių išimkite saugiklių įdėklus.

Automatinis įsukamasis saugiklis

- Spauskite tikrinimo mygtuką (raudoną), kol iššoks vidurinis mygtukas (juodas).

Montuojami automatiniai saugikliai

- (Jungtuvai, maž. B arba C tipo): svirtelę nustatykite iš padėties 1 (įjungta) į padėtį 0 (išjungta).

FI apsauginiai jungikliai

- (liekamosios srovės apsauginis įtaisas): pagrindinį jungiklį perjunkite iš padėties 1 (įjungta) į padėtį 0 (išjungta) arba paspauskite patikrinimo mygtuką.

Jungimo laidas

Kaip nurodyta jungimo schemoje, kaitlentę galima prijungti tik H 05 VV-F tipo (PVC izol.) tipo jungiamuoju laidu.

Jungimo galimybės pateiktos schemoje.

Jūsų kaitlentei leistina jungimo įtampa ir atitinkama prijungta aprova nurodyta specifikacijų lentelėje.

Maitinimo laido keitimas

 Tinklo įtampa gali sukelti elektros smūgį.

Netinkamai prijungus prietaisą, galima patirti elektros smūgį.

Prietaiso jungimo į tinklą linijos keitimą patikėkite kvalifikuotam elektros specialistui.

Naudokite tik tinkamo skersmens H 05 VV-F tipo (PVC izol.) kabelį. Maitinimo kabelį galite įsigyti klientų aptarnavimo skyriuje arba iš gamintojo.

Īrengimas

Priekšējās shēmas

Ne katrs vienas savienības veids var būt piemērots uzstādīšanas vietai. Būtiski ievērot šādos spēkā esošajos un papildinātos šādas elektrosavienības noteikumus un ievērot šādos noteikumus.

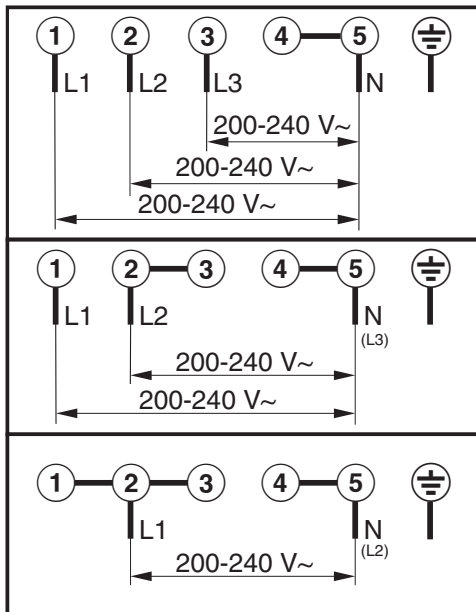

Produktų duomenų lapai

Toliau pridedami šioje naudojimo ir montavimo instrukcijoje aprašytų modelių produktų duomenų lapai.

Informacija apie elektrines kaitlentes

pagal nurodytą potvarkį (ES) Nr. 66/2014

MIELE	
Tiekiamo modelio identifikavimo ženklas	KMDA 7676 FL-A, KMDA 7676 FL-U
Virimo vietų ir (arba) sričių skaičius	4
Esant apvalioms virimo vietoms: naudingosios virimo vietos / srities skersmuo Esant neapvalioms virimo vietoms arba sritims: naudingosios virimo vietos / srities ilgis / plotis L/W	1. = 230x460 mm 2. = 230x460 mm 3. = 4. =
Vienam kilogramui kiekvienoje virimo vietoje arba srityje suvartojamos energijos kiekis (EC _{electric cooking})	1. = 180,1 Wh/kg 2. = 180,7 Wh/kg
Kaitvietės suvartojamos energijos kiekis vienam kilogramui (EC _{electric hob})	180,4 Wh/kg

Įrengimas

Buitinių gartraukių duomenų lapas

pagal nurodytus potvarkius (ES) Nr. 65/2014 ir (ES) Nr. 66/2014

MIELE	
Tiekiamo modelio identifikavimo ženklas	KMDA 7676 FL-A
Metinis suvartojamos energijos kiekis (AEC_{hood})	kWh per metus
Energijos vartojimo efektyvumo klasė	A+
Energijos vartojimo efektyvumo indeksas (EEl_{hood})	38,1
Srauto dinaminis efektyvumas (FDE_{hood})	35,0
Srauto dinaminio efektyvumo klasė	
Nuo A (didžiausias efektyvumas) iki G (mažiausias efektyvumas)	A
Apšvietimo efektyvumas (LE_{hood})	lx/W
Apšvietimo efektyvumo klasė	
Nuo A (didžiausias efektyvumas) iki G (mažiausias efektyvumas)	-
Riebalų filtravimo našumas	95,1%
Riebalų filtravimo našumo klasė	
Nuo A (didžiausias efektyvumas) iki G (mažiausias efektyvumas)	A
Išmatuotasis optimalaus našumo taško oro srautas	318,3 m ³ /h
Oro srautas (mažiausias greitis)	196 m ³ /h
Oro srautas (didžiausias greitis)	530 m ³ /h
Oro srautas (intensyvioji arba spartinančioji veikseną)	605 m ³ /h
Oro srautas (Q_{max})	605,0 m ³ /h
Išmatuotasis optimalaus našumo taško oro slėgis	502 Pa
A įvertintas akustinio triukšmo lygis (mažiausias greitis)	41 dB
A įvertintas akustinio triukšmo lygis (didžiausias greitis)	65 dB
A įvertintas akustinio triukšmo lygis (intensyvioji arba spartinioji veikseną)	68 dB
Išmatuotoji optimalaus našumo taško vartojamoji elektrinė galia	126,9 W
Vartojamoji galia išjungties režimu (P_o)	W
Vartojamoji galia budėjimo režimu (P_s)	W
Vardinė apšvietimo sistemos galia	0,0 W
Apšvietimo sistemos užtikrinama vidutinė virimo paviršiaus apšvietė	0 lx
Laiko didėjimo daugiklis	0,7

Atitikties deklaracija

Šiuo dokumentu "Miele" patvirtina, kad stiklo keramikos kaitlentė atitinka 2014/53/ES direktyvą.

Visą ES atitikties deklaracijos tekstą galima rasti interneto svetainėse:

- www.miele.lt – produktai atsisiųsti.
- www.miele.lt/namu-ukis/informacija-385.htm – paslaugos, rodyti daugiau informacijos, naudojimo instrukcijos; būtina nurodyti produkto pavadinimą arba gamyklinį numerį.

Dažnio juosta	2,4000 GHz–2,4835 GHz
Didžiausia perdavimo galia	< 100 mW



Vokietija - Miele & Cie. KG, Carl-Miele-Straße 29, 33332 Gütersloh

KMDA 7676 FL-A, KMDA 7676 FL-U

It-LT

M.-Nr. 12 517 720 / 00