

## Naudojimo ir montavimo instrukcija Vyno šaldytuvas





**Būtinai** perskaitykite šią naudojimo ir montavimo instrukciją prieš statydami, montuodami ir naudodami prietaisą. Tokiu būdu apsisausosite patys ir nesugadinsite prietaiso.

# Turinys

---

<b>Saugos nurodymai ir įspėjimai</b> .....	5
<b>Aplinkos apsauga</b> .....	14
<b>Įrengimas</b> .....	15
Pastatymo vieta .....	15
Klimato klasė .....	16
Montavimo nurodymai .....	17
Baldai / įmontuojamieji baldai .....	17
Montavimo nišos pagrindo apkrova .....	17
Vėdinimas ir ventiliacija .....	18
Durelių stabdiklis .....	18
Montavimas “Side-by-side” .....	18
Montavimo matmenys .....	20
Matmenys, kai prietaiso durelės atidarytos (atidarymo kampas 90° / 115°) ..	22
Priekinės baldų dalies matmenys .....	23
Vyno šaldytuvo įmontavimas .....	24
Kol dar nepradėjote ... ..	24
Reikalingi įrankiai .....	24
Priekinės baldų dalies svoris .....	25
Montavimo nišos išlygiavimas .....	25
Montavimo nišos tikrinimas .....	26
Prieš montuodami .....	26
Montavimo nišos paruošimas .....	27
Vyno šaldytuvo įstūmimas į nišą .....	30
Vyno šaldytuvo išlygiavimas .....	31
Vyno šaldytuvo tvirtinimas nišoje .....	34
Pasiruošimas montuoti priekinę baldų dalį .....	36
Priekinės baldų dalies tvirtinimas ir išlygiavimas .....	39
Dengiamųjų juostelių tvirtinimas .....	42
Durelių uždengimo tvirtinimas .....	45
Cokolio vėdinimo grotelių ir cokolio skydelio tvirtinimas .....	46
Prietaiso durelių atidarymo kampo ribojimas .....	46
Elektros jungtis .....	47
<b>Energijos taupymas</b> .....	49
<b>Prietaiso aprašas</b> .....	51
Pagrindinis ekranas .....	53
Nustatymų režimas  .....	54
<b>Priedai</b> .....	56
Kartu tiekiami priedai .....	56
Papildomai įsigijami priedai .....	56

<b>Pirmasis paleidimas</b> .....	57
Prieš naudojant pirmą kartą .....	57
Tinkamo pagalbinio durelių atidarymo mechanizmo (“Push2open” / “Pull2open”) pasirinkimas .....	57
Vyno šaldytuvo valdymas .....	58
Pirmasis paleidimas .....	59
<b>Vyno šaldytuvo įjungimas ir išjungimas</b> .....	60
Išvykus ilgesniam laikui .....	60
<b>Kitų nustatymų parinkimas</b> .....	61
“Tastensperre”  /  įjungimas ir išjungimas .....	61
“Selbsttest” <input checked="" type="checkbox"/> vykdymas .....	62
“Türassistent”  įjungimas .....	62
“Türassistent”  išjungimas .....	64
“Miele@home” .....	65
“Messeschaltung”  išjungimas .....	69
Gamyklinių nustatymų  atkūrimas .....	70
“Sabbat Modus”  įjungimas arba išjungimas .....	72
“Ambiente Beleuchtung”  įjungimas arba išjungimas .....	73
“Ambiente Display” pasirinkimas .....	74
<b>Optimali temperatūra ir oro drėgmė</b> .....	75
Optimali temperatūra .....	75
Izoliacinės terminio atskyrimo plokštės .....	76
Temperatūros nustatymas .....	76
Oro drėgmė .....	77
Oro drėgmės padidinimas $\delta$ .....	77
Nepadidinta oro drėgmė $\delta$ .....	78
<b>Durelių įspėjamasis signalas</b> .....	79
<b>Vyno butelių laikymas</b> .....	80
Medinės grotelės .....	81
Medinių grotelių įdėjimas .....	81
Medinių grotelių priderinimas .....	81
Užrašai ant medinių grotelių .....	82
Maksimali talpa .....	82
“SommelierSet” .....	83
“Sommelier” rinkinio naudojimas .....	83
<b>Savaiminis atitirpimas</b> .....	85

# Turinys

---

<b>Valymas ir priežiūra</b> .....	86
Valymo priemonės pasirinkimas .....	86
Prieš valydami vyno šaldytuvą .....	87
Prietaiso vidinė dalis, priedai, prietaiso durelės .....	87
Durelių tarpiklio valymas .....	87
Vėdinimo ir ventilacijos angų valymas .....	88
Išvalę prietaisą .....	88
<b>Ką daryti, jei...</b> .....	89
<b>Garso priežastys</b> .....	95
<b>Garantinio aptarnavimo skyrius</b> .....	96
Sutrikus prietaiso veikimui, susisiekite .....	96
EPREL duomenų bazė .....	96
Garantija .....	96
<b>Garantijos sąlygos</b> .....	97
<b>Sutartiniai ženklai</b> .....	98
<b>Atitikties deklaracija</b> .....	101
<b>Autoriaus teisės ir licencijos</b> .....	102

Šis vyno šaldytuvas atitinka nustatytus saugos reikalavimus. Neteikamai naudojant, kyla pavojus susižaloti ir patirti materialinę žalą.

Prieš naudodami prietaisą, atidžiai perskaitykite naudojimo ir montavimo instrukciją. Joje pateikti svarbūs nurodymai apie prietaiso montavimą, saugą, naudojimą ir techninę priežiūrą. Taip apsisaugosite patys ir apsaugosite prietaisą nuo gedimų.

Kaip nurodyta standarte IEC 60335-1, "Miele" rekomenduoja susipažinti su prietaiso montavimo instrukcija bei saugos nurodymais ir įspėjimais bei jais vadovautis.

"Miele" neatsako už žalą, atsiradusią dėl šių nurodymų nepaisymo.

Naudojimo ir montavimo instrukciją išsaugokite ir perduokite kitam galimam prietaiso savininkui.

 Virstantis vyno šaldytuvas gali sužeisti, galima materialinė žala!

Prietaisas yra labai sunkus ir atidarius dureles gali apvirsti.

Kol įmontuosite ir pritvirtinsite prietaisą nišoje (kaip nurodyta naudojimo ir montavimo instrukcijoje), laikykite vyno šaldytuvo dureles uždarytas.

 Pavojus susižaloti stiklo šukėmis!

Jei prietaisą pastatysite didesniame nei 2000 m aukštyje, dėl pasikeitusio oro slėgio gali įskilti durelių stiklas. Aštrios šukės gali sunkiai sužaloti!

# Saugos nurodymai ir įspėjimai

---

## Tinkamas naudojimas

- ▶ Vyno šaldytuvas skirtas naudoti buityje ir panašioje aplinkoje, pvz.:
  - parduotuvėse, biuruose ir panašiose darbo aplinkose,
  - sodybose,
  - viešbučiuose, pensionatuose, moteliuose ir kitose panašiose aplinkose.

Nenaudokite prietaiso lauke.

- ▶ Vyno šaldytuvą naudokite tik buityje vynui laikyti.

Nenaudokite prietaiso kitiems tikslams.

- ▶ Šaldymo prietaisas nėra skirtas medikamentų, kraujo plazmos, laboratorinių preparatų arba kitų medicininių produktų ir medžiagų laikymui ir šaldymui. Netinkamai naudojant, galima sugadinti vyno šaldytuvą arba jame laikomus produktus. Vyno šaldytuvo negalima naudoti galimai sprogiose zonose.

“Miele” neatsako už žalą, atsiradusią dėl vyno šaldytuvo naudojimo nurodymų nesilaikymo.

- ▶ Asmenys (taip pat ir vaikai), kurie dėl savo nepakankamų fizinių, jutiminių, protinių gebėjimų, nepakankamos patirties arba neišmanymo negali saugiai valdyti vyno šaldytuvo, prietaisu gali naudotis tik prižiūrimi arba išmokyti atsakingo asmens.

Šiems asmenims leidžiama valdyti prietaisą be priežiūros tik tada, jeigu jie buvo išmokyti tą daryti saugiai ir suprato apie galimus pavojus.

### Vaikai namų ūkyje

- ▶ Jaunesni nei aštuonerių metų vaikai be suaugusiųjų priežiūros vyno šaldytuvu naudotis negali.
- ▶ Vyresni nei aštuonerių metų vaikai gali neprižiūrimi naudoti vyno šaldytuvą, jeigu jie buvo supažindinti su saugaus naudojimosi taisyklėmis. Vaikai turi gebėti atpažinti ir suprasti galimus netinkamo naudojimo pavojus.
- ▶ Vaikai be suaugusiųjų priežiūros negali vyno šaldytuvo valyti arba prižiūrėti.
- ▶ Prižiūrėkite netoli vyno šaldytuvo esančius vaikus. Neleiskite vaikams žaisti su vyno šaldytuvu.
- ▶ Pavojus susižeisti vyno šaldytuvo durelių viršūnėse. Laikykite vaikus atokiau nuo šios srities!
- ▶ Pavojus uždusti! Vaikai žaisdami gali įsivynioti į pakavimo medžiagą (pvz., plėvelę) arba užsimauti ją ant galvos ir uždusti. Laikykite ją vaikams nepasiekiamoje vietoje.

# Saugos nurodymai ir įspėjimai

---

## Techninė sauga

► Buvo patikrintas šaltnešio kontūro sandarumas. Šis vyno šaldytuvas atitinka nustatytus saugos reikalavimus bei taikomas ES direktyvas.



► Vyno šaldytuve naudojama šaldomoji medžiaga – izobutanas (R600a) – degios, bet aplinkai nekenkiančios gamtinės dujos. Jos nepažeidžia ozono sluoksnio ir nedidina šiltnamio efekto.

Naudojant šią aplinkai nekenkiančią šaldomąją medžiagą, šiek tiek padidėja veikimo garsai. Be veikiančio kompresoriaus garsų gali girdėtis tekėjimo per visą šaldymo kontūrą garsas. Šių garsų išvengti neįmanoma, tačiau jie neturi įtakos vyno šaldytuvo veikimui.

Transportuodami, montuodami arba statydami prietaisą stenkitės nepažeisti šaldymo kontūro dalių. Ištryškusi šaldomoji medžiaga gali sužaloti akis.

Jeigu pastebėjote pažeidimus:

- venkite atviros ugnies arba degių šaltinių;
- atjunkite vyno šaldytuvą nuo maitinimo tinklo;
- kelias minutes vėdinkite patalpą, kurioje stovi prietaisas;
- informuokite garantinio aptarnavimo skyrių.

► Kuo daugiau vyno šaldytuve yra šaldymo agento, tuo didesnėje patalpoje jis turi būti statomas. Įvykus nuotėkiui, per mažose patalpose gali susidaryti degus dujų ir oro mišinys. 11 g šaldymo agento turi būti numatyta bent 1 m<sup>3</sup> patalpa. Šaldymo agento kiekis nurodytas specifikacijų lentelėje prietaiso viduje.

► Kad prietaisas nesugestų, vyno šaldytuvo specifikacijų lentelėje pateikti prijungimo duomenys (saugikliai, dažnis, įtampa) turi atitikti elektros tinklo duomenis.

Palyginkite juos prieš prijungdami. Kilus abejonių, pasikonsultuokite su elektriку.



- ▶ Vyno šaldytuvo saugumas užtikrinamas tik tada, kai jis prijungiamas prie pagal reikalavimus įrengtos įžeminimo sistemos. Tai pagrindinė saugos sąlyga ir jos laikytis privaloma. Jeigu abejojate, elektros instaliaciją patikėkite patikrinti elektrikui.
- ▶ Patikimas ir saugus vyno šaldytuvo naudojimas užtikrinamas tik tuomet, jei jis prijungtas prie bendrojo maitinimo tinklo.
- ▶ Kad, esant avarinei situacijai, vyno šaldytuvą būtų galima greitai atjungti nuo maitinimo tinklo, kištukinis lizdas turėtų būti ne už prietaiso ir lengvai prieinamas.
- ▶ Jeigu pažeistas jungimo į tinklą laidas, kad išvengtumėte pavojaus naudotojui, jį būtina pakeisti kitu, originaliu maitinimo laidu. Tik originalios "Miele" atsarginės dalys atitinka visus saugos reikalavimus.
- ▶ Kelių kištukų lizdai arba ilgintuvai neužtikrina reikiamos saugos (gaisro pavojus). Jų nenaudokite jungdami vyno šaldytuvą į elektros tinklą.
- ▶ Drėgmei patekus ant įtampingųjų dalių ar jungiamojo laido, gali įvykti trumpasis jungimas. Todėl nestatykite vyno šaldytuvo ten, kur drėgna arba gali užtikšti vandens (pvz., garaže, skalbykloje ir t. t.).

## Saugos nurodymai ir įspėjimai

---

- ▶ Vyno šaldytuvo negalima naudoti nestacionariose vietose (pavyzdžiui, laivuose).
- ▶ Vietovėse, kur vyrauja tropinis klimatas (temperatūra viršija 32 °C, o oro drėgmė didesnė negu 70 %), vyno šaldytuvą galima statyti tik patalpoje, kurioje įrengta oro kondicionavimo sistema. Kitu atveju nebus užtikrintas nepriekaištingas vyno šaldytuvo veikimas.
- ▶ Prietaiso pažeidimai gali turėti įtakos jūsų saugai. Apžiūrėkite, ar nėra matomų pažeidimų. Niekada nenaudokite vyno šaldytuvo, jei jis yra apgadintas.
- ▶ Kad būtų užtikrinamas saugus veikimas, šaldymo prietaisą naudokite tik įmontuotą.
- ▶ Įrengiant, atliekant techninę priežiūrą ir remontuojant, atjunkite vyno šaldytuvą nuo elektros tinklo. Prietaisas laikomas atjungtu nuo elektros tinklo jeigu:
  - išjungti elektros instaliacijos saugikliai arba
  - visiškai išsukti elektros instaliacijos įsukamieji saugikliai arba
  - jungiamasis laidas yra atskirtas nuo elektros tinklo. Norėdami ištraukti elektros laidą su kištuku, netraukite už elektros laido, imkite už kištuko.
- ▶ Dėl netinkamai atliktų įrengimo ir techninės priežiūros arba remonto darbų gali kilti didelių pavojų naudotojui. Įrengimo ir techninės priežiūros arba remonto darbus gali atlikti tik “Miele” įgaliotieji specialistai.
- ▶ Jei vyno šaldytuvo remonto darbus atliks ne “Miele” įgaliotasis techninės priežiūros specialistas, neteksite teisės į garantiją.
- ▶ Sugedusias dalis galima keisti tik originaliomis atsarginėmis “Miele” dalimis. Tik originalios “Miele” atsarginės dalys atitinka visus saugos reikalavimus.

▶ Dėl keliamų aukštų reikalavimų (pvz., temperatūros, drėgmės, atsparumo cheminiam poveikiui, susidėvimui ir vibracijos) prietaise įrengtas specialus apšvietimas. Šį apšvietimą leidžiama naudoti tik pagal paskirtį. Jis nėra skirtas patalpų apšvietimui. Keitimą gali atlikti tik “Miele” įgaliotas specialistas arba “Miele” garantinio aptarnavimo skyrius. Vyno šaldytuve panaudotas šviesos šaltinis, priskiriamas F energijos efektyvumo klasei.

### Tinkamas naudojimas

▶ Vyno šaldytuvas skirtas tam tikrai klimato klasei (kambario temperatūros diapazonas), kurios ribų turi būti paisoma. Klimato klasė nurodyta specifikacijų lentelėje vyno šaldytuvo viduje. Jei patalpos temperatūra yra žemesnė, ilgiau neveikia kompresorius ir vyno šaldytuvas negali palaikyti reikiamos temperatūros.

▶ Ventilacijos angos negali būti uždengiamos arba užstatomos. Tuomet neužtikrinama nepriekaištinga ventilacija. Taip pat didėja energijos sąnaudos ir gali sugesti prietaiso dalys.

▶ Jei vyno šaldytuvo viduje arba jo durelėse laikote maisto produktus, kurių sudėtyje yra riebalų arba aliejaus, atkreipkite dėmesį, kad išbėgę riebalai arba aliejus nepatektų ant plastikinių vyno šaldytuvo dalių. Dėl vidinės įtampos plastikinės dalys gali įtrūkti, sulūžti arba suskilti.

▶ Gali kilti gaisro ir sproginimo pavojus! Vyno šaldytuve nelaikykite sprogių medžiagų ir produktų su degiomis dujomis (pavyzdžiui, aerolinių balionėlių). Dėl elektrinių konstrukcinių elementų gali užsidegti degūs dujų mišiniai.

▶ Sproginimo pavojus! Vyno šaldytuve nenaudokite jokių kitų elektrinių prietaisų. Gali prasidėti kibirkščiavimas.

## Saugos nurodymai ir įspėjimai

---

### Priedai ir atsarginės dalys

- ▶ Naudokite tik originalius “Miele” priedus. Jei pritvirtinamos arba įrengiamos kitos dalys, panaikinama teisė į garantiją, laidavimas ir (arba) atsakomybė už produktą.
- ▶ “Miele” suteikia iki 15 metų garantiją atsarginėms dalims, užtikrinančioms prietaiso funkcijas, atsižvelgiant į jūsų prietaiso gamybos seriją. Jų galite įsigyti “Miele” garantinio aptarnavimo skyriuje.

## Valymas ir priežiūra

▶ Netepkite durų tarpiklio aliejumi arba riebalais.

Dėl jų durų tarpiklis ilgainiui tampa porėtas.

▶ Garinio valymo prietaiso garai gali patekti ant įtampingųjų dalių ir sukelti trumpąjį jungimą.

Vyno šaldytuvo niekada nevalykite garinio valymo prietaisu.

▶ Smailūs ir aštriabriauniai daiktai pažeidžia šalčio generatorių ir prietaisas gali nustoti veikti. Nenaudokite smailių arba aštriabriaunių daiktų norėdami:

- pašalinti šerkšno sluoksnius,
- šalinant likučius, pvz., etikečių.

## Transportavimas

▶ Kad vyno šaldytuvas nebūtų pažeistas, prietaisą visada transportuokite statmeną, transportavimo pakuotėje.

▶ Pavojus susižeisti ir apgadinti prietaisą! Vyno šaldytuvas yra sunkus, transportuokite jį padedami kito asmens.

## Seno prietaiso utilizavimas

▶ Rekomenduojame sugadinti savo seno šaldymo prietaiso durelių spynelę. Taip apsaugosite žaidžiančius vaikus, kad jie neužsidarytų ir jų gyvybei nekiltų pavojus.

▶ Ištryškus šaldomajai medžiagai gali būti sužalotos akys! Nepažeiskite šaldymo kontūro dalių, pavyzdžiui:

- užkimšdami garintuvo šaldomosios medžiagos kanalus;
- užlenkdami vamzdelius;
- nugrandydami paviršinius sluoksnius.

## Transportavimo pakuočių utilizavimas

Pakuotė apsaugo vyno šaldytuvą nuo pažeidimų transportuojant. Pakuotei parinktos aplinkai nekenkiančios ir utilizavimui tinkamos medžiagos, todėl ji gali būti perdirbama.

Grąžinant pakuotę, taupomos žaliavos ir mažinamas susidarančių atliekų kiekis. Jums prietaisą pardavęs prekybininkas pakuotę priims atgal.

## Seno prietaiso utilizavimas

Elektros ir elektroniniuose prietaisuose yra daug vertingų medžiagų. Juose taip pat yra medžiagų, kurios reikalingos, norint užtikrinti nepriekaištingą įrangos veikimą ir saugumą. Patekusios į buitines atliekas arba naudojamos netinkamai, šios medžiagos gali būti kenksmingos žmonių sveikatai ir aplinkai. Senos įrangos jokių būdu nemeskite kartu su buitinėmis atliekomis.

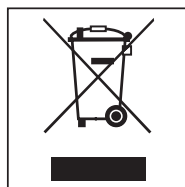

Pristatykite prietaisą į artimiausią ne-naudojamos elektros ir elektroninės įrangos surinkimo skyrių perdirbti ir utilizuoti, grąžinkite pardavėjui arba "Miele". Prieš pristatydami seną prietaisą utilizuoti, ištrinkite visus asmeninius duomenis.

Prižiūrėkite, kad nebūtų pažeista vamzdžių sistema, kol vyno šaldytuvas bus išgabentas tinkamai ir ekologiškai utilizuoti.

Taip į aplinką nepateks šaldymo kontūre naudojama šaldomoji medžiaga ir kompresoriaus alyva.

Pasirūpinkite, kad išvežti skirta sena įranga būtų laikoma vaikams nepasiekiamoje vietoje. Apie tai daugiau žr. skyriuje "Saugos nurodymai ir įspėjimai".

## Pastatymo vieta

Prietaisą statykite sausoje, gerai vėdinamoje patalpoje.

Pasirinkdami pastatymo vietą turėkite omenyje, kad pastačius vyno šaldytuvą šalia šilumos šaltinio (viryklės ar pan.), padidės jo energijos sąnaudos. Venkite tiesioginių saulės spindulių.

Kuo aukštesnė patalpos temperatūra, tuo ilgiau veikia kompresorius, padidėja vyno šaldytuvo energijos sąnaudos.

Be to, įmontuodami vyno šaldytuvą, atkreipkite dėmesį į šiuos nurodymus:

- Kištukinis lizdas neturėtų būti už prietaiso, kad kilus pavojui, jis būtų lengvai pasiekiamas.
- Kištukas ir maitinimo laidas negali liestis prie prietaiso nugarėlės, nes juos gali pažeisti prietaiso vibracija.
- Nejunkite kitų prietaisų į kištukinį lizdą prietaiso užpakalinėje pusėje.

Jeigu prietaisą neišvengiamai reikia statyti šalia šilumos šaltinio, būtina išlaikyti nurodytus mažiausius leidžiamus atstumus:

- iki elektrinių ir dujinių viryklių min. 3 cm,
- iki žibalinių ir anglinių viryklių min. 30 cm.

Jeigu nepavyksta išlaikyti nurodytų atstumų, tarp vyno šaldytuvo ir šilumos šaltinio būtina įrengti izoliacinę plokštę.

# Įrengimas

## Klimato klasė

Vyno šaldytuvas skirtas tam tikrai klimato klasei (patalpos temperatūros diapazonas), kurios ribų turi būti paisoma. Klimato klasė nurodyta specifikacijų lentelėje vyno šaldytuvo viduje.

Klimato klasė	Patalpos temperatūra
SN	nuo +10 °C iki +32 °C
N	nuo +16 °C iki +32 °C
ST	nuo +16 °C iki +38 °C
T	nuo +16 °C iki +43 °C

Jei patalpos temperatūra žemesnė, kompresorius veiks trumpiau. Dėl to vyno šaldytuve gali pakilti temperatūra ir atsirasti gedimas.

 Pavojus pažeisti prietaisą dėl didelės oro drėgmės!

Jeigu didelė oro drėgmė, ant prietaiso išorinių sienelių gali pradėti kaupintis kondensatas ir sukelti prietaiso koroziją.

Kad to išvengtumėte, vyno šaldytuvą statykite pakankamai vėdinamoje ir sausoje patalpoje, kurioje įrengta oro kondicionavimo sistema.

Įmontavę prietaisą patikrinkite, ar teisingai užsidaro prietaiso durelės, ar laikomasi nurodytų vėdinimo skerspjūvių ir ar prietaisas įmontuotas kaip nurodyta naudojimo ir montavimo instrukcijoje.

 Didelė oro drėgmė ir aukšta temperatūra gali paveikti prietaiso funkcijas.

Didelė oro drėgmė (apytiksliai daugiau nei 70 %) derinama su aukšta temperatūra (apytiksliai daugiau nei 32 °C) gali neigiamai paveikti jūsų prietaiso funkcijas.

Vietovėse, kur vyrauja tropinis klimatas, vyno šaldytuvą galima statyti tik patalpoje, kurioje įrengta oro kondicionavimo sistema.



## Montavimo nurodymai

 Netinkamai pritvirtintas vyno šaldytuvas gali sužaloti arba apgadinti turtą.

Prietaisas yra labai sunkus ir atidarius dureles gali apvirsti.

Kol įmontuosite ir pritvirtinsite prietaisą nišoje (kaip nurodyta naudojimo ir montavimo instrukcijoje), laikykite uždarytas vyno šaldytuvo dureles.

Dėl prietaiso svorio ir dydžio būtinai montuokite padedami kito asmens.

## Baldai / Įmontuojamieji baldai

Vyno šaldytuvas su šalia arba viršuje esančiais baldais (įmontuojamaisiais baldais) sujungiamas varžtais. Dėl šios priežasties visi tvirtinimui skirti baldai (įmontuojamieji baldai) turi būti pritvirtinti prie pagrindo arba sienos.

## Montavimo nišos pagrindo apkrova

Kad vyno šaldytuvas stovėtų saugiai ir būtų užtikrintos visos nurodytos funkcijos, nišos pagrindas turi būti lygus ir horizontalus.

Jis turėtų būti pagamintas iš tvirtos, nelanksčios medžiagos.

Dėl didelio pakrauto vyno šaldytuvo svorio būtina naudoti itin tvirtą pastatymo pagrindą. Jeigu būtina, pasikonsultuokite su architektu arba su statybos darbų specialistu.

Maksimaliai pakrauto vyno šaldytuvo svoris gali būti apie:

KWT 26x2 Vi	674 kg
KWT 26x2 ViS	679 kg

# Įrengimas

## Vėdinimas ir ventiliacija

⚠ Dėl nepakankamo oro ištraukimo ir padavimo kyla gaisro ir prietaiso pažeidimo pavojus!

Dėl nepakankamo oro ištraukimo ir padavimo dažniau įsijungs ir ilgiau veiks kompresorius.

Padidės energijos sąnaudos, pakils kompresoriaus darbinė temperatūra, gali sugesti kompresorius.

Užtikrinkite tinkamą vyno šaldytuvo vėdinimą ir ventiliavimą.

Būtinai išlaikykite nurodytus vėdinimo ir ventiliacijos angų skerspjūvius. Jokiu būdu neužstatykite arba kitaip neuždenkite ventiliacijos ir vėdinimo angų.

## Durelių stabdiklis

⚠ Pavojus susižaloti ir apgadinti turtą durelių stabdiklio keitimo metu! Keisdami durelių stabdiklį, galite susižaloti arba pažeisti prietaisą.

Vyno šaldytuvą pristatomas su fiksuotu durelių stabdikliu. Jokiu būdu nebandykite savarankiškai pakeisti durelių stabdiklio.

Jeigu būtina pakeisti durelių stabdiklį, kreipkitės į garantinio aptarnavimo skyrių!

## Montavimas “Side-by-side”

Šį vyno šaldytuvą galima montuoti “Side-by-side” su kitu vyno šaldytuvu ar šaldymo prietaisu. Toliau apžvelgsime jūsų vyno šaldytuvo montavimo “Side-by-side” galimybes.

Atsižvelgiant į montavimo situaciją, turėsite įsigyti montavimui “Side-by-side” skirtą specialų rinkinį (žr. skyriaus “Priedai” poskyrį “Papildomai įsigijami priedai”).

Prietaisų tvirtinimas aprašytas “Side-by-side” montavimo rinkinio naudojimo instrukcijoje.

## ... su pertvara

Sienelė **a** tarp dviejų vienas šalia kito įmontuotų prietaisų turi būti **min.**

**16 mm pločio.**

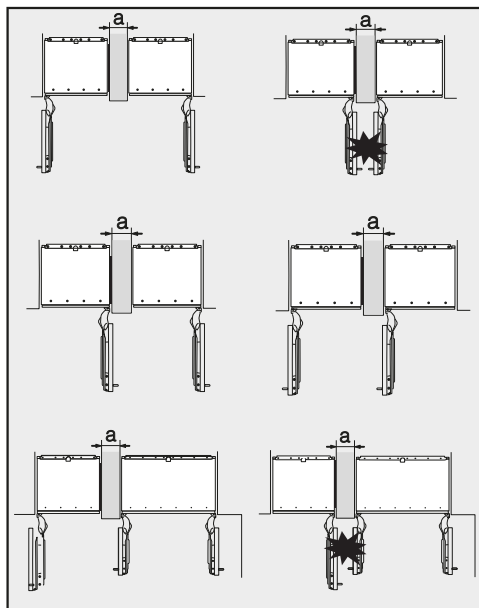

Jeigu prietaisų durelių atramos yra viena šalia kitos, turite atsižvelgti į baldų fasadų ir rankenėlių plotį, kad vienu metu atidaromos prietaisų durelės nesitrenktų viena į kitą ir nebūtų apgadintos.

Šaldymo prietaisai / vyno šaldytuvai montavimo nišose tvirtinami atskirai, naudojant kartu pristatomas montavimo medžiagas.

Jeigu pertvara **a siauresnė negu 160 mm**, jums reikės šoninės sienelės kaitinimo elemento (yra “Side-by-side” montavimo rinkinyje), kad nesiformuotų kondensatas ir išvengtumėte su tuo susijusios žalos.

Jeigu ketinate montuoti prietaiso šoninės sienelės kaitinimo elementą, turėkite omenyje, kad montavimo niša turėtų būti **4 mm** platesnė (žr. skyriaus “Montavimas” poskyrį “Montavimo matmenys”).

Jeigu pertvara **a platesnė nei 160 mm**, “Side-by-side” montavimo rinkinio nereikės, taip pat nereikės šoninės sienelės kaitinimo elemento.

... be pertvaros

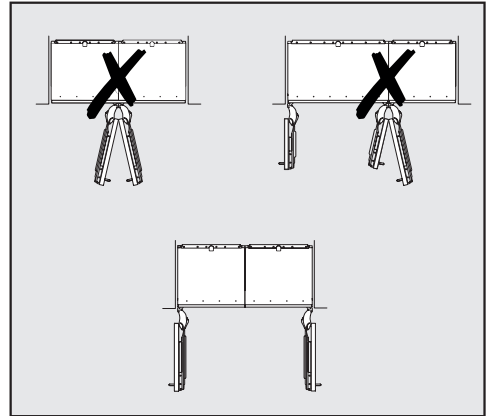

Jeigu vienas šalia kito montuojami šaldymo prietaisai / vyno šaldytuvai nėra atskirti pertvara, prietaisus būtina tarpusavyje sujungti “Side-by-side” montavimo rinkiniu. Be to, būtina įrengti šoninės sienelės kaitinimo elementą, kad nesiformuotų kondensatas ir išvengtumėte su tuo susijusios žalos.

# Įrengimas

## Montavimo matmenys

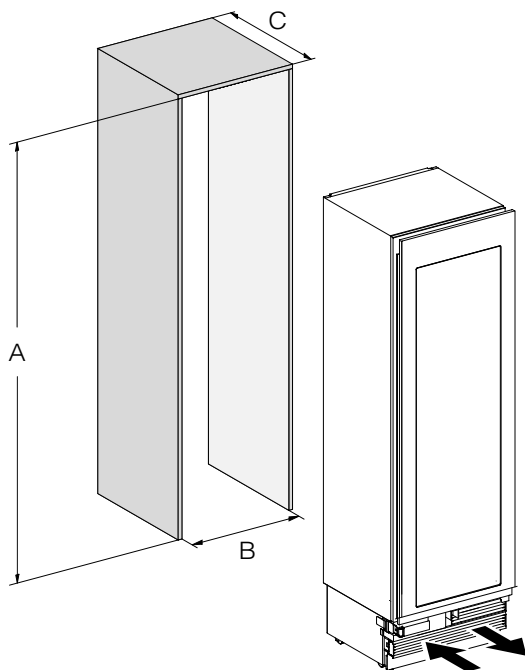

	A	B	C
KWT 26x2 Vi(S)	2134–2164 mm	610 mm	610 mm + priekinė baldų dalis (19–38 mm)

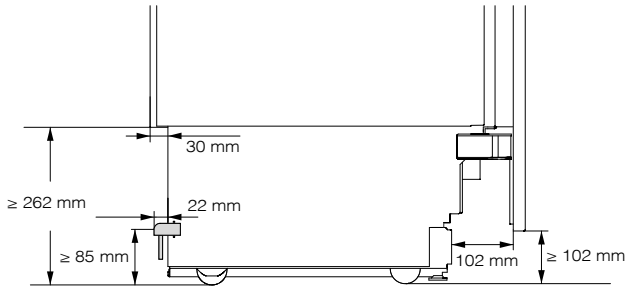

Vaizdas iš šono

# Įrengimas

Matmenys, kai prietaiso durelės atidarytos (atidarymo kampas 90° / 115°)

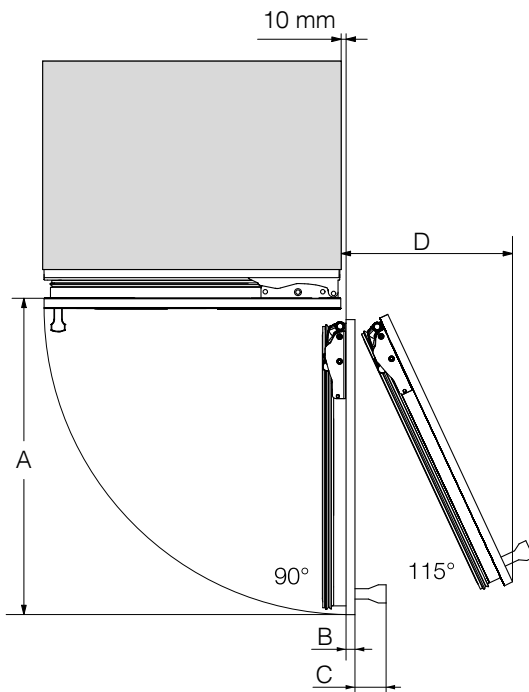

A	B*	C*	D (kai priekinė baldų dalis 19 mm)
677 mm	Priekinė baldų dalis (19–38 mm)	Durelių rankenėlė	296 mm

\* Baldų priekinės dalies ir durelių rankenėlės matmenys priklauso nuo jūsų virtuvės išplanavimo.

## Priekinės baldų dalies matmenys

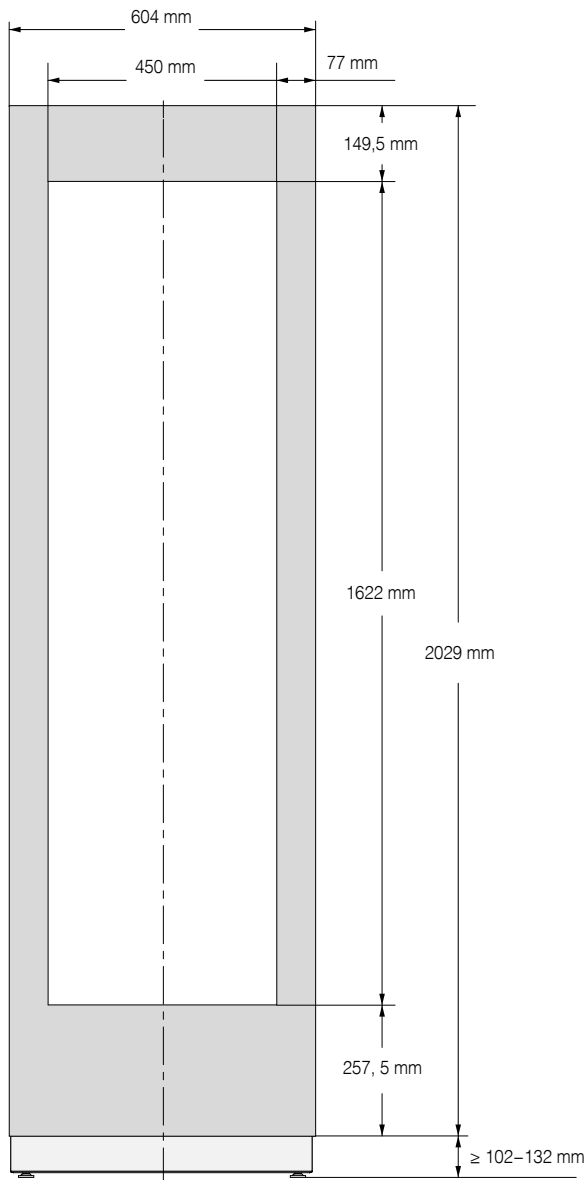

# Įrengimas

---

## Vyno šaldytuvo įmontavimas

### Kol dar nepradėjote ...

Prieš pradėdami prietaiso montavimo darbus, atidžiai perskaitykite šią naudojimo ir montavimo instrukciją.

Prietaisą įmontuoti turėtų kvalifikuotas montuotojas, pagal šią naudojimo ir montavimo instrukciją. Vyno šaldytuvą įmontavus ir prijungus pagal šią naudojimo montavimo instrukciją, bus užtikrintas saugus prietaiso naudojimas.

 Netinkamai pritvirtintas vyno šaldytuvas gali sužaloti arba apgadinti turtą.

Prietaisas yra labai sunkus ir atidarius dureles gali apvirsti.

Kol įmontuosite ir pritvirtinsite prietaisą nišoje (kaip nurodyta naudojimo ir montavimo instrukcijoje), laikykite vyno šaldytuvo dureles uždarytas.

Dėl prietaiso svorio ir dydžio būtina montuoti padedami kito asmens.

### Reikalingi įrankiai

- Akumuliatorinis gręžtuvas-suktuvus
- TX 20 suktuvus
- Perforatorius
- Gręžtuvas, atsižvelgiant į skirtingų dydžių medžiagas
- Plaktukas
- Plokščiasis veržliaraktis
- Veržliaraktis (įstatymas: galvutė, 8 mm)
- Lipni juosta
- Pjoviklis
- Santechninės replės
- Gulsčiukas
- Matavimo juostelė
- Pieštukas

### Kita

- Kopėčios su laipteliais
- Stumiamas vežimėlis



### Priekinės baldų dalies svoris

Prieš montuodami priekinę baldų dalį įsitikinkite, kad nebus viršytas leistinas montuojamų baldų priekinės dalies svoris.

Vyno šaldytuvas	maks. priekinės baldų dalies svoris
KWT 26x2 Vi(S)	73 kg

 Per sunki priekinė dalis gali pažeisti prietaisą!

Įmontuotos baldų durelės, kurių svoris viršija leistiną, gali sugadinti durelių lankstus.

Tokie pažeidimai gali paveikti prietaiso funkcijas.

Prieš montuodami priekinę baldų dalį įsitikinkite, kad nebus viršytas leistinas montuojamos baldo priekinės dalies svoris.

### Montavimo nišos išlygiavimas

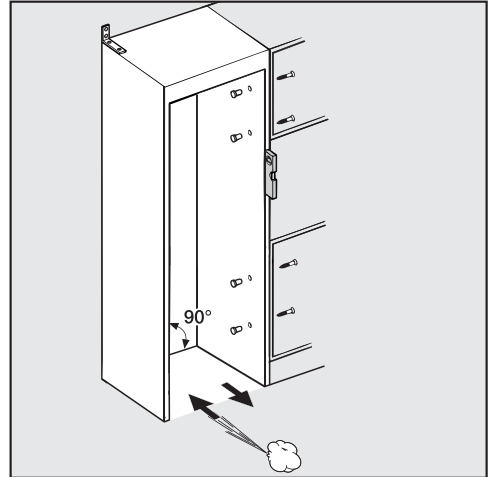

Prieš montuodami vyno šaldytuvą, montavimo nišą kruopščiai išlygiuokite gulsčiuuku. Nišos kampai turi būti 90° kampu, kitaip priekinė baldų dalis nepriklus tolygiai prie visų 4 montavimo nišos kampų.

# Įrengimas

## Montavimo nišos tikrinimas

- Patikrinkite montavimo matmenis (žr. skyriaus “Montavimas” poskyrį “Montavimo matmenys”).
- Patikrinkite elektros jungties padėtį. Jungimo į tinklą laido ilgis – 3 m.

Kištukinis lizdas neturėtų būti už prietaiso, kad kilus pavojui, jis būtų lengvai pasiekiamas.

- Patikrinkite montavimo aplinką, kad išvengtumėte nenumatytų trukdžių (žr. skyriaus “Montavimas” poskyrį “Montavimas, kai atidarytos prietaiso durelės”).
- Vyno šaldytuvą montuokite tik į stabilią ir tvirtą montavimo nišą, ant horizontalaus ir lygaus pagrindo.
- Prieš montuodami patikrinkite šiuos montavimo nišos kriterijus:
  - Montavimo nišos šoninės sienelės turi būti lygios.
  - Montavimo nišos sienelės turi būti min. 16 mm storio.
  - Šoninės sienelės turi būti saugiai sujungtos su pagrindu arba pritvirtintos prie sienos.
  - Sutrumpintų šoninių sienelių ilgis turi būti min. 100 mm.

## Prieš montuodami

- Nuimkite priedus, esančius prietaiso išorinėje pusėje.
- Patikrinkite, ar vyno šaldytuvus nebuvo apgadintas pervežimo metu.

**Nestatykite apgadinto prietaiso!**

- Patikrinkite, ar visos prietaiso užpakalinėje pusėje pritvirtintos dalys gali laisvai siūbuoti.
- Kad montuojant apsaugotumėte prietaiso apačią nuo pažeidimų, prieš numatytą pastatymo vietą ant grindų patieskite grindų paklotą ar pan.

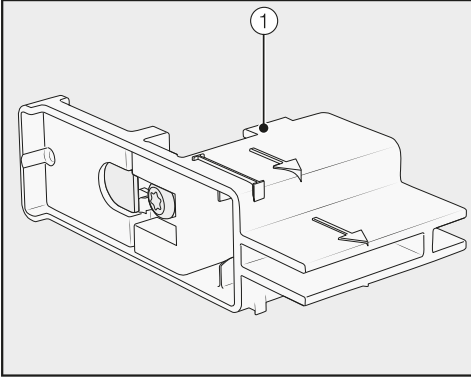

- Ant prietaiso durelių **palikite** pagalbinus reguliavimo elementus ①. Pagalbiniai reguliavimo elementai vėliau bus reikalingi išlygiuojant prietaisą montavimo nišoje.

⚠ Netinkamai pritvirtintas vyno šaldytuvas gali sužaloti arba apgadinti turėtą.

Atlaisvinus tvirtinimo kampus, vyno šaldytuvas nebus pritvirtintas prie transportavimo padėklo.

Dėl prietaiso svorio ir dydžio **būtinai montuokite padedami kito asmens.**

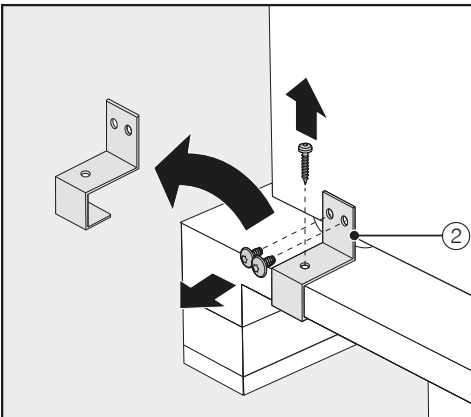

- Atsukite tvirtinimo kampus ②.

- Kelkite prietaisą atsargiai ir, padedant kitam asmeniui, nuo padėklo visų pirma nukelkite užpakalinę vyno šaldytuvo dalį.

⚠ Pavojus apgadinti grindis! Slinkdami prietaisą, rizikuojate pažeisti grindis. Stumkite atsargiai, kad nesubraižytumėte grindų.

Pastatę prietaisą, galite jį toliau stumti prietaiso apačioje esančiais ratukais.

## Montavimo nišos paruošimas

⚠ Netinkamai pritvirtintas vyno šaldytuvas gali sužaloti arba apgadinti turėtą.

Prietaisas yra labai sunkus ir atidarius dureles gali apvirsti.

Montavimo nišą būtina kelis kartus tvirtai sujungti su galine arba viršutine siena. Tik taip galima apsaugoti vėliau nišoje įmontuotą vyno šaldytuvą nuo apvirtimo.

Montavimo nišos tvirtinimui naudokite kartu pristatomus tvirtinimo kampus.

Kartu su vyno šaldytuvu pristatomos ir montavimui skirtos medžiagos. Plastikiniai maišeliai pažymėti raidėmis.

- Atskirais montavimo etapais atsižvelkite į nurodytas raides ir naudokite atitinkamą plastikinį maišelį su atitinkamomis montavimo medžiagomis.

# Įrengimas

Tvirtinimo kampai apsaugo prietaisą nuo pasvirimo.

Tvirtinimo kampais montavimo niša papildomai pritvirtinama prie aplinkinių sienų.

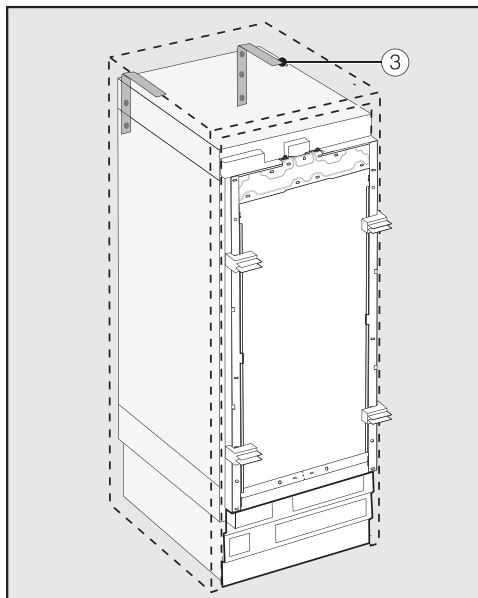

- Kiekvienam prietaisui atskirai naudokite 2 apsauginius tvirtinimo kampus ③, o jeigu montuojate du prietaisus ("Side-by-side"), atitinkamai naudokite 4 apsauginius tvirtinimo kampus.
- Apsauginius tvirtinimo kampus montuokite ③ montavimo nišos kairėje ir dešinėje pusėje.

Apsauginių tvirtinimo kampų montavimo aukštis priklauso nuo pastatymo kojelių aukščio ir turi būti 2134–2164 mm aukštyje nuo nišos pagrindo.

⚠ Virstantis vyno šaldytuvas gali sužeisti, galima materialinė žala!

Per aukštai pritvirtinti apsauginiai kampai gali neapsaugoti prietaiso. Atstumas tarp apsauginių kampų ir prietaiso negali viršyti 8 mm.

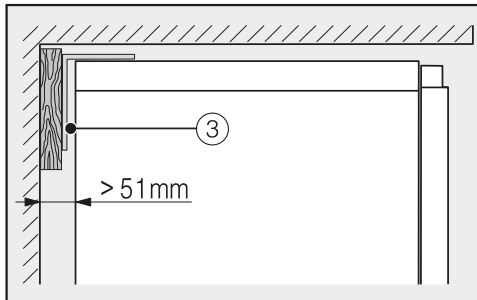
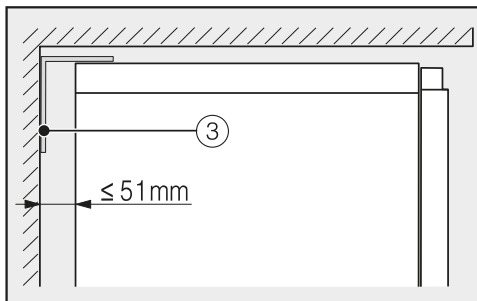

- Turėkite omenyje, kad tarpas tarp vyno šaldytuvo užpakalinės sienelės ir montavimo nišos negali viršyti 51 mm.
- Jeigu būtina, už prietaiso apsauginių kampų galite įstatyti medinį kaištį ③.
- Naudodami tvirtinimo kampus, montavimo nišos užpakalinėje sienelėje pažymėkite gręžimo kiaurymes.

**B**

Prietaiso pristatymo komplekte taip pat pridėti tvirtinimo varžtai, skirti įvairioms montavimo situacijoms arba medžiagoms.

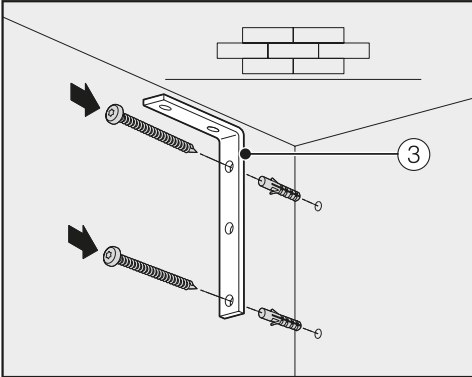

Tvirtinimas prie betono sienos

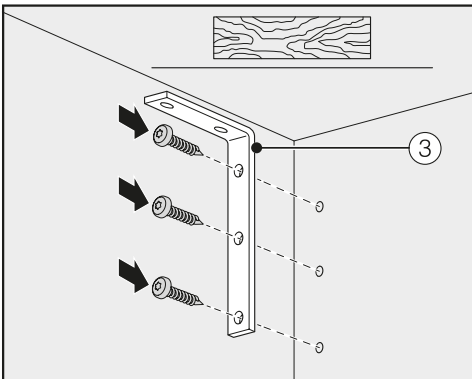

Tvirtinimas prie medinės sienos

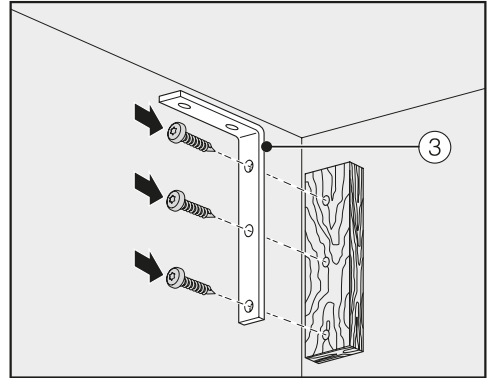

Tvirtinimas mediniais kaišiais

- Jeigu būtina, tvirtinimo kampais ③ montavimo nišą pritvirtinkite prie galinės arba viršutinės sienos.

# Įrengimas

## Vyno šaldytuvo įstūmimas į nišą

Atkreipkite dėmesį, kad stumdami prietaisą į nišą nepažeistumėte prietaiso jungties.

Jeigu ketinate montuoti “Side-by-side” kelis prietaisus, juos sujunkite tarpusavyje (žr. “Side-by-side” montavimo rinkinio naudojimo instrukciją).

Kad galėtumėte nišoje išlygiuoti prietaisą, nuo prietaiso cokolio turėsite nuimti juostelę.

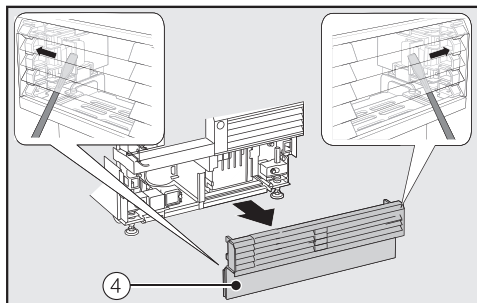

- Abiejose pusėse per groteles į cokolio skydelį ④ įstatykite atsuktuvą ir juo paspauskite į išorę viduje esančius plastikinius liežuvėlius, kad atsilaisvintų cokolio skydelis.
- Cokolio juostelę kol kas padėkite į šoną.

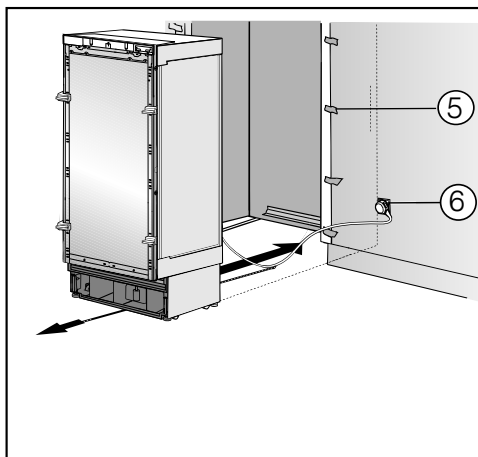

- Uždėkite briaunų apsaugas ⑤, kad apsaugotumėte šalia esančių baldų priekinę dalį.
- Užpakalinėje vyno šaldytuvo pusėje įstatykite prietaiso kištuką (žr. skyriaus “Montavimas” poskyrį “Elektros jungtis”).
- Įstatykite kištuką ⑥ į maitinimo lizdą.

Maitinimo lizdas turėtų būti šalia vyno šaldytuvo ir lengvai prieinamas!

**⚠** Elektros perkrova gali pažeisti prietaisą!

Vyno šaldytuvo elektros perkrova gali sukelti trumpąjį jungimą ir pažeisti prietaisą.

Kiekvienas “Side-by-side” įmontuotas prietaisas turi būti prijungtas atskirame kištukiniame lizde.

**Patarimas:** Neprispauskite maitinimo laido: maitinimo laido viduryje pritvirtinkite virvelę ir, įstumdami į nišą vyno šaldytuvą, traukite laidą į priekį po vyno šaldytuvu.

- Atsargiai įstumkite vyno šaldytuvą į nišą.
- Jeigu vyno šaldytuvo nepavyksta įstumti į nišą, pvz., nes grindys yra nelygios, šiek tiek išsukite galines kojeles (žr. skyriaus “Montavimas” poskyrį “Vyno šaldytuvo išlygiavimas”) ir įstumkite prietaisą į montavimo nišą.
- Nuo šalia esančios baldų priekinės dalies nuimkite briaunų apsaugas ⑤.

## Vyno šaldytuvo išlygiavimas

Pagalbiniai reguliavimo elementai ① padės išlygiuoti prietaisą montavimo nišoje.

Pagalbiniai reguliavimo elementai pritaikyti 19 mm arba 38 mm pločio priekinei baldų daliai.

- Išlygiuokite prietaisą pagal baldų priekinę dalį.

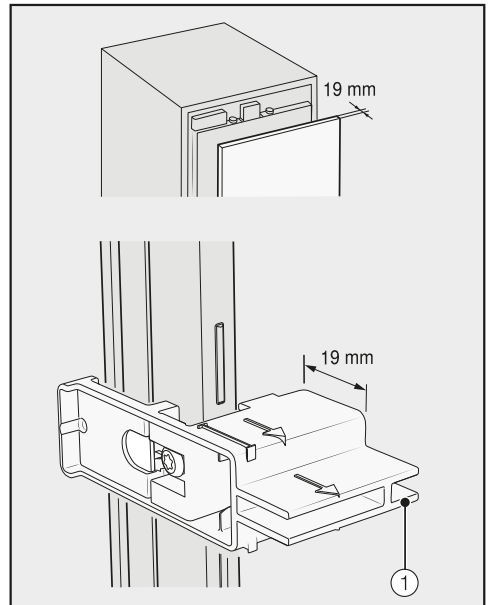

Priekinė baldo dalis 19 mm pločio

# Įrengimas

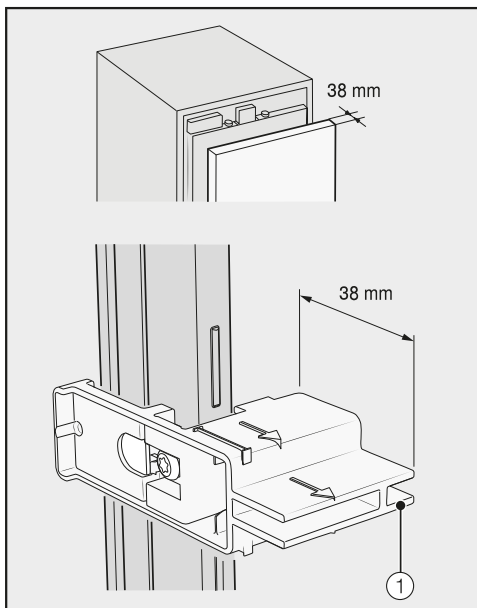

Priekinė baldo dalis 38 mm pločio

Priekinės ir galinės prietaiso kojelės yra reguliuojamo aukščio ir gali būti reguliuojamos iš priekinės prietaiso pusės.

**⚠** Pažeidimai, atsiradę dėl netinkamai sureguliuotų prietaisų kojelių.

Jeigu naudojate akumuliatorinį sukutuvą, galite pažeisti reguliuojamas kojeles.

Todėl tiek priekines, tiek užpakalines kojeles reguliuokite tik rankomis.

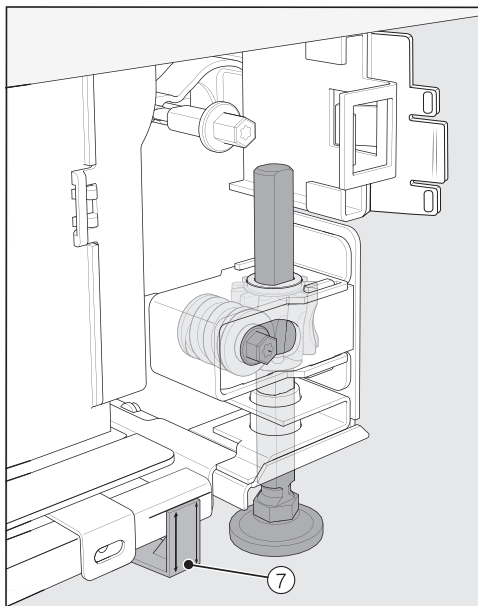

- Prieš vyno šaldytuvą abiejose pusėse ant žymų prie reguliuojamų kojelių uždėkite kartu pristatomus tarpiklius ⑦.



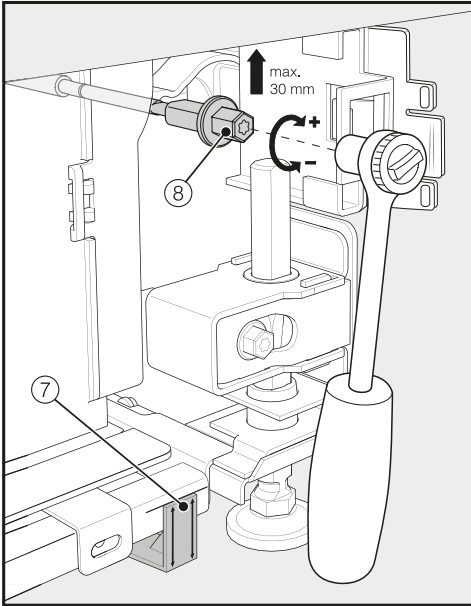

- Veržliarakčiu (įstatymas: galvutė, 8 mm) arba atsuktuvu (TX 20) ⑧ sureguliuokite užpakalines kojeles.

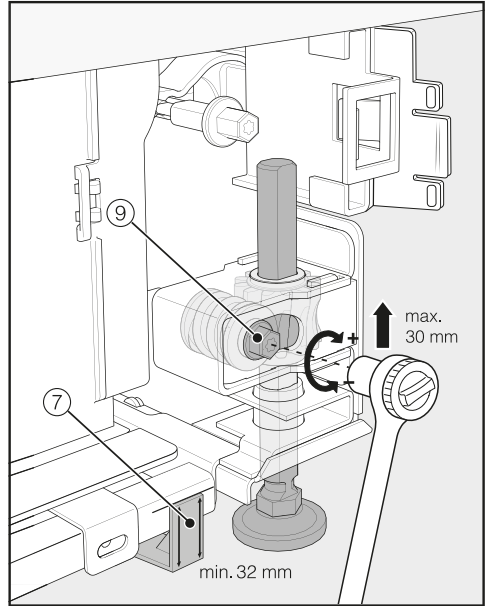

- Veržliarakčiu (įstatymas: galvutė, 8 mm) arba atsuktuvu (TX 20) ⑨ sureguliuokite priekines kojeles.

**Patarimas:** Kojeles išsukite palaipsniui: pirmiausia kairėje, tada dešinėje ir t. t.

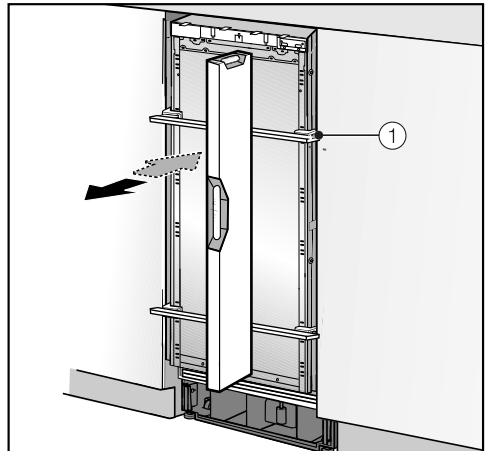

- Pridėkite gulsčiuką virš pagalbinių reguliavimo mechanizmų ① prietaiso durelėse ir išlygiuokite prietaisą.

## Įrengimas

- Reguluokite kojeles ⑧ ir ⑨ abiejose pusėse, kol ant cokolio nurodyta žyma bus ties ant tarpiklio ⑦ nurodytu 32 mm matmeniu. 32 mm matmuo atitinka 2134 mm nišos aukštį.

Kojeles būtina išsukti iki 32 mm aukščio, kad per prietaiso cokolį būtų užtikrintas oro padavimas ir ištraukimas.

⚠ Per daug išsukę prietaiso kojeles, galite pažeisti prietaisą! Galite pažeisti galines reguliuojamas kojeles.

Kojeles išsukite **tik tiek**, kol bus pasiekta ant cokolio nurodyta 62 mm matmens žyma (maks. nišos aukštis 2164 mm).

- Dar kartą išlygiuokite prietaisą per pagalbinius reguliavimo elementus ①, pasinaudokite gulsčiu.

## Vyno šaldytuvo tvirtinimas nišoje

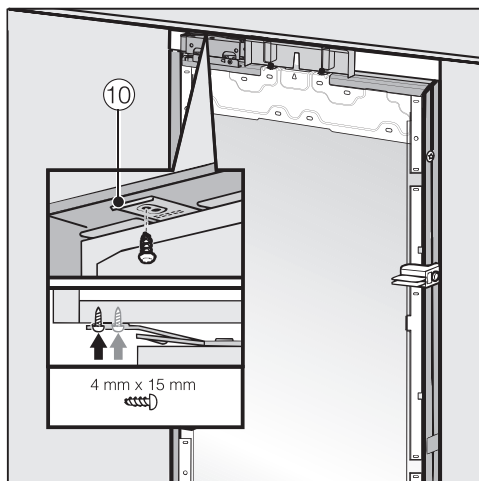

- Viršuje tvirtinimo plokštelės ⑩ ąselės sujunkite su viršutiniai / įmontuotais baldais.

Jeigu nėra galimybės pritvirtinti prietaiso viršuje, šoninėmis tvirtinimo plokštėmis pritvirtinkite vyno šaldytuvą montavimo nišoje.

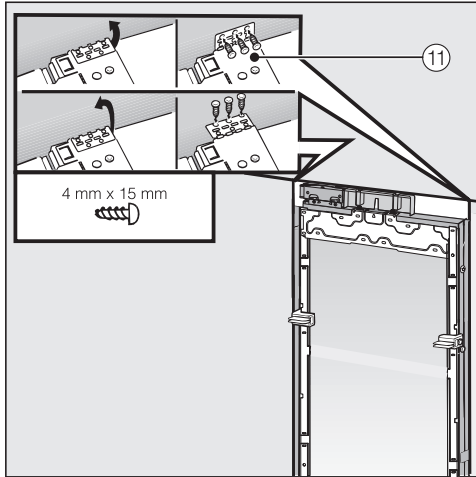

- Atlenkite šonines tvirtinimo ąseles ⑪.
- Šonines tvirtinimo ąseles ⑪ sujunkite su šalia esančiais baldais arba konstrukciniais elementais.

- Atidarykite prietaiso dureles.

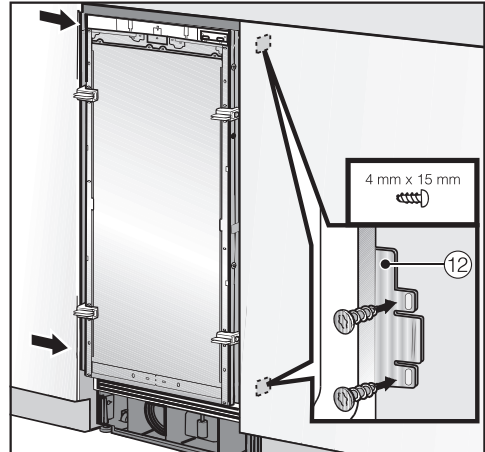

- Viršuje ir apačioje tvirtinimo plokštelės ⑫ ąseles prisukite prie šalia esančių baldų / įmontuojamųjų baldų.

Montuojant "Side-by-side", tik išorinė vyno šaldytuvų ar šaldymo prietaisų pusė tvirtinama prie šalia esančių arba įmontuotų baldų.

# Įrengimas

## Pasiruošimas montuoti priekinę baldų dalį

- Iki galo atidarykite prietaiso dureles.

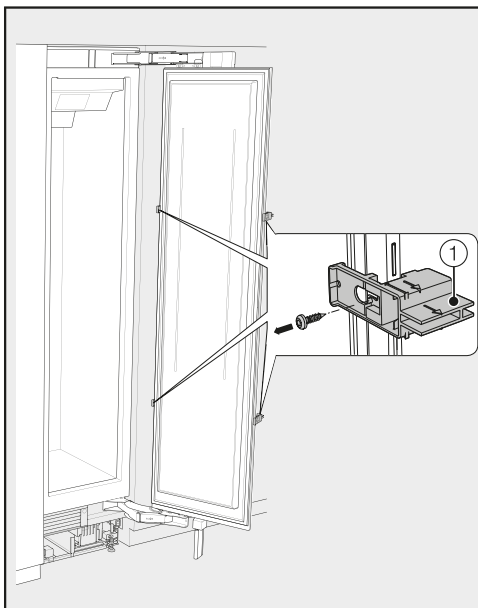

- Prietaiso durelėse atsukite pagalbinus montavimo elementus ①.

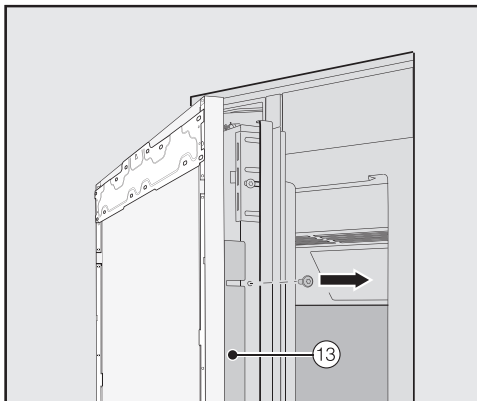

- Abiejose prietaiso durelių pusėse nuimkite kampų juosteles ⑬ ir kartu su tvirtinimo varžtais kol kas atidėkite – jie bus reikalingi vėliau.
- Uždarykite prietaiso dureles.

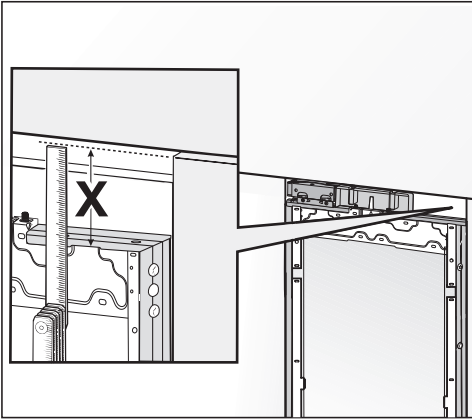

- Išmatuokite atstumą **X** tarp tvirtinimo rėmo ir šalia esančio baldo priekinės dalies viršutinės briaunos.

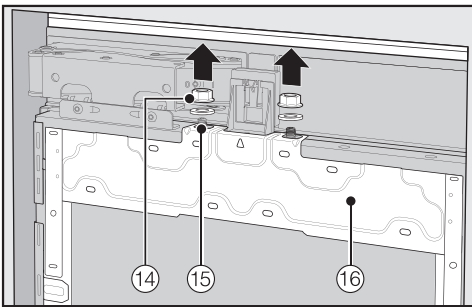

- Atlaisvinkite varžtus ir poveržles ⑭ nuo srieginio strypo ⑮ ir kol kas atidėkite – jų taip pat reikės vėliau.
- Nuo prietaiso durelių nuimkite tvirtinimo rėmą ⑯ (keldami aukštyn).

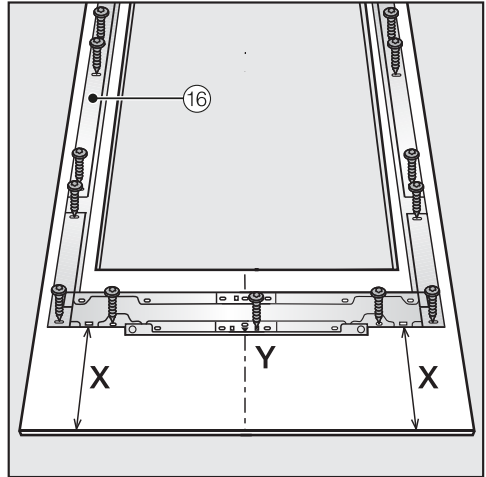

- Priekinę baldų dalį, kurią ketinate montuoti, vidine puse į viršų paguldyskite ant tvirto pagrindo (kad nesubraižytumėte, paklojate paklotą).
- Vidinėje priekinės baldų dalies pusėje pažymėkite atstumą **X** –3 mm.
- Nustatykite ir pažymėkite priekinės baldų dalies vidurį **Y**.
- Atitinkamai pagal žymas ant priekinės baldų dalies uždėkite tvirtinimo rėmą ⑯.
- Iš anksto išsigręškite kiaurymes.



- Prie priekinės baldų dalies prisukite tvirtinimo rėmą ⑯: tvirtinimo rėmą ⑯ kiekvienoje kiaurymėje prisukite bent vienu varžtu.

## Įrengimas

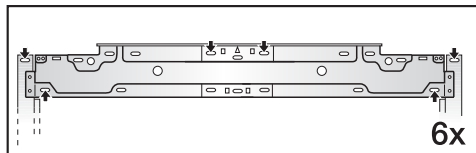

- Maž. 6 varžtais pritvirtinkite rėmą ⑯ priekinės baldų dalies viršuje.

Tvirtinimo rėmas yra su kiaurymėmis, kurios paruoštos įvairaus dydžio priekinės baldų dalies tvirtinimui.

Tvirtinant montavimo rėmą, varžtus įsukite į tvirčiausią baldų durelių vietą! Rinkitės varžtus, kurie atitiktų baldų priekinės dalies storį.

- Jeigu reikia, iš vidinės pusės prietaisų durelėse prisukite rankenėles (nagailioja virtuvėse be rankenėlių).

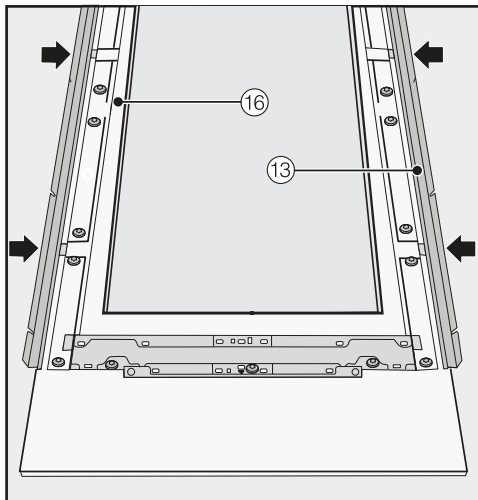

- Kampų juosteles ⑬ abiejose pusėse iki galo įstatykite į paruoštas tvirtinimo rėmo angas ⑯.

## Priekinės baldų dalies tvirtinimas ir išlygiavimas

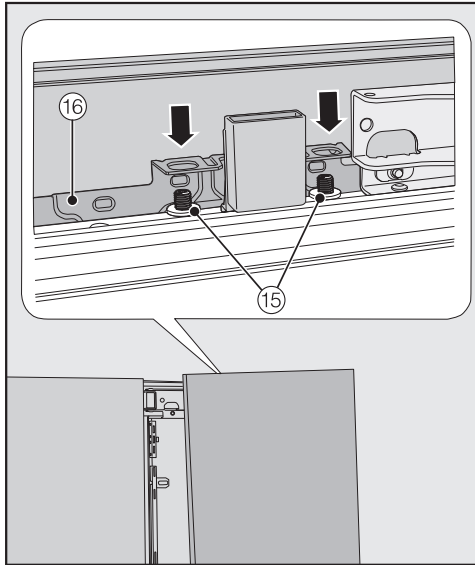

- Atidarykite prietaiso dureles ir priekinę baldų dalį su tvirtinimo rėmu ⑯ iš viršaus užkabinkite ant srieginių kaiščių ⑮.

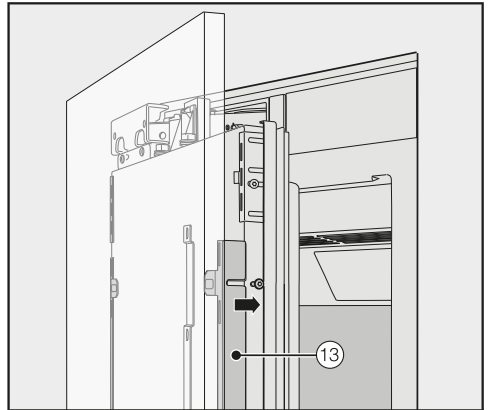

- Abiejose pusėse į baltą plastikinį rėmą įstatykite kampines juosteles ⑬ ir kol kas lengvai pritvirtinkite varžtais. Atsarginiai varžtai sudėti į E raide pažymėtą plastikinį maišelį.

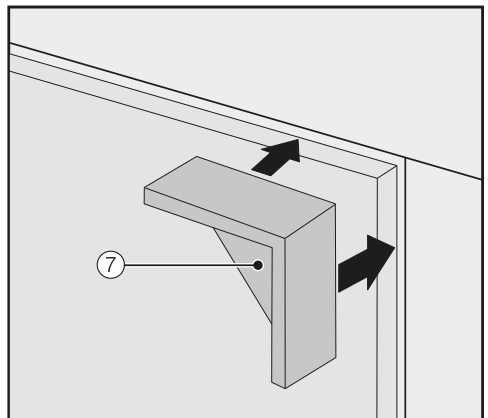

- Abiejose pusėse viršutiniuose baldų priekinės dalies kampuose įdėkite ⑦ tarpiklius.
- Uždarykite prietaiso dureles ir patikrinkite atstumą iki šalia esančių baldų durelių.

## Įrengimas

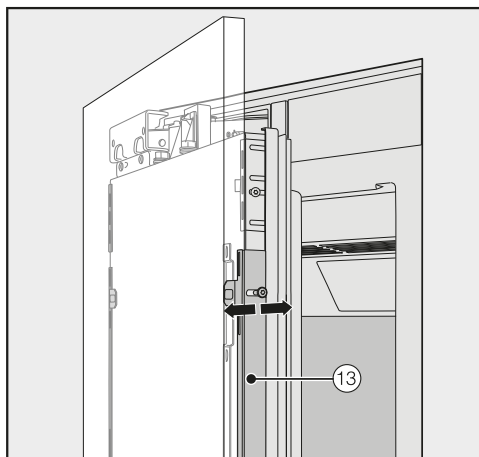

- Išlygiuokite prietaiso durelių ilgį virš kiaurymių 13 kampų juostelėse.

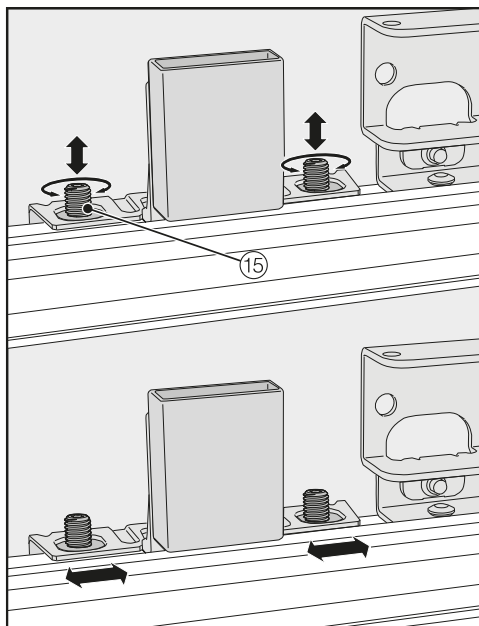

- Virš srieginių kaiščių 15 sureguliuokite prietaiso durelių aukštį ir šonus.
- Uždarykite prietaiso dureles ir patikrinkite atstumą iki šalia esančių baldų durelių.

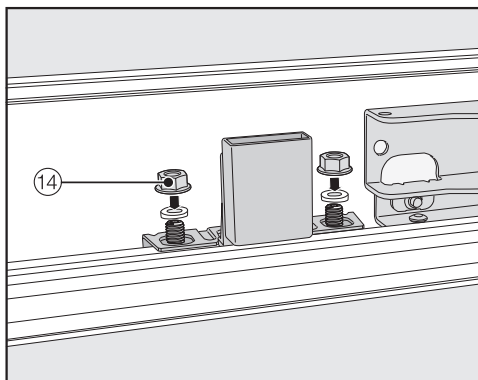

- Sudėkite veržles su poveržlėmis 14 ir priveržkite 14. Baldo priekinė dalis yra užfiksuota.

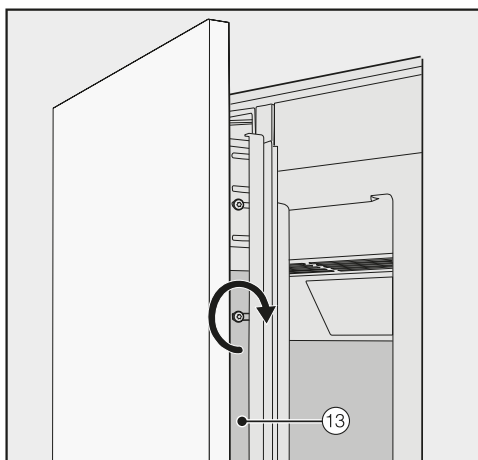

- Priveržkite varžtus kampų juostelėse 13.
- Atidarykite prietaiso dureles.
- Nuo baldų priekinės dalies nuimkite tarpiklius 7.



## Tvirtinimo kampų montavimas



Tvirtinimo kampais baldų priekinė dalis papildomai tvirtinama prietaiso durelių apačioje.

Pirmiausia įmontuokite vyno šaldytuvą ir išlyginkite jo priekinę dalį (gali būti "Side-by-side"), tik tada pritvirtinkite kampus.

- Iki galo atidarykite prietaiso dureles.

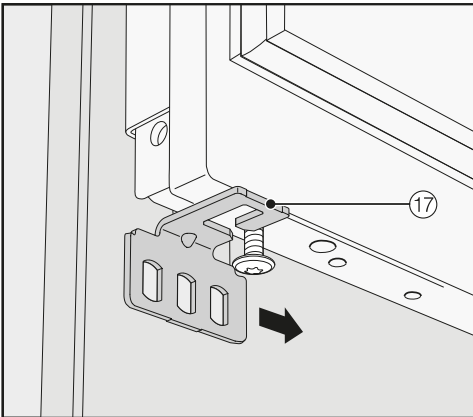

- Tvirtinimo kampą ⑰ iš išorės stumkite ant varžto prietaiso durelių apačioje.

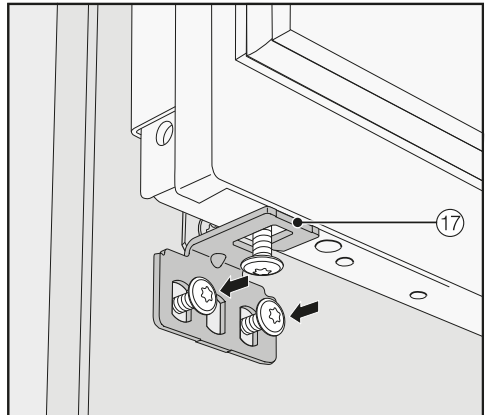
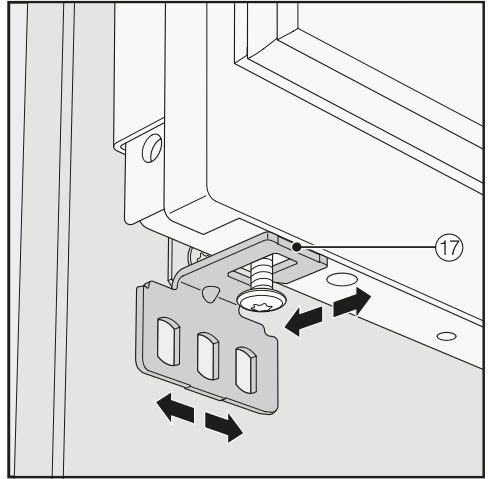

- Montavimo kampą ⑰ varžtais prisukite prie priekinės baldų dalies.

## Įrengimas

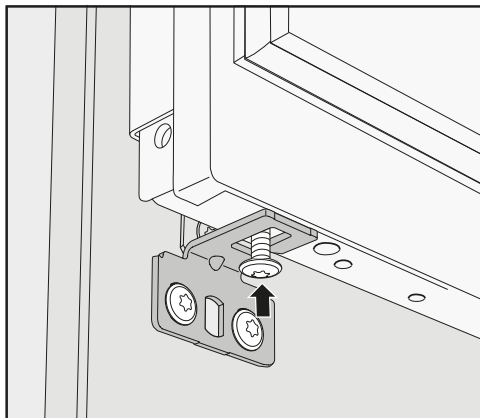

- Įsukite varžtą prietaiso durelių apačioje.

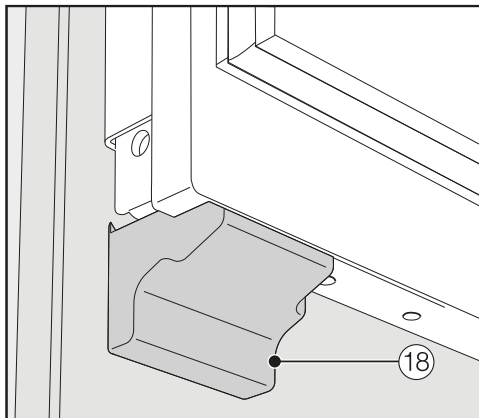

- Dangtelį 18 užfiksuokite, kad pasigirstų “spragtelėjimas”.

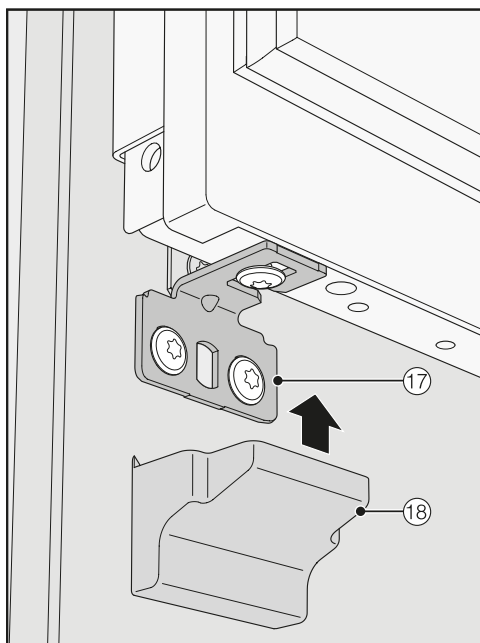

- Uždėkite dangtelį 18 ant tvirtinimo kampo 17.

### Dengiamųjų juostelių tvirtinimas

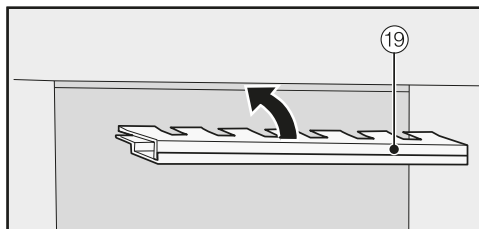

- Norėdami į tarpą virš vyno šaldytuvo įdėti juostelę 19, pirmiausia turite ją tinkamai sustatyti:

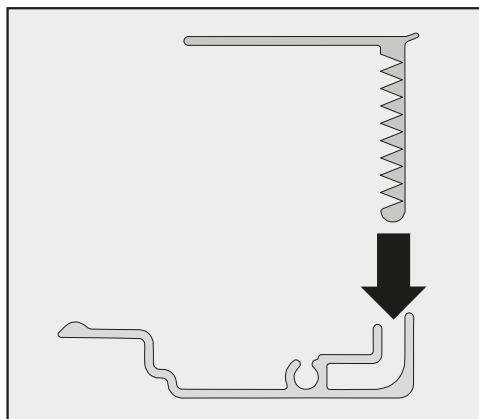

- Abi juostelės dalis sumaukite vieną į kitą.

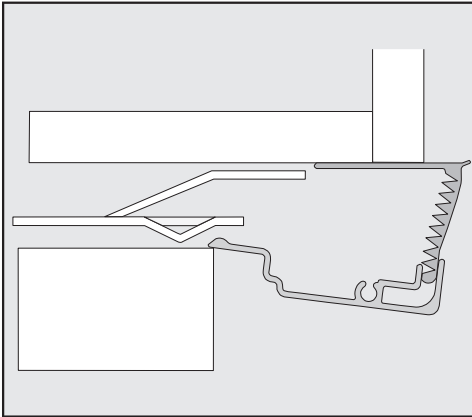

Dengiamosios juostelės vaizdas iš šono

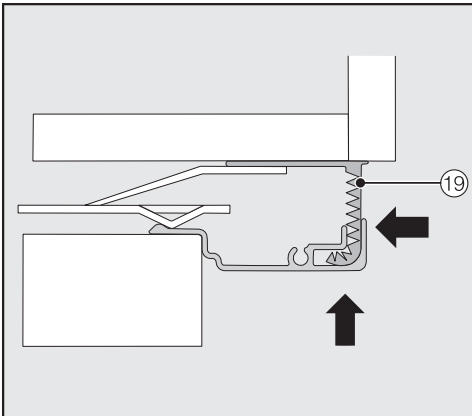

- Sujungtą juostelę 19 įdėkite į tarpą virš vyno šaldytuvo ir užfiksuokite. Abi juostelės dalis tiek, kiek reikia, sumaukite vieną į kitą.

## Dangtelio montavimas prietaisus montuojant “Side-by-side”

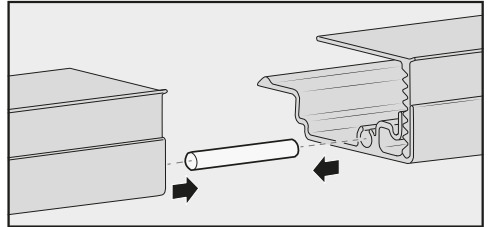

- Kaištį (yra “Side-by-side” montavimo rinkinyje) iki pusės įstatykite į kairėje pusėje esančio prietaiso dengiamosios juostelės kreiptuvą.
- Ant kaiščio uždėkite antrąją juostelę ir abi juosteles spauskite vieną prie kitos.
- Sujungtas juosteles uždėkite ant tarpo virš vyno šaldytuvo ir užfiksuokite.

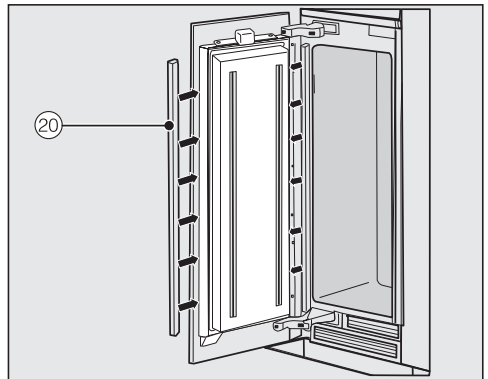

- Abiejose vyno šaldytuvo durelių pusėse įdėkite plastines dengiamąsias juosteles 20, jas tvirtai iš apačios į viršų įspausdami į tarpą tarp prietaiso durelių ir baldų priekinės dalies.

# Įrengimas

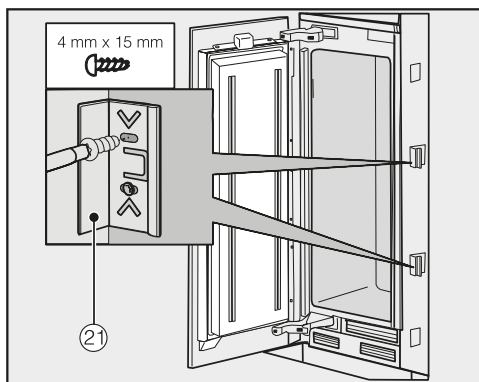

- Abiejose durelių pusėse maž. 3 spaustukais (21) pritvirtinkite juosteles.

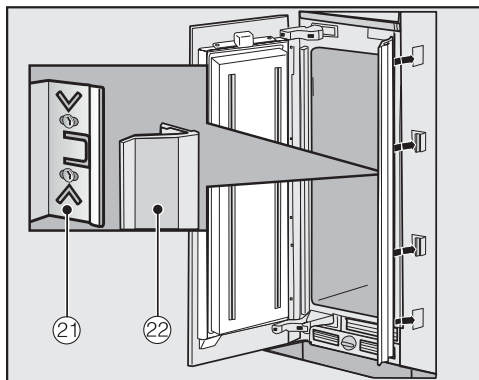

- Abiejose pusėse juostelėmis (22) uždenkite spaustukus (21). Montuojant prietaisus “Side-by-side”, šias dengiamąsias juosteles galima dėti tik išorėje.

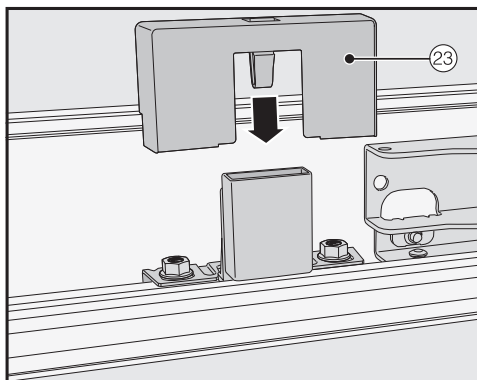

- Uždėkite dangtelį (23) ant apšvietimo kontakto jungiklio.

## Durelių uždengimo tvirtinimas

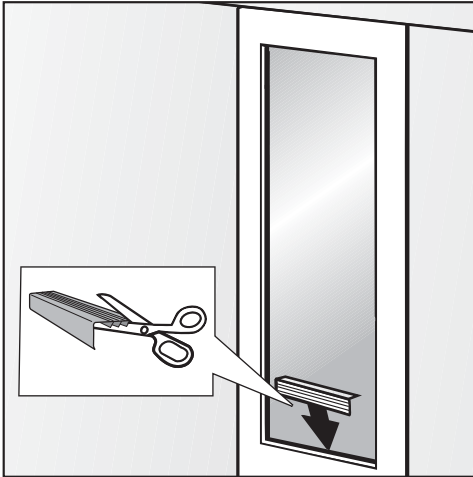

- Durelių uždengimo juosteles atitinkamai sutrumpinkite pagal baldų priekyje išplautos angos plotį. Papildoma dengimo juostelė pridėta norimo ilgio nustatymui.

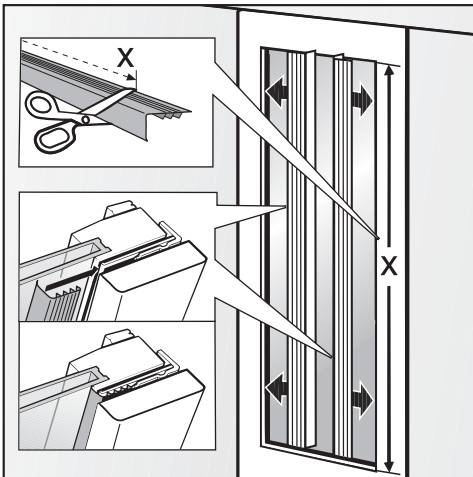

- Iki reikalingo ilgio X sutrumpinkite per ilgas durelių uždengimo juosteles kairėje ir dešinėje pusėje.

- Įkiškite durelių uždengimo juosteles į tarpą tarp baldų priekio ir stiklo plokštės.

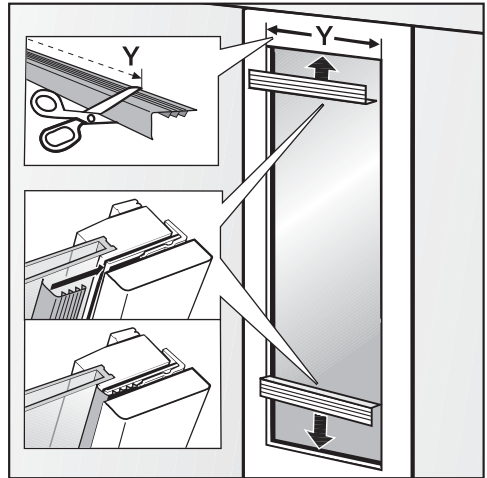

- Iki reikalingo ilgio Y sutrumpinkite trumpąsias durelių uždengimo juosteles viršuje ir apačioje.
- Įkiškite durelių uždengimo juosteles į tarpą tarp baldų priekio ir stiklo plokštės.

# Įrengimas

## Cokolio vėdinimo grotelių ir cokolio skydelio tvirtinimas

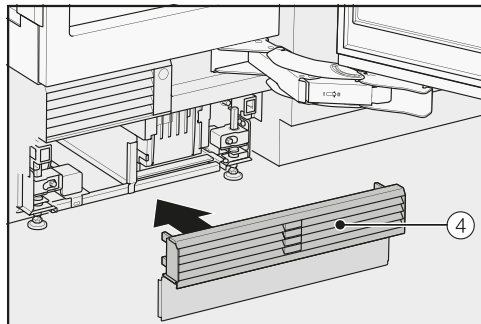

- Cokolio vėdinimo groteles ④ užfiksuokite prietaiso apačioje, cokolyje.

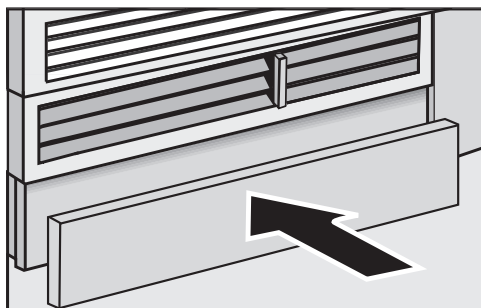

- Atpjaukite reikalingo ilgio ir aukščio cokolio juostelę (tarp cokolio ir grindų apatinio krašto).
- Apačioje prie cokolio vėdinimo grotelių pritvirtinkite cokolio skydelį.

## Prietaiso durelių atidarymo kampo ribojimas



Vyno šaldytuvo durelių lankstai gamykloje nustatyti taip, kad prietaiso dureles būtų galima plačiai atidaryti.

Jei prietaiso durelės, pvz., atidarant, remiasi į gretimą sieną, jų atidarymo kampą rekomenduojama sumažinti iki maždaug iki 90°.

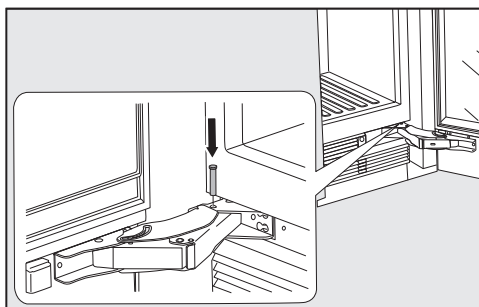

- Atidarykite prietaiso dureles.
- Į apatinį lankstą iš viršaus įstatykite ribojimo kaištį.

Prietaiso durelių atidarymo kampas apribotas iki 90°.

## Elektros jungtis

Vyno šaldytuvą leidžiama jungti prie maitinimo tinklo tik naudojant kartu pristatomą maitinimo kabelį (kintamoji srovė 50/60 Hz, 220–240 V). Ilgesnį maitinimo kabelį galima įsigyti garantinio aptarnavimo skyriuje.

Naudokite bent 10 A saugiklį.

Galima jungti tik prie tvarkingai įrengto kištukinio lizdo su apsauginiu kontaktu. Elektros instaliacija turi būti įrengta pagal VDE 0100.

Kad, esant avarinei situacijai, vyno šaldytuvą būtų galima greitai atjungti nuo maitinimo tinklo, kištukinis lizdas turėtų būti ne už prietaiso ir lengvai prieinamas.

Jei įmontavus prietaisą kištukinis lizdas yra nepasiekiamas, kiekvienas elektros instaliacijos polių turi turėti skiriamąjį įtaisą. Skiriamuoju įtaisu laikomi jungikliai, kurių kontaktų tarpelis yra bent 3 mm. Jiems priskiriami jungtuvai, saugikliai ir kontaktoriai (EN 60335).

Kištukas ir maitinimo laidas negali liestis prie prietaiso nugarėlės, nes juos gali pažeisti prietaiso vibracija. Tai gali sukelti trumpąjį jungimą.

Nejunkite kitų prietaisų į kištukinį lizdą prietaiso užpakalinėje pusėje.

Nenaudokite ilginamojo laido, jis neužtikrina reikiamos vyno šaldytuvo saugos (pvz., perkaitimo pavojus).

Prietaiso negalima jungti prie izoliuotų inverterių, kurie naudojami esant autonominiam elektros tiekimui, pavyzdžiui, **saulės energijos**.

Įjungus vyno šaldytuvą, prietaisas gali išsijungti dėl ribinės įtampos. Gali būti pažeista prietaiso elektroninė sistema. Prietaiso taip pat negalima naudoti su taip vadinamais **energiją taupančiais kištukais**, nes sumažėjus energijos tiekimui į prietaisą, prietaisas per daug įkais.

# Įrengimas

---

## Vyno šaldytuvo prijungimas

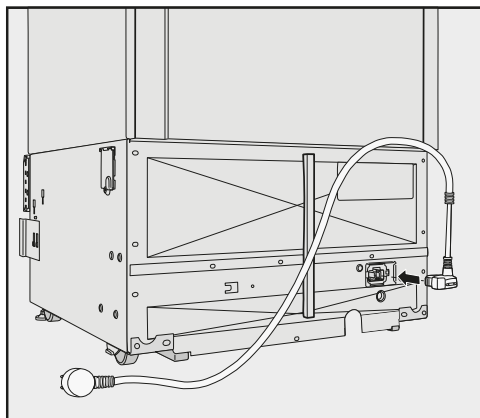

- Užpakalinėje vyno šaldytuvo pusėje įstatykite prietaiso kištuką.

Atkreipkite dėmesį, kad kištukas būtų tinkamai užsifikuotas.

- Įstatykite kištuką į maitinimo lizdą.

Prietaisas prijungtas prie maitinimo tinklo.



## Energijos taupymas

	<b>Įprastas energijos suvartojimas</b>	<b>Padidėjęs energijos suvartojimas</b>
<b>Pastatymas ir techninė priežiūra</b>	Vėdinamose patalpose.	Uždarose nevėdinamose patalpose.
	Apsaugotas nuo tiesioginių saulės spindulių.	Neapsaugotas nuo tiesioginių saulės spindulių.
	Ne prie šilumos šaltinių (radiatorių, viryklės).	Prie šilumos šaltinių (radiatorių, viryklės).
	Idealioje apie 20 °C kambario temperatūroje.	Aukštoje, nuo 25 °C kambario temperatūroje.
	Neuždenkite ventiliacijos angų ir reguliariai valykite dulkes.	Vėdinimo angos uždenktos arba pilnos dulkių.
<b>Temperatūros nustatymas</b>	Nuo 10 iki 12 °C.	Kuo žemesnė temperatūra nustatoma, tuo didesnės energijos sąnaudos!

## Energijos taupymas

	<b>Įprastas energijos suvartojimas</b>	<b>Padidėjęs energijos suvartojimas</b>
<b>Naudojimas</b>	Medinių lentynų išdėstymas kaip išsiunčiant iš gamyklos.	
	Prietaiso duris atidarykite tik tada, jei reikia, ir tik trumpam. Tinkamai surūšiuokite vyno butelius.	Dažnai atidarant duris ir laikant jas atviras, prarandamas šaltis ir į vidų patenka šilto aplinkos oro. Vyno šaldytuvas šaldo didesniu galimumu, taip pailgėja kompresoriaus veikimo laikas.
	Neperpildykite lentynų, kad galėtų cirkuliuoti oras.	Pablogėjusi oro cirkuliacija sukelia šalčio praradimus.

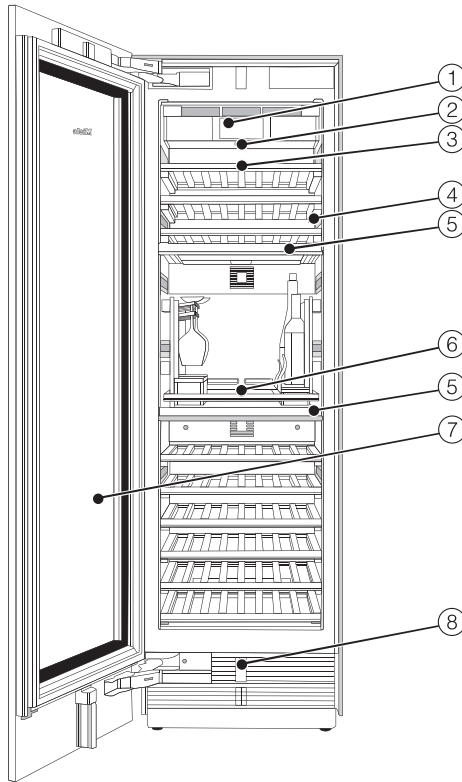

- ① Ekranas
- ② Įjungimo / išjungimo jungiklis
- ③ Medinės grotelės su užrašų juostelėmis
- ④ Vidaus apšvietimas
- ⑤ Izoliacinė plokštelė, skirta temperatūros zonų atskyrimui
- ⑥ “SommelierSet” \*
- ⑦ Stiklinės durelės su UV filtru
- ⑧ Automatinis durelių atidarymas (“Push2open” / “Pull2open”)

## Prietaiso aprašas



---

\* **“Sommelier” rinkinį sudaro:**

butelių laikiklis, butelių stovas, 2 priedų dėžutės ir vyno dekantavimo plokštė. Prie “Sommelier” rinkinio papildomai pridėti įvairaus dydžio veltinio įdėklai.

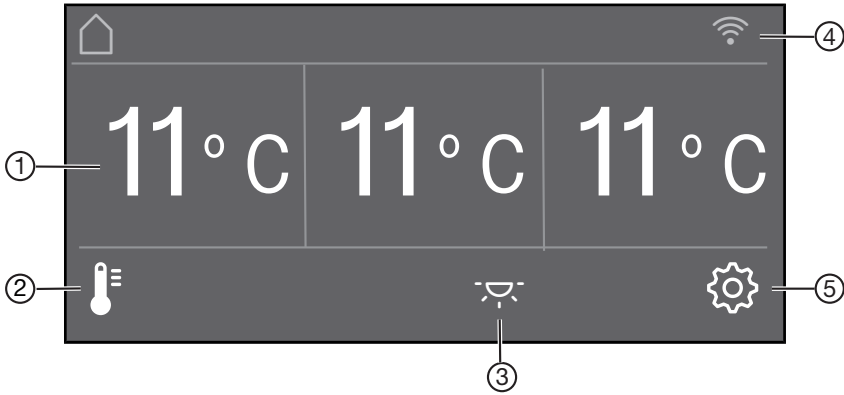
## Pagrindinis ekranas











- ① Trijų temperatūros zonų indikatorius (rodo nustatytą temperatūrą)
- ② Jutiklinis mygtukas  skirtas nustatyti temperatūrą ir oro drėgmę  $\Delta$
- ③ Jutiklinis mygtukas  skirtas įjungti ir išjungti vidaus apšvietimą, kai prietaiso durelės uždarytos (aplinkos apšvietimas)
- ④ “Miele@home” prisijungimo būsenos rodmuo (matomas tik jeigu įdiegta “Miele@home”)
- ⑤ Jutiklinis mygtukas  skirtas nustatymų režime pasirinkti įvairias funkcijas





# Prietaiso aprašas

---



## Nustatymų režimas

Nustatymų režime galite pasirinkti įvairias šaldymo prietaiso funkcijas arba pakeisti tam tikrus nustatymus ir savo šaldymo prietaisą pritaikyti prie asmeninių poreikių.

Simbolis		Funkcija
	“Sprache”	nustatyti
	“Display-Helligkeit”	nustatymas (nuo tamsiau iki šviesiau)
	“Farbschema”	nustatymas (tamsiau arba šviesiau)
	“Signaltöne”	nustatyti garso stiprumą arba visiškai išjungti “Signaltöne” (pvz., durelių įspėjamojo signalo)
	“Tastenton”	nustatyti garso stiprumą arba visiškai išjungti “Tastenton”
°F/°C	“Temperatureinheit”	nustatyti (° Celsijaus arba ° Farenheito laipsnius)
	“Tastensperre”	įjungti arba išjungti (žr. skyrių “Kitų nustatymų pasirinkimas”)
	“Selbsttest”	sistema paleidžiama iš naujo, tikrinama, ar nėra trikčių arba gedimų (žr. skyrių “Kitų nustatymų pasirinkimas”)
	“Türassistent”	(“Push2open” arba “Pull2open”) įjungti arba išjungti (žr. skyrių “Kitų nustatymų pasirinkimas”)
@	“Miele@home”	įdiegti, išaktyvinti arba patikrinti prisijungimo būseną (žr. skyrių “Kitų nustatymų pasirinkimas”)

	“Messeschaltung”	išjungti * (rodomas tik jeigu įjungtas “Messeschaltung” žr. skyrių “Kitų nustatymų pasirinkimas”)
	“Werkeinstellungen”	gamyklinių nustatymų atkūrimas (žr. skyrių “Kitų nustatymų pasirinkimas”)
	“Ambiente Beleuchtung”	galima pasirinkti 5 skirtingus aplinkos apšvietimo nustatymus (žr. skyrių “Kitų nustatymų pasirinkimas”)
	“Ambiente Display”	galima pasirinkti ekrano rodyimą, kai prietaiso du- relės uždarytos (žr. skyrių “Kitų nustatymų pasirinkimas”)
	“Sabbat Modus”	įjungti arba išjungti (žr. skyrių “Kitų nustatymų pasirinkimas”)

## Nustatymų režimo simboliai

	naršyti nustatymų režime arba pasirinkti nustatymą
	keisti nustatymą (pvz., ekrano ryškumą)
“OK”	patvirtinti nustatymą
	išeiti iš meniu lygmens

# Priedai

---

## Kartu tiekiami priedai

### Prietaiso kištukas

### Baltos spalvos žymeklis

Komplekte esančiu baltos spalvos žymekliu galite rašyti ant medinių grotelių esančių magnetinių juostelių. Tokiu būdu patogiai sužymėsite laikomo vyno rūšis.

## Papildomai įsigijami priedai

“Miele” asortimente yra įvairiausių pagalbinių priedų ir valymo bei priežiūros priemonių, pritaikytų vyno šaldytuvui.

### Daugiafunkcė mikropluošto šluostė

Mikropluošto šluoste nuvalomi pirštų atspaudai ir maži nešvarumai nuo nerūdijančiojo plieno priekinės dalies, prietaiso skydų, langų, baldų, automobilių stiklų ir t. t.

### Nerūdijančiojo plieno priekinės dalies apdaila

Nerūdijančiojo plieno prietaiso priekinė dalis užtikrina aukštos kokybės vyno šaldytuvo išorinį dizainą.

Papildomai galima įsigyti nerūdijančiojo plieno rankenėles ir cokolio skydelį.

### “Side-by-side” montavimo rinkinys

Jeigu ketinate vieną šalia kito montuoti du arba kelis vyno šaldytuvus (šaldymo prietaisus), jums reikės “Side-by-side” montavimo rinkinio (žr. skyriaus “Montavimas” poskyrį “Side-by-side”).

## Lanksto laikiklis

Jeigu ketinate keisti savo prietaiso durelių atidarymo kryptį, turėsite permontuoti viršutines cokolio vėdinimo grotelles. Jums reikės naujo lanksto laikiklio.

Tą gali padaryti tik garantinio aptarnavimo skyrius!

Pasirenkamuosius priedus galite užsisakyti “Miele” interneto parduotuvėje. Šiuos produktus jums suteiks “Miele” klientų aptarnavimo tarnyba (žr. šios naudojimo instrukcijos pabaigą) arba “Miele” specializuotas prekybininkas.



## Prieš naudojant pirmą kartą

Pristačius prietaisą, palikite jį maždaug 1 val., tada galite prijungti. Tai padės išvengti galimų prietaiso veikimo sutrikimų.

## Įpakavimo medžiagos

- Iš vidinio skyriaus pašalinkite visą įpakavimo medžiagą.

**Prieš** įjungdami prietaisą, būtinai pašalinkite visas pakavimo medžiagas, nulupkite lipnią plėvelę. Nuo šaltų paviršių plėvelė sunkiau nusilups.

## Vyno šaldytuvo valymas

Laikykitės atitinkamų nurodymų, pateiktų skyriuje “Valymas ir priežiūra”.

- Išvalykite šaldytuvo vidų ir priedus.

## Tinkamo pagalbinio durelių atidarymo mechanizmo (“Push2open” / “Pull2open”) pasirinkimas

Pagalbinis durelių atidarymo mechanizmas padės atidaryti prietaiso dureles.

Galite rinktis “Push2open” arba “Pull2open” pagalbinį durelių atidarymo mechanizmą (žr. skyriaus “Kitų nustatymų pasirinkimas” poskyrį “Turassistent” (□)).

Gamykloje nustatytas “Push2open” pagalbinis durelių atidarymo mechanizmas.

- Pasirinkite pagalbinį durelių atidarymo mechanizmą “Pull2open”, jeigu jūsų vyno šaldytuvo durelės yra su rankenėlėmis.
- Pasirinkite pagalbinį durelių atidarymo mechanizmą “Push2open”, jeigu jūsų vyno šaldytuvo durelės yra be rankenėlių.

## “Sommelier” rinkinio naudojimas

- Prieš naudodami “Sommerliet” rinkinį, susipažinkite su skyriuje “SommelierSet” pateikta informacija.

# Pirmasis paleidimas

## Vyno šaldytuvo valdymas

Jutiklinį ekraną galite subraižyti smailiais arba aštriais daiktais, pavyzdžiui, pieštukais.

Lieskite jutiklinį ekraną tik pirštais.

Jeigu jūsų pirštai šalti, gali būti, kad jutiklinis ekranas nereaguos.

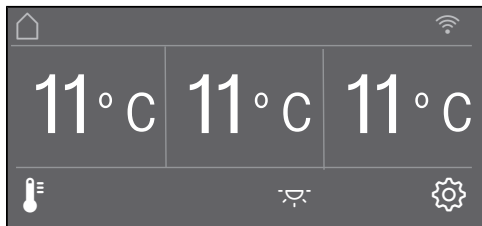

Po temperatūros indikatoriumi esančius jutiklinius mygtukus galima tiesiogiai **pasirinkti** palietus, simboliai ir tekstai temperatūros indikatoriuje arba virš jo bus tik **rodomi**.

## Nustatymų režimas

Nustatymų režime  galėsite pasirinkti įvairias vyno šaldytuvo funkcijas arba pakeisti tam tikrus nustatymus (žr. skyrių “Kitų nustatymų pasirinkimas”).

- Norėdami patekti į nustatymų režimą, palieskite jutiklinį mygtuką .
- Jutikliniais mygtukais < ir > pasirinkite funkciją, kurios nustatymus ketinate pakeisti.
- Patvirtinkite savo pasirinkimą mygtuku “OK”.
- Galite pasinaudoti jutikliniais mygtukais < ir > arba mygtukais + ir – ir pakeisti nustatymus.
- Patvirtinkite savo pasirinkimą mygtuku “OK”.

**Atitinkama spalva** visada žymi **pasirinktą** nustatymą, jį galima iš karto patvirtinti mygtuku “OK”.

- Jeigu norite sugrįžti į ankstesnį meniu arba sustabdyti procesą, palieskite jutiklinį mygtuką .

Kiekvienas ekrano bakstelėjimas patvirtinamas garsiniu signalu. Mygtukų garsinius signalus galite išjungti nustatymų režime .

## Pirmasis paleidimas

- Atidarykite prietaiso dureles.

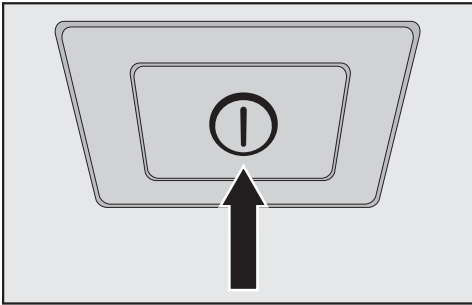



- Paspauskite įjungimo bei išjungimo mygtuką ir įjunkite vyno šaldytuvą.

Įjungimo ir išjungimo mygtukas yra po ekranu.

Vyno šaldytuvas pradeda šaldyti, atidarius prietaiso dureles, įsijungia vidaus apšvietimas.

Prietaiso ekrane rodoma "Miele".

- Jeigu prietaisą įjungėte pirmą kartą, būsite paraginti pasirinkti šiuos nustatymus:
  - Nustatyti "Sprache"  
(jeigu netyčia pasirinkote ne tą "Sprache", grįžkite į nustatymų režimą  ir, orientuodamiesi pagal vėliavėlę , nustatykite savo šalies kalbą)
  - Nustatyti "Temperatureinheit":  
"°C" (Celsijaus laipsniai) arba "°F" (Farenheito laipsniai)
  - Įdiegti "Miele@home":
- Pasirinkite "weiter", jeigu dabar ketinate įdiegti "Miele@home" (vadovaukitės skyriaus "Kitų nustatymų pasirinkimas" poskyryje "Miele@home" pateiktomis nuorodomis).

- Pasirinkite "überspringen", jeigu "Miele@home" diegimą ketinate atidėti vėlesniam laikui.
- Jutikliais mygtukais < ir > pasirinkite jums labiausiai tinkantį nustatymą ir patvirtinkite mygtuku "OK".
- Jeigu norite sugrįžti į ankstesnį meniu, palieskite jutiklinį mygtuką .

Ekrane rodomas pranešimas "Erstinbetriebnahme erfolgreich abgeschlossen".

- Pirmąjį paleidimą patvirtinkite mygtuku "OK".

Ekrane rodomas pagrindinis ekranas (žr. skyriaus "Prietaiso aprašymas" poskyrį "Pagrindinis ekranas").

Pirmojo paleidimo negalima nutraukti. Jį galima nutraukti tik išjungus prietaisą. Pakartotinai įjungus prietaisą, turėsite užbaigti pirmąjį paleidimą.

# Vyno šaldytuvo įjungimas ir išjungimas

## Vyno šaldytuvo įjungimas

- Atidarykite prietaiso dureles.
- Paspauskite įjungimo bei išjungimo mygtuką ir įjunkite vyno šaldytuvą.

Vyno šaldytuvus pradeda šaldyti, atidarius prietaiso dureles, įsijungia vidaus apšvietimas.

Vyno šaldytuvo ekrane rodoma "Miele", tada įsijungia pagrindinis ekranas:

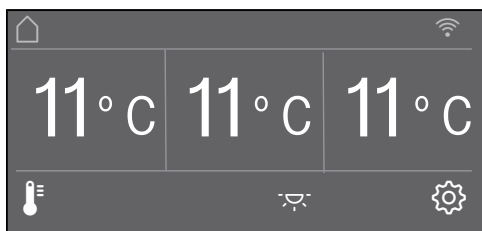

## Vyno šaldytuvo išjungimas

- Paspauskite įjungimo / išjungimo mygtuką ir išjunkite vyno šaldytuvą.

Išsijungia šaldymas ir vidaus apšvietimo sistema.

**Svarbu:** Jeigu vyno šaldytuvus išjungtas jungikliu, jis nėra išjungtas iš maitinimo tinklo!

## Išvykus ilgesniam laikui

Jei ilgesnį laiką neketinate naudoti prietaiso,

- išjunkite vyno šaldytuvą,
- ištraukite iš tinklo kištuką arba išjunkite namo elektros instaliacijos saugiklį,
- vyno šaldytuvą išvalykite ir
- palikite atidarytas dureles, kad prietaisas išsivėdintų ir neatsirastų blogas kvapas.

Jeigu, išvykdami ilgesniam laikui, vyno šaldytuvą išjungsitė, bet neišvalysitė ir paliksitė uždarytas dureles, gali atsirasti pelėsis.

Būtinai išvalykite vyno šaldytuvą.

Nustatymų režime  galite pasirinkti įvairias vyno šaldytuvo funkcijas arba pakeisti tam tikrus jų nustatymus ir savo prietaisą pritaikyti prie asmeninių poreikių.

Toliau aprašomos tik tos nustatymų režimo funkcijos , kurioms būtinas tolesnis paaiškinimas.

Kol esate nustatymų režime , automatiškai slopinami durelių ir kiti įspėjamieji signalai.

### “Tastensperre” / įjungimas ir išjungimas

Ijunkite “Tastensperre”, jeigu savo prietaisą norite apsaugoti nuo neplanuoto temperatūros reguliavimo arba nuo neplanuotų pakeitimų nustatymų režime .

- Nustatymų režime  jutikliniais mygtukais < ir > pasirinkite “Tastensperre” ir patvirtinkite mygtuku “OK”.
- Jutikliniais mygtukais < ir > “ein” arba “aus” įjunkite mygtukų blokatorių ir patvirtinkite mygtuku “OK”.
- Uždarius prietaiso dureles, bus aktyvintas mygtukų blokatorius.

Ijungtas mygtukų blokatorius nebus rodomas ekrane.

Jeigu pasirinksite jutiklinį mygtuką, kol įjungtas mygtukų blokatorius, ekrane bus rodomas pranešimas “Zum Entriegeln OK-Taste 6 Sekunden gedrückt halten”.

- Vadovaukitės ekrane pateiktais nurodymais.

Ekranas trumpam atrakinamas, o jūs galite pasirinkti norimą nustatymą. Uždarydami prietaiso dureles, vėl aktyvinsite mygtukų blokatorių.

## Kitų nustatymų parinkimas

### “Selbsttest” vykdymas

Jeigu jums atrodo, kad vyno šaldytuvus veikia netinkamai ir norite patikrinti, ar nėra veikimo sutrikimų, atlikite “Selbsttest”.

■ Nustatymų režime  jutikliniais mygtukais < ir > pasirinkite “Selbsttest” ir patvirtinkite mygtuku “OK”.

■ Jeigu norite sustabdyti procesą, palieskite jutiklinį mygtuką .

“Selbsttest” pradedamas, tikrinama, ar vyno šaldytuve nėra trikčių arba gedimų.

- Jeigu prietaiso diagnostikos metu nebuvo rasta jokių trikčių arba gedimų, ekrane rodomas pranešimas “System Neustart”.

- Jeigu prietaiso diagnostikos metu buvo rasta trikčių arba gedimų, ekrane rodomas pranešimas.

Papildomai nuskamba įspėjamasis signalas.

■ Jei įspėjamasis signalas jums trukdo, galite jį išjungti anksčiau laiko mygtuku .

■ Pasižymėkite rodomą (-us) klaidos pranešimą (-us).

■ Susisiekiate su garantinio aptarnavimo skyriumi ir informuokite apie rodomą (-us) klaidų pranešimą (-us).

■ Paspauskite “OK” ir patvirtinkite pranešimą.

Ekrane taip pat rodomas pranešimas “System Neustart”.

Vyno šaldytuvus trumpam išsijungia ir vėl įsijungia.

Ekrane taip pat rodomas pranešimas “Selbsttest abgeschlossen”.

■ Paspauskite “OK” ir patvirtinkite pranešimą.

Vėl rodomas pagrindinis ekranas.

### “Türassistent” įjungimas

Galite rinktis vieną iš dviejų pagalbinių durelių atidarymo mechanizmų “Push2open” ir “Pull2open”.

Gamykloje nustatytas “Push2open” pagalbinis durelių atidarymo mechanizmas.

Jeigu jūsų baldų durelės be rankenėlių, naudokite pagalbinį durelių atidarymo mechanizmą “Push2open”. Lengvai spustelėjus, durelės atidaromos automatiškai.

Jeigu jūsų baldų durelės be rankenėlių, naudokite pagalbinį durelių atidarymo mechanizmą “Pull2open”. Prietaiso durelės atsidaro lengvai, nereikia naudoti jėgos.

 Pavojus pažeisti prietaisą per anksti uždarius prietaiso dureles!

Jeigu įjungtas pagalbinis durelių atidarymo mechanizmas, pakartotinis išankstinis prietaiso durelių uždarymas gali sukelti prietaiso funkcijų sutrikimus.



Nebandykite sulaukyti arba uždaryti prietaiso durelių, kol veikia automatinio durelių atidarymo mechanizmas. Jeigu uždarėte dureles, palikite jas 5 minutes uždarytas. Automatinis durelių atidarymas vėl veiks kaip įprastai.

### “Push2open” įjungimas

- Nustatymų režime  jutikliniais mygtukais < ir > pasirinkite “Türassistent” ir patvirtinkite mygtuku “OK”.
- Jutikliniais mygtukais < ir > pasirinkite “Modus” ir patvirtinkite mygtuku “OK”.
- Jutikliniais mygtukais < ir > pasirinkite “Push2open” ir patvirtinkite mygtuku “OK”.
- Norėdami grįžti į ankstesnį meniu, palieskite jutiklinį mygtuką ↶.



### – Intensyvumo nustatymas

Papildomai galite nustatyti funkcijos “Push2open” intensyvumą. Kuo mažesnis intensyvumas nustatytas, tuo mažiau jėgos reikės panaudoti spaudžiant prietaiso dureles.

- Nustatymų režime  jutikliniais mygtukais < ir > pasirinkite “Türassistent” ir patvirtinkite mygtuku “OK”.
- Nustatymų režime  jutikliniais mygtukais < ir > pasirinkite “Intensität” ir patvirtinkite mygtuku “OK”.
- Jutikliniais mygtukais < ir > pasirinkite tinkamą intensyvumą (“niedrig”, “mittel”, “hoch”) ir patvirtinkite mygtuku “OK”.

### – Trukmės ir “AutoClose” nustatymas

Galite nustatyti trukmę, kiek laiko durelės bus atidarytos, kol jos vėl savarankiškai uždarys.

- Nustatymų režime  jutikliniais mygtukais < ir > pasirinkite “Türassistent” ir patvirtinkite mygtuku “OK”.
- Nustatymų režime  jutikliniais mygtukais < ir > pasirinkite “AutoClose” ir patvirtinkite mygtuku “OK”.
- Jutikliniais mygtukais + ir – pasirinkite tinkamą trukmę (5–30 sekundžių) ir patvirtinkite mygtuku “OK”.

Apsauga nuo netyčinio atidarymo: jeigu prietaiso durelių neatidarysite, praėjus nustatytam laiko tarpui, jos uždarys automatiškai.

## Kitų nustatymų parinkimas



---

### “Pull2open” įjungimas

- Nustatymų režime  jutikliniais mygtukais < ir > pasirinkite “Türassistent” ir patvirtinkite mygtuku “OK”.
- Jutikliniais mygtukais < ir > pasirinkite “Modus” ir patvirtinkite mygtuku “OK”.
- Jutikliniais mygtukais < ir > pasirinkite “Pull2open” ir patvirtinkite mygtuku “OK”.
- Norėdami grįžti į ankstesnį meniu, palieskite jutiklinį mygtuką ↶.

### – Intensyvumo nustatymas

Papildomai galite nustatyti funkcijos “Pull2open” intensyvumą. Kuo mažesnę intensyvumą nustatysite, tuo mažiau jėgos reikės panaudoti atidarant prietaiso dureles.

- Nustatymų režime  jutikliniais mygtukais < ir > pasirinkite “Türassistent” ir patvirtinkite mygtuku “OK”.
- Nustatymų režime  jutikliniais mygtukais < ir > pasirinkite “Intensität” ir patvirtinkite mygtuku “OK”.
- Jutikliniais mygtukais < ir > pasirinkite tinkamą intensyvumą (“niedrig”, “mittel”, “hoch”) ir patvirtinkite mygtuku “OK”.

### “Türassistent” išjungimas

- Nustatymų režime  jutikliniais mygtukais < ir > pasirinkite “Türassistent” ir patvirtinkite mygtuku “OK”.
- Jutikliniais mygtukais < ir > pasirinkite “Modus” ir patvirtinkite mygtuku “OK”.
- Jutikliniais mygtukais < ir > pasirinkite “aus” ir patvirtinkite mygtuku “OK”.
- Norėdami grįžti į ankstesnį meniu, palieskite jutiklinį mygtuką ↶.



### “Miele@home”

Jūsų vyno šaldytuve integruotas WLAN modulis.

Gamykliniuose nustatymuose tinklo konfigūravimo funkcija yra išjungta.

Naudojimui jums reikės:

- WLAN tinklo,
- “Miele@mobile” programėlės,
- “Miele” naudotojo paskyros. Naudotojo paskyrą galite susikurti “Miele@mobile” programėlėje.

“Miele@mobile” programėlėje pateiktos nuorodos padės prijungti vyno šaldytuvą prie namų WLAN tinklo.

Vyno šaldytuvą prijungę prie namų WLAN tinklo, galėsite pasinaudoti šiomis programėlės funkcijomis:

- peržiūrėti informaciją apie vyno šaldytuvo veikimą,
- pakeisti savo šaldymo prietaiso arba vyno šaldytuvo nustatymus.

Šaldymo prietaisą arba vyno šaldytuvą integravus į WLAN tinklą, šiek tiek padidėja energijos sąnaudos, net kai prietaisas yra išjungtas.

Patikrinkite, ar prietaiso pastatymo vietoje pakankamai stiprus WLAN tinklo signalas.

### WLAN ryšio pasiekiamumas

WLAN ryšys dalinasi dažnio diapazonu su kitais prietaisais (pvz., mikrobangų krosnelėmis, nuotoliniu būdu valdomais žaislais). Galimi laikini arba nuolatiniai ryšio sutrikimai. Todėl gali nepavykti užtikrinti nuolatinį siūlomų funkcijų pasiekiamumą.

### “Miele@home” prieinamumas

Galimybė naudoti “Miele@mobile” programėlę priklauso nuo “Miele@home” paslaugos prieinamumo jūsų šalyje.

“Miele@home” paslauga veikia ne visose šalyse.

Daugiau informacijos apie paslaugą ieškokite tinklalapyje [www.miele.com](http://www.miele.com).

### “Miele@mobile” taikomoji programa

“Miele@mobile” taikomąją programą galite nemokamai atsisiųsti iš “Apple App Store”<sup>®</sup> arba iš “Google Play Store”<sup>™</sup>.



# Kitų nustatymų parinkimas

## Vyno šaldytuvo prijungimas prie tinklo per “Miele@mobile” programėlę

Registracijai jums reikės:

- savo WLAN tinklo slaptažodžio,
- savo vyno šaldytuvo slaptažodžio.

Vyno šaldytuvo slaptažodis – tai specifikacijų lentelėje nurodytas prietaiso serijos numeris.

Specifikacijų lentelės ieškokite vyno šaldytuvo viduje.



Pvz., jeigu serijos numeris yra “78000001”, slaptažodis bus “78000001”.

- Nustatymų režime  jutikliais mygtukais < ir > pasirinkite “Miele@home” ir patvirtinkite mygtuku “OK”.

Ekrane rodoma “einrichten”.

- Patvirtinkite savo pasirinkimą mygtuku “OK”.
- Jutikliais mygtukais < ir > pasirinkite “Per App” ir patvirtinkite mygtuku “OK”.
- Paleiskite “Miele@mobile” programėlę ir sekite joje pateiktus nurodymus.
- Vyno šaldytuvą sėkmingai prijungus prie WLAN tinklo, ekrane rodoma “Verbindung erfolgreich hergestellt”.

- Patvirtinkite veiksmą mygtuku “OK”.

Jeigu prisijungta prie WLAN tinklo, ekrane rodoma .

### Vyno šaldytuvo prijungimas prie tinklo per WPS

Kad galėtumėte naudoti šį prisijungimo būdą, jūsų maršruto parinktuvas turi turėti WPS funkciją.

- Nustatymų režime  jutikliniais mygtukais < ir > pasirinkite "Miele@home" ir patvirtinkite mygtuku "OK".

Ekrane rodoma "einrichten".

- Patvirtinkite savo pasirinkimą mygtuku "OK".
- Jutikliniais mygtukais < ir > pasirinkite "Per WPS" ir patvirtinkite mygtuku "OK".
- Vadovaukitės ekrane pateiktais nurodymais.
- Patvirtinkite procesą mygtuku "OK".

Kad galėtumėte naudoti "Miele@home" funkcijas, turite užregistruoti programėlėje savo prietaisą.

- Vyno šaldytuvą sėkmingai prijungus prie WLAN tinklo per WPS, prietaiso ekrane rodoma "Verbindung erfolgreich hergestellt".
- Patvirtinkite veiksmą mygtuku "OK".

Jeigu prisijungta prie WLAN tinklo, ekrane rodoma .

### "Miele@home" išjungimas

- Nustatymų režime  jutikliniais mygtukais < ir > pasirinkite "Miele@home" ir patvirtinkite mygtuku "OK".
- Jutikliniais mygtukais < ir > pasirinkite "deaktivieren" ir patvirtinkite mygtuku "OK".

Ekrane taip pat rodomas pranešimas "Deaktivierung erfolgreich".

- Paspauskite "OK" ir patvirtinkite pranešimą.

Jūsų vyno šaldytuvas atjungtas nuo WLAN tinklo.

Ekrane užžęsta simbolis .

### "Miele@home" aktyvinimas

Jeigu "Miele@home" prieš tai jau buvo aktyvintas ir vėliau ryšys buvo išjungtas, turite dar kartą aktyvinti prietaiso jungimą prie tinklo.

- Nustatymų režime  jutikliniais mygtukais < ir > pasirinkite "Miele@home" ir patvirtinkite mygtuku "OK".
- Jutikliniais mygtukais < ir > pasirinkite "aktivieren" ir patvirtinkite mygtuku "OK".

Ekrane rodomas pranešimas "Aktivierung erfolgreich".

- Paspauskite "OK" ir patvirtinkite pranešimą.





Jeigu prisijungta prie WLAN tinklo, ekrane rodoma .

# Kitų nustatymų parinkimas

## WLAN ryšio stiprumo patikrinimas

- Nustatymų režime  jutikliais mygtukais < ir > pasirinkite "Miele@home" ir patvirtinkite mygtuku "OK".
- Jutikliais mygtukais < ir > pasirinkite "Verbindungsstatus" ir patvirtinkite mygtuku "OK".

Ekrane rodoma informacija apie WLAN ryšio stiprumą:

-  prisijungta: stiprus signalas,
-  prisijungta: vidutinio stiprumo signalas,
-  prisijungta: silpnas signalas,
-  prisijungta: nėra signalo.

## "Miele@home" pakartotinis diegimas

Jeigu pasikeitė Jūsų WLAN tinklas, savo prietaise galite iš naujo įdiegti "Miele@home" funkciją.

- Nustatymų režime  jutikliais mygtukais < ir > pasirinkite "Miele@home" ir patvirtinkite mygtuku "OK".
- Jutikliais mygtukais < ir > pasirinkite "Neu einrichten" ir patvirtinkite mygtuku "OK".

Ekrane rodomas pranešimas "Konfiguration zurücksetzen?"

- Jutikliais mygtukais < ir > pasirinkite "ja" arba "nein" ir patvirtinkite mygtuku "OK".

## Tinklo konfigūracijos atkūrimas

Atkurkite vyno šaldytuvo gamyklinius nustatymus, jeigu ketinate prietaisą utilizuoti, parduoti arba jeigu ketinate eksploatuoti naudotą prietaisą. Bus atkurta gamyklinė tinklo konfigūracija, o iš prietaiso pašalinti visi asmeniniai duomenys. Tokiu atveju buvęs prietaiso savininkas neturės prieigos prie prietaiso.

- Atkurkite gamyklinius vyno šaldytuvo nustatymus, kaip aprašyta skyriuje "Gamyklinių nustatymų atkūrimas" .

### “Messeschaltung” ■ išjungimas

Parodomasis režimas leidžia pardavėjui pademonstruoti prietaiso veikimą, **nejungiant šaldymo**. Naudojant namuose, šio nustatymo nereikės.

Jeigu gamykloje buvo įjungtas parodomasis režimas, ekrane rodoma ■.

- Nustatymų režime  jutikliniais mygtukais < ir > pasirinkite “Messeschaltung” ir patvirtinkite mygtuku “OK”.

Ekrane taip pat rodomas pranešimas “Zur Deaktivierung OK-Taste 4 Sekunden lang drücken”.

- Vadovaukitės ekrane pateiktais nurodymais.

Ekrane rodomas atvirkštinis skaičiavimas “Deaktivierung der Messeschaltung in Sekunden”.

Ekrane taip pat rodomas pranešimas “Messeschaltung deaktiviert. Gerät kühlt”.

- Paspauskite “OK” ir patvirtinkite pranešimą.

Vėl rodomas pagrindinis ekranas.

## Kitų nustatymų parinkimas

---

### Gamyklinių nustatymų atkūrimas

Galite atkurti gamyklinius vyno šaldytuvo nustatymus.

Atkurkite vyno šaldytuvo gamyklinius nustatymus, jeigu ketinate prietaisą utilizuoti, parduoti arba jeigu ketinate eksploatuoti naudotą prietaisą. Bus atkurta gamyklinė tinklo konfigūracija, o iš prietaiso pašalinti visi asmeniniai duomenys. Tokiu atveju buvęs prietaiso savininkas neturės prieigos prie prietaiso.

- Nustatymų režime  jutikliniais mygtukais < ir > pasirinkite “Werkeinstellungen” ir patvirtinkite mygtuku “OK”.
- Jutikliniais mygtukais < ir > pasirinkite “zurücksetzen” ir patvirtinkite mygtuku “OK”.











Netrukus ekrane vėl bus rodomas pranešimas “Einstellungen zurückgesetzt”.

- Patvirtinkite pranešimą mygtuku “OK”.

Iš naujo pradamas pirmasis paleidimas (žr. skyriaus “Pirmasis paleidimas” poskyrį “Pirmojo paleidimo vykdymas”).

Atkuriami šie vyno šaldytuvo nustatymai:

## Kitų nustatymų parinkimas

Funkcija	Nustatymas pristatymo metu
	“Sprache” anglų kalba
	“Display-Helligkeit” vidutinė vertė (4 iš 7 segmentų)
	“Farbschema” tamsus
	“Signaltöne” vidutinė vertė (4 iš 7 segmentų)
	“Tastenton” vidutinė vertė (4 iš 7 segmentų)
° C/°F	“Temperatureinheit” ° Celsijaus
	“Tastensperre” išjungta
	“Türassistent” “Push2open”
@	“Miele@home” išjungta
	“Ambiente Beleuchtung” aplinkos apšvietimas 2
	“Ambiente Display” ekrano temperatūros indikatorius
	“Sabbat Modus” išjungta
δ	“Luftfeuchtigkeit” nepadidinta
	“Temperatur in den Weintem- perierzonen” 11 °C

## Kitų nustatymų parinkimas

### “Sabbat Modus” įjungimas arba išjungimas

Remiant religinius papročius, vyno šaladytuve yra “Sabbat Modus”.

Kol įjungtas “Sabbat Modus”, galėsite keisti prietaiso nustatymus.

Reguliariai patikrinkite, ar uždarytos prietaiso durelės, nes “Sabbat Modus” režime išjungiami visi akustiniai ir vaizdiniai įspėjamieji signalai.

- Nustatymų režime  jutikliniais mygtukais < ir > pasirinkite “Sabbat Modus” ir patvirtinkite mygtuku “OK”.
- Jutikliniais mygtukais < ir > pasirinkite “ein” arba “aus” ir patvirtinkite mygtuku “OK”.

Jeigu įjungtas “Sabbat Modus”, ekrane rodomas , sumažinamas ekrano ryškumas (uždarius prietaiso dureles, ekranas nepasikeičia).

Jeigu įjungtas “Sabbat Modus”, išjungiami:

- pagalbinis durelių atidarymo mechanizmas (jeigu baldų durelės be rankenėlių, prietaiso dureles turėsite atidaryti suėmę už apatinės arba už šoninės dalies),
- apšvietimas,
- garsiniai ir vaizdiniai signalai,
- temperatūros rodymo indikatorius,
- aplinkos apšvietimas (jei įjungta).

Galima toliau naudoti:

- nustatymų režimo jutiklinį mygtuką , skirtą išjungti “Sabbat Modus”.

Po 125 val. funkcija “Sabbat Modus” automatiškai išsijungia.



### “Ambiente Beleuchtung” 𐄂 𐄂 𐄂 įjungimas arba išjungimas

Jei norite, kad vyno buteliai būtų matomi net uždarius prietaiso dureles, vidurinėje vyno laikymo temperatūros zonoje galite įjungti “Ambiente Beleuchtung”. Vidaus apšvietimo sistema liks įjungta net ir uždarius prietaiso dureles.

Kiekvienoje vyno temperatūros palaikymo zonoje yra apšvietimo juostelė, kad būtų apšviečiamos visos trys zonos.

- Ekrane palieskite jutiklinį mygtuką 𐄂 𐄂 𐄂, šis turi pakeisti spalvą.
- Uždarykite prietaiso dureles.

Vidaus apšvietimo sistema liks įjungta net ir uždarius prietaiso dureles.

- Norėdami išjungti “Ambiente Beleuchtung”, palieskite jutiklinį mygtuką, kad mygtukas 𐄂 𐄂 𐄂 būtų šviesiame fone.

Uždarius prietaiso dureles, išsijungia ir vidaus apšvietimas.

### “Ambiente Beleuchtung” 𐄂 𐄂 𐄂 intensyvumo pasirinkimas

“Ambiente Beleuchtung” intensyvumą galima nustatyti nustatymų režime 𐄂 𐄂 𐄂.

Papildomai galite pasirinkti, kurioje temperatūros zonoje turėtų būti įjungtas “Ambiente Beleuchtung”.

- Nustatymų režime 𐄂 𐄂 𐄂 jutikliniais mygtukais < ir > pasirinkite “Ambiente Beleuchtung” ir patvirtinkite mygtuku “OK”.

- Jutikliniais mygtukais < ir > pasirinkite jums labiausiai tinkantį nustatymą (“Ambiente 1” – “Ambiente 5”):

- “Ambiente 1” – “Ambiente 3”:  
nuo silpno iki intensyvaus visų temperatūros zonų apšvietimas.
- “Ambiente 4”:  
apšviečiama tik vidurinioji temperatūros zona
- “Ambiente 5”:  
vidurinioji temperatūros zona apšviečiama stipriau, silpniau apšviečiamos viršutinė ir apatinė temperatūros zonos.

- Patvirtinkite savo pasirinkimą mygtuku “OK”.

- Uždarykite prietaiso dureles.

Išsaugomas jūsų pasirinktas “Ambiente Beleuchtung” nustatymas.

Apšvietimo juostelėse naudojant šviesos diodus, galima išvengti neigiamo šilumos ar ultravioletinių spindulių poveikio vynui.

## Kitų nustatymų parinkimas

---

 Pavojus susižeisti šviesos diodais!

Šis apšvietimas atitinka RG 2 rizikos grupę. Jeigu gaubtas yra pažeistas, galima pažeisti akis.

Jeigu pažeistas apšvietimo gaubtas, nestebėkite šviesos diodų iš arti optiniu prietaisu (didinamuoju stiklu ar pan.)!

### “Ambiente Display” pasirinkimas

Galite pasirinkti ekrano rodymo tipą, kai prietaiso durelės yra uždarytos.

- Nustatymų režime  jutikliniais mygtukais < ir > pasirinkite “Ambiente Display” ir patvirtinkite mygtuku “OK”.
- Jutikliniais mygtukais < ir > išsirinkite norimą ekrano rodymo tipą:

- Temperatūra
- “Miele” logotipas
- Išjungta (ekranas yra išjungtas)

- Patvirtinkite savo pasirinkimą mygtuku “OK”.

Uždarius prietaiso dureles, liks įjungtas tik jūsų pasirinktas ekranas.

Atidarius prietaiso dureles, vėl bus rodomas pagrindinis ekranas.

# Optimali temperatūra ir oro drėgmė

Atsižvelgiant į aplinkos sąlygas, vinas nuolat toliau bręsta. Temperatūra ir oro kokybė itin svarbūs vyno laikymui.

Vynui pritaikyta pastovi temperatūra, didesnė oro drėgmė ir bekvapė vyno šaldytuvo aplinka užtikrina optimalias vyno laikymo sąlygas.

Be to, vyno šaldytuve (skirtingai nei įprastame) vyno buteliai apsaugoti nuo vibracijos, dėl ko nesutrinka vyno brendimo procesas.

## Optimali temperatūra

Vyną galite laikyti 6–18 °C temperatūroje. Jei norite kartu laikyti raudonąjį ir baltąjį vyną, parinkite 12–14 °C temperatūrą. Tokia temperatūra tinka ir baltajam, ir raudonajam vynui. Raudonąjį vyną reikėtų išimti ir atidaryti dvi valandas prieš vartojimą, kad gavęs deguonies jis atskleistų savo aromatą.

Jei vinas laikomas per aukštoje temperatūroje (aukštesnėje nei 22 °C), jis bręsta per greitai ir prarandamas aromatas. Jei laikomas per žemoje temperatūroje (žemesnėje nei 5 °C), vinas subręsta nepakankamai.

Šilumoje vinas plečiasi, šaltyje susitraukia – temperatūros svyravimai vynui sukelia stresą ir nutraukiamas brendimas. Todėl svarbu užtikrinti kuo mažesnius temperatūros svyravimus.

Vyno rūšys	Rekomenduojama gėrimo temperatūra
Lengvi, vaisiniai raudonieji vynai:	+14 °C iki +16 °C
Sunkūs raudonieji vynai:	+18 °C
Rožiniai vynai:	+8 °C iki +10 °C
Aukščiausios kokybės aromatiniai baltieji vynai:	+8 °C iki +12 °C
Sunkūs arba saldūs baltieji vynai:	+12 °C iki +14 °C
Šampanas, putojantis vinas, “Prosecco” vinas:	+6 °C iki +10 °C

Laikykite vyną 1–2 °C žemesnėje temperatūroje nei rekomenduojama, nes pilamas į taurę, jis sušyla.

**Patarimas:** Sunkų raudonąjį vyną reikėtų atidaryti bent prieš 2–3 valandas, kad vinas prisotintų deguonies ir atskleistų aromatas.

**Patarimas:** Iš atidarytų vyno butelių rekomenduojame išsiurbti deguonį, nes vinas praranda skonį bei aromatą ir greičiau sugenda. Specialūs prietaisai (pvz., vakuuminė vyno pompa) ištraukia orą ir suformuoja vakuumą.

# Optimali temperatūra ir oro drėgmė

## Izoliacinės terminio atskyrimo plokštės

Prietaise įmontuotos dvi neišimamos izoliacinės plokštelės, kurios vidinę erdvę padalina į tris skirtingos temperatūros zonas. Todėl vienu metu galėsite laikyti net iki trijų skirtingų vyno rūšių, pvz., raudonąjį, baltąjį vyną ir šampaną.

## Temperatūros nustatymas

- Palieskite jutiklinį mygtuką  ir nustatykite temperatūrą.

Rodoma anksčiau nustatyta trijų temperatūros zonų temperatūra.

- Jutikliniais mygtukais  $<$  ir  $>$  pasirinkite temperatūros zoną, kurioje ketinate pakeisti temperatūrą, ir patvirtinkite mygtuku “OK”.
- Jutikliniais mygtukais  $+$  ir  $-$  nustatykite temperatūrą. Jeigu paliesite ir laikysite mygtukus, temperatūra keisis nenutrūkstamai.
- Temperatūros nustatymą patvirtinkite mygtuku “OK” arba paskutinį kartą paspaudę mygtuką, palaukite apie 8 sekundes. Temperatūra persijungs automatiškai.

**Patarimas:** Uždarius prietaiso dureles, bus patvirtinta ir perimta naujai nustatyta temperatūra.

Ekranu temperatūros indikatorius visada rodo **norimą** temperatūrą.

Jei pakeitėte temperatūrą, patikrinkite temperatūros indikatorių **maždaug po 6 valandų, jeigu prietaisas nevisiškai pakrautas, ir maždaug po 24 valandų, jeigu prietaisas yra visiškai pakrautas**. Tik tada nusistovi tikroji temperatūra.

- Jei temperatūra vis dar yra per aukšta arba per žema, nustatykite ją iš naujo.

## Galimos temperatūros nustatymo vertės

Visose trijose temperatūros zonose galite nustatyti nuo 5 iki 20 °C temperatūrą.

## Oro drėgmė

Šaldytuvus netinka vyno laikymui, nes įprastame šaldytuve per maža oro drėgmė. Laikant vyną, ypač svarbu užtikrinti didelę oro drėgmę, kad liktų drėgna iš natūralių medžiagų pagamintų kamščių išorinė dalis. Jeigu oro drėgmė per maža, natūralių medžiagų kamščiai iš išorės išdžiūsta ir praranda savo sandarumą. Dėl šios priežasties vyno butelius būtina laikyti paguldytus, kad vynas iš vidaus drėkintų kamštį. Į butelį patekus oro, vynas bus nepataisomai sugadintas!

**Patarimas:** Kiekvienoje temperatūros zonoje galima atskirai nustatyti oro drėgmę. Temperatūros zonoje padidinkite oro drėgmę, jeigu ketinate laikyti vyno butelius su natūraliais kamščiais.

 Didindami drėgmę prietaise, rizikuojate jį sugadinti!

Prietaiso viduje padidėja drėgmės lygis, pradeda kauptis kondensatas. Kondensatas gali pažeisti vyno šaldytuvą (pvz., sukelti koroziją).

**Nedrėkinkite** prietaiso oro papildomai, pvz., pastatydami indą su vandeniu.

## Oro drėgmės padidinimas $\Delta$

Jeigu nustatėte padidintą drėgmės kiekį, ventiliatoriai įsijungia automatiškai. Drėgmė ir temperatūra tolygiai paskirstomi po visą vyno šaldytuvą, o visi Jūsų vynai bus laikomi vienodomis sąlygomis. Ventiliatoriai išsijungs automatiškai, vos tik atidarysite prietaiso dureles.

- Palieskite jutiklinį mygtuką  ir nustatykite temperatūrą.
- Jutikliniais mygtukais < ir > pasirinkite temperatūros zoną, kurioje ketinate pakeisti temperatūrą, ir patvirtinkite mygtuku "OK".

- Palieskite mygtuką  $\Delta$ .

Mygtukas  $\Delta$  pakeičia spalvą.

- Nustatymą patvirtinkite mygtuku "OK" arba paskutinį kartą paspaudę mygtuką, palaukite apie 8 sekundes. Nustatymas išsaugomas automatiškai.

Pasirinktoje temperatūros zonoje padidinama oro drėgmė.

# Optimali temperatūra ir oro drēgmē

---

## Nepadidinta oro drēgmē $\Delta$

- Palieskite jutiklinį mygtuką  ir nustatykite temperatūrą.
- Jutikliniais mygtukais < ir > pasirinkite temperatūros zoną, kurioje ketinate pakeisti temperatūrą, ir patvirtinkite mygtuku "OK".
- Palieskite mygtuką  $\Delta$ .

Mygtukas  $\Delta$  daugiau nebus nespalvotas.

- Nustatymą patvirtinkite mygtuku "OK" arba paskutinį kartą paspaudę mygtuką, palaukite apie 8 sekundes. Nustatymas išsaugomas automatiškai.

Pasirinktoje temperatūros zonoje padidinama oro drēgmė.

### Durelių įspėjamasis signalas

Jei prietaiso durelės paliekamos atidarytos ilgiau negu 2 minutes, pasigirsta įspėjamasis signalas.

Papildomai ekrane rodomas pranešimas "Tür schließen".

Uždarius praviras prietaiso dureles, įspėjamasis signalas nutyla, o ekrane užgęsta pranešimas.

### Durelių įspėjamojo signalo išjungimas anksčiau laiko

Jei įspėjamasis signalas jums trukdo, galite jį išjungti anksčiau laiko.

■ Palieskite jutiklinį mygtuką "OK".

Įspėjamasis signalas nutyla, o ekrane užgęsta pranešimas.

Kol neuždarysite durelių, po tam tikro laiko vėl įsijungs įspėjamasis signalas, o ekrane vėl bus rodomas pranešimas.

## Vyno butelių laikymas

Vibracija ir judinimas neigiamai veikia vyno brendimo procesą ir tai gali paakenkti vyno skoniu.

Kad išimant vyno butelius nereikėtų judinti kitų vyno butelių, vienos rūšies vyno butelius laikykite ant tų pačių medinių grotelių vienus šalia kitų. Stenkitės nekrauti vyno butelių ant medinių grotelių vieno ant kito.

Geriausia vyno butelius laikyti paguldytus, kad iš natūralių medžiagų pagaminti kamščiai viduje būtų drėgni ir į butelį nepatektų oro.

**Patarimas:** Vyno butelių su natūralių medžiagų kamščiais laikymui rekomenduojame vyno šaldytuve padidinti oro drėgmę (žr. skyriaus "Optimali temperatūra ir oro drėgmė" poskyrį "Oro drėgmės padidinimas) Δ").

 Pavojus susižaloti stiklo šukėmis! Ištraukdami medines groteles, atkreipkite dėmesį, kad iš prietaiso neiškristų vyno buteliai. Vyno buteliai gali užstrigti virš jų esančiose medinėse grotelėse. Traukite groteles lėtai ir apdairiai.

 Netinkamai pritvirtinti prietaisai gali sužaloti arba apgadinti turą. Išsikišusios medinės grotelės ir vyno buteliai gali pažeisti vyno šaldytuvo dureles, jeigu bandytumėte jas uždarinti. Atkreipkite dėmesį, kad medinės grotelės ar vyno buteliai neišsikištų!

Neuždenkite vėdinimo angų galinėje prietaiso sienelėje, jos svarbios šaldymo galingumui!



## Medinės grotelės

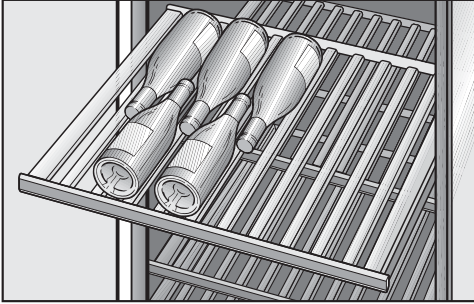

Medinės grotelės plačiai išsitraukia ištraukiamaisiais bėgeliais, todėl patogiai galėsite sudėti ir vėl išimti vynu butelius.

## Medinių grotelių įdėjimas

Medines grotelės galite bet kada išimti ir vėl įdėti.

- Medines grotelės iki galo patraukite į save ir nukelkite jas nuo ištraukiamųjų įtaisų. Laikykite grotelės už rėmo.
- Norėdami vėl įstatyti medines grotelės, iš viršaus uždėkite jas ant ištrauktų bėgelių ir užfiksuokite. Užrašo juostelė turi būti nukreipta į priekį.

## Medinių grotelių priderinimas

Atskirus medinių grotelių skersinius galima individualiai reguliuoti ir priderinti prie atitinkamo dydžio butelių. Taip kiekvienas butelis bus laikomas saugiai.

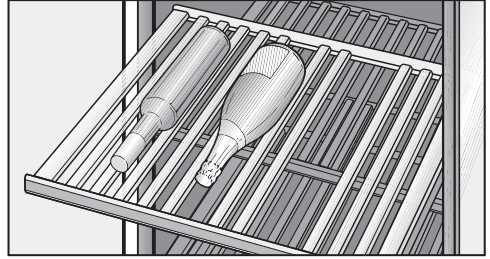

- Perkelti arba išimti atskirus medinių grotelių skersinius galite paprasčiau: kilstelėję juos į viršų. Taip medines grotelės idealiai pritaikysite prie savo vynu butelių dydžio.

# Vyno butelių laikymas

## Užrašai ant medinių grotelių

Kad galėtumėte apžvelgti turimas vyno rūšis, galite jas pažymėti ant specialių laku padengtų magnetinių juostelių, kurios yra pritvirtintos prie medinių grotelių.

Rašyti galite tiesiai ant juostelės arba nuimkite ją nuo medinių grotelių:

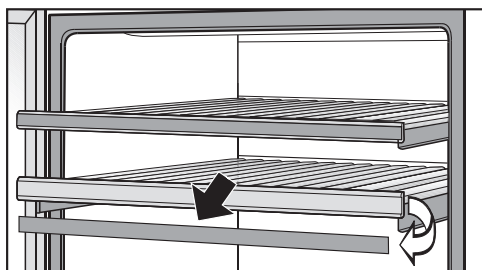

- Suimkite magnetinę juostelę už šonų ir nuimkite.
- Užrašus nuo juostelės valykite drėgna šluoste.

⚠ Netinkamai prižiūrint, kyla pavojus pažeisti prietaisą!

Kad nepažeistumėte lentelės dažų, nevalykite juostelių valikliu!

Užrašų juostelių **nevalykite** valymo priemone, o tik švariu vandeniu.

- Rašykite ant juostelės kreidele, tada juostelę iš viršaus vėl pritvirtinkite prie medinių grotelių.

## Maksimali talpa

⚠ Dėl per didelio pakrovimo prietaisas gali sugesti!

Per daug apkrovus medines grotelės, šios gali sulūžti.

Medinės grotelės išlaiko daug. 35 kg!

Nekrauti vyno butelių ant medinių grotelių vieno ant kito.

Į prietaisą galime sudėti 77 butelius (0,75 l, butelio forma: raudonojo vyno butelis).

## “Sommelier” rinkinio naudojimas

Su “Sommelier” rinkiniu savo vynus dar šaldytuve galėsite paruošti vartojimui. Vyno šaldytuve galite laikyti vyno taures ir priedus, dekantuoti vyną, taip pat saugoti atidarytus vyno butelius.

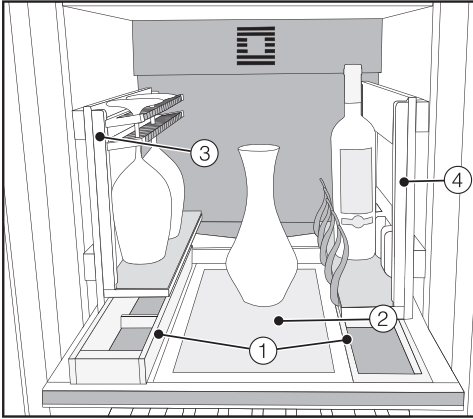

- ① Didelė ir maža priedų laikymo dėžutės
- ② Dekantavimo plokštė, pvz., pastatyti vyno grafiną
- ③ Taurių laikymo ir atvėsavimo laikiklis
- ④ Butelių laikiklis su reguliuojamo aukščio stovu, skirtas įvairaus dydžio vyno buteliams

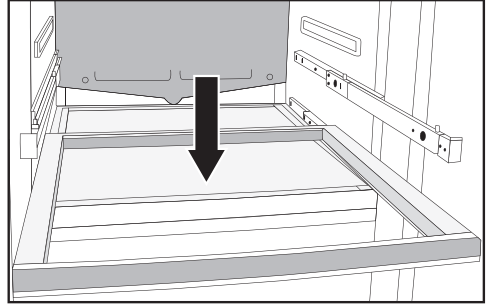

“Sommelier” rinkinys naudojamas ant vidurinės temperatūros zonos apatinių grotelių, todėl jį visada patogiai pasieksite.

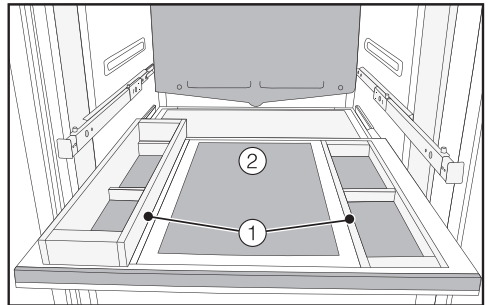

- Medinių grotelių kairėje įdėkite didesnę, o dešinėje – mažesnę priedų dėžutę ①.
- Medinių grotelių viduryje įdėkite dekantavimo plokštę ②.

## “SommelierSet”

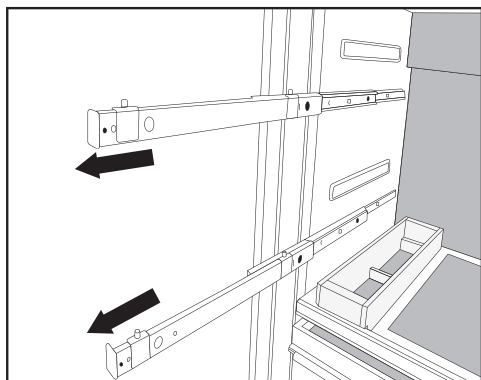

- Abiejose pusėse iki galo ištraukite bėgelius.

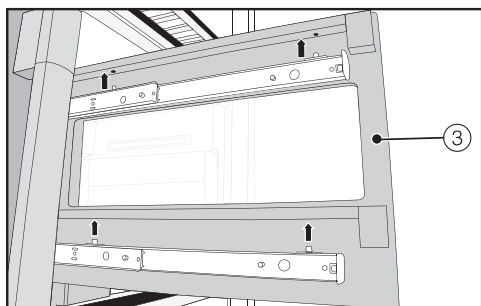

- Ant ištraukiamųjų bėgelių dešinėje uždėkite taurių laikiklį ③, o kairėje – butelių stovą ④. Prižiūrėkite, kad ištraukiamųjų bėgelių kaiščiai būtų įstatyti į atitinkamas taurių laikiklio ir butelių stovo angas.

- Taurių laikiklį ③ ir butelių stovą ④ įstumkite į vyno šaldytuvą.

- Į priedų dėžutes ① ant dekantavimo plokštės ② įdėkite veltinio įdėklus, taurių laikiklį ③ ir butelių stovą ④.

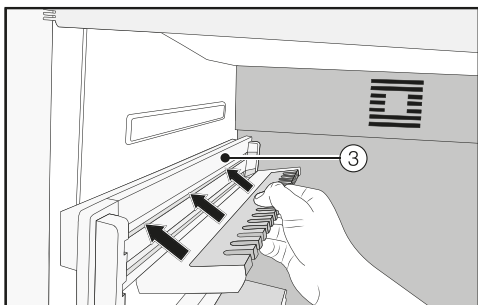

- Į taurių laikiklį įdėkite abu laikiklius ③.

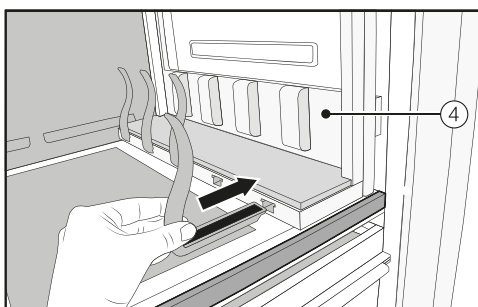

- Sudėkite į butelių stovą ④ fiksatorius.

**Patarimas:** Butelių fiksatorius galite individualiai pritaikyti prie laikomų vyno butelių aukščio.

Vyno šaldytuvas atitirpsta savaime.

## Valymas ir priežiūra

Stebėkite, kad į elektros ir apšvietimo sistemą nepatektų vandens.

 Drėgmė gali sukelti veikimo sutrikimus.

Garinio valytuvo garai gali pažeisti plastikines dalis ir elektrinius komponentus.

Nenaudokite valymo garais prietaiso.

Negalima pašalinti prietaiso viduje esančios specifikacijų lentelės. Jos gali prireikti sutrikus prietaiso veikimui!

### Valymo priemonės pasirinkimas

Kad nepažeistumėte paviršių, valydami **nenaudokite**

- valymo priemonių, kurių sudėtyje yra sodos, amoniako, rūgščių arba chloridų;
- kalkių šalinimo priemonių;
- šveitimui skirtų priemonių (pvz., šveitimo miltelių, šveitimo skysčių, šveitimo akmenų);
- valymo priemonių, kurių sudėtyje yra tirpiklių;
- nerūdijančiojo plieno valiklių;
- indaplovėms skirtų ploviklių;
- aerosolinių orkaičių purškiklių;
- stiklo valiklių (išskyrus prietaiso durelių stiklą);
- kietų šveitimo kempinių ir šepetėlių (pvz., puodams valyti skirtų kempinių);
- purvo trintukų;
- aštrių metalinių grandiklių.

Vyno šaldytuvo viduje naudokite tik maisto produktams nekenksmingas valymo ir priežiūros priemones.

Rekomenduojame valyti šiltu vandeniu, naudoti šiek tiek indų ploviklio.

## Prieš valydami vyno šaldytuvą

- Paspauskite įjungimo / išjungimo mygtuką ir išjunkite vyno šaldytuvą.
- Iš vyno šaldytuvo išimkite vyno butelius ir sudėkite į vėsią vietą.
- Išimkite visas išimamas dalis ir išvalykite (žr. skyriaus “Vyno butelių laikymas” poskyrį “Medinių grotelių perkėlimas”).
- Prieš valydami medines groteles, nuimkite užrašų juosteles (žr. skyriaus “Vyno butelių laikymas” poskyrį “Užrašai ant medinių grotelių”).

## Prietaiso vidinė dalis, priedai, prietaiso durelės

Reguliariai valykite vyno šaldytuvą, mažiausiai kartą per mėnesį. Nelaukite, kol nešvarumai pridžius, iš karto juos nuvalykite.

- Vyno šaldytuvo vidinę dalį valykite įprastu plovikliu ir drungnu vandeniu. Visas dalis plaukite rankomis, nedėkite į indaplovę.
- Nuskalaukite švari vandeniu ir nusauskite šluoste.

 Netinkamai prižiūrint, kyla pavojus pažeisti prietaisą! Kad nepažeistumėte lentelės dažų, nevalykite juostelių valikliu! Užrašų juostelių **nevalykite** valymo priemone, o tik švari vandeniu.

- Visas medines dalis valykite šiek tiek sudrėkinta šluoste, jų **nešlapinkite**.
- Trumpam palikite vyno šaldytuvo dureles atidarytas, kad jis vėdintųsi ir neatsirastų blogas kvapas.
- Stiklines priekinių durelių dalis nuvalykite stiklui skirtu valikliu.

## Durelių tarpiklio valymas

 Pavojus pažeisti prietaisą netinkamai prižiūrint! Tepant durelių tarpiklį alyva arba riebalais, šis taps porėtas. Netepkite durelių tarpiklio alyva arba riebalais.

- Reguliariai nuplaukite durelių tarpiklį švari vandeniu ir kruopščiai nusauskite šluoste.

# Valymas ir priežiūra

---

## Vėdinimo ir ventiliacijos angų valymas

Dėl dulkių sluoksnio padidėja energijos sąnaudos.

- Šepetėliu arba dulkių siurbliu reguliariai išvalykite vėdinimo ir ventiliacijos angas (galima naudoti "Miele" dulkių siurbliui skirtą siurbimo atgalį).

## Išvalę prietaisą

- Sudėkite atgal į vyno šaldytuvą visas dalis.
- Vėl prijunkite vyno šaldytuvą prie maitinimo tinklo ir įjunkite.
- Sudėkite į vidų vyno butelius ir uždarinkite dureles.







Daugumą prietaiso veikimo sutrikimų, galinčių atsirasti kasdienio naudojimo metu, galite pašalinti patys. Tai padeda sutaupyti laiko ir pinigų, nes nebūtina kreiptis į garantinio aptarnavimo skyrių.



Toliau pateiktos nuorodos padės rasti prietaiso veikimo sutrikimo priežastį ir saugiai ją pašalinti.

Kad būtų prarasta kuo mažiau šalčio, neatidarykite prietaiso durelių, kol nebus nepašalintas gedimas.

Problema	Priežastis ir šalinimas
<b>Jeigu jums atrodo, kad vyno šaldytuvas veikia netinkamai ir norite patikrinti, ar nėra veikimo sutrikimų, atlikite "Selbsttest". Prietaise bus ieškoma trikčių arba gedimų.</b>	<p>Atlikus prietaiso diagnostiką, ekrane rodomos rastos klaidos.</p> <ul style="list-style-type: none"> <li>■ Atlikite prietaiso diagnostiką (žr. skyriaus "Kiti nustatymai" poskyrį "Selbsttest" <input checked="" type="checkbox"/> vykdymas").</li> <li>■ Jeigu reikia, susisiekiate su garantinio aptarnavimo skyriumi ir informuokite apie rodomą klaidos pranešimą.</li> </ul>
<b>Neveikia vyno šaldytuvo šaldymas, o atidarius dureles, neveikia vidinis apšvietimas.</b>	<p>Prietaisas neįjungtas.</p> <ul style="list-style-type: none"> <li>■ Įjunkite vyno šaldytuvą. Ekrane vėl rodomas temperatūros indikatorius.</li> </ul> <p>Kištukas neteisingai įstatytas į lizdą.</p> <ul style="list-style-type: none"> <li>■ Įstatykite į lizdą kištuką.</li> </ul> <p>Suveikė namų instaliacijos saugiklis. Gali būti, kad sugedo vyno šaldytuvas, namuose sutriko elektros srovės tiekimas arba sugedo kažkuris kitas prietaisas.</p> <ul style="list-style-type: none"> <li>■ Kreipkitės į elektros specialistą arba garantinio aptarnavimo skyrių.</li> </ul>
<b>Vis dažniau įsijungia ir ilgiau veikia kompresorius, per žema prietaiso temperatūra.</b>	<p>Vyno šaldytuve nustatyta per žema temperatūra.</p> <ul style="list-style-type: none"> <li>■ Sureguliuokite temperatūrą.</li> </ul> <p>Užsikimšusios arba užstatytos šaldytuvo oro padavimo ir ištraukimo angos.</p> <ul style="list-style-type: none"> <li>■ Neuždenkite vėdinimo ir ventiliacijos angų.</li> <li>■ Iš ventiliacijos ir vėdinimo angų reguliariai išvalykite dulkes.</li> </ul> <p>Prietaiso durelės buvo per dažnai varstomos arba sudėtas per didelis vyno butelių kiekis.</p>









## Ką daryti, jei...

Problema	Priežastis ir šalinimas
	<p>■ Prietaiso dureles atidarykite tik tada, kai reikia ir tik trumpam.</p> <p>Prietaiso temperatūra po kurio laiko automatiškai sureguliuos.</p> <p>Nevisiškai uždarytos durelės.</p> <p>■ Uždarykite prietaiso dureles.</p> <p>Prietaiso temperatūra po kurio laiko automatiškai sureguliuos.</p> <p>Per aukšta patalpos temperatūra. Kuo aukštesnė patalpos temperatūra, tuo ilgiau veikia kompresorius.</p> <p>■ Vadovaukitės skyriaus “Montavimas” poskyryje “Pastatymo vieta” pateikta informacija.</p> <p>Prietaisas buvo netinkamai įmontuotas į nišą.</p> <p>■ Vadovaukitės skyriaus “Montavimas” poskyryje “Pastatymo vieta” pateikta informacija.</p>
<p><b>Kompresorius įsijungia vis rečiau ir veikia trumpiau, prietaise kyla temperatūra.</b></p>	<p>Tai ne triktis. Nustatyta temperatūra yra per aukšta.</p> <p>■ Sureguliuokite temperatūrą.</p> <p>■ Po 24 valandų dar kartą patikrinkite temperatūrą.</p>
<p><b>Nuolat veikia kompresorius.</b></p>	<p>Tai ne triktis. Siekiant taupyti energiją, esant mažesniai šalčio poreikiui, kompresorius persijungia į mažesnio sūkių skaičiaus režimą. Pailgėja kompresoriaus veikimo laikas.</p>
<p><b>Pasigirsta įspėjamasis signalas.</b></p>	<p>Prietaiso durelės paliktos ilgiau negu 2 minutes atidarytos.</p> <p>■ Uždarykite prietaiso dureles.</p>
<p><b>Nepasigirsta įspėjamasis signalas, nors atidarytos prietaiso durelės.</b></p>	<p>Išjungėte garsinį signalą.</p> <p>■ Nustatymų režime  vėl įjunkite garsinį signalą.</p> <p>Įjungta funkcija “Sabbat Modus” : užgęsta temperatūros indikatorius, ekrane šviečia simbolis .</p> <p>■ Šabo režimą galite bet kada išjungti (žr. skyriaus “Kitų nustatymų pasirinkimas” poskyrį “Sabbat Modus”  įjungimas / išjungimas”).</p>







Problema	Priežastis ir šalinimas
<p><b>Neatsidaro prietaiso durelės.</b></p>	<p>Ijungtas pagalbinis durelių atidarymo mechanizmas "Pull2open", vyno šaldytuvo durelės yra be rankenėlės.</p> <ul style="list-style-type: none"> <li>■ Jeigu durelės be rankenėlės, įjunkite pagalbinį durelių atidarymo mechanizmą "Push2open" (žr. skyriaus "Kitų nustatymų pasirinkimas" poskyrį "Tūrassistent"  įjungimas ir išjungimas").</li> </ul>
<p><b>Jeigu įjungtas "Sabbat Modus" , prietaiso durelės neatsidaro.</b></p>	<p>Ijungtas pagalbinis durelių atidarymo mechanizmas "Push2open", papildomai įjungtas "Sabbat Modus".</p> <ul style="list-style-type: none"> <li>■ Jeigu įjungtas "Sabbat Modus", išjungiamas pagalbinis durelių atidarymo mechanizmas.</li> <li>■ Atidarydami dureles, laikykite už apačios arba už šonų.</li> </ul>

# Ką daryti, jei...

## Pranešimai ekrane

Pranešimas	Priežastis ir šalinimas
<b>Pasigirsta įspėjamasis signalas, o ekrane rodomas pranešimas</b> “Tür schließen”.	Atidarytos prietaiso durelės. <ul style="list-style-type: none"><li>■ Uždarykite prietaiso dureles.</li><li>■ Jeigu norite anksčiau laiko išjungti įspėjamąjį signalą, palieskite ekrane jutiklinį mygtuką “OK”.</li></ul> Įspėjamasis signalas nutyla.
<b>Užgęsta temperatūros indikatorius, ekrane šviečia simbolis</b>  .	Įjungta funkcija “Sabbat Modus”  : vidaus apšvietimas išjungtas, vyno šaldytuvus šaldo. <ul style="list-style-type: none"><li>■ Šabo režimą galite bet kada išjungti (žr. skyriaus “Kitų nustatymų pasirinkimas” poskyrį “Sabbat Modus”  įjungimas arba išjungimas).</li></ul>
<b>Ekrane rodoma</b> “F Bitte rufen Sie den Miele Kundendienst”, <b>papildomai nu-skamba įspėjamasis signalas.</b>	Yra gedimas. <ul style="list-style-type: none"><li>■ Pasižymėkite klaidos pranešimą.</li><li>■ Kreipkitės į garantinio aptarnavimo skyrių.</li><li>■ Palietę simbolį , išjungsitė įspėjamąjį signalą.</li></ul> Pašalinus prietaiso triktį, klaidos pranešimas užges.  Įtampa yra per didelė arba per maža. <ul style="list-style-type: none"><li>■ Vadovaukitės skyriaus “Montavimas” poskyryje “Elektrinis jungtis” pateiktais jungimo duomenimis.</li><li>■ Jeigu būtina, kreipkitės į garantinio aptarnavimo skyrių.</li><li>■ Palietę simbolį , išjungsitė įspėjamąjį signalą.</li></ul> Pašalinus prietaiso triktį, klaidos pranešimas užges.
<b>Ekrane šviečia simbolis</b>  . <b>Vyno šaldytuvus nešaldo, veikia kitos jo funkcijos.</b>	Įjungta “Messeschaltung”  . Parodomasis režimas leidžia pardavėjui pademonstruoti prietaiso veikimą nejungiant šaldymo. Naudojant namuose, šio nustatymo nereikės. <ul style="list-style-type: none"><li>■ Išjunkite parodomąjį režimą  (žr. skyriaus “Kitų nustatymų pasirinkimas” poskyrį “Messeschaltung”  išjungimas”).</li></ul>

## Neveikia vidaus apšvietimas

Problema	Priežastis ir šalinimas
<p><b>Neveikia vidaus apšvietimas.</b></p>	<p>Prietaisas neįjungtas.</p> <ul style="list-style-type: none"> <li>■ Įjunkite vyno šaldytuvą.</li> </ul> <p>Įjungta funkcija “Sabbat Modus”: užgesa temperatūros indikatorius, ekrane šviečia simbolis .</p> <ul style="list-style-type: none"> <li>■ “Sabbat Modus” galite bet kada išjungti nustatymų režime .</li> </ul> <p>Yra gedimas.</p> <div style="border: 1px solid gray; padding: 5px; margin-bottom: 10px;"> <p> Prisielietę prie neizoliuotų dalių, kuriomis teka elektros srovė, galite patirti elektros smūgį. Nuimdami apšvietimo gaubtą, rizikuojate prisiliesti prie įtampingųjų dalių. Nebandykite nuimti apšvietimo gaubto. Pakeisti arba reguliuoti apšvietimą šviesos diodais gali tik garantinio aptarnavimo skyriaus darbuotojai.</p> </div> <div style="border: 1px solid gray; padding: 5px; margin-bottom: 10px;"> <p> Pavojus susižeisti šviesos diodais! Šis apšvietimas atitinka RG 2 rizikos grupę. Jeigu gaubtas yra pažeistas, galima pažeisti akis. Jeigu pažeistas apšvietimo gaubtas, nestebėkite šviesos diodų iš arti optiniu prietaisu (didinamuoju stiklu ar pan.)!</p> </div> <ul style="list-style-type: none"> <li>■ Kreipkitės į garantinio aptarnavimo skyrių.</li> </ul>
<p><b>Vidaus apšvietimo sistema veikia ir uždarius prietaiso duris.</b></p>	<p>Funkcija “Ambiente Beleuchtung” įjungta.</p> <ul style="list-style-type: none"> <li>■ Išjunkite funkciją “Ambiente Beleuchtung”  (žr. skyriaus “Kitų nustatymų pasirinkimas” poskyrį “Ambiente Beleuchtung”  įjungimas arba išjungimas”).</li> </ul>

## Ką daryti, jei...

### Su vyno šaldytuvu susijusios kitos problemos

Problema	Priežastis ir šalinimas
<b>Ant vyno butelių etiketėčių atsiranda pelėsis.</b>	Atsižvelgiant į etiketės klijus, ant etikečių gali susidaryti pelėsis. ■ Pašalinkite pelėsį nepalikdami jokių likučių. Nuplaukite vyno butelius ir pašalinkite galimus klijų likučius.
<b>Deformuojasi medinių grotelių skersiniai.</b>	Talpos pokyčiai dėl įsigeriančios drėgmės arba džiovimo yra įprasta medienos savybė. Dėl prietaise padėjusios drėgmės medinės prietaiso dalys kinta. Tam tikromis sąlygomis medinės dalys gali deformuotis ar atsirasti įtrūkių. Medienai būdingos šakos ir tekstūra.
<b>Ant vyno butelių kamščių atsiranda baltų apnašų.</b>	Kamščiai oksidavosi dėl sąveikos su oru. ■ Sausa šluoste nuvalykite apnašas. Apnašos neturi įtakos vyno kokybei.

<b>Įprasti garsai</b>	<b>Kas juos sukelia?</b>
<b>Brrrrr ...</b>	Burzgimą sukelia variklis (kompresorius). Trumpam jis gali pagarsėti, kai įsijungia variklis.
<b>Blubb, blubb ...</b>	Burbuliavimo, čiurlenimo arba burzgimo garsas atsiranda šaltnešiu tekant vamzdžiais.
<b>Spragt ...</b>	Spragsėjimas girdisi visada, kai termostatas įjungia arba išjungia variklį.
<b>Trakšt ...</b>	Trakstelėjimas girdisi visada, kai vyno šaldytuve plečiasi medžiagos.
Atminkite, kad variklio ir cirkuliacijos garsai šaldymo kontūre neišvengiami.	

<b>Garsai</b>	<b>Priežastis ir šalinimas</b>
<b>Bildėjimas, trinksėjimas, barškėjimas</b>	Vyno šaldytuvą stovi nelygiai. Išlygiuokite jį pasinaudoję gulsčiuku. Naudokite po prietaisu esančias reguliuojamas kojeles arba ką nors padėkite po apačia.
	Vyno šaldytuvą liečiasi su kitais baldais arba prietaisais. Pa-traukite prietaisą.
	Lentynėlės kliba arba užstringa.
	Liečiasi buteliai ir indai. Šiek tiek atitraukite juos vieną nuo kito.

# Garantinio aptarnavimo skyrius

## Sutrikus prietaiso veikimui, susisiekite

Jeigu sutrikimų nepavyksta pašalinti savarankiškai, informuokite jums prietaisą pardavusį pardavėją arba kreipkitės į “Miele” garantinio aptarnavimo skyrių.

Su “Miele” garantinio aptarnavimo skyriumi galima susisiekti adresu [www.miele.lt/service](http://www.miele.lt/service).

“Miele” garantinio aptarnavimo skyriauskontaktinė informacija nurodyta šiosnaudojimo instrukcijos pabaigoje.

Garantinio aptarnavimo skyriui turėsite nurodyti modelio pavadinimą ir gamyklinį numerį (Gam. / SN / Nr.). Visi šie duomenys nurodyti specifikacijų lentelėje.

Specifikacijų lentelė yra vyno šaldytuvo viduje.

## EPREL duomenų bazė

Nuo 2021 metų kovo 1 dienos informacijos apie Europos gaminių energijos vartojimo efektyvumo ženklinių ir ekologinio projektavimo reikalavimus ieškokite duomenų bazėje (EPREL). Paspauždę nuorodą <https://eprel.ec.europa.eu/> atversite produktų duomenų bazę. Čia būsite paraginti įvesti modelio identifikacinį numerį.

Modelio identifikacinio numerio ieškokite specifikacijų lentelėje.

<b>Miele</b>		
E-Nr.: XXXXXXXXXXX/XX	FD: XXXX XX/XXXXXXXX	Z-Nr.: XXXXXX
Type / Тур / Тип	XXXXXXXXXX	XXXXXXXXXXXXXXXXXXXX
REFRIGERATOR / KÜHLSCHRANK / ХОЛОДИЛЬНИК		
Class/Klasse/Класс: SN-T		
total volume / Gesamtvolumen / Общий объем		
Fridge comp. / Kühlfach / Холодильное отделение		
Chill comp. / Kaltlagerfach / Объем нулевой камеры		
Refrigeration load / Verdichter / Нагрузка при охлаждении		
Defrost heater load / Abtaueheizung / Нагрузка тена для разморозки		
Refrigerant / Kältemittel / Хладагент R600a		
Fridge comp. / Kühlfach / Холодильное отделение		

## Garantija

Garantinis laikotarpis yra 2 metai.

Daugiau informacijos apie garantijos sąlygas suteiks “Miele” klientų aptarnavimo skyrius.



“Miele” Lietuva pirkėjui suteikia – papildomai prie pardavėjo pagal įstatymus suteikiamos garantijos ir jos neapribojant – teisę į garantiją naujiems prietaisams pagal toliau pateiktus garantinius įsipareigojimus:

## I Garantijos trukmė ir pradžia

1. Garantija suteikiama šiam laikotarpiui:
  - a) 24 mėnesiai buitiniams prietaisams, naudojamiems pagal paskirtį;
  - b) 12 mėnesių profesionaliems prietaisams, naudojamiems pagal paskirtį.
2. Garantijos galiojimo terminas pradedamas skaičiuoti nuo datos, nurodytos ant prietaiso pirkimo sąskaitos.

Dėl suteiktų garantinių paslaugų ir pristatytų atsarginių dalių garantijos galiojimo terminas nepratęsiamas.

## II Garantijos suteikimo sąlygos

1. Prietaisas buvo įsigytas specializuotoje parduotuvėje arba tiesiogiai iš “Miele” ES šalyje, Šveicarijoje arba Norvegijoje ir ten buvo naudojamas.
2. Klientų aptarnavimo tarnybos technikai pareikalavus, pateikiamas garantijos patvirtinimas (pirkimo sąskaita arba užpildyta garantijos kortelė).

## III Garantijos turinys ir suteikiamos paslaugos

1. Prietaiso trūkumai pašalinami per numatytą terminą jį pataisant arba pakeičiant atitinkamą dalį. Susijusias išlaidas, pavyzdžiui, už transportavimą, naudojimąsi keliais, darbą ir atsargines dalis, padengia “Miele” Lietuva. Pakeistos dalys arba prietaisai tampa “Miele” Lietuva nuosavybe.
2. Remiantis šia garantija, bendrovei “Miele” Lietuva negalima pateikti pretenzijų dėl žalos atlyginimo, nebent “Miele” Lietuva paskirtos ir įgaliotos klientų aptarnavimo tarnybos darbuotojai žalos padarė tyčia arba dėl šurkštaus aplaidumo.
3. Neteikiamos eksploatacinių medžiagų ir priedų pristatymo paslaugos.

## IV Garantijos suteikimo apribojimai

Garantija netaikoma trūkumams arba triktims, kurių priežastys yra šios:

1. Netinkamas pastatymas arba įrengimas, pvz., galiojančių saugos potvarkių arba raštiškų naudojimo, įrengimo ir montavimo instrukcijų nepaisymas.
2. Naudojimas ne pagal paskirtį, netinkamas valdymas arba netinkamų medžiagų naudojimas, pvz., netinkamų skalbimo priemonių, ploviklių arba chemikalų naudojimas.
3. Kitoje ES šalyje, Šveicarijoje arba Norvegijoje įsigytas prietaisas dėl ypatingų techninių specifikacijų negali būti naudojamas arba naudojamas taikant tam tikrus apribojimus.
4. Išoriniai veiksniai, pvz., transportuojant padaryta žala, pažeidimas dėl smūgio arba sutrenkimo, žala dėl nepalankių oro sąlygų arba kitų gamtos veiksnių.
5. Remonto darbai ir pakeitimai, kuriuos atliko “Miele” nemokyti ir neįgalieji klientų aptarnavimo tarnybos darbuotojai.
6. Ne “Miele” originalių atsarginių dalių ir ne “Miele” patvirtintų priedų naudojimas.
7. Sudužęs stiklas ir perdegusios kaitinamosios lemputės.
8. Elektros srovės ir įtampos svyravimai, kai nepasiekiamos arba viršijamos gamintojo nurodytos paklaidos ribos.
9. Neatliekami naudojimo instrukcijoje nurodyti priežiūros ir valymo darbai.

## V Duomenų apsauga

Asmeniniai duomenys naudojami tik vykdant užsakymą ir suteikiant garantiją, jei prireiks, atsižvelgiant į pagrindines duomenų apsaugos sąlygas.

## Sutartiniai ženklai

DE	LT
aktivieren	Ijungti
Aktivierung erfolgreich	Ijungimas sėkmingas
Ambiente 1	1 temperatūros zonos apšvietimas
Ambiente 2	2 temperatūros zonos apšvietimas
Ambiente 3	3 temperatūros zonos apšvietimas
Ambiente 4	4 temperatūros zonos apšvietimas
Ambiente 5	5 temperatūros zonos apšvietimas
Ambiente Beleuchtung	Aplinkos apšvietimas
Ambiente Display	Ekrano aplinka
aus	Išjungti
AutoClose	Automatinis durelių uždarymas
deaktivieren	Išjungti
Deaktivierung der Messeschaltung in Sekunden	Parodomojo režimo išjungimas sekundėmis
Deaktivierung erfolgreich	Išjungimas sėkmingas
Display-Helligkeit	Ekrano ryškumas
ein	Ijungti
einrichten	Idiegti
Einstellungen zurückgesetzt	Atkurti nustatymus
Erstinbetriebnahme erfolgreich abgeschlossen	Pirmasis paleidimas sėkmingai baigtas
F Bitte rufen Sie den Miele Kundendienst	F Kreipkitės į garantinio aptarnavimo skyrių
Farbschema	Ekrano rodmenų spalvos
hoch	Didelės raiškos
Intensität	Intensyvumas
ja	Taip
Konfiguration zurücksetzen?	Atkurti konfigūraciją?

## Sutartiniai ženklai

DE	LT
Luftfeuchtigkeit	Oro drėgmė
Messeschaltung	Parodomasis režimas
Messeschaltung deaktiviert. Gerät kühlt	Parodomasis režimas išjungtas. Prietaisas šaldo
Miele Logo	“Miele” logotipas
Miele@home	“Miele@home”
mittel	Vidutinė
Modus	Režimas
nein	Ne
Neu einrichten	Įdiegti iš naujo
niedrig	Žemas
OK	Gerai
Per App	Programėlė
Per WPS	Per belaidžio ryšio (“Wi-Fi”) apsaugotą sąranką
Pull2open	“Pull2open”
Push2open	“Push2open”
Sabbat Modus	Šabo režimas
Selbsttest	Prietaiso diagnostika
Selbsttest abgeschlossen	Diagnostika baigta
Signaltöne	Garsiniai signalai
Sprache	Kalba
System Neustart	Sistemos paleidimas iš naujo
Tastensperre	Mygtukų blokatorius
Tastenton	Mygtukų garsinis signalas
Temperatur	Temperatūra
Temperatur in den Weintemperierzonen	Vyno laikymo zonų temperatūra
Temperatureinheit	Temperatūros vienetas

## Sutartiniai ženklai

DE	LT
Tür schließen	Uždaryti dureles
Türassistent	Pagalbinis durelių atidarymo mechanizmas
überspringen	Pereiti
Verbindung erfolgreich hergestellt	Prisijungimas sėkmingas
Verbindungsstatus	Prisijungimo būseną
weiter	Toliau
Werkeinstellungen	Gamykliniai nustatymai
Zum Entriegeln OK Taste 6 Sekunden gedrückt halten	Norėdami atrakinti, 6 sekundes spauskite mygtuką OK
Zur Deaktivierung OK-Taste 4 Sekunden lang drücken	Norėdami išjungti, 4 sekundes spauskite mygtuką OK
zurücksetzen	Atkurti

Šiuo dokumentu "Miele" patvirtina, kad vyno šaldytuvas atitinka 2014/53/ES direktyvą.

Visą ES atitikties deklaracijos tekstą galima rasti interneto svetainėse:

- [www.miele.lt](http://www.miele.lt) – produktai, atsisiųsti
- [www.miele.lt/namu-ukis/informacija-385.htm](http://www.miele.lt/namu-ukis/informacija-385.htm) – paslaugos, rodyti daugiau informacijos, naudojimo instrukcijos; būtina nurodyti produkto pavadinimą arba gamyklinį numerį.

Dažnio juosta	2,4000 GHz– 2,4835 GHz
---------------	---------------------------

Didžiausia perdavimo galia	< 100 mW
----------------------------	----------

# Autoriaus teisės ir licencijos

---

Prietaiso eksploatavimui ir valdymui “Miele” naudoja savo arba išorinę programinę įrangą, kuriai netaikomos taip vadinamos atvirojo kodo licencijos sąlygos. Programinė įranga arba programinės įrangos komponentai yra saugomi autoriaus teisių. Galioja “Miele” ir trečiųjų šalių autorių teisių apsauga.

Šiame prietaise taip pat naudojami programinės įrangos komponentai, kurie platinami pagal atvirojo kodo licencijos naudojimo sąlygas. Naudojamus atvirojo kodo programinės įrangos komponentus ir taikomus autorių teisių reikalavimus, galiojančių licencijos naudojimo sąlygų kopijas arba kitą susijusią informaciją galite peržiūrėti dokumente “Open Source Information and Licenses”. Atviro kodo licencijos sąlygose numatytos atsakomybės ir garantijos taisyklės galioja tik atitinkamų teisių turėtojams.

Prietaise naudojami tam tikri programinės įrangos komponentai, kurie yra autorių licencijuoti pagal “GPL atvirosios programinės įrangos licencijos” 2 versiją arba “GLPL atvirosios programinės įrangos licencijos” 2.1 versiją. Mažiausiai trejus metus nuo prietaiso įsigijimo arba pristatymo datos “Miele” suteikia galimybę Jums arba trečiosioms šalims laikmenose (CD-ROM, DVD arba USB rakte) naudoti nuskaitomą, pagal “GPL atvirosios programinės įrangos licencijos” 2 versijos arba “GLPL atvirosios programinės įrangos licencijos” 2.1 versijos sąlygas licencijuotą prietaiso atvirojo kodo programinės įrangos komponentų išveiktinio kodo kopiją. Norėdami gauti šį išveiktinį kodą, susisiekite su mumis el. paštu (info@miele.com), nurodydami prietaiso pavadinimą serijos numerį ir pirkimo datą arba kreipkitės adresu:

Miele & Cie. KG  
Open Source  
GTZ/TIM  
Carl-Miele-Straße 29  
33332 Gütersloh

Naudojama ribota garantija, siekiant apsaugoti autorius, kaip nurodyta “GPL atvirosios programinės įrangos licencijos” 2 versijos arba “GLPL atvirosios programinės įrangos licencijos” 2.1 versijos sąlygose:

*This program is distributed in the hope that it will be useful, but WITHOUT ANY WARRANTY, without even the implied warranty of MERCHANTABILITY of FITNESS FOR A PARTICULAR PURPOSE. See the GNU General Public License and GNU Lesser General Public License for more details.*



Vokietija - Miele & Cie. KG, Carl-Miele-Straße 29, 33332 Gütersloh

KWT 2662 ViS, KWT 2672 ViS

It-LT

M.-Nr. 11 550 300 / 00