



Пайдалану және орнату нұсқаулары Жуу машинасы



Кездейсоқ апаттарды немесе машина зақымын болдырмау үшін, **оны алғаш** орнату және пайдалану алдында осы нұсқауларды оқу керек.

Мазмұны

Ортаға күтіммен қарау	6
Ескерту және қауіпсіздік нұсқаулары	7
Жуу машинасын пайдалану	15
Бөлек тақтайлардан жасалған тақта.....	15
Дисплейдегі таңбалар.....	16
Датчикті басқару құралдары және датчик басқару құралдары бар сенсорлық дисплей.....	17
Бағдарламаны таңдау дисплейі (таңдаулы бағдарламалар).....	17
Негізгі мәзір.....	18
Құралды пайдалану жолы мысалдары.....	18
Алғаш рет пайдалану алдында	20
1. Киімді дайындау	23
2. Жуу машинасын жүктеу	24
3. Бағдарлама таңдау	25
4. Ағартқыш қосу	26
5. Бағдарламаны бастау – бағдарлама соңы	28
Бағдарлама сызбасы	29
Бағдарлама ретіндегі арнайы мүмкіндіктер	33
Қосымша құралдар.....	33
Алдын ала жуу 	33
Алдын ала шаю 	33
Микроталшық 	33
Қосымша шаю 	33
Айналдыру.....	33
Иілуге қарсы.....	33
Бағдарлама ретін өзгерту	34
Бағдарламаны өзгерту.....	34
Бағдарламадан бас тарту.....	34
Қуат көзі кідірісінен кейін жуу машинасын қосу.....	34
Кір киім қосу немесе алу.....	35

Тазалау және күтім көрсету	36
Корпус және бөлек тақтасын тазалау.....	36
Ағартқыш тартпасын тазалау	37
Барабан, көбік контейнері мен ағызу жүйесін тазалау	38
Су кірісінің сүзгілерін тазалау	39
Мәселені шешу нұсқаулығы	40
Жуу бағдарламасы іске қосылмайды.....	40
Бағдарламадан бас тарту және қате туралы хабар.....	41
Дисплейде келесі ақаулық хабары пайда болады.....	42
Қанағаттандырмайтын жуу нәтижесі	43
Жалпы мәселелер	44
Есікті ашылмайды.....	45
Ағызу шығысы бітелген және/немесе токтан ажыратылған жағдайда есікті ашу.....	46
Miele қызмет көрсету	49
Ақаулық жағдайында хабарласыңыз.....	49
Қосымша керек-жарақтар	49
Орнату және қосу	50
Алдыңғы көрініс	50
Артқы көрініс.....	51
Орнату орындары.....	52
Орнату ескертпелері	52
Жуғыш машинаны орнату орнына тасымалдау	53
Орнату беті.....	54
Тасымал жолақтарын алу	55
Тасымал жолақтарын қайта бекіту.....	56
Жуғыш машинаны туралау	57
Тақтатабанға арналған кронштейн	58
Кронштейнді орналастыру және ұстату	58
Кронштейнді орнату	59
Кір жуғыш машинаны кронштейнмен бекіту	59
Сыртқы басқару жабдығы.....	60
Төлем жүйесі.....	60
Су қосылымы*	61
Суық су қосылымы	61
Ыстық су қосылымы*	62
Дренаж	63
Ағызу клапаны	63
Ағызу сорғысы	63
Электрлік қосылым.....	64

Мазмұны

Техникалық деректер	66
Басшы деңгейі	67
Кодқа негізделген қатынас.....	67
Кодты өзгерту	67
Басшы деңгейіне қатынасу	67
Басшы деңгейінен шығу	67
Язык (Тіл)	68
Яркость (Ашықтық).....	68
Громкость зуммера (Зуммердің дыбыс деңгейі)	68
Звук нажатия кнопок (Түймелерді басу дыбысы)	68
Громкость звук. сигнала (Дыбыстық сигналдың дыбыс деңгейі).....	68
Сигнал о неполадке (Ақаулық туралы сигнал)	68
Память (Жады)	68
Защита от сминания (Иілуден қорғаныс)	69
Охлаждение моющ. раствора (Жуу ерітіндісін салқындату).....	69
Режим выключ. индикации (Индикацияны өшіру режимі).....	70
Режим выключ. машины (Машинаны өшіру режимі)	70
Вода предварит. стирки (Алдын ала жууға арналған су).....	70
Вода основной стирки (Негізгі жууға арналған су).....	71
Вода первого полоскания (Алғашқы шаюға арналған су)	71
Вода последнего полоскания (Соңғы шаюға арналған су).....	71
Низкое давление воды (Судың төмен қысымы)	71
Предварительн. отжим мопов (Майлықтарды алдын ала сығу).....	71
Датчик «Пустая канистра» (Деңгей датчигі)	72
Счётчик предв. оповещения (Алдын ала хабарландыруларды есептегіш) ...	72
Уровень для прог. Белое/Цветное (Ақ/түрлі-түсті бағдарламасының деңгейі)	72
Уровень воды в Универсальн. (Әмбебап су деңгейі)	72
Температ. предв. стирки Бел./Цв. (Ақ/түрлі-түсті заттарды алдын ала жуу температурасы).....	72
Время стирки Предварительная (Алдын ала жуу уақыты)	73
Время стирки Белое/Цветное (Ақ/түрлі-түсті заттарды жуу уақыты)	73
Время стирки Универсальная (Әмбебап жуу уақыты)	73
Предвар. полоск. Белое/Цветное (Ақ/түрлі-түсті заттарды алдын ала шаю)	73
Предвар. полоск. Универсальная (Әмбебап алдын ала шаю).....	73
Предварит. стир. Бел./Цв./Универ. (Ақ/түрлі-түсті/әмбебап заттарды алдын ала жуу).....	73
Полоскания Белое/Цветное (Ақ/түрлі түсті заттарды шаю)	74

Полоскания в пр. Универсальн. (Әмбебап бағдарламада шаю)	74
Персональные программы (Жеке бағдарламалар)	74
Автоматическое дозирование (Автоматты мөлшерлеу)	77
Сигнал о пиковой нагрузке (Ең жоғарғы жүктеме туралы сигнал).....	77
Не допускать пик. нагрузку (Ең жоғарғы жүктемені болдырмау).....	77
Управляемое энергопотребл. (Басқарылатын энергия тұтынысы)	78
Трёхфазный ток (Үш фазалы ток)	78
Жылыту	78
Төлем жүйесі.....	78
Төлем жүйелерінің параметрлері	78
Ответный сигнал к плат. термин. (Тиын қорабына жауап сигнал)	79
Удаление сиг-нала об оплате (Төлем туралы сигналды жою).....	79
Блокировка монетоприёмн. (Тиын қабылдағышты құлыптау)	79
Бесплатные программы (Тегін бағдарламалар)	79

Тасымалдау бумасын қоқысқа тастау

Құрал бумасы тасымалдау барысындағы зақымдардан қорғайды. Бума материалдары қоршаған ортаға қауіпсіз және оңай өңделеді, сол себепті оларды өңдеуге болады.

Буманы қайта өңдеуге апару шикізатты үнемдеуге және шығыстар санын азайтуға мүмкіндік береді. Буманы шикізатты қабылдау пунктіне өткізуіңізді сұраймыз.

Құралды қоқысқа тастау

Қолданылған электрлік және электрондық құралдарда көбінесе құнды құрамдастар болады. Сонымен қатар, құралдар материалдарында техника жұмысы мен қауіпсіздігіне қажет зиянды заттар болады. Қолданылған құралдарды дұрыс пайдаланбағанда немесе олардың тұрмыстық қалдыққа түскенде адам денсаулығына және қоршаған ортаға зиян келтіруі мүмкін. Сол себепті, қолданылған құралдарды қарапайым тұрмыстық қалдықпен тастауға болмайды.

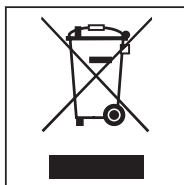

Оның орнына ескі электрлік және электрондық құралдарды жинап қоқысқа тастауға арналған, арнайы жабдықталған орынды пайдаланыңыз. Бұл туралы ақпаратты жергілікті мекеніңіздің әкімшілігінен алыңыз.

Қолданылған құралды қоқысқа тастағанға дейін балаларға қолжетімді орында сақтау керек.

Ескерту және қауіпсіздік нұсқаулары

Бұл жуу машинасы барлық ағымдағы жергілікті және ұлттық қауіпсіздік талаптарына сәйкес. Дегенмен, дұрыс пайдаланбау әрекеті жеке жарақатқа және меншік зақымна әкелуі мүмкін.

Жуу машинасын пайдалану алдында пайдалану нұсқауларын мұқият оқыңыз. Онда қауіпсіздік, орнату, пайдалану және техникалық қызмет көрсету бойынша маңызды ақпарат қамтылған. Бұл жеке жарақат пен жуу машинасының зақымдалуын болдырмайды.

Miele компаниясы IEC 60335-1 стандартына сәйкес жуу машинасын орнату тарауындағы нұсқауларды және қауіпсіздік нұсқаулары мен ескертулерін оқып орындауды қатаң түрде ұсынады.

Miele компаниясы осы нұсқауларды сақтамау салдарынан болатын зақымға жауапты болмайды.

Бұл пайдалану нұсқауларын қауіпсіз орында сақтап, болашақ иегерге беріңіз.

Басқа адамдарға жуу машинасын пайдалану жолын берген жағдайда, олар осы қауіпсіздік және ескерту нұсқауларын орындауы қажет.

Тиісті пайдалану

► Жуу машинасы тек машинада жууға арналған күтім белгісі бар маталарды жууға арналған. Кез келген басқа қолданыстар қауіпті болуы мүмкін. Өндіруші машинаны дұрыс емес не бұрыс қолданыстан не басқарудан болатын зақымға жауапты болмайды.

► Бұл жуу машинасы пайдалану нұсқауларында сипатталғандай пайдаланылуы қажет және дұрыс жұмыс істейтіндігі жүйелі тексерілуі қажет. Қажет болғанда техникалық қызмет көрсетілуі қажет.

► Жуу машинасы сыртта пайдалануға арналмаған.

Ескерту және қауіпсіздік нұсқаулары

- ▶ Сонымен қатар, бұл жуу машинасы қоғамдық аймақтарда пайдаланылуы мүмкін.
- ▶ Бұл жуу машинасын физикалық, сезу не ойлау мүмкіндіктері шектеулі немесе тәжірибесі не білімі жетпейтін адамдар тек бақылаумен немесе қауіпсіз пайдалану жолын көрсетіп пайдалануы керек және дұрыс емес жұмыс реттерін түсініп анықтаңыз.
- ▶ 8 жастан кіші балалар тұрақты бақылауда болмайынша, жуу машинасы жанында болуына рұқсат етілмейді.
- ▶ 8 жастан үлкен балалар жуу машинасын пайдалану жолын толық түсінген және қауіпсіз пайдалана алған жағдайда ғана оны бақылаусыз пайдалана алады. Балалар дұрыс емес пайдаланудан болатын қауіптерді түсініп тани білуі қажет.
- ▶ Балалар бақылаусыз жуу машинасын тазалау немесе техникалық қызмет көрсету жұмыстарын орындай алмайды.
- ▶ Жуу машинасы жанындағы балаларды үнемі бақылап отырыңыз. Балаларға жуу машинасымен ойнауға ешқашан рұқсат бермеңіз.

Техникалық қауіпсіздік

- ▶ Жуу машинасын орнату алдында, оны зақымға сырттай көзбен тексеріңіз. Зақымдалған жуу машинасын реттеуге немесе пайдалануға болмайды.
 - ▶ Жуу машинасының электр қауіпсіздігіне тек дұрыс тұйықталған жағдайда кепілдік беріледі. Осы негізгі қауіпсіздік талабын сынаған дұрыс және ақаулық жағдайында тораптағы сым жүргізу жүйесін білікті электр маманы тексеруі керек. Miele компаниясы дұрыс емес тұйықтау жүйесі салдарына жауапты болмайды.
 - ▶ Рұқсатсыз жөндеу жұмыстары өндіруші міндеттемені қабылдамайтын пайдаланушының болжанбайтын қауіптерді беруі мүмкін. Жөндеу жұмыстары тек Miele растаған қызмет көрсету техникімен орындалуы керек, болмаса орын алған зақым кепілдікпен қамтылмайды.
 - ▶ Miele компаниясы рұқсат бермейінше, машинаға өзгерістер жасауға болмайды.
 - ▶ Машинаны тазалау және техникалық қызмет көрсету кезінде және ақаулық жағдайында машинаны электр тогынан оқшаулау қажет:
 - қабырғаны өшіріп, розеткадан тығынды ажырату немесе
 - негізгі тізбек тақтасындағы сақтандырғышты ажырату немесе
 - тораптағы бұралатын сақтандырғышты босату.
- «Орнату және қосу – Электрлік қосылым» бөлімін қараңыз.

Ескерту және қауіпсіздік нұсқаулары

- ▶ Электрлік қосылым кабелі ақаулы болса, пайдаланушыны қауіптен қорғау үшін Miele өкілетті қызмет көрсету технигімен ғана ауыстырылуы қажет.
- ▶ Жуу машинасы жаңа шлангілер жинағы көмегімен тек тораптағы су көзіне қосылуы қажет. Ескі шлангілер қайта пайдаланылмауы қажет. Шлангіні тозу белгілеріне жүйелі тексеріңіз. Кему және зақым қауіпін болдырмау үшін, оны жақсы уақытта азайтыңыз.
- ▶ Ақаулы құрамдастарды тек түпнұсқалы Miele қосалқы бөлшектерімен ауыстыру керек. Miele компаниясы Miele ауыстырылатын бөлшектері пайдаланылған кезде машинаның қауіпсіздік стандарттарына ғана кепілдік беруі мүмкін.
- ▶ Қауіпсіздік себептері үшін машинаны ұзарту сымы, бірнеше ұялы адаптер немесе ұқсас заттар арқылы электр тогына жалғауға болмайды. Олар қызып кетпеуі мүмкін және өрттен қауіпсіз.
- ▶ Коммерциялық қолданыс жағдайында апаттық жағдайдан сақтандыруға байланысты барлық байланысты ұлттық нормативтер мен ережелер (Германияда DGUV) осы машинаға қолданылады. Сынақты ұлттық ережелерге сәйкес орындау ұсынылады (мысалы, DGUV100-500/2.6 тарауы/4-бөлім ішінде сипатталған нормативтік құрылым). Miele компаниясында құжаттамаға талап етілетін сынақ кітапшасы қолжетімді.
- ▶ Машина стационарлық емес орында пайдаланылмауы қажет (мысалы, кемеде).
- ▶ «Орнату және қосу» және «Техникалық деректер» бөліміндегі нұсқауларды қарастырыңыз.
- ▶ Жуу машинасы электр тығыны байланысымен жабдықталса, қажет болғанда машинаны электр тогынан ажырата алу үшін орнатқаннан кейін оңай қолжетімді болуы қажет.

- ▶ Құрылғы электр тогына жалғанса, жуу машинасын токтан ажырату үшін тораптағы барлық полюс тізбегін үзгіш үнемі қолжетімді болуы қажет.
- ▶ Жуу машинасы белгілі бір жағдайларда қолданылатын арнайы шаммен жабдықталған (мысалы, температура, ылғалдылық, химиялық кедергі, абразия кедергісі және діріл). Осы арнайы шам арнайы мақсатқа ғана пайдаланылуы керек. Ол бөлмені жарықтандыруға арналмаған. Ауыстырылатын шамдарды тек Miele өкілетті тұлғасы немесе Miele қызмет көрсету бөлімі бекітуі керек.
- ▶ Осы жуу машинасын сенімді және қауіпсіз пайдалану тек электр тогына дұрыс жалғанған жағдайда қамтамасыз етілуі мүмкін.

Дұрыс пайдалану

- ▶ Құрақ кір киімнің максималды салмағы: 7,0 кг. Жеке бағдарламаларға ұсынылған максималды жүктемелер Бағдарлама сызбасында берілген.
- ▶ Жуу машинасын температурасы мұздату көрсеткішінен төмен бөлмеге орнатпаңыз. Мұздатылған шлангілер жарылып кетуі немесе бөлуі мүмкін. Электрондық басқару құралының сенімділігі мұздату нүктесінен төмен температура көрсеткіштерінде бүлінуі мүмкін.
- ▶ Машинаны алғаш рет пайдалану алдында, жуу машинасы артындағы тасымал жолақтары алынғанын тексеріңіз («Орнату және қосу – Тасымал жолақтарын алу» бөлімін қараңыз). Айналдыру барысында орнындағы тасымал жолақтары машина мен көршілес жиһазға немесе құрылғыларға зақым келтіруі мүмкін.
- ▶ Машина ұзақ уақытқа қалса (мысалы, демалыс күндері), әсіресе жақын орында еденге ағызу (арық) болмаса, бекітпе кранды жабыңыз.

Ескерту және қауіпсіздік нұсқаулары

- ▶ Машинаның кір киім жолында ешбір бөгде заттар (мысалы, шегелер, түйреуіштер, тиындар, қағаз қыстырғыштар) жоқтығына көз жеткізіңіз. Әсіресе, жуу алдында тазалау шүберектерінде болуы мүмкін металл жоңқаны шайқаңыз. Олар машина құрамдастарына (мысалы, көбік контейнері, барабан) зақым келтіруі мүмкін. Зақымдалған құрамдастар кір киімге зақым келтіруі мүмкін.
- ▶ Ағартқыштың дұрыс мөлшері тамызылса, машина қақтан тазаланбауы керек. Дегенмен, оның қағын кетіру қажет болса, арнайы коррозиялы емес қақтан кетіру агенттерін пайдаланыңыз және бумасынан шығару нұсқауларын қатаң түрде ұстаныңыз. Miele дилерінде Miele қызмет көрсету орталығында арнайы қақтан кетіру агенті қолжетімді. Қақтан кетіру агентінің нұсқауларын қатаң түрде ұстаныңыз.
- ▶ Еріткішке негізделген ағартқыштармен өңделген тоқымалар үнемі жуу машинасында жуылғанына көз жеткізіңіз. Осының ықтималдығын тексеру үшін, қауіпсіздік ескертпелерін, өнімнің орта сипаттарына қатысты ақпаратты және басқа ақпаратты қараңыз.
- ▶ Бұл машинада бензол сияқты еріткішке негізделген ағартқыштарды ешқашан пайдалануға болмайды. Бұлай істеу құрамдас бөлшектеріне зақым келтіруі және улы сақтандырғыштар жасауы мүмкін. Өрт және жарылыс қаупі.
- ▶ Бензол, бензин, парафин немесе оңай жанғыш сұйықтық машина жанында сақтамау немесе пайдаланбау қажет. Өрт және жарылыс қаупі

Ескерту және қауіпсіздік нұсқаулары

- ▶ Жуу машинасында пайдалануға арналған бояғыштарды ғана пайдаланыңыз. Өндіруші нұсқауларын үнемі мұқият орындаңыз.
- ▶ Түс және бояу кетіргіштер құрамында коррозия сияқты зақымға себеп болуы мүмкін күкіртті құрамдастар бар. Бұл өнімдерді осы жуу машинасында пайдалануға болмайды.
- ▶ Тот баспайтын болат беттер (алды, қақпақ, корпус) және сұйық ағартқыштар немесе құрамында хлор не натрий гипохлориді бар зарарсыздандыру агенттері арасындағы байланысты болдырмаңыз. Бұл агенттер тот баспайтын болатқа коррозия әсер етуі мүмкін. Агрессивті бу құрамында коррозиялы хлор болуы мүмкін. Бұндай агенттердің ашық контейнерлерін машина жанында сақтауға болмайды.
- ▶ Жуу машинасын тазалау үшін қысымды жуғышты немесе шлангіні пайдалануға болмайды.
- ▶ Тазалау агенттері мен арнайы қолданылатын өнімдер тіркесімін пайдаланғанда өндіруші нұсқауларын толығымен оқып шыққан дұрыс. Материал зақым келтірмес немесе күшті химиялық реакциялардың қайталануын болдырмас үшін, өнімдер өндіруші растаған қолданыстарға ғана пайдаланылуы қажет.
- ▶ Ағартқыш көзге тисе, жылы сумен бірден шайыңыз. Ағартқышты кездейсоқ жұтып қойсаңыз, бірден медициналық көмекке жүгініңіз. Зақымдалған немесе сезімтал терісі бар адамдардың ағартқышты ұстамағаны дұрыс.
- ▶ Кірді негізгі жуу кезінде қосқанда немесе алғанда, теріңіз жуғыш затпен жанасуы мүмкін, әсіресе, ағартқыш сырттан құйылған жағдайда. Қолыңызды барабан ішіне салғанда абай болыңыз. Сабын көбігі көзге тисе, жылы сумен бірден шайыңыз.

Ескерту және қауіпсіздік нұсқаулары



Керек-жарақтар

- ▶ Қосалқы бөлшектерді тек Miele компаниясы толық растағаннан кейін бекітуге болады. Басқа бөлшектер пайдаланылса, кепілдік, өнімділік және өнім міндеттемесі талаптары күшін жояды.
- ▶ Miele құрғатқыш барабандары мен Miele жуу машиналарын жуғыш-кептіргіш сәресі ретінде орнатуға болады. Бұл Miele жуғыш-кептіргіш жинағын бөлек сатып алуды талап етеді. Жуғыш-кептіргіш қосылым жинағы Miele құрғатқыш барабаны мен Miele жуу машинасына үйлесімді екендігіне көз жеткізіңіз.
- ▶ Машина Miele негізіне (қосымша керек-жарақ ретінде қолжетімді) орнатылса, осы жуу машинасының дұрыс біреуіне тапсырыс беріңіз.

Miele компаниясы осы ескерту мен қауіпсіздік нұсқауларын сақтамау салдарынан болатын зақымға жауапты болмайды.

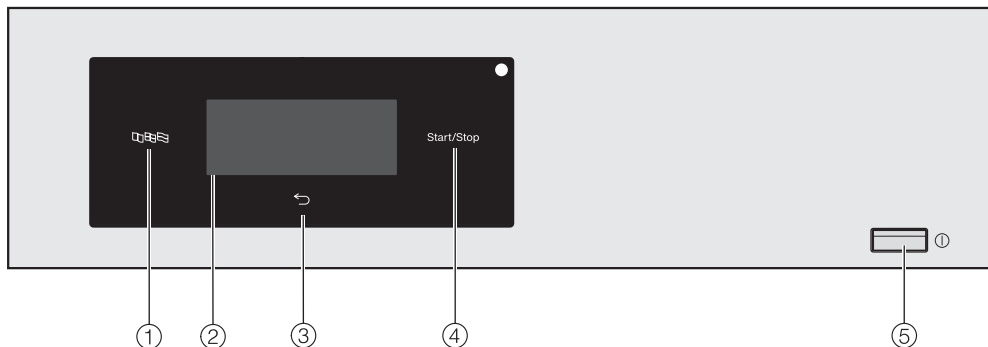



Бөлек тақтайлардан жасалған тақта





- ① **Тіл датчигін басқару құралы**  Ағымдағы пайдаланушы тілін таңдауға арналған. Бағдарлама соңында жұмыс тілі қайта көрсетіледі.
- ② **Датчикті басқару құралдарымен дисплейді түрту** Таңдалған бағдарламаны көрсетеді. Бағдарлама параметрлері сенсорлық дисплейдегі датчикті басқару құралдарымен таңдалады.
- ③ **Артқы датчикті басқару құралы**  Мәзірде бір деңгей кері өтуге арналған.
- ④ **Датчикті басқару құралын бастау/тоқтату** Таңдалған бағдарламаны бастайды және бағдарламаны басталған кезде болдырмайды.
- ⑤ **① датчикті басқару құралы** Жуу машинасын қосуға және өшіруге арналған. Жуу машинасы энергияны үнемдеу мақсатында өздігінен автоматты түрде өшеді. Бағдарлама аяқталған соң/иленуге қарсы фазадан кейін немесе қосымша таңдау жасалмағаннан кейін қосылғаннан кейін 15 минут ішінде өшеді.

Жуу машинасын пайдалану

Дисплейдегі таңбалар

Бағдарламалар	Басқа таңбалар
 Майлықтар	 Температура
 Майлықтар плюс	 Жылдамдық
 Шүберектер	 Қосымша құралдар
 Шүберектер плюс	 Алдын ала жуу
 Торды тазалау шүберектері	 Алдын ала үтіктеу
 Торды тазалау шүберектері плюс	 Микроталшық
 Мақталар БАҒ	 Шаю плюс
 Арнайы май	 Алдын ала шаю
 Арнайы бүрку	
 Қарқынды жуу	
 Ақ заттар	
 Түсті заттар	
 Барынша аз үтіктеу	
 Жедел	
 Машинаны тазалау	
 Ағызу/сығу	

Датчикті басқару құралдары және датчик басқару құралдары бар сенсорлық дисплей

Датчикті басқару құралдары ,  және *Бастау/тоқтату* және дисплейдегі датчикті басқару құралдары саусақ ұшы контактісіне жауап береді. Датчикті әрбір түрту әрекеті дыбыспен расталады. Пернетақтаның дыбыс деңгейін реттеуге немесе оны өшіруге болады («Басшы деңгейі» ішінен ақпаратты көріңіз).

Қаламдар сияқты үшкір нысандар немесе қарату арқылы датчикті басқару құралдары басқару тақтасы мен сенсорлық дисплейді сызуға болады. Дисплейді тек саусақтармен түртіңіз.

Бағдарламаны таңдау дисплейі (таңдаулы бағдарламалар)



Машина бағдарламаны таңдау дисплейіндегі 4 бағдарламамен беріледі.

Талап етілетін бағдарламаны таңдап іске қосу үшін саусақ ұшын пайдаланыңыз.

Таңдаулылар мәзірінен әр түрлі бағдарламаларды таңдай аласыз. 4 және 1 аралығында бағдарламаны таңдау дисплейінде көрсетілген бағдарламалар санын орната аласыз.

Жуу машинасын пайдалану

Негізгі мәзір

Жуу бағдарламасының негізгі мәзірінде келесі мәндер көрсетіледі:

Салфетки д/гриля
70°C | 1400 об/мин 0:51 ч.

- Таңдалған бағдарлама
- Температура орнатуы
- Айналдыру жылдамдығы орнатуы
- Бағдарлама ұзақтығы

Құралды пайдалану жолы мысалдары

Опциялар тізімі

Дисплейдің оң жағындағы \wedge және \vee көрсеткілері таңдаулардың қолжетімділігін білдіреді.

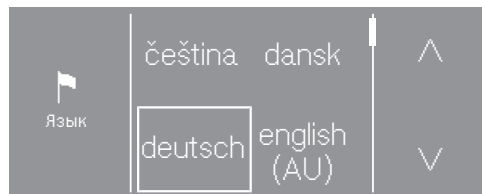

\vee датчигін түрткен кезде тізім төмен айналады. \wedge датчигін түрткен кезде тізім жоғары айналады.

Айналдыру жолағы ұсталатын қосымша опцияларды көрсетеді.

Ағымдағы таңдалған мән жақтаумен белгіленеді.

Таңдау үшін талап етілетін мәнді түртіңіз.

Оңай таңдау

Көрсеткілер болмаса, таңдау көрсетілген мәндерге шектеледі.

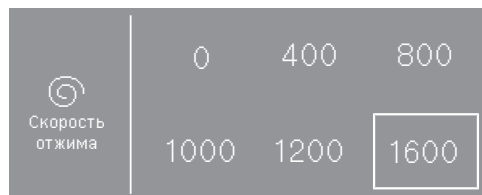

Ағымдағы таңдалған мән жақтаумен белгіленеді.

Таңдау үшін талап етілетін мәнді түртіңіз.

Қосалқы мәзірден шығу

Қосалқы мәзірден шығу үшін Артқа

↵ датчигін таңдаңыз.

Қосалқы мәзірден мәнді таңдап, бірақ

OK көмегімен растамасаңыз,

↵ датчигін түрту арқылы осы мәннен

бас тарта аласыз.

Алғаш рет пайдалану алдында

⚠ Дұрыс емес орнатудан және қосудан болған зақым.

Жуу байланысын дұрыс емес орнату және жалғау елеулі меншік зақымына себеп болады.

«Орнату және қосу» бөлімін қараңыз.

Барабанды босату

Ағызу шлангінің ұршық иінін және/ немесе торап материалын барабанға сақтауға болады.

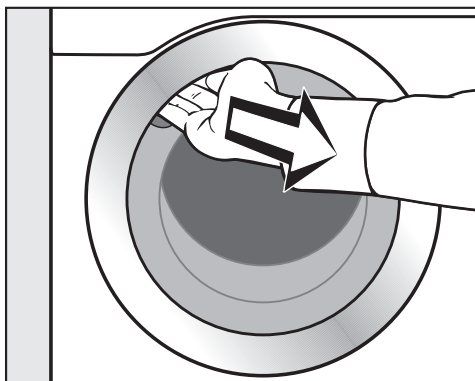

- Есікті тартып ашыңыз.
- Ұршық иіні мен торап материалын алыңыз.
- Есікті бірқалыпты жабыңыз.

Жуу машинасын қосу

- ① басқару құралын басыңыз.

Сәлемдесу экраны жанады.

Жуу машинасын алғаш рет іске қосқан кезде құрылғының күнделікті қолданысы параметрлерін анықтау қажет болады. Алғашқы іске қосу процесі барысында кейбір параметрлер ғана теңшелуі мүмкін. Бұдан кейін оларды Miele Service компаниясы өзгертуі қажет.

Алғашқы іске қосу процесін аяқтаңыз.

Сонымен қатар, осы параметрлер «Басшы деңгейі» астында сипатталады.

Тілді орнату

Дисплейге талап етілетін тілді таңдау сұралады. Тілді кез келген уақытта өзгерте аласыз («Басшы деңгейі» астынан «Тіл» бөлімін көріңіз).

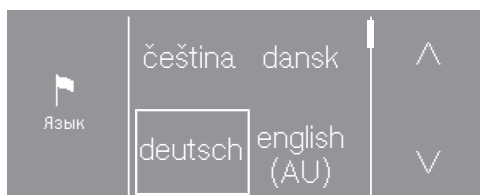

- Дисплейде қажетті тіл пайда болғанша, ^ немесе v датчигін түртіңіз.
- Қажетті тіл үшін датчикті түртіңіз.

Таңдалған тіл жақтаумен белгіленеді және дисплей келесі параметрге өзгереді.

Дисплей ашықтығын орнату

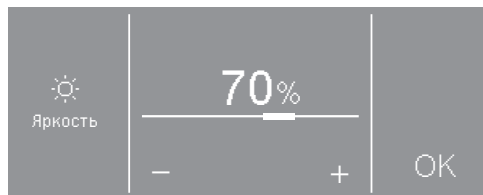

- Қажетті ашықтықты – және + датчиктерімен орнатып, таңдауды ОК датчигімен растаңыз.

Дисплей келесі параметрге өзгереді.

Төлем жүйесін орнату

Төлем жүйесімен орнатуды қаласаңыз, «Басшы деңгейі» астынан «Төлем жүйесі» бөлімін оқыңыз.

Төлем жүйесін орнатуды қаламасаңыз, осы кезеңді өткізіп жібере аласыз.

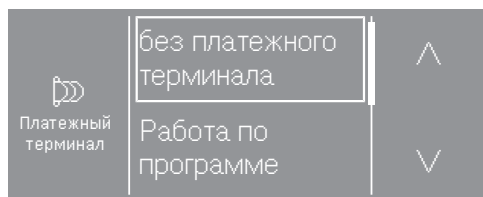

- без платёжного терминала датчигін түртіңіз.

Дисплей келесі параметрге өзгереді.

Алдын ала жуу суын таңдау



- Жуу машинасы тек салқын суға жалғанса, салқын датчигін түртіңіз немесе жуу машинасы салқын және ыстық суға жалғанса, ыстық датчигін түртіңіз.

Дисплей келесі параметрге өзгереді.

Негізгі жуу суын таңдау



- Жуу машинасы тек салқын суға жалғанса, салқын датчигін түртіңіз немесе жуу машинасы салқын және ыстық суға жалғанса, ыстық датчигін түртіңіз.

Дисплейде қосымша ақпарат пайда болады.

Алғаш рет пайдалану алдында

Тасымал жолақтарын алу

Дисплей тасымал жолақтарын алуды еске салады.

 Зақым тасымал жолақтарын алу ақаулығын береді.

Тасымал жолақтарын алу ақаулығы жуу машинасының, көршілес жиһаздың немесе құралдардың зақымдалуына әкелуі мүмкін.

Тасымал жолақтарын «Орнату және қосу» бөлімінде сипатталғандай алыңыз.

- ОК датчигімен тасымал жолақтарының алынғанын растаңыз.

Дисплейде Продолжить ввод в эксплуатацию согласно инструкции по эксплуат. пайда болады.

- ОК датчигімен хабарды растаңыз.

Пайдалануға беруді аяқтау

Пайдалануға беруді аяқтау үшін, *Барынша аз үтіктеу* бағдарламасы киімсіз және ағартқышсыз іске қосылуы қажет.

Алғашқы жуу бағдарламасын бастау алдында қуат кідірсе (мысалы, машина  датчикті басқару құралы өшеді), бастапқы пайдалануға беру процесі қайта аяқталуы мүмкін. Жуу бағдарламасы 20 минуттан аса уақыт іске қосылса, бастапқы пайдалануға беру процесі қайта орындалмайды.

- Бекітпе крандарды ашыңыз.
- *Барынша аз үтіктеу* датчикті басқару құралын түртіңіз.

Универсальная
40°C | 1200 об/мин 0:43 ч.

- *Бастау/тоқтату* датчикті басқару құралын түртіңіз.

Бағдарлама аяқталса, машина пайдалануға болады.

 Шетелдік нысандарға байланысты зақым.

Тырнақтар, тиындар, қағаз қысқыштар және т.б. тоқымаларға және машинадағы құрамдастарға зақым келтіруі мүмкін.

Майлықтарды немесе киімді жуу алдында тексеріп, шетелдік нысандарды алыңыз.

 Еріткішке негізделген ағартқыштарға байланысты зақым.

Тазалау агенттері құрамындағы бензол, дақ кетіргіш, т.б. пластик бөлшектеріне зақым келтіруі мүмкін.

Тоқымаларды алдын ала өңдеу кезінде пластик бөлшектер ағартқышпен байланыспағанына көз жеткізіңіз.

 Еріткішке негізделген ағартқыштарға байланысты жарылыс қаупі.

Еріткішке негізделген ағартқыштарды пайдаланған кезде жарылғыш қоспа түзілуі мүмкін.

Жуу машинасында еріткішке негізделген ағартқыштарды ешқашан пайдалануға болмайды.

Майлықтарды, тазалау шүберектерін, т.б. сұрыптау.

- Майлықтарды, тазалау шүберектерін және төсемелерді бөліңіз.
- Майлықтарды, тазалау шүберектерін және төсемелерді барабанға салу алдында ірі ластанулары кеткенше шайқаңыз.

Кір киімді сұрыптау

- Барлық қалталарды босатыңыз.
- Нашар ластанған аймақтар мен дақтарды барынша жылдам тазалануы керек. Дақтар жұмсақ, жақсы боялған шүберекпен мұқият сүрту керек.
- Киімді түсіне және күту жапсырмасына сәйкес сұрыптаңыз.

Кеңес: Өндіруші күтім жапсырмасында ( таңбасы) **жууға болмайды** деп көрсеткен заттарды жууға болмайды.

2. Жуу машинасын жүктеу

Есікті ашу

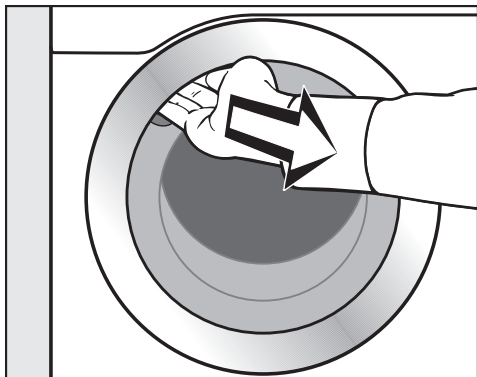

- Есік тұтқасын астын ұстап, ашу үшін тартыңыз.

Барабанға кір киімді салу алдында бөгде нысандар бар-жоғын тексеріңіз.

- Майлықтарды, тазалау шүберектерін немесе төсемелерді барабанға бос күйінде жүктеңіз.
- Кір киімді жайып, барабанға бос күйінде салыңыз.

Үлкен және кішкентай заттарды араластыру жақсырақ жуу нәтижелерін береді және айналдыру барысында жүктемені бірқалыпты таратуға көмектеседі.

Толық жүктеме жуылған жағдайда энергия мен су тұтынысын ең тиімді пайдалану деңгейіне жетеді. Дегенмен, артық жүктеуге болмайды, себебі бұл тазалау тиімділігін азайтып, қыртысталуына себеп болады.

Есікті жабу

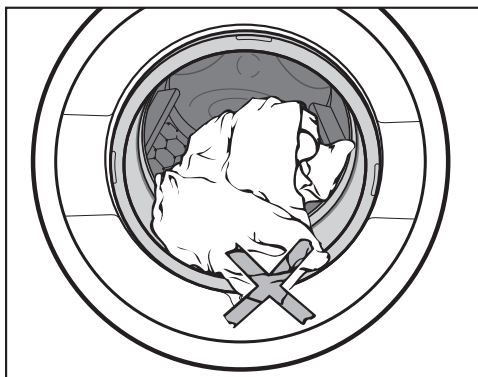

- Есік пен бекітпе арасында ешбір заттың ұсталмағанына көз жеткізіңіз.

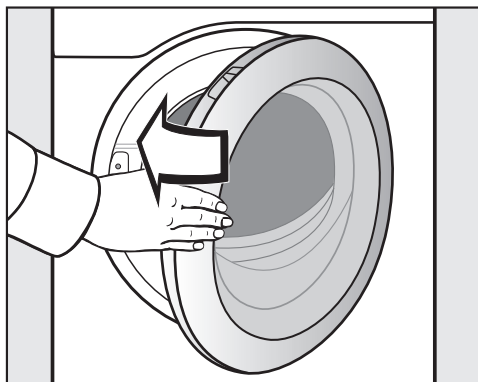

- Есікті бірқалыпты жабыңыз.

3. Бағдарлама таңдау

Жуу машинасын қосу

- ① басқару құралын басыңыз.

Барабан шамы қосылады.

Барабан жарықтандыруы
5 минуттан кейін немесе бағдарлама
басталған кезде автоматты түрде
өшеді.

Бағдарлама таңдау

Машина бағдарламаны таңдау
дисплейіндегі 4 түрлі
бағдарламамен беріледі.

- Талап етілетін бағдарламаның датчикті басқару құралын түртіңіз.

Салфетки д/гриля
70°C | 1400 об/мин
0:51 ч.

Таңдалған бағдарламаның негізгі мәзірі көрсетіледі.

Бастау/тоқтату датчикті басқару құралы баяу жыпылықтайды.

Бағдарламаны таңдау дисплейінің мысалдары

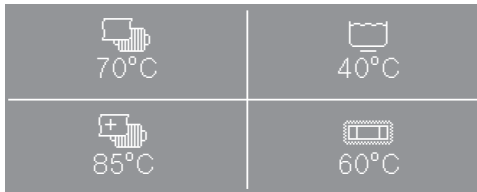

4 бағдарламасы бар бағдарламаны таңдау дисплейі



3 бағдарламасы бар бағдарламаны таңдау дисплейі



2 бағдарламасы бар бағдарламаны таңдау дисплейі

Бағдарламаны таңдау дисплейін өзгерту

Бағдарламаны таңдау дисплейінде бағдарламалар таңдауы мен орнын өзгерте аласыз.

- Бұны істеу үшін, „Басшы деңгейі“ бөліміндегі „Таңдаулы бағдарламалар“ астындағы нұсқауларды орындаңыз.

4. Ағартқыш қосу

Ағартқыш тартпасы

Жуу машиналарына үйлесімді ағартқышты пайдалана аласыз.

Ағартқышты мөлшерлеу

Дозаға байланысты ағартқыш өндірушісі нұсқауларын орындаңыз.

Тым көп ағартқыш қосу артық көбіктенуге әкеледі.
Артық ағартқыш қоспаңыз.

Мөлшерлеу көлемі келесілерге байланысты:

- кір киім көлемі
- кір киімнің ластану шамасы
- судың кермектігі

Кермектік ауқымы	ммоль/л бірлігіндегі кермектік	Неміс кермектігінің дәрежесі, °dH
I (жұмсақ)	0–1,5	0–8,4
II (орташа)	1,5–2,5	8,4–14
III (қатты)	2,5-нан үлкен	14-тен үлкен

Аймағыңыздың су кермектігін білмесеңіз, жергілікті су жабдықтаушысына хабарласыңыз.

Ағартқыш қосу

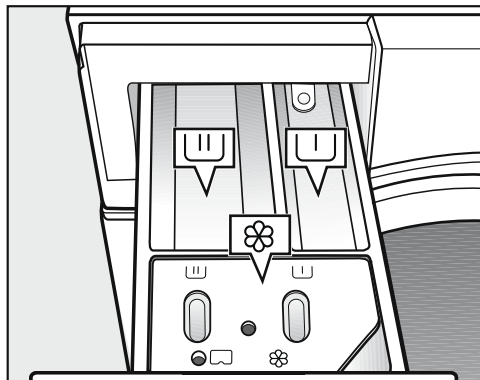



- Ағартқыш тартпасын тартып шығарып, бөлімдерге ағартқыш қосыңыз.

- U Алдын ала жуу ағартқышы (жалпы ұсынылған мөлшерді келесідей бөліңіз: U бөлімі үшін 1/3 және U бөлімі үшін 2/3)
- U Негізгі жууға арналған ағартқыш
- ⊗ Мата кондиционері немесе сұйық крахмал

4. Ағартқыш қосу

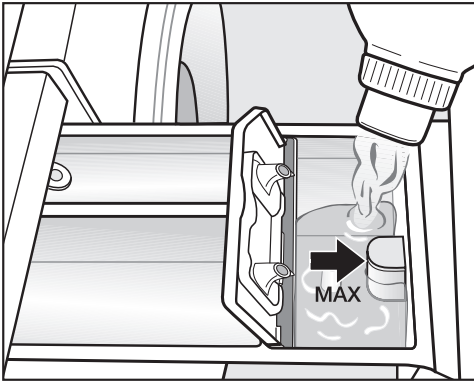
Матаны жұмсартқышты немесе сұйық крахмалды автоматты мөлшерлеу



-  бөліміне мата кондиционерін немесе сұйық крахмалды қосыңыз. **Максималды деңгей белгісінен асырмаңыз.**

Бұл соңғы шаю кезінде автоматты түрде ағызылады. Жуу бағдарламасы соңында  бөлімінде судың кішкентай мөлшері қалады.

Кеңес: Крахмалдау жиі орындалса, ағартқыш тартпасын, әсіресе сифон түтігін жақсылап тазалаңыз.

Бояу кетіргіштер және бояғыштар

 Түс өзгерісіне/бояу кетіргіштерге байланысты зақым. Түс өзгерісі және бояу кетіргіштер жуу машинасындағы коррозияға себеп болуы мүмкін. Бұл жуу машинасында түс өзгерісін немесе бояу кетіргіштерді пайдалануға болмайды.

Жуу машинасында пайдалануға арналған бояғыштарды ғана пайдаланыңыз. Бумадағы өндіруші нұсқаулары орындалуы қажет.

Сыртқы мөлшерлеу

Жуу машинасы сыртқы ағартқышты ағызу жүйелеріне жалғау үшін алдын ала жабдықталады. Сыртқы ағызу жүйелерінің бөлек түрлендіру жинағы талап етіледі. Бұл Miele Service компаниясы немесе Miele Service дилері бекітуі қажет.

5. Бағдарламаны бастау – бағдарлама соңы

Төлем жүйесі

Егер машина төлем жүйесіне жалғанса, талап етілетін төлем сомасы дисплейде пайда болады.

Бағдарламаны бастағаннан кейін бас тартуға болмайды. Параметрлерге байланысты төлем жүйесіндегі ақша жоғалуы мүмкін.

Бағдарламаны бастау

Бастау/тоқтату датчикті басқару құралы жыпылықтауы қосылған және өшірілген сайын, бағдарламаны таңдауға болады.

- *Бастау/тоқтату* датчикті басқару құралын түртіңіз.

Есік құлыпталады (🔒 таңбасы) және бағдарлама іске қосылады.

Бағдарлама басталса, дисплейде оның ұзақтығы пайда болады. Дисплейде бағдарлама реті де көрсетіледі.

Кеңес: Орнатылған температураны, айналдыру жылдамдығын және қосымша құралдарды көрсету үшін **i** датчикті басқару құралын түртіңіз.

Бағдарлама соңы

Иілуге қарсы фаза барысында есік құлыптаулы қалады. Дегенмен, *Бастау/тоқтату* датчигін түрту арқылы жуу машинасы есігін аша аласыз.

Барабанды түсіру

- Есікті тартып ашыңыз.
- Кір киімді алыңыз.

Барабанда қалған элементтер келесі жуғандағы басқа элементтерді түссіздеуі немесе өздігінен түссізденуі мүмкін. Барабаннан барлық элементтерді алыңыз.

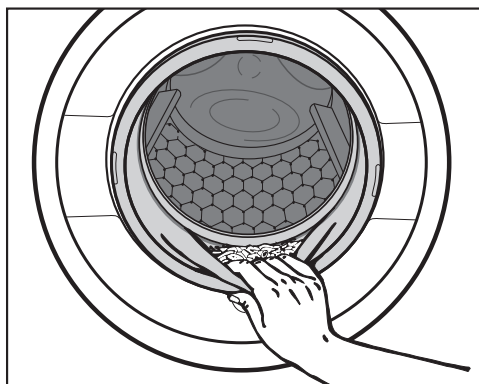











- Есік бекітпесін бөгде нысандарға тексеріңіз.

Кеңес: Барабанды кептіру үшін есікті шамалы ашық қалдырыңыз.

- Жуғыш машинаны **1** түймесімен өшіріңіз.





Кеңес: Ағартқыш тартпасын кептіру үшін шамалы ашық қалдырыңыз.

Бағдарлама сызбасы

 Майлықтар 60 °C		Макс. жүктеме 7,0 кг
Заттар	Мақта, аралас талшықты немесе микроталшықты майлықтар	
Кеңес	<ul style="list-style-type: none"> - Арнайы ағартқыштарды пайдаланыңыз. - Негізгі жуу алдында алдын ала айналдыру* және алдын ала шаю циклі орындалады. 	
1.400 айн/ мин	Қосымша құралдар: 2-ші алдын ала шаю  , микроталшық 	Шаю саны: 2-5*
 Майлықтар плюс 40 °C		Макс. жүктеме 7,0 кг
Заттар	Мақта, аралас талшықты немесе микроталшықты майлықтар	
Кеңес	<ul style="list-style-type: none"> - Арнайы ағартқыштарды пайдаланыңыз. - Алдын ала орнатылған температураны өзгертуге болады.* - Негізгі жуу алдында алдын ала айналдыру* және алдын ала шаю циклі орындалады. 	
1.400 айн/ мин	Қосымша құралдар: 2-ші алдын ала шаю  , микроталшық 	Шаю саны: 2-5*
 Шүберектер 60 °C		Макс. жүктеме 3,5 кг
Заттар	Мақта, аралас талшықты немесе микроталшықты шүберектер	
Кеңес	<ul style="list-style-type: none"> - Арнайы ағартқыштарды пайдаланыңыз. - Негізгі жуу алдында алдын ала шаю циклі орындалады. 	
1.400 айн/ мин	Қосымша құралдар: алдын ала жуу 	Шаю саны: 2-5*
 Шүберектер плюс 60 °C		Макс. жүктеме 3,5 кг
Заттар	Мақта, аралас талшықты немесе микроталшықты шүберектер	
Кеңес	<ul style="list-style-type: none"> - Арнайы ағартқыштарды пайдаланыңыз. - Алдын ала орнатылған температураны өзгертуге болады.* - Негізгі жуу алдында алдын ала шаю циклі орындалады. 	
1.400 айн/ мин	Қосымша құралдар: алдын ала жуу 	Шаю саны: 2-5*









* Басшы деңгейінде параметрлерді өзгерте аласыз.

Бағдарлама сызбасы

 Торды тазалау шүберектері 70–90 °C		Макс. жүктеме 3,5 кг
Заттар	Торды, т.б. тазалауға пайдаланылатын мақтадан жасалған тазалау шүберектері.	
Keңес	Негізгі жуу алдында алдын ала жуу циклі орындалады.	
1.400 айн/ мин		Шаю саны: 3
 Торды тазалау шүберектері плюс 85 °C		Макс. жүктеме 3,5 кг
Заттар	Торды, т.б. тазалауға пайдаланылатын мақтадан жасалған тазалау шүберектері.	
Keңес	<ul style="list-style-type: none"> - Негізгі жуу алдында алдын ала жуу циклі орындалады. - Негізгі жуудан кейін зарарсыздандыру циклі (85 °C/15 мин) орындалады. 	
1.400 айн/ мин		Шаю саны: 3–6*
 Мақталар BAF 60 °C		Макс. жүктеме 7,0 кг
Заттар	Аралас талшықты тоқымалар (50 % мақта және 50 % полиэстер)	
Keңес	- Арнайы киім сияқты ластану деңгейлері қалыпты мақта немесе мақта/синтетика аралас тоқымаларға арналған энергияны үнемдеуші жуу бағдарламасы.	
1.400 айн/ мин	Қосымша құралдар: алдын ала жуу 	Шаю саны: 2
 Арнайы май 60–90 °C		Макс. жүктеме 7,0 кг
Заттар	Мақтадан немесе аралас талшықтан жасалған жұмыс пәлтелері, күрткелер, бөріктер, тазалау шүберектері	
Keңес	<ul style="list-style-type: none"> - Ауыр ластану үшін алдын ала жуу пәрменін белсендіріңіз. - Сұйық ағартқышты пайдаланыңыз. 	
1.400 айн/ мин	Қосымша құралдар: алдын ала жуу 	Шаю саны: 3



* Басшы деңгейінде параметрлерді өзгерте аласыз.

Бағдарлама сызбасы

 Арнайы бүрку 40–90 °C		Макс. жүктеме 7,0 кг
Заттар	Мақталы немесе аралас талшықты жұмыс киімі, асжаулық немесе шаңмен не ұнмен ластанған тазалау шүберектері	
Кеңес	<ul style="list-style-type: none"> - Автоматты алдын ала шаю ірі кірді кетіреді. Өте ауыр ластану деңгейлері үшін екінші алдын ала шаю жұмысын таңдаңыз. - Қатты дақтар үшін алдын ала жуу параметрін таңдаңыз. 	
1.400 айн/ мин	Қосымша құралдар: алдын ала жуу  , алдын ала шаю 	Шаю саны: 3
 Қарқынды жуу 60–90 °C		Макс. жүктеме 7,0 кг
Заттар	Мақтадан, зығырдан және аралас талшықтан жасалған ауыр ластанған жұмыс киімі	
Кеңес	Жақсы жуу және шаю нәтижелері көп су мөлшерімен қол жеткізе аласыз.	
1.400 айн/ мин	Қосымша құралдар: алдын ала жуу 	Шаю саны: 2
 Ақ заттар 90 °C		Макс. жүктеме 7,0 кг
Заттар	Мақта, зығыр және аралас талшықты тоқымалар	
Кеңес	Қосымша алдын ала шаю бағдарламалануы мүмкін.*	
1.400 айн/ мин	Қосымша құралдар: алдын ала жуу 	Шаю саны: 2–5*
 Түсті заттар 30–60 °C		Макс. жүктеме 7,0 кг
Заттар	Мақта, зығыр және аралас талшықты тоқымалар	
Кеңес	<ul style="list-style-type: none"> - Қара түсті мата үшін түрлі түсті ағартқышты немесе сұйық ағартқышты пайдаланыңыз. - Қосымша алдын ала шаю бағдарламалануы мүмкін.* 	
1.400 айн/ мин	Қосымша құралдар: алдын ала жуу 	Шаю саны: 2–5*

* Басшы деңгейінде параметрлерді өзгерте аласыз.

Бағдарлама сызбасы

 Барынша аз үтіктеу 30–60 °C		Макс. жүктеме 3,5 кг
Заттар	Синтетикалық және араласқан талшықты тоқымалар және оңай күтілетін мақта	
Кеңес	<ul style="list-style-type: none"> - Оңай иілетін мата үшін айналдыру жылдамдығын азайтыңыз. - Қосымша алдын ала шаю бағдарламалануы мүмкін.* 	
1200 айн/ мин	Қосымша құралдар: алдын ала жуу 	Шаю саны: 2–4*
 Жедел 20–60 °C		Макс. жүктеме 3,5 кг
Заттар	Қатты тозған немесе шамалы ғана ластанған мақталы киімдер	
1.400 айн/ мин	Қосымша құралдар: қосымша шаю 	Шаю саны: 1
Машинаны тазалау 70 °C		Жүктеме жоқ
	<p>Көбік контейнері мен ағызу жүйесін тазалауға арналған.</p> <ul style="list-style-type: none"> -  бөліміне әмбебап ағартқыш қосыңыз. - Зарарсыздандыру бағдарламаларын жиі пайдаланатын болсаңыз, <i>Машинаны тазалау</i> бағдарламасын жиі пайдаланыңыз. 	
Ағызу/сығу		Макс. жүктеме 7,0 кг
Кеңес	Тиісті айналдыру жылдамдығы таңдалғанына көз жеткізіңіз.	
1.400 айн/ мин		

* Басшы деңгейінде параметрлерді өзгерте аласыз.

Қосымша құралдар

Таңдаулы бағдарламаларды орнату кезінде жуу бағдарламаларына қосымша құралдарды қоса аласыз.

Әрбір бағдарламамен барлық қосымша құралдарды таңдай бере алмайсыз. Тізімде қосымша құрал болмаса, сұрақтағы жуу бағдарламасымен пайдалану рұқсат етілмейді.

Алдын ала жуу

Ауыр ластаған киімге алдын ала жуу параметрін қоса аласыз. Негізгі жуу алдында ірі ластану босап жойылады.

Алдын ала шаю

Шаң, құм сияқты ластағыштың ірі бөліктерін кетіру үшін негізгі жуу алдында киім шайылады.

Микроталшық

Негізгі жуу циклі соңында микроталшықты майлықтар бірқалыпты салқындайды.

Қосымша шаю

Жақсырақ шаю нәтижесіне қол жеткізу үшін қосымша шаюды белсендіре аласыз.

Айналдыру

Соңғы айналдыру жылдамдығы

Таңдаулы бағдарламаларды орнату кезінде соңғы айналдыру жылдамдығын орната аласыз.

Дегенмен, сызбада көрсетілгеннен жоғары соңғы айналдыру жылдамдығын таңдай алмайсыз.

Аралық айналдыру

Негізгі жуудан кейін және шаю жұмыстары арасында айналдыру циклі бар. Сонымен қатар, соңғы айналдыру жылдамдығын төмендету аралық айналдыру жылдамдығын сәйкесінше төмендетеді.

Аралық айналдыру мен соңғы айналдыруды өткізіп жіберу

■ *Айналдыру жылдамдығы 0*
бағдарлама параметрін таңдаңыз.

Соңғы шайғаннан кейін, су сорғымен шығарылады және иілуге қарсы фаза қосылады.

Иілуге қарсы

Бағдарлама соңында иілуді болдырмау үшін барабан 30 минутқа дейінгі аралықтармен бұрыла береді. Жуу машинасы кез келген уақытта ашылуы мүмкін.

Кейбір бағдарламалар соңында иілуге қарсы фаза жоқ.

Бағдарлама ретін өзгерту

Төлем жүйесін пайдаланған кезде бағдарламадан бас тартылмайды немесе өзгертілмейді.

Бағдарламаны өзгерту

Бағдарламаны бастағаннан кейін, басқа бағдарламаны таңдау мүмкін болмайды.

Жаңа біреуін таңдау алдында ағымдағы бағдарламадан бас тарту қажет болады.

Бағдарламадан бас тарту

Жуу бағдарламасы басталғаннан кейін, одан кез келген уақытта бас тарта аласыз.

- *Бастау/тоқтату* датчикті басқару құралын түртіңіз.
- Прервать программу таңдаңыз.

Көбік сорылып шығады. Бағдарламадан бас тартылады. Есік құлпы босатылды.

- Есікті тартып ашыңыз.
- Кір киімді алыңыз.

Басқа бағдарламаны таңдау қажет болса:

- Есікті жабыңыз.
- Қажетті бағдарламаны таңдаңыз.
- Ағартқыш тартпасына ағартқыш қосыңыз.
- *Бастау/тоқтату* датчикті басқару құралын түртіңіз.

Жаңа бағдарлама басталады.

Қуат көзі кідірісінен кейін жуу машинасын қосу

Жуу бағдарламасы барысында жуғыш машина ① түймесімен өшсе, бағдарлама үзіледі.

- Жуғыш машинаны ① түймесімен қайта қосыңыз.
- Дисплейдегі хабарды ескеріңіз.
- *Бастау/тоқтату* датчигін түртіңіз.

Электр қуатының өшуіне байланысты қуат үзілсе, бағдарлама да үзіледі.

- Қуат қолданысы жалғасса, дисплейдегі хабарды *OK* параметрімен растаңыз.
- *Бастау/тоқтату* датчигін түртіңіз.

Бағдарлама жалғасады.

Кір киім қосу немесе алу

Бағдарлама іске қосылғаннан кейін, алғашқы бірнеше минут ішінде заттарды қосуға немесе алуға болады.

- *Бастау/тоқтату* датчигін түртіңіз.

Дисплейде келесі пайда болады:

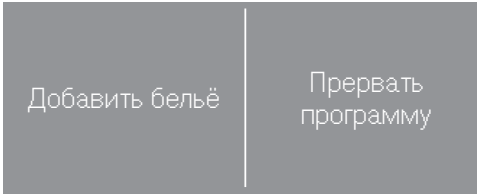

- *Добавить бельё* датчигін түртіңіз.

Бағдарлама тоқтайды және есік құлпы ашылады.

- Есікті тартып ашыңыз.
- Кір киім қосыңыз немесе жеке заттарды алыңыз.
- Есікті жабыңыз.
- *Бастау/тоқтату* датчигін түртіңіз.

Бағдарлама жалғасады.

Бағдарлама сәтті іске қосылған соң, жуу машина жүктелетін реттеуді анықтамайды.

Осыған байланысты бағдарлама басталғаннан кейін кір киім қосылса немесе алынса, машина толық жүктемені ескере отырып бағдарлама циклін аяқтайды.

Есіктің ашылмау себептері:

- Көбік температурасы 55 °C-тан жоғары.

Барабандағы температура 55 °C-тан жоғары болса, қауіпсіздік құлпы белсендірілген күйінде қалады. Температура 55 °C-тан төмен түскенше, құлып ажыратулы болмайды.

Тазалау және күтім көрсету

 Электр тогының соғу қаупі. Құрылғы қуаттан ажыратқан кезде ғана тазалау және техникалық қызмет көрсету жұмысы орындалады. Жуу машинасын негізгі электр тогынан ажыратыңыз.

- Барабан мен басқа тот баспайтын болаттан жасалған құрамдастарды тиісті тот баспайтын болатты тазалау агентімен тазалауға болады.

Корпус және бөлек тақтасын тазалау

 Ағартқыштардан болған зақым. Еріткішке негізделген тазалау агенттері, абразивті тазалау құралдары, шыныны тазалау құралдары немесе бірнеше мақсаттық тазалау агенттері пластик беттерге және басқа бөліктерге зақым келтіруі мүмкін. Бұндай абразивті тазалау агенттерін пайдалануға болмайды.

 Судың енуіне байланысты зақымдалу қаупі. Су ағынының қысымы судың жуғыш машинаға түсіп, құрамдастарға зақым келтіруі мүмкін. Жуғыш машинаға су ағынын себуге болмайды.

- Корпуста және бөлек тақтайлардан жасалған тақтаны орташа тазалау агентімен немесе сабын мен су қоспасымен тазалап, екеуін де жұмсақ шүберекпен кептіріңіз.

Ағартқыш тартпасын тазалау

Төмен температура көрсеткіштерінде жуу және сұйық ағартқышты пайдалану ағартқыш тартпасында зең мен бактерияның жиналуына әкелуі мүмкін.

- Гигиеналық себептерге байланысты қозғалтқыштың ағартқыш тартпасын жүйелі аралықтарда тазалаңыз.

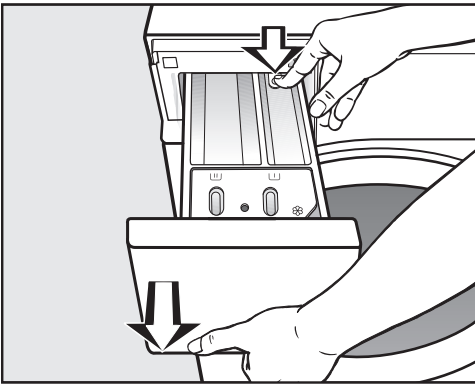

- Кедергі сезілгенше ағартқыш тартпасын тартып шығарыңыз. Босату түймесін төмен басып, сол уақытта тартпаны бірден машинадан тартып шығарыңыз.
- Ағартқыш тартпасын жылы сумен тазалаңыз.

Сифон мен арнаны тазалау

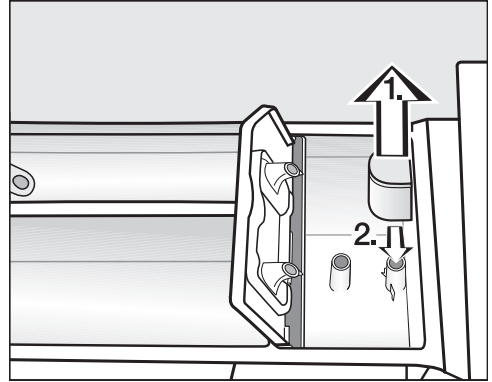

- ☼ бөлімінің сифонын тартып шығарыңыз. Сифонды ағын су астында тазалаңыз. Сифон түтігін бірдей жолмен тазалаңыз.
- Сифонды қайта бекітіңіз.

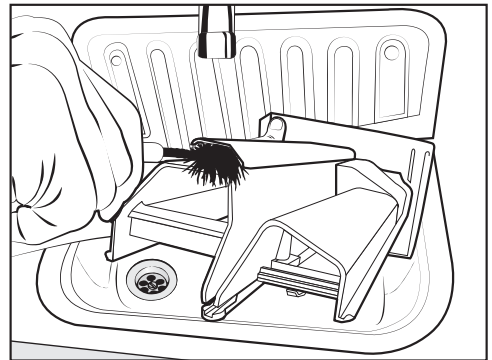

- Мата кондиционері арнасын щеткамен және жылы сумен тазалаңыз.

Тазалау және күтім көрсету

Ағартқыш тартпасын тазалау

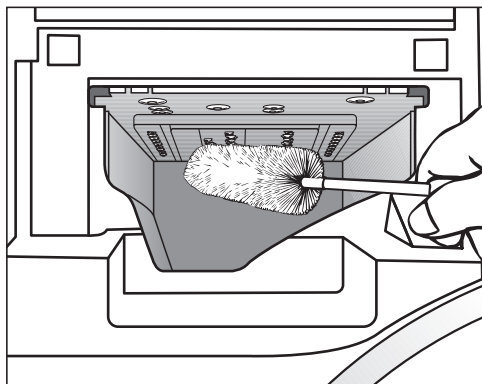

- Ағартқыш тартпасы ішіндегі ағыннан ағартқыш қалдықтары мен шөгіндісін кетіру үшін бөтелке щеткасын пайдаланыңыз.
- Ағартқыш тартпасын ауыстырыңыз.

Кеңес: Ағартқыш тартпасын кептіру үшін шамалы ашық қалдырыңыз.

Барабан, көбік контейнері мен ағызу жүйесін тазалау

Қажет болғанда барабанды, көбік контейнері мен ағызу жүйесін тазалауға болады.

- *Машинаны тазалау* бағдарламасын бастаңыз.
- Ағартқыш тартпасындағы  бөліміне ұнтақты ағартқышты қосыңыз.
- Бағдарлама соңында ішкі барабанды тексеріп, ірі қалдықтарды кетіріңіз.

Зарарсыздандыру бағдарламаларын жиі пайдаланатын болсаңыз, *Машинаны тазалау* бағдарламасын жиі пайдаланыңыз.

Су кірісінің сүзгілерін тазалау

Жуғыш машинада су кірісі клапанын қорғайтын сүзгілер бар. Бұл сүзгілерді 6 ай немесе т.б. уақыт сайын тексеріңіз. Сыртқы су көзі жиі үзілсе, сүзгілерді жиірек тексеріңіз.

Кіріс шлангілерді сүзгілерді тазалау

- Алдымен, бекітпе қранды өшіріңіз.
- Бекітпе қраннан кіріс шлангіні босатыңыз.

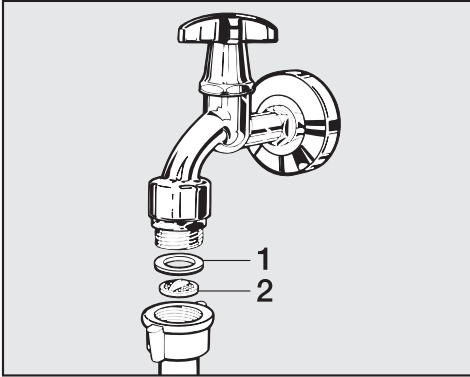

- Ойықтан резеңке бекітпені **1** алыңыз.
- Үшкір қысқыштар көмегімен пластик сүзгі жолағын **2** ұстап, оны сүзгі арқылы тартыңыз.
- Пластик сүзгіні тазалаңыз.
- Кері ретпен қайта жинақтаңыз.

Бұранда резьбасынан ешбір су кемімейтініне көз жеткізіңіз.
Бұранда резьбасын бекітіңіз.

Су кірісі клапандарындағы сүзгілерді тазалау

- Кіріс клапандағы қабырғалы пластик гайканы қысқыштар көмегімен мұқият босатып алыңыз.

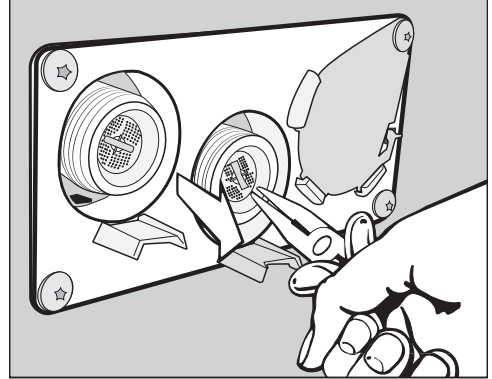

- Жолақты ұстау үшін үшкір қысқыштарды пайдаланып, одан кейін сүзгіні тазалаңыз. Кері ретпен қайта жинақтаңыз.

Сүзгілерді тазалағаннан кейін орнына салу қажет.

Мәселені шешу нұсқаулығы





Сыртқы көмексіз күн сайынғы қолданыс барысында көптеген ақаулықтар мен мәселелерді түзете аласыз. Көптеген жағдайларда уақыт пен ақшаңызды үнемдей аласыз, себебі Miele Service ұйымына хабарласудың қажеті болмайды.

Келесі кестелер ақаулық немесе ақау себебін табуға және оны шешуге көмектеседі.

Жуу бағдарламасы іске қосылмайды

Мәселе	Себебі мен шешімі
Дисплей күңгірт болып қалады және <i>Бастау/тоқтату</i> датчикті басқару құралы жанбайды немесе жыпылықтамайды.	Машина қуатқа қосылмаған. <ul style="list-style-type: none">■ Жуғыш машина қосылғанын тексеріңіз.■ Жуғыш машина қуат көзіне қосылғанына тексеріңіз.■ Негізгі сақтандырғыш немесе тізбек үзгіш қосылғанын тексеріңіз.
	Энергияны үнемдеу үшін жуу машинасы автоматты түрде өшіруге болады. <ul style="list-style-type: none">■ Жуғыш машинаны ① түймесімен қайта қосыңыз.
Дисплейде келесі пайда болады: i Дверца не блокируется. Обратитесь в сервисную службу.	Есік дұрыс жабылмады. Есік құлып жұмыс істемеуі мүмкін. <ul style="list-style-type: none">■ Есікті қайта жабыңыз.■ Бағдарламаны қайта іске қосыңыз. Егер ақаулық хабары қайта пайда болса, Miele қызметіне хабарласыңыз.
Айналдыру параметрі таңдалса, бағдарлама іске қосылмайды.	Сіз алғашқы іске қосу процесін аяқтамадыңыз. <ul style="list-style-type: none">■ Бұл нұсқауларда сипатталған <i>Алғашқы іске қосу процесін</i> орындаңыз.
Дисплей күңгірт және <i>Бастау/тоқтату</i> датчикті басқару құралы баяу жыпылықтайды.	Энергияны үнемдеу үшін дисплейді автоматты түрде өшіруге болады. <ul style="list-style-type: none">■ Басқару құралдарының бірін түртіңіз. Дисплей кері қосылады.

Бағдарламадан бас тарту және қате туралы хабар

Мәселе	Себебі мен шешімі
 <p>Ошибка слива воды. Очистите сливной фильтр и насос. Проверьте сливной шланг.</p>	<p>Ағызу құлыпталған немесе шектелген. Ағызу шлангісі тым жоғары бекітілген.</p> <ul style="list-style-type: none"> ■ Ағызу сүзгісі мен ағызу сорабын тазалаңыз. ■ Максималды ағызу биіктігі: 1 м.
 <p>Ошибка залива воды. Откройте водопроводный кран.</p>	<p>Су кірісі құлыпталған немесе шектелген.</p> <ul style="list-style-type: none"> ■ Бекітпе кран дұрыс жабылған-жабылмағанын тексеріңіз. ■ Кіріс шлангісі майысқан-майыспағанын тексеріңіз. <p>Су қысымы тым төмен.</p> <ul style="list-style-type: none"> ■ Низкое давление воды параметрін қосыңыз («Басшы деңгейі» астынан «Су қысымы төмен» бөлімін қараңыз). <p>Су кірісіндегі сүзгілер бітелген.</p> <ul style="list-style-type: none"> ■ Сүзгілерді тазалаңыз («Тазалау және күтім көрсету» астындағы «Сүзгілерді тазалау» бөлімін қараңыз).
 <p>Су өткізбейтін жүйе белсендірілді</p>	<p>Судан қорғау жүйесі реакцияға түсті.</p> <ul style="list-style-type: none"> ■ Бекітпе кранды жабыңыз. ■ Miele қызмет көрсету орталығына хабарласыңыз.
 <p>Ошибка F. Если нов. запуск машины не произведён, обратитесь в сервис. службу.</p>	<p>Ақаулық орын алды.</p> <ul style="list-style-type: none"> ■ Жуу машинасын электр тогынан ажыратыңыз. ■ Жуу машинасын электр тогына қосу алдында кемінде 2 минут күтіңіз. ■ Жуу машинасын қайта қосыңыз. ■ Бағдарламаны қайта іске қосыңыз. <p>Егер ақаулық хабары қайта пайда болса, Miele қызметіне хабарласыңыз.</p>

Мәселені шешу нұсқаулығы

Дисплейде келесі ақаулық хабары пайда болады¹⁾

Мәселе	Себебі мен шешімі
i Контейнер бос	Сыртқы ағартқыш контейнерлерінің бірі бос. ■ Ағартқыш контейнерін қайта толтырыңыз.
i Канистра 1 пуста	1-ші сыртқы ағартқыш контейнері босауға жақын. Хабар 1–6 контейнерлеріне қатысты болуы мүмкін. ■ Ағартқыш контейнерін қайта толтырыңыз. ■ Контейнердің ерте ескерту есептегішін қайта орнатыңыз («Басшы деңгейі» астындағы «Мерзімінен бұрын ескертуді есептегіш» бөлімін қараңыз)
i Проверить залив горячей воды	Ыстық су көзі бітелген немесе шектелген. ■ Ыстық судың бекітпе краны дұрыс жабылған-жабылмағанын тексеріңіз. ■ Кіріс шлангісі майысқан-майыспағанын тексеріңіз.
i Выровняйте стир. машину. Бельё отжато недостаточно	Артық теңсіздікке байланысты соңғы айналдыру барысында таңдалған айналдыру жылдамдығына қол жеткізілмеді. ■ Жуу машинасы тураланған-тураланбағанын тексеріңіз. ■ Айналдыру циклін қайта іске қосыңыз.
i Машинадан кемуде	Жуғыш машинадан немесе ағызу клапанынан кемуде. ■ Бекітпе кранды жабыңыз. ■ Miele қызмет көрсету орталығына хабарласыңыз.

¹⁾ Бағдарлама соңында хабарлар пайда болады және жуғыш машина қосылған кезде ОК датчикті басқару құралымен расталуы қажет.

Қанағаттандырмайтын жуу нәтижесі

Мәселе	Себебі мен шешімі
Сұйық ағартқыш қажетті нәтижені бермейді.	<p>Әдетте, сұйық ағартқыштарда ағартушы агенттер болмайды. Олар жеміс, кофе және шай дақтарын кетірмейді.</p> <ul style="list-style-type: none"> ■ Құрамында ағартушы агенті бар жалпы мақсаттағы ұнтақты ағартқышты пайдаланыңыз. ■ Мөлшерлеуші бөліміндегі  тартпасына дақ кетіргіштерді, ал мөлшерлеуші шарына сұйық ағартқышты құйыңыз. ■ Мөлшерлеуші тартпасына дақ кетіргіштер мен сұйық ағартқышты бірге құюға болмайды.
Қара тоқымаларды жуғаннан кейін ұнтақты ағартқышқа ұқсайтын ақ қалдықтар көрінеді.	<p>Ағартқыш құрамында суда ерімейтін, суды жұмсартатын құрамдастар (цеолиттер) бар. Олар кір жууды аяқтады.</p> <ul style="list-style-type: none"> ■ Киім кепкеннен кейін, қалдықтарды жұмсақ щеткамен тазалап көріңіз. ■ Болашақта қара тоқымаларды құрамында цеолиттер жоқ ағартқышпен жуыңыз. Әдетте, сұйық ағартқыштарда цеолиттер болмайды.
Маймен ластанған тоқымалар дұрыс тазаланбаған.	<ul style="list-style-type: none"> ■ Алдын ала жуу бағдарламасын таңдаңыз. Алдын ала жууға арналған сұйық ағартқышты пайдаланыңыз. ■ Негізгі жууға арналған әмбебап ұнтақ ағартқышты пайдалануды жалғастырыңыз.
	<p>Өте қатты ластанған жұмыс киімін жуу кезінде ауыр ағартқышты пайдалану ұсынылады. Ағартқыш өндірушісінен көмек сұраңыз.</p>
Жуылатын киімге сұр, майлы бөлшектер жабысады.	<p>Ағартқыштың жеткіліксіз мөлшері пайдаланылды. Киім маймен (майлағыштар, жақпалар) қатты ластанған.</p> <ul style="list-style-type: none"> ■ Осындай ластанған киім түрімен сұйық ағартқышты немесе қосымша ағартқышты пайдаланыңыз. ■ Келесі жүктемені жуу алдында 60 °C бағдарламаны сұйық ағартқышпен, бірақ жүктемесіз жалғастырыңыз.

Мәселені шешу нұсқаулығы

Жалпы мәселелер

Мәселе	Себебі мен шешімі
Айналдыру циклі барысында машина шайқалады.	Машина аяқтары тураланбаған және қорғалмаған. ■ Машинаны туралап, аяқтарын дұрыстап реттеңіз.
Ағартқышты мөлшерлеуші тартпасында ағартқыш қалдығының үлкен мөлшері қалады.	Су қысымы тым төмен. ■ Су кірісінде сүзгілерді тазалаңыз. Су жұмсартқыштармен бірге пайдаланылатын ұнтақты ағартқышты жабысқақ болады. ■ Ағартқышты мөлшерлеуші тартпасын тазалап, тартпаға ағартқышты қосып, одан кейін су жұмсартқышты қосыңыз.
Матаны жұмсартқыш толығымен ағызылған немесе ☼ бөлімінде тым көп су мөлшері қалған.	Сифон түтігі дұрыс орналастырылмаған немесе бітелген. ■ Сифонды тазалаңыз, «Тазалау және күтім көрсету – Ағартқышты мөлшерлеуші бөлімін тазалау» бөлімін қараңыз.
Дисплей әр түрлі тілде болады.	Басқа тіл таңдалған. ■ Жуғыш машинаны қайта өшіріп қосыңыз. Дисплейде таңдалған оператор тілі пайда болады. Оператор тілі өзгертілді. ■ Талап етілетін тілді таңдаңыз («Басшы деңгейі» астынан «Тіл» бөлімін көріңіз).
Киім дұрыс айналдырылмаған. Киім әлі де ылғалды.	Соңғы айналдыру барысында машинадан жоғары теңсіздік деңгейі анықталды және айналдыру жылдамдығы автоматты түрде төмендеді. ■ Жүктемеге үлкен және кішкентай заттарды қосыңыз, себебі бұл жақсырақ таратуға жеткізеді.
Бағдарлама барабанның қозғалыссыз күйінде жұмыс істеп тұр.	■ Жуғыш машинаны ① түймесі арқылы өшіріп, қайта қосыңыз. ■ Дисплейдегі хабарды ескеріңіз. ■ <i>Бастау/тоқтату</i> датчикті басқару құралын түртіңіз. Сонда барабан айналуы жалғастырады және бағдарлама әрі қарай жұмыс істей береді.

Есікті ашылмайды

Мәселе	Себебі мен шешімі
<p>Бағдарлама барысында есік тартып ашылмайды.</p>	<p>Жуу бағдарлама барысында есік құлыптан босатылады.</p> <ul style="list-style-type: none"> ■ <i>Бастау/тоқтату</i> датчикті басқару құралын түртіңіз. ■ Бағдарламадан бас тарту немесе Киім қосу параметрін таңдаңыз. <p>Есік құлыптан босатылады және оны тартып аша аласыз.</p> <hr/> <p>Барабанда әлі де су бар және машина оны ағыза алмайды.</p> <ul style="list-style-type: none"> ■ «Ағызу шығысы бітелген және/немесе токтан ажыратылған жағдайда есікті ашу» бөлімінде сипатталғандай ағызу жүйесін тазалаңыз.
<p>Бағдарлама соңында немесе бағдарламадан бас тартылғанда дисплейде келесі пайда болады:</p> <p>⬇️ Охлаждение немесе ⬇️ Комфортное охлаждение.</p>	<p>Пайдаланушыны күйіп қалудан қорғау үшін, көбік температурасы 55 °С-тан жоғары болғанда есік ашылмайды.</p> <ul style="list-style-type: none"> ■ Барабандағы температура түскенше және дисплейдегі хабар кеткенше күтіңіз.
<p>Дисплейде келесі пайда болады:</p> <p>⚠️ Дверной замок заблокирован. Позвоните в сервис. службу.</p>	<p>Есік құлпы кептелген.</p> <ul style="list-style-type: none"> ■ Miele қызмет көрсету орталығына хабарласыңыз.

Мәселені шешу нұсқаулығы

Ағызу шығысы бітелген және/ немесе токтан ажыратылған жағдайда есікті ашу

⚠ Электр тогының соғу қаупі. Құрылғы қуаттан ажыратқан кезде ғана тазалау және техникалық қызмет көрсету жұмысы орындалады. Жуу машинасын негізгі электр тогынан ажыратыңыз.

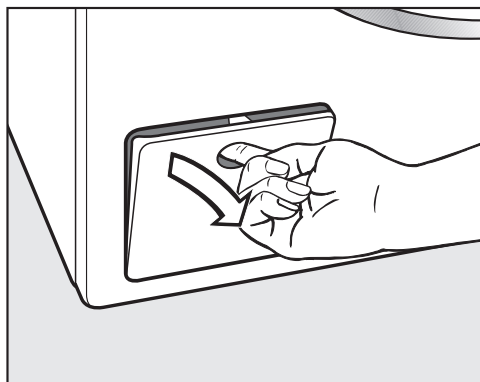

- Ағызу жүйесіне қатынасу тақтасын ашыңыз.

Ағызу шығысы бітелген

Егер ағызу шығысы бітелсе, жуғыш машинада үлкен су мөлшері (макс. 30 л) қалуы мүмкін.

⚠ Ыстық көбіктерге байланысты күйіп қалу қаупі. Киім жоғары температура көрсеткіштерінде жуылса, шығатын көбіктер ыстық болады. Барлық көбіктерді мұқият шығарыңыз.

Барабанды босату

....Ағызу сорғысы бар машиналарға арналған

- Қатынасу ысырмасы астына тиісті контейнерді қойыңыз.

Ағызу сүзгісін (толық емес) алыңыз.

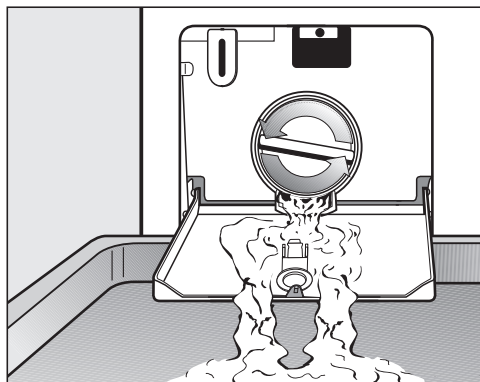

- Суды шығару үшін, ағызу сүзгісін баяу босатыңыз.
- Су ағынын тоқтату қажет болса, ағызу сүзгісін қайта кері бекітіңіз.

Ағызу сүзгісін тазалау

Су ағыны тоқтаған сайын:

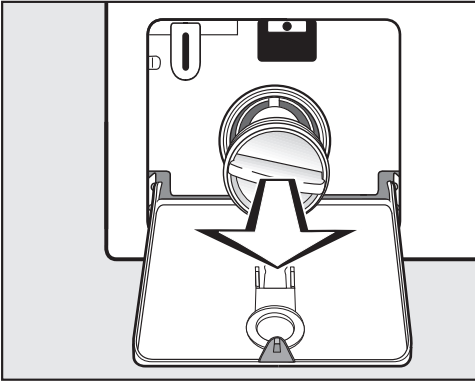

- Ағызу сүзгісін толығымен алыңыз.
- Ағызу сүзгісін толығымен тазалаңыз.

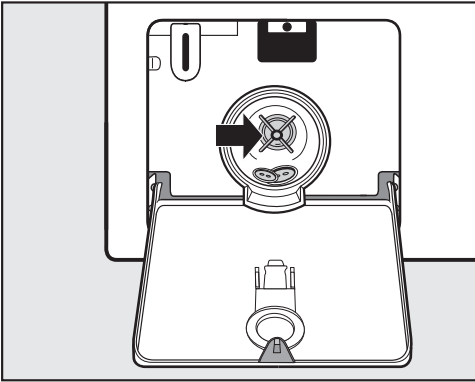

- Ағызу сорғысы импеллерлерінің еркін айналатынына көз жеткізіңіз.
- Бөгде нысандарды (мысалы, түймелер, тиындар, т.б.) алып, ішін тазалаңыз.
- Ағызу сүзгісін кері салып, оны бекітіңіз.

⚠ Сумен зақымдалу.
Ағызу сүзгісін ауыстыруды ұмытсаңыз, машинадан су шығады.
Ағызу сүзгісін дұрыстап ауыстырып, оны берік бекітіңіз.

Есікті ашу

⚠ Барабанның айналуына байланысты жарақаттану қаупі.
Жылжымалы барабанға қол жеткізу өте қауіпті.
Киімді алуға қол жеткізу алдында барабанның айналмайтынына көз жеткізіңіз.

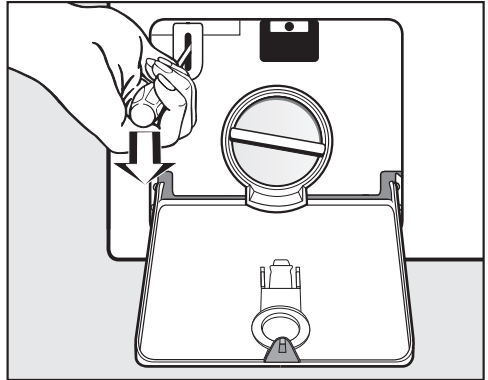

- Есік құлпын ашу үшін бұрауышты пайдаланыңыз.
- Есікті тартып ашыңыз.

Мәселені шешу нұсқаулығы

Барабанды босату

...Ағызу клапаны бар машиналарда

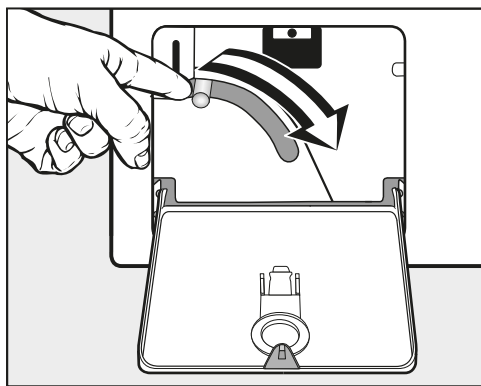

- Төтенше ағызу иіңтірегін төмен басып, ешбір су қалмағанша ұстаңыз.

Есікті ашу

⚠ Барабанның айналуына байланысты жарақаттану қаупі. Жылжымалы барабанға қол жеткізу өте қауіпті. Киімді алуға қол жеткізу алдында барабанның айналмайтынына көз жеткізіңіз.

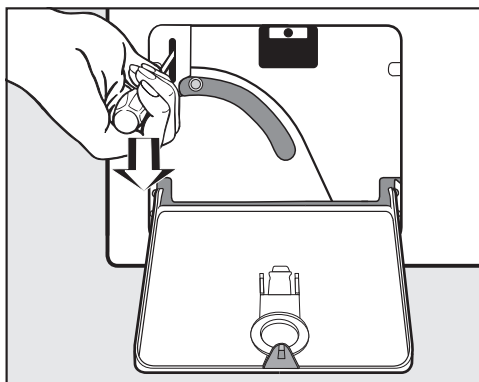

- Есік құлпын ашу үшін бұрауышты пайдаланыңыз.
- Есікті тартып ашыңыз.

Ақаулық жағдайында хабарласыңыз

Өзіңіз жөндей алмайтын ақаулықтар орын алған жағдайда Miele дилеріне немесе Miele қызмет көрсету орталығына хабарласыңыз.

Miele қызмет көрсету орталығының байланыс ақпаратын осы құжаттың соңынан таба аласыз.

Miele қызмет көрсету орталығына хабарласқан кезде құрылғы үлгісі мен сериялық нөмірін сұраңыз. Деректер тақтасынан осы ақпаратты таба аласыз.

Жуғыш машина есігі ашылған кезде деректер тақтасын иллюминатор шынысы үстінен таба аласыз:

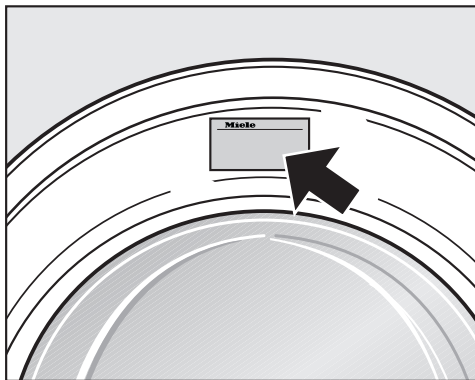

Қосымша керек-жарақтар

Miele компаниясында осы жуғыш машинаның қосымша бөлшектері мен керек-жарақтары қолжетімді.

Орнату және қосу

Алдыңғы көрініс

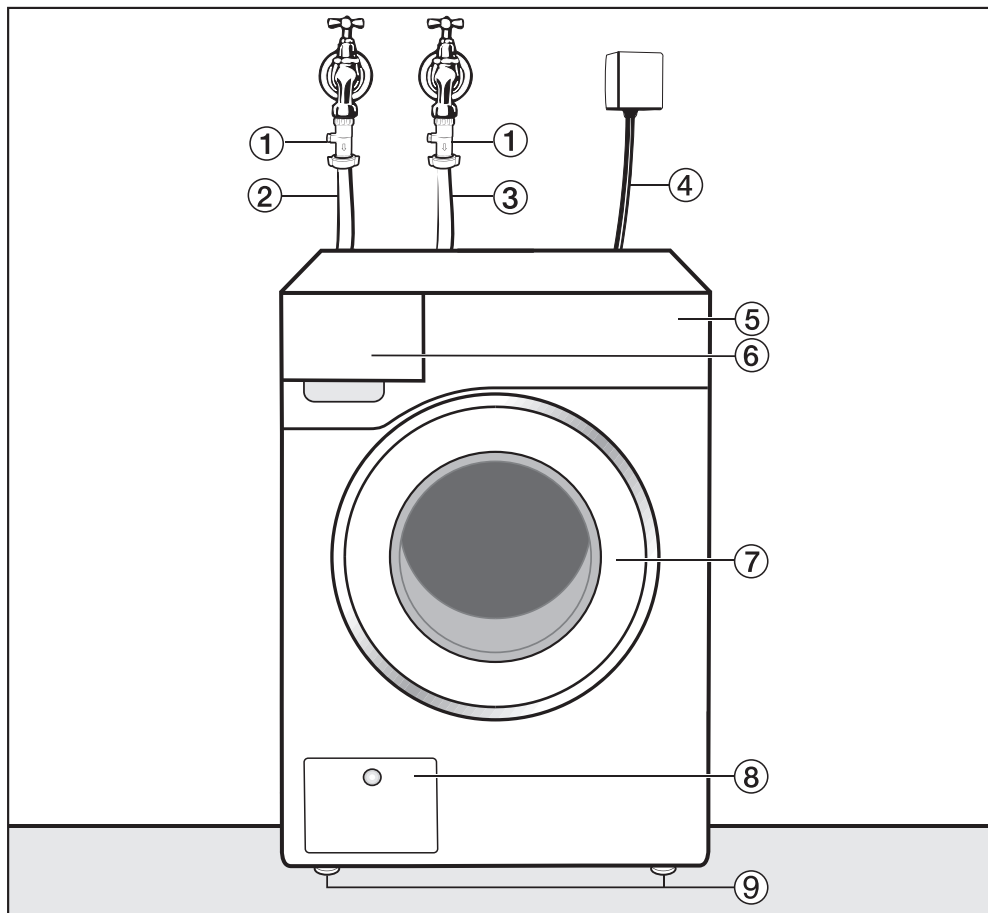

- | | |
|-------------------------------------|---|
| ① Кіріс шлангісі (суық су) | ⑤ Ағартқыш тартпасы |
| ② Кіріс шлангісі (ыстық су) | ⑥ Есік |
| ③ Электрлік қосылым | ⑦ Ағызу сүзгісі мен ағызу сорғысына немесе ағызу клапаны мен төтенше шығысқа қатынасу |
| ④ Бөлек тақтайлардан жасалған тақта | ⑧ Биіктігін реттеуге болатын аяқтар |

Артқы көрініс

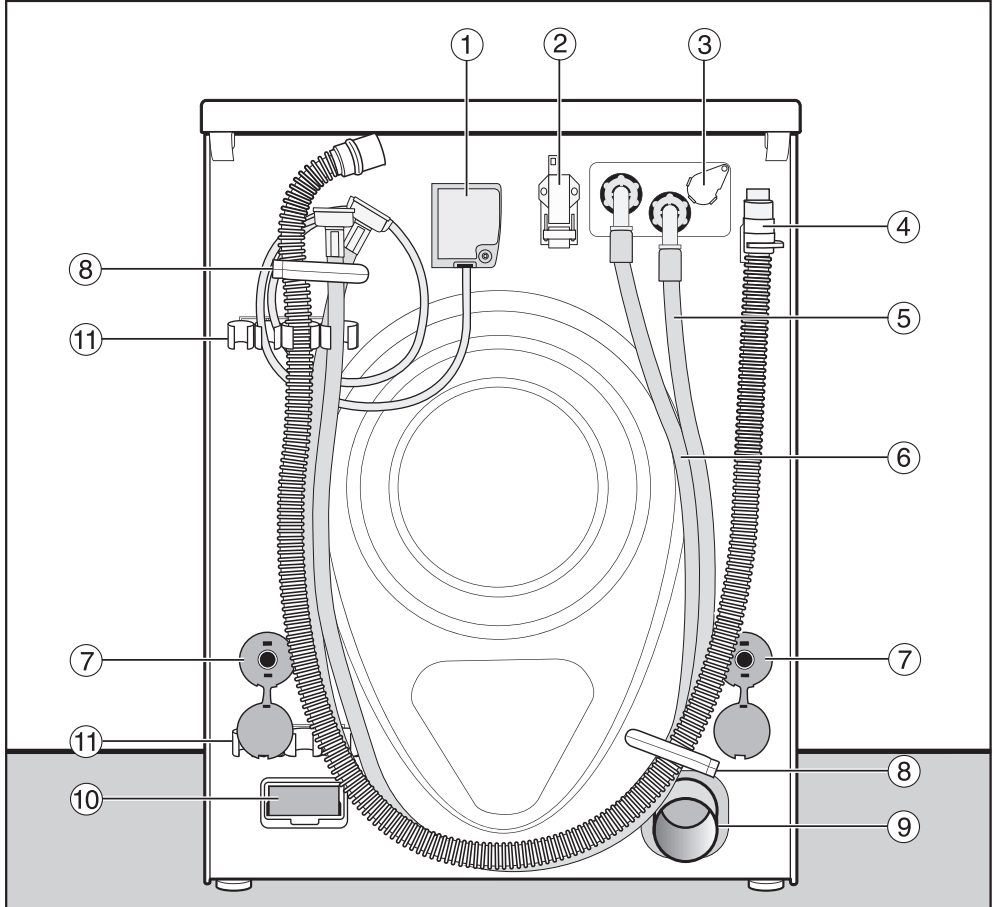

- | | |
|---|---|
| ① Электрлік қосылым | ⑦ Тасымал жолақтарының қауіпсіздік қақпақтары |
| ② Сыртқы құрылғылармен байланысуға арналған интерфейс | ⑧ Шлангілерді тасымалдау қысқыштары |
| ③ Сыртқы мөлшерлеу жүйесінің розеткасы | ⑨ Ағызу құбыры (AV нұсқасы) |
| ④ Ағызу шлангісі (LP нұсқасы) | ⑩ Модуль ұясы (сыртқы байланыс модуліне арналған) |
| ⑤ Кіріс шлангісі (суық су) | ⑪ Алынған тасымал жолақтарын ұстағыш |
| ⑥ Кіріс шлангісі (ыстық су), бекітілген жағдайда | |

Орнату және қосу

Орнату орындары

Бүйірлік көрініс

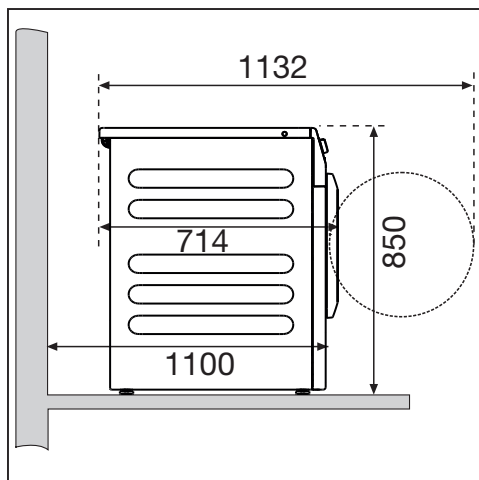

Жуғыш-кептіргіш стегі

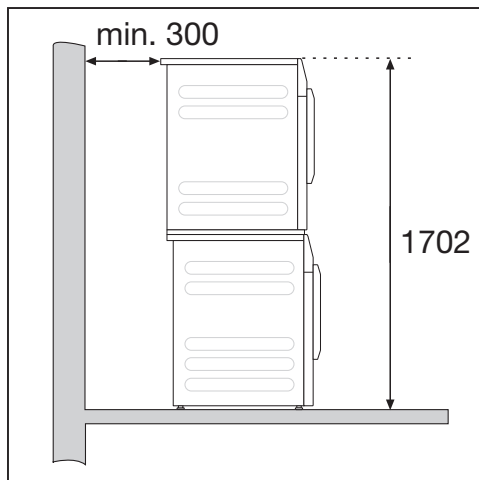

Жуғыш машинаны жуғыш-кептіргіш стегі ретінде Miele құрғатқыш барабанымен орнатуға болады. Бұл үшін WTV жинау жинағы (қосымша керек-жарақ) талап етіледі.

Негізге орнату

Жуғыш машинаны болаттан жасалған негізге (ашық немесе жабық, Miele қосымша керек-жарағы ретінде қолжетімді) немесе бетоннан жасалған негізге орнатуға болады.

! Жуғыш машина дұрыс бекітілмеген жағдайда жарақат келтіруі мүмкін.

Машинаны негізге орнатқан кезде, жуғыш машинаның айналуы барысында негізге құлап кету қаупі бар.

Жуғыш машинаны берілген қысқыштармен бекітіңіз.

Орнату ескертпелері

Бұл жуғыш машина ғимарат астында пайдалануға арналмаған.

! Ылғалдың енуіне байланысты зақымдалу қаупі.

Ылғал электрлік құрамдастарға зақым келтіруі мүмкін.

Машинаны ашық арық немесе едендегі тесік жанына немесе тікелей үстіне орнатуға болмайды.

Жуғыш машинаны орнату орнына тасымалдау

⚠ Дұрыс емес тасымалдаудан жарақат қаупі.

Жуғыш машина ұштары жоғары қарап тұрса, адамдарды жарақаттау және меншікті зақымдау қаупі бар.

Тасымалдау барысында жуғыш машина тұрақты екендігіне көз жеткізіңіз.

⚠ Дұрыс емес тасымалдаудан зақымдану қаупі.

Машина қаптар арбасымен тасымалданса, жуғыш машина алды немесе арты зақымдалуы мүмкін.

Қаптар арбасын жуғыш машина бүйірлерінің бірінің астына салыңыз.

Жуғыш машинаны қаптар арбасымен тасымалдау

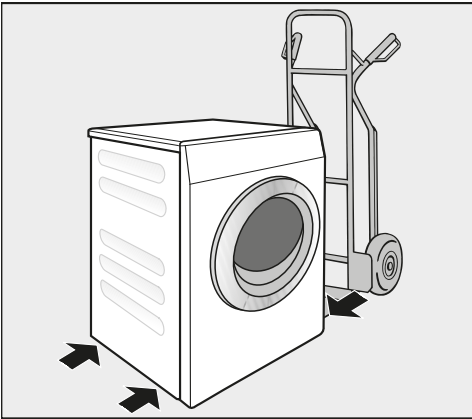

- Жуғыш машина қаптар арбасымен тасымалданса, сол немесе оң жағы жүк көлігінде екендігіне көз жеткізіңіз.

Орнату және қосу

Жуғыш машинаны орнату орнына тасымалдау

Тасымалдау кезінде артындағы шығыңқы қақпақты машинаны ұстауға пайдалануға болады.

 Бекітілмеген қақпаққа байланысты жарақаттану қаупі. Қақпақтың артындағы бекітпелер сыртқы күштер салдарынан үзілуі мүмкін. Машинаны тасымалдау кезінде қақпақтың тартып шығарылу қаупі бар. Машинаны тасымалдау алдында, қақпақтың машинаның артқы бөлігінен шығатын жағы бекітілгенін тексеріңіз.

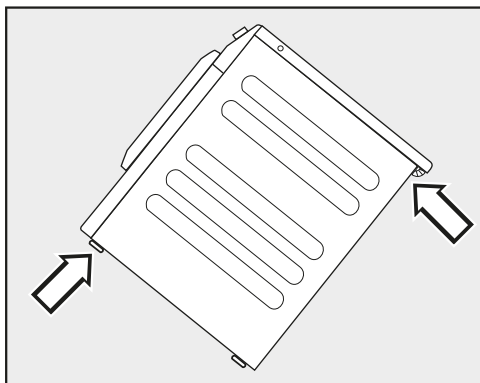

- Құралдың артқы жағынан шығатын қақпақ және алдыңғы аяқтар арқылы жуғыш машинаны тасымалдаңыз.

Орнату беті

Орнату беті ретінде бетон еден дұрыс, себебі ағаштан жасалған еденмен немесе кілемді бетпен салыстырғанда дірілдеу әсері аз болады.

- Машина тегіс және берік орналастырылуы қажет.
- Айналдыру барысында дірілдерді болдырмас үшін, машинаны жұмсақ еден беттеріне орнатпау керек.

Егер ағаш арқалық еденге орнатылса:

- Машинаны шере негізіне (кемінде 70 x 60 x 3 см) орнатыңыз. Негіз бірнеше арқалықты айналдырып, еден тақталарына емес арқалықтарға бекітілуі керек.

Кеңес: Мүмкін болса, машинаны бөлме бұрышына орнатыңыз. Әдетте, бұл еденнің ең тұрақты бөлігі болып табылады.

Тасымал жолақтарын алу

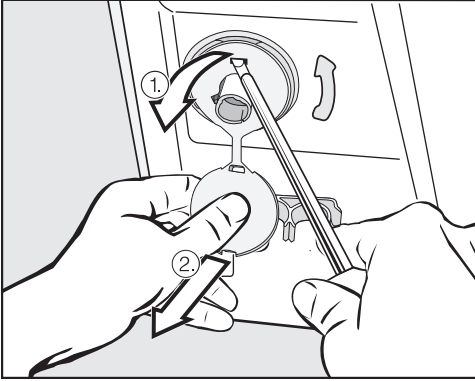

■ Сол және оң жақ қақпақтарды алыңыз.

1. Бекітілген қақпақ тығындарын тартыңыз
2. және үстіңгі және астыңғы қысқыштарды босату үшін бұрауышты пайдаланыңыз.

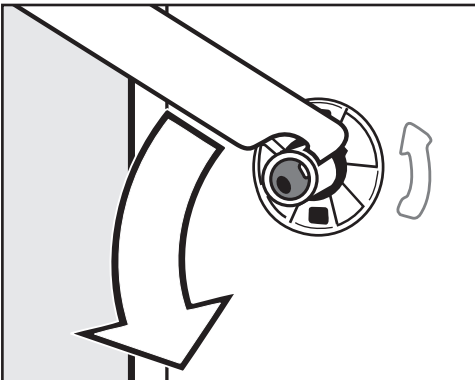

■ Берілген сомын кілтін пайдаланып, сол жақ тасымалдау жолағын 90°-қа бұраңыз.

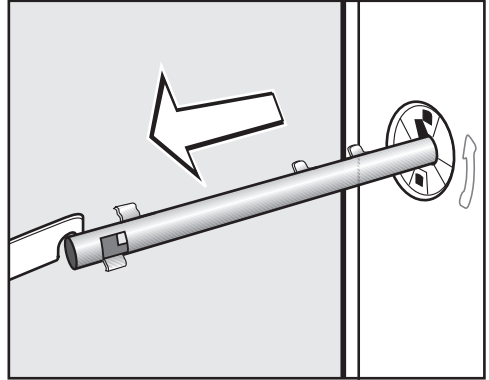

■ Тасымалдау жолағын тартып шығарыңыз.

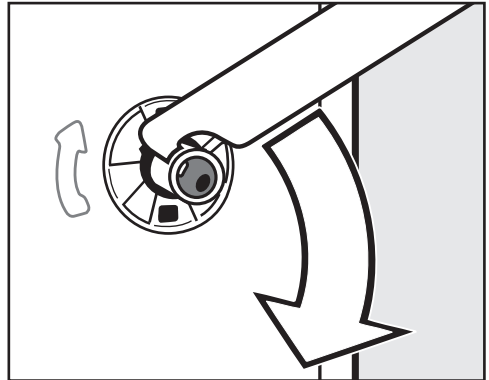

■ Оң жақ тасымалдау жолағын 90°-қа бұраңыз.

Орнату және қосу

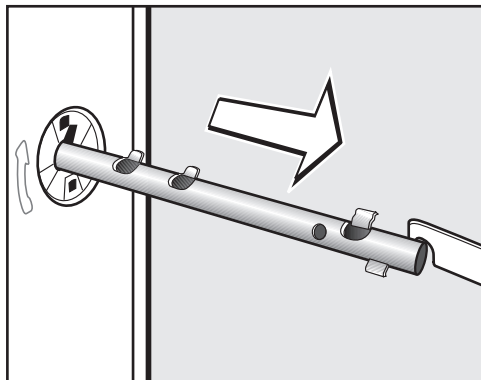

- Тасымалдау жолағын тартып шығарыңыз.

⚠ Үшкір шеттерінен жарақаттану қаупі.

Жабылмаған саңылауларға қол жеткізуден жарақаттану қаупі бар. Тасымалдау жолақтарын алғаннан кейін саңылауларын жабыңыз.

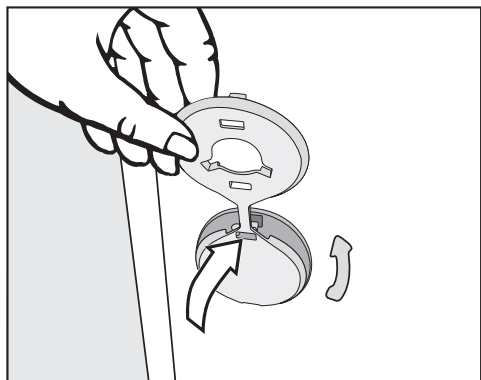

- Екі саңылауға тығындарды бекітіңіз.

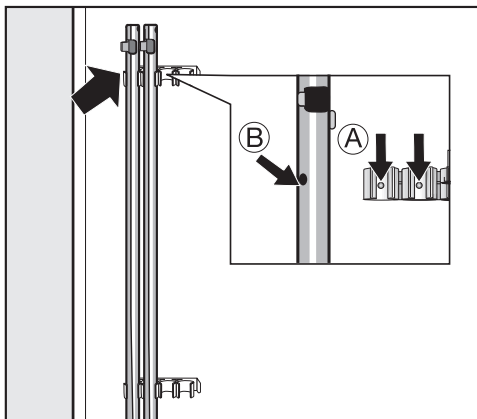

- Жуғыш машинаның артына тасымалдау жолақтарын бекітіңіз.

Кеңес: Саңылаулар ② бекіткіштерге ① бекітілгеніне көз жеткізіңіз.

⚠ Дұрыс емес тасымалдаудан зақымдану қаупі.

Орнындағы тасымалдау жолақтарынсыз жылжытылса, жуғыш машина зақымдалуы мүмкін.

Тасымал жолақтарын қауіпсіз орында сақтаңыз. Машина қозғалса, оларды қайта бекітіңіз.

Тасымал жолақтарын қайта бекіту

Процедураны кері орындау арқылы тасымал жолақтары қайта бекітіледі.

Жуғыш машинаны туралау

Қауіпсіз және дұрыс жұмысты қамтамасыз ету үшін, жуғыш машинаны барлық төрт аяққа берік туралау қажет.

Дұрыс емес орнату электр және су тұтынысын арттырып, машинаның шамалы қозғалуына себеп болуы мүмкін.

Аяқтарын бұрап шешу және реттеу

Жуғыш машинаны туралауға 4 реттелетін бұранда аяғы пайдаланылады. Машинамен бірге барлық төрт бұралатын аяқ беріледі.

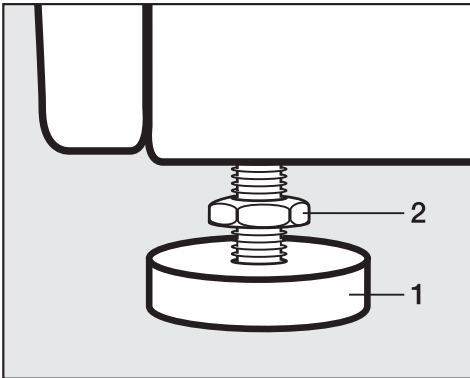

- Берілген сомын кілтін пайдаланып, контргайканы 2 сағат тілі бағытында бұраңыз. Одан кейін контргайканы 2 босатылатын аяқпен 1 бірге бұраңыз.

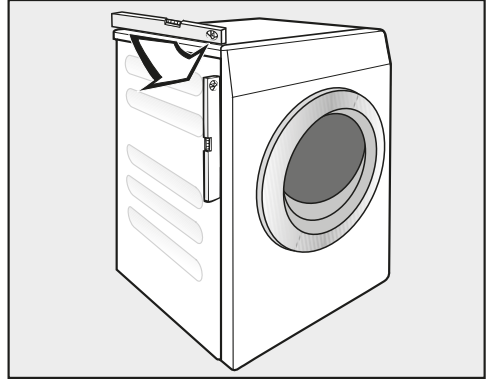

- Жуғыш машинаның тураланғанын тексеру үшін туралау құралын пайдаланыңыз.
- Аяғын 1 құбыр кілтімен берік ұстаңыз. Контргайканы 2 берілген сомын кілтімен корпусына қарсы орныққанша қайта бұраңыз.

⚠ Дұрыс емес тураланған жуғыш машинаға байланысты зақымдану қаупі.

Аяқтары бекітілмеген жағдайда жуғыш машинаның шамалы қозғалу қаупі бар.

Аяқтардың барлық 4 контргайкасын корпусқа қарсы берік орныққанша бұраңыз. Сонымен қатар, реттеуді қажет етпейтін аяқтар үшін осыны тексеріңіз.

Орнату және қосу

Тақтатабанға арналған кронштейн

Кір жуғыш машина жұмыс істеп тұрғанда, ол тақтатабаннан құлап кетпеуі үшін осындай кронштейн қолданылады.

Тек бетоннан жасалған тақтатабандарды ғана кронштейнмен бекіту керек. Тақтатабан тегіс әрі төрт бұрышы бір деңгейде тұруы керек. Тақтатабанның астындағы орын да физикалық күшке төтеп бере алатындай мықты болуы тиіс. Орнатпас бұрын, тақтатабан минималды өлшемдерге сәйкес келетінін тексеріңіз.

Биіктігі: 6 см

Ені: 60 см

Қалыңдығы: 65 см

Кронштейнді орналастыру және ұстату

⚠ Үшкір жиектерден жарақаттану қаупі бар.
Кронштейннің жиектері өткір болады. Жиектерге бір жеріңізді кесіп алуыңыз мүмкін.
Кронштейнді пайдаланғанда, абай болыңыз.
Кронштейнді орнатқанда және ұстағанда, қорғап киіңіз.

Құрылғының алдыңғы аяқтары кемінде 3 мм шығып тұруы керек. Кір жуғыш машина тураланып тұруы керек ("Орнату – Кір жуғыш машинаны туралау" бөлімін қараңыз)

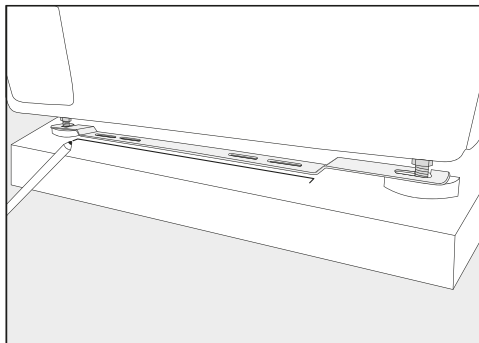

- Кронштейнді құрылғының алдыңғы аяқтарына қойыңыз.
- Кронштейннің алдыңғы жиегінің орнын қаламмен белгілеп алыңыз.
- Кронштейнді аяқтардан алып тастаңыз.
- Кронштейнді орнатуға қажетті орын пайда болғанға дейін, кір жуғыш машинаны абайлап жылжытыңыз.

Кронштейнді орнату

- Кронштейнді тақтатабандағы белгіге қойыңыз.
- Сыртқы екі саңылаудың ортасын белгілеп, тесілетін орынды анықтап алыңыз.
- Тереңдігі шамамен 55 мм болатын 2 саңылау (8 мм) тесіңіз.
- Тығындарды саңылауларға салыңыз.

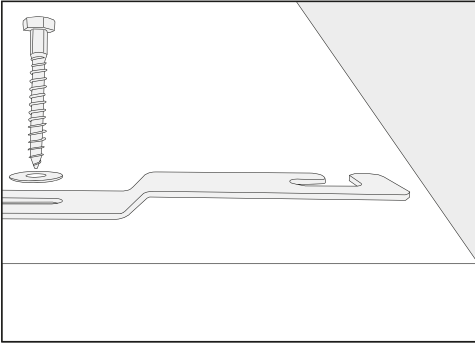

- Кронштейнді алты қырлы бұрандалармен және шайбалармен орнатыңыз.

Бұрандаларды қазірше тартпай тұра тұрыңыз. Сонда кронштейнді бір жақтан екінші жаққа жылжытуға болады.

Кір жуғыш машинаны кронштейнмен бекіту

- Кір жуғыш машинаны орнатылған кронштейнге қарай итеріңіз.

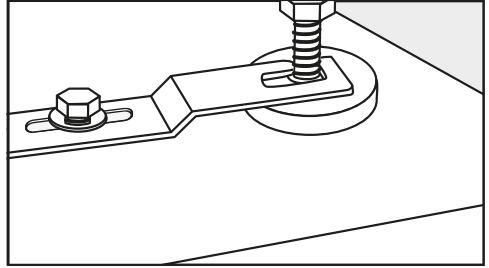

- Құрылғының аяқтарын (аяқ пен құлыптың арасындағы бөлік) кронштейннің аузына салыңыз.
- Кронштейнді барынша итеріңіз.
- Алты қырлы бұрандаларды гайка кілтінің көмегімен қатайтыңыз.

Кір жуғыш машина кронштейнге бекітіледі.

Орнату және қосу

Сыртқы басқару жабдығы

Төлем жүйелері, мөлшерлеу жүйелері немесе ең жоғарғы жүктемені басқару құралдары сияқты сыртқы басқару жабдығын жалғау үшін ХСІ қорап керек-жарағы қажет.

Төлем жүйесі

Бұл жуғыш машинаны төлем жүйесімен (қосымша керек-жарақ) бекітуге болады.

Қажетті қайта бағдарламалау жұмысы үнемі Miele Service немесе Miele Service дилері тарапынан орындалуы қажет.

Тиын қорабынан тиындарды/ таңбалауыштарды жүйелі алып тұру қажет. Болмаса, төлем жүйесі бітеледі.

Су қосылымы*

Суық су қосылымы

Ағымдағы жергілікті және ұлттық қауіпсіздік ережелерге сәйкес жуғыш машинаны негізгі су көзіне жалғау керек. Германия органдары жуғыш машина DIN ережелеріне сәйкес жобаланғандай қайтарылмайтын клапанды талап етпейді.

ҰБ аумағында ыстық және суық су көздері берілген қос тексеру клапанымен негізгі су қосылымына жалғануы қажет. Ыстық су температурасы 60 °C-тан аспауы қажет.

Ағын қысымы минимум 100 кПа болып, 1000 кПа көрсеткішінен аспауы қажет. Қысым 1000 кПа-дан асып кетсе, қысымды төмендеткіш клапан орнатылуы қажет.

Қосылым үшін «¼» бұрандасы резьбасы бар бекітпе кран талап етіледі. Осы бекітпе кран түрі қолжетімсіз болса, жуғыш машинаны негізгі су көзіне тек білікті орнатушы жалғай алады.

Қосылым нүктесіне негізгі су қысымы әсер етеді. Бекітпе кранды баяу қосып, кемулерге тексеріңіз. Жуғыш орны мен бұранда резьбасы сай келетіндей етіп түзетіңіз.

Суық судың кіріс шлангісі ыстық су көзіне жалғауға арналмаған.

Суық су жұмысына ауыстыру

Жуғыш машина ыстық су көзіне жалғанбаса, *Негізгі жуу суы*, *Алдын ала жуу суы* және *Шаю суы* параметрлерін суық күйіне теңшей аласыз («Басшы деңгейі» бөлімін қараңыз).

- Ыстық су шлангісін босатыңыз.
- Берілген бекітпе кранды бұраңыз.

Техникалық қызмет көрсету

Кемінде 7000 кПа қысымда сыналған, ешқашан ауыстырылмайтын, түпнұсқалы Miele шлангілерін пайдаланыңыз.

Кіріс шлангісінің ашық шетінде сүзгі орналасқан, ал басқа кіріс нүктесі су кірісі клапанын қорғайды. Сүзгіні алуға болмайды.

Шланг кеңейтімі

Ұзындығы 2,5 м немесе 4,0 м болатын шлангілер Miele компаниясында немесе Miele дилерінде керек-жарақтар ретінде қолжетімді.

Орнату және қосу

Ыстық су қосылымы*

Ыстық су температурасы 70 °С (ҰБ аумағында 60 °С) көрсеткішінен аспауы қажет.

Ыстық сумен жұмыс барысында энергия тұтынысын азайту үшін, жуғыш машинаны тиісті ыстық су сақинасы тізбегіне жалғау керек. «Тасымалдау құбырлары» (ыстық су генераторларының жалғыз құбырлары) құбырларда қалған судың салқындауына әкелуі мүмкін (тұрақты пайдаланылмаған жағдайда). Одан кейін сұйықтықты қайта жылыту үшін қосымша энергия тұтынылуы мүмкін.

Ыстық суға суық суға арналған байланыс талаптары қолданылады.

Кіріс шлангісі (ыстық = қызыл жолақтар) бекітпе кранға жалғанған.

Жуғыш машинаны ыстық су қосылымына жалғауға болмайды.

* Кейбір машина нұсқаларымен бірге ыстық су шлангісі берілмейді.

Ыстық су жұмысына ауыстыру

Жуғыш машина ыстық су көзіне жалғанса, *Негізгі жуу суы*, *Алдын ала жуу суы* және *Шаю суы* параметрлерін ыстық күйіне теңшей аласыз («Басшы деңгейі» бөлімін қараңыз).

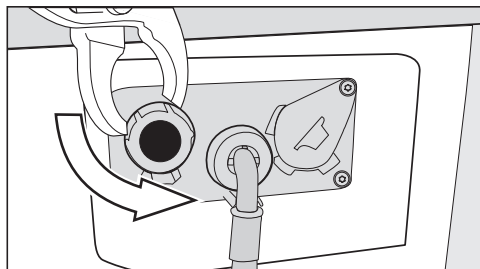

- Ыстық су шлангісін босатыңыз.
- Ыстық су шлангісін қосыңыз.

Дренаж

Ағызу клапаны

Машинаның суы моторлы ағызу клапаны көмегімен ағызылады. Тораптағы едендегі ағызу (иісті басқыш құрал) тесігі арқылы машина суын ағызуға DN 70 бұрыш коннекторын пайдалануға болады.

Ағызу сорғысы

1 м жеткізу бастиегі бар ағызу сорғысы арқылы көбіктер шығарылады. Суды еркін ағызу үшін, шлангінің майысқан орындары болмауы қажет. Майысқан бөлігін (керек-жарақ) шланг шетіне ілуге болады.

Дренаж опциялары

1. Пластиктен жасалған ағызу құбырына резеңке ниппельмен берік жалғанған (сифонды пайдаланудың қажеті жоқ).
2. Пластик ниппельмен жуу бассейніне берік жалғанған.
3. Едендегі ағызу тесігіне (арқалыққа) берік жалғанған.

Талап етілген жағдайда шлангіні 5 м-ге дейін ұзартуға болады. Керек-жарақтар Miele компаниясында немесе Miele дилерінде қолжетімді.

1 м-ден жоғары деңгейде (макс. 1,6 м-ге дейін) ағызуға қажет ауыстырылатын ағызу шлангісі Miele компаниясында немесе Miele дилерінде қолжетімді.

Орнату және қосу

Электрлік қосылым

Бұл сипаттама негізгі тығыны бар және жоқ жуғыш машиналарға қолданылады.

Келесі негізгі тығыны бар жуғыш машиналарға қолданылады:

- Жуғыш машина жалғауға дайын.
- Қажет болғанда машинаны электр тоғынан ажырату үшін, электр розеткасы орнатқаннан кейін оңай қолжетімді болуы қажет.

 Дұрыс емес қуат кернеуінен болатын зақым.

Деректер тақтасы номинал қуат тұтынысын және тиісті сақтандырғыш көрсеткішін көрсетеді.

Деректер тақтасындағы сипаттамаларды электр тогы көзімен салыстырып, олардың сай екендігіне көз жеткізіңіз.

Жуғыш машинаны ұлттық және жергілікті кодекстер мен ережелерге сай, тұрақты электр жүйесіне ғана жалғауға болады.

Машинаны ұзартқыш сымға немесе бірнеше ұялы адаптерге жалғауға болмайды, себебі олар құрылғының талап етілетін қауіпсіздігін қамтамасыз етпейді (мысалы, қызып кету қаупі).

Машина сыммен жалғанса, барлық полюс тізбегін үзгіш торапта болуы қажет. Өшкен жағдайда изолятор қосқышында кемінде 3 мм барлық полюстік контакт аралығы болуы қажет (оның ішінде IEC/EN 60947 стандартына сәйкес шағын тізбек

үзгіш, қосқыш, сақтандырғыштар және релелер). Бұл байланыс процесі білікті электр маманымен орындалуы қажет.

Тығын коннекторы немесе изолятор қосқышы барлық уақытта оңай қолжетімді болуы керек.

 Электр тогының соғу қаупі.

Жуғыш машина ток көзінен ажыратылса, ажырату нүктесінің кездейсоқ қайта қосылмасына көз жеткізу үшін сақтандыру шаралары орындалуы қажет.

Изолятор құлыпталатынына немесе ажырату нүктесі барлық уақытта бақылауда екендігіне көз жеткізіңіз.

Жаңа байланыстар, жүйе өзгерістері немесе тұйықтау өткізгішіне қызмет көрсету әрі сақтандырғыштың дұрыс ампер өлшемін алу жұмыстары білікті электр маманымен орындалуы қажет, себебі олар электр энергиясын шығару компанияның ережелерімен және талаптарымен таныс.

Жуғыш машинаны балама кернеуге түрлендіру керек болса, сым жүргізу диаграммасы нұсқауларын орындаңыз. Түрлендіру жұмысын Miele Service компаниясы немесе Miele компаниясының өкілетті дилері орындауы қажет.

Бір фаза АТ 230 В – ел нұсқасы 230 В 25 А

Бұл құрылғы қуат көзі жүйесіне жалғауға арналған, мұнда таратқыш көзінің байланыс нүктесіндегі сыртқы фазаның нейтрал тізбек кедергісінің максималды мәнінен ($Z_{\max} = 0,38$ Ом) асырмау керек.

Пайдаланушы бұл құрылғының жоғарыдағы талапқа сай қуат көзі жүйесіне ғана жалғанғанына көз жеткізу қажет. Ақаулық туындаса, электр тогын таратушыдан нақты кедергі мәнін сұраңыз.

Техникалық деректер

Биіктігі	850 мм
Ені	596 мм
Ені (тот баспайтын болаттан жасалған қақпағы бар машиналар үшін)	605 мм
Тереңдігі	714 мм
Есік ашық кездегі қалыңдығы	1132 мм
Салмағы	Шамамен 100 кг
Жұмыстағы максималды еден жүктемесі	3000 Ньютон
Сыйымдылығы	7,0 кг құрғақ кір киім
Қуат кернеуі	Машинаның артындағы деректер тақтасын көріңіз
Қосылған жүктеме	Машинаның артындағы деректер тақтасын көріңіз
Сақтандырғыш номиналы	Машинаның артындағы деректер тақтасын көріңіз
EN ISO 11204/11203 стандартына сәйкес номинал дыбыс шығыстары, L_{pA}	< 70 дБ немесе 20 мкПа
Су ағынының минималды қысымы	100 кПа (1 бар)
Максималды су ағыны қысымы	1000 кПа (10 бар)
Кіріс шлангінің ұзындығы	1,55 м
Байланыс кабелінің ұзындығы	1,80 м
Ағызу сорғысы бастиегінің максималды биіктігі (ағызу сорғысы нұсқасы)	1,00 м
ЖШД	1-класс
Өнімнің қауіпсіздік стандарты	EN 50571, EN 60335
Сынақ сертификаттаулары берілген	Техникалық деректер тақтайшасын қараңыз

 Басшы деңгейіндегі параметрлер мәзірі рұқсатсыз қатынасқа қарсы құлыпталған. Мәзірді код көмегімен құлыптан босата аласыз.

Кодқа негізделген қатынас

Басшы деңгейіне кодпен қатынасуға болады.

Коды: **000** (зауыттық әдепкі).

Кодты өзгерту

Жуғыш машинаны рұқсатсыз қатынастан қорғау үшін, Басшы деңгейіне қатынасу кодын өзгерте аласыз.

Жаңа кодты ұмытып қалсаңыз, Miele Service компаниясына хабарлаңыз. Miele Service компаниясы кодты қайта орнатады.

Жаңа код ескертпесін жасап, оны қауіпсіз орынға сақтаңыз.

Басшы деңгейіне қатынасу

- Жуғыш машинаны қосып, есікті ашыңыз.
- ① ②—③ қадамдарын орындау кезінде *Бастау/тоқтату* датчикті басқару құралын түртіп, оны ұстап тұрыңыз.
- ② Жуғыш машина есігін жабыңыз.
- ③ Енді *Бастау/тоқтату* датчикті басқару құралы жылдам жыпылықтайды; ол тұрақты жанғанша күтіңіз.

- ④ *Бастау/тоқтату* датчикті басқару құралы тұрақты жанған кезде *Бастау/тоқтату* датчикті басқару құралын босатыңыз.

Дисплейде келесі пайда болады:

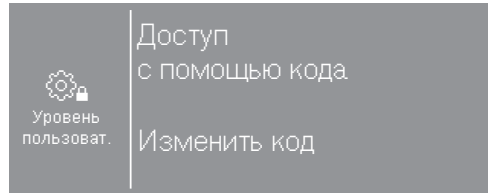

- *Доступ с помощью кода* таңдаңыз.

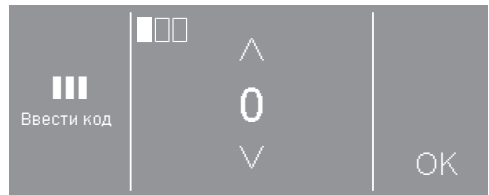

- Жеке нөмірлерді енгізіп, әрбір таңдауды *OK* көмегімен растаңыз.

Басшы деңгейінің параметрлері ашылады.

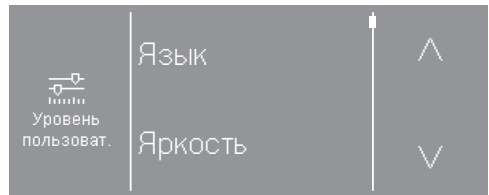

- Қажетті параметрді таңдаңыз.

Басшы деңгейінен шығу

-  датчигін түртіңіз немесе жуу машинасын өшіріңіз.

Басшы деңгейі

Сыртқы құрылғылар ХСІ қорабы арқылы жалғанса, кейбір параметрлер ғана көрінеді.

Язык (Тіл)

Дисплейді бірнеше әр түрлі тілдердің бірінде көрсетілетіндей етіп орнатуға болады. Қажетті тұрақты оператор тілін таңдау үшін, Тілдер қосалқы мәзіріне өтіңіз.

Бағдарлама іске қосылғанда,  датчигі көмегімен пайдаланушы тілін өзгерте аласыз.

Яркость (Ашықтық)

Дисплей ашықтығын 10–100 % аралығында он аралықпен орната аласыз.

Зауыттық әдепкі: 70 %

Громкость зуммера (Зуммердің дыбыс деңгейі)

Бағдарлама соңында дыбыс шығаратын дыбыстық сигналдың дыбыс деңгейін өзгертуге болады.

Оны 7 түрлі деңгейдің біреуіне орната аласыз немесе барлығын бірге өшіре аласыз.

Зауыттық әдепкі: өшіру

Звук нажатия кнопок (Түймелерді басу дыбысы)

Датчикті түрткен кезде дыбыс шығаратын дыбыс деңгейін де өзгертуге болады.

Оны 7 түрлі деңгейдің біреуіне орната аласыз немесе барлығын бірге өшіре аласыз.

Зауыттық әдепкі параметр: қалыпты

Громкость звук. сигнала (Дыбыстық сигналдың дыбыс деңгейі)

Жуу машинасы қосылғанда шығатын сәлемдесу дыбысының деңгейін өзгертуге болады.

Оны 7 түрлі деңгейдің біреуіне орната аласыз немесе барлығын бірге өшіре аласыз.

Зауыттық әдепкі параметр: қалыпты

Сигнал о неполадке (Ақаулық туралы сигнал)

Ақаулық жағдайында шығатын дыбысты қосуға немесе өшіруге болады.

Зауыттық әдепкі: өшіру

Память (Жады)

Жуу машинасы бағдарламаны іске қосқаннан кейін бағдарлама үшін таңдалған параметрлерді (температура, айналдыру жылдамдығы және опциялардың кейбірі) сақтайды.

Бағдарлама қайта таңдалса, дисплейде сақталған параметрлер пайда болады.

Зауыттық әдепкі: өшіру

Защита от сминания (Иілуден қорғаныс)

Иілуге қарсы функция бағдарлама соңында иілуді азайтады.

Бағдарлама соңында барабан 30 минутқа дейінгі аралықтармен бұрыла береді. Жуу машинасының есігі кез келген уақытта ашылуы мүмкін.

Зауыттық әдепкі: қосу

Охлаждение моещ. раствора (Жуу ерітіндісін салқындату)

Көбікті суыту үшін негізгі жуу соңында барабанға қарай қосымша су ағады.

70 °C немесе одан жоғары температуралы бағдарламаны таңдаған кезде көбіктер суытылады.

Көбіктерді суытуды белсендіру керек:

- Күйіп қалу қаупін болдырмас үшін, ағызу шлангісі шұңғылша немесе бассейн шетіне жалғанса.
- Ағызу құбырлары DIN 1986 стандартына сәйкес келмейтін орын.

Зауыттық әдепкі: қосу

Басшы деңгейі

Режим выключ. индикации (Индикацияны өшіру режимі)

Энергияны үнемдеу үшін, дисплей өшеді және *Бастау/тоқтату* түймесі баяу жыпылықтайды.

Бұл параметрді өзгерту энергия тұтынысын арттырады.

- Өшіру
Дисплей қосулы қалады.
- 10 минуттан кейін қосу, ағымдағы бағдарламада жоқ (зауыттық әдепкі)
Бағдарлама қосулы кезінде дисплей қосулы қалады, бірақ бағдарлама аяқталғаннан кейін 10 минутқа өшеді.
- 30 минуттан кейін қосу, ағымдағы бағдарламада жоқ
Бағдарлама қосулы кезінде дисплей қосулы қалады, бірақ бағдарлама аяқталғаннан кейін 30 минутқа өшеді.
- 10 минуттан кейін қосу
Дисплей 10 минуттан кейін өшеді.
- 30 минуттан кейін қосу
Дисплей 30 минуттан кейін өшеді.

Режим выключ. машины (Машинаны өшіру режимі)

Жуғыш машиналардың қосқыштары автоматты түрде өшеді. Бағдарлама аяқталған соң/иленуге қарсы фазадан кейін немесе қосымша таңдау жасалмағаннан кейін қосылғаннан кейін өшеді.

Бұл параметрді өзгерту энергия тұтынысын арттырады.

- Өшіруге болмайды
- 15 минуттан кейін өшіру
- 20 минуттан кейін өшіру
- 30 минуттан кейін өшіру (зауыттық әдепкі)

Вода предварит. стирки (Алдын ала жууға арналған су)

Алдын ала жууға арналған су түрін таңдай аласыз.

- Салқын
Алдын ала жууға тек салқын су пайдаланылады.
- Ыстық
Алдын ала жуу үшін ыстық су да қосылады.
Жуу температурасы 30 °C-тан жоғары болса, ыстық су ғана қосылуы мүмкін.

Вода основной стирки (Негізгі жууға арналған су)

Негізгі жууға арналған су түрін таңдай аласыз.

- Салқын (зауыттық әдепкі)
Негізгі жууға тек салқын су пайдаланылады.
- Ыстық
Негізгі жуу үшін ыстық су да қосылады.
Жуу температурасы 30 °С-тан жоғары болса, ыстық су ғана қосылуы мүмкін.

Жуғыш машина салқын және ыстық суға жалғанса, Ыстық параметрін таңдаңыз.

Вода первого полоскания (Алғашқы шаюға арналған су)

Кейбір бағдарламаларда алғашқы шаюға арналған су түрін таңдай аласыз.

- Салқын (зауыттық әдепкі)
Алғашқы шаюға тек салқын су пайдаланылады.
- Ыстық
Алғашқы шаю үшін ыстық су да қосылады.

Вода последнего полоскания (Соңғы шаюға арналған су)

Кейбір бағдарламаларда соңғы шаюға арналған су түрін таңдай аласыз.

- Салқын (зауыттық әдепкі)
Соңғы шаюға тек салқын су пайдаланылады.
- Ыстық
Соңғы шаю үшін ыстық су да қосылады (тек кемінде 60 °С температуралы бағдарламалар үшін ықтимал).

Низкое давление воды (Судың төмен қысымы)

Егер су қысымы 100 кПа (1 бар) көрсеткіштен төмен болса, бағдарламадан бас тартылады және Су кірісін тексеріңіз ақаулық хабары пайда болады.

Тораптағы су қысымы артпаса, Низкое давление воды параметрін белсендіру бағдарламадан бас тарту әрекетін болдырмайды.

Зауыттық әдепкі: өшіру

Предварительн. отжим мопов (Майлықтарды алдын ала сығу)

Стандартты майлық бағдарламаларында артық суды шығару үшін бағдарлама басында ылғалды майлықтар қысқа уақыт айналады.

Зауыттық әдепкі: қосу

Басшы деңгейі

Датчик «Пустая канистра» (Деңгей датчигі)

Сыртқы ағартқыш контейнерлерінің бос-бос еместігін анықтау үшін сифон контактісі пайдаланылуы мүмкін. Контейнер бос болса, хабар пайда болады.

- Өшіру (зауыттық әдепкі) Бостықты сезіну функциясы өшірулі.
- Қалыпты түрде ашық контакт Сифондар қалыпты түрде ашық контактпен жабдықталған.
- Қалыпты түрде жабық контакт Сифондар қалыпты түрде жабық контактпен жабдықталған.

Счётчик предв. оповещения (Алдын ала хабарландыруларды есептегіш)

Сыртқы мөлшерлеуші контейнері босауға жақын болғанда ішкі есептегіш хабарлайды. Одан кейін сұрақтағы есептегіш қайта орнатылуы керек.

Уровень для прог. Белое/Цветное (Ақ/түрлі-түсті бағдарламасының деңгейі)

Мақталар бағдарламасында негізгі жууға арналған су деңгейін арттыра аласыз.

- + 0 мм wс (зауыттық әдепкі)
- + 10 мм wс
- + 20 мм wс
- + 30 мм wс

Уровень воды в Универсальн. (Әмбебап су деңгейі)

Барынша аз үтіктеу бағдарламасында негізгі жууға арналған су деңгейін арттыра аласыз.

- + 0 мм wс (зауыттық әдепкі)
- + 10 мм wс
- + 20 мм wс
- + 30 мм wс

Температ. предв. стирки Бел./Цв. (Ақ/түрлі-түсті заттарды алдын ала жуу температурасы)

Мақталар бағдарламасында алдын ала жуу температурасын таңдай аласыз.

- 30 °C (зауыттық әдепкі)
- 35 °C
- 40 °C
- 45 °C

Время стирки Предварительная (Алдын ала жуу уақыты)

Мақталар бағдарламасында алдын ала жуу ұзақтығын арттыра аласыз.

- + 0 мин (зауыттық әдепкі)
- + 6 мин
- + 9 мин
- + 12 мин

Время стирки Белое/Цветное (Ақ/түрлі-түсті заттарды жуу уақыты)

Мақталар бағдарламасында негізгі жуу ұзақтығын арттыра аласыз.

- + 0 мин (зауыттық әдепкі)
- + 10 мин
- + 20 мин
- + 30 мин
- + 40 мин

Время стирки Универсальная (Әмбебап жуу уақыты)

Барынша аз үтіктеу бағдарламасында негізгі жуу ұзақтығын арттыра аласыз.

- + 0 мин (зауыттық әдепкі)
- + 5 мин
- + 10 мин
- + 15 мин
- + 20 мин

Предвар. полоск. Белое/ Цветное (Ақ/түрлі-түсті заттарды алдын ала шаю)

Мақталар бағдарламасында алдын ала жууды белсендіре аласыз.

Зауыттық әдепкі: өшіру

Предвар. полоск. Универсальная (Әмбебап алдын ала шаю)

Барынша аз үтіктеу бағдарламасында алдын ала жууды белсендіре аласыз.

Зауыттық әдепкі: өшіру

Предварит. стир. Бел./Цв./ Универ. (Ақ/түрлі-түсті/ әмбебап заттарды алдын ала жуу)

Мақталар және *Барынша аз үтіктеу* бағдарламаларында алдын ала жуу тұрақты белсендірілуін немесе бағдарламаны таңдау барысында таңдалуын таңдай аласыз.

Зауыттық әдепкі: Выбор из меню

Басшы деңгейі

Полоскания Белое/Цветное (Ақ/түрлі түсті заттарды шаю)

Мақталар бағдарламасында және стандартты майлық бағдарламаларында орындалған шаю санын өзгерте аласыз.

- 2 шаю (зауыттық әдепкі)
- 3 шаю
- 4 шаю
- 5 шаю

Полоскания в пр. Универсальн. (Әмбебап бағдарламада шаю)

Барынша аз үтіктеу бағдарламасында орындалған шаю санын өзгерте аласыз.

- 2 шаю (зауыттық әдепкі)
- 3 шаю
- 4 шаю

Персональные программы (Жеке бағдарламалар)

Бағдарламаны таңдау дисплейінің көрінісі

Бұл параметр бағдарламаны таңдау дисплейінде бағдарламалар таңдауы мен орнын өзгертуге мүмкіндік береді. Бағдарламаны таңдау дисплейінде көрсетілетін бағдарлама санын анықтай аласыз. Тек бағдарламаларды өзгертуге болады. Машина тізімдегі 4 бағдарламамен беріледі.

Бағдарламаны таңдау дисплейінде бағдарлама санын 4, 3, 2 немесе 1 (таңдаулылар) күйіне орната аласыз.

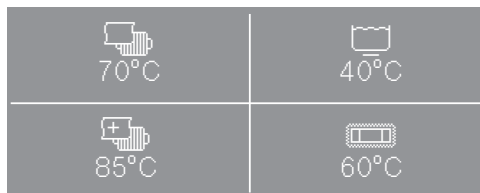

Мысалы, 4 бағдарламасы бар бағдарламаны таңдау дисплейі

Таңдаулыларды көрсету

- Басшы деңгейінде Персональные программы параметрін таңдаңыз.

Таңдалған таңдаулы бағдарламалар қамтылған мәзір көрсетіледі.

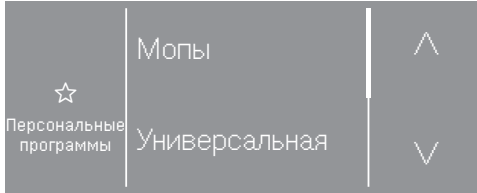

- Бағдарламаларды көрсету үшін ^ немесе v датчикті басқару құралын түрткізіз.

Көрсеткі түймелерінің сол жағындағы жолақта бағдарламаны таңдау дисплейіндегі бағдарлама орнын көре аласыз.

- Жолақ үсті: бағдарламаны таңдау дисплейінде екі үстіңгі бағдарлама көрсетіледі



- Жолақ асты: бағдарламаны таңдау дисплейінде екі төменгі бағдарлама көрсетіледі



Бағдарламаны таңдау дисплейіндегі бағдарламалар таңдауы

3 таңдаулы бағдарлама таңдалса, 1 аймақ <empty> болады. 2 таңдаулы бағдарлама таңдалса, 2 аймақ

<empty> болады. Егер тек 1 таңдаулы бағдарлама таңдалса, 3 аймақ <empty> болады.

Таңдаулы бағдарлама параметрлерін өзгерту

Температураны, айналдыру жылдамдығын немесе қосымша құралдарды (таңдалған бағдарламаға байланысты) кейінгі орында өзгерте аласыз.

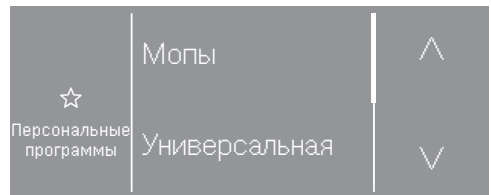

Сол жақта Таңдаулы бағдарламалар жанады.

- Өзгертілетін бағдарламаның датчикті басқару құралын түрткізіз.

Бағдарлама жақтауға алынған.

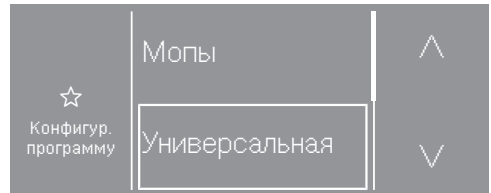

Сол жақта енді Бағдарламаны теңшеу хабары жанады.

- Сонымен қатар, жақтауға алынған бағдарламаның датчикті басқару құралын түрткізіз.

- Температураны, айналдыру жылдамдығын немесе қосымша құралдарды (таңдалған бағдарламаға байланысты) кейінгі орында өзгертіңіз.

Басшы деңгейі

Температураны, айналдыру жылдамдығын немесе қосымша құралдарды өзгерту

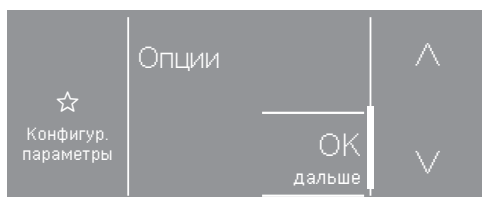
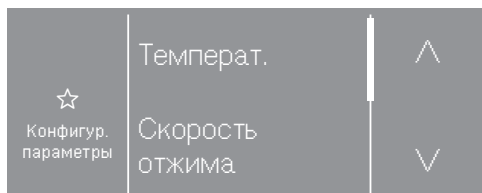

- Температ., Скорость отжима немесе Опции датчикті басқару құралын түртіңіз.
- Қажетті опцияны таңдаңыз.
- Ақырында, ОК дальше түймесімен растаңыз.

Кеңес: Бірнеше қосымша құралды таңдау мүмкін болса, ОК (Подтверд. выбор) түймесімен растауыңыз қажет.

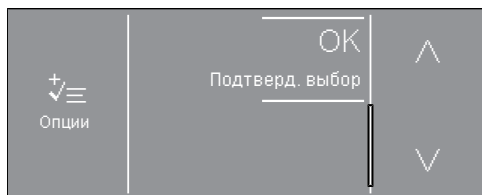

Таңдаулыларды ауыстыру немесе жаңа таңдаулылар жасау

Бұрыннан бар бағдарламаны ауыстыру арқылы оны ауыстыра аласыз. Болмаса, <empty> аймағын бөлектеу арқылы жаңа бағдарламаны жасай аласыз.

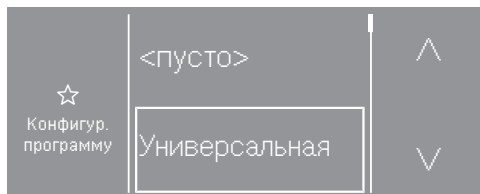

- Ауыстырылатын бағдарламаның датчикті басқару құралын түртіңіз.
- Енді бағдарлама жақтауға алынған.
- Жаңа бағдарлама көрсетілгенше, ^ немесе v датчикті басқару құралын қайта-қайта түртіңіз.
 - Таңдау қажет бағдарламаның датчикті басқару құралын түртіңіз.

Одан кейін температураны, айналдыру жылдамдығын немесе қосымша құралдарды (таңдалған бағдарламаға байланысты) таңдаңыз.

Таңдаулыларды жою

Бағдарламаны таңдау дисплейінде 4 бағдарлама орнынан тек 3 бағдарламаны, 2 бағдарламаны немесе 1 бағдарламаны көрсету қажет болса, таңдаулы бағдарламаларды жоя аласыз.

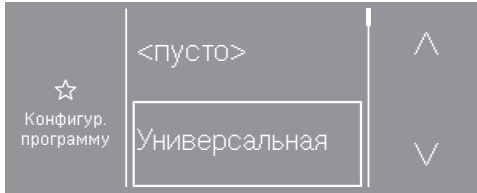

- Жойылатын бағдарламаның датчикті басқару құралын түртіңіз.

Енді бағдарлама жақтауға алынған.

- <empty> хабары көрсетілгенше ^ немесе v датчикті басқару құралын түртіңіз.
- <empty> датчикті басқару құралын түртіңіз.

Тек 1 бағдарлама көрсетілгенше, және 3 аймақ <empty> бос болғанша, процесті қайталай аласыз.

Мысалы:



- 3 таңдаулы бағдарламасы бар бағдарламаны таңдау дисплейі

Автоматическое дозирование (Автоматты мөлшерлеу)

Сыртқы мөлшерлеу жүйесі арқылы автоматты мөлшерлеуді белсендіре аласыз

Зауыттық әдепкі: өшіру

Сигнал о пиковой нагрузке (Ең жоғарғы жүктеме туралы сигнал)

Ең жоғарғы жүктеме функциясы жуу машинасын энергияны басқару жүйесіне жалғауға мүмкіндік береді. Сигнал тіркелсе, жуу машинасын жылытқыш қысқа мерзімге өшіріледі. Бұл жүйе Miele XCI қорабы арқылы жуу машинасына жалғанса, жуу машинасын тек жоғары жүктемелі жүйемен пайдалануға болады.

- Функция жоқ (зауыттық әдепкі)
- 230 В кернеумен ең жоғарғы жүктеме
- 0 В кернеумен ең жоғарғы жүктеме

Не допускать пик. нагрузку (Ең жоғарғы жүктемені болдырмау)

Зарарсыздандыру бағдарламаларымен ең жоғары жүктеме функциясын ажырата аласыз. Сигнал тіркелсе, жуу машинасын жылытқыш өшпейді.

Зауыттық әдепкі: өшіру

Басшы деңгейі

Управляемое энергопотребл. (Басқарылатын энергия тұтынысы)

Ақ заттар, Түрлі-түсті заттар және Барынша аз үтіктеу
бағдарламаларында Управляемое энергопотребл. параметрі таңдалған жағдайда машина энергияны оңтайландырады.

Зауыттық әдепкі: қосу

Трёхфазный ток (Үш фазалы ток)

Қалған уақыт дисплейі электрлік қосылымға байланысты. Жалғыз фазалы қосылым пайдаланылса, параметр **Жоқ** күйіне ауыстырылуы қажет.

Зауыттық әдепкі: Иә

Жылыту

Жылыту пәрменін өшіруге болады және термиялық тоқтату қадамы өткізіп жіберіледі. Оған қоса, жылытқыш ақаулығын бақылау ажыратылды.

Зауыттық әдепкі: қосу

Төлем жүйесі

Сыртқы жабдық Miele XCI қорабы арқылы жалғанады.

Қолданысқа енгізу процесінен кейін параметрлерді өзгерту қажет болса, Miele Service компаниясына хабарласыңыз.

Төлем жүйелерінің параметрлері

Сіз төлем жүйесіне жалғауды қалайсыз.

- Төлем жүйесі жоқ
Келесі параметрлер өткізіп жіберіледі және алғашқы іске қосу орындалуы мүмкін.
- Бағдарлама жұмысы
Машина тиын қорабымен пайдаланылады. Пайдаланушы жуу бағдарламасын сатып алады.
- Уақыты орнатылған жұмыс
Машина тиын қорабымен пайдаланылады. Пайдаланушы уақытпен басқарылатын бағдарламаны сатып алады.
- Импульс есептегіш бар уақыты орнатылған жұмыс
Тиынды салған сайын қолданыс уақыты артатын төлем жүйелеріне арналған.

Ответный сигнал к плат. термин. (Тиын қорабына жауап сигнал)

Тиын қорабы үшін кері байланыс сигналын орнатыңыз.

- Зауыттық әдепкі: өшіру
- Бағдарлама соңы
Бағдарлама соңында кері байланыс сигналы жіберіледі.
- Бастау түймесін босату
Бастау түймесін босатылғанда кері байланыс сигналы жіберіледі.
- Бағдарлама басы және соңы
Бағдарлама басында және соңында кері байланыс сигналы жіберіледі.
- Бағдарлама орындалып жатыр
Бағдарлама басы және соңы арасында кері байланыс сигналы тұрақты жіберіледі.

Удаление сиг-нала об оплате (Төлем туралы сигналды жою)

Тиын қорабы режиміндегі «Ақылы» сигналы бағдарлама соңына дейін қолданылуы мүмкін немесе 5 минуттан кейін бағдарлама басталмайынша жойылуы мүмкін.

Зауыттық әдепкі: өшіру

Блокировка монетоприёмн. (Тиын қабылдағышты құлыптау)

Ақауды болдырмас үшін, бағдарлама жұмысында бағдарлама құлпы реттелуі мүмкін. Құлып қолданылса, есік ашылған кезде бағдарлама үзіледі және төлем несиесі жоғалады.

Кір киімнің қосылуын болдырмас үшін, құлып уақытын реттеуге болады.

- Өшіру: зауыттық әдепкі
- Бағдарлама басталған кезде
- Бағдарламаны бастағаннан кейін 1 минут
- Бағдарламаны бастағаннан кейін 2 минут
- Бағдарламаны бастағаннан кейін 3 минут
- Бағдарламаны бастағаннан кейін 4 минут
- Бағдарламаны бастағаннан кейін 5 минут

Бесплатные программы (Тегін бағдарламалар)

Тиын режимінде тегін қолданылатын бағдарламаларды шеше аласыз.

Зауыттық әдепкі: өшіру

Өндіруші / Производитель:

Миле & Ци. КГ, Карл-Миле-Штраße көш., 29, 33332 Гютерсло қ., Германия

Miele & Cie. KG, Carl-Miele-Straße 29, 33332 Gütersloh, Deutschland

Импорттаушылар / Импорттеры:

Өндірушінің Қазақстан
территориясындағы өкілетті өкілі:

«Миле Қазақстан» ЖШС

050059, Алматы қ.,

Әл-Фараби даңғ., 13

Тел. (727) 311 11 41

8-800-080-53-33

Факс (727) 311 10 42

Өндірушінің РФ территориясындағы
өкілетті өкілі:

«Миле СНГ» ЖШҚ

Ресей Федерациясы және ТМД елдері
125284 Мәскеу,

Ленинград даңғ., 31а үйі, 1-ғим.,
қабат 8, бөлме I, бөлме 1

Телефон: (495) 745 8990

8 800 200 2900

Телефакс: (495) 745 8984

Internet: www.miele.ru

E-mail: info@miele.ru

«Миле» ЖШҚ

Жилинский көш. 48, 50А

01033 Киев, Украина

Телефон: + 38 (044) 496 0300

Телефакс: + 38 (044) 494 2285

Internet: www.miele.ua

E-mail: info@miele.ua

Уполномоченный представитель
производителя на территории Казахстана:

ТОО Миле Қазақстан

050059, г. Алматы

Проспект Аль-Фараби, 13

Тел. (727) 311 11 41

8-800-080-53-33

Факс (727) 311 10 42

Уполномоченный представитель
производителя на территории РФ:

ООО Миле СНГ

Российская Федерация и страны СНГ
125284 Москва,

Ленинградский пр-т, д. 31а, стр. 1,
этаж 8, помещение I, комната 1

Телефон: (495) 745 8990

8 800 200 2900

Телефакс: (495) 745 8984

Internet: www.miele.ru

E-mail: info@miele.ru

ООО «Миле»

ул. Жилинская 48, 50А

01033 Киев, Украина

Телефон: + 38 (044) 496 0300

Телефакс: + 38 (044) 494 2285

Internet: www.miele.ua

E-mail: info@miele.ua



PWM 507 Special

kk-KZ

M.-Nr. 11 272 940 / 01