



















Пайдалану нұсқаулықтары Шарап тоңазытқышы



Апаттарды немесе құрал зақымын болдырмау үшін, оны алғаш орнату және пайдалану алдында осы нұсқауларды оқу **керек**.

Мазмұны

Ескертулер және қауіпсіздік жөніндегі ескертулер	5
Тұрақтылық және қоршаған ортаны қорғау	14
Қоршаған ортаға қамқорлық	14
Энергияны үнемдеу жолы	16
Таныстыру	17
Құрылғы нұсқаулығы.....	17
KWTUS 7054.....	17
KWTUS 7055.....	18
Дисплей	19
Параметрлер режимі 	20
Акцентті жарықтандыру 	20
Құлыптау функциясы  / 	20
Шарап тоңазытқышты өшіру 	20
Шаббат режимі 	20
Шаббат режимі туралы ақпарат 	20
Есік дабылы  іске қосылғанға дейінгі уақыт	20
Желілік қосылым 	20
Пернелер дыбысы  / 	21
Дабылдар мен дыбыстық сигналдар  / 	21
Дисплей жарықтығы 	21
Температураның өлшем бірлігі °C/°F	21
Демо режимі 	21
Зауыттық әдепкілер 	21
Шарап тоңазытқышы туралы ақпарат 	21
Active AirClean сүзгісінің дисплейі 	22
Керек-жарақтар	22
Қауіпсіздік	22
Температура дабылы	22
Температура дабылын ертерек өшіру	22
Есік дабылы	23
Желі.....	23
Ішкі сөрелерін реттеу.....	24
Ағаш сөрелерін қайта орнына қою және алып тастау	24
Ағаш сөресін (FlexiFrame) бөтелке өлшеміне сәйкестендіру.....	24
Максималды сыйымдылығы.....	25
Таңбалау жабыстырмасын таңбалау (NoteBoard тақтасы)	25
Қосымша керек-жарақтар	26

Пайдалануға беру	27
Алғаш рет пайдалану алдында	27
Шарап тоңазытқышын жалғау	27
Көмір сүзгісін іске қосу (Active AirClean сүзгісі) 	27
Ағаш сөрелеріне ағаш тақтайшаларын қою	27
Жинақтау құралын орнату	27
Шарап тоңазытқышты қосу	28
Шарап тоңазытқышын өшіру	28
Ұзақ уақыт бойы өшіру	28
Желіге қойылатын талаптар	28
Желілік қосылымды алғаш рет орнату	28
Жұмыс	30
Температураны орнату	30
Температура ауқымы	30
Температура дисплейі	30
SommelierSet	31
Силикон төсеніш	31
Шынылар ұстағышы	32
Керек-жарақтар қорабы бар бөтелке жәшігі	32
Реттеу параметрлері	33
Тазалау және күтім	37
Тазалау құралдары	37
Шарап тоңазытқышты тазалауға дайындық	37
Құрылғының ішкі жағын тазалау	38
Active AirClean сүзгісін ауыстыру	39
Есіктің тығыздағышын тазалау	39
Желдету саңылауларын тазалау	40
Тазалағаннан кейін	40
Автоматты түрде еріту	40
Ақауларды жою	41
Шу	49
Тұтынушыларға қызмет көрсету бөлімі	51
Ақаулық шыққан жағдайда хабарласу	51
EPREL дерекқоры	51
Кепілдік	51
Сәйкестік құжаттары	52
Орнату	53
Орнату орны	53
Климаттық ауқым	54
Желдету	55

Мазмұны

Side-by-side (Іргелес).....	55
Есіктің топсасын ауыстыру.....	55
Ендіру өлшемдері	57
Кірістірілген қуыс/бүйрілік көрініс	57
Қосылымдар.....	58
Шарап тоңазытқышты орнату.....	59
Шарап тоңазытқышты орнату үшін келесі құралдар қажет болады:	59
Шарап тоңазытқышының параметрлерін орнату	59
Шарап тоңазытқышын сырғыту	59
Шарап тоңазытқышты туралау	61
Шарап тоңазытқышты биік жиһаз есіктерімен туралау.....	62
Шарап тоңазытқышты кірістірілген қуысқа бекіту.....	63
Электрлік қосылым	64
Өнім сапасына берілетін кепілдік	66
Miele туралы байланыс ақпараты	68
Авторлық құқықтар және лицензиялар	69

Ескертулер және қауіпсіздік жөніндегі ескертулер

Бұл шарап тоңазытқышы жергілікті және мемлекеттік қауіпсіздік талаптарының барлығына жауап береді. Дегенмен дұрыс пайдаланбасаңыз, жарақаттауы және материалға зақым келтіруі мүмкін.

Шарап тоңазытқышты пайдаланбас бұрын, пайдалану және орнату нұсқауларын мұқият оқып шығыңыз. Онда орнатуға, қауіпсіздікке, қолдануға және күтім жасауға қатысты маңызды ақпарат болады. Бұл өзіңізді жарақаттап және шарап тоңазытқышты зақымдап алмау үшін жасалады.

IEC 60335–1 стандартына сай Miele компаниясы шарап тоңазытқышты орнатуға қатысты бөлімдегі нұсқауларды, сондай-ақ ескерту мен қауіпсіздік ескертпелерін қатаң ұстануды ұсынады.

Miele компаниясы осы нұсқауларды сақтамау салдарынан болатын жарақаттар мен зақымға жауапты болмайды.

Осы пайдалану және орнату нұсқауларын қауіпсіз орында сақтап, болашақ иелеріне беріңіз.

 Сынған шыныдан жарақаттану қаупі бар.

1500 м жоғары биіктікте орнатылатын болса, ауа қысымының өзгеруіне байланысты құрылғы есігі әйнегінің сынып қалу қаупі бар.

Сынған шыны бөліктері ауыр жарақатқа әкелуі мүмкін.

Дұрыс қолдану

► Бұл шарап тоңазытқышы үйде және соған ұқсас орталарда, мысалы
, – дүкендерде, кеңселерде және ұқсас жұмыс орындарында
– қонақүйлерде, мотельдерде, төсек және таңғы астарда және басқа да әдеттегі үй жағдайларында қонақтарға пайдалану үшін қажет.

Шарап тоңазытқышы сыртта пайдалануға арналмаған.

Ескертулер және қауіпсіздік жөніндегі ескертулер

► Шарап тоңазытқышы тек шарапты сақтау үшін тұрмыстық мақсатта пайдалануға арналған.

Шарап тоңазытқышы тамақты мұздатуға жарамайды.

Шарап тоңазытқышы үстелдің астына орнатуға ыңғайлы.

Кез келген басқа пайдалануға рұқсат етілмейді.

► Шарап тоңазытқышы салқын дәрілерді, қан плазмасын, зертханалық препараттарды, басқа да осындай материалдарды немесе өнімдерді сақтай алмайды. Осы секілді мақсаттарда шарап тоңазытқышты дұрыс пайдаланбау сақталған заттардың нашарлауына әкелуі мүмкін. Жарылыс қаупі бар жерлерде шарап тоңазытқышы пайдалануға жарамсыз.

Miele компаниясы құрылғыны басқа мақсатта немесе бұрыс қолдану нәтижесінде болатын зақым үшін жауапты болмайды.

► Бұл шарап тоңазытқышты физикалық, сезу не ойлау мүмкіндіктері шектеулі немесе тәжірибесі мен білімі жетіспейтін адамдар (балаларды қоса алғанда) тек ересектердің қадағалауымен пайдалана алады.

Шарап тоңазытқышты қауіпсіз пайдалану жолын біліп, дұрыс емес қолдану салдарымен танысқан жағдайда ғана ересектердің бақылауынсыз пайдалана алады.

Балалар қауіпсіздігі

► 8 жасқа дейінгі балалар, егер олар үнемі қадағаланбаса, шарап тоңазытқыштан аулақ болуы керек.

► 8 жастағы және одан асқан балалар шарап тоңазытқышты қауіпсіз түрде пайдалану әдісі көрсетілген жағдайда ғана қадағалаусыз пайдалана алады. Балалар дұрыс пайдаланбау салдарынан туындауы мүмкін қауіптерді түсініп, тани білуі керек.

► Балаларға шарап тоңазытқышты қадағалаусыз тазалауға немесе күтім жасауға рұқсат етілмеуі керек.

► Шарап тоңазытқышы жанындағы балаларды бақылаңыз және олардың онымен ойнауына мүмкіндік бермеңіз.

► Тұншығу қаупі бар. Ойын барысында балалар қаптама материалына (мысалы, полиэтилен үлдіріне) шатасуы немесе қаптама материалын басына тартуы мүмкін, бұл тұншығу қаупін тудырады. Қаптама материалын балалардың қолы жетпейтін жерде сақтаңыз.

Техникалық қауіпсіздік

▶ Ағып кету бойынша хладагент контуры тексерілді. Шарап тоңазытқышы заңды қауіпсіздік талаптарына және тиісті ЕО директивасына сәйкес келеді.



▶ Ескерту: өрт қаупі/жанғыш материалдар. Бұл таңба компрессорда орналасқан және жанғыш материалдарды көрсетеді. Бұл жапсырманы алып тастамаңыз.

Құрылғының ішіндегі хладагент (деректер тақтасындағы мәліметтер) экологиялық таза, бірақ тез тұтанғыш болып келеді. Бұл хладагентті пайдалану, кейде құрылғыдағы шу деңгейінің көтере түседі. Компрессордың шуынан басқа, салқындату тізбегінің айналасындағы хладагенттің ағып жатқанын ести аласыз. Өкінішке орай, мұны болдырмауға болмайды, бірақ бұл шарап тоңазытқышының жұмысына әсер етпейді.

Шарап тоңазытқышын тасымалдау және орнату кезінде салқындату тізбегінің бірде бір бөлігі зақымдалмағанына көз жеткізіңіз. Хладагенттің шашырауы көзді зақымдауы және ағып жатқан салқындатқыш тұтандыруы мүмкін.

Зақым болған жағдайда:

- Ашық жалыннан немесе ұшқын тудыратын кез келген нәрседен аулақ болыңыз.
- Шарап тоңазытқышын негізгі электр тогынан ажыратыңыз.
- Шарап тоңазытқышы тұрған бөлмені бірнеше минут бойы желдетіңіз.
- Miele тұтынушыға қызмет көрсету бөліміне хабарласыңыз.

▶ Хладагент шарап тоңазытқышында көп болған сайын, оны соғұрлым үлкен бөлмеге орнату керек болады. Ағып кететін болса, құрылғы шағын бөлмеде орналасса, жанғыш газ/ауа қоспасының жиналу қаупі бар. Әрбір 8 г хладагент үшін кемінде 1 м³ бөлме кеңістігі қажет. Шарап тоңазытқышындағы хладагент мөлшері құрылғыдағы деректер тақтасында көрсетілген.

Ескертулер және қауіпсіздік жөніндегі ескертулер

▶ Шарап тоңазытқышының зақымдалу қаупін болдырмау үшін оны деректер тақтасындағы қосылым деректерінің (сақтандырғыш көрсеткіші, жиілік және кернеу) тұрмыстық қуатқа сәйкес келетініне көз жеткізіңіз.

Шарап тоңазытқышты қоспас бұрын, бұл жағдайдың бар-жоғын тексеріңіз. Күдіктенген жағдайда білікті электр маманымен ақылдасыңыз.

▶ Шарап тоңазытқышының электр қауіпсіздігіне оның арасындағы үзіліссіздік пен тиімді жерге қосу жүйесі болғанда ғана кепілдік береді. Осы негізгі қауіпсіздік мүмкіндігі болуы маңызды.

Күмән туындаған жағдайда электр қондырғысын білікті электрик тексеруі керек.

▶ Дербес электр қуат көзі жүйесінде немесе негізгі электр желісімен синхрондалмаған электр қуат көзі жүйесінде (мысалы, оқшауланған желілер, резервтік жүйелер) уақытша немесе тұрақты түрде пайдалануға болады. Электр қуат көзі жүйесінің EN 50160 немесе соған баламалы стандарттың сипаттамаларына сәйкестігі құрылғыны пайдалану үшін міндетті шарт болып табылады.

Тұрмыстық электр қондырғысында және осы Miele өнімінде берілген қорғау шараларының функциясы мен пайдаланылуы оқшауланған жұмыс режимінде де немесе негізгі қуат көзімен синхрондалмаған жұмыс кезінде де сақталуы тиіс немесе бұл шаралар қондырғыдағы баламалы шаралармен ауыстырылуы тиіс. Мысалы, BS OHSAS 18001–2 ISO 45001 стандартының ағымдағы нұсқасында сипатталған сияқты.

▶ Электр желісінің қосылым кабелі зақымдалған болса, оны тек бірдей типтегі электр желісінің қосылым кабелімен ауыстыруға болады (Miele онлайн дүкенінен немесе Miele клиенттерге қызмет көрсету бөлімінен алуға болады). Қауіпсіздік мақсатында осындай ауыстыру жұмысын тек білікті маман немесе Miele компаниясының клиенттерге қызмет көрсету бөлімі орындай алады.

▶ Көп розеткалы адаптер немесе ұзартқыш сым арқылы шарап тоңазытқышты электр розеткасына қоспаңыз. Олар өрт қаупін тудырады және құрылғының қажетті қауіпсіздігіне кепілдік бермейді.

Ескертулер және қауіпсіздік жөніндегі ескертулер

- ▶ Ылғал электр компоненттеріне түссе, қысқа тұйықталуды тудыруы мүмкін. Сол себепті бұл шарап тоңазытқышты ылғалданатын жерлерде (мысалы, гаражда немесе қосалқы бөлмеде) пайдаланбаңыз.
- ▶ Бұл шарап тоңазытқышты стационарлық емес жерде (мысалы, кемеде) пайдалануға тыйым салынады.
- ▶ Зақымдалған шарап тоңазытқышты пайдаланбаңыз. Бұл қауіпті болуы мүмкін. Шарап тоңазытқышында көрінетін зақым белгілері бар-жоғын тексеріңіз.
- ▶ Қауіпсіздік мақсатында бұл шарап тоңазытқышын тек ендірілген соң пайдалануға болады.
- ▶ Орнату, техникалық қызмет көрсету және жөндеу кезінде шарап тоңазытқышты электр тогынан оқшаулау керек.
- ▶ Рұқсатсыз орнату, техникалық қызмет көрсету немесе жөндеу жұмыстары өндіруші өзіне міндеттеме қабылдамайтын, пайдаланушы үшін болжанбайтын қауіптерді туындатуы мүмкін. Орнату, техникалық қызмет көрсету немесе жөндеу жұмыстарын тек білікті маман немесе Miele клиенттерге қызмет көрсету бөлімі орындауы керек.
- ▶ Шарап тоңазытқышын білікті маман немесе Miele клиенттерге қызмет көрсету бөлімі жөндемесе, өндірушінің кепілдігі жарамсыз болады.
- ▶ Ақаулы бөлшектерді түпнұсқа қосалқы бөлшектермен ауыстыруды ұсынамыз. Егер Miele компаниясының түпнұсқа қосалқы бөлшектері дұрыс орнатылса, Miele қауіпсіздік талаптарының толық сақталуын қамтамасыз етеді және кепілдік күшінде қалады.
- ▶ Шарап тоңазытқышы белгілі бір жағдайларда (мысалы, температура, ылғалдылық, химиялық кедергі, абразивтік кедергі және діріл) қолданылатын арнайы шаммен жабдықталған. Осы шамды тек өз мақсатында пайдалану керек. Бұл шам бөлмеге жарық түсіруге арналмаған. Алмастырмалы шамдарды тек білікті маман немесе Miele клиенттерге қызмет көрсету бөлімі ғана орната алады. Бұл шарап тоңазытқышында ең аз дегенде энергияны тиімділігінің G класына жататын бірнеше жарық көздері бар.

Ескертулер және қауіпсіздік жөніндегі ескертулер

Дұрыс орнату

- ▶ Тоңазытқыш құрылғысын орнатқан кезде міндетті түрде орнату нұсқаулығына сәйкес орындаңыз.
- ▶ Шарап тоңазытқышын тасымалдау, есік топсасын ауыстыру және орнату кезінде әрқашан қорғаныс қолғабын киіңіз.
- ▶ Шарап қондырғысын орнату үшін екі адам қажет болады.
- ▶ Есіктің топсасын орнату нұсқауларында сипатталғандай өзгертіңіз (қажет болса).

Дұрыс пайдалану

- ▶ Шарап тоңазытқышы қоршаған ортаның белгілі бір температурасында (климаттық ауқымда) пайдалануға арналған. Оған арналмаған қоршаған орта температурасында пайдаланбаңыз. Климаттық ауқымы шарап тоңазытқышындағы деректер тақтасында көрсетілген. Қоршаған орта температурасының төмен болуы компрессордың ұзақ уақыт бойы өшіп қалуына әкеледі, яғни шарап тоңазытқышы кейбір жағдайларда қажетті температураны сақтай алмайды.
- ▶ Желдету орны көлденең қималары ешбір жолмен жабылмауы немесе бұғатталмауы керек. Бұл құрылғының дұрыс желдетілуін нашарлатуы, энергия шығынын арттыруы және компоненттерге зақым келтіруі мүмкін.
- ▶ Майлы немесе майлылау тағамдардан зақымдану қаупі бар. Шарап тоңазытқышы май немесе майы бар тағамды сақтау үшін пайдаланылса, оның пластикалық компоненттермен жанасуына жол бермеңіз. Май немесе майдың төгілуі пластикте кернеулі жарықтар тудырып, оның сынуына немесе жарылуына әкелуі мүмкін.
- ▶ Жанғыш газдардың қоспаларынан өрт шығу және жарылу қаупі бар. Шарап тоңазытқышында жарылғыш заттарды немесе құрамында газ баллоны бар өнімдерді (мысалы, аэрозоль баллондарын) сақтамаңыз. Электрлік компоненттер газдардың жанғыш қоспаларының тұтануына әкелуі мүмкін. Бүріккіш баллончиктерді баллончиктерге басылған деректері немесе жалын белгісі арқылы анықтауға болады. Электрлік компоненттер пайдаланылған газдардың тұтануына себеп болуы мүмкін.
- ▶ Жарылыс қаупі бар. Шарап тоңазытқышының ішінде қандай да бір электр құрылғыларының жұмыс істеуіне тыйым салынады. Жанғыш және жарылыс қаупі бар.

Керек-жарақтар және қосалқы бөлшектер

▶ Біз Miele компаниясының түпнұсқа керек-жарақтарын пайдалануды ұсынамыз. Егер басқа бөлшектер пайдаланылса, кепілдік, өнімділік және/немесе өнім бойынша жауапкершілік талаптары жарамсыз деп танылады.

▶ Miele компаниясының түпнұсқа қосалқы бөлшектері шарап тоңазытқышын пайдалануды тоқтатқаннан кейін кемінде 10 жыл және 15 жылға дейін қоймада сақталады.

Тазалау және күтім жасау

▶ Есік тығыздағыштарына ешқандай майды қолданбаңыз, өйткені олар тығыздағыштардың нашарлауына және уақыт өте кеуектің пайда болуына әкеледі.

▶ Бұл шарап тоңазытқышты пайдалану үшін бұмен тазартқышты пайдаланбаңыз.

Бү электр компоненттеріне түсіп, қысқа тұйықталуды тудыруы мүмкін.

▶ Ескерту. Еріту процесін жеделдету үшін өндіруші ұсынбаған механикалық құралдарды немесе басқа көмек түрлерін пайдаланбаңыз.

▶ Ұшы бар немесе үшкір заттар буландырғышты зақымдап, шарап тоңазытқышқа айтарлықтай зақым келтіреді. Ұшы бар немесе өткір заттарды қырау мен мұзды алып

- тастау үшін,
- заттаңбаларды, жапсырмаларды және т.б. алып тастау үшін пайдаланбаңыз.

Тасымалдау

▶ Тасымалдау кезінде зақымдандырып алмас үшін шарап тоңазытқышты әрқашан тік күйде және бастапқы тасымалдау қаптамасында тасымалдаңыз.

▶ Жарақат және зақымдану қаупі бар. Шарап тоңазытқышы тым ауыр, сондықтан екі адамның көмегіментасымалдануы керек.

Ескертулер және қауіпсіздік жөніндегі ескертулер

Ескі құрылғыңызды кәдеге жарату

▶ Ойнап жүрген балалар шарап тоңазытқышында қалып қойып, тұншығуы қалуы мүмкін.

- Құрылғы есігін алып тастаңыз.
- Ағаш /металл сөрелерді шарап тоңазытқышында қалдырсаңыз, балалар ішке кіре алмайтын болады.
- Егер шарап қоймасында есік құлпы болса, ойын кезінде балалардың ішке кіре алмайтынына көз жеткізіңіз, себебі бұл олардың өміріне қауіп төндіруі мүмкін.

▶ Электр тогының соғу қаупі бар!

- Ашадан электр желісінің қосылым кабелін кесіп тастаңыз.
- Ескі құрылғыдан электр желісінің қосылым кабелін кесіп тастаңыз.

Ескі құрылғыдан электр желісінің қосылым кабелін және тығынды бөлек алып тастаңыз.

▶ Кәдеге жарату кезінде және одан кейін шарап тоңазытқышының бензин, басқа тұтанғыш газдар мен сұйықтықтардың жанында орналаспағанына көз жеткізіңіз.

▶ Майдың немесе хладагенттің ағып кетуінен өртену қаупі бар. Құрылғының ішіндегі хладагент және май тез тұтанғыш болады. Жеткілікті жоғары шоғырлануда сыртқа шығатын хладагент немесе май сыртқы жылу көзіне тиіп кетсе, тұтануы мүмкін. Кәдеге жарату кезінде салқындату тізбегінің зақымдалмағанына көз жеткізіңіз. Бұл хладагент пен майдың бақылаусыз ағып кетуіне жол бермейді (хладагент туралы мәліметтер алу үшін зауыттық тақтайшасын қараңыз).

▶ Салқындатқыштың шашырауы көзді зақымдауы мүмкін. Кәдеге жарату кезінде құбыржолының бірде біреуін, мысалы,

- конденсатордағы салқындатқыш арналарды тесу,
- кез келген құбыржолдарды майыстыру, немесе
- беткі жабынды сызу арқылы зақымдап алудан сақ болыңыз.

Компрессордағы таңба (модельге байланысты болады)

Бұл ақпарат тек қайта өңдеуге қатысты. Қалыпты жұмыс кезінде қауіп жоқ.

Ескертулер және қауіпсіздік жөніндегі ескертулер



- ▶ Компрессордағы майды жұтып қойса немесе тыныс алу жолдарына түссе, өлімге әкелуі мүмкін.

Тұрақтылық және қоршаған ортаны қорғау

Қоршаған ортаға қамқорлық

Қаптама материалдарын кәдеге жарату

Қаптама материалы тасымалдау үшін қолданылады және тасымалдау кезінде құрылғыны зақымданудан қорғайды. Пайдаланылатын қаптама материалы кәдеге жарату бойынша қоршаған ортаға зиянды емес материалдардан жасалған және әдетте оларды қайта өңдеуге болады.

Қаптама материалын қайта өңдеу шикізатты пайдалануды азайтады. Арнайы құнды материалдарды жинау орындарын қолданыңыз және қайтару мүмкіндігін пайдаланыңыз. Сіздің Miele дилеріңіз қаптама материалын алып кетеді.

Ескі құрылғыңызды кәдеге жарату

Электрлік және электронды құрылғылар көптеген құнды материалдардан тұрады. Сондай-ақ, олардың ішінде дұрыс жұмыс істеуі мен қауіпсіздігі үшін маңызды кейбір материалдар, қосылыстар мен компоненттер болады. Олар тұрмыстық қалдықтармен бірге кәдеге жаратылған немесе дұрыс пайдаланбаған кезде адам денсаулығы мен қоршаған ортаға қауіпті болуы мүмкін. Сондықтан ескі құрылғыны тұрмыстық қалдықтармен бірге тастамаңыз.



Рұқсат етілген, қоршаған ортаға зиянсыз жолмен қоқысқа тастау алдында немесе қоқысқа тастау кезінде хладагентті зақымдап алмауға тырысыңыз.

Бұл салқындату контурындағы хладагенттің, компрессордағы майдың болуын және қоршаған ортаға майдың ағып кетпеуін қамтамасыз ету үшін қажет.

Оның орнына жергілікті қоғамдастықта, дилеріңізбен немесе Miele компаниясымен электрлік және электрондық құрылғыларды кәдеге жарату және қайта өңдеу үшін арнайы жинау және кәдеге жарату орындарын пайдаланыңыз. Заң бойынша кәдеге жарату үшін ескі құрылғыдан қандай да бір жеке деректердің жойылуы үшін жеке жауапкершілікте боласыз. Заң бойынша, сіз құрылғыға мықтап бекітілмеген барлық ескі батареяны алып тастауыңыз керек және мүмкін болса, барлық шамды жоймай алып тастауыңыз керек. Оларды тегін тапсыруға болатын қолайлы жинау

Тұрақтылық және қоршаған ортаны қорғау

орнына апару керек. Ескі құрылғыны қоқысқа тастау үшін сақтаған кезде балаларға қауіп төндірмейтінін тексеріңіз.

Тұрақтылық және қоршаған ортаны қорғау

Энергияны үнемдеу жолы ...

- Орнату орны** Шарап тоңазытқышы қоршаған ортаның жоғары температураларында жиі салқындатылып тұруы қажет және бұл процесте энергияны көп жұмсайды. Сондықтан:
- Шарап тоңазытқышын жақсы желдетілетін бөлмеге орнатыңыз.
 - Шарап тоңазытқышын жылу көзіне (қыздырғыш элемент, плита) жақын орнатпаңыз.
 - Шарап тоңазытқышын тікелей күн сәулесінен қорғаңыз.
 - Қоршаған ортаның идеалды температурасы 20 °C болуын қамтамасыз етіңіз.
 - Кез келген шаңды кетіру үшін желдету саңылауларын жүйелі түрде тазалап отырыңыз.
- Температураны орнату** Температура суық болған сайын, энергия тұтынысы соғұрлым жоғары болады. Мына параметрлер ұсынылады:
- +12 – +14 °C
- Пайдалану** Жылу енгізу және ауа айналымын тоқтату арқылы энергия тұтынысы артады. Сондықтан:
- Құрылғының есігін қажет болғанда және мүмкіндігінше қысқа уақытқа ғана ашыңыз. Құрылғыда шарап бөтелкелерін оңай табылатындай етіп орнықтырыңыз.
 - Құрылғы есігін ашқаннан кейін әрдайым дұрыстап жабыңыз.
 - Ағаш серелерді құрылғы жеткізілген кездегідей етіп орнықтырыңыз.
 - Ауа айналымы үшін ағаш серелерін толтырмаңыз.
 - Шарап тоңазытқышындағы желдеткіш ауа өткізгіштерін таза ұстаңыз.

Құрылғы нұсқаулығы

KWTUS 7054

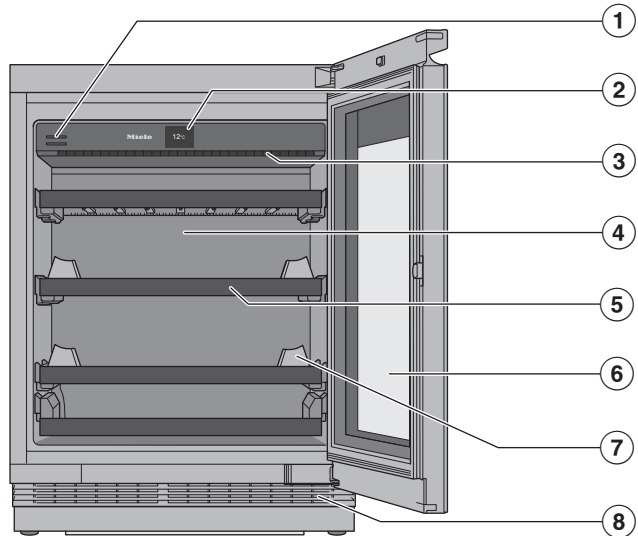

- ① Көмір сүзгісі (Active AirClean сүзгісі)
- ② Дисплей
- ③ Ішкі жарықтандыру және жарықтандыру жүйесі  Жарық диодтарын пайдаланғанда шарап қызу немесе ультракүлгін сәулелері арқылы кері әсер етпейді.
- ④ Конденсацияның алдын алу үшін құрғақ артқы қабырға
- ⑤ Таңбалау жапсырмалары бар ағаш сөрелері (NoteBoards)
- ⑥ Шыны есік: ультракүлгін сүзгісі бар қауіпсіз шыны есік шарапты зиянды ультракүлгін сәулелерінен қорғайды.
- ⑦ Бөтелкені оңтайлы сақтауға арналған жинақтау құралы
- ⑧ Желдету торы

Таныстыру

KWTUS 7055

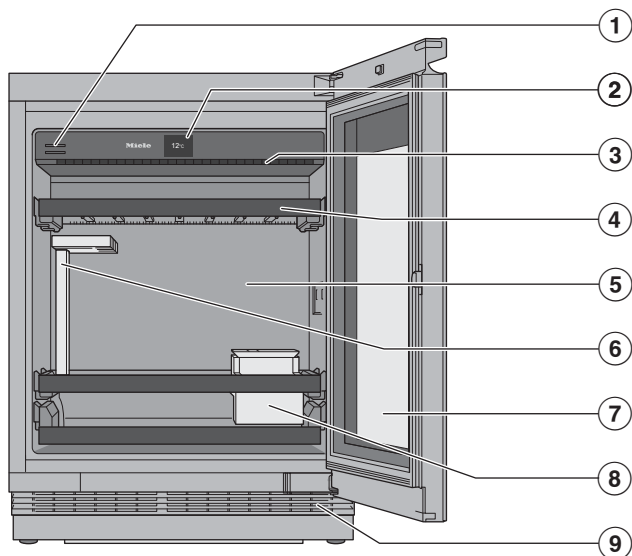

- ① Көмір сүзгісі (Active AirClean сүзгісі)
- ② Дисплей
- ③ Ішкі жарықтандыру және жарықтандыру жүйесі 
Жарық диодтарын пайдаланғанда шарап қызу немесе ультракүлгін сәулелері арқылы кері әсер етпейді.
- ④ Таңбалау жапсырмалары бар ағаш сөрелері (NoteBoards)
- ⑤ Конденсацияның алдын алу үшін құрғақ артқы қабырға
- ⑥ SommelierSet:
Шыны ұстағышы
- ⑦ Шыны есік: ультракүлгін сүзгісі бар қауіпсіз шыны есік шарапты зиянды ультракүлгін сәулелерінен қорғайды.
- ⑧ SommelierSet:
бетелке және керек-жарақтар қорабы (қақпағы мен науасы бар)
- ⑨ Желдету торы



Дисплей

Қалам сияқты өткір немесе ұшы бар заттар дисплейді сызады.

Дисплейді тек саусақ ұштарымен түртіңіз.

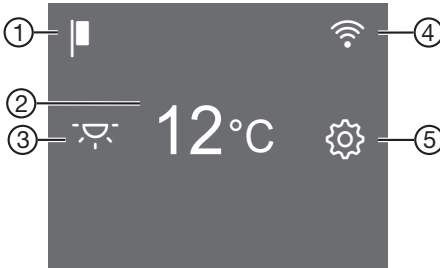
Саусақтарыңыз салқын болса, дисплейге саусақ жанасуына әрекет етпеуі мүмкін.



- ① Демо режимінің дисплейі
(Демо режимі функциясы қосылғанда ғана көрінеді)
- ② Температураны орнатуға арналған температура дисплейінің сенсорлық басқару тетігі
- ③ Параметрді жарықтандыруды сенсорлық басқару құралы 
Құрылғы есігі жабылған кезде ішкі жарықтандыруды қосу және өшіруге арналған
- ④ Қосылым күйін көрсету
(тек желі орнатылған болса ғана көрінеді)
- ⑤ Параметрлер режимі 
параметрлер режиміндегі түрлі параметрлерді реттеуге арналған сенсорлық басқару құралы

Шарап қондырғысын дисплей арқылы басқару



- Бастау дисплейіндегі қажетті аймақты/таңбаны түртіңіз.
- Ортада қалаған мән/таңба пайда болғанша саусағыңызды дисплейде солға немесе оңға сырғытыңыз.
- Растау үшін дисплейде қажетті опцияның үстін түртіңіз.
Таңдалған мән/таңба қызғылт сары түспен жанады (кейбір ерекшеліктермен).
- Settings (Параметрлер) деңгейін қалдыру үшін  немесе *OK* түймесін түртіңіз.

Таныстыру

Параметрлер режимі

Акцентті жарықтандыру

Құрылғы есігі жабылған кезде, ішкі жарықтандыруды қосылып тұрғандай орнатуға болады, осылайша сіздің шараптарыңыз әрқашан көпшілік назарына ұсынылады.

Дисплейдегі  сенсорлық басқару құралын пайдалану арқылы акцентті жарықтандыру қосылады және өшіріледі. Акцентті жарықтандыру қосылған кезде,  сенсорлық басқару құралы қызғылт сары болып жанады.

Акцентті жарықтандыруды түрлі жарықтың деңгейін орнатуға немесе мүлде өшіріп тастауға болады („Параметрлерді реттеу“ бөлімін қараңыз).

Құлыптау функциясы /

Құлыптау функциясы қосылған кезде, рұқсат етілмеген адамдардың, мысалы, балалардың шарап тоңазытқышын байқаусызда өшіріп жіберуінен және реттеуінен қорғайды.

Тез арада температураны реттегіңіз келсе, мысалы, құлыптау функциясын уақытша өшіре аласыз („Параметрлерді реттеу“ бөлімін қараңыз).

Шарап тоңазытқышты өшіру

Бұл жерде шарап тоңазытқышты өшіре аласыз („Іске қосу – Шарап тоңазытқышты өшіру“ бөлімін қараңыз).

Шаббат режимі

Шарап тоңазытқышы діни рәсімдерді орындау мақсатында Шаббат режимін ұсынады („Параметрлерді реттеу“ бөлімін қараңыз).

Шаббат режимі қосылған кезде, төмендегілер уақытша өшіріледі:

- Құрылғы есігі ашылған кезде ішкі жарықтандыру
- Құрылғы есігі жабылған кезде параметрді жарықтандыру
- Дисплей
- Барлық көрінетін және дыбыстық сигналдар
- Белсенді WiFi қосылымы
- Еске салғыштар (мысалы, Active AirClean сүзгісінің дисплейі): орнатылған уақыт аралығы кідірітеледі

Алдыңғы барлық функциялар іске қосылып тұрады.

Шаббат режимі қосылған кезде, шарап тоңазытқышында кез келген параметрлерді орната алмайсыз.

Шаббат режимі туралы ақпарат

Осы жерде Шаббат режимі нұсқасын шақыртуға болады.

Есік дабылы іске қосылғанға дейінгі уақыт

Құрылғы есігінің дабылы іске қосылғанға дейінгі уақытты осы жерден орнатуға болады.

Желілік қосылым

Мұнда желіні бірінші рет орнатуға, WiFi желісін өшіруге және қосуға немесе желі конфигурациясын қалпына келтіруге болады ("Параметрлерді реттеу" бөлімін қараңыз).

Пернелер дыбысы /

Осында пернелер дыбысын қосып, өшіре аласыз („Параметрлерді орнату“ бөлімін қараңыз).

Дабылдар мен дыбыстық сигналдар /

Дабылдар мен дыбыстық сигналдардың дыбыс деңгейін осы жерден өзгерте аласыз (мысалы, есік дабылы немесе ақау туралы хабарлама болған жағдайда). Немесе дабылдар мен дыбыстық сигналдар тітіркендіріп жатса, оларды толығымен өшіре аласыз („Параметрлерді реттеу“ бөлімін қараңыз).

Дисплей жарықтығы

Бөлмедегі жарықтандыру жағдайларына дисплей жарықтығын реттей аласыз.

Температураның өлшем бірлігі °C/°F

Қажетті температураның өлшем бірлігін (Цельсий немесе Фаренгейт) осы жерден орната аласыз.

Демо режимі

Демо режимі әдепкі параметр ретінде қосылған болса, осы жерден өшіре аласыз (дисплейде көрсетіледі) («Параметрлерді реттеу» бөлімін қараңыз).

Салқындату жүйесін қоспастан, демо режимі шарап тоңазытқышын көрме залында көрсетуге мүмкіндік береді. Бұл параметр тұрмыстық мақсатта пайдалану үшін емес.

Зауыттық әдепкілер

Шарап тоңазытқышының параметрлерін осы жерде зауыттық әдепкі параметрлерге қайта орната аласыз («Параметрлерді реттеу» бөлімін қараңыз).

Кеңес: Егер шарап тоңазытқышын кәдеге жарататын, оны сататын немесе пайдаланылған шарап қондырғысын іске қосатын болсаңыз, параметрлерді зауыттық әдепкі мәндерге қайта орнатыңыз. Бұл желі конфигурациясын қайта орнатып, сіздің жеке деректеріңіз шарап қондырғысынан жойылатын болады. Бұл алдыңғы иесінің шарап қондырғысына енді пайдалана алмайтындығына кепілдік береді.

Шарап тоңазытқышы туралы ақпарат

Шарап тоңазытқышының модель идентификаторы мен сериалық нөмірін осы жерден шақыра аласыз. Бұл құрылғы деректерін қолыңызда ұстаңыз:

- Шарап тоңазытқышын WiFi желісіне қосу үшін («Параметрлерді реттеу – Miele@home алғаш рет орнату» бөлімін қараңыз)
- Құрылғының ақаулығы туралы Miele тұтынушыға қызмет көрсету бөліміне хабарласқан кезде («Тұтынушыға қызмет көрсету бөлімін» қараңыз)
- EPREL дерекқорынан ақпаратты алу кезінде («Тұтынушыға қызмет көрсету бөлімін» қараңыз)

Таныстыру

Active AirClean сүзгісінің дисплейі

Ауаны Active AirClean сүзгісі көмегімен сүзу ауаның шаң мен иістерден таза болуын қамтамасыз етеді.

Active AirClean сүзгісінің дисплейі

Active AirClean сүзгілерін шамамен әр 12 ай сайын ауыстыру қажет екендігін еске салады („Тазалау және күтім жасау – Active AirClean сүзгісін (белсенді көміртек сүзгісі) ауыстыру“ бөлімін қараңыз).

Active AirClean сүзгісінің дисплейін

осы жерден іске қосуға болады („Параметрлерді реттеу“ бөлімін қараңыз).

Керек-жарақтар

Көмір сүзгісі (Active AirClean сүзгісі)

Active AirClean сүзгісі кіретін ауаны сүзу арқылы шарап тоңазытқышындағы оңтайлы ауа сапасын қамтамасыз етеді.



Бор қалам

NoteBoards тақталарын ағаш сөрелерде таңбалау үшін берілген бор қаламын пайдаланыңыз. NoteBoards тақталарын таңбалау арқылы шарап түрлерін сақтаудың жақсы мүмкіндіктерін көресіз.

Қауіпсіздік

Температура дабылы

Шарап тоңазытқышының температура дабылымен жабдықталғанына байланысты температура байқалмай көтерілуі немесе төмендеуі және шарапты зақымдауы мүмкін.

Температура тым жылы немесе суық болса, температура дисплейінде   қызыл болып жанады.

Сонымен қатар дабылдың себебі жойылмайынша немесе дабыл өшірілгенше дабыл естіліп тұрады.

Орнатылған температура құрылғыда температураның өте жылы немесе салқын екендігін анықтайды.

Дыбыстық және визуалды сигналдар келесі жағдайларда іске қосылуы мүмкін:

- Шарап бөтелкелерін қайта орнықтырып немесе шығарып жатқанда, шарап тоңазытқышқа жылы ауа өте көп кіреді.
- Шарап бөтелкелерін көптеп сақтайсыз.
- Электр қуаты үзілді.
- Шарап тоңазытқышта ақаулық орын алды.

Температура дабылын ертерек өшіру

Температура дабылын өшірмес бұрын оның себебін анықтап, жою керек.

Егер сізді дабыл дыбысы мазаласа, дабылды ерте өшіре аласыз.



■   түртіңіз.

  өшеді және дабыл тоқтайды.



Анықталған ең жылы температура шарапты кондициялауға арналған орынның температура дисплейінде шамамен 1 минут жыпылықтайды. Содан кейін температура дисплейі шарапты кондициялауға арналған орынның ағымдағы температурасына қарай өзгереді.



Есік дабылы

Шарап тоңазытқышы есік ашық қалдырылған жағдайда энергия тұтынысының артуына жол бермеу және сақталған шарап бөтелкелеріне температура ауытқуларының әсер етуіне жол бермеу үшін есік дабылымен жабдықталған.

Құрылғының есігі ұзақ уақыт бойы ашық қалып кетсе,   дисплейде сары болып жанады. Дабыл естіледі және ішкі жарықтандыру жыпылықтайтын болады.



Іске қосылғанға дейін есік дабылын өзгертуге болады („Параметрлерді реттеу – Есік дабылы  іске қосылғанға дейін уақытты өзгерту“ бөлімін қараңыз).

Есік дабылының дыбыстық сигналын да өшіруге болады („Параметрлерді реттеу – Дабылдар мен дыбыстық сигналдардың /  дыбыс деңгейін өзгерту“ бөлімін қараңыз).

Дабыл тоқтайды және   құрылғы есігі жабыла сала дисплейде өшеді.

Есік дабылын ерте өшіру

■   түртіңіз.

Дабыл тоқтап,   өшеді және ішкі жарықтандыру тұрақты түрде қайта жанады.

Құрылғының есігі жабылмаған болса, есік дабылы қысқа уақыттан соң қайта естіледі.

Желі

Сіздің шарап тоңазытқышыңыз біріктірілген WiFi модулімен жабдықталған. WiFi модулі үй

желісіне қосылуға және мобильді құрылғыда Miele қолданбасын пайдалануға мүмкіндік береді.

Сіздің шарап тоңазытқышы WiFi арқылы қосылғаннан кейін, ол қосылған сайын қосылым автоматты түрде қайта орнатылады.

Сіздің WiFi желісінің сигналы шарап тоңазытқышын орнатқыңыз келетін жерде жеткілікті күшті екеніне көз жеткізіңіз.

Сіздің шарап тоңазытқышы WiFi желісіне қосу, тіпті шарап тоңазытқышы өшірілген кезде де қуат тұтынуды арттырады.

Miele қолданбасы арқылы Smart Extra функциялары*

Miele қолданбасы арқылы желіге қосылу сізге көптеген Smart Extra функцияларына қол жеткізуге мүмкіндік береді, соның ішінде:

- Күй туралы ақпаратқа қол жеткізу.
- Қосымша пайдалы функцияларды пайдаланыңыз.
- Сіздің шарап тоңазытқышын бағдарламалық жасақтама жаңартулары арқылы соңғы Miele әзірлемелерінен хабардар етіп отырыңыз.

Smart Extra туралы толығырақ ақпаратты Miele веб-сайтынан, Apple App Store® немесе Google Play Store™ дүкендерінен таба аласыз.

Таныстыру

*Бұл Miele & Cie. KG ұсынған бөлек сандық ұсыныс. Функциялар ауқымы модельге және елге байланысты өзгеруі мүмкін. Miele қолданбасындағы Miele сандық өнімдері мен қызметтеріне арналған шарттар мен құпиялық саясатын қабылдау қажет. Miele кез келген уақытта сандық ұсынысты өзгерту немесе тоқтату құқығын өзіне қалдырады.

Ішкі сөрелерін реттеу

Ағаш сөрелерін қайта орнына қою және алып тастау

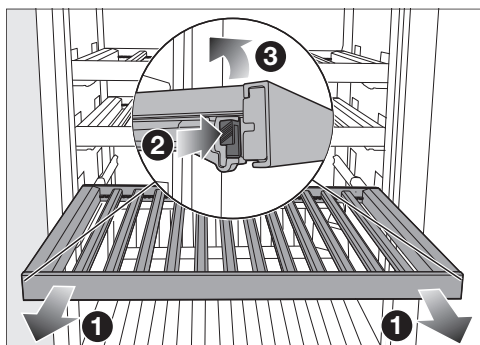

- Ағаш сөресін тірелгенше тартыңыз ①.
- Ағаш сөресінің екі жағындағы ілмектерді ② басып, оны жоғары қарай ③ көтеріңіз.
- Ағаш сөресін қайта орнына қою үшін өз орнына сырт етіп түсетіндей алдымен оны жылжымалы бағыттағыштың артқы жағына орналастырыңыз.
- Ағаш сөресінің алдыңғы жағындағы бөлігін жылжымалы бағыттағыштарға қарай төмен басыңыз, сонда ысырмалар орнына түседі.

⚠ Шарап бөтелкелерінің құлауынан болған жарақат алу қаупі бар.

Шарап бөтелкелері жоғарыда тұрған ағаш сөрелерге кептеліп қалуы және сөрелерді шығарып алған кезде шарап тоңазытқышынан/хладагент құрылғысынан құлап кетуі мүмкін. Ағаш сөрелерін әрдайым ақырын және абайлап шығарыңыз.

⚠ Сынған шыныдан зақымдану және жарақаттану қаупі бар.

Ағаш сөрелері мен бөтелкелер қатты алға шығып кетсе, олар жабылған кезде шыны есікті зақымдауы мүмкін.

Ағаш сөрелері мен шарапқа арналған бөтелкелердің сыртқа шығып кетуден сақтаңыз.

Ағаш сөресін (FlexiFrame) бөтелке өлшеміне сәйкестендіру

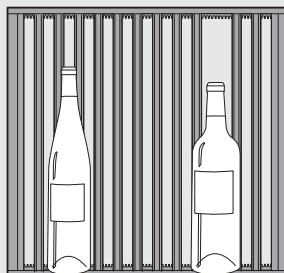

- Қажет болса, ағаш сөресінде ағаш жақтауларын өзіңіз шығарып, жылжыта аласыз.

Шарап бөтелкелерінің өлшеміне ағаш сөрелерін икемді бейімдеуге мүмкіндік береді.

Төменгі сөредегі ағаш тақтайшаларын реттеу мүмкін емес.

Максималды сыйымдылығы KWTUS 7054

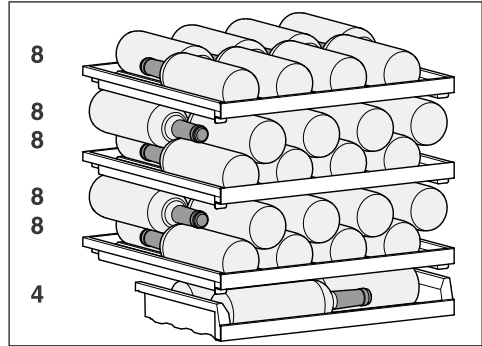

Максимум 44 Бордо бөтелкесін (0,75 л) сақтауға болады.

KWTUS 7055

Шарап тоңазытқышта максимум 12 Бордо бөтелкесін (0,75 л) сақтауға болады. Оның 8-і жоғарғы ағаш сөреге, 2-уі тігінен және 2-уі астыңғы ағаш сөреге қойылады.

 Шамадан тыс жүктеме әсерінен болатын зақымдану қаупі.

Ұсынылған максималды сыйымдылық асып кетсе, ағаш сөрелері бұзылуы мүмкін.

Әрбір ағаш сөре үшін ең үлкен жүк көтергіштік сыйымдылығы 25 кг-нан аспауы керек.

Ағаш сөрелерге бөтелкелерді екі қатар етіп бірінің үстіне бірін қоюға болмайды.

Таңбалау жабыстырмасын таңбалау (NoteBoard тақтасы)

Сақталған шараптарды тез және оңай анықтау үшін ағаш сөрелеріндегі NoteBoards тақтасына жаза аласыз.

Таныстыру

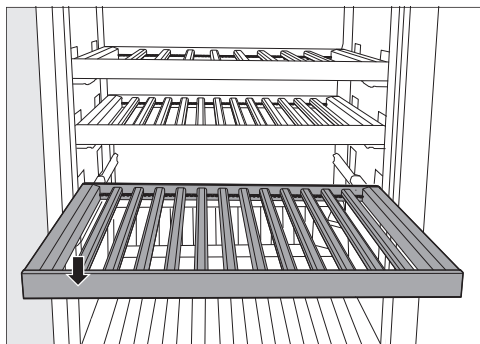

- Ағаш сөрөнi алға қарай ақырын тартып шығарыңыз.
- Таңбалау жабыстырмасын дымқыл шүберекпен сүртуге болады.

⚠ Жарамсыз жұғыш заттардан зақымдалу қаупі бар.

Жұғыш құралымен таңбалау жабыстырмаларын (NoteBoards) тазалау оның жабынын зақымдауы мүмкін.

NoteBoards тақталарын тек таза сүмен сүртіңіз.

- Берілген бор қаламмен NoteBoard тақтасын таңбалаңыз. Немесе таңбалау үшін келесі өнімдерді ұсынамыз:
- edding 4095 бор маркерлері сияқты сұйық бор қаламдары
- Тақтаға арналған әдеттегі бор

⚠ Дұрыс өнімдерді қолданбағандықтан болған зақымдалу қаупі бар. NoteBoard тақтасына шарикті қаламмен, түрлі-түсті қарындашпен жай қарындашпен, түзеткіш қарындашпен, балауыздан жасалған қарындашпен, майлы бормен немесе фломастермен (мысалы, өшпейтін маркер, мәтінге арналған маркер, фольга қалам, т.б.) жазбаңыз. NoteBoard тақтасынан алып тастау мүмкін емес немесе қиын. NoteBoard тақтасына ұсынылған өнімдерді ғана қолданыңыз, себебі оларды өшіру оңай.

Қосымша керек-жарақтар

Шарап тоңазытқышы үшін пайдалы Miele керек-жарақтары мен күтім көрсету өнімдерінің жиынтығы бар.

Тұрмыстық техникаға күтім жасау құралдары және керек-жарақтар сияқты шарап тоңазытқышына арналған өнімдерді Miele онлайн дүкенінен, Miele клиенттерге қызмет көрсету орталығынан немесе Miele мамандандырылған дилерінен сатып алуға болады.

Miele онлайн дүкеніне келесі QR коды арқылы кіре аласыз:



Ағаш рет пайдалану алдында

- Барлық жапсырма материалдары мен қорғағыш жұқалтырын алып тастаңыз.

Айқас бекіткіші бар қысқа ағаш тақтайшалар тек басқа ағаш тақтайшаларды ағаш сөреге бекіту үшін қолданылады.

Қысқа ағаш тақтайшаларды алып тастауға және тұрмыстық қалдықтармен бірге қауіпсіз жоюға болады. Бұл ағаш тақтайшалар артық өндірістен келеді және экологиялық себептерге байланысты тасымалдау кезінде қауіпсіздік құрылғылары ретінде пайдаланылады.



- Құрылғының ішкі жағы мен керек-жарақтарды тазалаңыз („Тазалау және күтім көрсету“ бөлімін қараңыз).

Шарап тоңазытқышын жалғау

- «Орнату — Электр қосылымы» бөлімінде сипатталғандай шарап тоңазытқышын электр желісіне қосыңыз.

Miele содан кейін құрылғының дисплейінде, онымен ілесе отырып  пайда болады.

Көмір сүзгісін іске қосу (Active AirClean сүзгісі)

- Active AirClean сүзгісінің дисплейін  іске қосыңыз („Параметрлерді реттеу — Active AirClean сүзгісінің дисплейін  іске қосу“ бөлімін қараңыз).

Ағаш сөрелеріне ағаш тақтайшаларын қою

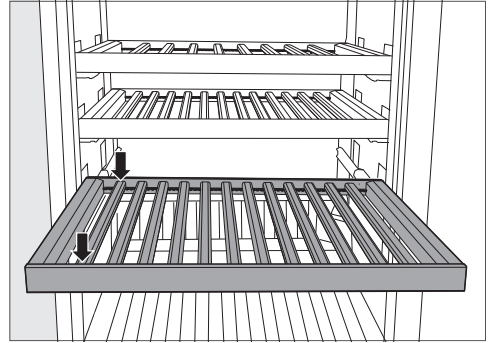

- Ағаш тақтайшаларын ағаш сөрелеріне теңдей аралықта қойып, орнына тірелгенше бекітіңіз.

Бұл бөтелке санының ағаш сөрелеріне сыйып кетуін қамтамасыз етеді (0,75 л; Bordeaux стиліндегі бөтелкелер).

Жинақтау құралын орнату

Жинақтау құралы шарап тоңазытқыштың іші максималды сыйымды болуына көмектеседі.

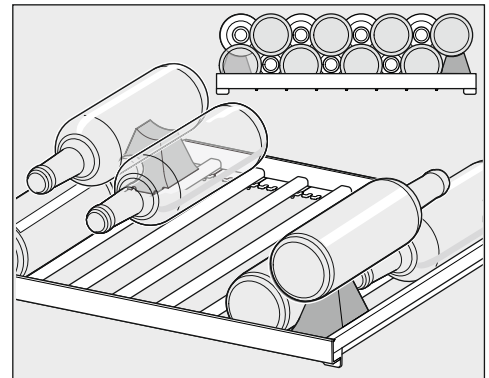

- Ағаш сөредегі екі сыртқы планканың арасына оң жаққа және сол жаққа жинақтау құралын салыңыз.

Пайдалануға беру

Шарап тоңазытқышты қосу



- Дисплейде  басыңыз.

Белгілі бір уақыт аралығында дисплеймен өзара әрекеттеспесеңіз, ол қуатты үнемдеу режиміне ауысып, қараңғыланады.

Құрылғы есігі ашылғанда шарап тоңазытқышы салқындап бастайды және ішкі жарықтандыру қосылатын болады.

Қоршаған орта температурасына және температура параметріне байланысты құрылғыға қажетті температураға жету және бұл температура дисплейде тұрақты температура ретінде көрінуі үшін бірнеше сағатты алуы мүмкін.

Шарап тоңазытқышын өшіру

-  басыңыз.
- Ортасында  белгі көрінбейінше, саусағыңызды солға немесе оңға жүргізіңіз.
-  басыңыз.

Салқындату және ішкі жарықтандыру өшірулі.

 дисплейде пайда болады.

Назар аударыңыз: шарап тоңазытқышы өшірілген кезде қуат көзінен ажыратылмайды.

Ұзақ уақыт бойы өшіру

Шарап тоңазытқышы ұзақ уақытқа өшірілсе, бірақ тазаланбай, есік жабық күйінде қалса, құрылғының ішінде көгерудің пайда болу қаупі бар.

Шарап тоңазытқышы тазалануы керек.

Шарап тоңазытқышы ұзақ уақыт бойы пайдаланылмайтын болса, мыналарды орындаңыз:

- Шарап тоңазытқышын өшіріңіз.
- Құралды розеткадан суырып, ашаны розеткадан ажыратыңыз немесе сақтандырғышты алыңыз.
- Шарап бөлігін тазалап, оны желдету және оның ішінде иістердің жиналуын болдырмау үшін есікті ашық қалдырыңыз.

Желіге қойылатын талаптар

Келесі желі талаптарын ескеріңіз:



1. Орнату жағында үй желісі бар. WiFi құпия сөзін дайындаңыз.
2. Miele қолданбасы мобильді құрылғыңызда қолжетімді.
3. Сізде Miele қолданбасында пайдаланушы тіркелгісі бар.

Miele қолданбасы

Miele қолданбасын Apple App Store® немесе Google Play Store™ сервистерінен тегін жүктеп алуға болады.





Желілік қосылымды алғаш рет орнату

-  белгісін басыңыз.
- Ортасында  белгі көрінбейінше, саусағыңызды солға немесе оңға жүргізіңіз.
-  белгісін басыңыз.

- Қалаған қосылым әдісін (қолданба немесе WPS) басыңыз.

Жүйеге сәтті кіргеннен кейін дисплейде  белгісі пайда болады.

Егер байланыс орнатылмаса,  белгісі пайда болады.

- Олай болса, процесті қайта бастаңыз.
- Параметрлер деңгейін қалдыру үшін  белгісін түртіңіз.

Температураны орнату

Шарапты ұзақ уақытқа сақтау үшін 12 және 14 °C аралығындағы температура ұсынылады.

- Дисплейдегі температура дисплейін түртіңіз.
- Ортасында қажетті температура көрінбейінше, саусағыңызды солға немесе оңға жүргізіңіз.
- Растау қажет болған температураны басыңыз.
- Осы параметрлер деңгейінен шығу үшін \leftarrow басыңыз.

Содан кейін температура дисплейі шарапты кондициялауға арналған орынның ағымдағы температурасына қарай өзгереді.

Шарап тоңазытқыштағы температура жоғарылайтын болады:

- Құрылғының есігі неғұрлым жиі ашылғанда және соғұрлым ұзақ уақыт ашық қалғанда
- Шарап бөтелкелері неғұрлым көп сақталса
- Жаңа бөтелкелер соғұрлым жылы болады
- Шарап тоңазытқыштың айналасындағы қоршаған орта температурасы неғұрлым жоғары болғанда. Бұл шарап тоңазытқышы қоршаған ортаның белгілі бір температурасында (климаттық ауқымда) пайдалануға арналған. Оған арналмаған қоршаған орта температурасында пайдаланбаңыз.

Температура ауқымы

Температураны 5-тен 20 °C-ге дейін реттеуге болады.

Температура дисплейі

Қалыпты жұмыс кезінде, температура дисплейі шарап қондырғысының **ағымдағы орташа температурасын** көрсетеді.

Қоршаған орта температурасына және температура параметріне байланысты құрылғыға қажетті температураға жету және бұл температура дисплейде тұрақты температура ретінде көрінуі үшін бірнеше сағатты алуы мүмкін.

Ылғалдылық ауқымы

Ылғалдылықты 2 деңгейге орнатып, оны жеке қажеттіліктеріңізге бейімдей аласыз.

- 0: Ылғалдылық
- 000: Жоғары ылғалдылық

Табиғи тығындары бар шарап бөтелкелерін ұзақ уақыт сақтау үшін шарапты кондициялауға арналған төменгі орынды пайдаланғыңыз келсе, ылғалдылықтың жоғары деңгейін 000 орнатуды ұсынамыз.

Белгіленген ылғалдылық деңгейі жоғарылаған сайын электр энергиясын тұтыну аздап арта бастайтыны есіңізде болсын.

SommelierSet

(үлгіге байланысты)

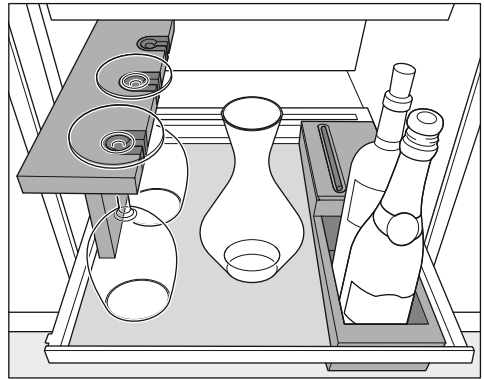

SommierSet жинағы көмегімен ішуге дайындау үшін шарап қондырғысында шарапты пайдаланыңыз. Шарап тоңазытқышта ашық бөтелкелерді сақтауға, шарапты төгуге, шарап шыны мен керек-жарақтарды сақтауға болады.

Силикон төсеніш

Шарап тоңазытқыштағы ағаш компоненттері өңделмеген, нәзік және сыртқы әсерлерден қорғалмаған.

Сондықтан ағаш компоненттерінен ластануды тез арада алып тастаған дұрыс.

Науаны қорғау үшін силикон төсеніш пайдаланыңыз.

Силикон төсеніш стақандар мен бөтелкелердің қозғалмай тұруын қамтамасыз етеді.

Оған қоса оңай тазаланатын силикон төсеніш дақ қалдырмайды.

Жұмыс

Силикон төсеніш таза болуы керек. Құрылғыға сырттан кіретін ластану (мысалы, тамақ немесе сусын қалдықтары) шарап тоңазытқышта жоғары температура мен ылғалдылық деңгейінде көгерудің пайда болуына әкелуі мүмкін.

Сомелье пышағы немесе штопор сияқты керек-жарақтарды керек-жарақтар қорабында сақтауға болады. Қажет болса, керек-жарақтар қорабын қақпақпен жауып, орнатылған қалам 3D ас үй құралдарына арналған науасын пайдаланыңыз.

Шынылар ұстағышы

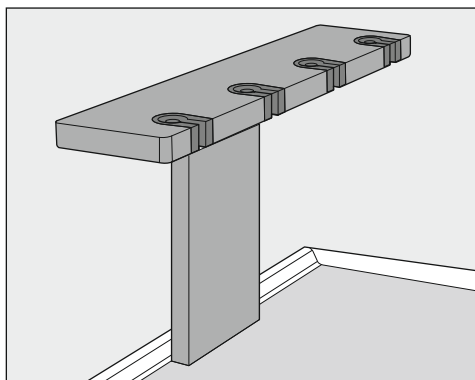

Оны шарап шыныларын салқындату мен сақтау үшін қолдануға болады.

Стақан ұстағышта 4 стақан қоятын орын бар.

Керек-жарақтар қорабы бар бөтелке жәшігі

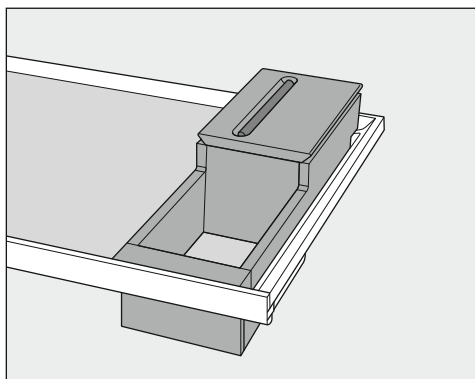





Бөтелке жәшігінде ашық бөтелкелерді өте жақсы сақтауға болады.

Құрылғы Параметрлер режимінде  тұрса, есік дабылы және басқа ескертулер автоматты түрде өшіріледі.



Керемет жарықтандыруының ашықтығын орнату

Керемет жарықтандыру функциясын түрлі жарықтық деңгейін орнатуға немесе мүлде өшіріп тастауға болады.

-  түртіңіз.
- Ортасында  белгі көрінбейінше, саусағыңызды солға немесе оңға жүргізіңіз.
-  түртіңіз.
- Сегмент жолағын солға немесе оңға жүргізу арқылы өзіңізге қажетті жарықты таңдаңыз (1–7 деңгей арасы).
- Керемет жарықтандыруды толығымен өшіргіңіз келсе, сегмент жолағы толығымен өшкенше саусағыңызбен солға қарай жүргізіңіз.
- Сегмент жолағын түрту арқылы қажетті параметрді растаңыз.
- Немесе: түрту арқылы қажетті параметрді растаңыз .
- Осы параметрлер деңгейінен шығу үшін  басыңыз.
- Құрылғы есігін жабыңыз.



Құрылғы есігі жабылғанға дейін өзгертілген параметр көрінбейтін болады.

Есік құлпы функциясын / қосу

-  белгісін басыңыз.
- Ортасында  белгі көрінбейінше, саусағыңызды солға немесе оңға жүргізіңіз.

-  белгісін басыңыз.

Есік құлпы функциясы қосылған кезде,  белгісі қызғылт сары болып жанады.

- Параметрлер деңгейін қалдыру үшін  белгісін түртіңіз.
- Құрылғы есігін жабыңыз. Содан кейін ғана есік құлпы функциясы  іске қосылады.

Құлыптау функциясын / уақытша өшіру

Мысалы, температураны реттегіңіз келсе, құлыптау функциясын уақытша өшіруге болады:

- Температура дисплейін түртіңіз.

- Шамамен 6 секунд  басып тұрыңыз.

Дисплей температура басқару құралына ауысады.

- Енді қажетті параметрлерді таңдаңыз.

Құрылғы есігін жабу құлыптау функциясын  қайта іске қосады.

Есік құлпы функциясын / толығымен өшіру

-  белгісін басыңыз.

- Шамамен 6 секунд  белгісін басып тұрыңыз.

- Ортасында  белгі көрінбейінше, саусағыңызды солға немесе оңға жүргізіңіз.

-  белгісін басыңыз.



Есік құлпы функциясы өшірілген кезде,  белгісі ақ болып жанады.

- Параметрлер деңгейін қалдыру үшін  белгісін түртіңіз.

Реттеу параметрлері

Шаббат режимі функциясын қосу

Шаббат режимі  қосылған кезде, кез келген параметрлерді өзгерте алмайсыз.

-  белгісін басыңыз.
- Ортасында  белгі көрінбейінше, саусағыңызды солға немесе оңға жүргізіңіз.

-  белгісін басыңыз.

 белгісі қызғылт сары түспен жанады.

- Параметрлер деңгейін қалдыру үшін  белгісін түртіңіз.

Шаббат режимі  қосылып тұрса, бұл дисплейде шамамен 3 секунд көрсетеді.

Сосын дисплей өшеді.

Құрылғы есігі дұрыс жабылғанына көз жеткізіңіз, себебі визуалды және дыбыстық дабылдар өшеді.

Шаббат режимі функциясын өшіру

Шаббат режимі функциясы  шамамен 80 сағаттан кейін автоматты түрде өшеді.

Дегенмен Шаббат режимі функциясын  ерте өшіре аласыз.

- Қара дисплейді басыңыз.

 белгісі пайда болады.

-  белгісін басыңыз.





 белгісі қызғылт сары түспен жанады.

-  таңбасын қайтадан басыңыз.







Шаббат режимі өшірілген кезде,  таңбасы ақ болып жанады.

- Параметрлер деңгейін қалдыру үшін  түртіңіз.





Есік дабылы іске қосылғанға дейінгі уақытты өзгерту

-  белгісін басыңыз.
- Ортасында  белгі көрінбейінше, саусағыңызды солға немесе оңға жүргізіңіз.
-  белгісін басыңыз.
- Ортасында 30 секунд пен 3 минут 30 секунд арасындағы сізге қажетті уақыт көрсетілмейінше саусағыңызды солға немесе оңға жүргізіңіз.
- Параметрді растау үшін басыңыз.
- Параметрлер деңгейін қалдыру үшін  белгісін түртіңіз.

WiFi қосылымын өшіру

-  белгісін басыңыз.
- Ортасында  белгі көрінбейінше, саусағыңызды солға немесе оңға жүргізіңіз.
-  белгісін басыңыз.
- WiFi қосылымын ажырату үшін  белгісін түртіңіз.
-  белгісі пайда болады.
- Параметрлер деңгейін қалдыру үшін  белгісін түртіңіз.







WiFi қосылымын қосу

-  белгісін басыңыз.
- Ортасында  белгі көрінбейінше, саусағыңызды солға немесе оңға жүргізіңіз.
-  белгісін басыңыз.
- WiFi қосылымын қосу үшін  белгісін басыңыз.
-  белгісі пайда болады.

- Параметрлер деңгейін қалдыру үшін  белгісін түртіңіз.

WiFi қосылымы қосылып тұрғанда,  белгісі дисплейде жанады.

Желі конфигурациясын қалпына келтіру

-  белгісін басыңыз.
- Ортасында  белгі көрінбейінше, саусағыңызды солға немесе оңға жүргізіңіз.
-  белгісін басыңыз.
- Ортасында  белгі көрінбейінше, саусағыңызды оңға жүргізіңіз.
-  белгісін басыңыз.
-  белгісін басыңыз.
- Параметрлер деңгейін қалдыру үшін  белгісін түртіңіз.

Барлық енгізілген параметр мен мәндер әдепкі параметрлерге қайтарылады.

WiFi қосылымы ажыратылған.  таңбасы бастау дисплейінде сөнеді.

Егер сіз тоңазытқыш құрылғысын тастайтын болсаңыз немесе сатсаңыз немесе пайдаланылған тоңазытқыш құрылғысын басқа затқа қолданатын болсаңыз, желі конфигурациясын қалпына келтіріңіз. Барлық жеке дерек тоңазытқыш құрылғысынан жойылады. Бұл алдыңғы иесінің тоңазытқыш құрылғысына бұдан былай кіре алмауын қамтамасыз етеді.

Түймеге басу дыбысын өшіру

-  белгісін басыңыз.



- Ортасында  белгі көрінбейінше, саусағыңызды солға немесе оңға жүргізіңіз.

-  белгісін басыңыз.

Түймеге басу дыбысы өшірілген болса,  белгісі ақ болып жанады.

- Параметрлер деңгейін қалдыру үшін  белгісін түртіңіз.



Түймеге басу дыбысын қосу

-  белгісін басыңыз.
- Ортасында  белгі көрінбейінше, саусағыңызды солға немесе оңға жүргізіңіз.
-  белгісін басыңыз.

Түймеге басу дыбысы қосылған болса,  белгісі қызғылт сары болып жанады.

- Параметрлер деңгейін қалдыру үшін  белгісін түртіңіз.

Дабылдар мен дыбыстық сигналдардың дыбыстық деңгейін өзгерту /

-  белгісін басыңыз.
- Ортасында  белгі көрінбейінше, саусағыңызды солға немесе оңға жүргізіңіз.
-  белгісін басыңыз.
- Сегмент жолағын солға немесе оңға жүргізу арқылы өзіңізге қажетті дыбысты таңдаңыз (1–7 деңгей арасы).
- Дабылдар мен дыбыстық сигналдарды толығымен өшіргіңіз келсе, сегмент жолағы толығымен өшкенше саусағыңызбен солға қарай жүргізіңіз.
- Сегмент жолағын түрту арқылы қажетті параметрді растаңыз.





Реттеу параметрлері

Дабылдар мен дыбыстық сигналдар өшірілген кезде,  белгісі ақ болып жанады.

Дабылдар мен дыбыстық сигналдар қосылған кезде,  белгісі қызғылт сары болып жанады.

- Параметрлер деңгейін қалдыру үшін  белгісін түртіңіз.

Дисплей жарықтығын таңдау

-  белгісін басыңыз.
- Ортасында  белгі көрінбейінше, саусағыңызды солға немесе оңға жүргізіңіз.
-  белгісін басыңыз.
- Сегмент жолағын солға немесе оңға жүргізу арқылы өзіңізге қажетті жарықты таңдаңыз (1–7 деңгей арасы).
- Сегмент жолағын түрту арқылы қажетті параметрді растаңыз.
- Параметрлер деңгейін қалдыру үшін  белгісін түртіңіз.



°C/°F температураның өлшем бірлігін өзгерту

-  белгісін басыңыз.
- Ортасында °C немесе °F белгі көрінбейінше, саусағыңызды солға немесе оңға жүргізіңіз.
- Температураның өлшем бірлігін өзгерту үшін °C немесе °F басыңыз.

°C немесе °F дисплейде пайда болады.

- Параметрлер деңгейін қалдыру үшін  белгісін түртіңіз.

Демо режимін өшіріңіз





-  белгісін басыңыз.
-  белгісін басыңыз.

- Ортасында  белгі көрінбейінше, саусағыңызды солға немесе оңға жүргізіңіз.

-  белгісін басыңыз.



Демо режимі  өшірілгеннен кейін тоңазытқыш құрылғысы өшеді және оны қайта қосу керек.

Параметрлерді зауыттық әдепкі параметрлерге қайта орната аласыз

-  белгісін басыңыз.
- Ортасында  белгі көрінбейінше, саусағыңызды солға немесе оңға жүргізіңіз.
-  белгісін басыңыз.
-  белгісі пайда болады.
-  белгісін басыңыз.

Тоңазытқыш құрылғысы өшеді және оны қайта қосу керек.

Active AirClean сүзгісінің дисплейін іске қосу

-  басыңыз.
- Ортасында  белгі көрінбейінше, саусағыңызды солға немесе оңға жүргізіңіз.
-  басыңыз.

Active AirClean сүзгісінің дисплейі қосылған болса,  қызғылт сары болып жанады.

- Осы параметрлер деңгейінен шығу үшін  басыңыз.

Шарап тоңазытқыштағы деректер тақтасын алып тастауға болмайды. Ол ақаулық болған жағдайда қажетті ақпаратты қамтиды.

Судың электронды блокқа немесе жарықтандыруға енуіне жол бермеңіз.

 Ылғалдың енуіне байланысты зақымдалу қаупі бар.

Бү тазалағыштың буы пластик пен электрлік компоненттерді зақымдауы мүмкін.

Шарап тоңазытқышын тазалау үшін бу тазалағышты пайдаланбаңыз.

 Құрылғыға сырттан келетін ластану денсаулыққа қауіп төндіреді.

Құрылғыға сырттан кіретін ластану (мысалы, тамақ немесе сусын қалдықтары) шарап тоңазытқышында жоғары температура мен ылғалдылық деңгейінде көгерудің пайда болуына әкелуі мүмкін.

Шарап тоңазытқышына тек таза шарап бөтелкелері мен керек-жарақтарды салыңыз.

Тазалау құралдары

Шарап тоңазытқышының ішінде қолданылатын тазарту және күтім жасау құралдары тағамға қауіпсіз болуы керек.

Құрылғы беттеріне зақым келтірмеу үшін **мыналарды пайдаланбаңыз**:

- Құрамында сода, аммиак, қышқылдар немесе хлоридтер бар тазалау құралдары

- Құрамында қақтан тазартқыштары бар тазалау құралдары
- Абразивті тазалау құралдары (мысалы, ұнтақ, тазартқыш сұйықтық немесе пемза тастары)
- Құрамында еріткіштері бар тазалау құралдары
- Тот баспайтын болат тазартқыштары
- Ыдыс жуғыш машиналарға арналған тазалау құралдары
- Пеш бүріккіштері
- Керамикалық жылыту тақталарына арналған тазалау құралдары (шынының алдыңғы жағын тазалаудан басқа)
- Шыны тазалау құралдары (шынының алдыңғы жағын тазалаудан басқа: ол үшін құрамында аздап алкоголь бар, бірақ лимон немесе ұқсас қоспалары жоқ шыны тазалау құралын пайдалануға болады)
- Қатты, абразивті губкалар мен щеткалар (мысалы, ыдыс тазалағыштар)
- Дақтарды кетіруге арналған кетіргіштер
- Өткір металл қырғыштар

Құрылғының беттерін тазалау үшін таза сүрткі матаны және аздап жуу сұйықтығы қосылған жылы суды пайдалануды ұсынамыз.

Шарап тоңазықышты тазалауға дайындық

- Шарап тоңазытқышты өшіріңіз.

Дисплейде  пайда болады және салқындату жүйесі өшіріледі.

- Кез келген шарап бөтелкелерін шарап тоңазықыштан алып, салқын жерде сақтаңыз.

Тазалау және күтім

- Қажет болған жағдайда тазалау үшін барлық алынбалы бөлшектерді алыңыз („Таныстыру – Ішкі жабдықты реттеу“ бөлімінен қараңыз).
- Тазалау үшін алынбалы керек-жарақтарды алыңыз.

Құрылғының ішкі жағын тазалау

Шарап тоңазытқышын кемінде айына бір рет тазалап отырыңыз.

Егер ластану біраз уақытқа тұрып қалса, оны белгілі бір жағдайларда кетіру мүмкін болмайды.

Беттердің түссізденуге немесе зақымдалуы мүмкін.

Сондықтан ластануды тез арада алып тастаған дұрыс.

- Ішін таза сүрткі матамен, жылы су және аздап жуу сұйықтығымен тазалаңыз.
- Барлық бөліктерін қолмен шайыңыз. Ыдыс жуғыш машинада жұмаңыз.
- **Ағаш** сөрелерді тек жақсылап сыланған ылғалды шүберекпен сүрту керек. Олар ылғалдан бауы керек.

 Жарамсыз жуғыш заттардан зақымдалу қаупі бар. Жуғыш құралымен таңбалау жабыстырмаларын (NoteBoards) тазалау оның жабынын зақымдауы мүмкін. NoteBoards тақталарын тек таза сумен сүртіңіз.

- Тазалағаннан кейін таза сумен сүртіп, шүберекпен құрғатыңыз.

- Шарап тоңазытқышын қысқа уақытқа жеткілікті түрде желдету және иістің жиналуын болдырмау үшін есікті ашық қалдырыңыз.
- Құрылғы есігін таза шыны тазалағышымен тазалаңыз.

Силикон төсеніштерді шығарып алу және тазалау (үлгісіне қарай)

 Дұрыс тазаланбау нәтижесінде болатын зақымдалу қаупі бар.

Силикон төсеніштерін ыдыс жуғышта немесе кір жуғыш машинада жуу оларды зақымдайды.

Силикон төсеніштерін тек қолмен тазалау қажет.

- Силикон төсеніштерді шығарып алыңыз.
- Ыстық суды және аздап жуғыш сұйықтықты пайдаланып силикон төсеніштерін тазалаңыз.
- Сосын силикон төсеніштерін жұмсақ шүберекпен құрғатып сүртіңіз.
- Силикон төсеніштері толығымен кепкенде ғана, орнына қойыңыз.

 Дұрыс құрғамағандықтан болатын зақым.

Пеште силикон төсеніштерін құрғату оларды зақымдайды.

Силикон төсеніштерін құрғату үшін ешқашан пешке қоймаңыз.

Active AirClean сүзгісін ауыстыру

Жаңа Active AirClean сүзгілерін Miele тұтынушыларға қызмет көрсету бөлімінен, Miele дилерінен немесе Miele веб-сайтынан сатып алуға болады.

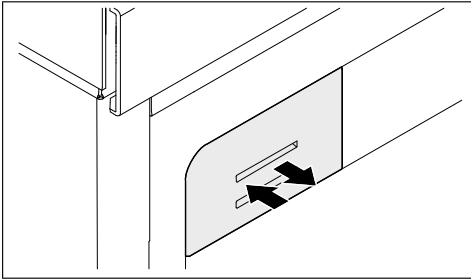

- Сүзгі ұстағышын басып, оны қайта босатыңыз және оны шығарып алыңыз.

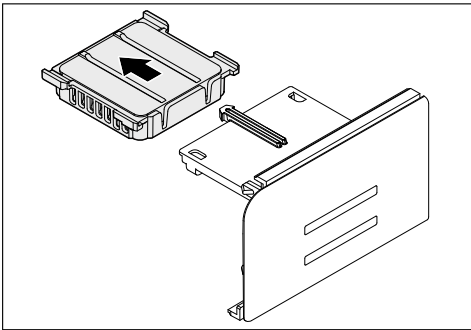

- Қолданылған Active AirClean сүзгісін алыңыз.
- Қолданылған Active AirClean сүзгілерін кәдімгі тұрмыстық қалдықтармен бірге тастауға болады.

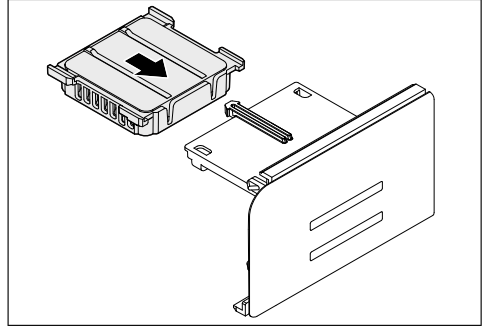

- Жаңа Active AirClean сүзгісін салыңыз.

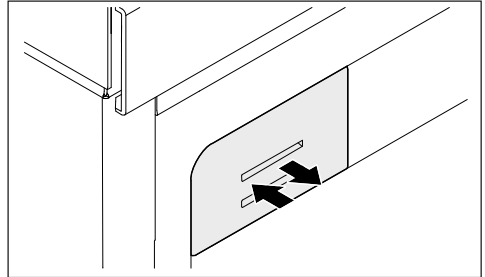

- Сүзгі қақпағын мүмкіндігінше алға қарай көтеріңіз.

Есіктің тығыздағышын тазалау

⚠ Дұрыс тазаланбау нәтижесінде болатын зақымдалу қаупі бар.

Есіктің тығыздағышына май жақсаңыз немесе майласаңыз, ол тесік болып қалуы мүмкін.

Есіктің тығыздағышына кез келген май жақпаңыз немесе майламаңыз.

- Есіктің тығыздағышын үнемі таза сумен тазалап, содан кейін жұмсақ шүберекпен құрғатып сүрту керек.

Тазалау және күтім

Желдету саңылауларын тазалау

Шаңның жиналуы құрылғының энергия тұтынысын арттырады.

- Желдету саңылауларын қылшақпен немесе шаңсорғышпен жүйелі түрде тазалап тұру керек (мысалы, Miele шаңсорғышының шаңды тазалау қылшағын пайдалануға болады).

Тазалағаннан кейін

- Шарап тоңазытқышындағы барлық сөрелер мен керек-жарақтарды ауыстырыңыз.
- Шарап тоңазытқышын қосыңыз.
- Шарап бөтелкелерін шарап тоңазытқышына салып, құрылғының есігін жабыңыз.

Автоматты түрде еріту

Шарап тоңазытқышы автоматты түрде ерітіледі.

Көптеген ақаулар мен мәселелерді оңай түзетуге болады. Көп жағдайда клиенттерге қызмет көрсету бөліміне хабарласпай-ақ уақыт пен ақша үнемдеуіңізге болады.

Ақауларды өз бетінше түзетуге көмектесетін қосымша ақпаратты мына сілтеме бойынша табуға болады: www.miele.com/service.



Суықтың шығып кетпеуі үшін ақаулық жойылғанша құрылғыны мүмкіндігінше аз ашыңыз.

Мәселе	Себебі мен шешімі
Шарап тоңазытқышы салқындамайды.	Шарап тоңазытқышы қосылмаған. ■ Шарап тоңазытқышты қосыңыз.
	Қуат ашасы розеткаға дұрыс салынбаған немесе аша қосқышы құрылғының артқы панеліндегі розеткаға дұрыс салынбаған. ■ Қуат ашасын розеткаға және ашаны құрылғының розеткасына дұрыстап, құрылғыны қосыңыз.
	Желілік сақтандырғыш күйіп кеткен. Шарап тоңазытқышта, тұрмыстық электр сымында немесе басқа электр құрылғысында ақаулық болуы мүмкін. ■ Білікті электрикке немесе Miele тұтынушыларға қызмет көрсету бөліміне хабарласыңыз.

Ақауларды жою













Мәселе	Себебі мен шешімі
<p>Компрессор жиі-жиі және ұзақ уақыт бойы қосылып тұрса, шарап қондырғысындағы температура төмендейді.</p>	<p>Желдету саңылаулары жабылып, шаң басып кетеді.</p> <ul style="list-style-type: none"> ■ Желдету саңылауларын жаппаңыз. ■ Желдету саңылауларын үнемі сүртіп тұрыңыз.
	<p>Құрылғының есігі тым жиі ашылып тұрған. Құрылғы ішіне көптеген шарап бөтелкелері салынған.</p> <ul style="list-style-type: none"> ■ Құрылғының есігін қажет болғанда және мүмкіндігінше қысқа уақытқа ғана ашыңыз. <p>Біраз уақыттан кейін температура өздігінен қалыпқа келеді.</p>
	<p>Құрылғының есігі дұрыс жабылмады.</p> <ul style="list-style-type: none"> ■ Құрылғы есігін жабыңыз. <p>Біраз уақыттан кейін температура өздігінен қалыпқа келеді.</p>
	<p>Қоршаған орта температурасы тым жоғары. Қоршаған орта температурасы жоғары болған сайын, компрессор соғұрлым ұзақ жұмыс істейді.</p> <ul style="list-style-type: none"> ■ „Орнату – Орнату орны“ бөліміндегі ақпаратты қараңыз.
	<p>Шарап қондырғысындағы температура тым төмен орнатылады.</p> <ul style="list-style-type: none"> ■ Температура параметрін дұрыстаңыз.
	<p>Шарап тоңазытқышының ішінде конденсация пайда болды. Құрылғының есігі дұрыс жабылмауы мүмкін.</p>
<p>Есіктің тығыздағышы зақымдалған немесе оны ауыстыру қажет.</p>	<p>Есіктің тығыздағышын өзгерту үшін ешқандай құрал қажет емес.</p> <ul style="list-style-type: none"> ■ Есіктің тығыздағышын өзгертіңіз. Ауыстыруды Miele немесе арнайы сатушылардан алуға болады.







Шарапты кондициялауға арналған қондырғының жалпы мәселелері

Мәселе	Себебі мен шешімі
<p>Ағаш сөрелердегі ағаш тақталар майысып жатыр.</p>	<p>Ылғалды сіңіру немесе құрғату салдарынан көлемнің өзгеруі ағаштың әдеттегі сипаттамасы болып табылады. Шарап тоңазытқышындағы ылғалдылықтың жоғарылауы ағаш компоненттерінің майысуы мүмкін. Сондықтан, белгілі бір жағдайларда ағаш бөліктер майысып, жарықтар пайда болуы мүмкін. Түйіндер мен дөңді зеңжар ағаштың табиғи сипатының бір бөлігі болып табылады.</p>
<p>Шарап бөтелкелерінің затбелгілерінде көгеру пайда бола бастады.</p>	<p>Қолданылатын затбелгі желімінің түріне қарай затбелгілерде көгеру пайда болуы мүмкін.</p> <ul style="list-style-type: none"> ■ Шарап бөтелкелерін тазалап, желім қалдығын алып тастаңыз.
<p>Шарап бөтелкесінің тығындарында ақ шоғыр пайда болды.</p>	<p>Ауамен жанасуы себепті тағындар тотыққан.</p> <ul style="list-style-type: none"> ■ Шоғырды сүрту үшін құрғақ шүберекті пайдаланыңыз. Шоғыр шараптың сапасына әсер етпейді.
<p>Құрылғы есігінің ұзақ уақыт ашық болғанына қарамастан, дыбыстық дабыл естілмейді.</p>	<p>Бұл қате емес. Дабыл Параметрлер режимінде өшірілді. Дыбыстық дабылды қайта қосқыңыз келсе:</p> <ul style="list-style-type: none"> ■ ☞ белгісін басыңыз. ■ Ортасында ☞ белгі көрінбейінше, саусағыңызды солға немесе оңға жүргізіңіз. ■ ☞ белгісін басыңыз. ■ Сегмент жолағын оңға жүргізу арқылы өзіңізге қажетті дыбысты таңдаңыз. ■ Сегмент жолағын түрту арқылы қажетті параметрді растаңыз. <p>Дабылдар мен дыбыстық сигналдар қосылған кезде, ☞ orange белгісі жанады.</p>



Ақауларды жою



Дисплей ескертулері

Хабар	Себебі мен шешімі
<p>■ дисплейде жанады және шарап тоңазытқышы салқындатылмайды. Алайда құрылғы мен ішкі жарықтандыру жақсы жұмыс істейді.</p>	<p>Демо режимі іске қосылды.</p> <ul style="list-style-type: none"> ■  басыңыз. ■  басыңыз. ■ Ортасында ■ белгі көрінбейінше, саусағыңызды солға немесе оңға жүргізіңіз. ■ ■ басыңыз. <p>Демо режимі ■ өшірілгеннен кейін, шарап тоңазытқышы өшеді және ол қайта қосуды қажет етеді.</p>
<p>Дисплейде ештеңе көрінбейді. Дисплей толығымен бос.</p>	<p>Шаббат режимі  қосылып тұр: ішкі жарықтандыру өшіріліп, шарап тоңазытқышы салқындатылады.</p> <ul style="list-style-type: none"> ■ Қара дисплейді басыңыз.  дисплейде пайда болады. ■  басыңыз.  қызғылт сары болып жанады. ■  таңбасын қайтадан басыңыз. <p>Шаббат режимі өшірілген кезде,  таңбасы ақ болып жанады.</p> <p>Қуатты үнемдеу режимі қосылып тұр: белгілі бір уақыт аралығында дисплеймен өзара әрекеттеспесеңіз, ол қуатты үнемдеу режиміне ауысып, қараңғы болады.</p>
<p> дисплейде жанады және шарап тоңазытқышын пайдалана алмайсыз.</p>	<p>Есік құлпы функциясы іске қосылды.</p> <ul style="list-style-type: none"> ■ Шарап тоңазытқышының құлпын уақытша ашыңыз немесе құлыптау функциясын толығымен өшіріңіз ("Параметрлерді реттеу" бөлімін қараңыз).
<p> дисплейде жанады және дыбыстық сигнал естіледі.</p>	<p>Active AirClean сүзгісінің дисплейі  оны өзгерту қажет екендігін еске салады.</p> <ul style="list-style-type: none"> ■ Active Air Clean сүзгісін („Тазалау және күтім жасау – Active AirClean сүзгісін ауыстыру“ бөлімін қараңыз) ауыстырыңыз. Дисплейде  түрту арқылы Active AirClean сүзгісін өзгерткеніңізді растаңыз.  дисплейде өшеді.

Хабар	Себебі мен шешімі
<p> дисплейде сары болып жанады, дабыл естіледі және ішкі жарықтандыру жыпылықтайтын болады.</p>	<p>Есік дабылы іске қосылды.</p> <p>■  басыңыз.</p> <p>Дабыл тоқтап,  өшеді және ішкі жарықтандыру тұрақты түрде қайта жанады.</p>
<p> дисплейде қызыл түспен жанады, сонымен қатар дабыл естіледі.</p>	<p>Температура дабылы іске қосылды, температура көрсеткіші орнатылған температура деңгейінен көтеріліп немесе түсіп кетті.</p> <p>Мүмкін болған себептер:</p> <ul style="list-style-type: none"> – Құрылғы есігі жиі ашылған болуы мүмкін. – Желдету саңылаулары бітеліп қалған. – Ұзақ уақыт бойы электр энергиясы болмады. <p>■  түртіңіз.</p> <p> өшеді және дабыл тоқтайды.</p> <p>Шарап тоңазытқышта жазылған ең жылы температура дисплейде шамамен 1 минут жыпылықтайды. Содан кейін температура дисплейі ағымдағы температураға қарай өзгереді.</p> <p>Жыпылықтап тұрған температура дисплейінен ерте шығып кетуге болады:</p> <p>■ Температура дисплейін түртіңіз.</p> <p>Ең жылы температура дисплейі кетіп қалады. Содан кейін температура дисплейінде шарап тоңазытқыштағы температураға ауысады.</p> <p>■ Дабылдың себебін түзеңіз.</p>

Ақауларды жою

Хабар	Себебі мен шешімі
<p> дисплейде қызыл болып жанады және дабыл да естіледі.</p>	<p>Электр қуатының үзілуінің белгісі: соңғы бірнеше күн немесе сағат ішінде шарап тоңазытқышындағы температура электр қуатының үзілуіне немесе қуат көзінің үзілуіне байланысты тым жоғары көтерілді.</p> <ul style="list-style-type: none">■  басыңыз. <p> өшеді және дабыл тоқтайды.</p> <p>Шарап тоңазытқышында жазылған ең жылы температура температура дисплейде шамамен 1 минут жыпылықтайды. Содан кейін температура дисплейі ағымдағы температураға қарай өзгереді.</p> <p>Жыпылықтап тұрған температура дисплейінен ерте шығып кетуге болады:</p> <ul style="list-style-type: none">■ Температура дисплейін басыңыз. <p>Ең жылы температура дисплейі өшеді. Содан кейін температура дисплейі ағымдағы температураны көрсетуге қайтады. Қуат қайта қосылғанда шарап тоңазытқышы температураның соңғы параметріне қайтады.</p> <ul style="list-style-type: none">■ Дабылдың себебін түзеңіз.

Хабар	Себебі мен шешімі
<p>⚠ дисплейде қызыл болып жанады және сандары бар F ақаулық коды пайда болуы мүмкін. Дабыл да естілуде.</p>	<p>Ақаулық орын алды.</p> <ul style="list-style-type: none"> ■ Дабылды өшіру үшін дисплейде  басыңыз. ■ Miele тұтынушыға қызмет көрсету бөліміне хабарласыңыз. <p>Ақаулық туралы хабарлау үшін сізге ақаулық коды, сондай-ақ шарап тоңазытқышының үлгі идентификаторы мен сериялық нөмірі қажет болады. Бұл ақпаратты дисплейде ала аласыз:</p> <ul style="list-style-type: none"> ■ Мұны жасау үшін  дисплейде басыңыз. <p>Талап етілетін құрылғының деректері дисплейде көрсетіледі.</p> <p>Ақпараттық дисплейден шығу үшін  белгісін баса отырып растаңыз және дисплейде ақаулық коды қайтадан көрсетіледі.</p> <p>Шарап тоңазытқышын ақаулық коды бар дисплейінен өшіруге болады.</p> <p>Құрылғының ақаулығы бар: бұл дисплей әрқашан жаңа ғана таңдалған кез келген параметрлерге қарағанда басымдылық ие.</p> <p>Құрылғының ақаулығы көрсетілген кез келген ағымдағы есік және/немесе температура дабылдарына қарағанда басымдыққа ие.</p>

Ішкі жарықтандыру









Мәселе	Себебі мен шешімі
	<p>⚠ Ашық, ток өткізетін электр компоненттерінен электр тогының соғу қаупі бар.</p> <p>Жарықтандыру қақпағын алған кезде ток өткізетін электр компоненттерімен жанасу қаупі бар.</p> <p>Жарықтандыру қақпағын алмаңыз. Жарық диодты жарықтандыруды тек Miele тұтынушыларға қызмет көрсету бөлімі арқылы жөндеуге немесе ауыстыруға болады.</p>

Ақауларды жою

 Жарық диодты жарықтан жарақат алу қаупі бар.

Бұл жарықтандыру RG 2 қауіп тобына сай келеді. Егер қақпақ ақаулы болса, көздің зақымдану қаупі бар.

Егер жарықтандыру қақпағы ақаулы болса, оптикалық құралдар (мысалы, үлкейткіш әйнек немесе соған ұқсас) арқылы жақын қашықтықтан жарықтандыруға тікелей қарамаңыз.

Мәселе	Себебі мен шешімі
<p>Ішкі жарықтандыру жұмыс істеп тұрған жоқ.</p>	<p>Шарап тоңазытқышы қосылмаған.</p> <ul style="list-style-type: none"> ■ Шарап тоңазытқышын қосыңыз. <p>Шаббат режимі  қосылып тұр: дисплей қараңғы және ішкі жарықтандыру өшіріліп, шарап тоңазытқышы салқындатылады.</p> <ul style="list-style-type: none"> ■ Қара дисплейді басыңыз. <p> дисплейде пайда болады.</p> <ul style="list-style-type: none"> ■  басыңыз. <p> қызғылт сары болып жанады.</p> <ul style="list-style-type: none"> ■  таңбасын қайтадан басыңыз. <p>Шаббат режимі өшірілген кезде,  белгісі ақ болып жанады.</p> <p>Қызып кетуді болдырмау үшін, егер құрылғының есігі ашық қалса, ішкі жарықтандыру шамамен 15 минуттан кейін автоматты түрде өшеді. Егер бұлай болмаса, ақаулық бар екендігін білдіреді.</p> <ul style="list-style-type: none"> ■ Miele тұтынушыға қызмет көрсету бөліміне хабарласыңыз.
<p>Құрылғы есігі жабылған кезде де ішкі жарықтандыру болады.</p>	<p>Бұл ақаулық емес. Параметрді жарықтандыру қосұлы.</p> <ul style="list-style-type: none"> ■ Параметрді жарықтандыру өшіру үшін дисплейдегі параметрді жарықтандыру  арналған сенсорлық басқару құралын түртіңіз. <p> сенсорлық басқару құралы енді қызғылт сары болып жанбайды.</p>
<p>Ішкі жарықтандыру жүріп тұр.</p>	<p>Бұл ақаулық емес. Есік дабылы іске қосылды.</p>

Шу

Жұмыс кезінде шарап тоңазытқышы әртүрлі шу шығарады. Салқындату өнімділігі төмен болса, шарап тоңазытқышы энергияны үнемдеп, ұзағырақ жұмыс істейді. Дыбыс деңгейі төмен болады. Салқындату өнімділігі жоғары болса, элементтер тезірек салқындатылады. Дыбыс деңгейі жоғары болады.

Қалыпты шуылдар	Олардың себебі неде?
Быжылдау	Хладгент салқындату контурына айдалу үстінде.
Көпіршіктердің пайда болуы, шуылдау, шалпылдау	Хладагент құбырлар көмегімен айналады.
Гүілдеу	Шарап тоңазытқышы салқындатылуда.
Басу	Термостат компрессорды қосады немесе өшіреді.
Гүілдеу, ызылдау	Желдеткіш жұмыс істеп тұр.
Ұсақталу	Шарап тоңазытқышының ішінде материалдар кеңейіп жатыр.
Тарсылдау	Клапандар немесе жармалар іске қосылған.
Шырылдау (жұмсақ жабылатын механизмі бар шарап тоңазытқышы)	Жұмсақ жабылатын механизмі бар құрылғының есігі ашылып немесе жабылып жатыр.
Шудың (компрессордан және салқындату контуры арқылы айналатын хладагенттен) белгілі бір мөлшері болатынын сөзсіз екені туралы есіңізде сақтаңыз.	

Ақауларды жою

Шу	Себебі мен шешімі
Дірілдеу, дүрсілдеу, сықырлау	<p>Тоңазытқыш құрылғысы тегіс тұрған жоқ. Тоңазытқыш құрылғысының тегіс тұруын тексеру және реттеу үшін деңгейді пайдаланыңыз. Тоңазытқыш құрылғысы астындағы реттелетін аяқтарды (үлгіге байланысты) көтеру немесе түсіру арқылы теңестіріледі.</p> <p>140 см немесе одан жоғары кіріктірілген қуыстар үшін: құрылғы негізінің астына берілген тұрақтандырғыш өзектерді орналастырыңыз.</p>
	<p>Жәшіктер, себеттер немесе сөрелер дірілдеп тұр немесе кептеліп қалады. Барлық алынбалы элементтерді тексеріп, орнына дұрыс қойыңыз.</p>
	<p>Бөтелкелер немесе контейнерлер тиіп тұр. Бөтелкелерді немесе контейнерлерді сәл бөлектетіңіз.</p>
	<p>Тасымалдау кабелінің қыстқыштары (модельге байланысты) құрылғының артқы жағында ілулі тұр. Тасымалдау кабелінің қыстқыштарын алып тастаңыз.</p>

Ақауларды өз бетіңізше түзетуге көмектесетін ақпарат пен Miele қосалқы бөлшектері туралы ақпаратты www.miele.kz/service сайтынан табуға болады.

Ақаулық шыққан жағдайда хабарласу

Өзіңіз жөндей алмайтын ақаулық орын алған жағдайда Miele дилеріне немесе Miele тұтынушыға қызмет көрсету бөліміне хабарласыңыз.

Miele тұтынушыға қызмет көрсету бөлімінің қоңырауына тапсырыс бере аласыз, ол үшін www.miele.kz/service сайтына кіріңіз.

Miele тұтынушыға қызмет көрсету бөлімінің байланыс ақпаратын осы құжаттың соңынан таба аласыз.

Miele тұтынушыға қызмет көрсету бөліміне хабарласқанда құрылғыңыздың үлгі идентификаторын және сериялық нөмірін (SN) айтыңыз. Екі нөмірді де салқындату құрылғысының ішіндегі деректер тақтасына немесе модельге байланысты Ақпарат **i** бөліміндегі Параметрлер режимінен табуға болады.

EPREL дерекқоры

2021 жылдың 1 наурызынан бастап энергия шығыны туралы белгіге және экодизайнға қатысты талаптар Еуропалық өнім дерекқорында (EPREL) қолжетімді болды. Өнім дерекқорын мына сілтеме арқылы таба аласыз: <https://eprel.ec.europa.eu/>. Сізден үлгі идентификаторын енгізу сұралады. Үлгі идентификаторын салқындату құрылғысының ішіндегі деректер тақтасына немесе модельге байланысты Ақпарат **i** бөліміндегі Параметрлер режимінен табуға болады.

Miele																
XXXXXX	Nr. XX/XXXXXXXXXX															
<small>WEINTEMPERIER-SCHRANK/UNTERTISCHMODELL MULTITEMPERATURE WINE STORAGE CABINET/UNDERCOUNTER FRIGORIFERO INFRATEMPERES/VINOCHILL/ENCASTRABLE SOUS PLAN АҚПАРАТ П.АҚОНДИЦИОНАТО. ВИНЧИХОДЕЛ/ПОТРЕБА ДЪ ОБИЕРВА ВИННИЙ ТЕМПЕРАТУРНИЙ ШКАФ</small>																
<table border="1"> <tr> <td>Klasse/Class</td> <td>Ap-Type/AP-Type</td> <td>Bruttinhalt/Gross Capacity</td> <td>Gefriervermögen/Freezing Capacity</td> </tr> <tr> <td>Classes/Classes</td> <td>AP-Type/AP/Type</td> <td>Volume Brut/Capacitat Bruta</td> <td>Pouvoir de Congel/Capac Congeladora</td> </tr> <tr> <td>SN-ST</td> <td></td> <td>XXX l</td> <td></td> </tr> </table>	Klasse/Class	Ap-Type/AP-Type	Bruttinhalt/Gross Capacity	Gefriervermögen/Freezing Capacity	Classes/Classes	AP-Type/AP/Type	Volume Brut/Capacitat Bruta	Pouvoir de Congel/Capac Congeladora	SN-ST		XXX l		R600a: XXg			
Klasse/Class	Ap-Type/AP-Type	Bruttinhalt/Gross Capacity	Gefriervermögen/Freezing Capacity													
Classes/Classes	AP-Type/AP/Type	Volume Brut/Capacitat Bruta	Pouvoir de Congel/Capac Congeladora													
SN-ST		XXX l														
<table border="1"> <tr> <td>Nutzhalt</td> <td>Ges / K</td> <td>/ G</td> <td>/ MEN / KALT</td> </tr> <tr> <td>Nutzhalt</td> <td>Tot / R</td> <td>/ F</td> <td>/ WINE / CHILL</td> </tr> <tr> <td>Volume Util</td> <td>To / R</td> <td>/ C</td> <td></td> </tr> <tr> <td>Capac. Util</td> <td>/ F</td> <td>/ C</td> <td>/ WIND / CHILL</td> </tr> </table>	Nutzhalt	Ges / K	/ G	/ MEN / KALT	Nutzhalt	Tot / R	/ F	/ WINE / CHILL	Volume Util	To / R	/ C		Capac. Util	/ F	/ C	/ WIND / CHILL
Nutzhalt	Ges / K	/ G	/ MEN / KALT													
Nutzhalt	Tot / R	/ F	/ WINE / CHILL													
Volume Util	To / R	/ C														
Capac. Util	/ F	/ C	/ WIND / CHILL													

Кепілдік

Құрылғыға сатып алынған күннен бастап 2 жыл кепілдік беріледі. Толық ақпарат алу үшін берілген буклеттегі кепілдік шарттарын қараңыз.

Тұтынушыларға қызмет көрсету бөлімі

Сәйкестік құжаттары

Сәйкестік сертификаты

EAЭС RU C-DE.AЯ46.B.40748/25
23.05.2025 ж. бастап 22.05.2030 ж.
дейін

Сәйкестік декларациясы

EAЭС N RU Д-DE.PA02.B.89007/25
17.03.2025 ж. бастап 16.03.2030 ж.
дейін.

Кеден одағының (ал қазіргі уақытта -
Еуразиялық экономикалық одақ
ЕАЭО) техникалық регламенттерінің
талаптарына сәйкес келеді

ТР КО 004/2011 «Төмен вольтты
жабдықтың қауіпсіздігі туралы»

ТР КО 020/2011 « Электромагниттік
техникалық құралдардың
үйлесімділігі»

ЕАЭО ТР 037/2016 «Электротехника
және радиоэлектроника
бұйымдарында қауіпті заттарды
қолдануды шектеу туралы».

Тасымалдау шарттары

Аспапты қаптамада көрсетілген
манипуляциялық белгілеріне сәйкес
тасымалдау керек. Тиеу-түсіру
жұмыстары кезінде аспапты соққы
жүктемелеріне ұшыратуға жол
берілмейді.

Сақтау шарттары

Аспапты құрғақ және таза бөлмеде,
+5-тен +35°С-қа дейінгі
температурада, тікелей күн сәулесінің
әсеріне ұшыратпай сақтау керек.

Техникалық сипаттамалары

Кернеуі: 220 В - 240 В

Жиілігі: 50-60 Гц

Ток тұтыну: 1,4 А

Сақтандырғыш: 10А инерциялық

Энергия тиімділігі класы А

Жалпы көлемі: 362 л.

Сақтау мерзімі белгіленбеген

Аспаптың қызмет ету мерзімі – 10
жыл

Орнату орны

 Тоңазытқыш құрылғысының аударылуына байланысты зақымдану және жарақат алу қаупі бар.

Бұл тоңазытқыш құрылғысы өте ауыр және құрылғы есігі ашық тұрғанда алға қарай ауып кетуі мүмкін.

Тоңазытқыш құрылғысы орнатылғанша құрылғының есігін(есіктерін) жабық ұстаңыз. Тоңазытқыш құрылғысын пайдалану және орнату нұсқауларына сәйкес кіріктірілген қуысқа бекіту керек.

 Өртену қаупі және жылу шығаратын құрылғылардың зақымдану қаупі бар.

Жылу шығаратын құрылғылар өртеніп, шарап тоңазытқышты өртеп жіберуі мүмкін.

Шарап тоңазытқышты конфорка панелінің астына орнатуға болмайды.

 Жоғары ылғалдылық әсерінен болатын зақымдалу қаупі бар.

Ылғалдылығы жоғары қоршаған орталарда сыртқы шарап тоңазытқышының панельдерінде конденсация жиналады.

Бұл конденсация құрылғының сыртқы тақталарында коррозияға әкелуі мүмкін.

Жеткілікті желдеткіші бар шарап тоңазытқышын құрғақ және/немесе ауа баптағышы бар бөлмеге орнатыңыз.

Орнатқаннан кейін құрылғының есігі(есіктері) дұрыс (жабылғанына) және шарап тоңазытқышының осы орнату нұсқауларына сәйкес орнатылғанына көз жеткізіңіз. Желдету саңылауларының көрсетілген көлденең қималарын сақтау өте маңызды.

 Бу шығаратын құрылғылар зақым келтіруі мүмкін.

Шарап тоңазытқыштың артына бу шығаратын құрылғы орнатсаңыз, қондырғы зақымдалуы мүмкін.

Шарап тоңазытқыштың артына ауа немесе бу шығаратын құрылғыларды орнатуға болмайды. Бөлек ауа арнасын жасаңыз немесе құрылғылар арасын бөліп тұратын қабырға орнатыңыз.

 Өрт қаупі және ашық жалынның зақымдану қаупі бар.

Ашық жалын шарап тоңазытқышын өртеп жіберуі мүмкін.

Ашық жалынды (мысалы, шамды) шарап тоңазытқышынан алыс ұстаңыз.

Орнату

Бұл құрылғы құрғақ, жақсы желдетілетін бөлмеге орнатылуы керек.

Орнату орны таңдалып болған соң, шарап тоңазытқышы жылытқыштың, плитаның немесе жылу шығаратын басқа құрылғының жанына орнатылса, энергия шығыны арта түсетінін есте сақтаңыз. Тікелей күн сәулесінен де алыстау болу керек.

Бөлме температурасы жоғары болған сайын, компрессор соғұрлым ұзақ жұмыс істейді және энергия тұтынысы жоғары болады.

Шарап тоңазытқышты орнатқан кезде мыналарды ескеріңіз:

- Төтенше жағдайда розетка құрылғының артында көрінбей қалмауы, яғни оңай қол жетімді болуы керек.
- Электр желісінің ашасы мен желілік қосылым кабелі шарап тоңазытқыштың артқы жағына тиіп кетпеуі керек, себебі олар шарап тоңазытқыштың дірілінен зақымдалуы мүмкін.
- Басқа құрылғыларды осы шарап тоңазытқыштың артындағы розеткаларға қоспаңыз.
- Шарап тоңазытқышты орнату барысында, желілік қосылым кабелінің қысылып қалмағанына немесе зақымданбағанына көз жеткізіңіз.
- Көп розеткалы адаптерлерді, тарату құрылғысының жолақтарын немесе басқа электрондық құрылғыларды (мысалы, галогендік трансформаторлар) құрылғының артқы жағына орналастырмаңыз немесе пайдаланбаңыз.

- Орнату орнындағы еден көлденең, тегіс және айналадағы еденмен бірдей биіктікте болуы керек.

⚠ Сынған әйнектен зақым алу қаупі бар!

Сынған әйнектен жарақат алу қаупі бар.

Егер 1500 м жоғары биіктікте орнатылатын болса, ауа қысымының өзгеруіне байланысты есік әйнегінің сынып қалу қаупі бар. Егер ұқыпты қолданылмаса, сынған әйнек бөліктері ауыр жарақатқа әкелуі мүмкін.

Климаттық ауқым

Шарап тоңазытқышы қоршаған ортаның белгілі бір температурасында (климаттық ауқымда) пайдалануға арналған. Оған арналмаған қоршаған орта температурасында пайдаланбаңыз. Климаттық ауқымы шарап тоңазытқышындағы деректер тақтасында көрсетілген.

Климаттық ауқым	Қоршаған орта температурасы
SN	10-32 °C
N	16-32 °C
ST	16-38 °C
T	16-43 °C
SN-ST	10-38 °C
SN-T	10-43 °C

Қоршаған орта температурасының төмен болуы компрессордың ұзақ уақыт бойы өшіп қалуына әкеледі, яғни шарап тоңазытқышы кейбір жағдайларда қажетті температураны сақтай алмайды.

Желдету

Желдету шарап тоңазытқыштың негізіндегі желдету торы арқылы жүзеге асырылады.

 Желдетудің жеткіліксіздігінен болған өрт қаупі және зақымдану қаупі бар.

Шарап тоңазытқышы жеткілікті түрде желдетілмесе, компрессор жиірек және ұзақ уақыт бойы жұмыс істейтін болады. Бұл компрессордың энергия тұтынысының көтерілуіне және жұмыс температурасының жоғарылауына әкеледі. Бұл өз кезегінде компрессорға зақым келтіруі мүмкін.

Шарап тоңазытқышының айналасында желдетудің жеткілікті екеніне көз жеткізіңіз.

Талап етілетін желдету саңылауларын сақтау өте маңызды болып табылады.

Желдету саңылаулары қалай болса да жабылып немесе бітеліп қалмауы керек.

Сондай-ақ олар жүйелі түрде шаңнан тазартылуы керек.

Side-by-side (Іргелес)

Бұл шарап тоңазытқышты басқа тоңазытқыш құрылғысымен іргелес орнатуға болады.

Іргелес орнату жинағы осы үшін қажет. Бұл Miele компаниясында немесе Miele дилерінде қолжетімді. Сіздің дилеріңіз сізге үлгілердің қандай комбинациялары мүмкін болатыны туралы кеңес бере алады.

Іргелес бекітілген құрылғылар бойынша нұсқауларды іргелес орнату жинағының нұсқаулығынан қараңыз.

Есіктің топсасын ауыстыру

 Ауыр есіктің салдарынан жарақат алу және құрылғыны зақымдау қаупі бар.

Есіктің топсасын жалғыз адам орнатса, жарақат алу және зақымдау қаупі артады.

Есіктің топсасын әрқашан тағы бір адамды көмекке шақыра отырып ауыстырыңыз.

 Есіктің топсасының жаншылу қаупі бар.

Саусақтар есіктің топсасы ішінде немесе айналасында қысылып қалуы мүмкін.

Есікті ашу және жабу кезінде есіктің топсасына тимеңіз.

Шарап тоңазытқышы оң жақ ілмекпен жабдықталған. Егер сол жаққа есік ілу қажет болса, шарап тоңазытқыштың кірістірілген қуысқа орнатпас бұрын ілмектерді ауыстыру керек (орнату нұсқауларын қараңыз).

Кеңес: Есіктің топсасын ауыстыру кезінде, құрылғының есігін және еденді зақымдап алмас үшін шарап тоңазытқыштың алдына еденге сәйкес қақпақты қойыңыз.

 Жарақат және зақымдану қаупі бар.

Шыны есік құлап кетуі мүмкін.

Есіктің топсасын өзгерткен кезде, барлық бекіту бөлшектері орнында берік бұралғанына көз жеткізіңіз.

Есіктің тығыздағышына зақым келтірмеу үшін абай болыңыз.

Есіктің тығыздағышы зақымдалған болса, құрылғы есігі дұрыс жабылмауы және салқындату жеткіліксіз болуы мүмкін.

Ендіру өлшемдері

Кірістірілген қуыс/бүйрілік көрініс

Барлық өлшемдері мм-мен берілген.

Көрсетілген желдеткіш саңылаулары анық сақталса, шарап тоңазытқышы дұрыс жұмыс істейтін болады.

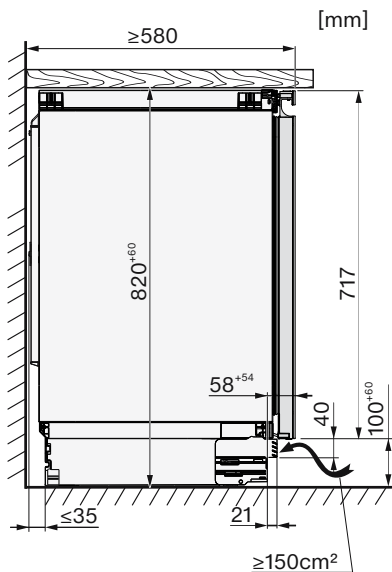
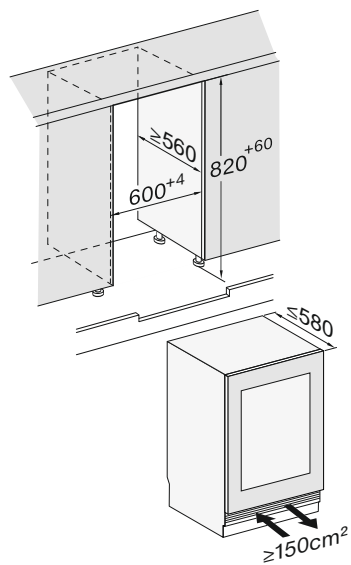

Орнату

Қосылымдар



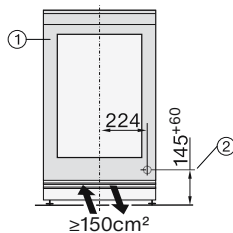
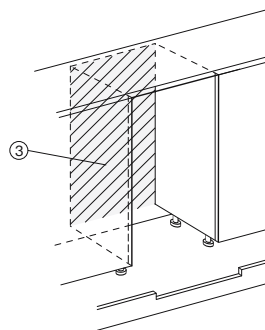
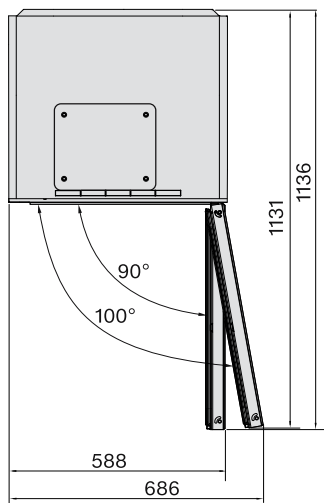







Барлық өлшемдері мм-мен берілген.

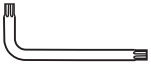

- 1 Алдыңғы жағы көрінісі
- 2 Желілік қосылым кабелі, ұзындығы = 2200 мм
Ұзындау желілік қосылым кабеліне Miele тұтынушыларға қызмет көрсету орталығынан тапсырыс бере аласыз.
- 3 Бұл аймақта қосылым розеткалары жоқ

Шарап тоңазытқышты орнату

Шарап тоңазытқышты орнату үшін келесі құралдар қажет болады:

TX 15, TX 20 			13
TX 15 			6
8			
			
			

Кеңес: Жинақтағы металл өзекті қауіпсіз жерде сақтаңыз. Ол құрылғының артқы аяқтарын реттеу үшін қажет.

Шарап тоңазытқышының параметрлерін орнату

- Шарап тоңазытқышты кірістірілген қуыстың алдыңғы жағына орналастырыңыз.
- Негіздің бүйірлік панелінен ұстап, алға қарай тартып алыңыз.

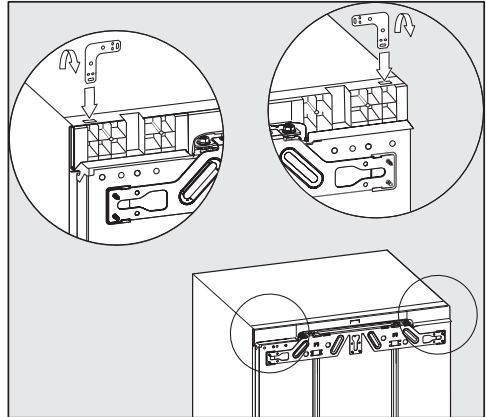

- Кронштейнді құрылғының қақпағындағы саңылауға бекітіңіз.
- Кронштейнді тесілген позицияға бүгіңіз.

Шарап тоңазытқышын сырғыту

 Электр желісі қосылымының кабелінің зақымдалу қаупі бар. Шарап тоңазытқыштың кірістірілген қуысқа салу кезінде, электр желісі қосылымының кабелі қысылып және зақымдалуы мүмкін. Шарап тоңазытқышты кірістірілген қуысқа абайлап итеріңіз.

 Еденге зақым келтіру қаупі бар. Шарап тоңазытқыштың жылжыту еденге зақым келтіруі мүмкін. Сызатқа сезімтал едендерде шарап тоңазытқышын абайлап жылжытыңыз.



Құрылғы аяқтарына зақым келтіру қаупі бар.

Құрылғының аяқтары сынып кетуі мүмкін.

Шарап тоңазытқышы кірістірілген қуысқа кіргізген кезде аяқтар толығымен бұрандалы болуы керек.

Кеңес: Құрылғыны кірістірілген қуысқа орнатпас бұрын, екі артқы аяқты жарты айналымға босату керек. Кірістірілген қуысқа салынғаннан кейін аяқтарды алдыңғы жағынан реттеу оңайырақ болады („Шарап тоңазытқышты туралау“ бөлімін қараңыз).

- Қуат кабелін шарап тоңазытқышын орнатудан кейін оңай қосуға болатындай етіп қойыңыз.

Кеңес: Құралды қажетті орынға салуды жеңілдету үшін, электр желісінің қосылым кабелін „ұзарту“ үшін қуат ашасына жіптің бір бөлігін байлаңыз.

Корпус блогын қажетті орынға салуды жеңілдету үшін электр желісінің қосылым кабелін „ұзарту“ үшін қуат ашасына жіптің бір бөлігін байлаңыз.

Егер шарап тоңазытқышы кірістірілген қуысқа тым алыс итерілсе, жиһаз панелі орнатылғаннан кейін, құрылғы есігі дұрыс жабылмауы мүмкін. Бұл мұздың пайда болуына, конденсаттың жиналуына және құрылғының дұрыс жұмыс істемеуіне әкелуі мүмкін. Бұлардың барлығы параметрді өзгерту энергия тұтынысын арттырады. Құрылғының корпусы мен корпустың бүйір қабырғалары арасында бүкіл периметр бойынша **42 мм** бос орын болуын қамтамасыз етіп, шарап тоңазытқышты кірістірілген қуысқа сырғытыңыз.

- Тоңазытқыш құрылғысын жоғарғы және төменгі топсалардың алдыңғы жиектері шкафтың бүйір қабырғасының алдыңғы жиегімен бірдей болатындай етіп кірістірілген қуысқа салыңыз.

Бұл корпустың бүйір қабырғаларының алдыңғы жиектеріне дейін **42 мм** саңылау жасайды.

Есік бекітпелері (мысалы, тығындар, тығыздағыштар және т.б.) бар жиһазда, бүкіл периметрі бойынша **42 мм** бос орынды қамтамасыз ету үшін олардың өлшемдерін ескеру қажет.

- Шарап тоңазытқышты тиісті мөлшерде алға тартыңыз.
- Есік жабдығының алдыңғы жиектеріне дейінгі аралық **42 мм** екеніне көз жеткізу үшін қайтадан тексеріңіз.

Кеңес: Мүмкін болса, есіктің жабдығын алып тастап, шарап тоңазытқыштың жоғарғы және төменгі жағындағы барлық бекіту кронштейндері шкафтың бүйір қабырғасының алдыңғы жиегіне тиетіндей етіп кірістірілген қуысқа сырғытыңыз.

Шарап тоңазытқышты туралау

Шарап тоңазытқышты жоғарыдағы кірістірілген қуысқа бекіткен кезде, ол еден мен үстелдің үстіңгі тақтайының арасында сәл тартылған болуы керек.

- Алдыңғы және артқы аяқтарды кірістірілген қуысқа биіктігіне сәйкес келтіру үшін кезекпен реттеңіз және шарап тоңазытқыштың дұрыс тураланғанына көз жеткізіңіз.

Келесі әрекеттерді орындаңыз:

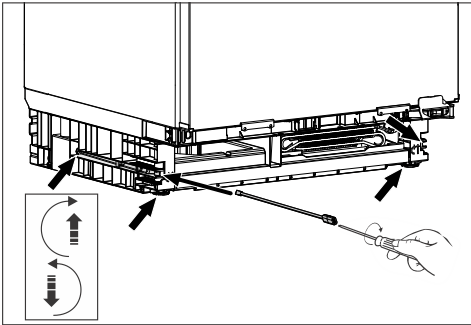

- Берілген өзек пен жалпақ басты бұрауышты пайдаланып, құрылғы негізінің алдыңғы оң және сол жағындағы сәйкес бұрандаларды пайдаланып, екі артқы аяқты реттеңіз.
- Алдыңғы екі теңестіру аяқтарын бірінен соң бірін бұрап алыңыз. Максималды реттеу ауқымы 6 см.

Кеңес: Аяқтар аздап босағаннан кейін, аяқтың төменгі жағындағы бұрағыш арқылы оларды реттеуге болады.

Желдету торысына тіркелген пенопласт^① құрылғының дұрыс жұмыс істемеуіне жол бермеу үшін ауа ағындарының бөлінуін қамтамасыз етеді.

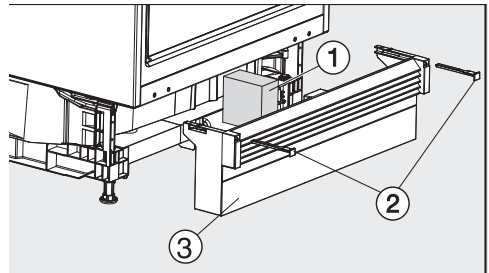

- Тұғыр тақтасын желдеткіш торымен^③ ауыстырыңыз, бірақ оны әлі орнына бекітпеңіз.

Біркелкі тұғыр тақтасыз:

- Желдеткіш торымен іргелес корпусының тұғыр тақталарымен сәйкес келгенше тұғыр тақтасын^③ алға қарай тартыңыз.

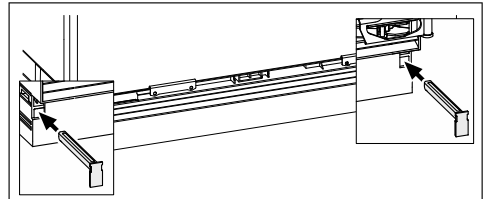

- Тұғыр тақтасын мықтап ұстап тұрып, оны берілген бұрандаларды^② пайдаланып оңға және солға бекітіңіз.

Орнату

Тұғыр тақтасы орнатылған кезде, артқы аяқтарды тұғыр тақтасы тек толығымен салынған кезде реттеуге болады. Болмаса, жолақтың ұзындығы жеткіліксіз болады.

Біркелкі тұғыр тақтасымен:

- Тұғыр тақтасын желдету торымен ③ шарап тоңазытқышқа жақын жылжытыңыз және оны оң және сол жақтан болттармен ② бекітіңіз.

Біркелгі тұғыр тақтасын бекіту қажет болса, онда шарап тоңазытқыштың желдеткіш торы үшін желдету саңылауы жасалуы керек.

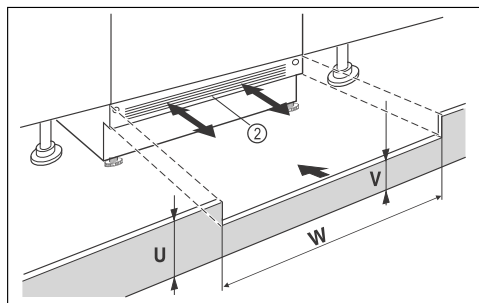

- Жиһаз тұғырын (U) қажетті биіктікке дейін кесіңіз.
- Биіктікті (V) құрылғының тұғыр тақтасының ② астындағы кірістірілген қуыс еніне (W) туралаңыз.

Шарап тоңазытқышты биік жиһаз есіктерімен туралау

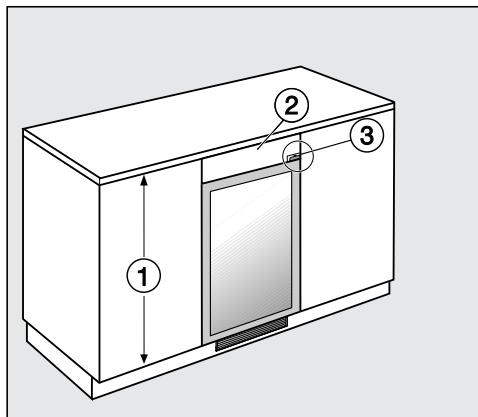

Егер іргелес жиһаз есіктері ① шарап тоңазытқыштың есігінен биік болса, шарап тоңазытқыштың тұғыр тақтасының ② көмегімен іргелес жиһаз есіктерімен туралауға болады. Толтыру тақтасы нақты өлшемдерге сәйкес дайындалуы керек. Толтыру тақтасын жасау кезінде есіктің топсаларын ③ да ескеріңіз (үлгіге байланысты).

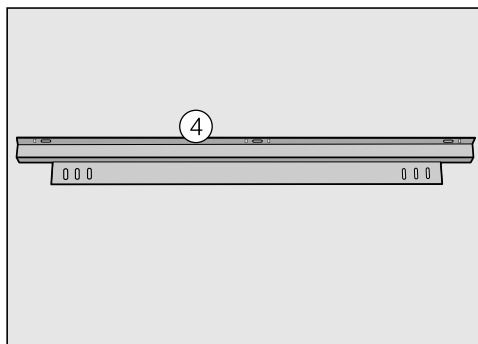

Толтыру тақтасын бекіту кезінде бекіткіш кронштейндер ④ қажет болады. Мұны Miele клиенттерге қызмет көрсету бөлімінен немесе

арнайы сатушылардан алуға болады. Бекіткіш кронштейндері шарап тоңазытқышқа бекітілген:

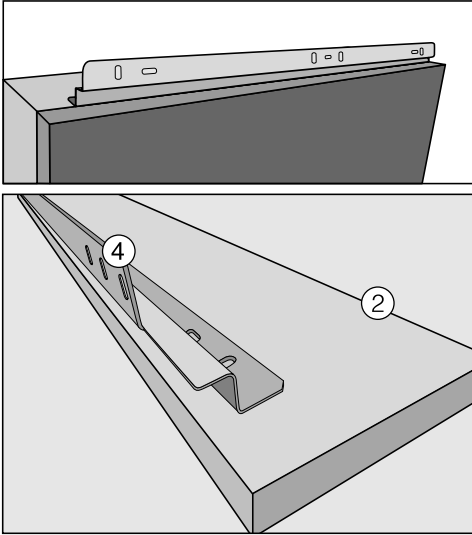

Шарап тоңазытқышты кірістірілген қуысқа бекіту

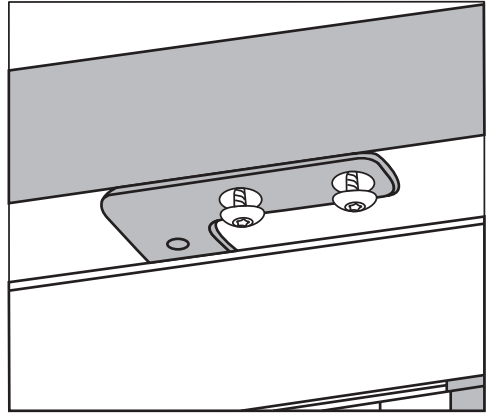

- Шарап тоңазытқышты әр жағдайда екі бұрандамен үстелдің астындағы орнына бұраңыз.

- Бекіткіш кронштейннің ④ толтыру тақтасының артқы жағына ② бекітіңіз.
- Шарап тоңазытқышты сізге қарай қисайту үшін қажетінше кірістірілген қуыстан шығарыңыз.
- Бекіткіш кронштейннің ④ толтыру тақтасымен ② шарап тоңазытқышқа қолмен еркін бұраңыз.
- Бетін тегістеу үшін толтыру тақтасын шарап тоңазытқышы есігімен туралаңыз.
- Енді бұрандаларды бұрап бекітіңіз.
- Шарап тоңазытқышты кірістірілген қуысқа енді итеріп салсаңыз болады.

Электрлік қосылым

Тоңазытқыш құрылғысын тек бірге берілген желілік қосылым кабелі арқылы жерге қосылған розеткаға қосу керек.

Тоңазытқыш құрылғысын орнатқаннан кейін розеткаға оңай қолжетімді болуы керек. Егер розетка қолжетімді болмаса, орнату жағындағы әрбір полюсте сәйкес ажырату құралдары барына көз жеткізіңіз.

 Қызып кетуден өрт шығу қаупі бар.

Тоңазытқыш құрылғысын көп розеткалы адаптерге немесе ұзартқыш сымға қосу сымды шамадан тыс жүктеуі мүмкін.

Қауіпсіздік мақсатында ұзартқыш сымды немесе көп розеткалы адаптерді пайдаланбаңыз.

Электрлік орнату VDE 0100 талаптарына сәйкес келуі керек.

Қауіпсіздік мақсатында тоңазытқыш құрылғысын қосу үшін тағайындалған электр қондырғысында A  типті қалдық ток құрылғысын (RCD) пайдалануды ұсынамыз.

Желілік кабель зақымдалған болса, оны тек бір типтегі қосылым кабелімен ауыстыруға болады (Miele тұтынушыларға қызмет көрсету орталығынан алуға болады).

Қауіпсіздік мақсатында осындай ауыстыру жұмысын тек білікті маман немесе Miele компаниясының тұтынушыларға қызмет көрсету бөлімі орындай алады.

Бұл пайдалану нұсқаулары және зауыттық тақтайша номиналды қуат тұтынысын және тиісті сақтандырғыш номиналын көрсетеді. Бұл ақпаратты жердегі электрлік қосылымның

деректерімен салыстырыңыз. Күдіктенген жағдайда білікті электр маманымен ақылдасыңыз.

Дербес электр қуат көзі жүйесінде немесе негізгі электр желісімен синхрондалмаған электр қуат көзі жүйесінде (мысалы, оқшауланған желілер, резервтік жүйелер) уақытша немесе тұрақты түрде пайдалануға болады. Электр қуат көзі жүйесінің EN 50160 немесе соған баламалы стандарттың сипаттамаларына сәйкестігі құрылғыны пайдалану үшін міндетті шарт болып табылады. Тұрмыстық электр қондырғысында және осы Miele өнімінде берілген қорғау шараларының қолданылуы мен пайдаланылуы оқшауланған жұмыс режимінде де немесе негізгі электр желісімен синхрондалмаған жұмыс кезінде де сақталуы тиіс немесе бұл шаралар қондырғыдағы баламалы шаралармен ауыстырылуы тиіс. Мысалы, VDE-AR-E 2510-2 стандартының ағымдағы нұсқасында сипатталған сияқты.

Тоңазытқыш құрылғысын қосу

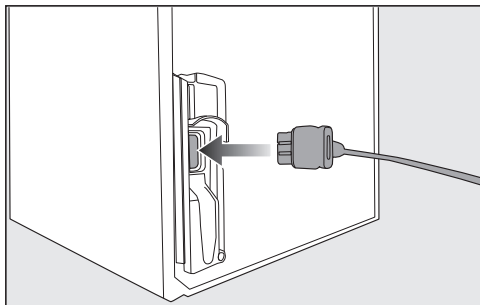

- Тығын коннекторын тоңазытқыш құрылғысының артқы панеліндегі розеткаға салыңыз.

Тығын коннекторының орнына дұрыс түскеніне көз жеткізіңіз.

- Тоңазытқыш құрылғысының тығынын розеткаға салыңыз.

Тоңазытқыш құрылғысы енді қуат көзіне қосылған.

Өнім сапасына берілетін кепілдік

Тауар сапасына кепілдік

Ресми импорттаушылар арқылы сатып алынған елге әкелінетін тұрмыстық техниканың кепілдік мерзімі өнім тек жеке, отбасылық, тұрмыстық және кәсіпкерлік қызметпен байланыспаған басқа да қажеттіліктер үшін пайдаланылған жағдайда 24 айды құрайды.

Негізгі тауарға кірмейтін, бөлек сатып алынған аксессуарлар мен қосалқы бөлшектерге кепілдік мерзімі берілмейді.

Кепілдік мерзімі тауарды сатып алушыға табыстаған күннен бастап есептеледі.

Түсініспеушіліктерді болдырмау үшін тауарларды беруді растайтын құжаттарды (тауарлық жүк қағаздар, тауарлық чектер және қолданыстағы заңнама талаптарына сәйкес тауарды беруді растайтын басқа да құжаттар) сақтап, кепілдік қызмет көрсетуге жүгінген кезде сервистік қызмет мамандарына көрсетуіңізді сұраймыз.

Кепілдік мерзімі ішінде сіз бұйымды мақсаты бойынша пайдаланылған және осы нұсқауда көрсетілген бұйымды орнату, қосу және пайдалану талаптарын сақтаған жағдайда, бұйымның ақауларын тегін жоюға және бұйымның сапасына қатысты заңмен белгіленген тұтынушылардың басқа да талаптарын қанағаттандыруға құқықтарыңызды пайдалана аласыз.

Қосылымды үшінші тұлғалар жүзеге асырса, орнату және қосу қызметтерінің төленгенін және орындалғанын растайтын құжаттарды сақтаңыз.

Назар аударыңыз! Әрбір бұйымның бірегей зауыттық нөмірі бар. Зауыттық нөмір бұйымның шығарылған күнін және оның комплектациясын анықтауға мүмкіндік береді. Miele сервистік қызметіне хабарласқанда бұйымның зауыттық нөмірін айтыңыз, бұл сізге жылдам әрі сапалы қызмет алуға мүмкіндік береді.

Егер Miele сервистік қызметі жабдықтың ақаулықтарын кепілдік мерзімі ішінде аталған жабдықтың бір бөлігін ауыстыру арқылы жөндейтін болса, клиент жөндеу аяқталғаннан кейін (жабдық ақауы жойылған кезде) бөлшектелген бөлікті сервистік қызмет өкіліне қайтаруға міндетті.

Miele сервистік қызметі келесі жағдайларда кепілдік қызмет көрсетуден бас тартуға құқылы:

- Тауардың механикалық зақымдануын анықтау;
- Дұрыс сақтамау және/немесе абайламай тасымалдау;

- Тасымалдау, сақтау және пайдалану кезінде қолайсыз климаттық жағдайлардың әсерінен болған зақымдарды анықтау;
- Химиялық заттар мен ылғалдың әсер ету іздерін анықтау;
- Орнату және қосу ережелерін сақтамау;
- Пайдалану нұсқауларының талаптарын орындамау;
- Қатты ластану нәтижесінде тауардың зақымдануын анықтау;
- Жуғыш құралдар мен шығын материалдарын дұрыс пайдаланбау немесе өндіруші ұсынбаған күтім жасау құралдарын пайдалану нәтижесінде зақымдануды анықтау;
- Осы қызметтерді көрсетуге құқығы жоқ тұлғалардың бөлшектеу, жөндеу және басқа да араласу белгілерін анықтау;
- ГОСТ, ДСТУ сәйкес келмейтін параметрлері бар электр желісіне қосылу;
- Жануарлардың немесе жәндіктердің әрекетінен тауарлардың зақымдануы;
- Үшінші тұлғалардың заңсыз әрекеттері;
- Форс-мажорлық әрекеттер (өрт, су тасқыны, табиғи апаттар және т.б.);
- Ішкі жұмыс көлемдеріне бөгде заттардың, жануарлардың, жәндіктердің және сұйықтықтардың түсуінен бұйымның дұрыс жұмыс істемеуі.

Кепілдік қызмет көрсетуі келесі жағдайларға қолданылмайды:

- осы Пайдалану нұсқауында көрсетілген бұйымды реттеу, баптау, тазалау және басқа да күтім жасау бойынша жұмыстар;
- осы Пайдалану нұсқауында көрсетілген шығын материалдарын (қуат элементтері, сүзгілер, жарықтандыру шамдары, шаң жинау қаптары және т.б.) ауыстыру бойынша жұмыстар.

Төмендегілер тауар кемшіліктері болып табылмайды:

- пайдаланудың алғашқы күндерінде тауар шығаратын жаңа пластиктің немесе резеңкенің иісі;
- пайдалану кезінде жабдық бөліктерінің түс реңктерінің және жылтырының өзгеруі;
- тауарға кіретін жекелеген құрамдастарының жұмыс істеу принциптеріне байланысты шулар (санитарлық нормалар шегінде);
- желдеткіштер

- есіктердің май/ауа жеткізгіштері
- су клапандары
- электрлік релелер
- электр қозғалтқыштары
- белдіктер
- компрессорлар
- материалдардың табиғи тозуы (қартаюу) нәтижесінде пайда болатын шу:
 - қыздыру/салқындату кезінде сықырлаған шу
 - сықыр
 - қозғалатын механизмдердің аздап соғуы
- табиғи тозуы нәтижесінде жарамсыз болып қалған шығын материалдары мен тозу бөлшектерін ауыстыру қажеттілігі.

Miele сервистік орталықтары

Miele сервистік желісі Алматы және Киев қалаларындағы өзінің қызмет көрсету орталықтарын, Miele аймақтық сервистік мамандарын және аймақтардағы серіктес сервистік орталықтарын қамтиды. Miele сервисті ұсынылған қалалардың тізімін компанияның интернет сайтында таба аласыз:

- **Қазақстан:** www.miele.kz
- **Украина:** www.miele.ua

Егер сізге сервистік қолдау қажет болса, **Miele байланыс ақпараты** Парағында көрсетілген «Жедел желі» телефондарына хабарласуыңызды сұраймыз.

Өнім сапасына берілетін кепілдік

Miele туралы байланыс ақпараты

Техника сатып алуға, қосымша керек-жарақтар мен шығын материалдарын сатып алуға байланысты барлық мәселелер бойынша, сондай-ақ сервистік қолдау қажет болған жағдайда "жедел желі" телефоны бойынша хабарласуыңызды сұраймыз.

Импорртаушылар Қазақстан Республикасы

« Миле » ЖШС
Қазақстан
Алматы қаласы
Бостандық ауданы
Әбіш Кекілбайұлы көшесі, 34 үй, 1-04
пошта индексі 050000
телефон: +7 (727) 313-23-00
Факс: +7 (727) 311 10 42
E-mail: info@miele.kz
Internet: www.miele.kz

Украина

« Миле » ЖШҚ
01033 Киев, Украина
Короленковская көшесі, 4-үй
Телефон: + 38 (044) 496 0300
E-mail: info@miele.ua
Internet: www.miele.ua

ТМД-ның басқа елдері

Қосымша керек-жарақтар мен шығын материалдарын сатып алудың барлық мәселелері бойынша, сондай-ақ сервистік қолдау қажет болған жағдайда, сіз осы өнімді сатып алған сатушыға хабарласуыңызды сұраймыз.

Назар аударыңыз!

Осы елдердегі кепілдік шарттары (жергілікті заңнамаға байланысты) өзгеше болуы мүмкін. Сіз сатушыдан кепілдік шарттарын нақтылай аласыз.

Авторлық құқықтар және лицензиялар

Байланыс модулін пайдалану және басқару мақсатында Miele компаниясы меншіктік немесе үшінші тарап бағдарламалық құралын пайдаланады, оған бастапқы коды ашық лицензиялау шарттары қолданылады. Бұл бағдарламалық құрал/осы бағдарламалық құрал компоненттері авторлық құқықтармен қорғалады. Miele және үшінші тараптың авторлық құқықтары сақталуы тиіс.

Сонымен қатар құрылғыға біріктірілген бұл байланыс модулі ашық бастапқы коды бар лицензия шарттарына сәйкес қолданылатын бағдарламалық құрал компоненттерін қамтиды. Құрылғыдағы бастапқы коды ашық компоненттер, сонымен қатар тиісті авторлық құқық ескертпелері, лицензиялық шарттардың көшірмелері жарамды және қосымша ақпаратты веб-браузердің көмегімен IP мекенжайы арқылы жергілікті түрде ашуға болады ([http\[s\]://<IP address>/Licenses](http[s]://<IP address>/Licenses)). Осы орында көрсетілетін бастапқы коды ашық лицензияларға қатысты жауапкершілік және кепілдік міндеттемелері тиісті құқық иелеріне қатысты қолданылады.

Өндіруші:

Миле & Ци. КГ, Карл-Миле-Штрассе көш., 29, 33332 Гютерсло қ., Германия
Miele & Cie. KG, Carl-Miele-Straße 29, 33332 Gütersloh, Deutschland

Зауыттың орналасқан жері:

Либхерр-Линц ГмбХ, Доктор-Ханс-Либхерр-Штрассе, 1, 9900 Линц, Австрия
Liebherr-Werk Lienz Ges.m.b.H., Dr.-Hans-Liebherr-Str. 1, 9900 Lienz, Österreich

Импорттаушылар:

"Миле" ЖШС

Қазақстан

Алматы қаласы

Бостандық ауданы

Әбіш Кекілбайұлы көшесі, 34 үй, 1-04

пошта индексі 050000

телефон: +7 (727) 313-23-00

Факс: +7 (727) 311 10 42

E-mail: info@miele.kz

Internet: www.miele.kz

«Миле» ЖШҚ

01033 Киев, Украина

Короленковская көшесі, 4-үй

Телефон: + 38 (044) 496 0300

E-mail: info@miele.ua

Internet: www.miele.ua



EAC

KWTUS 7054 ..., KWTUS 7055 ...

kk-KZ

M.-Nr. 12 799 230 / 01