





## Navodila za uporabo in montažo Vinska vitrina



Pred postavitvijo – inštalacijo – zagonom **obvezno** preberite navodila za uporabo in montažo. Tako se boste zaščitili pred poškodbami in preprečili materialno škodo.

# Vsebina

---

<b>Varnostna navodila in opozorila</b> .....	4
<b>Vaš prispevek k varovanju okolja</b> .....	13
<b>Varčevanje z energijo</b> .....	14
<b>Opis aparata</b> .....	15
Upravljalna plošča .....	15
Razlaga simbolov .....	16
Odpiralo vrat .....	18
<b>Dodatna oprema</b> .....	19
Priložena oprema .....	19
Dodatna oprema .....	19
<b>Vklop in izklop vinske vitrine</b> .....	20
Pred prvo uporabo .....	20
Upravljanje vinske vitrine .....	20
Izklop vinske vitrine .....	21
Ob daljši odsotnosti .....	21
<b>Izvajanje drugih nastavitev</b> .....	22
Zapora  .....	22
Zvočni signali  .....	23
Svetilnost prikazovalnika  .....	24
<b>Optimalna temperatura in kakovost zraka</b> .....	25
Optimalna temperatura .....	25
Nastavitev temperature .....	26
Možne nastavitve temperature .....	27
Prikaz temperature .....	27
Kakovost in vlažnost zraka .....	28
Uporaba funkcije DynaCool (konstantna zračna vlažnost)  .....	28
Izmenjava zraka skozi filtre Active AirClean .....	29
<b>Temperaturni alarm in alarm ob odprtih vratih</b> .....	30
<b>Lučka za predstavitev</b> .....	32
Vklop in izklop lučke za predstavitev .....	32
Nastavitev jakosti lučke za predstavitev .....	32
Nastavitev trajanja osvetlitve lučke za predstavitev .....	33
<b>Shranjevanje steklenic vina</b> .....	34
Maksimalna višina vloženi vinskih steklenic .....	35

Lesene rešetke .....	35
Prestavljanje lesenih rešetk .....	35
Prilagoditev lesene rešetke .....	36
Označevanje lesenih rešetk .....	37
Namestitev okrasne rešetke .....	37
Maksimalna kapaciteta .....	38
<b>Samodejno odtajevanje .....</b>	<b>39</b>
<b>Čiščenje in vzdrževanje .....</b>	<b>40</b>
Napotki glede čistilnih sredstev .....	40
Pred čiščenjem vinske vitrine .....	41
Notranjost, oprema, vrata aparata .....	41
Čiščenje rež za pre- in odzračevanje .....	41
Čiščenje vratnega tesnila .....	42
Po končanem čiščenju .....	42
<b>Filtri Active AirClean .....</b>	<b>43</b>
Zamenjava filtra Active AirClean .....	43
<b>Kaj storiti, če .....</b>	<b>45</b>
<b>Razlogi za hrup .....</b>	<b>50</b>
<b>Servisna služba in garancija .....</b>	<b>51</b>
Kontakt v primeru motenj .....	51
Zbirka podatkov EPREL .....	51
<b>Inštalacija .....</b>	<b>53</b>
Mesto postavitve .....	53
Klimatski razred .....	54
Pre- in odzračevanje .....	54
Vrste izhodnih odprtij za zrak .....	55
Vgradne mere .....	56
Vgradnja vinske vitrine .....	56
Pred vgradnjo vinske vitrine .....	56
Električni priključek .....	61
<b>Informacije za zastopnike .....</b>	<b>62</b>
Sejemska nastavitve ■ .....	62
<b>Garancijski list .....</b>	<b>64</b>

## Varnostna navodila in opozorila

---

Ta vinska vitrina ustreza predpisanim varnostnim standardom. Kljub temu pa lahko nepravilna uporaba privede do poškodb oseb in materialne škode.

Pred prvo uporabo vinske vitrine pozorno preberite navodila za uporabo in montažo. V njih boste našli pomembne napotke za vgradnjo, varnost, uporabo in vzdrževanje aparata. Tako se boste zaščitili pred poškodbami in preprečili škodo na vinski vitrini.

Skladno s standardom IEC 60335-1 Miele izrecno opozarja, da je treba obvezno prebrati in upoštevati poglavje o inštalaciji vinske vitrine ter varnostna navodila in opozorila.

Miele ne prevzema odgovornosti za škodo, ki je posledica neupoštevanja teh navodil.

Navodila za uporabo in montažo shranite in jih predajte morebitnemu naslednjemu lastniku.



Nevarnost poškodbe zaradi loma stekla.

Na nadmorski višini nad 1.500 m se lahko steklo v vratih vitrine zaradi spremenjenih razmerij zračnega tlaka razbije.

Ostri robovi lahko povzročijo hude poškodbe.

### Uporaba v skladu s predpisi

- ▶ Vinska vitrina je namenjena za uporabo v gospodinjstvu in podobnih okoljih, kot so
  - trgovine, pisarne in druga podobna delovna okolja,
  - kmetije,
  - hoteli, moteli, penzioni in drugi značilni nastanitveni objekti, kjer aparat uporabljajo gostje. Ta vinska vitrina ni namenjena za uporabo na prostem.

## Varnostna navodila in opozorila

---

► Vinsko vitrino uporabljajte izključno za shranjevanje vina v obsegu, običajnem za gospodinjstvo.

Dovoljen ni noben drug namen uporabe.

► Vinska vitrina ni primerna za shranjevanje in hlajenje zdravil, krvne plazme, laboratorijskih preparatov ali podobnih snovi ali izdelkov, ki so predmet smernice za medicinske pripomočke. Uporaba vinske vitrine v namene, za katere ni predvidena, lahko privede do poškodb shranjenega blaga ali povzroči, da se to pokvari. Aparat tudi ni primeren za delovanje v območju, kjer obstaja nevarnost eksplozije. Miele ne prevzema odgovornosti za škodo, ki je posledica nepravilne uporabe ali napačnega upravljanja.

► Osebe (vključno z otroki), ki zaradi svojih fizičnih, zaznavnih ali duševnih zmožnosti oziroma svoje neizkušenosti ali neznanja niso sposobne varno upravljati vinske vitrine, je ne smejo uporabljati brez nadzora odgovorne osebe.

Navedene osebe smejo upravljati vinsko vitrino brez nadzora samo, če so z njo seznanjene do te mere, da jo lahko povsem varno uporabljajo, ter znajo prepoznati možne nevarnosti napačnega upravljanja.

## Varnostna navodila in opozorila

---

### Če so pri hiši otroci

- ▶ Poskrbite, da se otroci, mlajši od osem let, ne zadržujejo v neposredni bližini vinske vitrine, razen če so pod stalnim nadzorom.
- ▶ Otroci, starejši od osem let, lahko uporabljajo vinsko vitrino brez nadzora samo, če so z njo seznanjeni do te mere, da jo lahko varno uporabljajo. Poznati in razumeti morajo morebitne nevarnosti, ki jim pretijo zaradi napačnega upravljanja.
- ▶ Otroci ne smejo čistiti ali vzdrževati vinske vitrine brez nadzora.
- ▶ Otroci, ki se zadržujejo v bližini vinske vitrine, naj bodo vedno pod nadzorom. Nikoli ne pustite, da bi se otroci igrali z aparatom.
- ▶ Nevarnost zadušitve! Otroci se lahko med igro zavijejo v ovojni material (npr. folije) ali si ga povlečejo čez glavo. Embalažne materiale zato shranite zunaj dosega otrok.

## Tehnična varnost

► Zatesnjenost krogotoka hladilnega sredstva je preverjena. Vinska vitrina ustreza zadevnim varnostnim predpisom in ustreznim direktivam EU.



► Ta vinska vitrina vsebuje hladilno sredstvo izobutan (R600a), naravni plin, ki je zelo prijazen do okolja, vendar vnetljiv. Hladilno sredstvo ne škoduje ozonski plasti in ne povečuje toplogrednega učinka.

Zaradi uporabe tega okolju prijaznega hladilnega sredstva je delovanje aparata nekoliko glasnejše. Poleg zvoka delovanja kompresorja se lahko pojavi zvok pretoka v celotnem hladilnem krogotoku. Tem učinkom se žal ni mogoče izogniti, nimajo pa nobenega vpliva na zmogljivost vinske vitrine.

Med transportom in vgradnjo/postavitvijo vinske vitrine pazite, da se ne poškoduje noben del hladilnega krogotoka. Hladilno sredstvo, ki brizgne iz sistema, lahko povzroči poškodbe oči.

Ob poškodbah:

- Izogibajte se odprtemu plamenu ali virom vžiga.
- Vinsko vitrino ločite od električnega omrežja.
- Nekaj minut zračite prostor, v katerem stoji vinska vitrina.
- Pokličite servisno službo.

► Več kot je hladilnega sredstva v vinski vitrini, večji mora biti prostor, kjer stoji aparat. Pri morebitnem puščanju lahko namreč v premajhnem prostoru pride do tvorbe vnetljive mešanice plina in zraka. Na vsakih 8 g hladilnega sredstva mora biti velikost prostora najmanj 1 m<sup>3</sup>. Količina hladilnega sredstva je navedena na napisni ploščici v notranjosti vinske vitrine.

## Varnostna navodila in opozorila

---

- ▶ Priključni podatki (zaščita, napetost in frekvenca), navedeni na napisni ploščici, se morajo obvezno ujemati s podatki vašega električnega omrežja, sicer bo prišlo do poškodbe vinske vitrine. Podatke obvezno preverite že pred priklopom aparata. Če ste v dvomih, se posvetujte z električarjem.
- ▶ Električna varnost vinske vitrine je zagotovljena le v primeru, da je priključena na pravilno ozemljeno električno napeljavo. Ta osnovni varnostni pogoj mora biti izpolnjen. Če ste v dvomih, naj vašo hišno električno inštalacijo preveri strokovnjak.
- ▶ Možno je začasno ali trajno delovanje s priklopom na samostojno napravo za oskrbo z energijo ali tovrstno napravo, ki ni sinhronizirana z omrežjem (npr. avtonomno omrežje, rezervni sistemi). Pogoj za delovanje je, da naprava za oskrbo z energijo izpolnjuje pogoje EN 50160 ali primerljive. Varnostni ukrepi, predvideni za hišno inštalacijo in ta izdelek Miele, morajo biti tako po funkciji kot načinu delovanja zagotovljeni tudi pri avtonomnem delovanju ali delovanju, ki ni sinhronizirano z omrežjem, ali morajo biti nadomeščeni z ustreznimi enakovrednimi ukrepi v inštalaciji. Kot je na primer opisano v aktualni objavi VDE-AR-E 2510-2.
- ▶ Če je poškodovan priključni kabel, ga lahko zamenja samo strokovnjak, ki ga je pooblastilo podjetje Miele. V nasprotnem primeru je lahko ogrožena varnost uporabnika.
- ▶ Razdelilne doze ali električni podaljški ne zagotavljajo potrebne varnosti (nevarnost požara). Zato vinske vitrine ne priključite na električno omrežje preko tovrstnih naprav.
- ▶ Če vlaga zaide do delov pod napetostjo ali priključnega kabla, lahko pride do kratkega stika. Zato vinska vitrina ne sme delovati v območju, kjer je vlažno ali obstaja nevarnost škropljenja (npr. v garaži, pralnici ipd.).



## Varnostna navodila in opozorila

---

- ▶ Ta vinska vitrina ni primerna za uporabo na nestacionarnih mestih postavitve (npr. na plovilih).
- ▶ Če je vinska vitrina poškodovana, lahko ogroža vašo varnost. Preverite, da na njej ni vidnih poškodb. Poškodovanega aparata v nobenem primeru ne smete uporabljati.
- ▶ Vinsko vitrino lahko uporabljate samo, če je pravilno vgrajena, saj je le tako zagotovljeno varno delovanje.
- ▶ Ob inštalacijskih in vzdrževalnih posegih ter popravilih mora biti vinska vitrina ločena od električnega omrežja. V ta namen mora biti izpolnjen eden izmed naslednjih pogojev:
  - varovalke električne napeljave so izklopljene ali
  - taljive varovalke električne napeljave so povsem odvite ali
  - priključni kabel je izključen iz električnega omrežja. Pri aparatih z omrežnim vtičem ne vlecite za kabel, temveč primite vtič in ga izvlecite.
- ▶ Zaradi nestrokovne inštalacije, vzdrževanja ali popravila je lahko resno ogrožena varnost uporabnika. Inštalacijska in vzdrževalna dela ter popravila lahko izvajajo samo strokovnjaki, ki jih je pooblastilo podjetje Miele.
- ▶ Če vinske vitrine ne popravi servisna služba, ki jo je pooblastilo podjetje Miele, prenehajo veljati pravice, ki izhajajo iz garancije.
- ▶ Pokvarjene sestavne dele lahko zamenjate samo z originalnimi nadomestnimi deli Miele. Miele namreč samo pri teh delih jamči, da v celoti izpolnjujejo varnostne zahteve.
- ▶ Ta vinska vitrina je zaradi posebnih zahtev (npr. glede temperature, vlažnosti, kemijske obstojnosti, odpornosti proti obrabi in vibracij) opremljena s specialno žarnico. Ta se lahko uporablja samo za predvideni namen. Žarnica ni primerna za osvetlitev prostora. Zamenja jo lahko samo pooblaščen strokovnjak ali osebje servisne službe Miele. Ta vinska vitrina je opremljena z več svetlobnimi viri, ki so uvrščeni vsaj v razred energijske učinkovitosti G.

# Varnostna navodila in opozorila

---

## Pravilna uporaba

▶ Vinska vitrina je primerna za uporabo v prostoru z določenim klimatskim razredom (območje temperature v prostoru), katerega meje morate upoštevati. Klimatski razred je naveden na napisni ploščici v notranjosti aparata. Če je temperatura v prostoru nižja, so premori med delovanjem kompresorja daljši, zato aparat ne more vzdrževati potrebne temperature.

▶ Pre- in odzračevalne odprtine aparata ne smejo biti na noben način prekrite. V nasprotnem primeru ne more biti več zagotovljen neoviran dovod zraka. Poraba električne energije zato naraste, lahko pa pride tudi do poškodb sestavnih delov aparata.

▶ Če v vinski vitrini hranite živila, ki vsebujejo maščobe ali olja, pazite, da morebitna iztekajoča maščoba ali olje ne pride v stik s plastičnimi deli vinske vitrine. V plastiki lahko nastanejo napetostne razpoke in plastika počni ali se prelomi.

▶ Nevarnost požara in eksplozije. V vinski vitrini ne hranite eksplozivnih snovi ali izdelkov z gorljivim potisnim plinom (npr. sprejev). Vnetljive mešanice plinov se lahko zaradi električnih sestavnih delov aparata vnamejo.

▶ Nevarnost eksplozije. V vinski vitrini ne sme delovati nobena električna naprava. V nasprotnem primeru lahko pride do iskrenja.

### **Za aparate iz plemenitega jekla velja:**

▶ Lepila poškodujejo prevleko površin iz plemenitega jekla, tako da izgubijo svoj zaščitni učinek proti umazaniji. Na površine iz plemenitega jekla nikoli ne lepite lističev za sporočila, transparentnih ali prekrivnih lepilnih trakov ter drugih lepilnih pripomočkov.

▶ Površina je občutljiva za razenje. Celo magneti lahko povzročijo raze.

## Oprema in nadomestni deli

- ▶ Uporabljajte izključno originalno opremo Miele. V primeru namestitve ali vgradnje drugačne opreme prenehajo vse pravice, ki izhajajo iz garancije.
- ▶ Miele vam nudi jamstvo za dobavo nadomestnih delov, potrebnih za delovanje, še do 15 let, najmanj pa 10 let po koncu serijske proizvodnje vaše vinske vitrine.

## Čiščenje in vzdrževanje

- ▶ Na vratno tesnilo ne smete nanašati olja ali maščobe, sicer bo tesnilo sčasoma postalo porozno.
- ▶ Para iz parne čistilne naprave lahko zaide do delov pod napetostjo in povzroči kratki stik.  
Za čiščenje vinske vitrine nikoli ne uporabljajte parne čistilne naprave.
- ▶ Koničasti in ostri predmeti poškodujejo hladilni agregat in delovanje vinske vitrine ni več brezhibno. Zato ne uporabljajte koničastih ali ostrih predmetov za
  - odstranjevanje plasti sreža,
  - sprostitvev ostankov, kot so etikete.

## Transport

- ▶ Vinsko vitrino vedno transportirajte v pokončnem položaju in v transportni embalaži, da ne bo prišlo do poškodb.
- ▶ Nevarnost poškodbe in škode na aparatu. Vinsko vitrino transportirajte s pomočjo druge osebe, saj je zelo težka.

## Odstranjevanje vašega starega aparata

- ▶ Otroci, ki se igrajo v bližini, se lahko zaprejo v vinsko vitrino in se v njej zadušijo.
  - Odmontirajte vrata aparata.

## Varnostna navodila in opozorila

---

- Lesene police pustite v vinski vitrini, da otrokom otežite plezanje vanjo.
- Po potrebi onesposobite zapiralni mehanizem vitrine. S tem boste preprečili, da bi se v aparat zaprli otroci, ki bi se igrali v bližini, in se tako znašli v življenjski nevarnosti.
- ▶ Nevarnost električnega udara!
  - Odrežite omrežni vtič od priključnega kabla.
  - Odrežite omrežni priključni kabel starega aparata.
- ▶ Vse dele odložite ločeno od starega aparata.
- ▶ Med odstranjevanjem in po njem se prepričajte, da vinska vitrina ni v bližini bencina ali drugih gorljivih plinov in tekočin.
- ▶ Nevarnost požara zaradi izhajajočega olja ali hladilnega sredstva! Hladilno sredstvo in olje, ki ju vsebuje aparat, sta gorljiva. Pri ustrezno visoki koncentraciji in v stiku z zunanjimi viri toplote se lahko izhajajoče hladilno sredstvo ali olje vnameta. Med odstranjevanjem pazite, da ne poškodujete hladilnega krogotoka, da preprečite nenadzorovano izhajanje hladilnega sredstva (podatki na napisni ploščici) in olja.
- ▶ Hladilno sredstvo, ki brizgne iz cevi, vam lahko poškoduje oči! Ne poškodujte nobenega dela hladilnega krogotoka, npr.
  - s prebadanjem kanalov s hladilnim sredstvom v uparjalniku,
  - s prepogibanjem cevovoda,
  - z razenjem površinskih prevlek.

## Odstranjevanje embalaže

Embalaža je namenjena lažjemu rokovanju in ščiti aparat pred poškodbami med transportom. Embalažni materiali so skrbno izbrani glede na ekološko sprejemljivost in tehnike odstranjevanja in jih je na splošno mogoče reciklirati.

Z vračanjem embalaže v obtok materialov poskrbite za prihranek surovin. Uporabite ustrezna zbirališča in možnosti oddaje za specifične materiale. Transportno embalažo lahko vrnete prodajalcu, pri katerem ste kupili aparat.

## Odstranjevanje starega aparata

Električna in elektronska oprema pogosto vsebuje še uporabne materiale. Vsebuje tudi določene snovi, zmesi in sestavne dele, ki so potrebni za njeno delovanje in varnost. Vse navedeno pa lahko v navadnih gospodinjskih odpadkih ali ob nepravilnem ravnanju predstavlja nevarnost za zdravje ljudi in za okolje. Svojega starega aparata zato ne odvrzite med gospodinjske odpadke.



Pazite, da se hladilni aparat do strokovne, okolju prijazne odstranitve ne poškoduje.

S tem zagotovite, da hladilno sredstvo, ki je v aparatu, in olje iz kompresorja ne moreta zaiti v okolje.

Namesto tega poskrbite za odvoz v uradne lokalne centre za zbiranje in prevzem električne in elektronske opreme, kjer bodo brezplačno poskrbeli za morebitno reciklažo, ali pa aparat odpeljite k svojemu trgovcu oziroma na podjetje Miele. Za izbris morebitnih osebnih podatkov, shranjenih v aparatu, ki ga boste odstranili, ste po zakonu odgovorni sami. Po zakonu ste dolžni iz aparata brez poškodb odstraniti stare baterije in akumulatorje ter lučke, ki niso fiksno zaprti in jih lahko odstranite nepoškodovane. Odnosite jih na ustrezna zbirna mesta, kjer jih lahko brezplačno oddate. Prosimo vas, da do odvoza starega aparata poskrbite za varnost otrok.

## Varčevanje z energijo

	Normalna poraba energije	Povečana poraba energije
<b>Postavitev/ vzdrževanje</b>	V prezračevanih prostorih.	V zaprtih prostorih brez zračenja.
	Zaščiteno pred neposrednimi sončnimi žarki.	Izpostavljeno neposrednim sončnim žarkom.
	V primerni oddaljenosti od virov toplote (grelnih teles, pečice).	Poleg toplotnega vira (grelnega telesa, pečice).
	Pri idealni temperaturi v prostoru okrog 20 °C.	Pri visoki temperaturi v prostoru nad 25 °C.
	Pre- in odzračevalne odprtine niso prekrite ali zaprašene.	Pre- in odzračevalne odprtine so prekrite ali prašne.
<b>Nastavitev temperature</b>	10 do 12 °C	Kolikor nižja je nastavljena temperatura, toliko višja je poraba energije!
<b>Uporaba</b>	Razporeditev lesenih rešetk kot ob dobavi.	
	Vrata aparata odpirajte samo po potrebi in za čim krajši čas. Steklenice vina preišljeno razvrstite.	Zaradi pogostega in dalj časa trajajočega odpiranja vrat pride do izgube hladu in prodiranja toplega zraka iz prostora v aparat. Vinska vitrina se poskuša ohladiti in trajanje delovanja kompresorja se podaljša.
	Predalov ne napolnite preveč, da ne bo ovirano kroženje zraka.	Poslabšan tok zraka povzroči izgubo hladilne zmogljivosti.



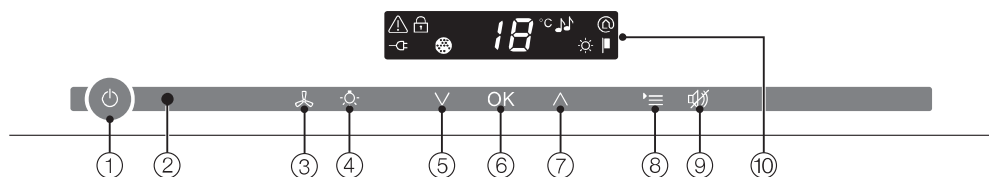

## Upravljalna plošča



- ① Vklon/izklop celotne vinske vitrine
- ② Optični vmesnik (samo za servisno službo)
- ③ Vklon/izklop funkcije DynaCool (konstantna zračna vlažnost)
- ④ Vklon/izklop lučke za predstavitev
- ⑤ Nastavitev temperature (∨ za hladnejše)
- ⑥ Potrditev izbire (tipka OK)
- ⑦ Nastavitev temperature (^ za toplejše)
- ⑧ Izbira ali preklic nastavitvenega načina
- ⑨ Izklop temperaturnega alarma ali alarma ob odprtih vratih
- ⑩ Prikazovalnik s prikazom temperature in simboli (simboli so vidni samo v nastavitvenem načinu; razlaga simbolov je v tabeli)

# Opis aparata

## Razlaga simbolov

Simbol	Pomen	Funkcija
	Zapora	Zaščita pred nenamernim izklopom in spreminjanjem nastavitvev
	Zvočni signali	Možnosti izbire tona tipk in opozorilnega signala pri alarmu ob odprtih vratih
	Miele@home	Viden samo, če je komunikacijski stik oz. modul Miele@home vstavljen in prijavljen
	Sejemska nastavitvev (viden samo, če je vklopljena sejemska nastavitvev)	Izklop sejemske nastavitvev
	Svetilnost prikazovalnika	Nastavitvev svetilnosti prikazovalnika
	Filter Active AirClean	Sveti, ko je potrebna zamenjava
	Omrežni priključek (viden samo pri izklopljeni vinski vitrini)	Potrjuje, da je vinska vitrina priklopljena na električno omrežje; v primeru izpada električnega toka utripa.
	Alarm (viden samo v primeru alarma ob odprtih vratih oz. temperaturnega alarma)	Sveti v primeru alarma ob odprtih vratih; utripa ob temperaturnem alarmu, izpadu električnega toka in drugih sporočilih o napakah.



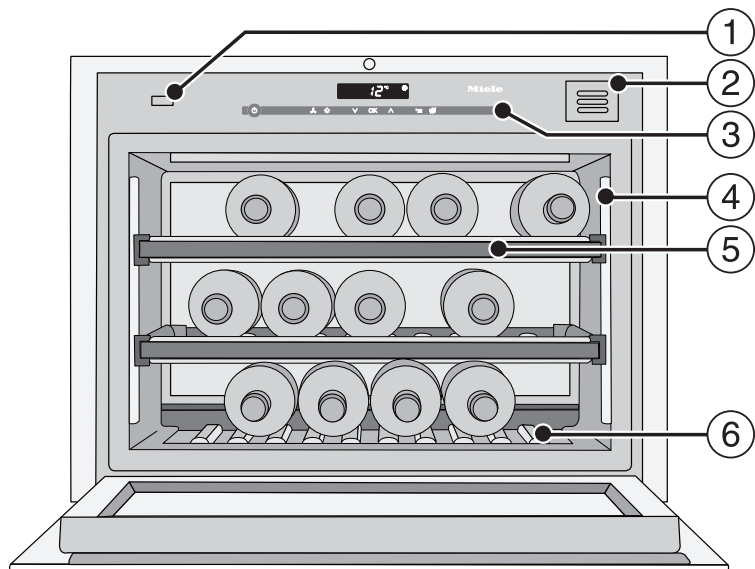

- ① Odpiralo vrat (Push2open)
- ② Filter Active AirClean
- ③ Upravljalna plošča
- ④ Osvetlitvena letev
- ⑤ Lesene rešetke z letvami za označevanje (rešetke FlexiFrame z letvami NoteBoard)
- ⑥ Okrasna rešetka  
(Okrasno rešetko lahko odstranite. Napisna ploščica je pod okrasno rešetko.)

# Opis aparata

## Odpiralo vrat

Sistem Push2open, s katerim je opremljena vinska vitrina, vam olajša odpiranje vrat. Vrata vaše vinske vitrine so občutljiva na pritisk.

Ob dobavi je sistem Push2open dezaktiviran. To funkcijo aktivirate šele po vgradnji aparata v nišo z dotikom tipke za vklop/izklop (glejte „Vklop in izklop vinske vitrine“).

## Odpiranje vrat aparata

 **Nevarnost škode na aparatu!**  
Preprečite poškodbe odpirala vrat:  
Vrat aparata ne blokirajte, medtem ko se odpirajo.  
Ne pritiskajte in ne zadržujte odpirala, medtem ko se vrata zapirajo.

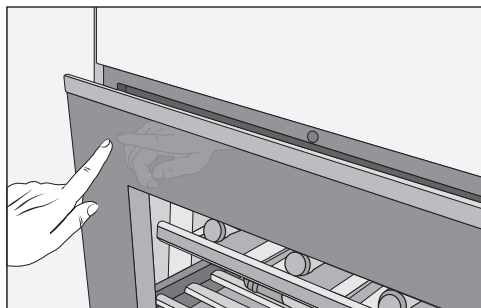

- Na kratko pritisnite **proti zgornjemu levemu območju vrat aparata** in jih spustite. Vrata se samodejno odprejo za režo.
- Nato vrata na široko odprite.

 **Nevarnost škode na aparatu!**  
Ko so vrata aparata odprta, jih ne smete obremeniti. Na odprta vrata ne odlagajte nobenih predmetov!

Zaščita pred nenamernim odpiranjem: če vrata ne odprete do konca, se po približno 3 sekundah samodejno zaprejo.

## Zapiranje vrat aparata

- Vrata zaprite.

Prosimo, upoštevajte, da rokovanje z magneti neposredno pred vrati vinske vitrine lahko povzroči nenamerno odpiranje vrat. Vzrok za ta pojav je v mehanizmu zapiranja vrat vinske vitrine.

### Priložena oprema

#### Kreda

Priloženo kredo uporabite za označevanje magnetnih letev na lesenih rešetkah. Tako boste imeli dober pregled nad shranjenimi vrstami vina.

#### Filter Active AirClean

Filter Active AirClean skrbi za optimalno izmenjavo zraka in s tem za visoko kakovost zraka v vinski vitrini.

#### Lesene prečke za prečno shranjevanje

Z uporabo priloženih lesenih prečk za prečno shranjevanje lahko v vinsko vitrino shranite tudi daljše vinske steklenice, npr. steklenice magnum.

### Dodatna oprema

V Mielejevi ponudbi lahko najdete koristno opremo ter čistilna in negovalna sredstva, ki so prilagojeni vaši vinski vitrini.

#### Večnamenska krpa iz mikrovlaknen

Krpa iz mikrovlaknen pomaga pri odstranjevanju prstnih odtisov in rahle umazanije s sprednjih stranic iz plemenitega jekla, upravljalnih plošč aparatov, oken, pohištva, avtomobilskih oken ipd.

#### Komplet MicroCloth

Komplet MicroCloth sestavljajo univerzalna krpa, krpa za steklo in krpa za poliranje.

Krpe so izjemno trpežne in vzdržljive. Zaradi zelo finih mikrovlaknen te krpe zelo učinkovito čistijo.

#### Filtri Active AirClean

Za opis glejte „Priložena oprema“.

Dodatno opremo lahko naročite v Mielejevi spletni prodajalni, kupite pa jih lahko tudi na servisu Miele (glejte konec teh navodil za uporabo) in pri svojem trgovcu z opremo Miele.

# Vklop in izklop vinske vitrine

---

## Pred prvo uporabo

### Embalažni materiali

- Iz notranjosti aparata odstranite vse embalažne materiale.

### Zaščitna folija (odvisno od modela)

Površine iz plemenitega jekla so zaščitene s folijo, ki jih med transportom varuje pred poškodbami.

- Zaščitne folije odstranite šele, ko vinsko vitrino vgradite. Začnite na enem od zgornjih vogalov.

## Čiščenje vinske vitrine

Prosimo, upoštevajte ustrezne napotke v poglavju „Čiščenje in vzdrževanje“.

- Očistite notranjost aparata in vso opremo.

## Upravljanje vinske vitrine

Vinsko vitrino upravljate tako, da se s prstom dotaknete senzorskih tipk.

Vsak dotik potrdi zvočni signal. Po želji ga lahko izklopite (glejte poglavje „Izvajanje drugih nastavitev“, odstavek „Zvočni signali 🎵“).

Simbol omrežnega priključka  ugasne in vinska vitrina začne hladiti.

Ob prvem vklopu aparata utripa simbol alarma , dokler ni dosežena nastavljena temperatura.

Če odprete vrata aparata, zasveti lučka za osvetlitev notranjosti.

## Izklop vinske vitrine



- Dotaknite se tipke za vklop/izklop.  
Če to ni mogoče, je vklopljena zapora .

Na prikazovalniku ugasne prikaz temperature in pojavi se simbol omrežnega priključka .

Osvetlitev notranjosti aparata ugasne in hlajenje se izklopi.

## Ob daljši odsotnosti

Če vinske vitrine dlje časa ne boste uporabljali:

- Vinsko vitrino izklopite.
- Izvlecite omrežni vtič ali izklopite varovalko hišne inštalacije.
- Vinsko vitrino očistite.
- Pustite njena vrata odprta, da se bo lahko zadostno zračila in da ne bo prišlo do razvoja neprijetnega vonja.

Če boste vinsko vitrino pred daljšo odsotnostjo izklopili, očistili pa ne, obstaja pri zaprtih vratih aparata nevarnost razvoja plesni. Vinsko vitrino obvezno očistite.

## Izvajanje drugih nastavitev

Določene nastavitve vinske vitrine lahko izvedete samo v nastavitvenem načinu.

Medtem ko ste v nastavitvenem načinu, je alarm ob odprtih vratih avtomatsko neaktiven.

### Zapora

S funkcijo zapore lahko vinsko vitrino zaščitite pred:

- nenamernim izklopom,
- nenamerno spremembo temperature,
- nenamerno izbiro funkcije DynaCool,
- nenamernim vklopom lučke za predstavitve.

### Vklop/izklop zapore



- Dotaknite se tipke za nastavitve.

Na prikazovalniku se pojavijo vsi simboli, ki jih lahko izberete, simbol  utripa.



- Dotaknite se tipke OK, da potrdite izbiro.

Na prikazovalniku utripa nazadnje izbrana nastavitve, simbol  neprekinjeno sveti.



- S tipko  $\wedge$  ali  $\vee$  lahko zdaj nastavite, ali naj bo zapora vklopljena ali izklopljena:  
 $\bar{0}$ : zapora je izklopljena  
 $\bar{1}$ : zapora je vklopljena



- Dotaknite se tipke OK, da potrdite izbiro.

Izbrana nastavitve je shranjena, simbol  utripa.



- Zapustite nastavitveni način, tako da se dotaknete tipke za nastavitve. Če tega ne storite, elektronika avtomatsko zapusti nastavitveni način po pribl. eni minuti.

Če je zapora vklopljena, na prikazovalniku sveti .

### Zvočni signali 🎵

Vinska vitrina je opremljena z zvočnimi signali, kot sta potrditveni ton tipk in opozorilni zvočni signal ob odprtih vratih ali temperaturnem alarmu.

Potrditveni ton tipk in opozorilni zvočni signal ob odprtih vratih lahko po želji vklopite ali izklopite, temperaturnega alarma pa ni mogoče izklopiti.

Izbirate lahko med štirimi možnimi nastavitvami. Tovarniško je nastavljena možnost 3, tj. potrditveni ton tipk in alarm ob odprtih vratih sta vklopljena.

### Vklop/izklop zvočnih signalov



- Dotaknite se tipke za nastavitve.

Na prikazovalniku se pojavijo vsi simboli, ki jih lahko izberete, simbol  utripa.



- Tolikokrat se dotaknite tipke za nastavitve temperature ( $\wedge$  ali  $\vee$ ), dokler na prikazovalniku ne utripa simbol 🎵.



- Dotaknite se tipke OK, da potrdite izbiro.

Na prikazovalniku utripa nazadnje izbrana nastavitve, simbol 🎵 neprekinjeno sveti.



- S tipko  $\wedge$  ali  $\vee$  lahko zdaj izberete eno izmed naslednjih nastavitev:
  - 0: ton tipk izklopljen, alarm ob odprtih vratih izklopljen
  - 1: ton tipk izklopljen, alarm ob odprtih vratih vklopljen (po 4 minutah)
  - 2: ton tipk izklopljen, alarm ob odprtih vratih vklopljen (po 2 minutah)
  - 3: ton tipk vklopljen, alarm ob odprtih vratih vklopljen (po 2 minutah).



- Dotaknite se tipke OK, da potrdite izbiro.

Izbrana nastavitve je shranjena, simbol 🎵 utripa.



- Dotaknite se tipke za nastavitve, da zapustite nastavitveni način. V nasprotnem primeru elektronika aparata avtomatsko zapusti nastavitveni način čez pribl. eno minuto.

## Izvajanje drugih nastavitev

### Svetilnost prikazovalnika ☀

Svetilnost prikazovalnika lahko prilagodite svetlobnim razmeram v prostoru.

Svetilnost prikazovalnika lahko spreminjate stopenjsko od 1 do 3. Tovarniško je nastavljen stopnja 3 (maksimalna svetilnost).

### Sprememba svetilnosti prikazovalnika



- Dotaknite se tipke za nastavitve.

Na prikazovalniku se pojavijo vsi simboli, ki jih lahko izberete, simbol  utripa.



- Tolikokrat se dotaknite tipke za nastavev temperature ( $\wedge$  ali  $\vee$ ), dokler na prikazovalniku ne utripa simbol ☀.



- Dotaknite se tipke OK, da potrdite izbiro.

Na prikazovalniku utripa nazadnje izbrana nastavev, simbol ☀ neprekinjeno sveti.



- S tipko  $\wedge$  ali  $\vee$  lahko zdaj spremenite svetilnost prikazovalnika:  
1: minimalna svetilnost  
2: srednja svetilnost  
3: maksimalna svetilnost.



- Dotaknite se tipke OK, da potrdite izbiro.

Izbrana nastavev je shranjena, simbol ☀ utripa.



- Zapustite nastavitveni način, tako da se dotaknete tipke za nastavitve. Če tega ne storite, elektronika avtomatsko zapusti nastavitveni način po pribl. eni minuti.



# Optimalna temperatura in kakovost zraka

Razvoj vina poteka nenehno in je odvisen od okoliških pogojev. Za trajnost vina sta odločilni tako temperatura kot tudi kakovost zraka.

S konstantno in vinu prilagojeno temperaturo, povečano zračno vlažnostjo in okoljem brez tujih vonjev so v tej vinski vitrini optimalni pogoji za shranjevanje vina.

Poleg tega vinska vitrina (v nasprotju s hladilnikom) zagotavlja okolje brez vibracij, da proces zorenja vina poteka nemoteno.

## Optimalna temperatura

Vino lahko shranjujete pri temperaturi med 6 in 18 °C. Če hranite skupaj rdeča in bela vina, izberite temperaturo med 12 in 14 °C, ki je primerna tako za bela kot rdeča vina. Rdeče vino morate v tem primeru vzeti iz vitrine vsaj dve uri pred zaužitjem in ga odpreti, da dobi kisik in lahko razvije svojo aromo.

Pri previsoki temperaturi shranjevanja (nad 22 °C) vina prehitro zorijo, zato se arome ne morejo razvijati naprej. Če pa je temperatura prenizka (pod 5 °C), vino nasprotno ne more optimalno dozoreti.

Toplota povzroči, da se vino razteza, v hladu pa se skrči – temperaturna nihanja pomenijo za vino stres, zorenje se v tem primeru prekine. Zato je zelo pomembno, da vinu zagotovite okolje, v katerem je temperatura kolikor mogoče stabilna.

Sorta vina	Priporočena temperatura za pitje*
Lahka, aromatična rdeča vina:	+14 °C do +16 °C
Težka rdeča vina:	+18 °C
Vina rosé:	+8 °C do +10 °C
Fina, aromatična bela vina:	+8 °C do +12 °C
Težka ali sladka bela vina:	+12 °C do +14 °C
Šampanjec, peneče vino, prosecco:	+6 °C do +10 °C

\* Vino shranjujte pri temperaturi, ki je za 1 do 2 °C nižja, kot je priporočena temperatura za pitje, ker se vino pri natakanju v kozarce segreje.

**Nasvet:** Težka rdeča vina morajo pred uživanjem stati odprta 2–3 ure, da se prepojijo s kisikom in tako lahko sprostijo svojo aromo.

# Optimalna temperatura in kakovost zraka

---

## Varnostna naprava pri nizkih temperaturah okolja

Da je vino zaščiten pred nizkimi temperaturami, varnostni termostat skrbi za to, da temperatura v aparatu ne more premočno pasti. Če temperatura okolja pade, se avtomatsko vklopi gretje aparata in tako ohrani stalno temperaturo v njegovi notranjosti. Če temperatura okolja še naprej pada, se aparat nato samodajno izklopi.

## Nastavitev temperature

- S tipkama pod prikazovalnikom nastavite temperaturo.

Pri tem z dotikom tipke



- znižate temperaturo,



- zvišate temperaturo.



- Dotaknite se tipke OK, da potrdite izbiro.

**ali**

- Počakajte približno 5 sekund po zadnjem dotiku tipke.

Med nastavljanjem temperature prikaz vrednosti temperature utripa.

Ob dotikanju tipk lahko na prikazovalniku sledite naslednjim spremembam:

- ob prvem dotiku: **nazadnje nastavljena temperatura** v prikazu utripa.
- ob vsakem nadaljnjem dotiku: temperatura se spreminja v korakih po 1 °C.
- če zadržite prst na tipki: temperatura se kontinuirano spreminja.

# Optimalna temperatura in kakovost zraka

---

Ko je dosežena najvišja oz. najnižja možna temperatura, zazveni negativni ton tipke (če je potrditveni ton tipk vklopljen).

Približno 5 sekund po zadnjem dotiku tipke se prikaz temperature avtomatsko preklopi na **dejansko** temperaturo, ki je trenutno v vinski vitrini.

Če ste spremenili temperaturo, traja nekaj časa, da se vzpostavi zelena temperatura.

Prikaz temperature na prikazovalniku vedno kaže **dejansko** temperaturo.

## Možne nastavitve temperature

Temperaturo lahko nastavite v območju med 5 °C in 20 °C.

## Prikaz temperature

Prikaz temperature na prikazovalniku med normalnim delovanjem kaže dejansko temperaturo.

Če temperatura ni v možnem temperaturnem razponu, na prikazovalniku utripajo samo črtice.

Odvisno od temperature okolja in nastavitve lahko traja nekaj ur, preden je dosežena in trajno prikazana zelena temperatura.

# Optimalna temperatura in kakovost zraka

## Kakovost in vlažnost zraka

V običajnem hladilniku je zračna vlažnost za ustrezno shranjevanje vina prenizka, zato hladilnik za ta namen ni primeren. Visoka zračna vlažnost je namreč za shranjevanje vina zelo pomembna, da zamaški dobivajo vlago od zunaj. Če je vlažnost zraka nižja, se zamaški na zunanji strani izsušijo, to pa pomeni, da ne morejo več ustrezno zatesniti steklenic. To je tudi razlog, da morajo biti steklenice vina shranjene v ležečem položaju, da vino ohranja vlažnost notranje strani zamaškov. Če v steklenico zaide zrak, se vsako vino neizogibno pokvari.

 Nevarnost poškodbe zaradi dodatne vlage.

Vlažnost zraka v tem primeru naraste in vlaga kondenzira v notranjosti aparata. Kondenzat lahko povzroči škodo na vinski vitrini, npr. korozijo. Zraka v vinski vitrini **ne smete** dodatno vlažiti, na primer tako, da postavite vanj skodelico vode.

## Uporaba funkcije DynaCool (konstantna zračna vlažnost)

S funkcijo DynaCool se zviša relativna zračna vlažnost v celotnem aparatu. Hkrati sta zračna vlažnost in temperatura enakomerno razporejeni, tako da so vsa vaša vina shranjena pod enako dobrimi pogoji. Tako notranjost aparata ves čas nudi okoliščine, ki ustrezajo tistim v vinski kleti.

## Vklop funkcije DynaCool

Če želite aparat uporabljati za dolgoročno shranjevanje vina, vam priporočamo, da funkcijo DynaCool načeloma pustite vklopljeno.



- Dotaknite se tipke za vklop/izklop funkcije DynaCool, tako da je označena s svetlečim rumenim ozadjem.

Tudi če ne vklopite funkcije DynaCool, se takoj ko se vklopi hlajenje, samodejno vklopijo tudi ventilatorji. S tem se v aparatu ves čas vzdržujejo optimalni pogoji za vaše vino.

Če odprete vrata aparata, se delovanje ventilatorjev avtomatsko začasno prekine.

# Optimalna temperatura in kakovost zraka

## Izklop funkcije DynaCool

Ker se pri vklopljeni funkciji DynaCool poraba energije nekoliko poveča in vinska vitrina deluje nekoliko glasneje, lahko funkcijo DynaCool vmes tudi prekinete.



- Dotaknite se tipke za vklop/izklop funkcije DynaCool, tako da ni več označena s svetlečim rumenim ozadjem.

## Izmenjava zraka skozi filtre Active AirClean

Filter Active AirClean skrbi za optimalno izmenjavo zraka in s tem za visoko kakovost zraka.

Skozi filter Active AirClean pride v aparat svež zunanji zrak.

Ta se nato s pomočjo ventilatorjev (funkcija DynaCool) enakomerno porazdeli po notranjosti aparata.

Filtriranje zunanjega zraka s filtrom Active AirClean zagotavlja, da v aparat doteka samo svež zrak brez prahu in tujih vonjev.

Tako je vaše vino dodatno zaščiteno pred morebitnim prenosom neprijetnih vonjev, saj bi se slednji lahko prenašali skozi plutovinaste zamaške do vina.

Filter Active AirClean morate redno menjati, na to vas opozori simbol  na prikazovalniku (glejte „Filter Active AirClean“).

# Temperaturni alarm in alarm ob odprtih vratih

---

Vinska vitrina je opremljena z opozorilnim sistemom, da temperatura ne more neopaženo narasti ali pasti, kar bi škodovalo vinu.

## Temperaturni alarm

Če temperatura naraste ali pade za določeno vrednost, na prikazovalniku utripa simbol alarma ⚠.

Zazveni tudi opozorilni signal.

Zvočni in vidni signal se sprožita npr.,

- ko vključite vinsko vitrino, če temperatura preveč odstopa od nastavljenega.
- če ob prelaganju in jemanju steklenic pride v aparat preveč toplega zraka.
- če na novo shranite večjo količino vinskih steklenic.
- po izpadu električnega toka.

Takoj ko je stanje, zaradi katerega se je sprožil alarm, odpravljeno, opozorilni zvočni signal in simbol alarma ⚠ ugasneta.

## Predčasni izklop temperaturnega alarma

Če vas zvočni signal moti, ga lahko predčasno izklopite.



- Dotaknite se tipke za izklop temperaturnega alarma.

Opozorilni zvočni signal ugasne. Simbol alarma ⚠ še naprej utripa, dokler stanje, zaradi katerega se je sprožil alarm, ni odpravljeno.

## Alarm ob odprtih vratih

Če so vrata aparata odprta več kot pribl. dve minuti, se oglasi opozorilni zvočni signal. Na prikazovalniku zasveti simbol alarma ⚠.

Takoj ko zaprete vrata aparata, opozorilni zvočni signal in simbol alarma ⚠ ugasneta.

## Predčasni izklop alarma ob odprtih vratih

Če vas zvočni signal moti, ga lahko predčasno izklopite.



- Dotaknite se tipke za izklop alarma ob odprtih vratih.

Opozorilni zvočni signal ugasne. Simbol alarma ⚠ še naprej sveti, dokler ne zaprete vrat aparata.

Če opozorilni zvočni signal ne zazveni, čeprav je prišlo do alarma ob odprtih vratih, je bil opozorilni zvočni signal izklopljen v nastavitvenem načinu (glejte „Izvedba drugih nastavitvev – Zvočni signali“).

# Lučka za predstavitev

Če želite svoje steklenice vina predstaviti tudi pri zaprtih vratih aparata, lahko osvetlitev notranjosti nastavite tako, da ostane prižgana tudi pri zaprtih vratih.

Ker so v osvetlitvenih letvah uporabljene svetleče diode, ne pride do škodljivih vplivov na vino zaradi segrevanja ali UV-svetlobe.

## Vklop in izklop lučke za predstavitev



- Dotaknite se tipke za vklop/izklop lučke za predstavitev, tako da je označena s svetlečim rumenim ozadjem.

Osvetlitev notranjosti aparata je zdaj vklopljena tudi pri zaprtih vratih aparata.

## Če želite lučko za predstavitev ponovno izklopiti,

- se dotaknite tipke za vklop/izklop lučke za predstavitev, tako da ni več označena s svetlečim rumenim ozadjem.

Osvetlitev notranjosti zdaj pri zaprtih vratih aparata ugasne.

## Nastavitev jakosti lučke za predstavitev

Jakost lučke za predstavitev lahko spremenite.



- Dotaknite se tipke za vklop/izklop lučke za predstavitev, tako da je označena s svetlečim rumenim ozadjem.
- Znova se dotaknite senzorske tipke lučke za predstavitev in jo zadržite (pribl. štiri sekunde), dokler na prikazovalniku ne utripa / (po dveh sekundah utripa h).
- S tipkama za nastavitev temperature (∇ in ^) nastavite svetlost. V ta namen tipki zadržite pritisnjeni. Nastavitev se izvede takoj in brezstopenjsko, rezultat nastavitve ni viden na prikazovalniku.

Pri tem z dotikom tipke



- zmanjšate jakost osvetlitve



- povečate jakost osvetlitve.





- Izbrano nastavitev potrdite z dotikom tipke OK.

Nastavljena jakost osvetlitve se shrani. Na prikazovalniku se ponovno pojavi prikaz temperature.

Takoj ko zaprete vrata aparata, lučka za predstavitev sveti z nastavljeno jakostjo. Ko vrata aparata odprete, pa spet sveti normalna osvetlitev notranjosti.

## Nastavitev trajanja osvetlitve lučke za predstavitev

Trajanje osvetlitve lučke za predstavitev je ob dobavi nastavljeno na 30 minut. To trajanje lahko po želji nastavite na 30, 60, 90 minut do 00 (neskončno). Lučka za predstavitev nato sveti z izbrano svetlostjo.

- Odprite vrata aparata.



- Dotaknite se tipke za vklop/izklop lučke za predstavitev, tako da je označena s svetlečim rumenim ozadjem.
- Znova se dotaknite senzorske tipke lučke za predstavitev in jo zadržite (pribl. dve sekundi), dokler na prikazovalniku ne utripa h.
- S pomočjo tipk za nastavitev temperature (∨ in ∧) nastavite trajanje osvetlitve. Čas (v minutah) med nastavitvijo utripa.

Pri tem z dotikom tipke



- skrajšate trajanje osvetlitve za 30 minut



- podaljšate trajanje osvetlitve za 30 minut.



- Izbrano nastavitev potrdite z dotikom tipke OK.

Nastavljeno trajanje osvetlitve se shrani. Na prikazovalniku se ponovno pojavi prikaz temperature.

Nastavljeno trajanje osvetlitve se začne po vsakem odpiranju in zapiranju vrat aparata na novo.

⚠ Nevarnost poškodbe zaradi LED-osvetlitve.

Ta osvetlitev ustreza nevarnostni skupini RG 2. Če je pokrovček pokvarjen, lahko pride do poškodb oči.

Če je pokrovček poškodovan, v lučko ne smete gledati z optičnimi instrumenti (lupo ali podobnim) iz neposredne bližine.

## Shranjevanje steklenic vina

Vibracije in premikanje negativno vplivajo na proces zorenja vina, to pa lahko privede do poslabšanja okusa.

Da tudi v primeru, ko iz aparata vzamete steklenico vina, zagotovite mirno shranjevanje preostalih steklenic vina, morate enake vrste vina shraniti po možnosti skupaj na isto leseno rešetko. Poleg tega se izogibajte kopičenju steklenic na lesenih rešetkah.

Idealno je, če je vino shranjeno v ležečem položaju, tako da plutovinasti zamaški z notranje strani ostanejo vlažni in v steklenico ne more prodreti zrak.

**Nasvet:** Poleg tega je priporočljivo, da za vinske steklenice s plutovinastimi zamaški povečate vlažnost zraka v vinski vitrini (glejte poglavje „Optimalna temperatura in kakovost zraka“, odstavek „Uporaba funkcije DynaCool (konstantna zračna vlažnost) ☹“).

 Nevarnost poškodbe zaradi padajočih steklenic.

Steklenice se lahko zagozdijo v rešetko, ki je nad njimi, in ko izvlečete rešetko, padejo iz vitrine. Rešetko vedno izvlecite počasi in previdno.

 Nevarnost poškodb in materialne škode zaradi razbitega stekla.

Če vrata aparata zaprete, ko lesene rešetke in vinske steklenice izstopajo iz sprednje ravnine, se lahko poškodujejo.

Pazite, da lesene rešetke in steklenice ne izstopajo iz ravnine.

Pre- in odzračevalnih rež na hrbtni steni ne smete prekriti – to je pomembno za hladilno zmogljivost aparata.

# Shranjevanje steklenic vina

## Maksimalna višina vložnih vinskih steklenic

V vinski vitrini lahko shranjujete samo steklenice, ki ne presegajo naslednje višine:

	maks. višina
vzdolžno shranjene steklenice (standard)	310 mm
prečno shranjene steklenice (glejte „Prečno shranjevanje steklenic vina“)	437 mm

## Lesene rešetke

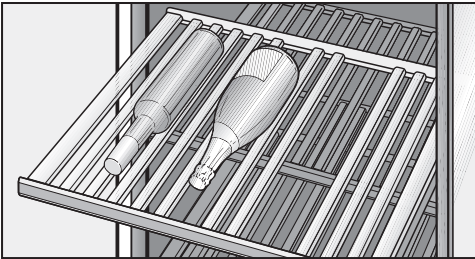

Lesene rešetke, nameščene na izvlečnih vodilih, lahko izvlečete daleč iz aparata, zato lahko steklenice vina udobno vlagate v vitrino ali jemljete iz nje.

## Prestavljanje lesenih rešetk

Lesene rešetke lahko poljubno odstranujete in ponovno vstavljate v aparat.

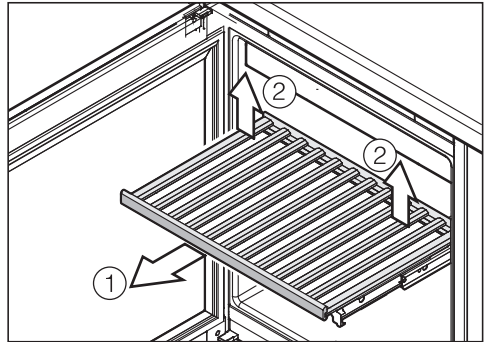

- Leseno rešetko izvlecite do konca naprej iz aparata ①.
- Sprostite rešetko, tako da jo zadaj desno in levo privzdignete ②.
- Odstranite rešetko proti sebi.

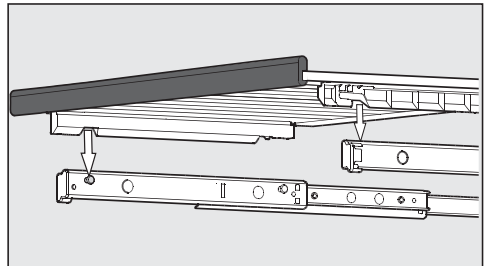

- Za ponovno namestitev rešetko položite na izvlečni vodili. Odprtini na rešetki se prilegata na zatiča vodil. Magnetna letev je pri tem obrnjena naprej.

# Shranjevanje steklenic vina

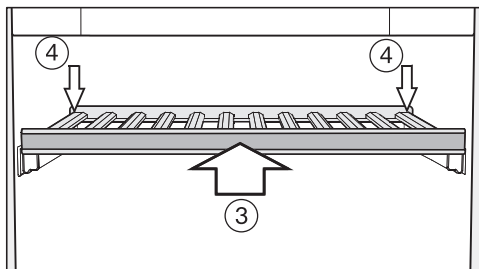

- Leseno rešetko potisnite do konca v aparat ③.
- Rešetko potisnite povsem do konca, tako da se spredaj zaskoči.
- Rešetko zadaj potisnite navzdol, da se zaskoči tudi zadaj ④.

## Prilagoditev lesene rešetke

Posamezne prečke na lesenih rešetkah lahko prestavite in jih tako prilagodite velikosti steklenic. Tako je lahko vsaka steklenica shranjena v varnem položaju.

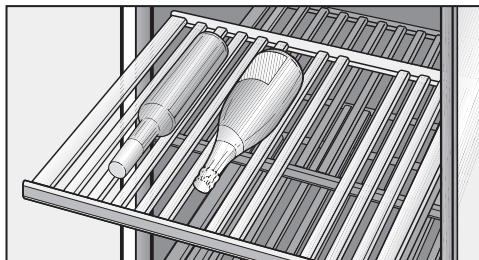

- Prečke lesene rešetke lahko prestavite ali odstranite tako, da jih preprosto potisnete navzgor in snamete. Lesena rešetka je tako lahko optimalno prilagojena na velikost vaših steklenic vina.

Prečk okrasne rešetke (povsem spodaj v aparatu) ni mogoče prestavljati.

## Prečno shranjevanje steklenic vina

Z uporabo priloženih lesenih prečk za prečno shranjevanje lahko v vinsko vitrino shranite tudi daljše vinske steklenice, npr. steklenice magnum.

Upoštevajte, da so lahko steklenice, ki jih želite prečno vložiti v aparat, visoke največ 437 mm.

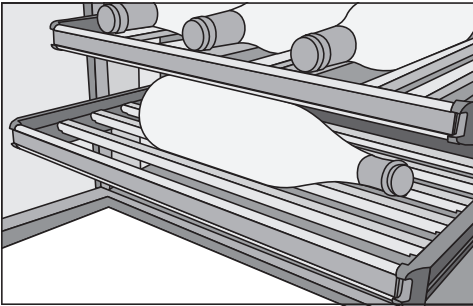

- Odstranite vse prečke ene izmed lesenih rešetk in jih nadomestite s priloženimi prečkami za prečno shranjevanje.

## Označevanje lesenih rešetk

Da boste imeli dober pregled nad shranjenimi vrstami vina, lahko na magnetne letve, prevlečene z lakom za table, zapišete oznake.

V ta namen uporabite priloženo kredo. Na magnetno letev lahko pišete neposredno na rešetki ali tako, da jo najprej snamete z rešetke:

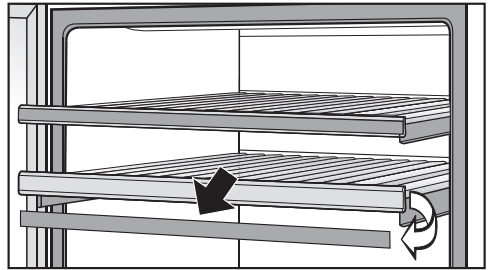

- Magnetno letev primite ob straneh in jo snemite proti sebi. Magnetna letev se drži lesene rešetke s pomočjo magneta.
- Neželene zapise izbrišite z letve z vlažno krpo.

⚠ Nevarnost poškodbe zaradi neprimernih čistilnih sredstev. Čiščenje magnetnih letev s čistilom lahko poškoduje njihovo prevleko. Magnetne letve čistite samo s čisto vodo.

- S priloženo kredo na magnetno letev zapišete želene oznake in jo nato s sprednje strani pritrdite nazaj na leseno rešetko.

## Namestitev okrasne rešetke

- Okrasno rešetko namestite v aparat povsem spodaj (glejte „Opis aparata“).

# Shranjevanje steklenic vina

---

## Maksimalna kapaciteta

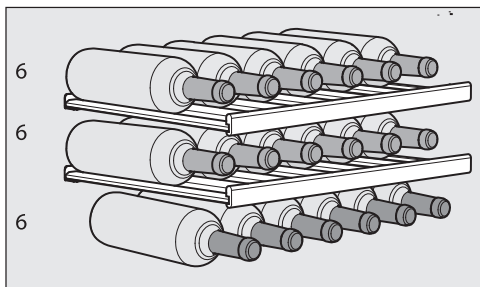

Skupno lahko v vinsko vitrino shranite največ 18 steklenic (0,75 l; oblika steklenice: bordojska; največja višina: 310 mm).

Maksimalno število lahko dosežete samo z uporabo vseh lesenih rešetk (brez uporabe prečk za prečno shranjevanje).



Prosimo, upoštevajte, da lahko vsako posamezno leseno rešetko obremenite z največ 25 kg! Izogibajte se zlaganju steklenic v več kot dveh slojih.

Odtajevanje vinske vitrine poteka avtomatsko.

# Čiščenje in vzdrževanje

Pazite, da voda ne zaide v elektronske dele ali lučko aparata.

 Nevarnost poškodb zaradi vlage. Vlaga iz parne čistilne naprave lahko poškoduje plastične in električne sestavne dele. Za čiščenje vinske vitrine ne uporabljajte parne čistilne naprave.

Napisne ploščice v notranjosti vinske vitrine ne smete odstraniti. V primeru motnje delovanja jo boste potrebovali.

## Napotki glede čistilnih sredstev

Da se površine ne bodo poškodovale, pri čiščenju **ne uporabljajte**

- čistilnih sredstev, ki vsebujejo sodo, amonijak, kisline ali klor,
- čistilnih sredstev za odstranjevanje vodnega kamna,
- abrazivnih čistil, npr. praškov za drgnjenje ali abrazivnih emulzij,
- čistil z vsebnostjo topil,
- čistilnih sredstev za plemenito jeklo,
- sredstev za čiščenje pomivalnega stroja,
- sprejev za pečice,
- čistil za steklo (izjema je steklo v vratih),
- abrazivnih trdih gobic in ščetk (npr. gobic za čiščenje loncev),
- čistilnih radirk,
- ostrih kovinskih strgal.

V notranjosti vinske vitrine uporabljajte samo čistilna in negovalna sredstva, ki so neoporečna za živila.

Za čiščenje priporočamo mlačno vodo in malo sredstva za ročno pomivanje posode.



## Pred čiščenjem vinske vitrine

- Vinsko vitrino izklopite.
- Iz vinske vitrine vzemite steklenice in jih shranite na hladnem mestu.
- Iz aparata vzemite vse druge odstranljive dele in jih očistite.
- Pred čiščenjem lesenih rešetk odstranite magnetne letve.

## Notranjost, oprema, vrata aparata

Vinsko vitrino čistite redno, in to vsaj enkrat mesečno.

Nikoli ne pustite, da se umazanija zasuši, temveč jo takoj odstranite.

- Notranjost aparata očistite z mlačno vodo in malo sredstva za ročno pomivanje posode.
- Vse lesene dele očistite z rahlo vlažno krpo – lesenih delov **ne smete** zmočiti.

 Nevarnost poškodbe zaradi nepravilnega čiščenja.

Prevleka površine magnetnih letav se lahko poškoduje.

Magnetnih letav na sprednji strani lesenih rešetk **ne smete** čistiti s čistilnimi sredstvi, ampak samo s čisto vodo.

- Notranjost in opremo po čiščenju sperite s čisto vodo in na koncu vse obrišite s krpo do suhega. Vrata vinske vitrine pustite nekaj časa odprta.
- Steklene površine v vratih aparata očistite s čistilnim sredstvom za steklo.

## Za aparate iz plemenitega jekla velja:

Površina iz plemenitega jekla na vratih aparata je oplemenitena z visokokakovostno prevleko (CleanSteel), ki ščiti pred umazanijo in olajša čiščenje.

 Teh površin **ne čistite s sredstvom za plemenito jeklo**. Na ta način boste poškodovali prevleko!

Teh površin tudi **ne obdelajte z Mielejevim sredstvom za nego plemenitega jekla**. To bo namreč povzročilo vidne lise!

## Čiščenje rež za pre- in odzračevanje

Obloge prahu povečajo porabo energije.

- Reže za pre- in odzračevanje redno čistite s čopičem ali sesalnikom (v ta namen uporabite npr. sesalni čopič Mielejevega sesalnika).

# Čiščenje in vzdrževanje

---

## Čiščenje vratnega tesnila

 Nevarnost poškodbe zaradi nepravilnega čiščenja.

Če vratno tesnilo namažete z olji ali maščobami, lahko postane porozno. Na vratno tesnilo ne smete nanašati olja ali maščobe.

- Vratno tesnilo redno čistite samo s čisto vodo in ga na koncu temeljito obrišite s suho krpo.

## Po končanem čiščenju

- Vse dele namestite nazaj v vinsko vitrino.
- Vklopite vinsko vitrino.
- Steklenice vina vložite nazaj v vinsko vitrino in zaprite vrata.

Skozi filter Active AirClean v vinsko vitrino prihaja svež zunanji zrak. Filtriranje zunanjega zraka prek filtra Active AirClean zagotavlja, da v vitrino prihaja samo svež zrak brez prahu in tujih vonjev.

Najpozneje po 12 mesecih se pojavi zahteva, da morate zamenjati filter Active AirClean.

Ko na prikazovalniku zasveti prikaz potrebne zamenjave filtra Active AirClean , morate zamenjati filter Active AirClean.

## Zamenjava filtra Active AirClean

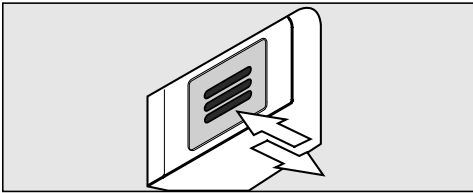

- Pritisnite filter navznoter in ga spustite.

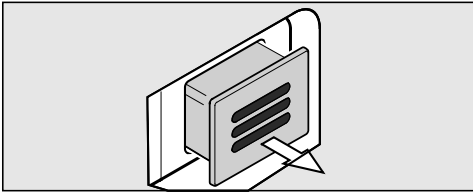

- Filter izvlecite iz aparata.

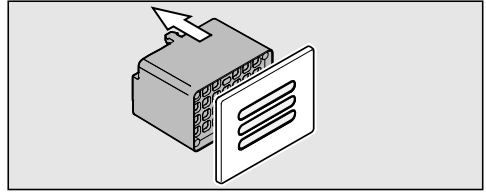

- Zadnji del filtra potegnite s pokrova.

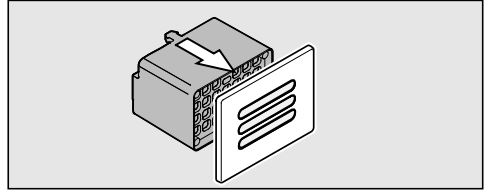

- Na pokrov namestite nov filter.

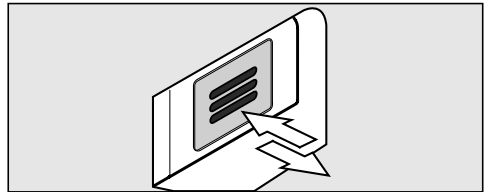

- Filter vstavite v aparat.
- Filter potisnite navznoter in ga spustite. Filter se avtomatsko zaskoči, pri čemer slišite glasen klik.

Filtre Active AirClean lahko kupite na servisu Miele, v specializirani trgovini ali na spletni strani podjetja Miele.

## Filtri Active AirClean

Potrdite zamenjavo filtra,



- Dotaknite se tipke za nastavitve.

Na prikazovalniku se pojavijo vsi simboli, ki jih lahko izberete, simbol  utripa.



- Tolikokrat se dotaknite tipke za nastavitve temperature (∨ ali ∧), dokler na prikazovalniku ne utripa simbol .



- Dotaknite se tipke OK, da potrdite izbiro.

Na prikazovalniku utripa  (pomeni, da je filter Active AirClean nameščen v aparat), simbol  sveti.



- Tolikokrat se dotaknite tipke za nastavitve temperature (∨ ali ∧), dokler se na prikazovalniku ne izpiše  (pomeni, da je časovni števec ponastavljen).



- Dotaknite se tipke OK, da potrdite izbiro.

Izbrana nastavitvev je shranjena, simbol  utripa.



- Zapustite nastavitveni način, tako da se dotaknete tipke za nastavitve. Če tega ne storite, elektronika avtomatsko zapusti nastavitveni način po pribl. eni minuti.

Prikaz  na prikazovalniku ugasne.

Večino motenj in napak, ki se pojavijo med vsakdanjo uporabo aparata, lahko odpravite sami. Tako lahko pogosto prihranite čas in denar, ker vam ni treba poklicati servisne službe.

Na spletni strani [www.miele.com/service](http://www.miele.com/service) lahko poiščete informacije o samostojnem odpravljanju motenj.

Naslednje tabele naj vam bodo v pomoč pri iskanju in odpravljanju vzrokov motenj in napak.





Do odprave motnje po možnosti ne odpirajte vinske vitrine, da kar najbolj zmanjšate segrevanje njene notranjosti.

Težava	Vzrok in rešitev
<b>Vinska vitrina ne hladi, osvetlitev notranjosti pri odprtih vratih aparata ne deluje in prikazovalnik je temen.</b>	Vinska vitrina ni vklopljena in na prikazovalniku sveti simbol omrežnega priključka -CF. ■ Vklomite vinsko vitrino.
	Omrežni vtič ni pravilno vstavljen v vtičnico. ■ Omrežni vtič vstavite v vtičnico. Če je vinska vitrina izklopljena, se na prikazovalniku pojavi simbol omrežnega priključka -CF.
	Sprožila se je varovalka hišne napeljave. Lahko da gre za okvaro vinske vitrine, hišne napeljave ali drugega aparata. ■ Pokličite električarja ali servisno službo.
<b>Na prikazovalniku sveti simbol ■, vinska vitrina ne hladi, upravljanje vitrine in osvetlitev notranjosti pa delujeta.</b>	Vključena je sejemska nastavitev, na prikazovalniku sveti simbol ■. ■ Izklopite sejemsko nastavitev (glejte „Informacije za zastopnike – Sejemsko nastavitev“).

## Kaj storiti, če ...



Težava	Vzrok in rešitev
<b>Kompresor se vklaplja vedno bolj pogosto in za dlje časa, temperatura v vitrini pade.</b>	Nastavitev temperature je prenizka. ■ Popravite nastavitev temperature.
	Vrata niso pravilno zaprta. ■ Preverite, ali se vrata aparata pravilno zapirajo.
	Pogosto ste odpirali vrata aparata. ■ Vrata aparata odpirajte samo po potrebi in za čim krajši čas.
	Reže za pre- in odzračevanje so prekrite ali zaprašene. ■ Pre- in odzračevalnih rež ne smete prekriti in morate z njih redno odstranjevati prah.
	Temperatura v prostoru je previsoka. ■ Poskrbite za nižjo temperaturo v prostoru, kjer je postavljen aparat.

## Sporočila na prikazovalniku

Sporočilo	Vzrok in rešitev
<p><b>Na prikazovalniku sveti simbol alarma .</b>  <b>Zazveni tudi opozorilni zvočni signal.</b></p>	<p>Aktiviral se je alarm ob odprtih vratih.</p> <ul style="list-style-type: none"> <li>■ Zaprite vrata aparata. Simbol alarma  in opozorilni zvočni signal ugasneta.</li> </ul>
<p><b>Na prikazovalniku utripa simbol alarma .</b>  <b>Zazveni tudi opozorilni zvočni signal.</b></p>	<p>Glede na nastavljeno temperaturo je notranjost vinske vitrine pretopla ali prehladna.  Razlog za to je lahko npr., da</p> <ul style="list-style-type: none"> <li>– ste pogosto odpirali vrata.</li> <li>– so reže za pre- in odzračevanje prekrite.</li> <li>– je prišlo do daljšega izpada električne energije.</li> </ul> <ul style="list-style-type: none"> <li>■ Odpravite stanje, zaradi katerega se je sprožil alarm. Simbol alarma  in opozorilni zvočni signal ugasneta.</li> </ul>
<p><b>Sveti prikaz za zamenjavo filtra Active AirClean .</b></p>	<p>Potrebna je zamenjava filtra Active AirClean.</p> <ul style="list-style-type: none"> <li>■ Zamenjajte filter Active AirClean in nato v nastavitvenem načinu potrdite njegovo zamenjavo (glejte „Filter Active AirClean“).</li> </ul>
<p><b>V prikazu temperature sveti/utripa črtica.</b></p>	<p>Na prikazovalniku je lahko izpisana samo temperatura, ki je v območju možnega prikaza.</p>
<p><b>Na prikazovalniku se izpiše „F0“ do „F3“ oz. „S1“ do „S3“.</b></p>	<p>Prišlo je do motnje.</p> <ul style="list-style-type: none"> <li>■ Pokličite servisno službo.</li> </ul>

## Kaj storiti, če ...

### Lučka za osvetlitev notranjosti ne deluje.

Težava	Vzrok in rešitev
<b>LED-osvetlitev notranjosti ne deluje.</b>	<p>Vinska vitrina ni vklopljena.</p> <ul style="list-style-type: none"><li>■ Vklopite vinsko vitrino.</li></ul> <p>Če so vrata odprta, se LED-osvetlitev po pribl. 15 minutah avtomatsko izklopi, da ne pride do pregretnosti.</p> <p>Če to ni vzrok za težavo, gre za motnjo.</p> <div data-bbox="404 464 1038 655" style="border: 1px solid gray; padding: 5px;"><p> Nevarnost poškodbe zaradi električnega udara! Pod pokrovčkom lučke so deli pod napetostjo. Svetleče diode lahko popravi ali zamenja izključno osebje servisa.</p></div> <div data-bbox="404 671 1038 927" style="border: 1px solid gray; padding: 5px;"><p> Nevarnost poškodbe zaradi LED-osvetlitve. Ta osvetlitev ustreza nevarnostni skupini RG 2. Če je pokrovček pokvarjen, lahko pride do poškodb oči. Če je pokrovček poškodovan, v lučko ne smete gledati z optičnimi instrumenti (lupo ali podobnim) iz neposredne bližine.</p></div> <ul style="list-style-type: none"><li>■ Pokličite servisno službo.</li></ul>
<b>LED-osvetlitev notranjosti deluje tudi pri zaprtih vratih aparata.</b>	<p>Vklopljena je lučka za predstavitev.</p> <ul style="list-style-type: none"><li>■ Izklopite lučko za predstavitev (glejte poglavje „Lučka za predstavitev“).</li></ul>



### Splošne težave z vinsko vitrino

Težava	Vzrok in rešitev
<b>Opozorilni zvočni signal ne zazveni, čeprav so vrata aparata že dlje časa odprta.</b>	Ne gre za napako. Zvok alarma je bil izklopljen v nastavitvenem načinu (glejte poglavje „Izvajanje drugih nastavitev“, odstavek „Zvočni signali 🎵“).
<b>Vinske vitrine ni mogoče izklopiti.</b>	Vključena je zapora. <ul style="list-style-type: none"> <li>■ Izklopite zaporo (glejte poglavje „Izvajanje drugih nastavitev“, odstavek „Vključ/izklop zapore“).</li> </ul>
<b>Prečke na lesenih rešetkah so ukrivljene.</b>	Sprememba volumna zaradi vpijanja vlage oz. izsuševanja je značilna lastnost lesa. Povečana zračna vlažnost v notranjosti aparata povzroči, da leseni deli v aparatu „delujejo“. Tako lahko v določenih okoliščinah pride do ukrivljanja lesenih delov in pojava razpok. Grče in žile v lesu spadajo med značilnosti lesa.
<b>Na etiketah steklenic vina se razvija plesen.</b>	Nekatere vrste lepila za etikete povzročijo, da se na etiketah pojavi plesen. <ul style="list-style-type: none"> <li>■ Očistite plesen in pazite, da odstranite vse ostanke. Steklenice očistite in odstranite morebitne ostanke lepila.</li> </ul>
<b>Na zamaških vinskih steklenic se ustvari bela obloga.</b>	Zamaški so ob stiku z zrakom oksidirali. <ul style="list-style-type: none"> <li>■ Oblogo obrišite s suho krpo. Obloga ne vpliva na kakovost vina.</li> </ul>

## Razlogi za hrup

Povsem običajni zvoki	Kako nastanejo?
<b>Brrrrr ...</b>	To brnenje povzroča motor (kompresor). Ko se motor vklopi, je brnenje lahko kratkotrajno nekoliko glasnejše.
<b>Blub, blub ...</b>	Klokotanje, grgranje ali brenčanje povzroča hladilno sredstvo, ki se pretaka po ceveh.
<b>Klik ...</b>	Klikanje slišite vedno, kadar termostat vklopi ali izklopi motor.
<b>Sssrrrrr ...</b>	Pri vinski vitrini z več območji lahko pretok zraka v notranjosti aparata povzroča rahlo šumenje.
<b>Pok ...</b>	Pokanje slišite vedno, kadar pride do raztezanja materiala v vinski vitrini.
Ne pozabite, da se zvokom motorja in pretakanja v hladilnem krogotoku ni mogoče izogniti.	

Zvoki, ki jih zlahka odpravimo	Vzrok	Rešitev
<b>Klopotanje, ropotanje, žvenketanje</b>	Vinska vitrina ni v vodoravnem položaju.	S pomočjo vodne tehtnice izravnajte položaj vinske vitrine. V ta namen uporabite navojne nogice pod aparatom ali le-tega podložite.
	Police se tresejo ali so zatakne.	Preverite odstranljive dele in jih po potrebi na novo namestite.
	Steklenice ali posode se dotikajo.	Steklenice ali posode nekoliko razmaknite.
	Na hrbtni stranici aparata je še vedno transportno držalo kabla.	Odstranite držalo kabla.

Na spletni strani [www.miele.com/service](http://www.miele.com/service) lahko poiščete informacije o samostojnem odpravljanju motenj in nadomestnih delih Miele.

## Kontakt v primeru motenj

Če motnje ne morete odpraviti sami, se obrnite npr. na svojega specializiranega prodajalca z opremo Miele ali na servis Miele.

Servisno službo Miele lahko naročite po spletu na [www.miele.com/service](http://www.miele.com/service).

Kontaktne podatke servisne službe Miele so navedeni na koncu tega dokumenta.

Osebe servisa potrebuje identifikacijsko oznako modela in serijsko številko vašega aparata (Fabr./SN/Nr.). Oba podatka najdete na napisni ploščici v notranjosti hladilnega aparata, pri nekaterih modelih pa v nastavitvenem načinu pod točko Informacije **i**.

Napisna ploščica je v notranjosti vinske vitrine.

## Zbirka podatkov EPREL

Od 1. marca 2021 so informacije o označevanju z energijskimi nalepkami in zahtevah za okoljsko primerno zasnovo na voljo v evropski zbirki podatkov o izdelkih (EPREL). Do zbirke podatkov o izdelkih lahko dostopate na povezavi <https://eprel.ec.europa.eu/>. Tam boste morali vnesti identifikacijsko oznako modela.

Identifikacijsko oznako modela najdete na napisni ploščici v notranjosti hladilnega aparata, pri nekaterih modelih pa v nastavitvenem načinu pod točko Informacije **i**.

<b>Miele</b>			
XXXXXX		Nr. XX/XXXXXXXXXX.	
WEINTEMPERSCHRANK-INTERNETISCH-MODELL MULTITEMPERATURE WINE STORAGE CABINET-UNDERCORKTOP ARMOIRE DE MISE EN TEMP. DES VINS-MOD. ENCASTRABLE SOUS PLAN FRIGORIF. CONDIZIONATO VINO-MODER/POTREBAJO ENOMERA BRITISH WINE TEMPERATURE WINE			
Klasse/Class Classe/Classe SN-ST	Ap-Typ/AP-Type AP-Type/AP-Tipo	Bruttinhalt/Gross Capacity Volume Brut/Capacità Bruta XXX l	Gefriervermögen/Freezing Capacity Pouvoir de Congel/Capac. Congeladora
Nutzinhalt Net Capacity Volume Utile Capac. Util	Ges / K / G / WINE / KALT Tot / R / F / WINE / CHILL Tot / R / F / WINE / CHILL Tot / R / F / WINE / CHILL		<b>R600a: XXg</b>

# Servisna služba in garancija

---

## Garancija

Garancijska doba je 2 leti.

Podrobnejše informacije so navedene v priloženih garancijskih pogojih.

 Nevarnost poškodbe in škode na aparatu!

Če aparat ni vgrajen, se lahko prevrne!

Vrata aparata morajo biti zaprta, dokler hladilni aparat ni vgrajen in zavarovan v vgradni niši skladno z navodili za uporabo in montažo.

 Nevarnost požara in poškodb! Hladilnega aparata ne smete vgraditi pod kuhalno ploščo.

 Nevarnost poškodbe zaradi loma stekla!

Nevarnost poškodb zaradi loma stekla!

Na nadmorski višini nad 1500 m se lahko steklo v vratih vitrine zaradi spremenjenih razmerij zračnega tlaka razbije. Ostri robovi lahko povzročijo hude poškodbe!

## Mesto postavitve

Za postavitve je primeren suh prostor, ki je dobro prezračevan.

Pri izbiri mesta postavitve upoštevajte, da se poraba energije hladilnega aparata poveča, če stoji v neposredni bližini grelnega telesa, štedilnika ali drugega toplotnega vira. Preprečite tudi izpostavljenost neposredni sončni svetlobi.

Čim višja je temperatura v prostoru, tem daljši je čas delovanja kompresorja in tem večja je poraba energije.

Pri vgradnji aparata poleg tega upoštevajte naslednje:

- Stenska vtičnica mora biti nameščena izven območja hrbtne strani aparata in v nujnem primeru zlahka dostopna.
- Omrežni vtič in priključni kabel se ne smeta dotikati hrbtne strani aparata, ker se lahko poškodujeta zaradi vibracij.
- Na vtičnice v območju hrbtne strani aparata ne smejo biti priklopljene tudi nobene druge naprave.

# Inštalacija

## Klimatski razred

Vinska vitrina je primerna za uporabo v prostoru z določenim klimatskim razredom (območje temperature v prostoru), katerega meje morate upoštevati. Klimatski razred je naveden na napisni ploščici v notranjosti aparata.

Klimatski razred	Temperatura v prostoru
SN	+10 °C do +32 °C
N	+16 °C do +32 °C
ST	+16 °C do +38 °C
T	+16 °C do +43 °C

Nižja temperatura v prostoru povzroči daljši čas mirovanja kompresorja. Posledica tega je lahko višja temperatura v vitrini in posledična škoda!

 Nevarnost poškodbe zaradi visoke zračne vlažnosti.

Pri visoki zračni vlažnosti se lahko na zunanjih površinah vinske vitrine nabere kondenzat, ki lahko privede do korozije.

Vinsko vitrino postavite v suh in/ali klimatiziran prostor, kjer je zagotovljeno zadostno zračenje.

Po vgradnji se prepričajte, da se vrata aparata pravilno zapirajo, da so navedene odprtine za pre- in odzračevanje ustrezne in da je vinska vitrina vgrajena, kot je opisano v teh navodilih za uporabo in montažo.

## Pre- in odzračevanje

 Če ne upoštevate navedenih odprtih za pre- in odzračevanje, se kompresor pogosteje vklaplja in deluje dlje časa.

To vodi v večjo porabo energije in povišano delovno temperaturo kompresorja, kar lahko povzroči škodo na kompresorju.

Obvezno se držite navedenih mer odprtih za pre- in odzračevanje.

Zrak ob hrbtni stranici vinske vitrine se segreva. Zato mora biti vgradna omara takšna, da omogoča neovirano pre- in odzračevanje (glejte „Navodila za montažo – Vgradne mere“):

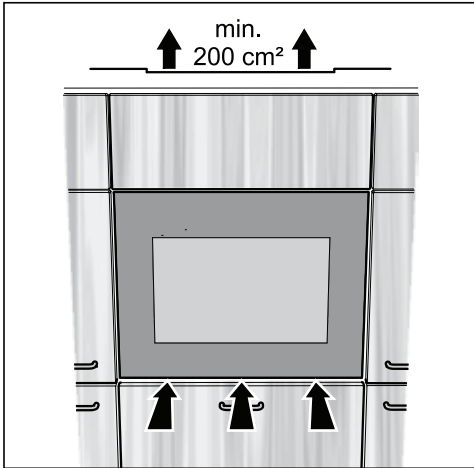

- Prezračevanje poteka pod vrati aparata.
- Odzračevanje poteka skozi prosto odzračevalno odprtino nad vinsko vitrino. Ta odprtina mora imeti vsaj  $200\text{ cm}^2$  prostega prehoda, da lahko segreti zrak neovirano odteka.
- Pomembno! Čim večje so odprtine za pre- in odzračevanje, tem bolj varčno je delovanje vinske vitrine.

Odprtine za pre- in odzračevanje ne smejo biti na noben način prekrite. Poleg tega jih morate redno čistiti, da niso prašne.

## Vrste izhodnih odprtin za zrak

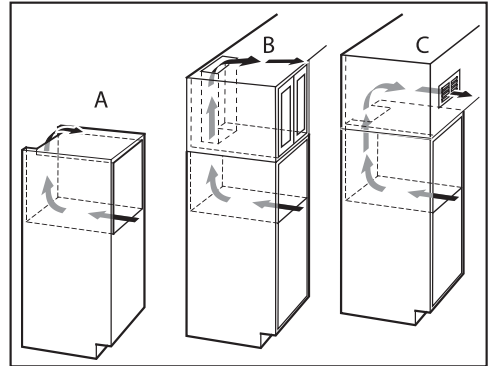

- A : neposredno nad vinsko vitrino
- B : nad vrhno omarico
- C : na vrhni omarici s prezračevalno rešetko spredaj

Če želite v odprtine za odzračevanje vstaviti mrežo, mora biti odprtina večja od  $200\text{ cm}^2$ . Prost prehod  $200\text{ cm}^2$  mora biti v tem primeru vsota površine odprtin v mreži.

# Inštalacija

## Vgradne mere

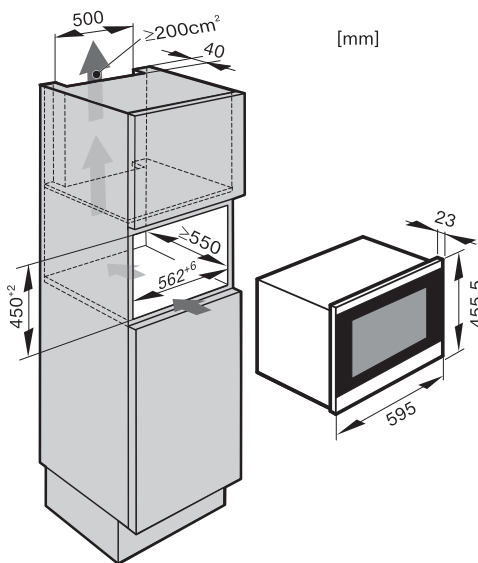

Dolžina omrežnega priključnega kabla je 2300 mm.

Stenska vtičnica mora biti nameščena izven območja hrbtne strani aparata in v nujnem primeru zlahka dostopna.

## Vgradnja vinske vitrine

### Pred vgradnjo vinske vitrine

- Pred vgradnjo vzemite opremo iz vinske vitrine.

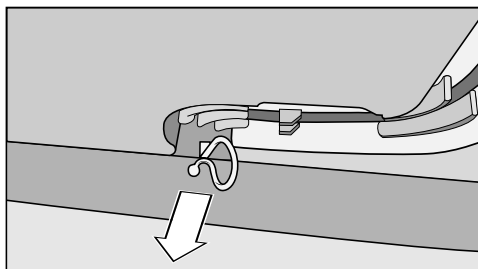

- Odstranite držalo kabla s hrbtne strani aparata (odvisno od modela).

⚠ Nevarnost poškodb in materialne škode zaradi prevrnitve vinske vitrine.

Če vinsko vitrino vgrajuje ena sama oseba, obstaja večja nevarnost poškodb in materialne škode. Pri vgradnji vinske vitrine vam mora obvezno pomagati druga oseba.

- Vinsko vitrino lahko vgradite samo v stabilno, trdno nameščeno kuhinjsko omaro, ki stoji na vodoravnih in ravnih tleh.
- Vgradna niša mora biti vodoravno in navpično poravnana.
- Obvezno upoštevajte mere odprtin za pre- in odzračevanje (glejte poglavje „Inštalacija“, odstavek „Pre- in odzračevanje“ in „Vgradne mere“).



**Za vgradnjo vinske vitrine potrebujete naslednje orodje:**

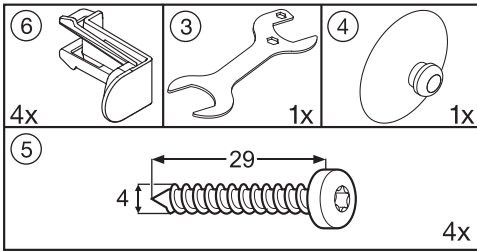

Poleg tega potrebujete vodno tehtnico in izvijač.

**Vgradnja vinske vitrine**

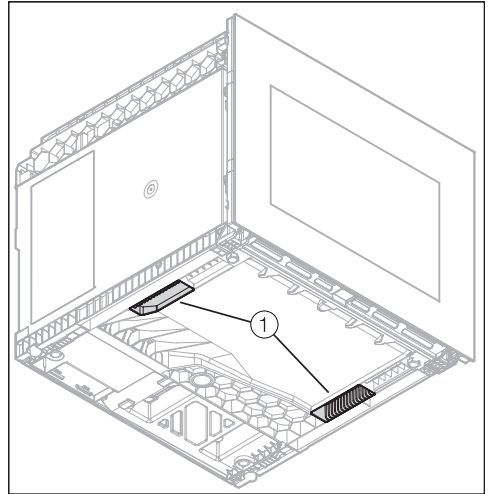

- Za transport aparata uporabite ročaja ① na spodnji strani vinske vitrine.
- Položite omrežni kabel s hrbtno stranice aparata v območje vtičnice.

## Inštalacija

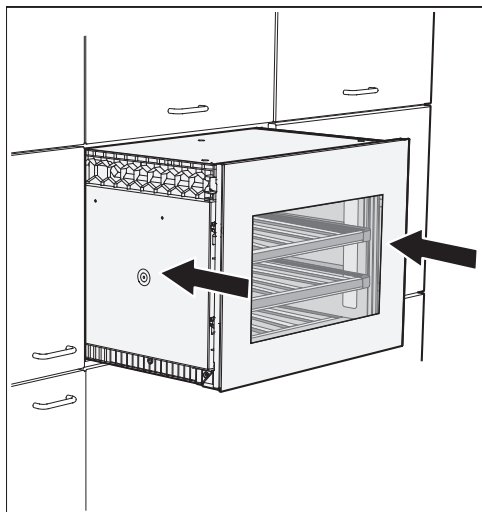

- Potisnite vinsko vitrino v vgradno omaro. Pri tem pazite, da ne poškodujete omrežnega kabla.
- Vinsko vitrino poravnajte z vrati sosednjih omar.

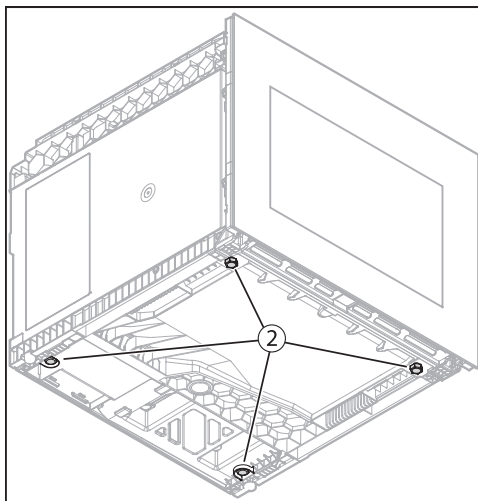

- Če morate vinsko vitrino na novo uravnati, jo morate ponovno izvleči iz niše, da lahko nastavite nogice ② na spodnji strani vinske vitrine.
- Nastavite nogice ② na potrebno višino.

Nogice lahko nastavite ročno, po potrebi pa uporabite priloženi viličasti ključ.

- Vinsko vitrino potisnite v omaro in ponovno preverite razdaljo do sosednjih pohištvenih vrat. Pri potiskanju vinske vitrine pazite, da ne poškodujete omrežnega kabla.

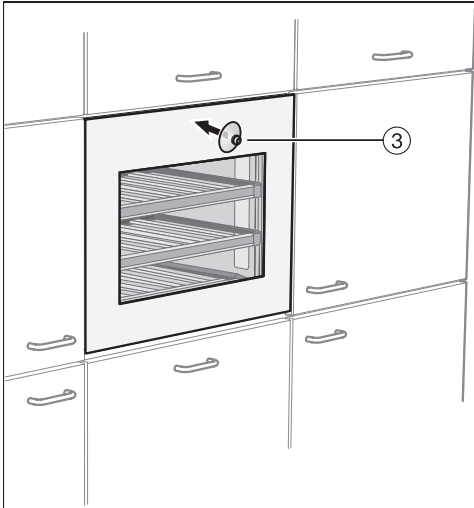

- Priloženo držalo ③ prisesajte na stekleno sprednjo stran in odprite vrata.

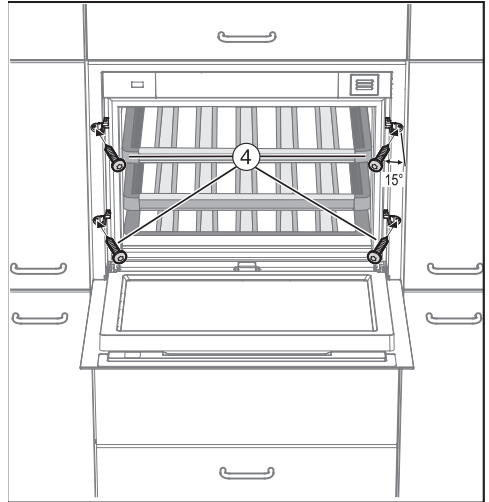

- Vinsko vitrino pritrdite s štirimi priloženimi vijaki (4 x 29) ④ v omaro, tako da vijake privijete v stransko steno omare rahlo pod kotom (ca. 15°).

# Inštalacija

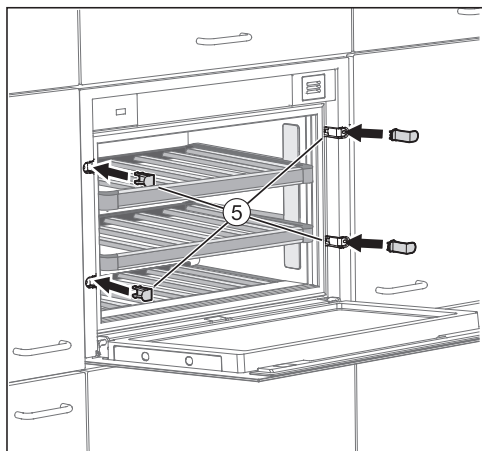

- Namestite priložene pokrove ⑤.
- Vinsko vitrino zdaj priklopite na električno omrežje.

Ko vinsko vitrino priklopite na električno omrežje, se po krajšem času na prikazovalniku pojavi simbol omrežnega priključka -⏻-.



- Dotaknite se tipke za vklop/izklop.

Simbol omrežnega priključka -⏻- ugasne in vinska vitrina začne hladiti.

Sistem Push2open vinske vitrine je zdaj aktiviran (glejte „Opis aparata – Odpiralo vrat“).

## Električni priključek

Vinska vitrina je serijsko opremljena z vtičem za enostaven priklop na vtičnico z zaščitnim kontaktom.

Vinsko vitrino postavite tako, da je vtičnica prosto dostopna. Če vtičnica ni dostopna, poskrbite, da je na mestu inštalacije na voljo inštalacijski odklopnik za vsak pol.



**Nevarnost požara zaradi pregretja.**

Delovanje hladilnega aparata, priključenega na električni razdelilnik ali podaljšek, lahko vodi do pregrevanja kabla.

Iz varnostnih razlogov ne uporabljajte nobenih razdelilnikov in podaljškov.

Električna napeljava mora biti izvedena po VDE 0100.

Iz varnostnih razlogov priporočamo, da v hišno električno napeljavo, na katero je priključena vinska vitrina, namestite zaščitno stikalo na diferenčni tok (RCD) tipa .

Poškodovan omrežni priključni kabel lahko zamenjate samo s posebnim priključnim kablom istega tipa (kupite ga lahko na servisu Miele). Zaradi varnosti lahko kabel zamenja samo usposobljen strokovnjak ali osebje servisne službe Miele.

Podatki o nazivni moči in ustrezni zaščiti so navedeni v teh navodilih za uporabo ali na napisni ploščici. Te podatke primerjajte s podatki električnega priključka na mestu postavitve aparata.

Če ste v dvomih, se posvetujte z električarjem.

Možno je začasno ali trajno delovanje s priklopom na samostojno napravo za oskrbo z energijo ali tovrstno napravo, ki ni sinhronizirana z omrežjem (npr. avtonomno omrežje, rezervni sistemi). Pogoj za delovanje je, da naprava za oskrbo z energijo izpolnjuje pogoje EN 50160 ali primerljive.

Varnostni ukrepi, predvideni za hišno inštalacijo in ta izdelek Miele, morajo biti tako po funkciji kot načinu delovanja zagotovljeni tudi pri avtonomnem delovanju ali delovanju, ki ni sinhronizirano z omrežjem, ali morajo biti nadomeščeni z ustreznimi enakovrednimi ukrepi v inštalaciji. Kot je na primer opisano v aktualni objavi VDE-AR-E 2510-2.

# Informacije za zastopnike

## Sejemska nastavitev

S funkcijo „Sejemska nastavitev“ je mogoče v trgovini ali na razstavnem prostoru predstaviti delovanje vinske vitrine. Pri tem še naprej delujejo vsi elementi upravljanja aparata in njegova osvetlitev, ne deluje pa kompresor, zato se aparat ne hladi.

### Vklop sejemske nastavitve



- Izklopite vitrino, tako da se dotaknete tipke za vklop/izklop.

Na prikazovalniku ugasne prikaz temperature in pojavi se simbol omrežnega priključka .







- Dotaknite se tipke  in zadržite prst.



- Dodatno se še enkrat dotaknite tipke za vklop/izklop (tipke  pri tem ne spustite!).



- Prst zadržite na tipki , dokler se na prikazovalniku ne pojavi simbol .
- Spustite tipko .

Vklopljena je sejemska nastavitev, na prikazovalniku sveti simbol .

### Izklop sejemske nastavitve



Na prikazovalniku sveti simbol .



- Dotaknite se tipke za nastavitve.



Na prikazovalniku se pojavijo vsi simboli, ki jih lahko izberete, simbol  utripa.



- Tolikokrat se dotaknite tipke za nastavitev temperature ( ali ) , dokler na prikazovalniku ne utripa simbol .



- Dotaknite se tipke OK, da potrdite izbiro.

Na prikazovalniku utripa  (to pomeni, da je sejemska nastavitev aktivirana), simbol  sveti.



- Dotaknite se tipke ✓ ali ^, tako da se na prikazovalniku pojavi  (to pomeni, da je sejemska nastavitev izklopljena).



- Dotaknite se tipke OK, da potrdite izbiro.

Izbrana nastavitev je shranjena, simbol

 utripa.



- Zapustite nastavitveni način, tako da se dotaknete tipke za nastavitve. Če tega ne storite, elektronika avtomatsko zapusti nastavitveni način po pribl. eni minuti.

Sejemska nastavitev je izklopljena, simbol  ugasne.

# Garancijski list

---

Podjetje MIELE Trgovina in servis, d.o.o., Brnčičeva ulica 41G, Ljubljana (v nadaljevanju: „Miele Slovenija“) kupcu – poleg zakonsko določenih zahtevkov, do katerih je kupec upravičen pri prodajalcu in ki jih lahko uveljavlja brezplačno, in brez njihove omejitve – priznava pravice v skladu z naslednjo garancijsko obveznostjo za nove aparate:

## I. Trajanje in začetek garancije

1. Garancija se odobri za naslednje obdobje:
  - a) 24 mesecev za gospodinjske aparate, kot so pečice (tudi kombinirane pečice z mikrovalovi), parne pečice (tudi kombinirane parne pečice in parne pečice z mikrovalovi), pečice Dialog, mikrovalovne pečice, podpultne pečice, predali za vakuumiranje in grelni predali, kuhalne plošče (indukcijske, električne in plinske, vključno z elementi SmartLine in ProLine), kuhinjske nape, kavni avtomati (vgradni in prostostoječi), hladilniki, zamrzovalniki, kombinirani hladilniki, vinske vitrine, pomivalni stroji, pralni stroji, sušilni stroji, pralno-sušilni stroji, likalni aparati, sesalniki (talni in brezžični sesalniki ter robotski sesalniki), vendar ne omejeno zgolj na navedene aparate, če se uporabljajo v skladu z navodili za uporabo in namenom uporabe.
  - b) 12 mesecev za profesionalne aparate, kot so „mali velikasi“ in pomivalni stroji ProfiLine, vendar ne omejeno zgolj na navedene aparate, če se uporabljajo v skladu z navodili za uporabo in namenom uporabe.
2. Miele Slovenija jamči za lastnosti ali brezhibno delovanje blaga v garancijskem roku. Garancijski rok začne teči z dnem dobave blaga kupcu.
3. Garancijski servisi in dobave nadomestnega blaga iz garancijskih razlogov ne podaljšujejo prvotnega garancijskega roka. Za zamenjano blago ali zamenjan bistveni del blaga z novim se izda nov garancijski list.

## II. Pogoji garancije

1. Garancija velja za aparate, ki so kupljeni pri pooblaščenem prodajalcu ali neposredno pri podjetju Miele v državi članici EU, Združenem kraljestvu Velike Britanije in Severne Irske, Švici ali na Norveškem in so tam tudi nameščeni.
2. Za uveljavljanje garancije je pristojen pooblaščen servis Miele ali služba za pomoč strankam pri podjetju Miele, ki sta dostopna po e-pošti na naslovu [servis@miele.si](mailto:servis@miele.si) ali po telefonu 01 29 26 333.
3. Na zahtevo serviserja je treba ob uveljavljanju garancije predložiti pravilno izpolnjen garancijski list ali drugo dokazilo, iz katerega so razvidni podatki o prodajalcu, datumu dobave blaga in podatki, ki identificirajo blago.

## III. Vsebina in obseg garancije

1. Napake na aparatu bodo brezplačno odpravljene v skupnem roku 30 dni po tem, ko kupec zahteva njihovo odpravo, bodisi s popravilom bodisi z zamenjavo zadevnih delov. Ta rok se lahko podaljša na najkrajši čas, ki je potreben za dokončanje popravila ali zamenjave, vendar največ za 15 dni. O morebitnem podaljšanju roka in razlogih za to vas bo podjetje Miele Slovenija obvestilo pred potekom prvega, tj. 30-dnevnega roka.
2. Stroške, ki pri tem nastanejo, kot so potni stroški, stroški prevoza, dela in rezervnih delov, krije Miele Slovenija. Zamenjani deli ali aparati postanejo last podjetja Miele Slovenija.
3. Garancija ne izključuje pravic potrošnika, ki izhajajo iz obveznega jamstva prodajalca za skladnost blaga.
4. Podjetje Miele Slovenija bo po preteku garancijskega roka proti plačilu še 10 let zagotavljalo popravilo, vzdrževanje in nadomestne dele.
5. Garancija ne krije nadaljnjih odškodninskih zahtevkov do podjetja Miele Slovenija, razen če serviser, ki ga je pooblastilo podjetje Miele Slovenija, ravna namerno ali hudo malomarno.



6. Dobava potrošnega materiala in dodatkov (na primer pralnih sredstev Miele) ni vključena v obseg storitev.

## IV. Omejitve garancije

Garancija ne krije napak ali okvar, ki jih je mogoče pripisati naslednjim dejavnikom:

1. Nepravilna nastavitve ali inštalacija, npr. neupoštevanje veljavnih varnostnih predpisov ali pisnih navodil za uporabo, inštalacijo in montažo.
2. Uporaba, ki ni v skladu s predpisi, oziroma nepravilno upravljanje ali obremenitev, npr. uporaba neprimernih pralnih/pomivalnih sredstev ali kemikalij.
3. Posebne tehnične specifikacije aparatov, kupljenih v drugi državi članici EU, Združenem kraljestvu Velike Britanije in Severne Irske, Švici ali na Norveškem, zaradi katerih teh aparatov ni mogoče uporabljati ali jih je mogoče uporabljati le z omejitvami.
4. Zunanji vplivi, kot so poškodbe med transportom, poškodbe zaradi udarcev ali sunkov, škoda zaradi vremenskih vplivov ali drugih naravnih pojavov.
5. Popravila in spremembe, ki jih ne izvede osebje servisa, ki ga je podjetje Miele Slovenija za ta servisna dela pooblastilo in posebej izšolalo.
6. Uporaba neoriginalnih nadomestnih delov in dodatkov, ki jih ni posebej odobrilo podjetje Miele Slovenija.
7. Razbito steklo in pregorele žarnice.
8. Nihanje električnega toka in napetosti, ki ni znotraj tolerančnih meja, ki jih je določil proizvajalec.
9. Neizvajanje vzdrževalnih del in čiščenja v skladu z navodili za uporabo.
10. Uporaba in naravna obraba, npr. zmanjševanje polnilne zmogljivosti akumulatorjev in sestavni deli, ki jih je treba med življenjsko dobo izdelka redno menjati skladno z navodili za uporabo.

## V. Varstvo podatkov

Podjetje Miele Slovenija pri izvajanju aktivnosti v zvezi z zahtevki iz naslova garancije zbira in obdeluje določene osebne podatke.

Miele Slovenija ali pooblaščen Miele servis bo za namen obdelave garancijskega zahtevka ob uveljavljanju garancije od garancijskega upravičenca pridobil osebne podatke (ime, priimek, naslov, telefonska številka in elektronski naslov). Podatki se obdelujejo za izvajanje pogodbe na podlagi točke b) člena 6 (1) Splošne uredbe o varstvu osebnih podatkov. Ti podatki so nujno potrebni za izvrševanje obveznosti podjetja Miele Slovenija, ki izhajajo iz te garancije. Podatki se bodo hranili 5 let. Obdelovalci osebnih podatkov so pooblaščen Miele servisi in družba Miele & Cie. KG. Imetnik garancije ima pravico do dostopa do svojih osebnih podatkov, lahko pa vložijo tudi pritožbo pri Informacijskem pooblaščenju. Vprašanja, povezana z obdelavo osebnih podatkov, se lahko naslovijo na [privacy@miele.si](mailto:privacy@miele.si).

Dodatne informacije o obdelavi podatkov so na voljo v izjavi o varstvu podatkov, dostopni na [miele.si/gospodinjski/varstvo-podatkov-46.htm](http://miele.si/gospodinjski/varstvo-podatkov-46.htm).



Miele d.o.o.  
Trgovina in servis  
Brnčičeva ulica 41 g  
1231 Ljubljana - Črnuče  
Telefon: 01 292 63 33  
E-pošta: info@miele.si  
www.miele.si

Nemčija  
Miele & Cie. KG  
Carl-Miele-Straße 29  
33332 Gütersloh

KWT 7112 iG ...

sl-Sl

M.-Nr. 11 249 680 / 00