

## Lietošanas un montāžas instrukcija Lejupvērsts tvaika nosūcējs



**Obligāti** izlasiet lietošanas un montāžas instrukciju, pirms sākat iekārtas uzstādīšanu, instalāciju un ekspluatāciju. Tādējādi jūs pasargāsiet sevi un nepieļausiet iespējamus iekārtas bojājumus.

# Saturs

---

<b>Drošības norādījumi un brīdinājumi</b> .....	<b>4</b>
<b>Ilgspējība un vides aizsardzība</b> .....	<b>11</b>
<b>Iepazīšanās</b> .....	<b>12</b>
Pārskats par tvaika nosūcēju .....	12
Daļas .....	13
Tauku filtrs un panelis .....	13
Aromātu filtrs .....	13
Plīts virsmas apgaismojums .....	13
Fona apgaismojums .....	14
<b>Funkcijas</b> .....	<b>14</b>
Ventilatora jaudas pakāpes .....	14
Pēcdarbības funkcija .....	14
Samazināts nosūkšanas augstums .....	15
Darba stundu skaitītājs .....	15
Savienošana tīklā .....	15
Con@ctivity spēj mācīties .....	16
Jaudas pārvaldība .....	16
<b>Ekspluatācijas uzsākšana</b> .....	<b>17</b>
Gaisa novadīšanas vai gaisa cirkulācijas režīma izvēle .....	17
Savienošana tīklā .....	18
Priekšnosacījumi savienošanai tīklā .....	18
Scan & Connect procedūra .....	18
Izrakstīšanās no WLAN bezvadu tīkla un tālvaldības .....	18
Con@ctivity ierīkošana .....	19
Con@ctivity 3.0 aktivizēšana, izmantojot mājas WLAN bezvadu lokālo tīklu .....	19
Con@ctivity 3.0 aktivizēšana, izmantojot tiešo WLAN bezvadu lokālā tīkla savienojumu .....	19
Tālvaldības pults savienošana .....	20
Tālvaldības pults atvienošana .....	20
<b>Vadība</b> .....	<b>21</b>
Ventilatora ieslēgšana .....	21
Jaudas pakāpes izvēle .....	21
Pēcdarbības laika izvēle .....	21
Ventilatora izslēgšana .....	21
Pēcdarbība Plug & Play režīmā .....	21
Plīts virsmas apgaismojuma ieslēgšana .....	22
Gatavošanas virsmas apgaismojuma spilgtuma mazināšana .....	22
Plīts virsmas apgaismojuma izslēgšana .....	22
Fona apgaismojuma ieslēgšana/izslēgšana .....	22
Gaisotnes režīma ieslēgšana/izslēgšana .....	22
Nosūcēja pārsega iebīdīšana .....	23

Ēdiena gatavošana ar Con@ctivity .....	23
Con@ctivity funkcijas īslaicīga deaktivizēšana .....	24
<b>Iestatījumu pielāgošana .....</b>	<b>25</b>
Tauku filtra darba stundu skaitītāja intervāli .....	25
Aromātu filtru darba stundu skaitītāja intervāli .....	25
Jaudas pārvaldības sistēmas deaktivēšana / aktivēšana .....	26
Nosūkšanas augstuma samazināšana.....	27
<b>Padomi enerģijas taupīšanai.....</b>	<b>28</b>
<b>Tīrīšana un kopšana.....</b>	<b>29</b>
Korpuss .....	29
Īpašas norādes par nerūsējošā tērauda virsmām .....	29
Tauku filtri un sānu nosūcējpanelis .....	29
Paneļa izņemšana .....	31
Savākšanas vanniņas tīrīšana.....	31
Paneļa ievietošana .....	32
Tauku filtru darba stundu skaitītāja atiestatīšana .....	32
Tauku filtra maiņa .....	32
Smaržu filtrs .....	33
Smaržu filtru darba stundu skaitītāja atiestatīšana.....	33
Smaržu filtra likvidācija .....	33
Reģenerējami smaržu filtri .....	33
<b>Klientu apkalpošanas dienests .....</b>	<b>34</b>
Kontaktinformācija traucējumu gadījumā .....	34
Identifikācijas datu plāksnītes novietojums.....	34
Garantija .....	34
Autortiesības un licences.....	34
<b>Uzstādīšana.....</b>	<b>35</b>
Pirms uzstādīšanas .....	35
Uzstādīšanai izmantojamie materiāli.....	35
Iekārtas izmēri.....	36
Iebūvēšanas izmēri.....	37
Šuvju blīvēšana .....	43
Iebūvēšanas paraugi .....	44
Gaisa izplūdes caurule.....	45
Pretvārsts.....	45
Elektrotīkla pieslēgums.....	46
<b>Tehniskie dati .....</b>	<b>47</b>
Papildus iegādājams piederums cirkulācijas režīmam .....	47
Atbilstības deklarācija.....	47
<b>Garantijas noteikumi .....</b>	<b>50</b>

## Drošības norādījumi un brīdinājumi

Šis tvaika nosūcējs atbilst noteiktajām drošības prasībām. Tomēr nepareiza lietošana var radīt traumas un materiālus zaudējumus. Pirms tvaika nosūcēja ekspluatācijas uzsākšanas rūpīgi izlasiet lietošanas un montāžas instrukciju. Tajā ir sniegti svarīgi norādījumi par montāžu, drošību, lietošanu un apkopi. Tādējādi jūs pasargāsiet sevi un nesabojāsiet tvaika nosūcēju.

Saskaņā ar standartu IEC 60335-1 Miele norāda, ka nodaļa par iekārtas uzstādīšanu, kā arī norādījumi par drošību un brīdinājumi ir obligāti jāizlasa un jāievēro.

Miele nevar uzņemties atbildību par zaudējumiem, kas ir radušies šo norādījumu neievērošanas dēļ.

Saglabājiet lietošanas un montāžas instrukciju un nododiet to kopā ar iekārtu, ja mainās tās īpašnieks.

### Paredzētā izmantošana

- ▶ Tas nav paredzēts izmantošanai ārpus telpām.
- ▶ Lietojiet tvaika nosūcēju tikai mājsaimniecības vajadzībām — ēdiena gatavošanas laikā radušos garaiņu nosūkšanai un attīrīšanai. Nekādi citi lietošanas veidi nav pieļaujami.
- ▶ Personas, kuras savu fizisko, uztveres vai garīgo spēju, kā arī pieredzes trūkuma vai nezināšanas dēļ nespēj droši lietot tvaika nosūcēju, nedrīkst to izmantot bez uzraudzības. Šīs personas drīkst lietot tvaika nosūcēju bez uzraudzības tikai tad, ja iekārtas darbība tām ir izskaidrota tā, lai lietošana būtu pilnīgi droša. Šīm personām ir jāpazīst un jāsaprot iespējamie draudi, ko var izraisīt nepareiza iekārtas lietošana.

### Bērni un sadzīves tehnika

- ▶ Bērni līdz 8 gadu vecumam nedrīkst atrasties tvaika nosūcēja tuvumā bez pastāvīgas pieaugušo uzraudzības.
- ▶ Bērni no 8 gadu vecuma drīkst lietot tvaika nosūcēju bez pieaugušo uzraudzības tikai tad, ja viņiem ir izskaidrotas visas darbības ar tvaika nosūcēju tā, lai tā lietošana būtu pilnīgi droša. Bērniem ir jāzina un jāsaprot, kādu bīstamību var radīt nepareiza lietošana.
- ▶ Bērni nedrīkst tīrīt tvaika nosūcēju vai veikt tā apkopi bez uzraudzības.
- ▶ Pieskatiet bērnus, ja viņi uzturas tvaika nosūcēja tuvumā. Nekad neļaujiet bērniem spēlēties ar tvaika nosūcēju.

► Nosmakšanas risks. Spēlējoties ar iepakojuma materiālu (piemēram, plēvi), bērni var tajā ietīties vai pārvilkt to sev pār galvu un nosmakt. Glabājiet iepakojuma materiālu bērniem nepieejamā vietā.

### Tehniskā drošība

► Nepareizi veikta iekārtas uzstādīšana, apkope vai remonts var izraisīt ļoti bīstamas situācijas un apdraudēt iekārtas lietotāju. Iekārtas uzstādīšanu, apkopi vai remontu drīkst veikt tikai uzņēmuma Miele pilnvaroti speciālisti.

► Tvaika nosūcēja bojājumi var radīt draudus jūsu drošībai. Pārbaudiet, vai iekārtai nav redzamu bojājumu. Nekad nelietojiet bojātu tvaika nosūcēju.

► Tvaika nosūcēja elektrodrošība tiek garantēta tikai tad, ja tas ir pievienots zemējuma sistēmai, kas ir uzstādīta atbilstoši spēkā esošajiem normatīviem. Šīm pamata drošības prasībām ir jābūt izpildītām. Ja rodas šaubas, ļaujiet, lai elektroinstalāciju pārbauda kvalificēts elektriķis.

► Ir iespējama pagaidu vai ilglaicīga darbība no autonomas vai nesinhronizētas energoapgādes iekārtas (piemēram, autonomajiem tīkliem, dublējošajām sistēmām). Šādas darbības priekšnoteikums ir energoapgādes iekārtas atbilstība EN 50160 vai līdzīga standarta prasībām.

Ēkas instalācijā un šajā Miele iekārtā paredzēto aizsardzības pasākumu funkcijas un darbības veids ir jānodrošina arī autonomā vai nesinhronā režīmā vai arī tie ir jāaizstāj ar līdzvērtīgiem pasākumiem attiecībā uz instalāciju. Tas ir aprakstīts, piemēram, jaunākajā VDE-AR\_E 2510-2 laidienā.

► Lai pasargātu tvaika nosūcēju no bojājumiem, uz identifikācijas datu plāksnītes norādītajiem savienojuma parametriem (frekvencei un spriegumam) noteikti jāsakrīt ar elektrotīkla parametriem. Salīdziniet savienojuma parametrus pirms pieslēgšanas. Ja rodas šaubas, konsultējieties ar elektrotehnikas speciālistu.

► Sadalītāji vai pagarinātāji nesniedz nepieciešamo drošību (ugunsbīstamība). Neizmantojiet tos tvaika nosūcēja pieslēgšanai pie elektrotīkla.

► Lai garantētu drošu tvaika nosūcēja darbību, tas jālieto tikai samontētā veidā.

► Šo tvaika nosūcēju nedrīkst lietot nestacionārās uzstādīšanas vietās (piemēram, uz kuģiem).

## Drošības norādījumi un brīdinājumi

---

▶ Pieskaršanās zem sprieguma esošiem iekārtas savienojumiem, kā arī elektriskās un mehāniskās uzbūves modificēšanas mēģinājumi apdraud lietotāju un var izraisīt tvaika nosūcēja darbības traucējumus. Atveriet iekārtas korpusu tikai tik daudz, cik ir paredzēts montāžas un tīrīšanas norādēs. Nekad neatveriet citas korpusa daļas.

▶ Ja tvaika nosūcēja remontu neveic uzņēmuma Miele pilnvarots klientu apkalpošanas dienesta speciālists, garantijas prasība tiek anulēta.

▶ Bojātu barošanas kabeli drīkst nomainīt tikai kvalificēts speciālists.

▶ Apgaismojuma gaismas ķermenis ir cieši nostiprināts. Nomainītu drīkst veikt tikai Miele pilnvarots speciālists vai Miele Klientu apkalpošanas dienests.

▶ Uzstādīšanas un apkopes, kā arī remonta darbu laikā tvaika nosūcējam jābūt atvienotam no elektrotīkla. Iekārta ir atvienota no elektrotīkla tikai tad, ja:

- elektroinstalācijas drošinātāji ir izslēgti vai
- elektroinstalācijas skrūvējamie drošinātāji ir pilnībā izskrūvēti, vai
- kontaktdakša (ja tāda ir) ir atvienota no kontaktlīdzda. Atvienojot jāsatver kontaktdakšas korpuss, nevis vads.

# Drošības norādījumi un brīdinājumi

## Lietošana vienlaikus ar telpas gaisu izmantojošu kurtuvi

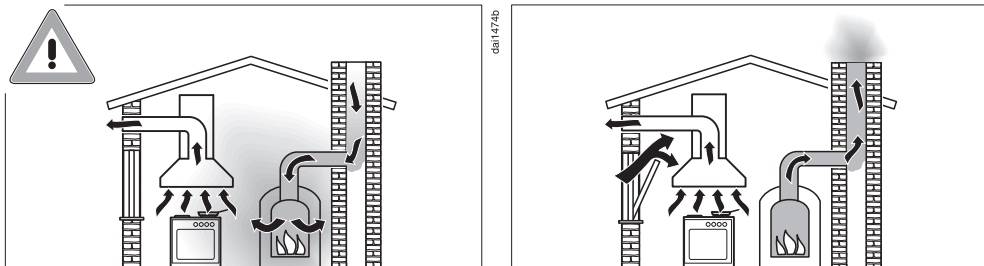

⚠ Degšanas procesā radušās gāzes var izraisīt saindēšanos. Vienlaikus lietojot tvaika nosūcēju un kurtuvi, kas atrodas tajā pašā telpā vai izmanto šīs telpas gaisu, jāievēro vislielākā piesardzība. Kurtuves, kas degšanas procesam izmanto telpas gaisu, to izsūc no attiecīgās telpas un, izmantojot izplūdes gāzu sistēmas (piemēram, dūmvadu), izvada izplūdes gāzes ārā. Telpas gaisu izmantojošas kurtuves var būt ar gāzi, šķidro kurināmo, malku vai oglēm darbināmas apkures iekārtas, caurplūdes sildītāji, ūdens sildītāji, plītis vai cepeškrāsnis.

Tvaika nosūcējs izsūc gaisu no virtuves un blakus esošajām telpām.

Tas attiecas uz šādiem izmantošanas veidiem:

gaisa novadīšanas režīms;

gaisa cirkulācijas režīms ar ārpus telpas ierīkotu recirkulācijas gaisa kameru.

Ja gaisa pievade ir nepietiekama, rodas pazemināts spiediens. Kurtuve saņem pārāk maz gaisa, kas ir nepieciešams degšanas procesam. Degšanas process tiek ierobežots.

Toksiskas dūmgāzes no dūmvada vai dūmgāzu novadīšanas kanāla var nonākt atpakaļ dzīvojamās telpās.

Tas ir bīstami dzīvībai.

## Drošības norādījumi un brīdinājumi

Drošību var garantēt, ja tvaika nosūcēja un kurtuves, kas izmanto telpas gaisu, vienlaicīgas darbības laikā telpā vai vienas ventilācijas sistēmas ietvaros savienotajās telpās spiediena pazemināšanās nepārsniedz 4 Pa (0,04 mbar), tā nepieļaujot iespēju, ka kurtuves dūmgāzes tiks iesūktas atpakaļ telpā.

To var panākt, degšanas procesam nepieciešamo gaisu papildus pievadot pa nenoslēdzamām atverēm, piemēram, durvīs vai logos. Šajā gadījumā ir jānodrošina pietiekams gaisa ieplūdes atveres šķēsgriezuma lielums. Tikai būvkonstrukcijā iestrādātā gaisa ieplūdes / izvades kārba parasti nevar nodrošināt pietiekamu gaisa pievadi.

Novērtējot nepieciešamo gaisa ieplūdes apjomu, vienmēr ir jāņem vērā visas dzīvokļa kopējai ventilācijas sistēmai pievienotās telpas. Šajā jautājumā varat konsultēties ar skursteņslauķu dienestu.

Ja tvaika nosūcēju lieto gaisa cirkulācijas režīmā, kad gaiss tiek novadīts atpakaļ tajā pašā telpā, tā vienlaicīga lietošana ar telpas gaisu izmantojošu kurtuvi nerada nekādu risku.

### Pareiza izmantošana

▶ Iespējamais risks! Nepieskarieties kustīgajam nosūcēja pārsegam, kad tas tiek izbīdīts vai iebīdīts.

▶ Atklāta liesma rada ugunsgrēka risku.

Nekad nestrādājiet ar atklātu liesmu zem tvaika nosūcēja. Piemēram, ir aizliegta ēdienu gatavošana ar flambēšanas metodi vai grilēšana uz atklātas liesmas. Ieslēgtais tvaika nosūcējs var iesūkt liesmas filtrā. Nogulsņējušies tauki var aizdegties.

▶ Ūdens kondensāts var izraisīt tvaika nosūcēja koroziju.

Vienmēr, kad lietojat gatavošanas virsmu, ieslēdziet tvaika nosūcēju, lai ūdens kondensāts nevarētu uzkrāties.

▶ Pārkarusī eļļa vai tauki var pašizdegties un tādējādi aizdedzināt tvaika nosūcēju.

Gatavojot ēdienus eļļā un taukos, neatstājiet katlus, pannas un fritēšanas ierīces bez uzraudzības. Tāpēc arī grilēt ar elektriskās grilēšanas ierīcēm drīkst, tikai pastāvīgi kontrolējot ierīces darbību.

▶ Tauku un netīrumu nogulsnes mazina tvaika nosūcēja darbības efektivitāti.

Lai nodrošinātu tvaika attīrīšanu, nekad nelietojiet tvaika nosūcēju bez tauku filtriem.

- ▶ Nemiet vērā, ka tvaika nosūcējs ēdiena gatavošanas laikā izplūstošā siltuma iedarbībā var spēcīgi sakarst. Korpusam un tauku filtram drīkst pieskarties tikai tad, kad tvaika nosūcējs ir atdzisis.

### Atbilstoša uzstādīšana

- ▶ Nemiet vērā savas plīts ražotāja norādījumus par to, vai ir atļauta ekspluatācija apvienojumā ar tvaika nosūcēju.
- ▶ Tvaika nosūcēju ar nosūkšanu uz leju nedrīkst uzstādīt blakus iekārtām, kas darbojas ar cieta kurināmo.
- ▶ Tvaika nosūcēju nedrīkst darbināt apvienojumā ar gāzes plīts virsmu.
- ▶ Piestiprinot tvaika nosūcēju ar nosūkšanu uz leju, ir jāņem vērā informācija nodaļā “Uzstādīšana”.
- ▶ Detaļām var būt asas malas un ar tām var savainoties. Montāžas laikā valkājiet cimdus, kas pasargā no sagriešanās.
- ▶ Gaisa izplūdes kanāla ierīkošanai drīkst izmantot tikai no nedegoša materiāla izgatavotas caurules vai šļūtenes. Tās var iegādāties specializētajos veikalos vai klientu apkalpošanas dienestā.
- ▶ Gaisu nedrīkst novadīt ne ekspluatācijā esošā dūmu vai dūmgāzu novadīšanas kanālā, ne ventilācijas šahtā, kas ir paredzēta gaisa novadīšanai no telpām, kurās ir uzstādītas kurtuves.
- ▶ Ja gaisa izvadei lieto vairs neizmanto tu dūmu vai dūmgāzu novadīšanas kanālu, ņemiet vērā atbildīgo iestāžu izdotos noteikumus.

### Tīrīšana un kopšana

- ▶ Veicot tīrīšanu neatbilstoši norādījumiem, kas ir sniegti šajā lietošanas instrukcijā, rodas ugunsgrēka risks.
- ▶ Tvaiks no tvaika tīrītāja var iekļūt iekārtas elektriskajās daļās un izraisīt īsslēgumu. Tvaika nosūcēja tīrīšanai nekādā gadījumā neizmantojiet ierīces, kas darbojas ar tvaika strūklu.

### Piederumi un rezerves daļas

- ▶ Lietojiet tikai oriģinālos Miele piederumus. Ja iekārtā ir uzstādītas vai iebūvētas nepiederīgas daļas, garantija un / vai ražotāja atbildība par izstrādājumu tiek anulēta.

## Drošības norādījumi un brīdinājumi

---

- ▶ Miele garantē atbilstību drošības prasībām tikai tad, ja tiek izmantotas oriģinālās rezerves daļas. Bojātās detaļas drīkst nomainīt tikai ar Miele oriģinālajām rezerves daļām.
- ▶ Miele garantē funkcijas nodrošinošo rezerves daļu piegādi līdz 15 gadiem, bet vismaz 10 gadus pēc jūsu tvaika nosūcēja sērijveida ražošanas pārtraukšanas.

## Iepakojuma utilizācija

Iepakojums kalpo pārvietošanai un pārsargā iekārtu no bojājumiem pārvadāšanas laikā. Iepakojuma materiāli ir izraudzīti, ņemot vērā vides aizsardzības un materiālu utilizācijas prasības, tāpēc tos kopumā var atkārtoti pārstrādāt.

Iepakojuma atkārtota iekļaušana materiālu apritē ļauj taupīt izejvielas. Atkarībā no materiāla izmantojiet īpašas izejvielu krātuves un nodošanas iespējas. Transportēšanas iepakojumu pieņem Miele specializētais tirgotājs.

## Nolietotās iekārtas utilizācija

Elektriskās un elektroniskās ierīces bieži satur vērtīgus materiālus. Tās satur arī noteiktas vielas, maisījumus un detaļas, kas bija nepieciešamas to darbībai un drošībai. Ja šie materiāli nokļūst sadzīves atkritumos vai ar tiem rīkojas neatbilstoši, tie var kaitēt cilvēku veselībai un videi. Tāpēc nekādā gadījumā nepieļaujiet nolietotās iekārtas nokļūšanu sadzīves atkritumos.



Nododiet to utilizācijai vietējās pašvaldības, specializētā tirgotāja vai Miele ierīkotajā oficiālajā elektrisko un elektronisko iekārtu bezmaksas savākšanas un pieņemšanas punktā. Saskaņā ar likumu jūs atbildat par iespējamo personas datu dzēšanu no utilizācijai paredzētās likvidējamās iekārtas. Atbilstoši likumdošanas aktiem jūsu pienākums ir izņemt nolietotās baterijas un akumulatorus, kas nav nedalāmi savienoti ar iekārtu, kā arī lampas, kuras ir iespējams izņemt, nebojājot tās. Nododiet šīs detaļas atbilstošā savākšanas vietā, kur tās var nodot bez atlīdzības. Lūdzu, nodrošiniet, lai likvidējamā iekārta līdz aiztransportēšanas brīdim tiktu uzglabāta bērniem nepieejamā vietā.



- ① Vadības elementi
- ② Fona apgaismojums
- ③ Izbīdāms nosūcēja pārsegs
- ④ Plīts virsmas apgaismojums
- ⑤ Sānu nosūcējpanelis
- ⑥ Savākšanas vanniņa
- ⑦ Aromātu filtrs  
Vienreizējas lietošanas vai reģenerējami aromātu filtri (izvēles piederumi recirkulācijas režīmam)
- ⑧ Tauku filtrs
- ⑨ Gaisa izplūdes caurules aizbīdnis
- ⑩ Skārienaustiņš tvaika nosūcēja ieslēgšanai un izslēgšanai
- ⑪ Skārienaustiņi ventilatora ieslēgšanai un izslēgšanai un ventilatora jaušanas iestatīšanai
- ⑫ Pēcdarbības funkcijas skārienaustiņš
- ⑬ Tauku filtru darba stundu skaitītāja skārienaustiņš
- ⑭ Aromātu filtru darba stundu skaitītāja skārienaustiņš
- ⑮ Skārienaustiņš fona apgaismojuma ieslēgšanai un izslēgšanai
- ⑯ Plīts virsmas apgaismojuma ieslēgšanas, izslēgšanas un spilgtuma mainīšanas skārienaustiņš
- ⑰ Skārienaustiņi apgaismojuma pakāpju izvēlei un rādījumam

## Daļas

### Tauku filtrs un panelis

Sānu nosūcējpanelis un iekārtas daudzkārt lietojamie metāla tauku filtri uztver virtuves izgarojumu cietās daļiņas (taukus, putekļus utt.) un tādējādi nepieļauj tvaika nosūcēja aizsērēšanu.



Ugunsgrēka risks

Pārāk taukaini tauku filtri var aizdegties.

Regulāri tīriet tauku filtrus.

Ļoti netīri tauku filtri mazina nosūkšanas veikspēju un veicina netīrumu rašanos tvaika nosūcējā un virtuvē.

### Aromātu filtrs

Recirkulācijas režīmā un Plug & Play recirkulācijas režīmā papildus tauku filtriem ir jālieto arī divi aromātu filtri. Tie piesaista ēdienu gatavošanas laikā izplūstošo aromātu.

Aromātu filtri ir iegādājami kā papildus pasūtāmi piederumi. Ir pieejami aromātu filtri, kas pēc darbības beigām ir jānomaina, kā arī reģenerējami aromātu filtri.

### Plīts virsmas apgaismojums

Plīts virsmas apgaismojumu var ieslēgt, izslēgt un samazināt neatkarīgi no ventilatora.

# Iepazīšanās

---

## Fona apgaismojums

Fona apgaismojums nodrošina omulīgu apgaismojumu.

Fona apgaismojumu var ieslēgt jebkurā laikā, kamēr tiek izmantots tvaika nosūcējs.

## Gaisotnes režīms

Ja izmantojat fona apgaismojumu, neieslēdzot ventilatoru un plīts virsmas apgaismojumu, nosūcēja pārsegs izvirzās aptuveni 2 cm uz āru.

## Funkcijas

### Gaisa novadīšanas režīms

Tvaika nosūcējs iesūc ēdiena gatavošanas procesā radušos tvaikus. Gaisa tiek novadīts un attīrīts caur sānu nosūcējpaneli un tauku filtru. Pēc tam gaiss tiek izvadīts ārā.

### Gaisa cirkulācijas režīms

(ar pārbūves komplektu un smaržu filtru kā papildus iegādājamu piederumu)

Iesūktais gaiss tiek attīrīts caur sānu nosūcējpaneli un tauku filtru, un papildus caur smaržu filtru. Attīrītais gaiss pēc tam tiek ievadīts atpakaļ virtuvē.

Cirkulācijas režīmā ir ieteicams gaisu ievadīt virtuvē caur kanālu ar izplūdi, piemēram, pamatnes panelī.

### Gaisa cirkulācijas režīms Plug&Play

Ja iebūvēšanas vietā nepietiek vietas gaisa kanālam, gaisu Plug&Play režīmā var arī novadīt pamatnē zem virtuves mēbelēm. Norādījumi par to ir sniegti nodaļā Uzstādīšana.

## Virtuves ventilācija

Tvaika nosūcēja darbības laikā nodrošiniet virtuvē labu ventilāciju.

Gaisa novadīšanas režīmā gaisa pieplūde uzlabo tvaika nosūkšanas efektivitāti. Cirkulācijas režīmā gatavošanas laikā izdalītais mitrums paliek virtuvē. Ventilācija ļauj izvadīt mitrumu.

## Ventilatora jaudas pakāpes

Ir pieejamas jaudas pakāpes **1** līdz **3** no vieglas līdz spēcīgai tvaika, aromātu vai siltuma nosūkšanai.

Ja tvaika, aromātu vai siltuma izdalīšanās pieaug, paaugstiniet jaudas pakāpi.

Īslaicīga ļoti spēcīga tvaiku, aromātu vai siltuma izdalīšanās gadījumā, piemēram, cepšanas laikā, ir pieejamas divas Booster pakāpes: **B** un **B+**. Pēc dažām minūtēm Booster pakāpes tiek automātiski pārslēgtas atpakaļ.

## Pēcdarbības funkcija

Pēcdarbības funkcija nodrošina automātisku tvaika nosūcēja izslēgšanos pēc iepriekš iestatītā laika beigām.

Virtuves gaiss pēc gatavošanas tiek attīrīts no atlikušajiem garaiņiem un aromātiem. Tiek novērsta palieku veidošanās tvaika nosūcējā un to izraisītie aromāti.

## Samazināts nosūkšanas augstums

Ja iestatījumos izvēlaties samazinātu nosūkšanas augstumu, tad, ieslēdzot ventilatora vai plīts virsmas apgaismojumu, nosūcēja pārsegs izbīdās par tikai aptuveni 10 cm.

- Ja izmantojat pannas vai zemas katlus vai gatavojat ar katliem, kuriem tvaika izvads ir sānos, samazinātais nosūkšanas augstums optimizē nosūkšanu.
- Samazinātais nosūkšanas augstums ļauj brīvi redzēt plīts virsmu arī no aizmugures, ja tā ir uzstādīta gatavošanas salā.

## Darba stundu skaitītājs

Tvaika nosūcējs saglabā savu darbības laiku.

Ja izgaismojas tauku filtra simbols , tauku filtri ir jāiztīra.

Ja izgaismojas aromātu filtra simbols , aromātu filtrs ir jāmaina vai jāatjauno, ja tas tam ir piemērots.

Varat mainīt darba stundu skaitītāja intervālus atbilstoši saviem ēdiena gatavošanas paradumiem.

Ja lietojat tvaika nosūcēju gaisa novadīšanas režīmā, deaktivizējiet aromātu filtra darba stundu skaitītāju.

## Savienošana tīklā

Jūsu tvaika nosūcējs ir aprīkots ar integrētu WLAN moduli. WLAN modulis nodrošina savienojumu ar jūsu mājas tīklu un ļauj izmantot Miele lietotni mobilajā galā ierīcē.

Ja jūsu tvaika nosūcējs jau vienreiz ir pieslēgts, izmantojot WLAN, savienojums automātiski tiek atjaunots katrā ieslēgšanas brīdī.

Pārliecinieties, ka jūsu tvaika nosūcēja uzstādīšanas vietā ir pieejams WLAN tīkla signāls ar pietiekamu signāla stiprumu.

Iekļaujot tvaika nosūcēju WLAN tīklā, paaugstinās elektroenerģijas patēriņš, pat ja tvaika nosūcējs ir izslēgts.

## Smart Extras, izmantojot Miele lietotni\*

Pievienošana tīklam, izmantojot Miele lietotni, nodrošina piekļuvi daudzām Smart Extras papildiespējām, tostarp:

- Statusa informācijas pieprasījums
- Noderīgu papildfunkciju izmantošana
- Atjauniniet jūsu tvaika nosūcēju, izmantojot programmatūras atjauninājumus, lai nodrošinātu atbilstību Miele jaunākajam tehnoloģiskās attīstības statusam.

Papildu informāciju par Smart Extras varat atrast Miele tīmekļa vietnē, Apple App Store® vai Google Play Store™.

\* Miele & Cie. KG papildu digitālais piedāvājums. Atkarībā no modeļa un valsts funkciju apjoms var mainīties. Miele lietotnē jums ir jāpiekrīt Miele digitālo produktu un pakalpojumu vispārīgajiem darījumu noteikumiem un privātuma politikai. Miele patur tiesības jebkurā laikā mainīt vai pārtraukt digitālos piedāvājumus.

# Iepazīšanās

---

## Con@ctivity spēj mācīties

Ar Con@ctivity funkciju tvaika nosūcējs tiek vadīts automātiski atkarībā no plīts virsmas darbības statusa. Šim nolūkam tvaika nosūcējs un Miele plīts virsma ir jāpievieno mājas WLAN bezvadu tīklam vai ir nepieciešams tiešs WLAN savienojums starp iekārtām.

Arī automātiskajā režīmā tvaika nosūcēju jebkurā laikā var vadīt manuāli.

Ja, piemēram, regulāri izvēlaties augstāku jaudas pakāpi, automātiskā vadība pielāgojas jūsu rīcībai (Miele Con@ctivity Plus).

## Jaudas pārvaldība

Tvaika nosūcējs ir aprīkots ar jaudas pārvaldības sistēmu. Jaudas pārvaldības sistēma nodrošina elektroenerģijas taupīšanu. Tā nodrošina ventilatora automātisku pārslēgšanos un apgaismojuma izslēgšanu.

- Otrā Booster pakāpe pēc 2 minūtēm tiek pārslēgta atpakaļ uz pirmo Booster pakāpi (arī tad, ja jaudas pārvaldība ir deaktivizēta).  
Pirmā Booster pakāpe pēc 5 minūtēm tiek automātiski pārslēgta atpakaļ uz **3.** pakāpi.
- No 3., 2. vai 1. ventilatora darbības pakāpes pēc 2 stundām tas ar 30 minūšu intervāliem tiek pārslēgts uz nākamā zemāko pakāpi un pēc tam izslēgts.
- Plīts virsmas apgaismojums tiek automātiski izslēgts pēc 12 stundām.





## Gaisa novadīšanas vai gaisa cirkulācijas režīma izvēle

Tvaika nosūcējs ir piemērots darbam gaisa novadīšanas un gaisa cirkulācijas režīmā. Ventilatora jauda tiek pielāgota izvēlētajam darbības režīmam. Rūpnīcā ir iestatīts gaisa cirkulācijas režīms. Lai tvaika nosūcējs darbotos gaisa novadīšanas režīmā, tas ir jāiestata.

Gaisa novadīšanas režīmu iestata, deaktivējot smaržu filtra(-u) darba stundu skaitītāju.

- Kad tvaika nosūcēja pārsegs ir iebīdīts, nospiediet ieslēgšanas / izslēgšanas taustiņu .

Visi simboli ir izgaismoti ar samazinātu spožumu.

- Turiet nospiestu brīvskrējiena taustiņu , līdz tiek izgaismoti tauku filtra  un smaržu filtra  simboli.
- Pieskarieties smaržu filtra simbolam .

Mirgo smaržu filtra simbols  un viens no ventilatora jaudas pakāpes rādījumiem.

- Pieskarieties taustiņam **B**.
- Apstipriniet iestatījumu ar smaržu filtra taustiņu .

Visas kontrollampīņas nodziest.

Gaisa novadīšanas režīms ir iestatīts.



Ja apstiprināšana netiek veikta 4 minūšu laikā, tiek saglabāts iepriekšējais iestatījums.

## Plug & Play aktivizēšana/deaktivizēšana

- Pieskarieties ieslēgšanas/izslēgšanas taustiņam .

Visu simbolu apgaismojums ir samazināts.

- Turiet nospiestu pēcdarbības taustiņu .

Pēc dažām sekundēm izgaismojas tauku filtra simbols  un aromātu filtra simbols , vēl pēc 7 sekundēm izgaismojas ventilatora jaudas pakāpes rādījums **1**.

- Pēc tam secīgi pieskarieties

- taustiņam **1**,

- apgaismojuma taustiņam  un vēlreiz

- apgaismojuma taustiņam .

Ja Plug & Play funkcija ir deaktivizēta, rādījumi **1** un **3** mirgo.

Ja šī funkcija ir aktivizēta, rādījumi **1** un **3** ir izgaismoti pastāvīgi.

- Lai aktivizētu funkciju, pieskarieties taustiņam **B**.

Rādījumi **1** un **3** ir izgaismoti pastāvīgi.

- Lai deaktivizētu, pieskarieties taustiņam **1**.

Rādījumi **1** un **3** mirgo.

- Apstipriniet iestatījumu ar pēcdarbības taustiņu .

Visas lampīņas nodziest.

# Ekspluatācijas uzsākšana

## Savienošana tīklā

### Priekšnosacījumi savienošanai tīklā

Nemiet vērā tālāk izklāstītos priekšnosacījumus savienošanai tīklā.

1. Uzstādīšanas vietā ir pieejams mājas tīkls.  
Sagatavojiet WLAN paroli.
2. Mobilajā gala ierīcē ir pieejama Miele lietotne.
3. Jums ir lietotāja konts Miele lietotnē.

### Scan & Connect procedūra

- Noskenējiet kvadrātkodu.

Ja jums ir instalēta Miele lietotne un ir atvērts lietotāja konts, jūs novirzīs tieši uz savienošanu tīklā.

Ja Miele lietotne vēl nav instalēta, tiks atvērta Apple App Store® vai Google Play Store™.

- Instalējiet Miele lietotni un izveidojiet lietotāja kontu.
- Vēlreiz noskenējiet kvadrātkodu.

Miele lietotne sniedz uzstādīšanas norādījumus.







## Izrakstīšanās no WLAN bezvadu tīkla un tālvadības

Lai izveidotu jaunu WLAN bezvadu lokālā tīkla savienojumu vai savienojumu ar tālvadību, vispirms ir jāpārtrauc esošie savienojumi.

Pārtraukt WLAN bezvadu tīkla pieslēgumu un saistīto tālvadību vienmēr var vienlaicīgi.

- Kad tvaika nosūcēja pārsegs ir iebīdīts, nospiediet ieslēgšanas/izslēgšanas taustiņu .

Visu simbolu apgaismojums ir samazināts.

- Turiet nospiestu pēcdarbības taustiņu <sup>5</sup> <sup>15</sup>, līdz izgaismojas tauku filtra  un aromātu filtra  simboli.

- Pieskarieties taustiņam **1**.



Ja iepriekš ir izveidots bezvadu lokālā tīkla savienojums, **2** un **3** deg nepārtraukti.

Ja ir ieslēgta tālvadība, papildus deg arī **B**.

- Pieskarieties taustiņam **1**.

**2** deg pastāvīgi, un **3** mirgo.

Pēc dažām sekundēm sāk mirgot **2** un **3**. Savienojums ir pārtraukts.

- Izejiet no tvaika nosūcēja izrakstīšanās režīma, pieskaroties pēcdarbības taustiņam <sup>5</sup> <sup>15</sup>.

- Izslēdziet arī tālvadību. Lai to izdarītu, skatiet tālvadības lietošanas instrukciju.

Visi savienojumi ir pārtraukti. Var izveidot jaunu savienojumu.

## Con@ctivity ierīkošana

### Con@ctivity 3.0 aktivizēšana, izmantojot mājas WLAN bezvadu lokālo tīklu

Priekšnosacījums:

- mājas WLAN bezvadu lokālais tīkls
- Miele plīts virsma, kas atbalsta WLAN

- Pievienojiet tvaika nosūcēju un plīts virsmu mājas bezvadu lokālajam tīklam (skatiet sadaļu “Savienošana tīklā”).

Con@ctivity funkcija tiek aktivizēta automātiski.

### Con@ctivity 3.0 aktivizēšana, izmantojot tiešo WLAN bezvadu lokālā tīkla savienojumu



Kā alternatīvu pievienošanai mājas tīklam varat izveidot tiešu savienojumu starp plīts virsmu un tvaika nosūcēju.

Priekšnosacījums:

- Miele plīts virsma, kas atbalsta WLAN

- Kad tvaika nosūcēja pārsegs ir iebīdīts, nospiediet ieslēgšanas/izslēgšanas taustiņu .

Visu simbolu apgaismojums ir samazināts.

- Turiet nospiestu pēcdarbības taustiņu , līdz izgaismojas tauku filtra  un aromātu filtra  simboli.
- Pieskarieties taustiņam **3**.

**2** deg pastāvīgi, **3** mirgo.

Turpmākās 10 minūtes tvaika nosūcējs ir gatavs savienojuma izveidei.

- Iespējojiet WLAN savienojumu plīts virsmai. Plašāku informāciju skatiet plīts virsmas lietošanas instrukcijā.

Pēc veiksmīgas savienojuma izveides **2** un **3** deg pastāvīgi.

- Apstipriniet iestatījumu ar pēcdarbības taustiņu .

Ja savienojuma izveide nav iespējama, mirgo **2** un **3**, vai arī process tiek pārtraukts.

- Pārtrauciet tvaika nosūcēja **un** plīts virsmas savienojumu (skatiet sadaļu “WLAN atcelšana”).
- Atkārtojiet procesu.

Ja pastāv tiešais WLAN bezvadu lokālā tīkla savienojums, plīts virsmu un tvaika nosūcēju nevar pievienot mājas tīklam. Tādā gadījumā nav iespējama, piemēram, vadība ar Miele lietotni. Ja pievienošanu mājas tīklam vēlaties veikt vēlāk, vispirms ir jāpārtrauc tiešais WLAN savienojums starp plīts virsmu un tvaika nosūcēju (skatiet sadaļu “WLAN atcelšana”).

# Ekspluatācijas uzsākšana



---

## Tālvadības pults savienošana

Miele DARC 7 ir papildus pasūtāms piederums

- Kad tvaika nosūcēja pārsegs ir iebīdīts, nospiediet ieslēgšanas/izslēgšanas taustiņu .

Visu simbolu apgaismojums ir samazināts.

- Turiet nospiestu pēcdarbības taustiņu <sup>5</sup>, līdz izgaismojas tauku filtra  un aromātu filtra  simboli.
- Pieskarieties taustiņam **B**.

**2** deg pastāvīgi, **3** mirgo.

- Sāciet pierakstīšanos ar tālvadības pulti. Plašāku informāciju skatiet tālvadības pults lietošanas instrukcijā.

Pēc veiksmīgas pierakstīšanās **2** un **3** deg pastāvīgi.

- Apstipriniet iestatījumu ar pēcdarbības taustiņu <sup>5</sup>.

## Tālvadības pults atvienošana

- Par izrakstīšanos skatiet nodaļas “Ekspluatācijas uzsākšana” sadaļu “Izrakstīšanās no WLAN bezvadu tīkla un tālvadības”.

Iespēšanas risks!

Nepieskarieties kustīgajam nosūcēja pārsegam, kad tas tiek izbīdīts vai iebīdīts.

## Ventilatora ieslēgšana

- Kad tvaika nosūcēja pārsegs ir iebīdīts, nospiediet ieslēgšanas/izslēgšanas taustiņu .

Visu simbolu apgaismojums ir samazināts.

- Ieslēdziet ventilatoru, nospiežot kādu no taustiņiem no **1** līdz **B**.

Nosūcēja pārsegs tiek izbīdīts.

Ventilators ieslēdzas vēlamajā jaudas pakāpē.

## Jaudas pakāpes izvēle





- Vēlamo jaudas pakāpi izvēlieties ar taustiņiem no **1** līdz **B**.
- Pieskaroties taustiņam **B**, tiek izvēlēta pirmā Booster pakāpe. Izgaismojas simbols **B•**.
- Vēlreiz pieskaroties taustiņam **B**, tiek izvēlēta otrā Booster pakāpe. Izgaismojas simbols **B••**.

## Booster pakāpju izslēgšana

Otrā Booster pakāpe pēc 2 minūtēm tiek pārslēgta atpakaļ uz pirmo Booster pakāpi.

Pirmā Booster pakāpe pēc 5 minūtēm tiek automātiski pārslēgta atpakaļ uz **3**. pakāpi.

## Pēcdarbības laika izvēle

- Pēc ēdiena gatavošanas, kamēr ventilators ir ieslēgts, nospiediet pēcdarbības taustiņu <sup>5</sup><sup>15</sup>:
- 1 reizi: ventilators izslēgsies pēc 5 minūtēm (**5**  izgaismots);
- 2 reizes: ventilators izslēgsies pēc 15 minūtēm ( **15** izgaismots);
- ja pēcdarbības taustiņu <sup>5</sup><sup>15</sup> nospiediet vēlreiz, ventilators paliks ieslēgts (<sup>5</sup><sup>15</sup> nodziest).

## Ventilatora izslēgšana

- Pieskarieties aktīvās ventilatora pakāpes taustiņam.

Ventilators izslēdzas.

Ja arī plīts virsmas apgaismojums ir izslēgts, nosūcēja pārsegs iebīdās pēc 1 minūtes.

## Pēcdarbība Plug & Play režīmā

Ja ventilators tiek izslēgts Plug & Play režīmā, tas turpina pēcdarbību **1**. pakāpē.

Pēcdarbība nodrošina pamatnes ventilāciju pēc gatavošanas.

Atkarībā no pēdējās aktīvās ventilatora jaudas pakāpes pēcdarbība ilgst 2–30 minūtes.

Pēcdarbības laikā ventilatoru var uzreiz izslēgt ar taustiņu **1** vai ieslēgšanas/izslēgšanas taustiņu .

Šī funkcija nav atkarīga no pēcdarbības funkcijas <sup>5</sup><sup>15</sup>.

## Plīts virsmas apgaismojuma ieslēgšana

- Pieskarieties ieslēgšanas/izslēgšanas taustiņam ☺.

Visu simbolu apgaismojums ir samazināts.

- Īslaicīgi pieskarieties apgaismojuma taustiņam ☺.

Nosūcēja pārsegs tiek izbīdīts.

Apgaismojums ieslēdzas ar maksimālo spilgtumu. Izgaismojas visas 3 joslas blakus apgaismojuma taustiņam ☺.

## Gatavošanas virsmas apgaismojuma spilgtuma mazināšana

- Kad apgaismojums ir ieslēgts, turiet nospiestu apgaismojuma taustiņu ☺.

Apgaismojuma spilgtums mazinās, līdz taustiņš tiek atlaists.

- Vēlreiz turiet nospiestu apgaismojuma taustiņu ☺.

Apgaismojuma spilgtums atkal pieaug, līdz taustiņš tiek atlaists.

- Alternatīvi var izvēlēties 3 spilgtuma pakāpes, pieskaroties joslām blakus apgaismojuma taustiņam ☺.

## Plīts virsmas apgaismojuma izslēgšana

- Pieskarieties apgaismojuma taustiņam ☺.

Plīts virsmas apgaismojums izslēdzas.

Ja ir izslēgts arī ventilators, nosūcēja pārsegs iebīdās pēc 1 minūtes.

## Fona apgaismojuma ieslēgšana/izslēgšana

Fona apgaismojumu var ieslēgt jebkurā laikā, kamēr tiek izmantots tvaika nosūcējs.

- Lai ieslēgtu un izslēgtu fona apgaismojumu, pieskarieties taustiņam ☺.

## Gaisotnes režīma ieslēgšana/izslēgšana

- Kad tvaika nosūcēja pārsegs ir iebīdīts, nospiediet ieslēgšanas/izslēgšanas taustiņu ☺.

- Pieskarieties fona apgaismojuma taustiņam ☺.

Nosūcēja pārsegs izbīdās uz āru par aptuveni 2 cm gaisotnes pozīcijā. Ieslēdzas fona apgaismojums.

- Lai izslēgtu fona apgaismojumu, pieskarieties taustiņam ☺.

- Ja ieslēgsiet ventilatoru vai plīts virsmas apgaismojumu gaisotnes režīmā, nosūcēja pārsegs izbīdīsies.

- Ja izslēgsiet ventilatoru un plīts virsmas apgaismojumu, kad nosūcēja pārsegs ir izbīdīts un fona apgaismojums ir ieslēgts, nosūcēja pārsegs pārvietosies uz gaisotnes pozīciju.

## Nosūcēja pārsega iebīdīšana

- Pieskarieties ieslēgšanas/izslēgšanas taustiņam .

Ventilators, plīts virsmas apgaismojums un fona apgaismojums izslēdzas.

Visi simboli nodziest.

Nosūcēja pārsegs tiek iebīdīts.

Ja ventilators un apgaismojums ir izslēgts, nosūcēja pārsegs pēc 1 minūtes automātiski iebīdās.

## Ēdiena gatavošana ar Con@ctivity

Ja ir aktivizēta funkcija Con@ctivity, tvaika nosūcējs darbojas automātiski atkarībā no plīts virsmas.

- Ieslēdziet gatavošanas zonai jebkuru gatavošanas jaudas pakāpi.

Nosūcēja pārsegs tiek izbīdīts.

Ieslēdzas plīts virsmas apgaismojums.

Pēc dažām sekundēm ieslēdzas ventilators, vispirms īslaicīgi **2.** pakāpē, pēc tam **1.** pakāpē.

Gatavošanas laikā tvaika nosūcējs automātiski izvēlas nepieciešamo ventilatora jaudas pakāpi. Ventilatora jauda ir atkarīga no ieslēgto gatavošanas zonu skaita un izvēlētajām gatavošanas jaudas pakāpēm.

Tā kā tiek ņemts vērā, ka plīts virsmas jaudas pakāpes maiņa obligāti nerada lielāku vai mazāku garaiņu daudzumu, tvaika nosūcējs reaģē ar aizkavi.

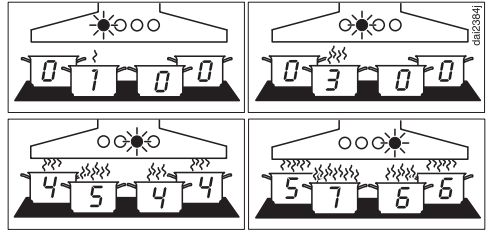

Ventilatora jaudas **1.** līdz **B** pakāpes piemēri

- Pēc gatavošanas izslēdziet visas gatavošanas zonas.

Lai nosūktu pēc gatavošanas palikušos garaiņus un smakas, dažas turpmākās minūtes tvaika nosūcēja ventilatora jauda pakāpeniski samazināsies, līdz ventilators izslēgsies.

Pēc vēl 30 sekundēm izslēgsies plīts virsmas apgaismojums.

Pēc 1 minūtes nosūcēja pārsegs tiks iebīdīts.

## Cepšana ar Con@ctivity

- Jūs ieslēdzat augstāko plīts virsmas jaudas pakāpi, lai, piemēram, sakarsētu gatavošanai paredzētos traukus pirms cepšanas. Pēc apmēram 10 sekundēm līdz 4 minūtēm atkal ieslēdzat zemāku jaudas pakāpi (no 60 sekundēm līdz 5 minūtēm Highlight plīts virsmai).

Tvaika nosūcējs atpazīst cepšanas procesu.

Tvaika nosūcējs ieslēdzas un pēc plīts virsmas jaudas pakāpes samazināšanas pārslēdzas uz 3. jaudas pakāpi, un turpina darboties šajā ventilatora jaudas pakāpē apmēram 5 minūtes.

Pēc tam ventilatora jaudas pakāpi turpina noteikt Con@ctivity funkcija.

Manuāli citu ventilatora jaudas pakāpi var ieslēgt arī agrāk.

## Con@ctivity funkcijas īslaicīga deaktivizēšana

- Con@ctivity uz laiku tiek deaktivizēta, ja jūs
  - manuāli izvēlaties citu ventilatora jaudas pakāpi vai
  - izslēdzat tvaika nosūcēju, vai
  - izvēlaties pēcdarbības funkciju 15.
- Tvaika nosūcējs pārslēdzas atpakaļ Con@ctivity režīmā, kad
  - nedarbināt tvaika nosūcēju aptuveni 5 minūtes vai
  - jūsu izvēlētajā ventilatora jaudas pakāpē atkal atbilst Con@ctivity izvēlētajai jaudas pakāpei, vai
  - tvaika nosūcēja ventilators un plīts virsma ir izslēgta vismaz 30 sekundes. Nākamreiz, kad tiek ieslēgta plīts virsma, Con@ctivity funkcija atkal tiek aktivizēta.

## Con@ctivity deaktivizēšana visā gatavošanas procesā

- **Pirms** plīts virsmas ieslēgšanas ieslēdziet ventilatoru.

Con@ctivity ir deaktivizēta līdz tvaika nosūcēja izslēgšanai.

Ja tvaika nosūcējs un plīts virsma pēc gatavošanas tiek izslēgta uz vismaz 30 sekundēm, Con@ctivity atkal aktivizējas, kad plīts virsma tiek ieslēgta nākamreiz.

## Tauku filtra darba stundu skaitītāja intervāli





Rūpnīcā iestatītais tīrīšanas intervāls ir 30 stundas.

- Īsāks 20 stundu laika intervāls ir ieteicams, ja bieži gatavojat ceptus vai fritētus ēdienus.
- Arī tad, ja gatavojat reti, ir ieteicams īsāks intervāls. Tā netiek pieļauta uzkrājušos tauku sacietēšana, kas apgrūtina tīrīšanu.
- Ilgāks 40 vai 50 stundu intervāls ir ieteicams, ja regulāri gatavojat ar nelielu tauku daudzumu.

## Tauku filtra darba stundu skaitītāja intervālu maiņa

- Pieskarieties ieslēgšanas / izslēgšanas taustiņam .

Visi simboli ir izgaismoti ar samazinātu spožumu.

- Turiet nospiestu pēcdarbības taustiņu <sup>5</sup> <sup>15</sup>, līdz izgaismojas tauku filtra  un aromātu filtra  simboli.
- Pieskarieties tauku filtra simbolam .

Mirgo tauku filtru simbols  un viens no ventilatora jaudas pakāpes rādījumiem.

Rādījumi no **1** līdz **B** rāda iestatīto laiku.

Rādījums <b>1</b> .....	20 stundas
Rādījums <b>2</b> .....	30 stundas
Rādījums <b>3</b> .....	40 stundas
Rādījums <b>B</b> .....	50 stundas

- Pieskaroties cipariem, iestatiet vēlamo laiku.
- Apstipriniet iestatījumu ar tauku filtra taustiņu . Ja apstiprināšana netiek veikta 4 minūtēs, tiek saglabāts iepriekšējais iestatījums.

## Aromātu filtru darba stundu skaitītāja intervāli





Rūpnīcā iestatītais intervāls ir 180 stundas.

- Ja bieži gatavojat aromātiskus ēdienus, ir ieteicams intervālu saīsināt līdz 120 stundām.
- Ja gatavojat tikai nedaudz aromātiskus ēdienus, intervālu var paildzināt līdz 240 stundām.

## Aromātu filtru darba stundu skaitītāja intervālu maiņa / deaktivēšana

- Pieskarieties ieslēgšanas / izslēgšanas taustiņam .

Visi simboli ir izgaismoti ar samazinātu spožumu.

- Turiet nospiestu pēcdarbības taustiņu <sup>5</sup> <sup>15</sup>, līdz izgaismojas tauku filtra  un aromātu filtra  simboli.

- Pieskarieties aromātu filtra simbolam .

Mirgo aromātu filtra simbols  un viens no ventilatora jaudas pakāpes rādījumiem.

Rādījumi no **1** līdz **B** rāda iestatīto intervālu.

Rādījums <b>1</b> .....	120 stundas
Rādījums <b>2</b> .....	180 stundas
Rādījums <b>3</b> .....	240 stundas
Rādījums <b>B</b> .....	deaktivēts

- Pieskaroties cipariem, iestatiet vēlamo intervālu.
- Apstipriniet iestatījumu ar aromātu filtra taustiņu . Ja apstiprināšana netiek veikta 4 minūtēs, tiek saglabāts iepriekšējais iestatījums.



# Iestatījumu pielāgošana



## Jaudas pārvaldības sistēmas deaktivēšana / aktivēšana



Ņemiet vērā, ka sistēmas izslēgšana var radīt lielāku elektroenerģijas patēriņu.

- Pieskarieties ieslēgšanas / izslēgšanas taustiņam .

Visi simboli ir izgaismoti ar samazinātu spožumu.

- Turiet nospiestu pēcdarbības taustiņu <sup>5</sup> <sup>15</sup>.

Pēc dažām sekundēm izgaismojas tauku filtra simbols  un aromātu filtra simbols , vēl pēc 7 sekundēm izgaismojas **1**.

- Pēc tam secīgi pieskarieties
  - apgaismojuma taustiņam ,
  - taustiņam **1** un vēlreiz
  - apgaismojuma taustiņam .

Ja jaudas pārvaldības sistēma ir aktivēta, **1** un **B** izgaismojas nepārtraukti. Ja tā ir deaktivēta, **1** un **B** mirgo.

- Lai deaktivētu jaudas pārvaldības sistēmu, nospiediet taustiņu **1**.

**1** un **B** mirgo.

- Lai aktivētu funkciju, pieskarieties taustiņam **B**.

**1** un **B** izgaismojas pastāvīgi.

- Apstipriniet iestatījumu ar pēcdarbības taustiņu <sup>5</sup> <sup>15</sup>.

Visas lampiņas nodziest.

Ja 4 minūtēs neapstiprināsiet iestatījumu, tiks saglabāts iepriekšējais iestatījums.



## Skārientaustiņu signāla toņa deaktivēšana / aktivēšana



Ja funkcija tiek izvēlēta ar skārientaustiņiem, kā apstiprinājums atskan signāla tonis.

Signāla toni var izslēgt.

- Pieskarieties ieslēgšanas / izslēgšanas taustiņam .

Visi simboli ir izgaismoti ar samazinātu spožumu.

- Turiet nospiestu pēcdarbības taustiņu <sup>5</sup> <sup>15</sup>.

Pēc dažām sekundēm izgaismojas tauku filtra simbols  un aromātu filtra simbols , vēl pēc 7 sekundēm izgaismojas **1**.

- Pēc tam trīs reizes pieskarieties taustiņam **1**.

Ja signāla tonis ir aktivēts, **2** un **3** izgaismojas nepārtraukti.



Ja tas ir deaktivēts, **2** un **3** mirgo.

- Lai deaktivētu signāla toni, pieskarieties taustiņam **1**.

**2** un **3** mirgo.

- Lai aktivētu funkciju, pieskarieties taustiņam **B**.

**2** un **3** izgaismojas pastāvīgi.

- Apstipriniet iestatījumu ar pēcdarbības taustiņu <sup>5</sup> <sup>15</sup>.

Visas lampiņas nodziest.

Ja 4 minūtēs neapstiprināsiet iestatījumu, tiks saglabāts iepriekšējais iestatījums.

## Nosūkšanas augstuma samazināšana

- Kad tvaika nosūcēja pārsegs ir iebīdīts, nospiediet ieslēgšanas/izslēgšanas taustiņu .

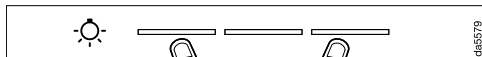

- Vienlaikus divreiz pieskarieties pirmajai un trešajai joslai blakus apgaismojuma taustiņam .

Nosūcēja pārsegs samazinātajā augstumā izbīdās par aptuveni 10 cm.

- Ieslēdziet ventilatoru vai plīts virsmas apgaismojumu.

Izslēgšanas gadījumā nosūcēja pārsegs vispirms izbīdās maksimālajā augstumā un pēc tam atkal iebīdās.

Pēc atkārtotas ieslēgšanas nosūcēja pārsegs atkal izbīdās līdz samazinātajam augstumam.

- Lai pārslēgtos atpakaļ uz maksimālo izbīdīšanas augstumu, vēlreiz divreiz pieskarieties pirmajai un trešajai joslai pie apgaismojuma taustiņa , kad nosūcēja pārsegs ir iebīdīts.

## Padomi enerģijas taupīšanai

Šis tvaika nosūcējs darbojas ļoti efektīvi un energoekonomiski. Jūs varat samazināt elektroenerģijas patēriņu turpmāk aprakstītajos veidos.

- Ēdiena gatavošanas laikā nodrošiniet virtuvē ventilāciju. Ja gaisa izplūdes laikā tvaika nosūcējā neieplūst pietiekami daudz gaisa, nosūcējs nedarbojas efektīvi un palielinās darbības trokšņi.
- Gatavošanai izmantojiet pēc iespējas zemāku jaudas pakāpi. Ja ēdienu gatavošanas procesā veidojas maz tvaika, tvaika nosūcējs darbojas ar zemāku jaudas pakāpi un patērē mazāk elektroenerģijas.

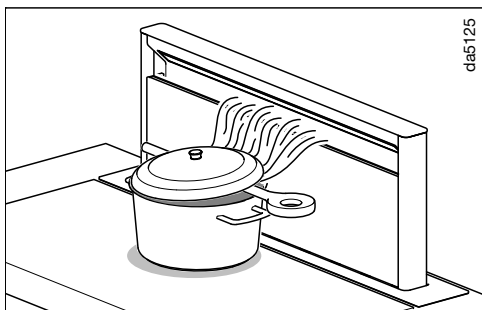

- Ja gatavošanas laikā veidojas daudz izgarojumu, novietojiet gatavošanas traukus pēc iespējas tuvāk tvaika nosūcējam.

Pēc iespējas gatavojiet tikai slēgtos traukos. Tas nepieļaus nevajadzīgus siltuma zudumus.

Gatavojot vaļējos traukus, uzlieciet vāku slīpi. Piemēram, ielieciet karoti starp trauku un vāku. Virtuves izgarojumu novirzīšana nosūkšanas virzienā nodrošina optimālu darbību.

- Regulāri tīriet vai mainiet tvaika nosūcēja filtrus. Ļoti netīri filtri mazina nosūcēja veiktspēju, palielina ugunsgrēka rašanās iespēju un rada higiēnas risku.
- Izmantojiet Con@ctivity funkciju. Tvaika nosūcējs tiek ieslēgts un izslēgts automātiski. Tvaika nosūcējs izvēlas gatavošanas situācijai atbilstīgu jaudas pakāpi un tādējādi nodrošina mazāku elektroenerģijas patēriņu.
- Ja tvaika nosūcēja darbību vadāt manuāli, ievērojiet turpmāk minētos ieteikumus.
  - Pārbaudiet tvaika nosūcējam iestatīto jaudas pakāpi. Parasti pietiek ar zemas jaudas pakāpi. Intensīvās darbības pakāpi izmantojiet tikai tad, ja nepieciešams.
  - Ja gatavošanas laikā veidojas daudz tvaika, jau iepriekš ieslēdziet tvaika nosūcējam augstu darbības jaudas pakāpi. Tādējādi nosūcēja darbība būs efektīvāka nekā mēģinot ilgā laika periodā izvadīt no virtuves tvaiku, kas jau ir izplatījies telpā.
  - Pēc ēdiena gatavošanas izslēdziet tvaika nosūcēju. Ja pēc gatavošanas virtuves gaiss jāattīra no atlikušajiem garšvielām un aromātiem, izmantojiet pēcdarbības funkciju. Pēc iestatītā pēcdarbības laika ventilators izslēdzas automātiski.

## Korpuss

### Vispārīgi norādījumi

Izmantojot nepiemērotu tīrīšanas līdzekli, var sabojāt virsmu un vadības elementus.

Neizmantojiet tīrīšanas līdzekli, kas satur sārmus, skābes, hlorīdus vai šķīdinātājus.

Neizmantojiet abrazīvus tīrīšanas līdzekļus, piemēram, abrazīvu pulveri, abrazīvu krēmu, abrazīvus sūkļus, piem., katlu tīrīšanai paredzētus sūkļus vai lietotus sūkļus, kuros ir abrazīvu līdzekļu paliekas.

 Tvaika nosūcējs var tikt sabojāts, ja tajā iekļūst mitrums.

Raugieties, lai tvaika nosūcējā neiekļūtu mitrums.

- Tīriet visas virsmas un vadības elementus tikai ar neredz samitrinātu uzsūcošu drānu, skalošanas līdzekli un siltu ūdeni.
- Pēc tam nosusiniet virsmas ar mīkstu drānu.

### Īpašas norādes par nerūsējošā tērauda virsmām

Atbilstīgi vispārīgajām norādēm nerūsējošā tērauda virsmu tīrīšanai piemērots ir saudzējošs nerūsējošā tērauda tīrīšanas līdzeklis.

Lai nepieļautu drīzu notraipīšanos, ir ieteicams apstrādāt virsmu ar nerūsējošā tērauda kopšanas līdzekli (iespējams iegādāties pie Miele).

### Īpaši norādījumi par stikla virsmu tīrīšanu

- Papildus vispārīgajiem norādījumiem ņemiet vērā, ka stikla virsmu tīrīšanai ir piemēroti tirdzniecībā pieejamie parastie stikla tīrīšanas līdzekļi.

### Tauku filtri un sānu nosūcējpanelis

 Ugunsgrēka risks.

Pārāk taukaini tauku filtri var aizdegties.

Regulāri tīriet tauku filtrus.

Sānu nosūcējpanelis un iekārtas daudzkārt lietojamie metāla tauku filtri uzņem virtuves izgarojumu cietās daļiņas (taukus, putekļus utt.) un tādējādi nepieļauj tvaika nosūcēja aizsērēšanu.

Tauku filtri un panelis ir regulāri jātīra.

Ļoti netīri tauku filtri mazina nosūkšanas veiktspēju un veicina netīrumu rašanos tvaika nosūcējā un virtuvē.

### Tīrīšanas intervāls



Filtrā uzkrājušies tauki ilgākā laikā sacietē un apgrūtina tauku filtru tīrīšanu. Tāpēc ir ieteicams tīrīt sānu nosūcējpaneli un tauku filtrus reizi 3—4 nedēļās.

Tauku filtra simbola  izgaismošanās, ko aktivē darba stundu skaitītājs, atgādina, kad ir jāveic sānu nosūcējpaneļa un tauku filtru kārtējā tīrīšana.

# Tīrīšana un kopšana

## Paneļa un tauku filtra izņemšana

### Paneļa atvēršana

- Kad tvaika nosūcēja pārsegs ir iebīdīts, nospiediet ieslēgšanas / izslēgšanas taustiņu .
- Īslaicīgi pieskarieties apgaismojuma taustiņam .

Nosūcēja pārsegs tiek izbīdīts.



### Iespēšanas risks

Ja ventilators un apgaismojums tiek izslēgti, kad nosūcēja pārsegs ir izbīdīts, pēc minūtes pārsegs tiek iebīdīts automātiski. Pastāv savainojumu risks. Atvērto paneli var sabojāt.

Lai nosūcēja pārsegs neiebīdītos, atstājiet apgaismojumu ieslēgtu.

Paneli vietā notur magnēti.

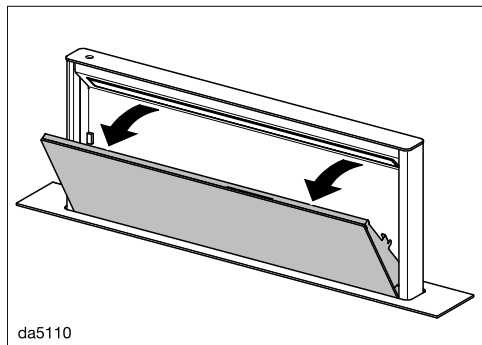

da5110

- Pavelciet paneļa augšmalu uz priekšu un novietojiet to slīpi.

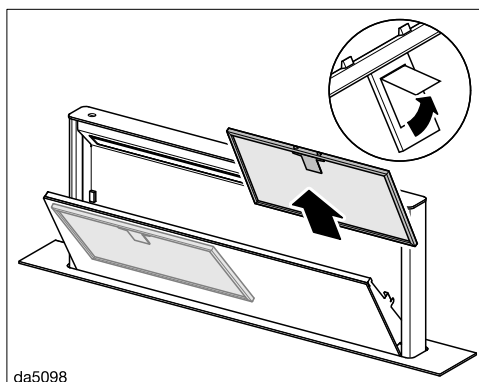

da5098

- Atveriet un izņemiet tauku filtra fiksatoru.

### Tauku filtru mazgāšana ar rokām

- Tauku filtru mazgāšanai izmantojiet trauku birsti un siltu ūdeni, kam pievienots saudzīgs, mazgāšanai ar rokām paredzēts trauku mazgāšanas līdzeklis. Nelietojiet neatšķaidītu trauku mazgāšanas līdzekli.

### Nepiemēroti tīrīšanas līdzekļi

Regulāri lietojot nepiemērotus tīrīšanas līdzekļus, var tikt bojātas filtru virsmas. Neizmantojiet turpmāk minētos tīrīšanas līdzekļus:

- kaļķi šķīdinošus tīrīšanas līdzekļus;
- abrazīvus pulverus vai pastas;
- agresīvus universālos tīrīšanas līdzekļus un taukus šķīdinošus aerosolus;
- cepeškrāsns tīrīšanas aerosolus.

## Tauku filtru mazgāšana trauku mašīnā

 Pārāk augsta temperatūra trauku mašīnā var izraisīt bojājumus.

Pārāk augsta temperatūra var sabojāt tauku filtrus, piemēram, tie var deformēties.

Izvēlieties programmu, kas nepārsniedz ieteicamo temperatūru.

Nemiet vērā arī trauku mašīnas lietošanas instrukcijā sniegtos norādījumus.

- Ievietojiet tauku filtrus apakšējā grozā pēc iespējas vertikāli vai slīpi. Pārliedzieties, ka nav traucēta smidzinātājspārna kustība.
- Izmantojiet parasto mājāsaimniecības mazgāšanas līdzekli.
- Izvēlieties programmu ar maksimālo temperatūru 65 °C.

Atkarībā no izmantotā mazgāšanas līdzekļa ir iespējama tauku filtru iekšējo virsmu paliekošu krāsas izmaiņu rašanās. Krāsas maiņa neietekmē tauku filtru darbību.

- Pēc mazgāšanas novietojiet tauku filtrus uz uzsūcošas pamatnes, lai tie nožūst.

## Paneļa izņemšana

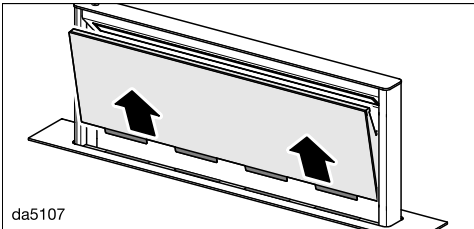

- Izvelciet atvērto paneli virzienā uz augšu un novietojiet to uz mīksta pamatnes.

## Paneļa tīrīšana

- Ievērojiet nodaļā “Korpuss” sniegtos norādījumus.

Panelis nav piemērots mazgāšanai trauku mazgājamajā mašīnā.

- Pēc paneļu un tauku filtru noņemšanas notīriet arī visas pieejamās iekārtas korpusa daļas no tauku nogulsnēm. Tādējādi tiek novērsts aizdegšanās risks.

## Savākšanas vanniņas tīrīšana

Savākšanas vanniņā, kas atrodas zem tauku filtra, tiek savākts ūdens kondensāts. Tā ir izņemama, lai to varētu iztīrīt.

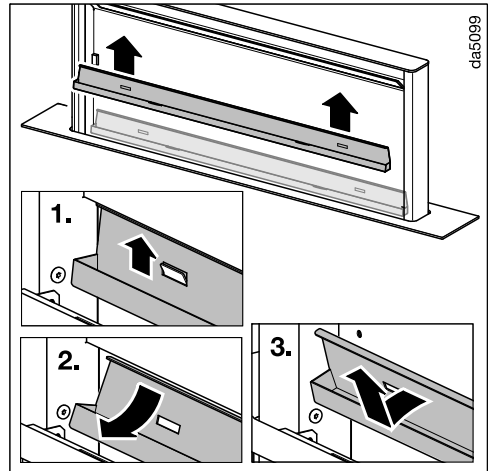

- Uzmanīgi izvelciet savākšanas vanniņu no turētājiem virzienā uz augšu. Izlejiet savākto ūdens kondensātu un notīriet savākšanas vanniņu ar mitru drānu.

## Tīrīšana un kopšana

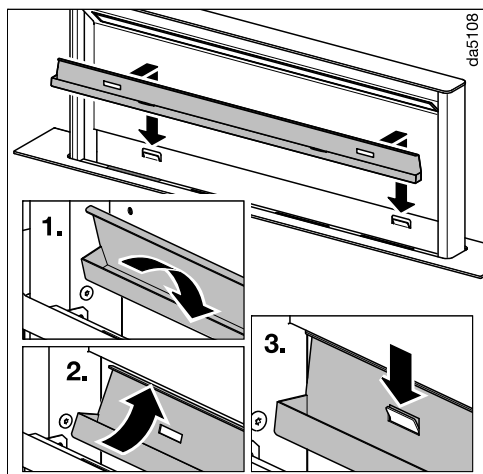

- Pēc tīrīšanas ievietojiet savākšanas vanniņu atpakaļ turētājos.

### Paneļa ievietošana

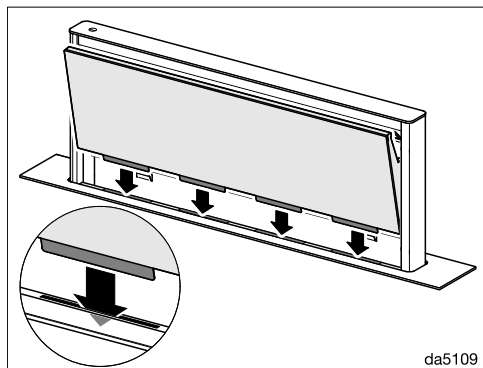

- Ievietojiet paneli nosūcēja pārsega spraugā.

- Ievietojiet tauku filtrus atpakaļ. Pievēršiet uzmanību, lai pēc filtra ievietošanas fiksators būtu vērsts uz augšu.

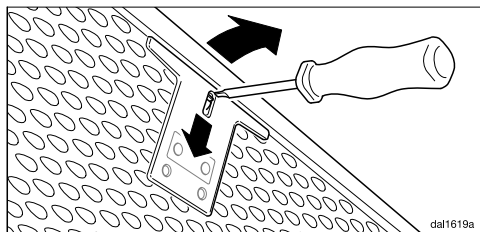

- Ja tauku filtrs ir ievietots otrādi, fiksatoru var atbloķēt caur padziļinājumiem ar nelielu skrūvgriezi.
- Pašūpojiēt paneli, līdz magnēti to nofiksē.

### Tauku filtru darba stundu skaitītāja atiestatīšana

Pēc mazgāšanas ir jāatiestata tauku filtru darba stundu skaitītājs.

- Pēc ventilatora ieslēgšanas aptuveni 3 sekundes turiet nospiestu tauku filtru taustiņu , līdz mirgo tikai rādījums 1.

Tauku filtru simbols  nodziest.

### Tauku filtra maiņa

Regulāra izmantošana un tīrīšana izraisa filtru virsmu nodilumu.

Ja konstatējat bojājumus, nomainiet tauku filtru.

Tauku filtrus var iegādāties Miele Klientu apkalpošanas dienestā (skatiet šīs lietošanas instrukcijas beigās) vai Miele specializētajā veikalā.

## Smaržu filtrs

Lai tvaika nosūcēju darbinātu gaisa cirkulācijas režīmā, papildus tauku filtriem ir jāuzstāda arī divi smaržu filtri. Tie piesaista ēdienu gatavošanas laikā izplūstošo aromātu.

Smaržu filtrus var iegādāties Miele interneta veikalā, Miele Klientu apkalpošanas dienestā (skatiet [www.miele-shop.com](http://www.miele-shop.com)) vai Miele specializētajā veikalā.

Tipa apzīmējums ir norādīts nodaļā "Tehniskie parametri".

## Smaržu filtra uzstādīšana / maiņa

- Izņemiet paneli un noņemiet savākšanas vanniņu, kā ir aprakstīts iepriekš.
- Izņemiet smaržu filtrus no iepakojuma.

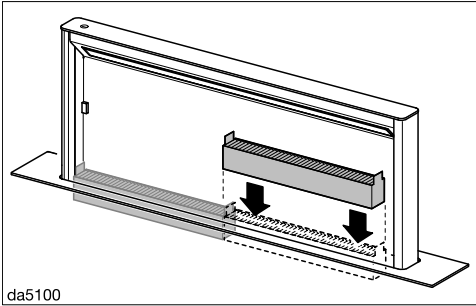

- Ievietojiet smaržu filtrus nosūcēja pārsegā. Ņemiet vērā, ka cilpiņām ir jābūt vērstām uz augšu.
- Ievietojiet savākšanas vanniņu un paneli atpakaļ.

## Maiņas intervāls

Smaržu filtri jānomaina vienmēr, kad tie vairs pietiekami efektīvi nepiesaista aromātvielas, bet ne retāk kā reizi sešos mēnešos.

Smaržu filtru simbola  iedegšanās, ko aktivē darba stundu skaitītājs, atgādina, ka jāveic smaržu filtru kārtējā nomaiņa.

## Smaržu filtru darba stundu skaitītāja atiestatīšana

Pēc nomaiņas ir jāatiestata smaržu filtru darba stundu skaitītājs.

- Pēc ventilatora ieslēgšanas aptuveni 3 sekundes turiet nospiestu smaržu filtra taustiņu , līdz mirgo tikai rādījums 1.

Smaržu filtru simbols  nodziest.

## Smaržu filtra likvidācija

- Nolietoto smaržu filtru izmetiet sadzīves atkritumos.

## Reģenerējami smaržu filtri

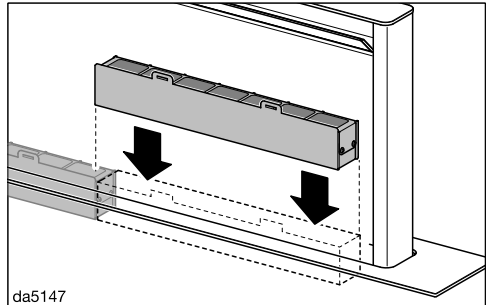

Šim tvaika nosūcējam ir pieejami reģenerējami smaržu filtri. Tos var reģenerēt cepeškrāsnī un izmantot vairākas reizes. Izmantojiet tos atbilstoši attiecīgajai lietošanas instrukcijai.

# Klientu apkalpošanas dienests

Vietnē [www.miele.lv/service](http://www.miele.lv/service) var iegūt informāciju par patstāvīgu traucējumu novēršanu un Miele rezerves daļām.

## Kontaktinformācija traucējumu gadījumā

Traucējumu gadījumā, kurus nevarat novērst patstāvīgi, sazinieties, piemēram, ar savu Miele specializēto tirgotāju vai Miele Klientu apkalpošanas dienestu.

Miele Klientu apkalpošanas dienesta pakalpojumus var pieteikt tiešsaistē vietnē [www.miele.lv/service](http://www.miele.lv/service).

Miele Klientu apkalpošanas dienesta kontaktinformācija ir norādīta šī dokumenta beigās.

Klientu apkalpošanas dienestam ir nepieciešams modeļa apzīmējums un izgatavošanas numurs (Fabr. / SN / Nr.). Šī informācija ir sniegta uz identifikācijas datu plāksnītes.

## Identifikācijas datu plāksnītes novietojums

Identifikācijas datu plāksnīte atrodas korpusa priekšpusē.

## Garantija

Garantijas termiņš ir 2 gadi.

Papildinformāciju skatiet pievienotajos garantijas noteikumos.

## Autortiesības un licences

Komunikācijas moduļa apkalpošanai un vadībai Miele izmanto savu vai ārējo izstrādātāju programmatūru, uz kuru neatliecas tā saucamie atvērtā pirmkoda licences nosacījumi. Šī programmatūra / programmatūras komponenti ir aizsargāta(-i) ar autortiesībām. Ir jāņem vērā Miele un trešo personu autortiesību pilnvaras.

Turklāt iekārtā integrētajā komunikācijas modulī tiek izmantoti programmatūras komponenti, kas saskaņā ar atvērtā pirmkoda licences nosacījumiem ir nododami tālāk. Izmantoto atvērtā pirmkoda komponentu sarakstu kopā ar attiecīgajām autortiesību atzīmēm, visu attiecīgo licenču nosacījumu kopijām, kā arī, ja nepieciešams, citu informāciju varat iegūt uz vietas katrai IP adresei tīmekļa pārlūkprogrammā ([http\[s\]://<IP-adrese>/Licences](http[s]://<IP-adrese>/Licences)). Tur norādītie atvērtā pirmkoda licenču nosacījumu atbildības un apliecinājumu noteikumi ir piemērojami tikai attiecībā uz konkrēto tiesību turētāju.

## Pirms uzstādīšanas

 Pirms uzstādīšanas izlasiet informāciju šajā nodaļā un nodaļā “Drošības norādes un brīdinājumi”.

## Uzstādīšanai izmantojamie materiāli



08095672

6 skrūves, M4 x 8 mm



01056271

8 skrūves, 4 x 15 mm



11597030

2 skrūves, M4 x 100 mm

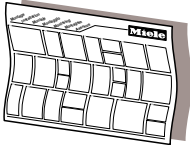

dlna3mie

## Montāžas plāns

Montāžas plānā ir aprakstītas atsevišķas montāžas darbības.

# Uzstādīšana

## Iekārtas izmēri

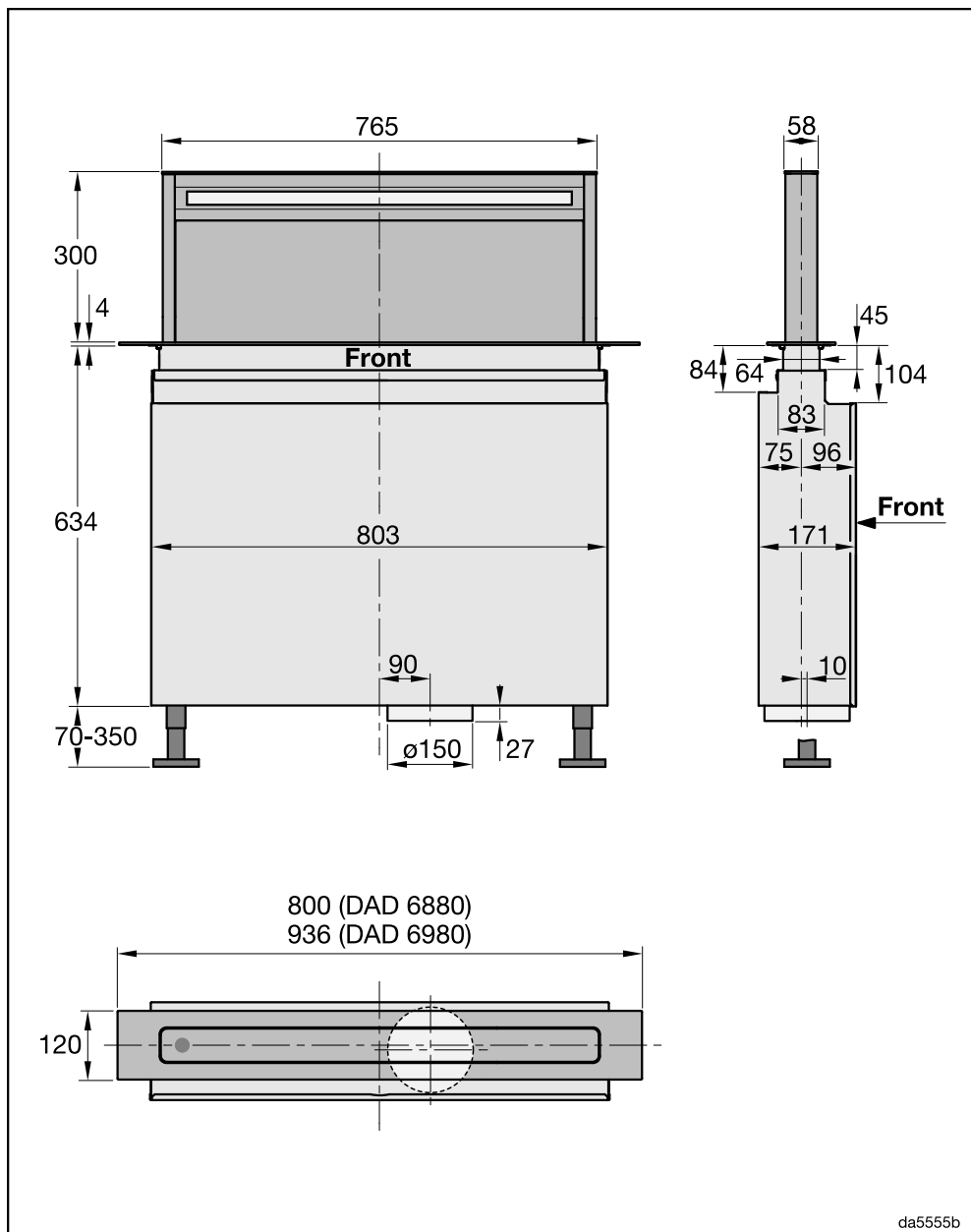

da5555b

## Iebūvēšanas izmēri

 Karstums var izraisīt bojājumus.

Gāzes plīts virsmas karstums var sabojāt tvaika nosūcēju.

Tvaika nosūcēju nedrīkst darbināt apvienojumā ar gāzes plīti virsmu.

Ja tvaika nosūcējs ir paredzēts uzstādīšanai kopā ar cepeškrāsni vai plīti, ir jāievēro attiecīgie iebūvēšanas norādījumi un informācija par aukstā gaisa padevi.

Uzstādīšanas vietai jāpaliek pieejamai. Turklāt ir jābūt iespējai piekļūt tvaika nosūcējam un izjaukt to no priekšpuses, ja nepieciešams veikt apkopi.

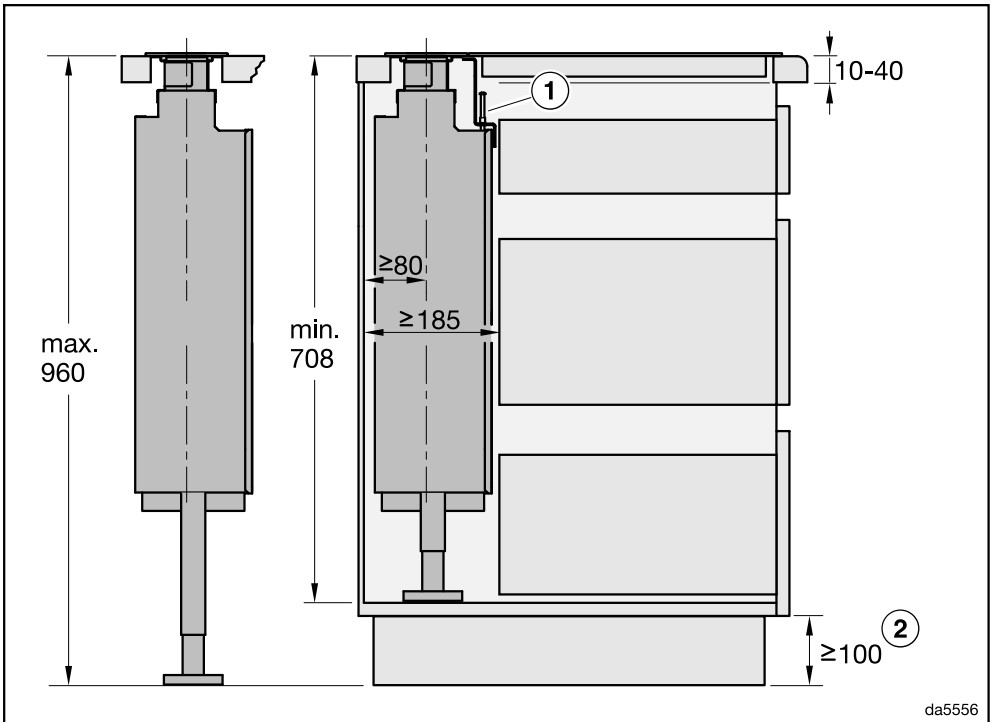

- ① Ja tvaika nosūcējs un plīts virsma tiek uzstādīta cieši blakus vienā izgriezumā, ir jāizmanto komplektā iekļautā leņķa līste.
- ② Minimālais izmērs ir nepieciešams, ja plakanos kanālus ierīko zem skapjiem vai izmantojot recirkulācijas gaisa kameru DUU 600.

# Uzstādīšana

DAD 6880: tvaika nosūcēja un plīts virsmas uzstādīšana atsevišķos izgriezumos

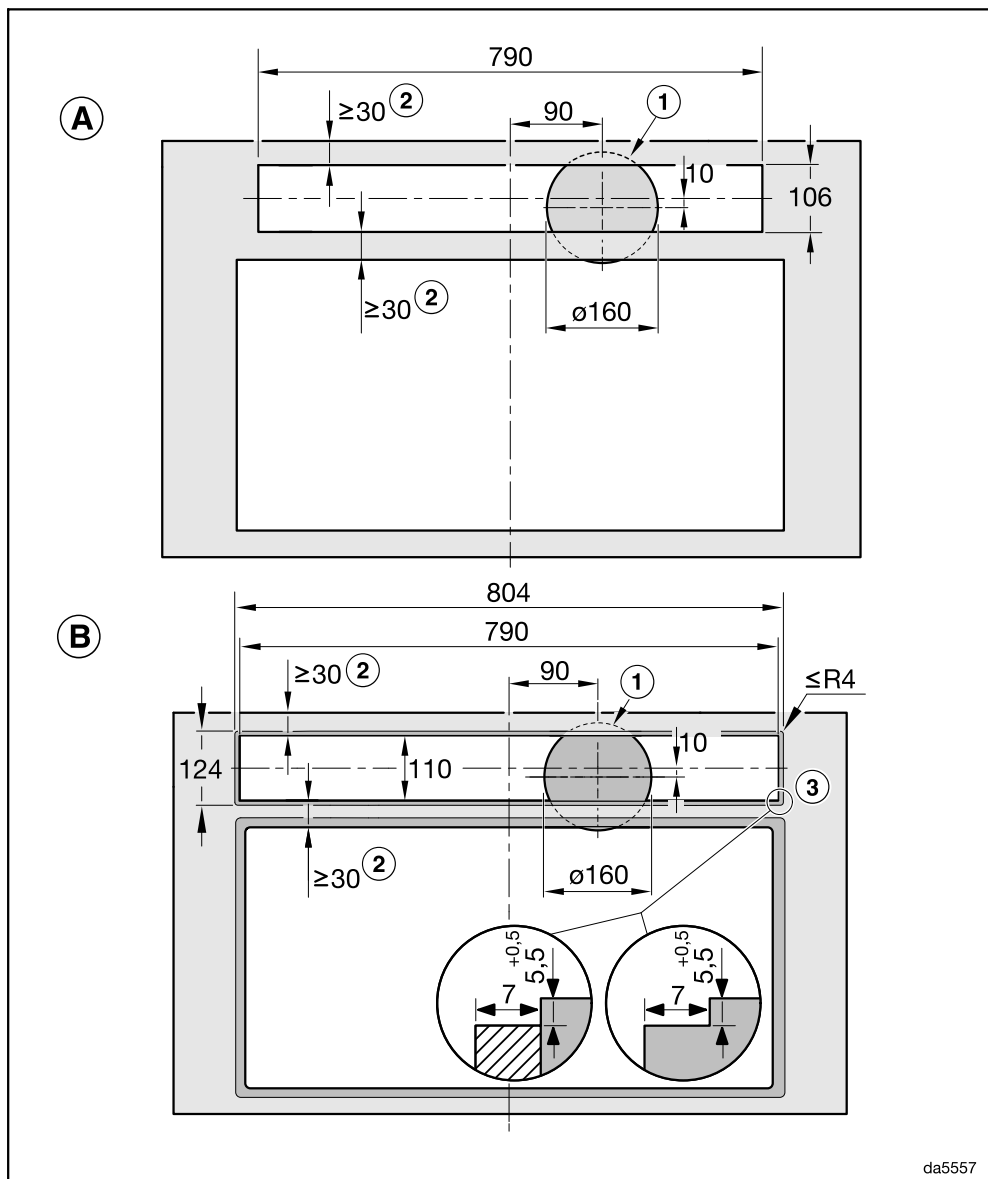

(A) Uzstādīšana uz darba virsmas

(B) Uzstādīšana vienā līmenī ar darba virsmu

DAD 6880: tvaika nosūcēja un plīts virsmas uzstādīšana blakus vienā izgriezumā

Piemērs: kombinācija ar KM 8684 FL vai KM 8685 FL

Uzstādīšana uz darba virsmas

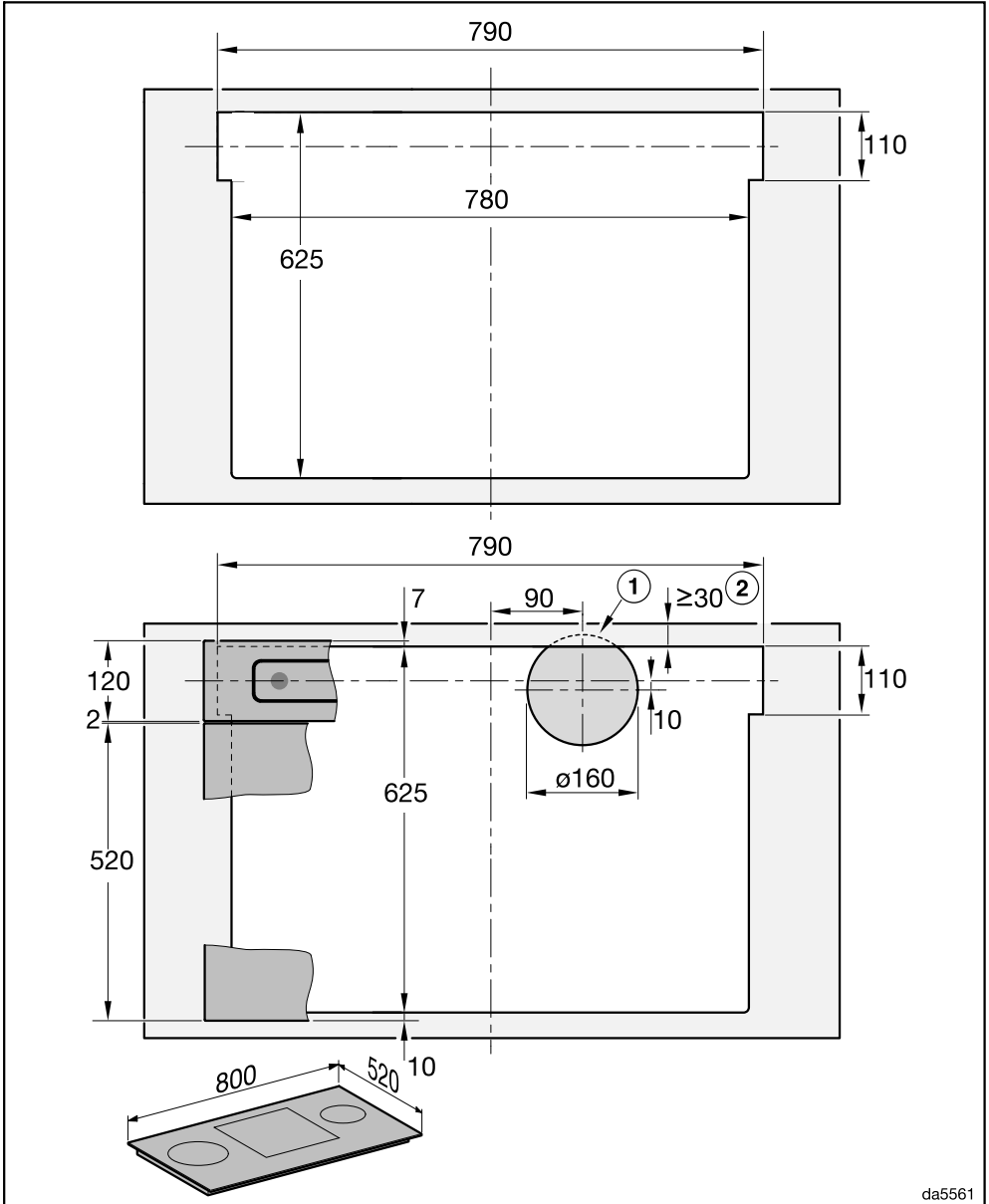

da5561

# Uzstādīšana

DAD 6880: tvaika nosūcēja un plīts virsmas uzstādīšana blakus vienā izgriezumā

Piemērs: kombinācija ar KM 8684 FL vai KM 8685 FL

Uzstādīšana vienā līmenī ar darba virsmu

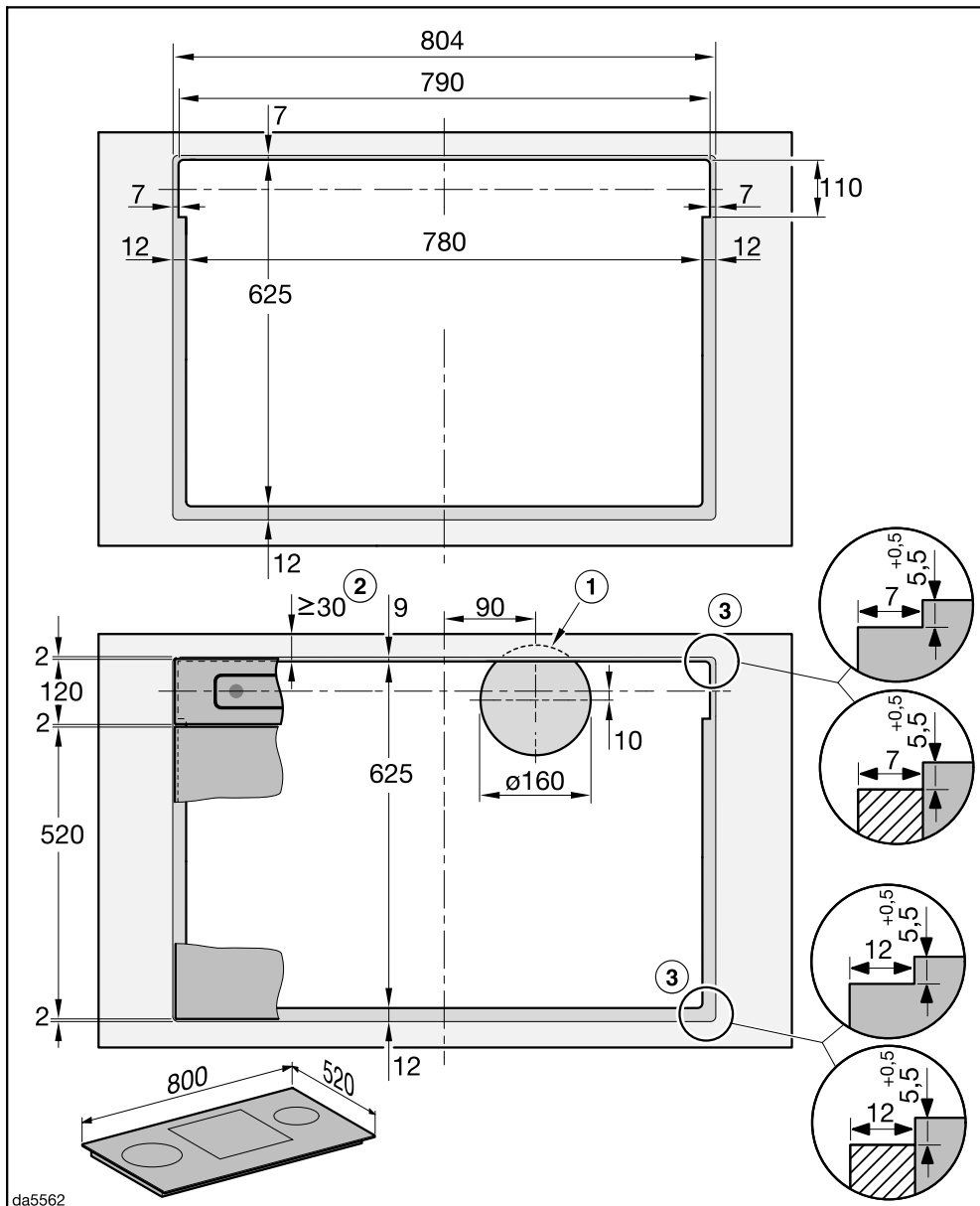

da5562

DAD 6980: tvaika nosūcēja un plīts virsmas uzstādīšana atsevišķos izgriezumos

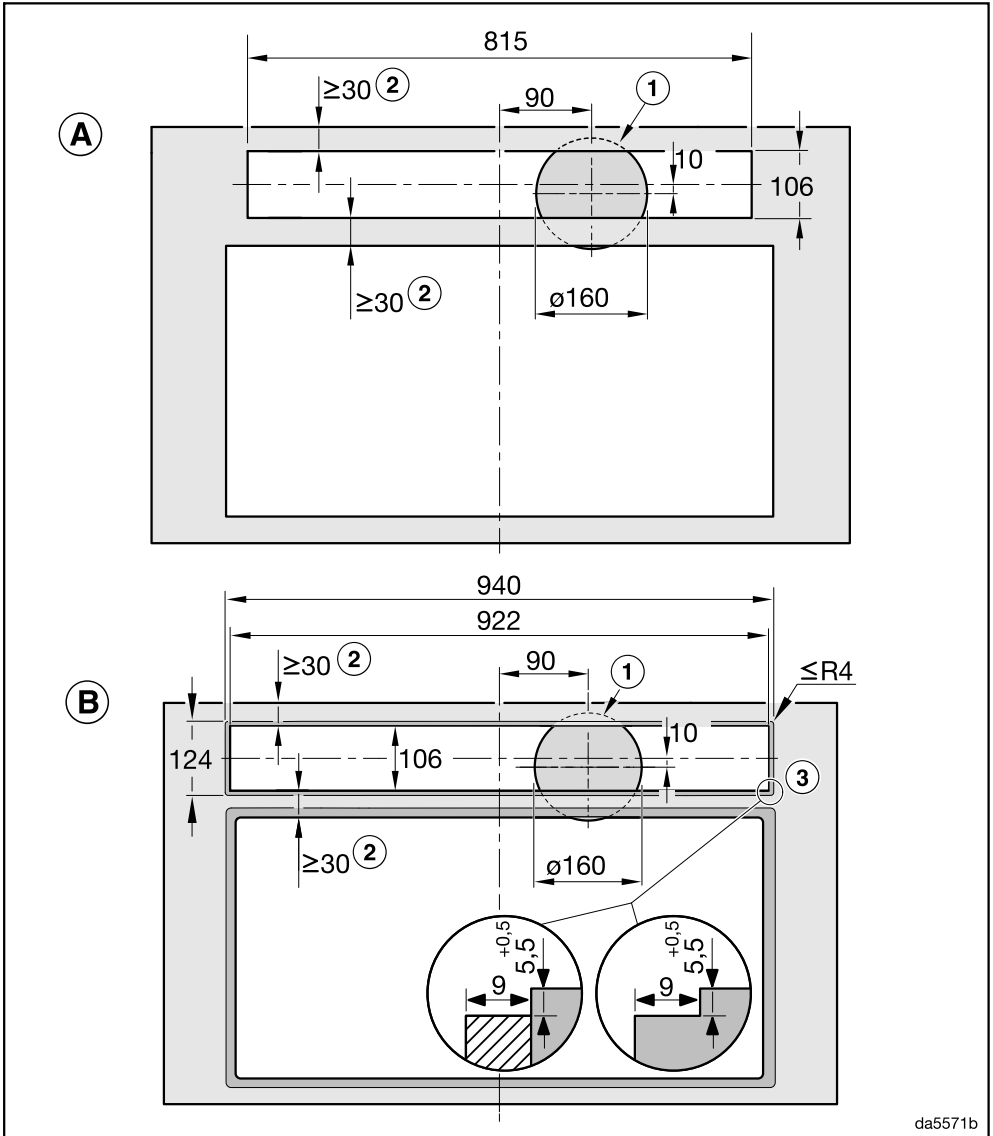

da5571b

- Ⓐ Uzstādīšana uz darba virsmas
- Ⓑ Uzstādīšana vienā līmenī ar darba virsmu



- ① Izgriezums  $\varnothing$  150 mm gaisa izplūdes kanālam skapja pamatnē
- ② Pārbaudiet, vai darba virsma ir pietiekami stabila.
- ③ Pakāpenisks frēzējums, uzstādot vienā līmenī ar darba virsmu
  - Ņemiet vērā atšķirīgo frēzējuma platumu plīts virsmai un tvaika nosūcējam.
  - Pakāpenisko frēzējumu var aizstāt ar koka līsti, kas ir nobīdīta uz leju par 5,5 mm (nav iekļauta piegādes komplektā).
  - Lai nepieļautu, ka aiz stiklotās daļas ir redzams frēzētais laukums, nokrāsojiet frēzēto laukumu melnā krāsā.

Uzstādīšanas laikā ņemiet vērā arī plīts virsmas lietošanas un uzstādīšanas instrukcijas norādījumus.

## Šuvju blīvēšana



Nepiemērots blīvēšanas materiāls var izraisīt bojājumus.

Nepiemērots šuvju blīvēšanas materiāls var sabojāt dabisko akmeni.

Dabiskā akmens virsmām un dabiskā akmens flīžu virsmām lietojiet tikai dabiskajam akmenim piemērotu silikona šuvju blīvēšanas līdzekli. Ievērojiet ražotāja sniegtos norādījumus.

- Uzstādot vienā līmenī ar virsmu, šuve starp tvaika nosūcēju ar nosūkšanu uz leju un darba virsmu, bet, uzstādot blakus, šuve starp tvaika nosūcēju ar nosūkšanu uz leju un plīts virsmu, ir jānoblīvē ar temperatūras (vismaz 160 °C) izturīgu silikona šuvju blīvēšanas līdzekli.

# Uzstādīšana

## Iebūvēšanas paraugi

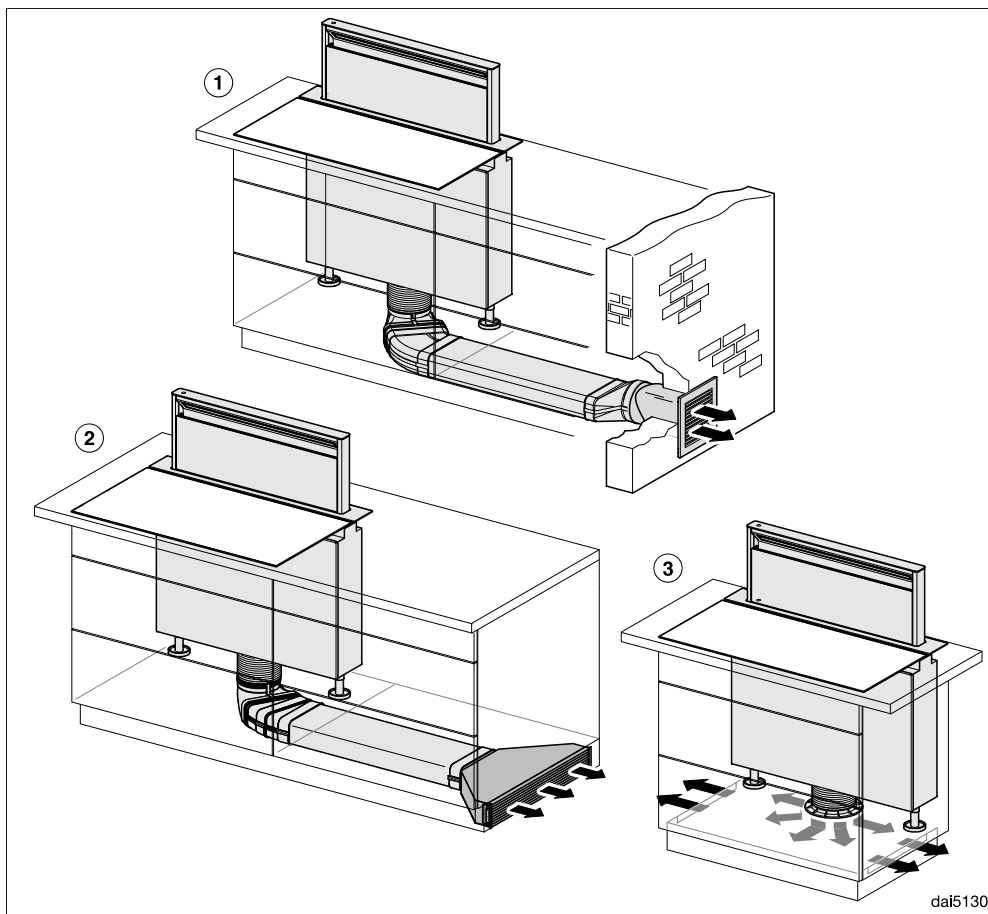

- ① Gaisa izvade ar plakanajiem kanāliem un sienas kārbu DMK 150-1
- ② Gaisa cirkulācija ar plakanajiem kanāliem un recirkulācijas kameru DUU 600
- ③ Plug&Play režīms ar pārbūves komplektu DUP 150  
Plug&Play režīmā ir jānodrošina pietiekama pamatnes zonas ventilācija, piemēram, ar spraugām pamatnes panelī.  
Atveru kopējam šķērsgriezumam ir jābūt vismaz 425 cm<sup>2</sup>.  
Ja grīda saskaras ar zemi vai ārējo gaisu, tās siltuma caurplūdes koeficients nedrīkst pārsniegt 0,5 W/(m<sup>2</sup> K).  
Tvaika nosūcēja elektronika ir jāpārveido darbam Plug&Play režīmā; skatiet nodaļu Ekspluatācijas sākšana, Plug&Play ierīkošana.

## Gaisa izplūdes caurule

Gaisa novadīšanas kanāla ierīkošanai izmantojiet tikai gludas caurules vai lokanas šļūtenes no nedegoša materiāla.

Lai sasniegtu maksimālo nosūcamā gaisa apjomu un mazinātu gaisa plūsmas radītos trokšņus, ņemiet vērā turpmākos norādījumus.

- Gaisa novadīšanas kanāla diametrs nedrīkst būt mazāks kā izplūdes īscaurules šķērsgriezums (skatiet nodaļu "Iekārtu izmēri"). Tas ir īpaši svarīgi, ja tiek izmantoti plakanie kanāli.
- Gaisa novadīšanas kanālam ir jābūt pēc iespējas īsam un taisnam.
- Visiem līkumiem ir jābūt ar lielu rādiusu.
- Gaisa novadīšanas kanālu nedrīkst pārlocīt vai saspīest.
- Visiem savienojumiem ir jābūt stingriem un blīviem.
- Ja gaisa novadīšanas kanālam ir aizbīdņi, tiem ir jābūt atvērtiem, ja tvaika nosūcējs tiek ieslēgts.

Ikviens gaisa plūsmas ierobežojums mazina nosūcamā gaisa apjomu un palielina darbības troksni.

## Gaisa izvades kanāls

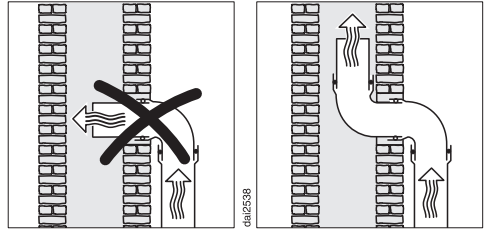

Ja gais tiek novadīts gaisa izvades kanālā, ieplūdes īscaurulei ir jābūt vērstai plūsmas virzienā.

Ja gaisa izvades kanāls tiek izmantots vairākām ventilācijas iekārtām, tā šķērsgriezumam ir jābūt pietiekami liellam.

## Pretvārsts

- Gaisa novadīšanas sistēmā izmantojiet pretvārstu.

Pretvārsts nepieļauj nevēlamu apmaiņu starp telpas un āra gaisu, ja tvaika nosūcējs ir izslēgts.

Ja gaisa novadīšana notiek atmosfērā, ir ieteicams uzstādīt Miele ventilācijas lūku vai Miele jumta kārbu (atsevišķi pasūtāmi piederumi). Tajās ir integrēts pretvārsts.

Miele neuzņemas atbildību par nepareizu darbību vai bojājumiem, kas ir radušies nepietiekamas gaisa novadīšanas dēļ.

# Uzstādīšana

## Elektrotīkla pieslēgums

Sērijveidā ražotam tvaika nosūcējam ir kontaktdakša ierīces pievienošanai kontaktligzdai ar zemējumu.

Ja kontaktligzda nav brīvi pieejama vai ir paredzēts fiksētais pieslēgums, nodrošiniet, lai pēc uzstādīšanas būtu uzstādīta ierīce visu polu atvienošanai no strāvas padeves.



Pārkaršana var izraisīt ugunsgrēku.

Tvaika nosūcēja ekspluatācija, izmantojot sadalītājus vai kabeļa pagarinātājus, var radīt kabeļu pārslodzi.

Drošības apsvērumu dēļ neizmantojiet sadalītājus un kabeļa pagarinātājus.

Elektriskajai instalācijai ir jāatbilst vadlīnijām VDE 0100.

Drošības apsvērumu dēļ iesakām tvaika nosūcēja elektriskajam pieslēgumam piešķirtajā ēkas instalācijā izmantot  tipa noplūdes strāvas automātisko slēdzi (RCD).

Bojātu tīkla barošanas kabeli drīkst nomainīt tikai ar īpašu tāda paša veida tīkla barošanas kabeli (var iegādāties Miele Klientu apkalpošanas dienestā). Drošības apsvērumu dēļ nomaiņu drīkst veikt tikai kvalificēts speciālists vai Miele Klientu apkalpošanas dienests.

Informāciju par nominālo patēriņa jaudu un atbilstošajiem drošinātājiem skatiet šajā instrukcijā vai identifikācijas datu plāksnītē. Salīdziniet šos datus ar vietējā elektrības pieslēguma datiem.

Ja rodas šaubas, konsultējieties ar kvalificētu elektriķi.

Ir iespējama pagaidu vai ilglaicīga darbība no autonomas vai nesinhronizētas energoapgādes iekārtas (piemēram, autonomajiem tīkliem, dublējošajām sistēmām).

Šādas darbības priekšnoteikums ir energoapgādes iekārtas atbilstība EN 50160 vai līdzīga standarta prasībām. Ēkas instalācijā un šajā Miele ierīcē paredzēto aizsardzības pasākumu funkcijas un darbības veids ir jānodrošina arī autonomā vai nesinhronā režīmā vai arī tie ir jāaizstāj ar līdzvērtīgiem pasākumiem attiecībā uz instalāciju. Tas ir aprakstīts, piemēram, jaunākajā VDE-AR\_E 2510-2 laidienā.

## Tehniskie dati

Ventilatora motors	180 W
Nosūcēja pārsega motors	60 W
Plīts virsmas apgaismojums	12 W
Fona apgaismojums	30 W
Kopējā pieslēguma jauda	282 W
Elektrotīkla spriegums, frekvence	Mainstrāva, 230 V, 50 Hz
Drošinātāji	10 A
Barošanas kabeļa garums	1,5 m
Svars	34 kg

### WLAN modulis

Frekvenču diapazons	2400–24835 GHz
Maksimālā raidīšanas jauda	< 100 mW

### Papildus iegādājams piederums cirkulācijas režīmam

Smaržu filtru komplekts DKF 30-P vai DKF 30-R (reģenerējams). Komplektos ir iekļauti 2 smaržu filtri.

Plug&Play režīmam ir nepieciešams komplekts DUP 150. Komplektā ir iekļauta īscaurule, šļūtene un smaržu filtru komplekts DKF 30-P.

### Atbilstības deklarācija

Ar šo Miele apliecina, ka šis lejupvelkmes tvaika nosūcējs atbilst Direktīvai Nr. 2014/53/ES.

ES Atbilstības deklarācijas pilns teksts ir pieejams šādās tīmekļvietnēs:

- Produkti, Lejupielāde tīmekļ vietnē [www.miele.lv](http://www.miele.lv);
- Serviss, Informācijas pieprasījums, Lietošanas instrukcijas tīmekļvietnē <https://miele.lv/instrukcijas>, norādot produkta nosaukumu vai ražojuma numuru.

### Norādījums salīdzinošajām pārbaudēm

Energoefektivitātes noteikšana jāveic gaisa novadīšanas režīmā. Rūpnīcā tvaika nosūcējam ir iestatīts gaisa cirkulācijas režīms. Gaisa novadīšanas režīmu iestata, deaktivējot smaržu filtra(-u) darba stundu skaitītāju (skatīt nodaļu "Ekspluatācijas sākšana").

# Tehniskie dati

## Mājsaimniecības tvaika nosūcēja tehnisko datu lapa

Saskaņā ar deleģēto Regulu (ES) Nr. 65/2014 un Regulu (ES) Nr. 66/2014

MIELE	
<b>Modeļa nosaukums/apzīmējums</b>	DAD 6880 Levantar Ambient
Gada elektroenerģijas patēriņš ( $AEC_{hood}$ )	41,1 kWh/gadā
Energoefektivitātes klase	A
Energoefektivitātes indekss ( $EEI_{hood}$ )	49,6
Šķidruma dinamikas efektivitāte ( $FDE_{hood}$ )	33,4
Šķidruma dinamikas efektivitātes klase	
A (visaugstākā efektivitāte) līdz G (vizemākā efektivitāte)	A
Apgaismes efektivitāte ( $LE_{hood}$ )	33,0 lx/W
Apgaismes efektivitātes klase	
A (visaugstākā efektivitāte) līdz G (vizemākā efektivitāte)	A
Tauku filtrēšanas pakāpe	85,1%
Tauku filtrēšanas pakāpes klase	
A (visaugstākā efektivitāte) līdz G (vizemākā efektivitāte)	B
Gaisa plūsmas līmenis augstākajā punktā	307,1 m <sup>3</sup> /h
Gaisa plūsma (min. ātrums)	209 m <sup>3</sup> /h
Gaisa plūsma (maks. ātrums)	453 m <sup>3</sup> /h
Gaisa plūsma (intensīvā jeb pastiprinātā pakāpē)	655 m <sup>3</sup> /h
Maks. gaisa plūsma ( $Q_{max}$ )	655,0 m <sup>3</sup> /h
Gaisa spiediens augstākajā punktā	434 Pa
Trokšņa emisijas A vērtība (min. ātrums)	43 dB
Trokšņa emisijas A vērtība (maks. ātrums)	62 dB
Trokšņa emisijas A vērtība (intensīvā jeb paātrinātā pakāpē)	71 dB
Elektropadeves jauda augstākajā punktā	110,8 W
Ievades jaudas patēriņš gaidīšanas režīmā ( $P_s$ )	0,29 W
Apgaismes sistēmas nominālā jauda	12,0 W
Gatavošanas virsmas apgaismes sistēmas vidējais apgaismošanas stiprums	400 lx
Laika paildzināšanas faktors	0,8

## Mājsaimniecības tvaika nosūcēja tehnisko datu lapa

Saskaņā ar deleģēto Regulu (ES) Nr. 65/2014 un Regulu (ES) Nr. 66/2014

<b>MIELE</b>	
<b>Modeļa nosaukums/apzīmējums</b>	DAD 6980 Levantar Ambient
Gada elektroenerģijas patēriņš ( $AEC_{hood}$ )	41,1 kWh/gadā
Energoefektivitātes klase	A
Energoefektivitātes indekss ( $EEI_{hood}$ )	49,6
Šķidrums dinamikas efektivitāte ( $FDE_{hood}$ )	33,4
Šķidrums dinamikas efektivitātes klase	
A (visaugstākā efektivitāte) līdz G (vizemākā efektivitāte)	A
Apgaismes efektivitāte ( $LE_{hood}$ )	33,0 lx/W
Apgaismes efektivitātes klase	
A (visaugstākā efektivitāte) līdz G (vizemākā efektivitāte)	A
Tauku filtrēšanas pakāpe	85,1%
Tauku filtrēšanas pakāpes klase	
A (visaugstākā efektivitāte) līdz G (vizemākā efektivitāte)	B
Gaisa plūsmas līmenis augstākajā punktā	307,1 m <sup>3</sup> /h
Gaisa plūsma (min. ātrums)	209 m <sup>3</sup> /h
Gaisa plūsma (maks. ātrums)	453 m <sup>3</sup> /h
Gaisa plūsma (intensīvā jeb pastiprinātā pakāpē)	655 m <sup>3</sup> /h
Maks. gaisa plūsma ( $Q_{max}$ )	655,0 m <sup>3</sup> /h
Gaisa spiediens augstākajā punktā	434 Pa
Trokšņa emisijas A vērtība (min. ātrums)	43 dB
Trokšņa emisijas A vērtība (maks. ātrums)	62 dB
Trokšņa emisijas A vērtība (intensīvā jeb paātrinātā pakāpē)	71 dB
Elektropadeves jauda augstākajā punktā	110,8 W
Ievades jaudas patēriņš gaidīšanas režīmā ( $P_s$ )	0,29 W
Apgaismes sistēmas nominālā jauda	12,0 W
Gatavošanas virsmas apgaismes sistēmas vidējais apgaismošanas stiprums	400 lx
Laika paildzināšanas faktors	0,8

# Garantijas noteikumi

---

Uzņēmums Miele Latvijā papildus likumā noteiktajām garantijas prasībām pret pārdevēju, tās neierobežojot, piešķir pircējam prasības pret šādām garantijas saistībām, ja tiek iegādāta jauna iekārta.

## I Garantijas ilgums un garantijas perioda sākums

1. Garantija tiek piešķirta šādam laika periodam:
  - a) 24 mēneši sadzīves tehnikas iekārtām, kas paredzētas regulārai lietošanai;
  - b) 12 mēneši profesionālām iekārtām, kas paredzētas regulārai lietošanai.
2. Garantijas periods sākas no dienas, kad ir izrakstīts rēķins par iekārtas iegādi.

Garantijas periods nevar tikt pagarināts, ja ir veikti garantijas pakalpojumi un piegāde saistībā ar garantiju.

## II Garantijas priekšnoteikumi

1. Iekārta ir iegādāta pie specializētā tirgotāja vai tieši uzņēmumā Miele kādā no ES dalībvalstīm, Šveicē vai Norvēģijā un tur arī uzstādīta.
2. Pēc klientu apkalpošanas dienesta darbinieka pieprasījuma tiek uzrādīts garantijas apliecinājums (pirkuma čeks vai aizpildīta garantijas karte).

## III Garantijas saturs un apjoms

1. Iekārtas defekti tiek novērsti noteiktā termiņā bez maksas, salabojot vai nomainot bojātās daļas. Šim nolūkam nepieciešamos izdevumus, piemēram, transporta, ceļa, darbspēka un rezerves daļu izmaksas, sedz uzņēmums Miele Latvijā. Nomainītās daļas vai iekārtas kļūst par uzņēmuma Miele Latvijā īpašumu.
2. Garantija neattiecas uz bojājumiem, ko uzņēmums Miele Latvijā jau novērsis, ja vien tie nav radušies Miele Latvijā Klientu apkalpošanas dienesta darbinieku tīšas nevēribas vai neuzmanības dēļ.
3. Izmantoto materiālu un piederumu piegāde pakalpojumā nav iekļauta.

## IV Garantijas ierobežojumi

Garantija neattiecas uz iekārtas bojājumiem vai darbības traucējumiem, kas radušies šādu apstākļu ietekmē.

1. Nepareiza uzstādīšana vai pievienošana, piemēram, spēkā esošo drošības tehnikas noteikumu vai lietošanas, pievienošanas un montāžas instrukciju neievērošana.
2. Paredzētajam nolūkam neatbilstoša lietošana, kā arī neprasmīga lietošana vai apstrāde, piemēram, ar nepiemērotiem mazgāšanas līdzekļiem vai ķīmikālijām.
3. Ja iekārta ir iegādāta kādā citā ES valstī, Šveicē vai Norvēģijā, tās īpašo tehnisko specifikāciju dēļ tā ir izmantojama vai nu bez ierobežojumiem, vai tikai ar ierobežojumiem.
4. Ārējas iedarbības ietekmē, piemēram, transportēšanas laikā radušies bojājumi, precī pagrūžot vai tai nokrītot, laikapstākļu vai citu dabas parādību ietekmē radušies bojājumi.
5. Ja remontu un daļu nomaiņu neveic uzņēmuma Miele Klientu apkalpošanas dienesta darbinieki, kas ir pilnvaroti un sertificēti šo pakalpojumu sniegšanai.
6. Ja netiek izmantotas uzņēmuma Miele oriģinālās rezerves daļas, kā arī Miele piederumi.
7. Stikla plīsumi un bojātas kvēlspuldzes.
8. Elektriskās strāvas un sprieguma svārstības, kas pārsniedz ražotāja norādīto pieļaujamo robežu vai ir zem tās.
9. Lietošanas instrukcijā sniegto apkopes un tīrīšanas noteikumu neievērošana.

## V Datu drošība

Personas dati tiek izmantoti tikai un vienīgi pasūtījuma izpildes vai garantijas pakalpojumu veikšanas vajadzībām, ņemot vērā datu aizsardzības tiesiskos nosacījumus.



Vācija - Miele & Cie. KG, Carl-Miele-Straße 29, 33332 Gütersloh

DAD 6880, DAD 6980

lv-LV

M.-Nr. 12 982 610 / 00