





Navodila za uporabo in montažo Vinska vitrina



Pred postavitvijo – inštalacijo – zagonom **obvezno** preberite navodila za uporabo in montažo.

Tako se boste zaščitili pred poškodbami in preprečili škodo.

Vsebina

Varnostna navodila in opozorila	5
Vaš prispevek k varovanju okolja	15
Varčevanje z energijo	16
Opis aparata	17
Upravljalno polje	17
Razlaga simbolov	18
Pravilna uporaba odpirala vrat.....	20
Dodatna oprema	21
Priložena oprema.....	21
Dodatna oprema.....	21
Vklop in izklop vinske vitrine	22
Pred prvo uporabo	22
Upravljanje vinske vitrine.....	22
Vklop vinske vitrine.....	22
Izklop vinske vitrine	23
Ob daljši odsotnosti	24
Izvajanje drugih nastavitev	25
Zapora 	25
Zvočni signali 	26
Svetilnost prikazovalnika 	27
Optimalna temperatura in kakovost zraka	28
Optimalna temperatura.....	28
Nastavitev temperatur	29
Možne nastavitve temperature	30
Prikaz temperature	30
Kakovost in vlažnost zraka.....	31
Uporaba funkcije DynaCool (konstantna zračna vlažnost) 	31
Izmenjava zraka skozi filter Active AirClean	32
Temperaturni alarm in alarm ob odprtih vratih	33
Lučka za predstavitev	35
Vklop in izklop lučke za predstavitev	35
Nastavitev jakosti lučke za predstavitev.....	35
Nastavitev trajanja osvetlitve lučke za predstavitev	36

Shranjevanje steklenic vina	37
Lesene rešetke	38
Prestavljanje lesenih rešetk	38
Prilagoditev lesene rešetke.....	39
Označevanje lesenih rešetk.....	40
Namestitvev okrasne rešetke	40
Maksimalna kapaciteta.....	40
Samodejno odtajevanje	41
Čiščenje in vzdrževanje	42
Napotki glede čistilnih sredstev	42
Pred čiščenjem vinske vitrine	43
Notranjost, oprema, vrata aparata.....	43
Čiščenje rež za pre- in odzračevanje.....	43
Čiščenje vratnega tesnila	43
Čiščenje zračnega filtra	44
Po končanem čiščenju	44
Filtri Active AirClean	45
Zamenjava filtra Active AirClean.....	45
Kaj storiti, če	46
Razlogi za hrup	51
Servisna služba in garancija	52
Kontakt v primeru motenj	52
Zbirka podatkov EPREL	52
Garancija	52
Inštalacija	53
Mesto postavitve	53
Side-by-side	53
Klimatski razred	54
Pre- in odzračevanje.....	54
Omejevalnik odpiranja vrat	54
Vgradne mere	55
Pogled od zgoraj	56
Nastavitev tečajev vrat	57
Zamenjava strani odpiranja vrat	57

Vsebina

Vgradnja vinske vitrine pod pult	61
Pred vgradnjo vinske vitrine	61
Priprava vinske vitrine	63
Potiskanje vinske vitrine v nišo	66
Pritrditev vinske vitrine v nišo	66
Električni priključek.....	70
Informacije za zastopnike.....	71
Sejemska nastavitev ■.....	71
Garancijski list	73

Varnostna navodila in opozorila

Ta vinska vitrina ustreza predpisanim varnostnim standardom. Kljub temu pa lahko nepravilna uporaba privede do poškodb oseb in materialne škode.

Pred prvo uporabo vinske vitrine pozorno preberite navodila za uporabo in montažo. V njih boste našli pomembne napotke za vgradnjo, varnost, uporabo in vzdrževanje aparata. Tako se boste zaščitili pred poškodbami in preprečili škodo na vinski vitrini.

Skladno s standardom IEC 60335-1 Miele izrecno opozarja, da je treba obvezno prebrati in upoštevati poglavje o inštalaciji vinske vitrine ter varnostna navodila in opozorila.

Miele ne prevzema odgovornosti za škodo, ki je posledica neupoštevanja teh navodil.

Navodila za uporabo in montažo shranite in jih predajte morebitnemu naslednjemu lastniku.

 Nevarnost poškodbe zaradi loma stekla.

Na nadmorski višini nad 1.500 m se lahko steklo v vratih vitrine zaradi spremenjenih razmerij zračnega tlaka razbije. Ostri robovi lahko povzročijo hude poškodbe.

Uporaba v skladu s predpisi

- ▶ Vinska vitrina je namenjena za uporabo v gospodinjstvu in podobnih okoljih, kot so
 - trgovine, pisarne in druga podobna delovna okolja,
 - kmetije,
 - hoteli, moteli, penzioni in drugi značilni nastanitveni objekti, kjer aparat uporabljajo gostje. Ta vinska vitrina ni namenjena za uporabo na prostem.

Varnostna navodila in opozorila

► Vinsko vitrino uporabljajte izključno za shranjevanje vina v obsegu, običajnem za gospodinjstvo.

Dovoljen ni noben drug namen uporabe.

► Vinska vitrina ni primerna za shranjevanje in hlajenje zdravil, krvne plazme, laboratorijskih preparatov ali podobnih snovi ali izdelkov, ki so predmet smernice za medicinske pripomočke. Uporaba vinske vitrine v namene, za katere ni predvidena, lahko privede do poškodb shranjenega blaga ali povzroči, da se to pokvari. Aparat tudi ni primeren za delovanje v območju, kjer obstaja nevarnost eksplozije. Miele ne prevzema odgovornosti za škodo, ki je posledica nepravilne uporabe ali napačnega upravljanja.

► Osebe (vključno z otroki), ki zaradi svojih fizičnih, zaznavnih ali duševnih zmožnosti oziroma svoje neizkušenosti ali neznanja niso sposobne varno upravljati vinske vitrine, je ne smejo uporabljati brez nadzora odgovorne osebe.

Navedene osebe smejo upravljati vinsko vitrino brez nadzora samo, če so z njo seznanjene do te mere, da jo lahko povsem varno uporabljajo, ter znajo prepoznati možne nevarnosti napačnega upravljanja.

Če so pri hiši otroci

- ▶ Poskrbite, da se otroci, mlajši od osem let, ne zadržujejo v neposredni bližini vinske vitrine, razen če so pod stalnim nadzorom.
- ▶ Otroci, starejši od osem let, lahko uporabljajo vinsko vitrino brez nadzora samo, če so z njo seznanjeni do te mere, da jo lahko varno uporabljajo. Poznati in razumeti morajo morebitne nevarnosti, ki jim pretijo zaradi napačnega upravljanja.
- ▶ Otroci ne smejo čistiti ali vzdrževati vinske vitrine brez nadzora.
- ▶ Otroci, ki se zadržujejo v bližini vinske vitrine, naj bodo vedno pod nadzorom. Nikoli ne pustite, da bi se otroci igrali z aparatom.
- ▶ Nevarnost zadušitve! Otroci se lahko med igro zavijejo v ovojni material (npr. folije) ali si ga povlečejo čez glavo. Embalažne materiale zato shranite zunaj dosega otrok.

Varnostna navodila in opozorila

Tehnična varnost

► Zatesnjenost krogotoka hladilnega sredstva je preverjena. Vinska vitrina ustreza zadevnim varnostnim predpisom in ustreznim direktivam EU.



► Ta vinska vitrina vsebuje hladilno sredstvo izobutan (R600a), naravni plin, ki je zelo prijazen do okolja, vendar vnetljiv. Hladilno sredstvo ne škoduje ozonski plasti in ne povečuje toplogrednega učinka.

Zaradi uporabe tega okolju prijaznega hladilnega sredstva je delovanje aparata nekoliko glasnejše. Poleg zvoka delovanja kompresorja se lahko pojavi zvok pretoka v celotnem hladilnem krogotoku. Tem učinkom se žal ni mogoče izogniti, nimajo pa nobenega vpliva na zmogljivost vinske vitrine.

Med transportom in vgradnjo/postavitvijo vinske vitrine pazite, da se ne poškoduje noben del hladilnega krogotoka. Hladilno sredstvo, ki brizgne iz sistema, lahko povzroči poškodbe oči.

Ob poškodbah:

- Izogibajte se odprtemu plamenu ali virom vžiga.
- Vinsko vitrino ločite od električnega omrežja.
- Nekaj minut zračite prostor, v katerem stoji vinska vitrina.
- Pokličite servisno službo.

► Več kot je hladilnega sredstva v vinski vitrini, večji mora biti prostor, kjer stoji aparat. Pri morebitnem puščanju lahko namreč v premajhnem prostoru pride do tvorbe vnetljive mešanice plina in zraka. Na vsakih 8 g hladilnega sredstva mora biti velikost prostora najmanj 1 m³. Količina hladilnega sredstva je navedena na napisni ploščici v notranjosti vinske vitrine.

Varnostna navodila in opozorila

- ▶ Priključni podatki (zaščita, napetost in frekvenca), navedeni na napisni ploščici, se morajo obvezno ujemati s podatki vašega električnega omrežja, sicer bo prišlo do poškodbe vinske vitrine. Podatke obvezno preverite že pred priklopom aparata. Če ste v dvomih, se posvetujte z električarjem.
- ▶ Električna varnost vinske vitrine je zagotovljena le v primeru, da je priključena na pravilno ozemljeno električno napeljavo. Ta osnovni varnostni pogoj mora biti izpolnjen. Če ste v dvomih, naj vašo hišno električno inštalacijo preveri strokovnjak.
- ▶ Možno je začasno ali trajno delovanje s priklopom na samostojno napravo za oskrbo z energijo ali tovrstno napravo, ki ni sinhronizirana z omrežjem (npr. avtonomno omrežje, rezervni sistemi). Pogoj za delovanje je, da naprava za oskrbo z energijo izpolnjuje pogoje EN 50160 ali primerljive. Varnostni ukrepi, predvideni za hišno inštalacijo in ta izdelek Miele, morajo biti tako po funkciji kot načinu delovanja zagotovljeni tudi pri avtonomnem delovanju ali delovanju, ki ni sinhronizirano z omrežjem, ali morajo biti nadomeščeni z ustreznimi enakovrednimi ukrepi v inštalaciji. Kot je na primer opisano v aktualni objavi VDE-AR-E 2510-2.
- ▶ Če je poškodovan priključni kabel, ga lahko zamenja samo strokovnjak, ki ga je pooblastilo podjetje Miele. V nasprotnem primeru je lahko ogrožena varnost uporabnika.
- ▶ Razdelilne doze ali električni podaljški ne zagotavljajo potrebne varnosti (nevarnost požara). Zato vinske vitrine ne priključite na električno omrežje preko tovrstnih naprav.
- ▶ Če vlaga zaide do delov pod napetostjo ali priključnega kabla, lahko pride do kratkega stika. Zato vinska vitrina ne sme delovati v območju, kjer je vlažno ali obstaja nevarnost škropljenja (npr. v garaži, pralnici ipd.).

Varnostna navodila in opozorila

- ▶ Ta vinska vitrina ni primerna za uporabo na nestacionarnih mestih postavitve (npr. na plovilih).
- ▶ Če je vinska vitrina poškodovana, lahko ogroža vašo varnost. Preverite, da na njej ni vidnih poškodb. Poškodovanega aparata v nobenem primeru ne smete uporabljati.
- ▶ Vinsko vitrino lahko uporabljate samo, če je pravilno vgrajena, saj je le tako zagotovljeno varno delovanje.
- ▶ Ob inštalacijskih in vzdrževalnih posegih ter popravilih mora biti vinska vitrina ločena od električnega omrežja. V ta namen mora biti izpolnjen eden izmed naslednjih pogojev:
 - varovalke električne napeljave so izklopljene ali
 - taljive varovalke električne napeljave so povsem odvite ali
 - priključni kabel je izključen iz električnega omrežja. Pri aparatih z omrežnim vtičem ne vlecite za kabel, temveč primite vtič in ga izvlecite.
- ▶ Zaradi nestrokovne inštalacije, vzdrževanja ali popravila je lahko resno ogrožena varnost uporabnika. Inštalacijska in vzdrževalna dela ter popravila lahko izvajajo samo strokovnjaki, ki jih je pooblastilo podjetje Miele.
- ▶ Če vinske vitrine ne popravi servisna služba, ki jo je pooblastilo podjetje Miele, prenehajo veljati pravice, ki izhajajo iz garancije.
- ▶ Pokvarjene sestavne dele lahko zamenjate samo z originalnimi nadomestnimi deli Miele. Miele namreč samo pri teh delih jamči, da v celoti izpolnjujejo varnostne zahteve.
- ▶ Ta vinska vitrina je zaradi posebnih zahtev (npr. glede temperature, vlažnosti, kemijske obstojnosti, odpornosti proti obrabi in vibracij) opremljena s specialno žarnico. Ta se lahko uporablja samo za predvideni namen. Žarnica ni primerna za osvetlitev prostora. Zamenja jo lahko samo pooblaščen strokovnjak ali osebje servisne službe Miele. Ta vinska vitrina je opremljena z več svetlobnimi viri, ki so uvrščeni vsaj v razred energijske učinkovitosti E.

Pravilna uporaba

- ▶ Vinska vitrina je primerna za uporabo v prostoru z določenim klimatskim razredom (območje temperature v prostoru), katerega meje morate upoštevati. Klimatski razred je naveden na napisni ploščici v notranjosti aparata. Če je temperatura v prostoru nižja, so premori med delovanjem kompresorja daljši, zato aparat ne more vzdrževati potrebne temperature.
- ▶ Pre- in odzračevalne odprtine aparata ne smejo biti na noben način prekrite. V nasprotnem primeru ne more biti več zagotovljen neoviran dovod zraka. Poraba električne energije zato naraste, lahko pa pride tudi do poškodb sestavnih delov aparata.
- ▶ Če v vinski vitrini hranite živila, ki vsebujejo maščobe ali olja, pazite, da morebitna iztekajoča maščoba ali olje ne pride v stik s plastičnimi deli vinske vitrine. V plastiki lahko nastanejo napetostne razpoke in plastika počni ali se prelomi.
- ▶ Nevarnost požara in eksplozije. V vinski vitrini ne hranite eksplozivnih snovi ali izdelkov z gorljivim potisnim plinom (npr. sprejev). Vnetljive mešanice plinov se lahko zaradi električnih sestavnih delov aparata vnamejo.

- ▶ Nevarnost eksplozije. V vinski vitrini ne sme delovati nobena električna naprava. V nasprotnem primeru lahko pride do iskrenja.

Oprema in nadomestni deli

- ▶ Uporabljajte izključno originalno opremo Miele. V primeru namestitve ali vgradnje drugačne opreme prenehajo vse pravice, ki izhajajo iz garancije.
- ▶ Miele vam nudi jamstvo za dobavo nadomestnih delov, potrebnih za delovanje, še do 15 let, najmanj pa 10 let po koncu serijske proizvodnje vaše vinske vitrine.

Varnostna navodila in opozorila

Čiščenje in vzdrževanje

- ▶ Na vratno tesnilo ne smete nanašati olja ali maščobe, sicer bo tesnilo sčasoma postalo porozno.
- ▶ Para iz parne čistilne naprave lahko zaide do delov pod napetostjo in povzroči kratki stik.
Za čiščenje vinske vitrine nikoli ne uporabljajte parne čistilne naprave.
- ▶ Koničasti in ostri predmeti poškodujejo hladilni agregat in delovanje vinske vitrine ni več brezhibno. Zato ne uporabljajte koničastih ali ostrih predmetov za
 - odstranjevanje plasti sreža,
 - sprostitev ostankov, kot so etikete.

Transport

- ▶ Vinsko vitrino vedno transportirajte v pokončnem položaju in v transportni embalaži, da ne bo prišlo do poškodb.
- ▶ Nevarnost poškodbe in škode na aparatu. Vinsko vitrino transportirajte s pomočjo druge osebe, saj je zelo težka.

Odstranjevanje vašega starega aparata

- ▶ Otroci, ki se igrajo v bližini, se lahko zaprejo v vinsko vitrino in se v njej zadušijo.
 - Odmontirajte vrata aparata.
 - Lesene police pustite v vinski vitrini, da otrokom otežite plezanje vanjo.
 - Po potrebi onesposobite zapiralni mehanizem vitrine. S tem boste preprečili, da bi se v aparat zaprli otroci, ki bi se igrali v bližini, in se tako znašli v življenjski nevarnosti.
- ▶ Nevarnost električnega udara!
 - Odrežite omrežni vtič od priključnega kabla.
 - Odrežite omrežni priključni kabel starega aparata.
- ▶ Vse dele odložite ločeno od starega aparata.
- ▶ Med odstranjevanjem in po njem se prepričajte, da vinska vitrina ni v bližini bencina ali drugih gorljivih plinov in tekočin.
- ▶ Nevarnost požara zaradi izhajajočega olja ali hladilnega sredstva! Hladilno sredstvo in olje, ki ju vsebuje aparat, sta gorljiva. Pri ustrezno visoki koncentraciji in v stiku z zunanjimi viri toplote se lahko izhajajoče hladilno sredstvo ali olje vnameta. Med odstranjevanjem pazite, da ne poškodujete hladilnega krogotoka, da preprečite nenadzorovano izhajanje hladilnega sredstva (podatki na napisni ploščici) in olja.
- ▶ Hladilno sredstvo, ki brizgne iz cevi, vam lahko poškoduje oči! Ne poškodujte nobenega dela hladilnega krogotoka, npr.

Varnostna navodila in opozorila

- s prebadanjem kanalov s hladilnim sredstvom v uparjalniku,
- s prepogibanjem cevovoda,
- z razenjem površinskih prevlek.

Odstranjevanje embalaže

Embalaža ščiti vinsko vitrino pred poškodbami med transportom. Embalažni materiali so skrbno izbrani glede na ekološko sprejemljivost in tehnike odstranjevanja, zato jih je mogoče reciklirati.

Z vračanjem embalaže v obtok materialov poskrbite za prihranek surovin in zmanjšanje količine odpadkov.

Odstranjevanje starega aparata

Električna in elektronska oprema pogosto vsebuje še uporabne materiale. Vsebuje tudi določene snovi, zmesi in sestavne dele, ki so potrebni za njeno delovanje in varnost. Vse navedeno pa lahko v navadnih gospodinskih odpadkih ali ob nepravilnem ravnanju predstavlja nevarnost za zdravje ljudi in za okolje. Svojega starega aparata zato ne odvrzite med gospodinske odpadke.

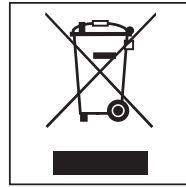

Namesto tega poskrbite za odvoz v uradne lokalne centre za zbiranje in prevzem električne in elektronske opreme, kjer bodo poskrbeli za morebitno reciklažo, ali pa aparat odpeljite k svojemu trgovcu oziroma na podjetje Miele. Za izbris morebitnih osebnih podatkov, shranjenih v aparatu, ki ga boste odstranili, ste po zakonu odgovorni sami.

Poskrbite, da se cevi vaše vinske vitrine do odvoza na ustrezno, okolju prijazno odlagališče ne poškodujejo.

S tem zagotovite, da hladilno sredstvo, ki je v aparatu, in olje iz kompresorja ne moreta zaiti v okolje.

Prosimo vas, da do odvoza starega aparata poskrbite za varnost otrok. Preberite informacije v poglavju „Varnostna navodila in opozorila“.

Varčevanje z energijo

	Normalna poraba energije	Povečana poraba energije
Postavitev/ vzdrževanje	V prezračevanih prostorih.	V zaprtih prostorih brez zračenja.
	Zaščiteno pred neposrednimi sončnimi žarki.	Izpostavljeno neposrednim sončnim žarkom.
	V primerni oddaljenosti od virov toplote (grelnih teles, pečice).	Poleg toplotnega vira (grelnega telesa, pečice).
	Pri idealni temperaturi v prostoru okrog 20 °C.	Pri visoki temperaturi v prostoru nad 25 °C.
	Pre- in odzračevalne odprtine niso prekrите ali zaprašene.	Pre- in odzračevalne odprtine so prekrите ali prašne.
	Ventilator vsaj enkrat na leto odstranite in ga očistite s sesalnikom.	Pri oblogah prahu na ventilatorju.
Nastavitev temperature	10 do 12 °C	Kolikor nižja je nastavljena temperatura, toliko višja je poraba energije!
Uporaba	Razporeditev lesenih rešetk kot ob dobavi.	
	Vrata aparata odpirajte samo po potrebi in za čim krajši čas. Steklenice vina premišljeno razvrstite.	Zaradi pogostega in dalj časa trajajočega odpiranja vrat pride do izgube hladu in prodiranja toplega zraka iz prostora v aparat. Vinska vitrina se poskuša ohladiti in trajanje delovanja kompresorja se podaljša.
	Predalov ne napolnite preveč, da ne bo ovirano kroženje zraka.	Poslabšan tok zraka povzroči izgubo hladilne zmogljivosti.



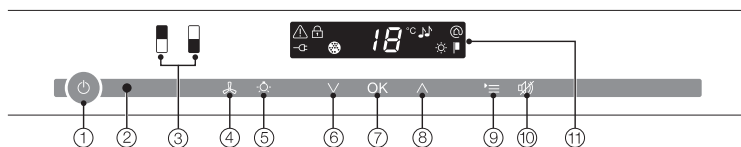



Upravljalno polje



- ① Vklop/izklop celotne vinske vitrine
- ② Optični vmesnik (samo za servisno službo)
- ③ Izbira zgornjega oz. spodnjega območja temperiranja vina
- ④ Vklop/izklop funkcije DynaCool (konstantna zračna vlažnost)
- ⑤ Vklop/izklop lučke za predstavitev
- ⑥ Nastavitev temperature (V za hladnejše)
- ⑦ Potrditev izbire (tipka OK)
- ⑧ Nastavitev temperature (^ za toplejše)
- ⑨ Izbira ali preklic nastavitvenega načina
- ⑩ Izklop temperaturnega alarma ali alarma ob odprtih vratih
- ⑪ Prikazovalnik s prikazom temperature in simboli (simboli so vidni samo v nastavitvenem načinu; razlaga simbolov je v tabeli)

Opis aparata

Razlaga simbolov

Simbol	Pomen	Funkcija
	Zapora	Zaščita pred nenamernim izklopom in spreminjanjem nastavitvev
	Zvočni signali	Možnosti izbire tona tipk in opozorilnega signala pri alarmu ob odprtih vratih
	Miele@home	Viden samo, če je komunikacijski stik oz. modul Miele@home vstavljen in prijavljen
	Sejemska nastavitvev (viden samo, če je vklopljena sejemska nastavitvev)	Izklop sejemske nastavitvev
	Svetilnost prikazovalnika	Nastavitvev svetilnosti prikazovalnika
	Omrežni priključek (viden samo pri izklopljeni vinski vitrini)	Potrjuje, da je vinska vitrina priključena na električno omrežje; v primeru izpada električnega toka utripa.
	Alarm (viden samo v primeru alarma ob odprtih vratih oz. temperaturnega alarma)	Sveti v primeru alarma ob odprtih vratih; utripa ob temperaturnem alarmu, izpadu električnega toka in drugih sporočilih o napakah.

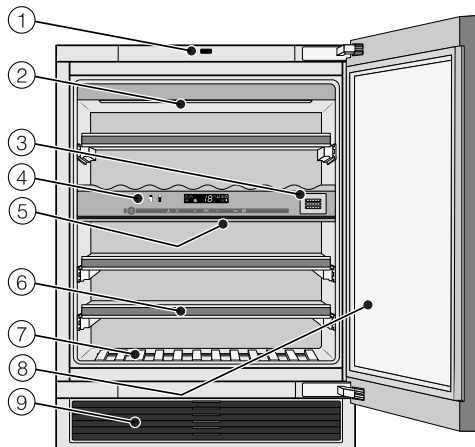

- ① Opiralo vrat (Push2open)
- ② Osvetlitvena letev
(na voljo v obeh območjih temperiranja vina)
- ③ Filter Active AirClean
- ④ Upravljalna plošča za zgornje in spodnje območje/
toplotnoizolacijska plošča med območjema
- ⑤ Izolirna letev za termično
ločitev obeh območij
- ⑥ Lesene rešetke z letvami za označevanje (rešetke FlexiFrame z letvami
NoteBoard)
- ⑦ Okrasna rešetka
- ⑧ Steklena vrata iz UV-odpornega
varnostnega stekla
- ⑨ Prezračevalne reže z zračnim filtrom

Opis aparata

Pravilna uporaba odpirala vrat

Sistem Push2open, s katerim je opremljena vinska vitrina, vam olajša odpiranje vrat. Vrata vaše vinske vitrine so občutljiva na pritisk.

Ob dobavi je sistem Push2open deaktiviran. To funkcijo aktivirate šele po vgradnji aparata v nišo z dotikom tipke za vklop/izklop (glejte „Vklop in izklop vinske vitrine“).

Odpiranje vrat aparata

 **Nevarnost škode na aparatu!**
Preprečite poškodbe odpirala vrat:
Vrat aparata ne blokirajte, medtem ko se odpirajo.
Ne pritiskajte in ne zadržujte odpirala, medtem ko se vrata zapirajo.

- Na kratko pritisnite vrata aparata in jih spustite. Vrata se samodejno odprejo za režo.
- Nato vrata na široko odprite.

Zaščita pred nenamernim odpiranjem: če vrat ne odprete do konca, se po pribl. treh sekundah samodejno zaprejo.

Zapiranje vrat aparata

- Vrata zaprite.

Prosimo, upoštevajte, da rokovanje z magneti neposredno pred vrati vinske vitrine lahko povzroči nenamerno odpiranje vrat. Vzrok za ta pojav je v mehanizmu zapiranja vrat vinske vitrine.

Priložena oprema

Kreda

Priloženo kredo uporabite za označevanje magnetnih letev na lesenih rešetkah. Tako boste imeli dober pregled nad shranjenimi vrstami vina.

Filter Active AirClean

Filter Active AirClean skrbi za optimalno izmenjavo zraka in s tem za visoko kakovost zraka v vinski vitrini.

Zračni filter

Zračni filter za prezračevalno rešetko preprečuje, da bi se zmogljivost hlajenja zmanjšala zaradi oblog prahu.

Dodatna oprema

V Mielejevi ponudbi lahko najdete koristno opremo ter čistilna in negovalna sredstva, ki so prilagojeni vaši vinski vitrini.

Večnamenska krpa iz mikrovlaknen

Krpa iz mikrovlaknen pomaga pri odstranjevanju prstnih odtisov in rahle umazanije s sprednjih stranic iz plemenitega jekla, upravljalnih plošč aparatov, oken, pohištva, avtomobilskih oken ipd.

Komplet MicroCloth

Komplet MicroCloth sestavljajo univerzalna krpa, krpa za steklo in krpa za poliranje.

Krpe so izjemno trpežne in vzdržljive. Zaradi zelo finih mikrovlaknen te krpe zelo učinkovito čistijo.

Filtri Active AirClean

Za opis glejte „Priložena oprema“.

Komplet za montažo „side-by-side“

Za kakovostno »side-by-side« kombinacijo dveh vinskih vitrin.

Dodatno opremo lahko naročite v Mielejevi spletni prodajalni, kupite pa jih lahko tudi na servisu Miele (glejte konec teh navodil za uporabo) in pri svojem trgovcu z opremo Miele.

Vklop in izklop vinske vitrine

Pred prvo uporabo

Embalažni materiali

- Iz notranjosti aparata odstranite vse embalažne materiale.

Zaščitna folija (odvisno od modela)

Površine iz plemenitega jekla so zaščitene s folijo, ki jih med transportom varuje pred poškodbami.

- Zaščitne folije odstranite šele, ko vinsko vitrino vgradite. Začnite na enem od zgornjih vogalov.

Čiščenje vinske vitrine

Prosimo, upoštevajte ustrezne napotke v poglavju „Čiščenje in vzdrževanje“.

- Očistite notranjost aparata in vso opremo.

Upravljanje vinske vitrine

Vinsko vitrino upravljate tako, da se s prstom dotaknete senzorskih tipk.

Vsak dotik potrdi zvočni signal. Po želji ga lahko izklopite (glejte poglavje „Izvajanje drugih nastavitev“, odstavek „Zvočni signali ♪♪“).

Vklop vinske vitrine

Ko vinsko vitrino priklopite na električno omrežje, se po krajšem času na prikazovalniku pojavi simbol omrežnega priključka .



- Dotaknite se tipke za vklop/izklop.

Simbol omrežnega priključka  ugasne in vinska vitrina začne hladiti.

Izbrano območje je označeno s svetlečim rumenim ozadjem in na prikazovalniku se izpiše temperatura v izbranem območju za temperiranje vina. Ob prvem vklopu aparata utripajo senzorski tipki obeh območij za temperiranje vina in simbol alarma , dokler nista doseženi nastavljeni temperaturi.

Takoj ko je dosežena nastavljena temperatura, senzorska tipka območja za temperiranje vina neprekinjeno sveti in simbol alarma  ugasne.

Če odprete vrata aparata, zasveti lučka za osvetlitev notranjosti.

Vklop in izklop vinske vitrine

Izvajanje nastavitvev

Za vsako območje za temperiranje vina lahko izvedete drugačne nastavitve.

- V ta namen se dotaknite senzorske tipke območja, v katerem želite izvesti nastavitve.

Izbrana senzorska tipka je označena s svetlečim rumenim ozadjem. Zdaj lahko

- nastavite temperaturo,
- vklopite funkcijo DynaCool.

Nasvet: Podrobnejše informacije so navedene v ustreznih poglavjih.

Če pozneje izberete drugo območje za temperiranje vina, se nastavitve predhodno izbranega območja za temperiranje ohranijo.

Izklop vinske vitrine



- Dotaknite se tipke za vklop/izklop. Če to ni mogoče, je vklopljena zapora .

V upravljalnem polju senzorski tipki obeh temperaturnih območij ugasneta. Na prikazovalniku ugasne prikaz temperature in pojavi se simbol omrežnega priključka .

Osvetlitev notranjosti aparata ugasne in hlajenje se izklopi.

Vklop in izklop vinske vitrine

Ob daljši odsotnosti

Če vinske vitrine dlje časa ne boste uporabljali:

- Vinsko vitrino izklopite.
- Izvlecite omrežni vtič ali izklopite varovalko hišne inštalacije.
- Vinsko vitrino očistite.
- Pustite njena vrata odprta, da se bo lahko zadostno zračila in da ne bo prišlo do razvoja neprijetnega vonja.

Če boste vinsko vitrino pred daljšo odsotnostjo izklopili, očistili pa ne, obstaja pri zaprtih vratih aparata nevarnost razvoja plesni.

Vinsko vitrino obvezno očistite.

Izvajanje drugih nastavitev

Določene nastavitve vinske vitrine lahko izvedete samo v nastavitvenem načinu.

Medtem ko ste v nastavitvenem načinu, je alarm ob odprtih vratih avtomatsko neaktiven.

Zapora

S funkcijo zapore lahko vinsko vitrino zaščitite pred:

- nenamernim izklopom,
- nenamerno spremembo temperature,
- nenamerno izbiro funkcije DynaCool,
- nenamernim vklopom lučke za predstavitev.

Vklop/izklop zapore



- Dotaknite se tipke za nastavitve.

Na prikazovalniku se pojavijo vsi simboli, ki jih lahko izberete, simbol  utripa.



- Dotaknite se tipke OK, da potrdite izbiro.

Na prikazovalniku utripa nazadnje izbrana nastavev, simbol  neprekinjeno sveti.



- S tipko \wedge ali \vee lahko zdaj nastavite, ali naj bo zapora vklopljena ali izklopljena:
 $\bar{0}$: zapora je izklopljena
 $\bar{1}$: zapora je vklopljena



- Dotaknite se tipke OK, da potrdite izbiro.

Izbrana nastavev je shranjena, simbol  utripa.



- Zapustite nastavitveni način, tako da se dotaknete tipke za nastavitve. Če tega ne storite, elektronika avtomatsko zapusti nastavitveni način po pribl. eni minuti.

Če je zapora vklopljena, na prikazovalniku sveti .

Izvajanje drugih nastavitev

Zvočni signali 🎵

Vinska vitrina je opremljena z zvočnimi signali, kot sta potrditveni ton tipk in opozorilni zvočni signal ob odprtih vratih ali temperaturnem alarmu.

Potrditveni ton tipk in opozorilni zvočni signal ob odprtih vratih lahko po želji vklopite ali izklopite, temperaturnega alarma pa ni mogoče izklopiti.

Izbirate lahko med štirimi možnimi nastavitvami. Tovarniško je nastavljena možnost 3, tj. potrditveni ton tipk in alarm ob odprtih vratih sta vklopljena.

Vklop/izklop zvočnih signalov



- Dotaknite se tipke za nastavitve.

Na prikazovalniku se pojavijo vsi simboli, ki jih lahko izberete, simbol  utripa.



- Tolikokrat se dotaknite tipke za nastavitve temperature (\wedge ali \vee), dokler na prikazovalniku ne utripa simbol 🎵.



- Dotaknite se tipke OK, da potrdite izbiro.

Na prikazovalniku utripa nazadnje izbrana nastavitve, simbol 🎵 neprekinjeno sveti.



- S tipko \wedge ali \vee lahko zdaj izberete eno izmed naslednjih nastavitev:
 - 0: ton tipk izklopljen, alarm ob odprtih vratih izklopljen
 - 1: ton tipk izklopljen, alarm ob odprtih vratih vklopljen (po 4 minutah)
 - 2: ton tipk izklopljen, alarm ob odprtih vratih vklopljen (po 2 minutah)
 - 3: ton tipk vklopljen, alarm ob odprtih vratih vklopljen (po 2 minutah).



- Dotaknite se tipke OK, da potrdite izbiro.

Izbrana nastavitve je shranjena, simbol 🎵 utripa.



- Dotaknite se tipke za nastavitve, da zapustite nastavitveni način. V nasprotnem primeru elektronika aparata avtomatsko zapusti nastavitveni način čez pribl. eno minuto.

Svetilnost prikazovalnika ☀

Svetilnost prikazovalnika lahko prilagodite svetlobnim razmeram v prostoru.

Svetilnost prikazovalnika lahko spreminjate stopenjsko od 1 do 3. Tovarniško je nastavljena stopnja 3 (maksimalna svetilnost).

Sprememba svetilnosti prikazovalnika



- Dotaknite se tipke za nastavitve.

Na prikazovalniku se pojavijo vsi simboli, ki jih lahko izberete, simbol  utripa.



- Tolikokrat se dotaknite tipke za nastavev temperature (\wedge ali \vee), dokler na prikazovalniku ne utripa simbol ☀.



- Dotaknite se tipke OK, da potrdite izbiro.

Na prikazovalniku utripa nazadnje izbrana nastavev, simbol ☀ neprekinjeno sveti.



- S tipko \wedge ali \vee lahko zdaj spremenite svetilnost prikazovalnika:
1: minimalna svetilnost
2: srednja svetilnost
3: maksimalna svetilnost.



- Dotaknite se tipke OK, da potrdite izbiro.

Izbrana nastavev je shranjena, simbol ☀ utripa.



- Zapustite nastavitveni način, tako da se dotaknete tipke za nastavitve. Če tega ne storite, elektronika avtomatsko zapusti nastavitveni način po pribl. eni minuti.

Optimalna temperatura in kakovost zraka

Razvoj vina poteka nenehno in je odvisen od okoliških pogojev. Za trajnost vina sta odločilni tako temperatura kot tudi kakovost zraka.

S konstantno in vinu prilagojeno temperaturo, povečano zračno vlažnostjo in okoljem brez tujih vonjev so v tej vinski vitrini optimalni pogoji za shranjevanje vina.

Poleg tega vinska vitrina (v nasprotju s hladilnikom) zagotavlja okolje brez vibracij, da proces zorenja vina poteka nemoteno.

Optimalna temperatura

Vino lahko shranjujete pri temperaturi med 6 in 18 °C. Če hranite skupaj rdeča in bela vina, izberite temperaturo med 12 in 14 °C, ki je primerna tako za bela kot rdeča vina. Rdeče vino morate v tem primeru vzeti iz vitrine vsaj dve uri pred zaužitjem in ga odpreti, da dobi kisik in lahko razvije svojo aromo.

Pri previsoki temperaturi shranjevanja (nad 22 °C) vina prehitro zorijo, zato se arome ne morejo razvijati naprej. Če pa je temperatura prenizka (pod 5 °C), vino nasprotno ne more optimalno dozoreti.

Toplota povzroči, da se vino razteza, v hladu pa se skrči – temperaturna nihanja pomenijo za vino stres, zorenje se v tem primeru prekine. Zato je zelo pomembno, da vinu zagotovite okolje, v katerem je temperatura kolikor mogoče stabilna.

Sorta vina	Priporočena temperatura za pitje*
Lahka, aromatična rdeča vina:	+14 °C do +16 °C
Težka rdeča vina:	+18 °C
Vina rosé:	+8 °C do +10 °C
Fina, aromatična bela vina:	+8 °C do +12 °C
Težka ali sladka bela vina:	+12 °C do +14 °C
Šampanjec, peneče vino, prosecco:	+6 °C do +10 °C

* Vino shranjujte pri temperaturi, ki je za 1 do 2 °C nižja, kot je priporočena temperatura za pitje, ker se vino pri natakanju v kozarce segreje.

Nasvet: Težka rdeča vina morajo pred uživanjem stati odprta 2–3 ure, da se prepojijo s kisikom in tako lahko sprostijo svojo aromo.

Optimalna temperatura in kakovost zraka

Varnostna naprava pri nizkih temperaturah okolja

Da je vino zaščiteno pred nizkimi temperaturami, varnostni termostat skrbi za to, da temperatura v aparatu ne more premočno pasti. Če temperatura okolja pade, se avtomatsko vklopi gretje aparata in tako ohrani stalno temperaturo v njegovi notranjosti. Če temperatura okolja še naprej pada, se aparat nato samodajno izklopi.

Toplotnoizolacijska plošča

Aparat ima fiksno izolacijsko ploščo, ki loči notranjost aparata na dve različni temperaturni območji. Tako lahko istočasno shranjujete različne sorte vina, npr. rdeče vino in penino. Izolirne letve na notranji strani steklenih vrat preprečujejo izravnavanje temperature med posameznimi območji.

Nastavitev temperatur

Temperature v območjih za temperiranje vina lahko nastavljate neodvisno drugo od druge.

- Dotaknite se senzorske tipke območja, v katerem želite spremeniti temperaturo, tako da je označena s svetlečim rumenim ozadjem.

Na prikazovalniku se izpiše trenutna temperatura v izbranem območju.

- S tipkama pod prikazovalnikom nastavite temperaturo.

Pri tem z dotikom tipke



- znižate temperaturo,



- zvišate temperaturo.



- Dotaknite se tipke OK, da potrdite izbiro.
ali

- Počakajte približno 5 sekund po zadnjem dotiku tipke.

Med nastavljanjem temperature prikaz vrednosti temperature utripa.

Ob dotikanju tipk lahko na prikazovalniku sledite naslednjim spremembam:

Optimalna temperatura in kakovost zraka

- ob prvem dotiku:
nazadnje nastavljena temperatura v prikazu utripa.
- ob vsakem nadaljnjem dotiku: temperatura se spreminja v korakih po 1 °C.
- če zadržite prst na tipki: temperatura se kontinuirano spreminja.

Ko je dosežena najvišja oz. najnižja možna temperatura, zazveni negativni ton tipke (če je potrditveni ton tipk vklopljen).

Približno 5 sekund po zadnjem dotiku tipke se prikaz temperature avtomatsko preklopi na **dejansko** temperaturo, ki je trenutno v izbranem območju.

Če ste spremenili temperaturo, traja nekaj časa, da se vzpostavi zelena temperatura.

Prikaz temperature na prikazovalniku vedno kaže **dejansko** temperaturo.

Možne nastavitve temperature

Temperaturo lahko v obeh območjih nastavite med 5 in 20 °C.

Prikaz temperature

Prikaz temperature na prikazovalniku kaže med normalnim delovanjem dejansko temperaturo v posameznem temperaturnem območju.

Če temperatura v enem izmed območij ni v možnem temperaturnem razponu, na prikazovalniku utripajo samo črtice.

Odvisno od temperature okolja in nastavitve lahko traja nekaj ur, preden je dosežena in trajno prikazana zelena temperatura.

Kakovost in vlažnost zraka

V običajnem hladilniku je zračna vlažnost za ustrezno shranjevanje vina prenizka, zato hladilnik za ta namen ni primeren. Visoka zračna vlažnost je namreč za shranjevanje vina zelo pomembna, da zamaški dobivajo vlago od zunaj. Če je vlažnost zraka nižja, se zamaški na zunanji strani izsušijo, to pa pomeni, da ne morejo več ustrezno zatesniti steklenic. To je tudi razlog, da morajo biti steklenice vina shranjene v ležečem položaju, da vino ohranja vlažnost notranje strani zamaškov. Če v steklenico zaide zrak, se vsako vino neizogibno pokvari.

 Nevarnost poškodbe zaradi dodatne vlage.

Vlažnost zraka v tem primeru naraste in vlaga kondenzira v notranjosti aparata. Kondenzat lahko povzroči škodo na vinski vitrini, npr. korozijo. Zraka v vinski vitrini **ne smete** dodatno vlažiti, na primer tako, da postavite vanj skodelico vode.

Uporaba funkcije DynaCool (konstantna zračna vlažnost)

S funkcijo DynaCool se zviša relativna zračna vlažnost v celotnem aparatu. Hkrati sta zračna vlažnost in temperatura enakomerno razporejeni, tako da so vsa vaša vina shranjena pod enako dobrimi pogoji. Tako notranjost aparata ves čas nudi okoliščine, ki ustrezajo tistim v vinski kleti.

Vklop funkcije DynaCool

Če želite aparat uporabljati za dolgoročno shranjevanje vina, vam priporočamo, da funkcijo DynaCool načeloma pustite vklopljeno.



- Dotaknite se tipke za vklop/izklop funkcije DynaCool, tako da je označena s svetlečim rumenim ozadjem.

Tudi če ne vklopite funkcije DynaCool, se takoj ko se vklopi hlajenje, samodejno vklopijo tudi ventilatorji. S tem se v aparatu ves čas vzdržujejo optimalni pogoji za vaše vino.

Če odprete vrata aparata, se delovanje ventilatorjev avtomatsko začasno prekine.

Optimalna temperatura in kakovost zraka

Izklop funkcije DynaCool

Ker se pri vklopljeni funkciji DynaCool poraba energije nekoliko poveča in vinska vitrina deluje nekoliko glasneje, lahko funkcijo DynaCool vmes tudi prekinete.



- Dotaknite se tipke za vklop/izklop funkcije DynaCool, tako da ni več označena s svetlečim rumenim ozadjem.

Izmenjava zraka skozi filter Active AirClean

Filter Active AirClean skrbi za optimalno izmenjavo zraka in s tem za njegovo visoko kakovost.

Skozi filter Active AirClean prihaja v vinsko vitrino svež zunanji zrak.

Ta se nato enakomerno porazdeli po notranjosti aparata s pomočjo ventilatorjev (funkcija DynaCool).

Filtriranje zunanjega zraka s filtrom Active AirClean zagotavlja, da v vinsko vitrino pride samo zrak brez prahu in vonjev.

Tako je vaše vino dodatno zaščiteno pred morebitnim prenosom vonjev, saj slednji lahko skozi zamaške prehajajo na vino.

Temperaturni alarm in alarm ob odprtih vratih

Vinska vitrina je opremljena z opozorilnim sistemom, da temperatura ne more neopaženo narasti ali pasti, kar bi škodovalo vinu.

Temperaturni alarm

Če temperatura v enem izmed temperaturnih območij naraste ali pade za določeno vrednost, na upravljalnem polju utripa senzorska tipka ustreznega območja, hkrati pa na prikazovalniku utripa tudi simbol alarma . Dodatno zazveni opozorilni zvočni signal.

Zvočni in vidni signal se sprožita npr.,

- ko vključite vinsko vitrino, če temperatura v enem izmed temperaturnih območij preveč odstopa od nastavljene.
- če ob prelaganju in jemanju steklenic pride v aparat preveč toplega zraka.
- če na novo shranite večjo količino vinskih steklenic.
- po izpadu električnega toka.
- če gre za okvaro vinske vitrine.

Takoj ko je stanje, zaradi katerega se je sprožil alarm, odpravljeno, opozorilni zvočni signal in simbol alarma  ugasneta. Senzorska tipka ustreznega temperaturnega območja ponovno neprekinjeno sveti.

Predčasni izklop temperaturnega alarma

Če vas zvočni signal moti, ga lahko predčasno izklopite.



- Dotaknite se tipke za izklop temperaturnega alarma.

Zvočni signal ugasne.

Simbol ustreznega temperaturnega območja na upravljalnem polju in simbol alarma  na prikazovalniku še naprej utripata, dokler stanje, zaradi katerega se je aktiviral alarm, ni odpravljeno.

Temperaturni alarm in alarm ob odprtih vratih

Alarm ob odprtih vratih

Če so vrata aparata odprta več kot pribl. dve minuti, se oglasi opozorilni zvočni signal. V upravljalnem polju utripata senzorski tipki obeh temperaturnih območij. Na prikazovalniku sveti simbol alarma ⚠.

Ko vrata zaprete, zvočni signal ugasne. Senzorski tipki temperaturnih območij in simbol alarma ⚠ ugasnejo.

Če opozorilni zvočni signal ne zazveni, čeprav je prišlo do alarma ob odprtih vratih, je bil opozorilni zvočni signal izklopljen v nastavitvenem načinu (glejte poglavje „Izvajanje drugih nastavitvev“, odstavek „Zvočni signali 🎵“).

Predčasni izklop alarma ob odprtih vratih

Če vas opozorilni zvočni signal moti, ga lahko predčasno izklopite.



- Dotaknite se tipke za izklop alarma ob odprtih vratih.

Opozorilni zvočni signal ugasne. Senzorski tipki obeh temperaturnih območij še naprej utripata in simbol alarma ⚠ sveti, dokler ne zaprete vrat aparata.

Če želite svoje steklenice vina prikazati tudi pri zaprtih vratih aparata, lahko osvetlitev notranjosti nastavite tako, da ostane vklopljena tudi pri zaprtih vratih.

Vsako območje za temperiranje vina je opremljeno z lastno svetilno letvijo, zato je vinska vitrina optimalno osvetljena.

Ker so v osvetlitvenih letvah uporabljene svetleče diode, ne pride do škodljivih vplivov na vino zaradi segrevanja ali UV-svetlobe.

Vklop in izklop lučke za predstavitev



- Dotaknite se tipke za vklop/izklop lučke za predstavitev, tako da je označena s svetlečim rumenim ozadjem.

Osvetlitev notranjosti aparata je zdaj vklopljena tudi pri zaprtih vratih aparata.

Če želite lučko za predstavitev ponovno izklopiti,

- se dotaknite tipke za vklop/izklop lučke za predstavitev, tako da ni več označena s svetlečim rumenim ozadjem.

Osvetlitev notranjosti zdaj pri zaprtih vratih aparata ugasne.

Nastavitev jakosti lučke za predstavitev

Jakost lučke za predstavitev lahko spremenite.



- Dotaknite se tipke za vklop/izklop lučke za predstavitev, tako da je označena s svetlečim rumenim ozadjem.
- Zhova se dotaknite senzorske tipke lučke za predstavitev in jo zadržite (pribl. štiri sekunde), dokler na prikazovalniku ne utripa *l* (po dveh sekundah utripa *h*).
- S tipkama za nastavitev temperature (∇ in \wedge) nastavite svetlost. V ta namen tipki zadržite pritisnjeni. Nastavitev se izvede takoj in brezstopenjsko, rezultat nastavitve ni viden na prikazovalniku.

Pri tem z dotikom tipke



- zmanjšate jakost osvetlitve



- povečate jakost osvetlitve.

Lučka za predstavitev



- Izbrano nastavitev potrdite z dotikom tipke OK.

Nastavljena jakost osvetlitve se shrani. Na prikazovalniku se ponovno pojavi prikaz temperature.

Takoj ko zaprete vrata aparata, lučka za predstavitev sveti z nastavljenjo jakostjo. Ko vrata aparata odprete, pa spet sveti normalna osvetlitev notranjosti.

Nastavitev trajanja osvetlitve lučke za predstavitev

Trajanje osvetlitve lučke za predstavitev je ob dobavi nastavljeno na 30 minut. To trajanje lahko po želji nastavite na 30, 60, 90 minut do 00 (neskončno). Lučka za predstavitev nato sveti z izbrano svetlostjo.

- Odprite vrata aparata.



- Dotaknite se tipke za vklop/izklop lučke za predstavitev, tako da je označena s svetlečim rumenim ozadjem.
- Znova se dotaknite senzorske tipke lučke za predstavitev in jo zadržite (pribl. dve sekundi), dokler na prikazovalniku ne utripa *h*.
- S pomočjo tipk za nastavitev temperature (∇ in ▲) nastavite trajanje osvetlitve. Čas (v minutah) med nastavitvijo utripa.

Pri tem z dotikom tipke



- skrajšate trajanje osvetlitve za 30 minut



- podaljšate trajanje osvetlitve za 30 minut.



- Izbrano nastavitev potrdite z dotikom tipke OK.

Nastavljeno trajanje osvetlitve se shrani. Na prikazovalniku se ponovno pojavi prikaz temperature.

Nastavljeno trajanje osvetlitve se začne po vsakem odpiranju in zapiranju vrat aparata na novo.

⚠ Nevarnost poškodbe zaradi LED-osvetlitve.

Ta osvetlitev ustreza nevarnostni skupini RG 2. Če je pokrovček pokvarjen, lahko pride do poškodb oči.

Če je pokrovček poškodovan, v lučko ne smete gledati z optičnimi instrumenti (lupo ali podobnim) iz neposredne bližine.

Vibracije in premikanje negativno vplivajo na proces zorenja vina, to pa lahko privede do poslabšanja okusa.

Da tudi v primeru, ko iz aparata vzamete steklenico vina, zagotovite mirno shranjevanje preostalih steklenic vina, morate enake vrste vina shraniti po možnosti skupaj na isto leseno rešetko.

Poleg tega se izogibajte kopičenju steklenic na lesenih rešetkah.

Idealno je, če je vino shranjeno v ležečem položaju, tako da plutovinasti zamaški z notranje strani ostanejo vlažni in v steklenico ne more prodreti zrak.

Nasvet: Poleg tega je priporočljivo, da za vinske steklenice s plutovinastimi zamaški povečate vlažnost zraka v vinski vitrini (glejte poglavje „Optimalna temperatura in kakovost zraka“, odstavek „Uporaba funkcije DynaCool (konstantna zračna vlažnost) 𐄂“).

 Nevarnost poškodbe zaradi padajočih steklenic.

Steklenice se lahko zagozdijo v rešetko, ki je nad njimi, in ko izvlečete rešetko, padejo iz vitrine. Rešetko vedno izvlecite počasi in previdno.

 Nevarnost poškodb in materialne škode zaradi razbitega stekla.

Če vrata aparata zaprete, ko lesene rešetke in vinske steklenice izstopajo iz sprednje ravnine, se lahko poškodujejo.

Pazite, da lesene rešetke in steklenice ne izstopajo iz ravnine.

Pre- in odzračevalnih rež na hrbtni steni ne smete prekriti – to je pomembno za hladilno zmogljivost aparata.

Shranjevanje steklenic vina

Lesene rešetke

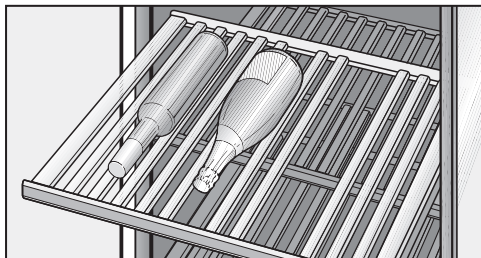

Lesene rešetke, nameščene na izvlečnih vodilih, lahko izvlečete daleč iz aparata, zato lahko steklenice vina udobno vlagate v vitrino ali jemljete iz nje.

Prestavljanje lesenih rešetk

Lesene rešetke lahko poljubno odstranjujete in ponovno vstavljate v aparat.

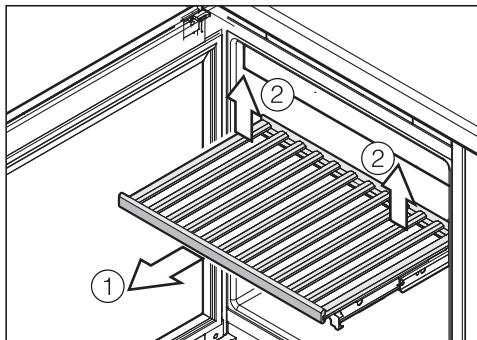

- Leseno rešetko izvlecite do konca naprej iz aparata ①.
- Sprostite rešetko, tako da jo zadaj desno in levo privzdignete ②.
- Odstranite rešetko proti sebi.

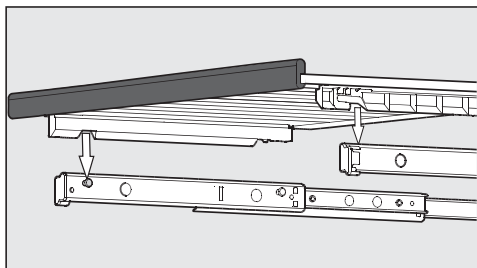

- Za ponovno namestitev rešetko položite na izvlečni vodili. Odprtini na rešetki se prilegata na zatiča vodil. Magnetna letev je pri tem obrnjena naprej.

Shranjevanje steklenic vina

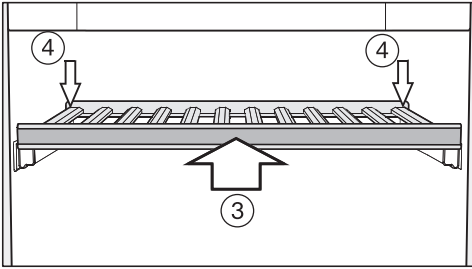

- Leseno rešetko potisnite do konca v aparat ③.
- Rešetko potisnite povsem do konca, tako da se spredaj zaskoči.
- Rešetko zadaj potisnite navzdol, da se zaskoči tudi zadaj ④.

Prilagoditev lesene rešetke

Posamezne prečke na lesenih rešetkah lahko prestavite in jih tako prilagodite velikosti steklenic. Tako je lahko vsaka steklenica shranjena v varnem položaju.

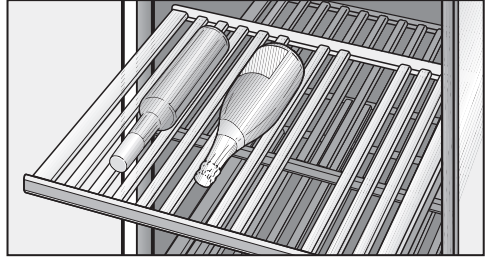

- Prečke lesene rešetke lahko prestavite ali odstranite tako, da jih preprosto potisnete navzgor in snamete. Lesena rešetka je tako lahko optimalno prilagojena na velikost vaših steklenic vina.

Prečk okrasne rešetke (povsem spodaj v aparatu) ni mogoče prestavljati.

Shranjevanje steklenic vina

Označevanje lesenih rešetk

Da boste imeli dober pregled nad shranjenimi vrstami vina, lahko na magnetne letve, prevlečene z lakom za table, zapišete oznake.

V ta namen uporabite priloženo kredo. Na magnetno letev lahko pišete neposredno na rešetki ali tako, da jo najprej snamete z rešetke:

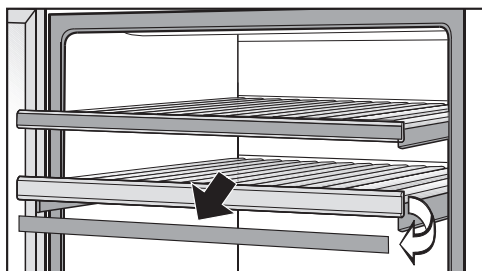

- Magnetno letev primite ob straneh in jo snemite proti sebi. Magnetna letev se drži lesene rešetke s pomočjo magneta.
- Neželene zapise izbrišite z letve z vlažno krpo.

⚠ Nevarnost poškodbe zaradi neprimernih čistilnih sredstev. Čiščenje magnetnih letev s čistilom lahko poškoduje njihovo prevleko. Magnetne letve čistite samo s čisto vodo.

- S priloženo kredo na magnetno letev zapišete zelene oznake in jo nato s sprednje strani pritrdite nazaj na leseno rešetko.

Namestitev okrasne rešetke

- Okrasno rešetko namestite v aparat povsem spodaj (glejte „Opis aparata“).

Maksimalna kapaciteta

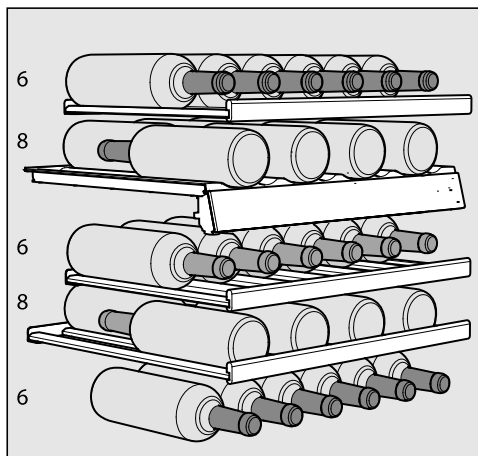

Skupno lahko v vinsko vitrino shranite največ 34 steklenic (0,75 l; oblika steklenic: bordojska), in sicer 14 v zgornjem območju in 20 steklenic v spodnjem območju.

Število 34 steklenic lahko dosežete samo z uporabo vseh lesenih rešetk.



Vsako posamezno leseno rešetko lahko obremenite z največ 25 kg! Prosimo pa vas, da se izogibate kopičenju steklenic na rešetkah!

Odtajevanje vinske vitrine poteka avtomatsko.

Čiščenje in vzdrževanje

Pazite, da voda ne zaide v elektronske dele, prezračevalne reže ali lučko aparata.

 Nevarnost poškodb zaradi vlage. Vlaga iz parne čistilne naprave lahko poškoduje plastične in električne sestavne dele.

Za čiščenje vinske vitrine ne uporabljajte parne čistilne naprave.

Napisne ploščice v notranjosti vinske vitrine ne smete odstraniti. V primeru motnje delovanja jo boste še potrebovali!

Napotki glede čistilnih sredstev

Da se površine ne bodo poškodovale, pri čiščenju **ne uporabljajte**

- čistilnih sredstev, ki vsebujejo sodo, amonijak, kisline ali klor,
- čistilnih sredstev za odstranjevanje vodnega kamna,
- abrazivnih čistil, npr. praškov za drgnjenje ali abrazivnih emulzij,
- čistil z vsebnostjo topil,
- čistilnih sredstev za plemenito jeklo,
- sredstev za čiščenje pomivalnega stroja,
- sprejev za pečice,
- čistil za steklo (izjema je steklo v vratih),
- abrazivnih trdih gobic in ščetk (npr. gobic za čiščenje loncev),
- čistilnih radirk,
- ostrih kovinskih strgal.

V notranjosti vinske vitrine uporabljajte samo čistilna in neoporečna sredstva, ki so neoporečna za živila.

Za čiščenje priporočamo mlačno vodo in malo sredstva za ročno pomivanje posode.

Pred čiščenjem vinske vitrine

- Vinsko vitrino izklopite.
- Iz vinske vitrine vzemite steklenice in jih shranite na hladnem mestu.
- Iz aparata vzemite vse druge odstranljive dele in jih očistite.
- Pred čiščenjem lesenih rešetk odstranite magnetne letve.

Notranjost, oprema, vrata aparata

Vinsko vitrino čistite redno, in to vsaj enkrat mesečno.

Nikoli ne pustite, da se umazanija zasuši, temveč jo takoj odstranite.

- Notranjost aparata očistite z mlačno vodo in malo sredstva za ročno pomivanje posode.
- Vse lesene dele očistite z rahlo vlažno krpo – lesenih delov **ne smete** zmočiti.

 Nevarnost poškodbe zaradi nepravilnega čiščenja.

Prevleka površine magnetnih letev se lahko poškoduje.

Magnetnih letev na sprednji strani lesenih rešetk **ne smete** čistiti s čistilnimi sredstvi, ampak samo s čisto vodo.

- Notranjost in opremo po čiščenju sperite s čisto vodo in na koncu vse obrišite s krpo do suhega. Vrata vinske vitrine pustite nekaj časa odprta.

- Steklene površine v vratih aparata očistite s čistilnim sredstvom za steklo.

Čiščenje rež za pre- in odzračevanje

Obloge prahu povečajo porabo energije.

- Reže za pre- in odzračevanje redno čistite s čopičem ali sesalnikom (v ta namen uporabite npr. sesalni čopič Mielejevega sesalnika).

Čiščenje vratnega tesnila

 Nevarnost poškodbe zaradi nepravilnega čiščenja.

Če vratno tesnilo namažete z olji ali maščobami, lahko postane porozno. Na vratno tesnilo ne smete nanašati olja ali maščobe.

- Vratno tesnilo redno čistite samo s čisto vodo in ga na koncu temeljito obrišite s suho krpo.

Čiščenje in vzdrževanje

Čiščenje zračnega filtra

- Zračni filter, ki je nameščen za prezračevalno rešetko, očistite vsaj enkrat letno.
- Filter odstranite in ga posesajte z obeh strani. Umazan zračni filter lahko privede do nezadostnega hlajenja vinske vitrine.

Po končanem čiščenju

- Vse dele namestite nazaj v vinsko vitrino.
- Vklopite vinsko vitrino.
- Steklenice vina vložite nazaj v vinsko vitrino in zaprite vrata.

Skozi filter Active AirClean prihaja v vinsko vitrino svež zunanji zrak. Filtriranje zunanjega zraka s filtrom Active AirClean zagotavlja, da v vinsko vitrino pride samo zrak brez prahu in vonjev.

Nasvet: Filter Active AirClean zamenjajte vsaj vsakih 12 mesecev.

Zamenjava filtra Active AirClean

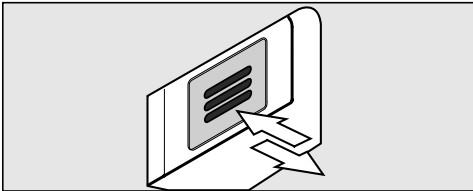

- Pritisnite filter navznoter in ga spustite.

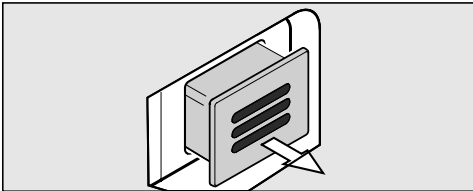

- Filter izvlecite iz aparata.

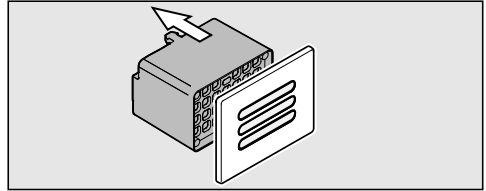

- Zadnji del filtra potegnite s pokrova.

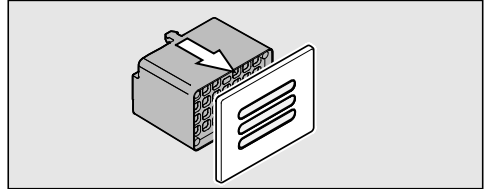

- Na pokrov namestite nov filter.

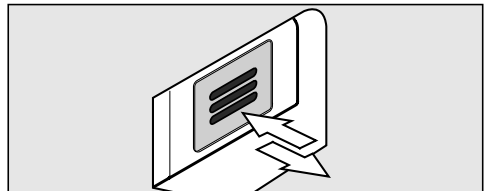

- Filter vstavite v aparat.
- Filter potisnite navznoter in ga spustite. Filter se avtomatsko zaskoči, pri čemer slišite glasen klik.

Filtre Active AirClean lahko kupite na servisu Miele, v specializirani trgovini ali na spletni strani podjetja Miele.

Kaj storiti, če ...

Večino motenj in napak, ki se pojavijo med vsakdanjo uporabo aparata, lahko odpravite sami. Tako lahko pogosto prihranite čas in denar, ker vam ni treba poklicati servisne službe.

Naslednje tabele naj vam bodo v pomoč pri iskanju in odpravljanju vzrokov motenj in napak.

Večino motenj in napak, ki se lahko pojavijo pri vsakodnevni uporabi aparata, lahko odpravite sami. Pri tem vam bo v pomoč naslednji pregled.

Če tudi z njegovo pomočjo ne morete odkriti ali odpraviti motnje, pokličite servisno službo.

Do odprave motnje po možnosti ne odpirajte vrat vinske vitrine, da kar najbolj zmanjšate segrevanje njene notranjosti.

 Zaradi nestrokovne inštalacije, vzdrževanja ali popravila je lahko resno ogrožena varnost uporabnika.





Inštalacijska in vzdrževalna dela ali popravila lahko izvajajo samo strokovnjaki, ki jih je pooblastilo podjetje Miele.

Težava	Vzrok in rešitev
Vinska vitrina ne hladi, osvetlitev notranjosti pri odprtih vratih aparata ne deluje in prikazovalnik je temen.	Vinska vitrina ni vklopljena in na prikazovalniku sveti simbol omrežnega priključka -CF. ■ Vklonite vinsko vitrino.
	Omrežni vtič ni pravilno vstavljen v vtičnico. ■ Omrežni vtič vstavite v vtičnico. Če je vinska vitrina izklopljena, se na prikazovalniku pojavi simbol omrežnega priključka -CF.
	Sprožila se je varovalka hišne napeljave. Lahko da gre za okvaro vinske vitrine, hišne napeljave ali drugega aparata. ■ Pokličite električarja ali servisno službo.
Na prikazovalniku sveti simbol ■, vinska vitrina ne hladi, upravljanje vitrine in osvetlitev notranjosti pa delujeta.	Vklopljena je sejemska nastavitev, na prikazovalniku sveti simbol ■. ■ Izklopite sejemsko nastavitev (glejte „Informacije za zastopnike – Sejemska nastavitev“).



Težava	Vzrok in rešitev
<p>Kompresor se vklaplja vedno bolj pogosto in za dlje časa, temperatura v vitrini pade.</p>	<p>Nastavitev temperature je prenizka.</p> <ul style="list-style-type: none"> ■ Popravite nastavitev temperature.
	<p>Vrata niso pravilno zaprta.</p> <ul style="list-style-type: none"> ■ Preverite, ali se vrata aparata pravilno zapirajo.
	<p>Pogosto ste odpirali vrata aparata.</p> <ul style="list-style-type: none"> ■ Vrata aparata odpirajte samo po potrebi in za čim krajši čas.
	<p>Reže za pre- in odzračevanje so prekrite ali zaprašene.</p> <ul style="list-style-type: none"> ■ Pre- in odzračevalnih rež ne smete prekriti in morate z njih redno odstranjevati prah.
	<p>Zračni filter je prašen.</p> <ul style="list-style-type: none"> ■ Očistite zračni filter (glejte „Čiščenje in vzdrževanje“).
	<p>Temperatura v prostoru je previsoka.</p> <ul style="list-style-type: none"> ■ Poskrbite za nižjo temperaturo v prostoru, kjer je postavljen aparat.
<p>Kompresor se vklaplja vse bolj poredko in za krajši čas, temperatura v vinski vitrini naraste.</p>	<p>Ne gre za napako. Temperatura je previsoka.</p> <ul style="list-style-type: none"> ■ Popravite nastavitev temperature. ■ Čez 24 ur ponovno preverite temperaturo.
	<p>Zračni filter v podnožju aparata je umazan.</p> <ul style="list-style-type: none"> ■ Očistite zračni filter (glejte poglavje „Čiščenje in vzdrževanje“).

Kaj storiti, če ...

Sporočila na prikazovalniku

Sporočilo	Vzrok in rešitev
Na prikazovalniku sveti simbol alarma  in v upravljalnem polju utripata senzorski tipki obeh območij temperiranja vina. Zazveni tudi opozorilni zvočni signal.	Aktiviral se je alarm ob odprtih vratih. ■ Zaprite vrata aparata. Senzorski tipki obeh območij in simbol alarma  ter opozorilni zvočni signal ugasnejo.
Na prikazovalniku utripata simbol alarma  in senzorska tipka enega izmed temperaturnih območij. Zazveni tudi opozorilni zvočni signal.	Območje aparata, katerega prikaz temperature utripa, je pretoplo ali prehladno glede na nastavljeno temperaturo. Vzroki za to so lahko na primer naslednji: <ul style="list-style-type: none">– Pogosto ste odpirali vrata aparata.– Reže za pre- in odzračevanje so prekrite.– Prišlo je do daljšega izpada električne energije. ■ Odpravite stanje, zaradi katerega se je sprožil alarm. Simbol alarma  ugasne in senzorska tipka temperaturnega območja ponovno neprekinjeno sveti. Opozorilni zvočni signal ugasne.
V prikazu temperature sveti/utripa črtica.	Na prikazovalniku je lahko izpisana samo temperatura, ki je v območju možnega prikaza.
Na prikazovalniku se izpiše „F0“ do „F3“ oz. „S1“ do „S3“.	Prišlo je do motnje. ■ Pokličite servisno službo.

Lučka za osvetlitev notranjosti ne deluje.

Težava	Vzrok in rešitev
<p>LED-osvetlitev notranjosti ne deluje.</p>	<p>Vinska vitrina ni vklopljena.</p> <ul style="list-style-type: none"> ■ Vkllopite vinsko vitrino. <p>Če so vrata odprta, se LED-osvetlitev po pribl. 15 minutah avtomatsko izklopi, da ne pride do pregretja.</p> <p>Če to ni vzrok za težavo, gre za motnjo.</p> <div style="border: 1px solid gray; padding: 5px; margin: 5px 0;"> <p> Nevarnost poškodbe zaradi električnega udara!</p> <p>Pod pokrovčkom lučke so deli pod napetostjo. Svetleče diode lahko popravi ali zamenja izključno osebje servisa.</p> </div> <div style="border: 1px solid gray; padding: 5px; margin: 5px 0;"> <p> Nevarnost poškodbe zaradi LED-osvetlitve. Ta osvetlitev ustreza nevarnostni skupini RG 2. Če je pokrovček pokvarjen, lahko pride do poškodb oči.</p> <p>Če je pokrovček poškodovan, v lučko ne smete gledati z optičnimi instrumenti (lupo ali podobnim) iz neposredne bližine.</p> </div> <ul style="list-style-type: none"> ■ Pokličite servisno službo.
<p>LED-osvetlitev notranjosti deluje tudi pri zaprtih vratih aparata.</p>	<p>Vklopljena je lučka za predstavitev.</p> <ul style="list-style-type: none"> ■ Izklopite lučko za predstavitev (glejte poglavje „Lučka za predstavitev“).

Kaj storiti, če ...

Splošne težave z vinsko vitrino

Težava	Vzrok in rešitev
Opozorilni zvočni signal ne zazveni, čeprav so vrata aparata že dlje časa odprta.	Ne gre za napako. Zvok alarma je bil izklopljen v nastavitvenem načinu (glejte poglavje „Izvajanje drugih nastavitev“, odstavek „Zvočni signali ♪♪“).
Vinske vitrine ni mogoče izklopiti.	Vklopljena je zapora. ■ Izklopite zaporo (glejte poglavje „Izvajanje drugih nastavitev“, odstavek „Vklop/izklop zapore“).
Prečke na lesenih rešetkah so ukrivljene.	Sprememba volumna zaradi vpijanja vlage oz. izsuševanja je značilna lastnost lesa. Povečana zračna vlažnost v notranjosti aparata povzroči, da leseni deli v aparatu „delujejo“. Tako lahko v določenih okoliščinah pride do ukrivljanja lesenih delov in pojava razpok. Grče in žile v lesu spadajo med značilnosti lesa.
Na etiketah steklenic vina se razvija plesen.	Nekatere vrste lepila za etikete povzročijo, da se na etiketah pojavi plesen. ■ Očistite plesen in pazite, da odstranite vse ostanke. Steklenice očistite in odstranite morebitne ostanke lepila.
Na zamaških vinskih steklenic se ustvari bela obloga.	Zamaški so ob stiku z zrakom oksidirali. ■ Oblogo obrišite s suho krpo. Obloga ne vpliva na kakovost vina.

Razlogi za hrup

Povsem običajni zvoki	Kako nastanejo?
Brrrrr ...	To brnenje povzroča motor (kompresor). Ko se motor vklopi, je brnenje lahko kratkotrajno nekoliko glasnejše.
Blub, blub ...	Klokotanje, grgranje ali brenčanje povzroča hladilno sredstvo, ki se pretaka po ceveh.
Klik ...	Klikanje slišite vedno, kadar termostat vklopi ali izklopi motor.
Sssrrrr ...	Pri vinski vitrini z več območji lahko pretok zraka v notranjosti aparata povzroča rahlo šumenje.
Pok ...	Pokanje slišite vedno, kadar pride do raztezanja materiala v vinski vitrini.
Ne pozabite, da se zvokom motorja in pretakanja v hladilnem krogotoku ni mogoče izogniti.	

Zvoki, ki jih zlahka odpravimo	Vzrok	Rešitev
Klopotanje, ropotanje, žvenketanje	Vinska vitrina ni v vodoravnem položaju.	S pomočjo vodne tehtnice izravnajte položaj vinske vitrine. V ta namen uporabite navojne nogice pod aparatom ali le-tega podložite.
	Police se tresejo ali so zatakne.	Preverite odstranljive dele in jih po potrebi na novo namestite.
	Steklenice ali posode se dotikajo.	Steklenice ali posode nekoliko razmaknite.
	Na hrbtni stranici aparata je še vedno transportno držalo kabla.	Odstranite držalo kabla.

Servisna služba in garancija

Kontakt v primeru motenj

Če motnje ne morete odpraviti sami, se obrnite npr. na svojega trgovca z opremo Miele ali na servis Miele.

Servisno službo Miele lahko naročite po spletu na www.miele.com/service.

Kontaktni podatki servisne službe Miele so navedeni na koncu tega dokumenta.

Osebe servisa potrebuje oznako modela in tovarniško številko vašega aparata (Fabr./SN/Nr.). Oba podatka sta navedena na napisni ploščici.

Napisna ploščica je v notranjosti vinske vitrine.

Zbirka podatkov EPREL

Od 1. marca 2021 so informacije o označevanju z energijskimi nalepkami in zahtevah za okoljsko primerno zasnovo na voljo v evropski zbirki podatkov o izdelkih (EPREL). Do zbirke podatkov o izdelkih lahko dostopate na povezavi <https://eprel.ec.europa.eu/>. Tam boste morali vnesti oznako modela.

Oznaka modela je navedena na napisni ploščici.

Miele			
XXXXXX		Nr. XX/ XXXXXXXXXX.	
<small>WEINTEMPERERSCHRANK/INTERIOCMODELL MULTITEMPERATURE WINE STORAGE CABINET/FRANDESKRIN ARMoire DE MISE EN TEMP. DES VINGES/CO. ENCASTRABLE S/OUS PLAN ARMARIO P. ACCONDITIONAMENTO VINGI/CO.EMPIRETRABAJO EN CUBIERTA BIFAZIEN TEMPERATURA FRIGIDAZIONE</small>			
<small>Klasse/Class Classe/Class</small>	<small>Ap-Type/AP-Type AP-Tipo/AP-Tipo</small>	<small>Brutto/Netto/Gross Capacity Volume Brutto/Capacità Bruta</small>	<small>Gefriervermögen/Freezing Capacity Pouvoir de Congel./Capac. Congeladora</small>
SN-ST		XXX I	
<small>Nutzinhalt Net Capacity</small>	<small>Oss Tot</small>	<small>/K /G /R /F</small>	<small>/WEIN /KALT /WINE /CHILL</small>
<small>Volume U Capac. Util</small>	<small>e Tot</small>	<small>/R /C /F /C</small>	<small>/VINO /CHILL</small>
R600a: XXg			

Garancija

Garancijska doba je 2 leti.

Podrobnejše informacije o garancijskih pogojih v vaši državi lahko dobite na servisu Miele.

 Nevarnost poškodbe in škode na aparatu!

Če aparat ni vgrajen, se lahko prevrne!

Vrata aparata morajo biti zaprta, dokler hladilni aparat ni vgrajen in zavarovan v vgradni niši skladno z navodili za uporabo in montažo.

 Nevarnost požara in poškodb!
Hladilnega aparata ne smete vgraditi pod kuhhalno ploščo.

Mesto postavitve

Za postavitve je primeren suh prostor, ki je dobro prezračevan.

Pri izbiri mesta postavitve upoštevajte, da se poraba energije hladilnega aparata poveča, če stoji v neposredni bližini grelnega telesa, štedilnika ali drugega toplotnega vira. Preprečite tudi izpostavljenost neposredni sončni svetlobi.

Čim višja je temperatura v prostoru, tem daljši je čas delovanja kompresorja in tem večja je poraba energije.

Pri vgradnji aparata poleg tega upoštevajte naslednje:

- Stenska vtičnica mora biti nameščena izven območja hrbtne strani aparata in v nujnem primeru zlahka dostopna.
- Omrežni vtič in priključni kabel se ne smeta dotikati hrbtne strani aparata, ker se lahko poškodujeta zaradi vibracij.
- Na vtičnice v območju hrbtne strani aparata ne smejo biti priklopljene tudi nobene druge naprave.

 Nevarnost poškodbe zaradi loma stekla!

Nevarnost poškodb zaradi loma stekla!

Na nadmorski višini nad 1500 m se lahko steklo v vratih vitrine zaradi spremenjenih razmerij zračnega tlaka razbije. Ostri robovi lahko povzročijo hude poškodbe!

Side-by-side

To vinsko vitrino lahko postavite z drugim hladilnim aparatom v postavitev „side-by-side“.

Komplet za montažo „side-by-side“ je na voljo v specializirani trgovini ali na servisu.

Pozanimajte se pri svojem zastopniku, s katerimi modeli lahko kombinirate svojo vinsko vitrino!

Pritrditev aparatov je opisana v navodilih za uporabo kompleta za montažo „side-by-side“.

Inštalacija

Klimatski razred

Vinska vitrina je primerna za uporabo v prostoru z določenim klimatskim razredom (območje temperature v prostoru), katerega meje morate upoštevati. Klimatski razred je naveden na napisni ploščici v notranjosti aparata.

Klimatski razred	Temperatura v prostoru
SN	+10 °C do +32 °C
N	+16 °C do +32 °C
ST	+16 °C do +38 °C
T	+16 °C do +43 °C

Nižja temperatura v prostoru povzroči daljši čas mirovanja kompresorja. Posledica tega je lahko višja temperatura v vitrini in posledična škoda!

⚠ Nevarnost poškodbe zaradi visoke zračne vlažnosti.

Pri visoki zračni vlažnosti se lahko na zunanjih površinah vinske vitrine nabere kondenzat, ki lahko privede do korozije.

Vinsko vitrino postavite v suh in/ali klimatiziran prostor, kjer je zagotovljeno zadostno zračenje.

Po vgradnji se prepričajte, da se vrata aparata pravilno zapirajo, da so navedene odprtine za pre- in odzračevanje ustrezne in da je vinska vitrina vgrajena, kot je opisano v teh navodilih za uporabo in montažo.

Pre- in odzračevanje

Pre- in odzračevanje vinske vitrine poteka prek rež v podnožju. Te ne smejo biti na noben način prekrite. Poleg tega morate z rež redno čistiti prah.

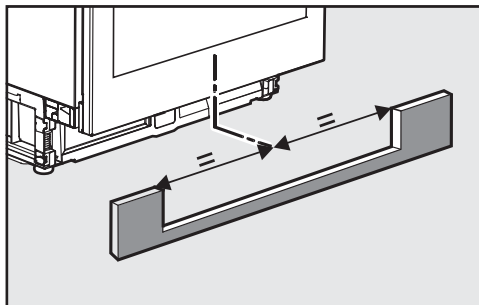

Izrez v plošči podnožja mora biti centriran z vinsko vitrino.

Omejevalnik odpiranja vrat

S pomočjo omejevalnika odpiranja vrat lahko omejite kot odpiranja vrat aparata na 90°. Tako lahko npr. preprečite, da bi vrata vitrine pri odpiranju udarila ob sosednjo steno in se poškodovala (glejte „Nastavitev tečajev vrat“).

Vgradne mere

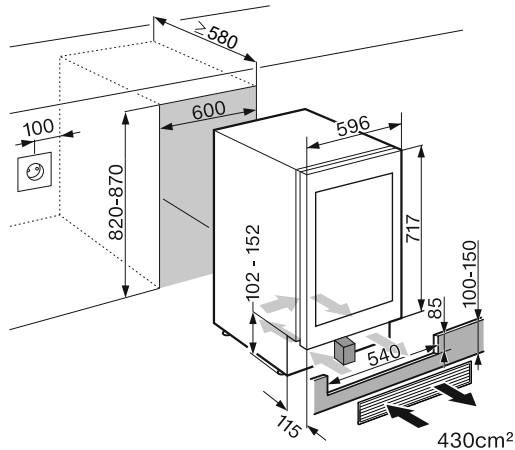

Pred vgradnjo se prepričajte, da vgradna niša natanko ustreza navedenim vgradnim meram. Površine za pre- in odzračevanje morate obvezno upoštevati, izrez v plošči podnožja za priloženo prezračevalno rešetko pa mora biti centriran z vinsko vitrino, saj bo le tako zagotovljeno pravilno delovanje aparata.

Če pre- in odzračevanje vinske vitrine ni zadostno, obstaja nevarnost požara in poškodb.

Priložena prezračevalna rešetka mora biti obvezno vgrajena in uporabljena skupaj s **priloženim penastim blokom**.

Inštalacija

Pogled od zgoraj

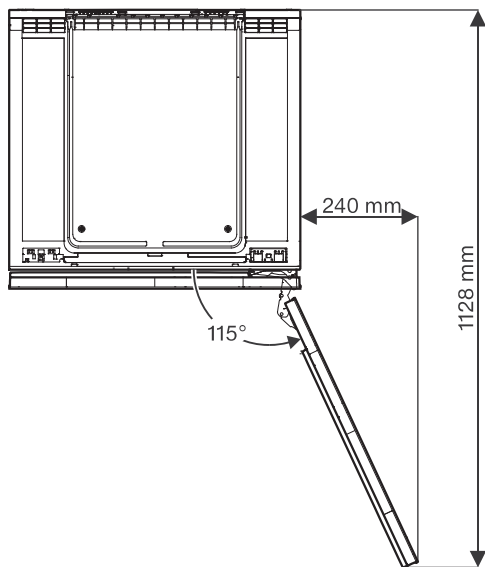

Nastavitev tečajev vrat

Tečaji vrat so tovarniško nastavljeni tako, da se lahko vrata vinske vitrine na široko odpirajo.

Če želite kot odpiranja vrat aparata iz določenega razloga omejiti, lahko to storite z nastavitvijo tečajev.

Če bi npr. vrata aparata, ko bi jih odprli, udarila ob steno, morate kot odpiranja vrat omejiti na pribl. 90°.

Zatiča za omejitev kota odpiranja vrat morate montirati, še preden vgradite vinsko vitrino.

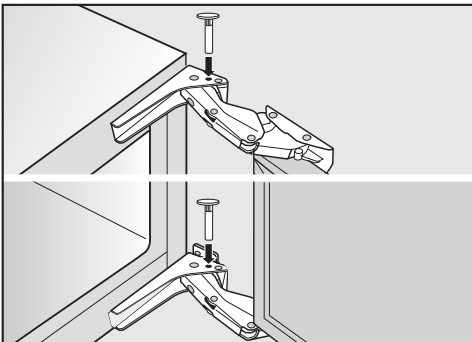

■ Priložena zatiča za omejitev odpiranja vrat vstavite od zgoraj v tečaja.

Kot odpiranja vrat je s tem omejen na pribl. 90°.

Zamenjava strani odpiranja vrat

Vinska vitrina ima ob dobavi tečaje na desni strani vrat. Če je potrebno, da so tečaji na levi strani vrat, jih morate prestaviti:

Za zamenjavo strani odpiranja vrat potrebujete naslednje orodje:

⚠ Nevarnost poškodbe in škode na aparatu!

Steklena vrata se lahko razbijejo!

Steklena vrata so težka. Zamenjavo strani odpiranja vrat lahko izvedete samo s pomočjo druge osebe.

⚠ Nevarnost poškodbe in škode na aparatu!

Steklena vrata lahko padejo!

Pazite, da med zamenjavo strani odpiranja vrat vse pritrdilne dele trdno privijete.

Nasvet: Da med zamenjavo strani odpiranja vrat zaščitite steklena vrata in vaša tla pred poškodbami, na tla pred vinsko vitrino razprostrite primerno podlago.

Pazite, da ne poškodujete vratnega tesnila. Če je vratno tesnilo poškodovano, se lahko zgodi, da se vrata aparata ne zapirajo pravilno in posledično hlajenje ni zadovoljivo!

Inštalacija

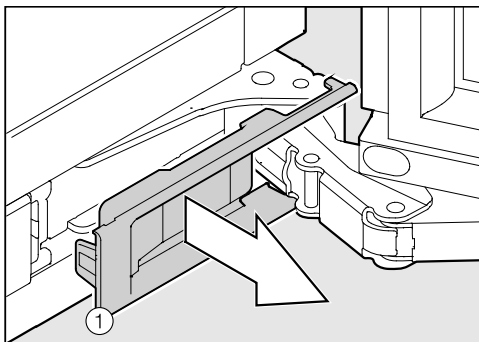
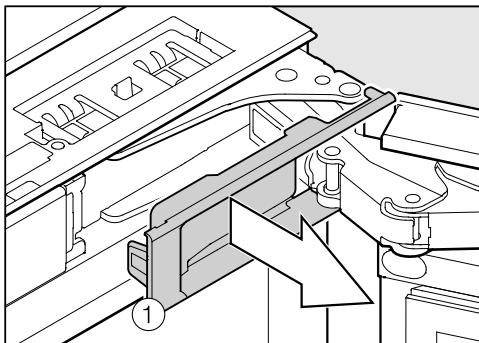

- Snemite pokrove ①.

⚠ Druga oseba mora trdno držati vrata aparata.
Previdno! Takoj ko v nadaljevanju sprostite tečaj, vrata niso več zavarovana!

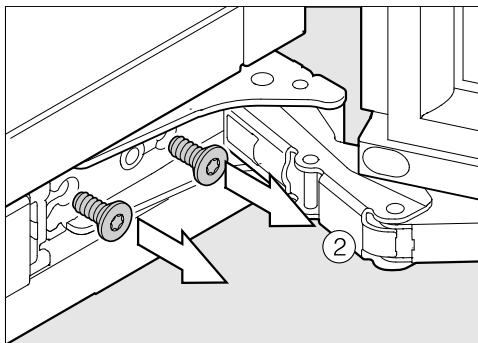

- Najprej odvijte vijaka ② na spodnjem tečaju.

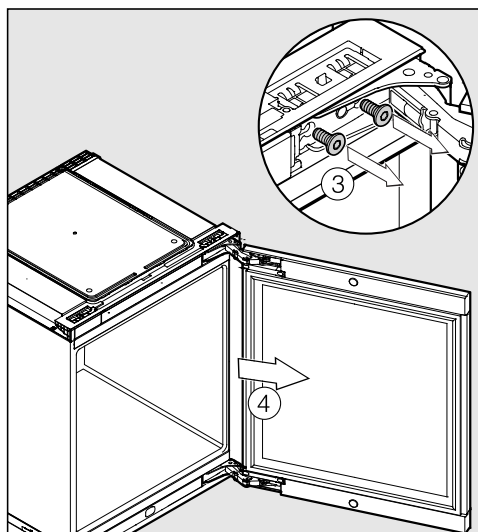

- Odvijte vijaka ③ na zgornjem tečaju.
- Snemite vrata aparata ④.

- Odmontirana vrata aparata položite na stabilno podlago z zunanjo stranjo navzgor.

⚠ Nevarnost poškodbe!
Tečajev ne smete sklopiti skupaj.

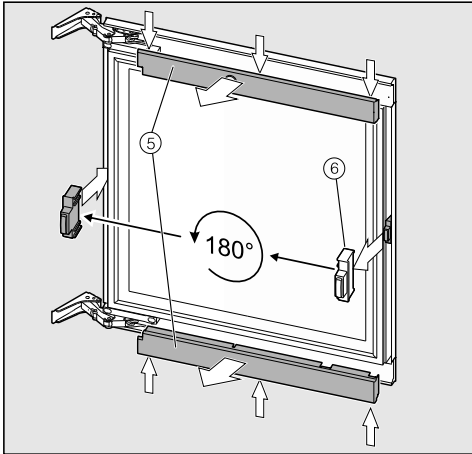

- Odstranite zgornji in spodnji pokrov ⑤.
- Izvlecite distančnik ⑥ iz vrat aparata, ga obrnite za 180° in namestite na nasprotno stran.

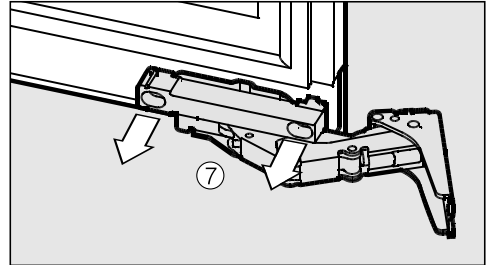
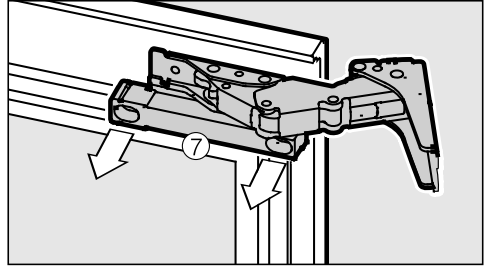

- Odvijte vijake ⑦.

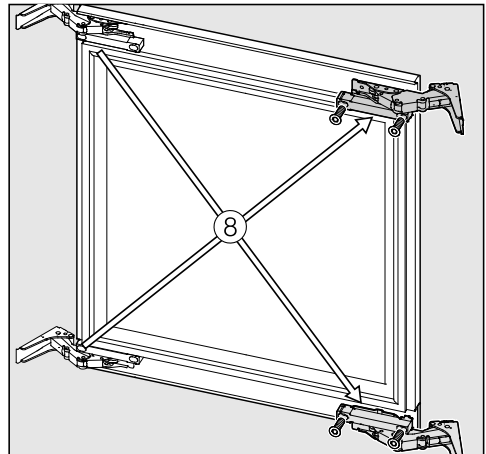

- Tečaja prestavite diagonalno na nasprotno stran vrat ⑧.

Inštalacija

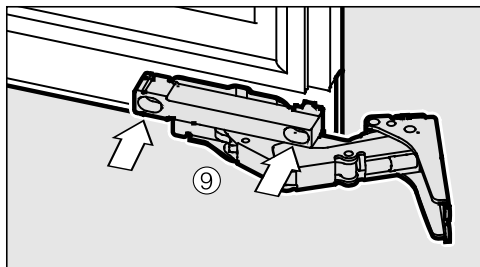

■ Ponovno privijte vijake ⑨.

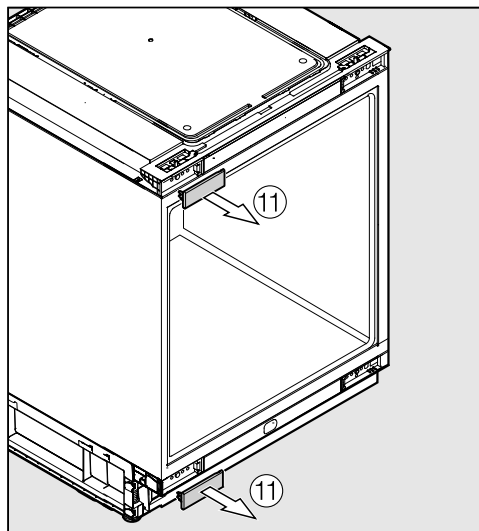
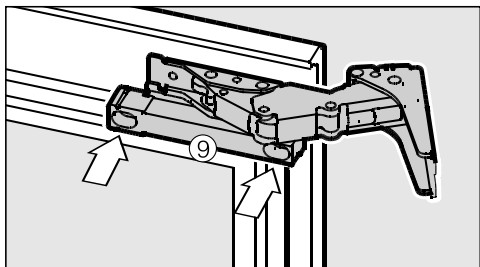

■ Snemite pokrove ⑪.

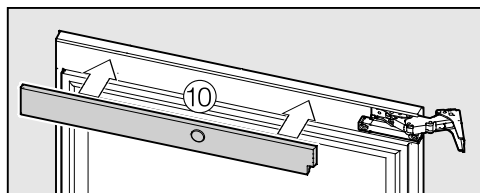

■ Namestite pokrova ⑩. Pazite na položaj izrezov na tečajih.

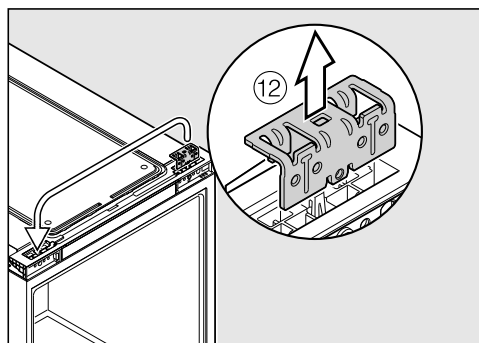
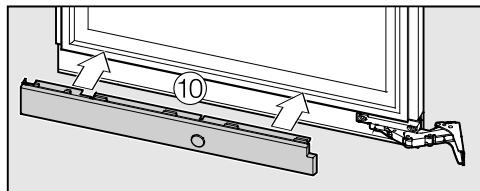

■ Izvlecite zgornji kotnik in ga namestite na nasprotno stran ⑫.

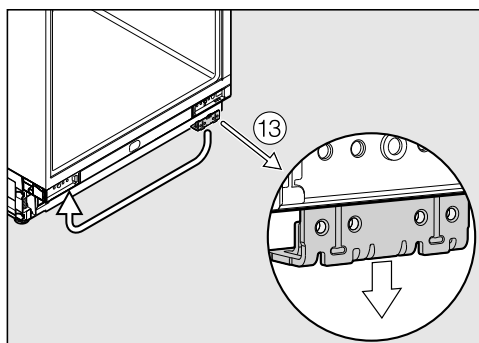

- Izvlecite spodnji kotnik in ga namestite na nasprotno stran ⑬.

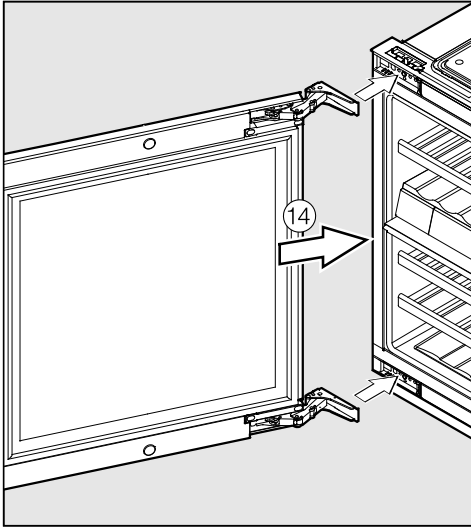

- Namestite vrata na aparat ⑭.

⚠ Nevarnost poškodbe!
Druga oseba mora trdno držati vrata aparata.

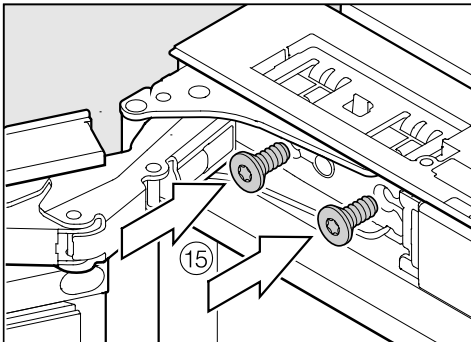

- Privijte zgornji tečaj ⑮.

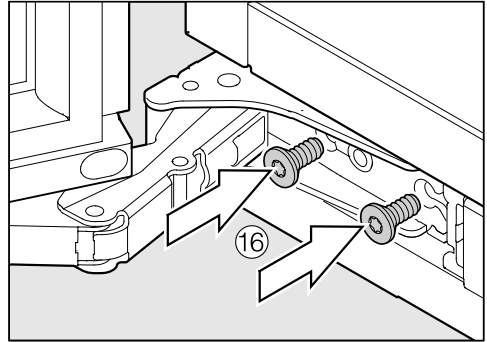

- Privijte spodnji tečaj ⑯.
- Zdaj lahko vinsko vitrino vgradite pod pult.

Vgradnja vinske vitrine pod pult

Pred vgradnjo vinske vitrine

- Pred vgradnjo vzemite opremo iz vinske vitrine.

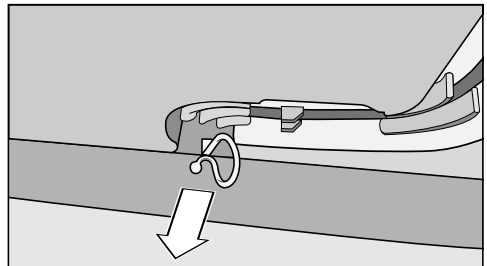

- Odstranite držalo kabla s hrbtne strani aparata (odvisno od modela).

⚠ Nevarnost poškodb in materialne škode zaradi prevrnitve vinske vitrine.

Če vinsko vitrino vgrajuje ena sama oseba, obstaja večja nevarnost poškodb in materialne škode.

Pri vgradnji vinske vitrine vam mora obvezno pomagati druga oseba.

Inštalacija

- Vinsko vitrino lahko vgradite samo v stabilno, trdno nameščeno kuhinjsko omaro, ki stoji na vodoravnih in ravnih tleh.
- Vgradna niša mora biti vodoravno in navpično poravnana.
- Obvezno upoštevajte mere odprtih za pre- in odzračevanje (glejte poglavje „Inštalacija“, odstavek „Pre- in odzračevanje“ in „Vgradne mere“).

Za vgradnjo vinske vitrine potrebujete naslednje orodje:

- izvijače različnih velikosti
- vodno tehtnico
- šiviljski meter

Za vgradnjo v nišo potrebujete naslednje priložene montažne dele:

- prezračevalno rešetko
- zračni filter
- penasti blok za dovod zraka v podnožju aparata
- vijake za pritrditev v nišo
- ključ za nastavitev višine v niši

Priprava vinske vitrine

Zračni filter preprečuje, da bi v prostor kompresorja prišla umazanija. Tako preprečuje motnje delovanja aparata.

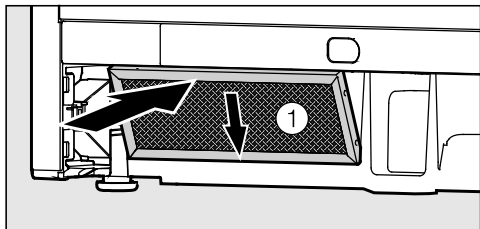

- Z zračnega filtra ① potegnite zaščitno folijo.
- Zračni filter vstavite spodaj levo v podnožje aparata.
- Vinsko vitrino priklopite na električno omrežje s priključnim kablom (glejte poglavje „Električni priključek“).
- Vinsko vitrino potisnite v nišo.

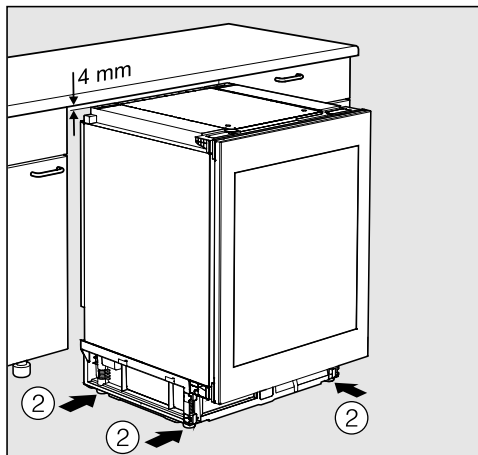

- Nastavljive nogice ② odvijte v smeri urnega kazalca do višine 4 mm pod višino niše.

Inštalacija

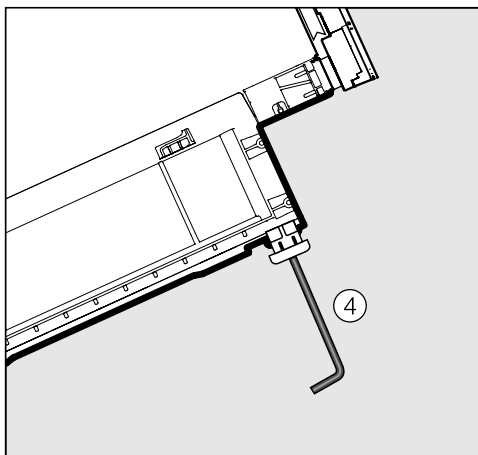
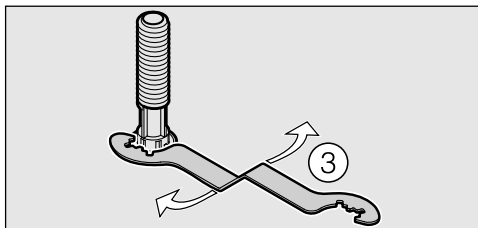

- Nastavljive nogice lahko odvijate s priloženim viličastim ključem ③ ali z notranjim šestrobim ključem (imbus) ④.

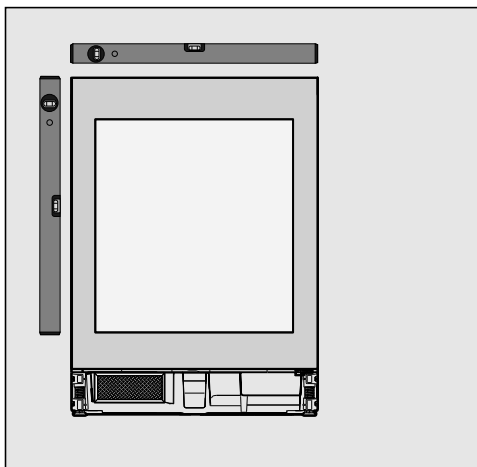

- Vinsko vitrino poravnajte v vodoravni in navpični smeri. Če je postavljena postrani, se lahko deformira.
- Prepričajte se, da imajo sosednja pohištena vrata enako višino kot sprednja stran aparata. Če višina sosednjih pohištenih vrat odstopa, dodatno upoštevajte poglavje „Prilagoditev vinske vitrine na višja vrata omar“.

Prilagoditev vinske vitrine na višja vrata omar

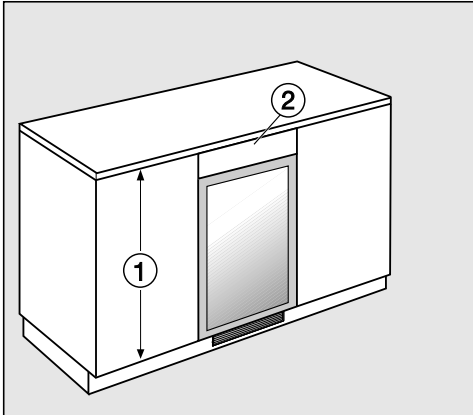

Če so vrata sosednjih kuhinjskih omaric ① višja od vrata vinske vitrine, lahko aparat prilagodite sosednjim vratom s pomočjo izravnalne letve ②.

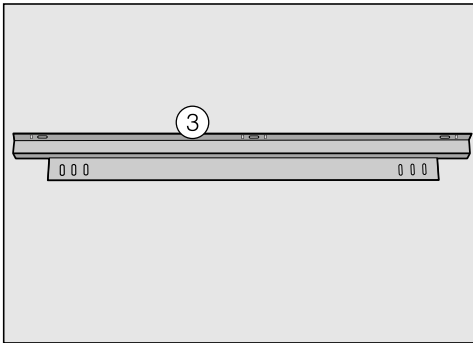

Za pritrnitev izravnalne letve potrebujete pritrtilni kotnik ③, ki ga lahko kupite na servisu ali pri zastopniku Miele. Pritrdilni kotnik lahko po potrebi montirate na ali pod vinsko vitrino.

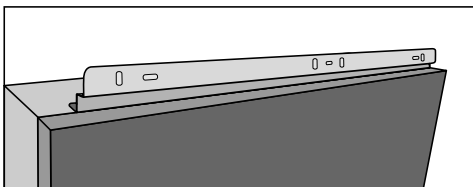

Da se izognete poškodbam na vinski vitrini, mora biti prezračevalna rešetka natančno pred izhodno odprtino za zrak! Če želite spodnji del vinske vitrine zakriti, morate poskrbeti za ustrezno pre- in odzračevanje.

Izravnalna letev mora biti izdelana po meri za to situacijo.

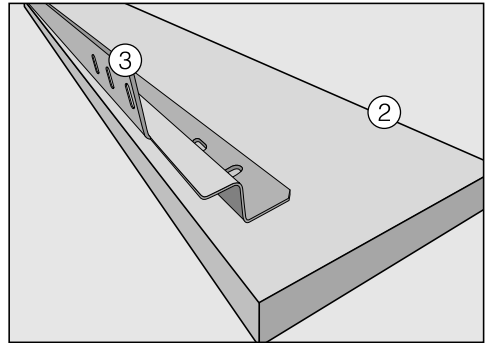

- Pritrdilni kotnik ③ pritrдите na hrbtno stran izravnalne letve ②.
- Vinsko vitrino toliko izvlecite iz niše, da jo lahko nagnete.
- Kotnik z izravnalno letvijo pritrдите na vinsko vitrino, tako da narahlo privijete vijake.
- Izravnalno letev poravnajte z vrati vitrine s pomočjo podolgovatih odprtin, tako da dobite gladko sprednjo stran.
- Trdno privijte vijake.
- Zdaj lahko vinsko vitrino potisnete v nišo.

Inštalacija

Potiskanje vinske vitrine v nišo



Pri potiskanju aparata v nišo pazite, da ne ukleščite ali poškodujete priključnega kabla! Če so tla občutljiva, bodite pri potiskanju vinske vitrine v nišo previdni, da ne poškodujete talne obloge.

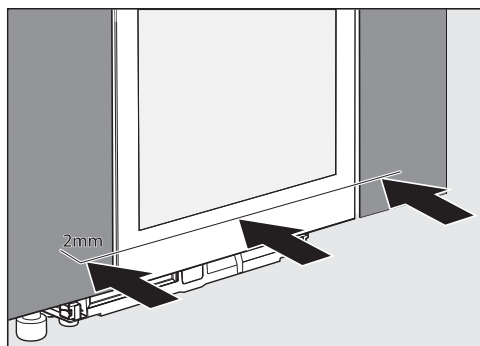

- Vinsko vitrino potisnite v nišo pod pultom, dokler sprednja površina vrat ni poravnana s sosednjimi pohištenimi vrati.
- Vinsko vitrino potegnite nekoliko naprej, tako da enakomerno za 2 mm izstopa iz površine pohištenih vrat.

Pritrditev vinske vitrine v nišo

- Vinska vitrina stoji tako, da je enakomerno za 2 mm pred pohištenimi sprednjimi stranicami.
- Odprite vrata aparata.

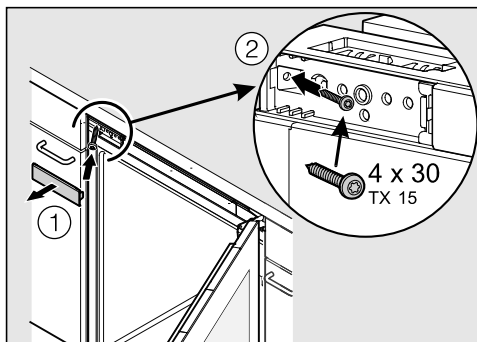

- Odstranite pokrovček ① in privijte vinsko vitrino na sosednji pohišten element najprej levo zgoraj ②.

Vinska vitrina se pomakne tako, da se na levi strani prilega niši. Sprednja stran vrat je zdaj poravnana s pohištenimi vrati.

- Ponovno namestite pokrovček ①.

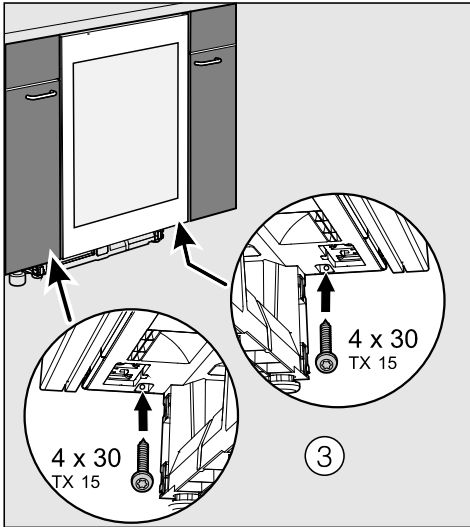

Simbol omrežnega priključka ⏻ ugasne in vinska vitrina začne hladiti.

Sistem Push2open vinske vitrine je zdaj aktiviran (glejte „Opis aparata – Odpiralo vrat“).

- Vinsko vitrino privijte desno in levo spodaj na sosednja pohištvena elementa.
- Po potrebi lahko vinsko vitrino privijete še s četrnim vijakom zgoraj desno ob tečaju vrat.

V tem primeru morate odmontirati vrata aparata, da vstavite dodatni vijak.

- Zaprite vrata in preverite, če so stranski robovi vrat poravnani s stranskimi stenami vinske vitrine.
- Vinsko vitrino zdaj priklopite na električno omrežje.

Ko vinsko vitrino priklopite na električno omrežje, se po krajšem času na prikazovalniku pojavi simbol omrežnega priključka ⏻ .



- Dotaknite se tipke za vklop/izklop.

Inštalacija

Poravnavanje stranskih delov vrat

Če vrata aparata niso poravnana s stranskimi stenami ohišja aparata, jih lahko poravnate s pomočjo vijakov pod tečajema.

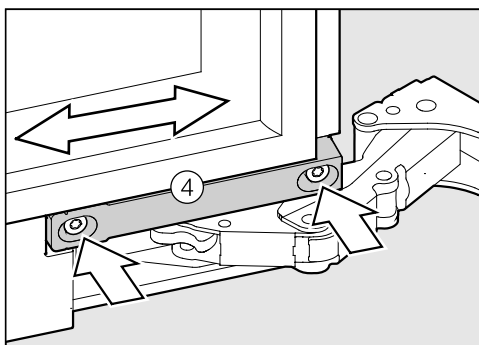
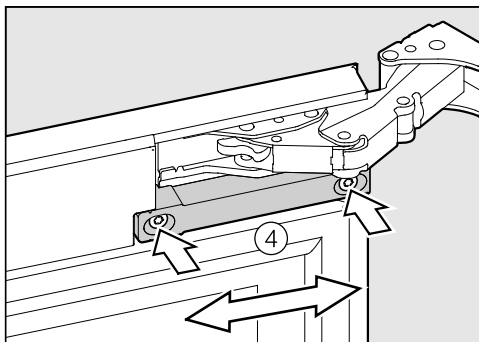

- Odvijte vijake ④ in pomaknite vrata aparata v ustrezen položaj.
- Vijake ④ ponovno trdno privijte.

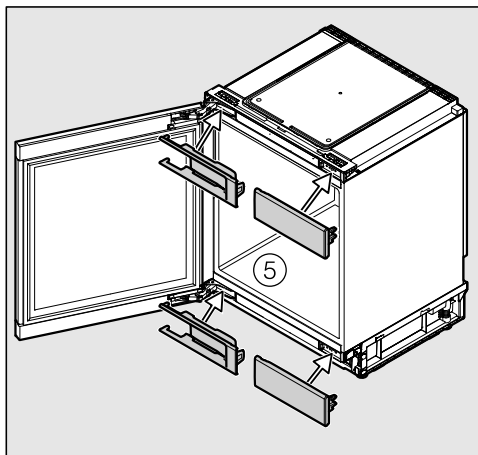

- Namestite pokrova.

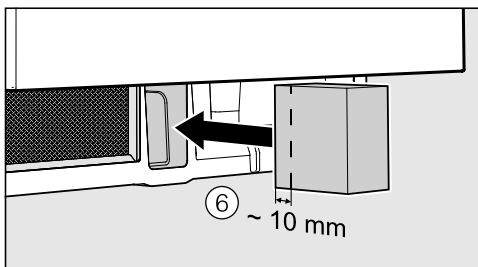

- Vstavite priloženi penasti blok ⑥ v podnožje aparata.



Če penastega bloka ne vstavite, vinska vitrina ne more doseči polne hladilne zmogljivosti, lahko pa pride tudi do poškodbe aparata.

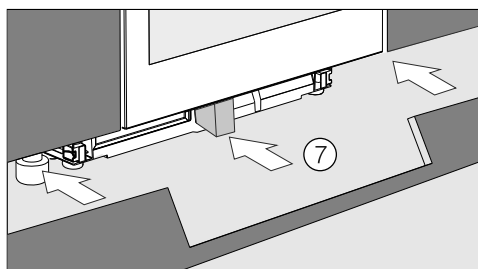

- Namestite ploščo podnožja ⑦.



Izrez v plošči podnožja mora biti centriran z vinsko vitrino.

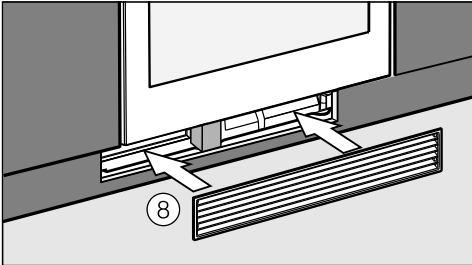

- Vstavite prezračevalno rešetko ⑧ v ploščo podnožja. Penasti blok se pomakne nazaj.



Penasti blok se mora dotikati prezračevalne rešetke, da je zagotovljen ločen pretok zraka.

Inštalacija

Električni priključek

Vinska vitrina je serijsko opremljena z vtičem za enostaven priklop na vtičnico z zaščitnim kontaktom.

Vinsko vitrino postavite tako, da je vtičnica prosto dostopna. Če vtičnica ni dostopna, poskrbite, da je na mestu inštalacije na voljo inštalacijski odklopnik za vsak pol.



Nevarnost požara zaradi pregretja.

Delovanje hladilnega aparata, priključenega na električni razdelilnik ali podaljšek, lahko vodi do pregrevanja kabla.

Iz varnostnih razlogov ne uporabljajte nobenih razdelilnikov in podaljškov.

Električna napeljava mora biti izvedena po VDE 0100.

Iz varnostnih razlogov priporočamo, da v hišno električno napeljavo, na katero je priključena vinska vitrina, namestite zaščitno stikalo na diferenčni tok (RCD) tipa .

Poškodovan omrežni priključni kabel lahko zamenjate samo s posebnim priključnim kablom istega tipa (kupite ga lahko na servisu Miele). Zaradi varnosti lahko kabel zamenja samo usposobljen strokovnjak ali osebje servisne službe Miele.

Podatki o nazivni moči in ustrezni zaščiti so navedeni v teh navodilih za uporabo ali na napisni ploščici. Te podatke primerjajte s podatki električnega priključka na mestu postavitve aparata.

Če ste v dvomih, se posvetujte z električarjem.

Možno je začasno ali trajno delovanje s priklopom na samostojno napravo za oskrbo z energijo ali tovrstno napravo, ki ni sinhronizirana z omrežjem (npr. avtonomno omrežje, rezervni sistemi). Pogoji za delovanje je, da naprava za oskrbo z energijo izpolnjuje pogoje EN 50160 ali primerljive.

Varnostni ukrepi, predvideni za hišno inštalacijo in ta izdelek Miele, morajo biti tako po funkciji kot načinu delovanja zagotovljeni tudi pri avtonomnem delovanju ali delovanju, ki ni sinhronizirano z omrežjem, ali morajo biti nadomeščeni z ustreznimi enakovrednimi ukrepi v inštalaciji. Kot je na primer opisano v aktualni objavi VDE-AR-E 2510-2.

Sejemska nastavitev

S funkcijo „Sejemska nastavitev“ je mogoče v trgovini ali na razstavnem prostoru predstaviti delovanje vinske vitrine. Pri tem še naprej delujejo vsi elementi upravljanja aparata in njegova osvetlitev, ne deluje pa kompresor, zato se aparat ne hladi.

Vklop sejemske nastavitve



- Izklopite vitrino, tako da se dotaknete tipke za vklop/izklop.

Na prikazovalniku ugasne prikaz temperature in pojavi se simbol omrežnega priključka .







- Dotaknite se tipke  in zadržite prst.



- Dodatno se še enkrat dotaknite tipke za vklop/izklop (tipke  pri tem ne spustite!).



- Prst zadržite na tipki , dokler se na prikazovalniku ne pojavi simbol .
- Spustite tipko .

Vklopljena je sejemska nastavitev, na prikazovalniku sveti simbol .

Izklop sejemske nastavitve



Na prikazovalniku sveti simbol .



- Dotaknite se tipke za nastavitve.



Na prikazovalniku se pojavijo vsi simboli, ki jih lahko izberete, simbol  utripa.



- Tolikokrat se dotaknite tipke za nastavitev temperature ( ali ) , dokler na prikazovalniku ne utripa simbol .



- Dotaknite se tipke OK, da potrdite izbiro.

Na prikazovalniku utripa  (to pomeni, da je sejemska nastavitev aktivirana), simbol  sveti.

Informacije za zastopnike



- Dotaknite se tipke ∨ ali ∧, tako da se na prikazovalniku pojavi  (to pomeni, da je sejemska nastavitev izklopljena).



- Dotaknite se tipke OK, da potrdite izbiro.

Izbrana nastavitev je shranjena, simbol  utripa.



- Zapustite nastavitveni način, tako da se dotaknete tipke za nastavitve. Če tega ne storite, elektronika avtomatsko zapusti nastavitveni način po pribl. eni minuti.

Sejemska nastavitev je izklopljena, simbol  ugasne.

Podjetje MIELE Trgovina in servis, d.o.o., Brnčičeva ulica 41 G, Ljubljana (v nadaljevanju: „Miele Slovenija“) kupcu - poleg zakonsko določenih zahtevkov, do katerih je kupec upravičen pri prodajalcu (ki jih lahko kupec uveljavlja brezplačno), in ne da bi jih omejevalo - priznava pravice v skladu z naslednjo garancijsko obveznostjo za nove naprave:

I. I. Trajanje in začetek garancije

1. Garancija se odobri za naslednje obdobje:
 - a) 24 mesecev za gospodinske aparate kot so, a ne omejeno na, pečice (tudi z mikrovalovno ali parno pečico), parne pečice (tudi kombinirane parne pečice), dialog pečice, mikrovalovne pečice (tudi s pečico), štedilnike, sesalne in grelne predale, kuhalne plošče (indukcijske, električne in plinske, vključno s pečico) SmartLine in ProLine), kuhinjske maske, popolnoma avtomatski kavni aparati (vgradni in prostostoječi), hladilniki, zamrzovalniki, kombinacije hladilnika in zamrzovalnika, vinoteke, pomivalni stroji, pralni stroji, sušilni stroji, pralno-sušilni stroji, likalna oprema, sesalniki (talni in brezžični sesalniki ter sesalni roboti), če se uporabljajo v skladu z navodili za uporabo in namenom uporabe.
 - b) 12 mesecev za profesionalne aparate kot so, a ne omejeno na, pomivalni stroji Small Giant in ProfiLine, če se uporabljajo v skladu z navodili za uporabo in namenom uporabe.
2. Miele Slovenija jamči za lastnosti ali brezhibno delovanje blaga v garancijskem roku. Garancijski rok začne teči z dnem izročitve blaga kupcu.
3. 3. Garancijski servisi in nadomestne dobave iz garancijskih razlogov ne podaljšujejo prvotnega garancijskega roka. Za zamenjano blago ali zamenjan bistveni del blaga z novim se izda nov garancijski list.

II. Pogoji garancije

1. Garancija velja za naprave kupljene pri pooblaščenem prodajalcu ali neposredno pri podjetju Miele v državi članici EU, Združenem kraljestvu Velike Britanije in Severne Irske, Švici ali na Norveškem in je tam tudi nameščen.
2. Za uveljavljanje garancije se obrnite na pooblaščen servisni center Miele ali na Službo za pomoč strankam Miele na elektronski naslov servis@miele.si oziroma na telefonsko številko 01 29 26 333.
3. Na zahtevo servisnega tehnika je potrebno ob uveljavljanju garancije predložiti pravilno izpolnjen garancijski list ali drugo dokazilo, iz katerega so razvidni podatki o prodajalcu, datumu izročitve blaga in podatki, ki identificirajo blago.

III. Vsebina in obseg garancije

1. Napake na napravi bodo brezplačno odpravljene v skupnem roku 45 dni po tem, ko kupec zahteva njihovo odpravo, bodisi s popravilom ali zamenjavo zadevnih delov. Stroške, ki pri tem nastanejo, kot so stroški prevoza, potovanja, dela in rezervnih delov, krije Miele Slovenija. Zamenjani deli ali naprave postanejo last podjetja Miele Slovenija.
2. Garancija ne izključuje pravic potrošnika, ki izhajajo iz odgovornosti prodajalca za napake na blagu.
3. Podjetje Miele Slovenija bo po preteku garancijskega roka proti plačilu še 3 leta zagotavljalo popravilo, vzdrževanje in nadomestne dele..
4. Nadaljnjih odškodninskih zahtevkov do podjetja Miele Slovenija garancija ne krije, razen če pooblaščen serviser, ki ga je pooblastilo podjetje Miele Slovenija, ravna namerno ali hudo malomarno.
5. Dobava potrošnega materiala in dodatkov (na primer pralnih sredstev Miele) ni vključena v obseg storitev.

IV. Omejitev garancije

Garancijski list

Garancija ne krije napak ali okvar, ki jih je mogoče pripisati naslednjim dejavnikom:

1. Nepravilna nastavitev ali inštalacija, npr. neupoštevanje veljavnih varnostnih predpisov ali pisnih navodil za uporabo, inštalacijo in montažo.
2. Uporaba, ki ni v skladu s predpisi, oziroma nepravilno upravljanje ali obremenitev, npr. uporaba neprimernih detergentov/sredstev za pomivanje posode ali kemikalij.
3. Naprave, kupljene v drugi državi članici EU, Združenem kraljestvu Velike Britanije in Severne Irske, Švici ali na Norveškem, ki jih zaradi posebnih tehničnih specifikacij ni mogoče uporabljati ali jih je mogoče uporabljati le z omejitvami.
4. Zunanji vplivi, kot so poškodbe med transportom, poškodbe zaradi udarcev ali sunkov, škoda zaradi vremenskih vplivov ali drugih naravnih pojavov.
5. Popravila in spremembe, ki jih ne izvede osebje servisne službe, ki ga je podjetje Miele Slovenija za ta servisna dela pooblastilo in posebej izšolalo.
6. Uporaba neoriginalnih nadomestnih delov in dodatkov, ki jih ni posebej odobrilo podjetje Miele Slovenija.
7. Razbito steklo in pregorele žarnice.
8. Nihanje toka in napetosti, ki niso znotraj tolerančnih meja, ki jih je določil proizvajalec.
9. Neizvajanje nalog vzdrževanja in čiščenja v skladu z navodili za uporabo.
10. Uporaba in naravna obraba, kot je zmanjševanje polnilne zmogljivosti akumulatorjev in sestavnih delov, ki jih je treba tekom življenjske dobe izdelka redno menjati skladno z navodili za uporabo.

V. Varstvo podatkov

Podjetje Miele Slovenija pri izvajanju aktivnosti v zvezi z zahtevki iz naslova garancije zbira in obdeluje določene osebne podatke.

Za namene obdelave garancijskega zahtevka bo Miele Slovenija ali pooblaščen Miele servis ob uveljavljanju garancije od garancijskega upravičenca pridobil osebne podatke (ime, priimek, naslov, telefonska številka in elektronski naslov). Podatke se obdeluje za izvajanje pogodbe na podlagi točke b) člena 6 (1) Splošne uredbe o varstvu osebnih podatkov. Ti podatki so nujno potrebni za izvrševanje obveznosti podjetja Miele Slovenija, ki izhajajo iz te garancije. Podatki se bodo hranili 5 let. Obdelovalci osebnih podatkov so pooblaščen Miele servisi in družba Miele & Cie. KG. Imetnik garancije ima pravico do dostopa do svojih osebnih podatkov, lahko pa vloži tudi pritožbo pri Informacijskem pooblaščenca. Vprašanja v zvezi z obdelavo osebnih podatkov se lahko naslovijo na privacy@miele.si.

Dodatne informacije o obdelavi podatkov so na voljo v izjavi o varstvu podatkov, dostopni na miele.si/gospodinjski/varstvo-podatkov-46.htm

Miele d.o.o.
Trgovina in servis
Brnčičeva ulica 41 g
1231 Ljubljana - Črnuče
Telefon: 01 292 63 33
E-pošta: info@miele.si
www.miele.si

Nemčija
Miele & Cie. KG
Carl-Miele-Straße 29
33332 Gütersloh

KWT 6322 UG

sl-SI

M.-Nr. 10 532 000 / 02