

Gebruiks- en montagehandleiding Dampkap

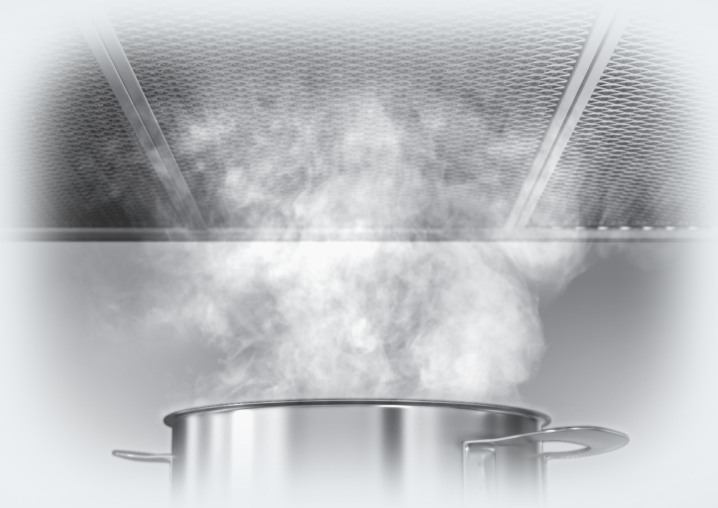

Lees **absoluut** de gebruiks- en montagehandleiding voordat u uw toestel installeert en in gebruik neemt. Dat is veiliger voor uzelf en u voorkomt schade aan uw toestel.

Inhoud

Veiligheidsinstructies en waarschuwingen	4
Uw bijdrage aan de bescherming van het milieu	11
Overzicht dampkap	12
Hoe werkt uw toestel?	14
Eerste ingebruikneming	15
Miele@home instellen.....	15
Met de app verbinden	16
Met WPS verbinden	17
WLAN afmelden (terugzetten naar de fabrieksinstellingen).....	18
Con@ctivity instellen	19
Con@ctivity via het eigen wifi-netwerk (Con@ctivity 3.0).....	19
Con@ctivity via een directe WiFi-verbinding (Con@ctivity 3.0)	20
Bediening (automatische werking)	21
Koken met de Con@ctivity-functie (Automatische bediening)	21
Bij het braden	22
De automatische functie tijdelijk uitschakelen	23
Terug naar de automatische functie	23
Bediening (handmatige werking)	24
Koken zonder Con@ctivity-functie (Handmatige bediening)	24
Afzuiging inschakelen.....	24
Afzuigvermogen kiezen	24
Nalooptijd inschakelen	24
Afzuiging uitschakelen.....	24
Kookplaatverlichting in- en uitschakelen/dimmen	25
Sfeerverlichting.....	25
Powermanagement	25
Veiligheidsuitschakeling	26
Bediening (automatische en handmatige werking)	27
Bedrijfsurenteller	27
Bedrijfsurenteller voor de vetfilters wijzigen.....	27
Bedrijfsurenteller : anti-geurfilter wijzigen of deactiveren.....	28
Bedrijfsurenteller controleren	28
Tips om energie te besparen	29
Reiniging en onderhoud	30
Behuizing.....	30

Vetfilters.....	30
De bedrijfsurenteller voor de vetfilter resetten	32
Actievekoolstoffilter	33
Actieve koolstoffilter regenereren	35
De bedrijfsurenteller voor de anti-geurfilter terugzetten naar fabrieksinstellingen 37	
Levensduur.....	37
Anti-geurfilters weggooien	37
Technische Dienst van Miele en garantie.....	38
Positionering van het typeplaatje	38
Installatie.....	39
Voor de montage	39
Montagemateriaal.....	39
Montageschema.....	39
Afmetingen van het toestel.....	40
Afstand tussen kookplaat en dampkap (S)	41
Montagetips	42
Elektrische aansluiting.....	43
Technische gegevens	44
Accessoires die voor luchtcirculatie achteraf nog kunnen worden besteld.	44
Verklaring van overeenstemming	44

Veiligheidsinstructies en waarschuwingen

Deze dampkap voldoet aan de geldende veiligheidsvoorschriften. Onjuist gebruik kan echter persoonlijk letsel of materiële schade tot gevolg hebben.

Lees de gebruiks- en montagehandleiding aandachtig door voordat u de dampkap in gebruik neemt. Hierin vindt u belangrijke instructies met betrekking tot de montage, de veiligheid, het gebruik en het onderhoud. Daardoor beschermt u zichzelf en vermijdt u beschadigingen aan de dampkap.

In overeenstemming met de norm IEC 60335-1 adviseert Miele u uitdrukkelijk om het hoofdstuk over de installatie van het toestel en de veiligheidsinstructies en waarschuwingen te lezen en op te volgen.

Wanneer de veiligheidsinstructies en waarschuwingen niet worden opgevolgd, kan Miele niet aansprakelijk worden gesteld voor schade die daarvan het gevolg is.

Bewaar de gebruiks- en montagehandleiding en geef deze door aan een eventuele volgende eigenaar.

Verantwoord gebruik

- ▶ Deze dampkap is bedoeld voor gebruik in het huishouden en in gelijkaardige omgevingen.
 - ▶ Deze dampkap is niet bestemd voor gebruik buiten.
 - ▶ Gebruik de dampkap uitsluitend in huishoudelijke context voor het wegzuigen van kookdampen die ontstaan bij het bereiding van gerechten.
- Gebruik voor andere doeleinden is niet toegelaten.

Veiligheidsinstructies en waarschuwingen

▶ Personen die op grond van hun fysieke of psychische gesteldheid, hun onervarenheid of gebrek aan kennis van de dampkap niet in staat zijn om deze veilig te bedienen, mogen de dampkap alleen onder toezicht gebruiken.

Deze personen mogen de dampkap alleen zonder toezicht gebruiken als ze weten hoe ze het toestel veilig moeten bedienen. Ze moeten de eventuele risico's van een foutieve bediening kunnen inzien en begrijpen.

Kinderen in het huishouden

▶ Houd kinderen onder 8 jaar bij de dampkap vandaan, tenzij u voortdurend toezicht houdt.

▶ Kinderen vanaf 8 jaar mogen de dampkap alleen zonder toezicht gebruiken als ze weten hoe ze de dampkap veilig moeten bedienen. Kinderen moeten de eventuele risico's van een foutieve bediening kunnen inzien en begrijpen.

▶ Kinderen mogen de dampkap niet zonder toezicht reinigen of onderhouden.

▶ Houd kinderen in de gaten wanneer zij zich in de buurt van de dampkap bevinden. Laat kinderen nooit met de dampkap spelen.

▶ De kookplaatverlichting is heel sterk.
Zorg dat vooral baby's niet direct in de lampen kijken.

▶ Verstikkingsgevaar. Kinderen kunnen zich tijdens het spelen in verpakkingsmateriaal wikkelen (bijvoorbeeld in folie) of het materiaal over hun hoofd trekken en stikken. Houd verpakkingsmaterialen weg van kinderen.

Veiligheidsinstructies en waarschuwingen

Technische veiligheid

▶ Door ondeskundig uitgevoerde installatie-, onderhouds- of reparatiewerkzaamheden kan de gebruiker aanzienlijke risico's lopen. Installatie-, onderhouds- en reparatiewerkzaamheden mogen alleen door een door Miele geautoriseerde deskundige worden uitgevoerd.

▶ Schade aan de dampkap kan uw veiligheid in gevaar brengen. Controleer de dampkap op zichtbare schade. Gebruik nooit een beschadigde dampkap.

▶ De elektrische veiligheid van de dampkap is uitsluitend gegarandeerd, als deze wordt aangesloten op een aardingsstelsel dat volgens de geldende voorschriften is geïnstalleerd. Aan deze fundamentele veiligheidsvoorwaarde moet worden voldaan. Laat de elektrische installatie bij twijfel door een elektricien inspecteren.

▶ De dampkap kan alleen betrouwbaar en veilig functioneren, als zij op het openbare elektriciteitsnet is aangesloten.

▶ De aansluitgegevens (frequentie en spanning) op het typeplaatje van de dampkap moeten beslist met de waarden van het elektriciteitsnet overeenkomen om beschadiging van de dampkap te voorkomen.

Vergelijk deze aansluitgegevens voordat u het toestel aansluit. Raadpleeg bij twijfel een elektricien.

▶ Deze dampkap mag niet op het elektriciteitsnet worden aangesloten via meervoudige stopcontacten of verlengsnoeren die daarvoor niet geschikt zijn. Dit in verband met gevaar voor oververhitting.

▶ De draagkabels zijn ook bedoeld voor de toevoer van stroom. Ze mogen niet gebogen of ingekort worden. De draagkabels mogen niet worden gebruikt voor het bevestigen van extra onderdelen (zoals een tussenpaneel).

Als een draagkabel beschadigd is, mag de dampkap niet meer worden gebruikt. De draagkabels mogen alleen door een erkende vakman worden vervangen.

Veiligheidsinstructies en waarschuwingen

- ▶ Gebruik uw dampkap enkel in geïnstalleerde toestand. Enkel dan is een veilige werking gewaarborgd.
- ▶ Deze dampkap mag niet op niet-vaste plaatsen (bijv. op een schip) worden gebruikt.
- ▶ Raak geen onderdelen aan die onder spanning staan. Verander niets aan de elektrische en mechanische opbouw van het toestel. Open de ommanteling van de dampkap slechts zo ver als in het kader van de montage en de reiniging is toegestaan. Open in geen geval overige delen van de ommanteling. Worden deze instructies niet opgevolgd, dan kunnen gebruikers een elektrische schok krijgen en is het mogelijk dat het toestel niet meer goed functioneert.
- ▶ Het recht op garantie vervalt wanneer de dampkap door een technische dienst wordt hersteld die niet door Miele is erkend.
- ▶ Enkel bij gebruik van originele Miele-onderdelen garandeert Miele dat aan de veiligheidseisen wordt voldaan. Defecte onderdelen mogen alleen door originele Miele-onderdelen worden vervangen.
- ▶ Bij installatie-, onderhouds- en reparatiewerkzaamheden mag er geen elektrische spanning op de dampkap staan. Dat is het geval als aan één van de volgende voorwaarden is voldaan:
 - de zekeringen van de elektrische installatie zijn uitgeschakeld of
 - de schroefzekeringen van de elektrische aansluiting zijn er geheel uitgedraaid of
 - de stekker (indien aanwezig) is uit de contactdoos getrokken. Trek daarbij aan de stekker en niet aan de aansluitkabel.

Veiligheidsinstructies en waarschuwingen

Veilig gebruik

- ▶ Bij open vuur bestaat brandgevaar.
Werk nooit met open vuur onder de dampkap. Bijvoorbeeld het flamberen en grillen met open vlam is niet toegestaan. Als de dampkap ingeschakeld is, worden de vlammen in de filter gezogen. Vetresten kunnen vuur vatten.
- ▶ Condenswater kan zorgen voor corrosieschade aan de dampkap. Schakel de dampkap altijd in als u een kookzone gebruikt om ophoping van condenswater te voorkomen.
- ▶ Olie en vet kunnen bij oververhitting vanzelf ontbranden en daarbij de dampkap in brand zetten.
Let op potten, pannen en friteuses wanneer u met olie en vet werkt. Ook het grillen op elektrische griltoestellen moet daarom onder continu toezicht plaatsvinden.
- ▶ Gebruik de dampkap nooit zonder vetfilters om te voorkomen dat zich vuil en vet in de dampkap afzetten, waardoor deze op den duur niet meer goed zal functioneren.
- ▶ Hou ermee rekening dat de dampkap bij het koken door de opstijgende hitte erg warm kan worden.
Raak de ommanteling en de vetfilters pas aan wanneer de dampkap is afgekoeld.
- ▶ Zet niets op de dampkap.

Veiligheidsinstructies en waarschuwingen

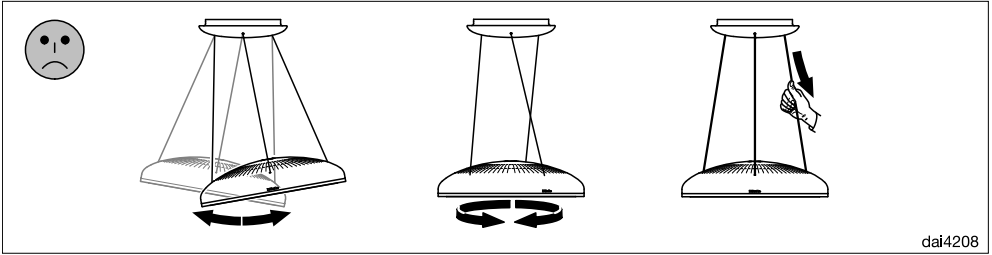

▶ De draagkabels kunnen door te hoge belasting worden beschadigd. Laat het wasemscherm niet overmatig bungelen, verdraai het wasemscherm niet. Trek niet aan de kabels.

Installatie volgens de voorschriften

▶ Controleer of het gebruik van een dampkap boven uw kooktoestel volgens de fabrikant van deze apparatuur toegestaan is.

▶ Het is niet toegestaan de dampkap boven stookplaatsen voor vaste brandstoffen te monteren.

▶ Het is niet toegestaan de dampkap boven een gasfornuis te plaatsen.

▶ Als de afstand tussen kookplaat en dampkap te klein is, kan dit schade aan de dampkap veroorzaken.

Tussen de dampkap en de plek waar gekookt, gebakken, gebraden, gegrild of gefrituurd wordt moeten de afstanden die in het hoofdstuk: 'Montage' worden aangegeven, aangehouden worden, tenzij de fabrikant van de kookapparatuur een grotere afstand aangeeft. Worden er onder de dampkap verschillende kooktoestellen gebruikt waarvoor verschillende afstanden gelden, dan moet de grootste afstand worden aangehouden.

▶ Neem voor het monteren van de dampkap de aanwijzingen in het hoofdstuk "Montage" in acht.

▶ De dampkap wordt voorgesamonteerd geleverd. De draagkabels mogen voor de montage niet worden gedemonteerd.

Veiligheidsinstructies en waarschuwingen

Reiniging en onderhoud

- ▶ Er kan brand ontstaan als het toestel niet volgens de aanwijzingen in deze gebruiksaanwijzing wordt gereinigd.
- ▶ De stoom van een stoomreiniger kan terechtkomen op onderdelen die onder spanning staan en een kortsluiting veroorzaken. Gebruik voor het reinigen van de dampkap nooit een stoomreiniger.
- ▶ De anti-geurfilters mogen niet in de vaatwasser worden gereinigd. Anders kunnen resten van het reinigingsmiddel tijdens de regeneratie in de oven ontbranden als gevolg van de hoge temperaturen. Lees de instructies in deze gebruiksaanwijzing voor de regeneratie van de anti-geurfilters.

Accessoires

- ▶ Gebruik uitsluitend Miele-accessoires om te voorkomen dat garantieaanspraken vervallen. Worden er andere onderdelen gemonteerd of ingebouwd, dan vervalt het recht op waarborg en/of productaansprakelijkheid.

Uw bijdrage aan de bescherming van het milieu

Recycleerbare verpakking

De verpakking behoedt het toestel voor transportschade. Er werd milieuvriendelijk en recycleerbaar verpakkingsmateriaal gekozen.

Door hergebruik van verpakkingsmateriaal wordt er op grondstoffen bespaard en wordt er minder afval geproduceerd. Uw vakhandelaar neemt de verpakking in het algemeen terug.

Uw toestel afdanken

Oude elektrische en elektronische toestellen bevatten meestal nog waardevolle materialen. Ze bevatten echter ook stoffen, mengsels en onderdelen die nodig zijn geweest om de toestellen goed en veilig te laten functioneren. Wanneer u uw oude toestel bij het gewone afval doet of er op een andere manier niet goed mee omgaat, kunnen deze stoffen schadelijk zijn voor de gezondheid en het milieu. Doe uw oude toestel daarom nooit bij het gewone huisafval.



Lever het in bij een gemeentelijk inzameldepot voor elektrische en elektronische apparatuur, bij uw vakhandelaar of bij Miele. U bent wettelijk zelf verantwoordelijk voor het wissen van eventuele persoonlijke gegevens op het af te danken toestel.

Bij de aankoop van uw nieuw toestel heeft u een bijdrage betaald. Die wordt volledig gebruikt voor de toekomstige recyclage van dat toestel. Dat bevat trouwens nog waardevol materiaal. Door te recyclen wordt er dan ook **minder verspild en vervuild**.

Als u vragen heeft omtrent het afdanken van uw oud toestel, neem dan contact op met

- de handelaar bij wie u het kocht of
- de firma Recupel, telefoon 02 706 86 10, website: www.recupel.be of
- uw gemeentebestuur als u uw toestel naar een containerpark brengt.

Zorg er ook voor dat het toestel intussen kindveilig wordt bewaard voor u het laat wegbrengen.

Overzicht dampkap

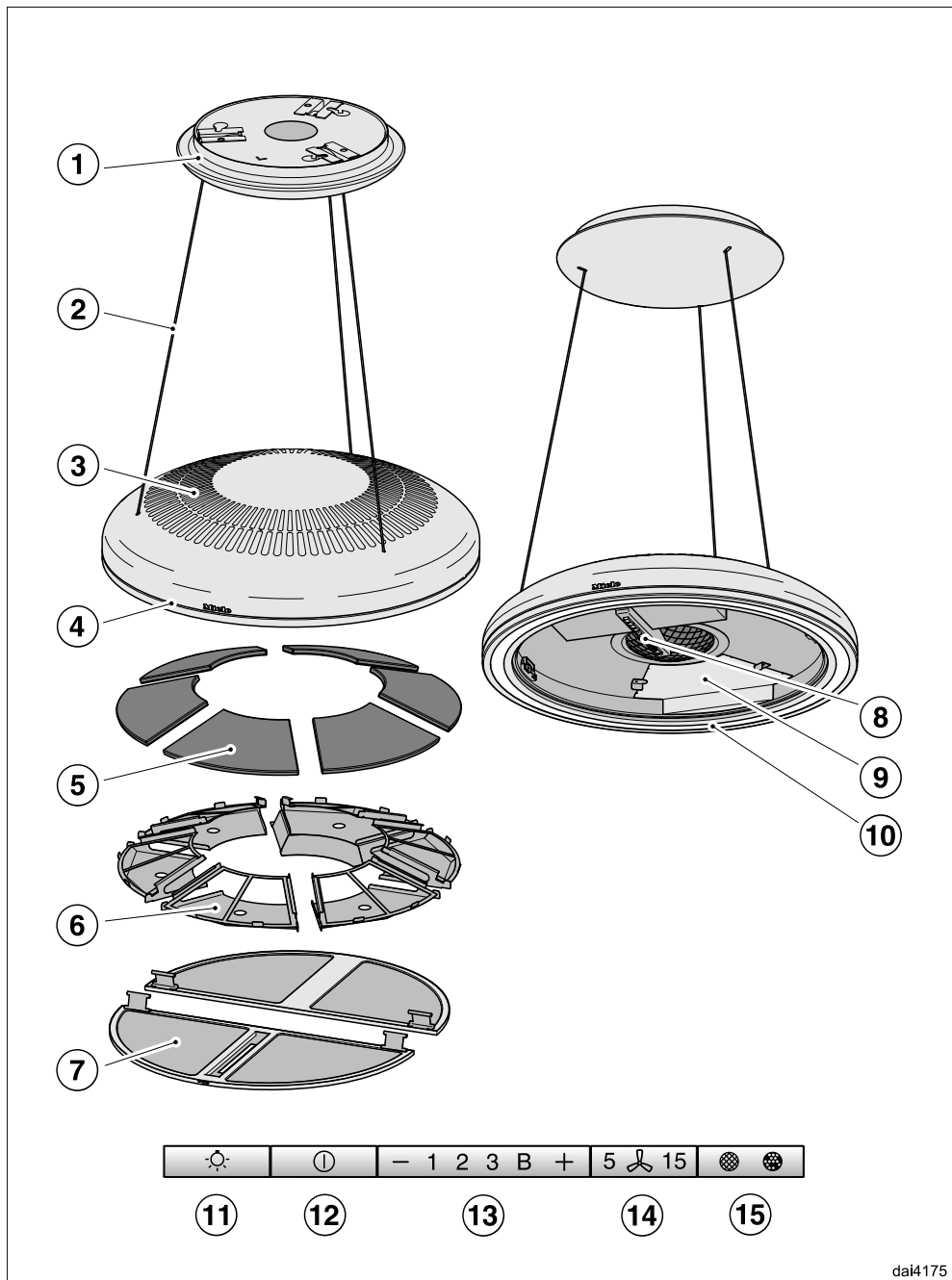

dai4175

- ① Kap
- ② Draagkabels
De draagkabels zijn ook bedoeld voor de toevoer van stroom.
- ③ Luchtcirculatioerooster
- ④ Sfeerverlichting
De sfeerverlichting wordt samen met kookplaatverlichting in- en uitgeschakeld en gedimd.
- ⑤ Regeneerbare anti-geurfilters
- ⑥ Anti-geurfiltercassettes
In deze cassettes worden de anti-geurfilters geplaatst.
- ⑦ Vetfilter
- ⑧ Bedieningselementen
- ⑨ Vergrendelingscassette
De vergrendelingscassette sluit de schacht naar de anti-geurfilters.
- ⑩ Kookplaatverlichting
- ⑪ Toets voor het in- en uitschakelen en dimmen van de kookplaat- en sfeerverlichting
- ⑫ Toets voor het in- en uitschakelen van de afzuiging
- ⑬ Toetsen voor het instellen van het afzuigvermogen
- ⑭ Toets voor de uitloopfunctie
- ⑮ Toets voor de bedrijfsurenteller

Hoe werkt uw toestel?

Luchtcirculatie

De dampkap kan uitsluitend met lucht-circulatie worden gebruikt.

De opgezogen lucht wordt door de vet-filters en bovendien door zes anti-geur-filters gereinigd. Daarna stroomt de lucht door uitblaasopeningen aan de bovenkant van de dampkap weer in de keuken.

Miele@home instellen

Voorwaarde(n):

- Eigen WLAN-netwerk

Uw dampkap heeft een geïntegreerde WLAN-module. De dampkap kan met uw WLAN-netwerk verbonden worden.

Daarna is het mogelijk om de dampkap met de Miele@mobile-app te bedienen.

Als uw Miele-kookplaat ook in het eigen WiFi-netwerk is opgenomen, kunt u de automatische besturing van de dampkap met de Con@ctivity-functie gebruiken. Als uw Miele-kookplaat ook in het eigen WiFi-netwerk is opgenomen, kunt u de automatische besturing van de dampkap met de Con@ctivity-functie gebruiken.

Het signaal van uw WLAN-netwerk moet voldoende sterk zijn op de locatie waar uw dampkap geïnstalleerd wordt.

Miele@mobile-app

De Miele@mobile-app kunt u gratis downloaden uit de Apple App Store® of de Google Play Store™.



Eerste ingebruikneming

Met de app verbinden

U kunt de netwerkverbinding met de Miele@mobile-app tot stand brengen.

- Installeer de Miele@mobile app op uw mobiele toestel.

Om via de app te kunnen aanmelden, dient u te beschikken over:

1. Het wachtwoord van uw wifi-netwerk
2. Het wachtwoord van uw dampkap



Het wachtwoord van de dampkap bestaat uit de laatste 9 cijfers van het productienummer op het typeplaatje.

Het typeplaatje is zichtbaar nadat u de vetfilter hebt verwijderd.



- Start de toestelaanmelding in de app. Volg de aanmeldingsstappen.

Als u gevraagd wordt om de wifi van de dampkap te activeren, gaat u als volgt te werk:

- Schakel de dampkap uit.



- Houd de toets “+” ingedrukt.



- Druk tegelijkertijd op de toets verlichting .

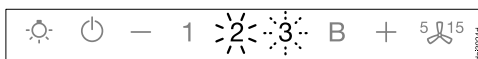

- 2 licht continu op, 3 knippert.

De dampkap is tijdens de volgende 2 minuten klaar voor de verbinding.



- Volg de overige aanwijzingen in de app op.

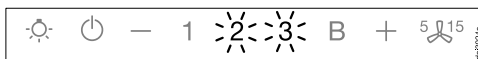

- Na succesvolle verbinding branden 2 en 3 continu.



- Verlaat de verbindingmodus van de dampkap door op de toets 'naloopt'  te drukken.

De dampkap kan nu met de app bediend worden.

Eerste ingebruikneming

Met WPS verbinden

Uw WLAN-router moet geschikt zijn voor WPS (WiFi Protected Setup).

- Schakel de dampkap uit.



- Houd de toets '+' ingedrukt.



- Druk tegelijkertijd op de toets verlichting .

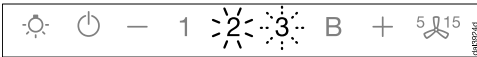

2 licht continu op, **3** knippert.

De WLAN-verbinding moet gelijktijdig op de dampkap en op uw WPS-router gestart worden.

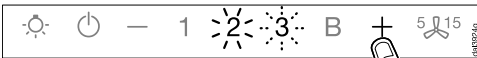

- Druk na enkele seconden op de toets B+ op de dampkap.

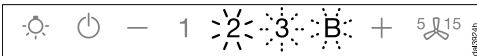

Na korte tijd licht **2** continu op, **3** en **B** knipperen.

De dampkap is tijdens de volgende twee minuten klaar voor de verbinding.



- Start de WPS-verbinding op uw WLAN-router.

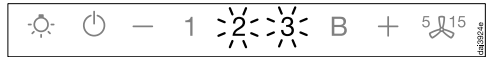

Na succesvolle verbinding branden **2** en **3** continu.



- Verlaat de verbindingsmodus van de dampkap door op de toets uitloop  te drukken.

De dampkap kan nu met de app bediend worden.

Als er geen verbinding kon worden gemaakt, kan het zijn dat u de WPS op uw router niet snel genoeg hebt ingeschakeld. Herhaal in dat geval de vorige stappen.

Tip: Als uw WLAN-router niet over WPS beschikt, gebruikt u de Miele@mobile-app.

Eerste ingebruikneming

WLAN afmelden (terugzetten naar de fabrieksinstellingen)

Om een nieuwe WLAN-verbinding te maken moet eerst de bestaande WLAN-verbinding verbroken worden.

- Schakel de dampkap uit.



- Houd de toets “-” ingedrukt.



- Druk tegelijkertijd op de toets verlichting .

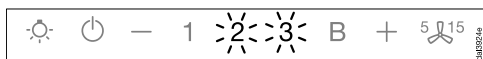

Bij een bestaande wifi-verbinding branden **2** en **3** continu.

De dampkap is tijdens de volgende 2 minuten klaar voor het verbreken van de verbinding.



- Druk dan op de toets “-”.

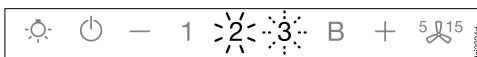

2 licht continu op en **3** knippert.

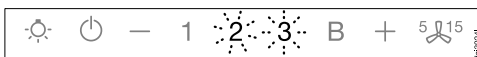

Na enkele seconden knipperen **2** en **3**. De verbinding is verbroken.



- Verlaat de afmeldmodus van de dampkap door op de toets uitloop  te drukken.

De wifi-verbinding is verbroken. Er kan een nieuwe verbinding worden gemaakt.

Con@ctivity instellen

Con@ctivity beschrijft de directe communicatie tussen een elektrische kookplaat van Miele en een Miele-dampkap. Hiermee kan de dampkap automatisch bestuurd worden, afhankelijk van de status van een daaronder liggende losse elektrische Miele-kookplaat.

- Nadat de kookplaat is ingeschakeld, gaan de kookplaatverlichting en na korte tijd de afzuiging van de dampkap automatisch aan.
- Tijdens het kookproces kiest de dampkap automatisch het juiste afzuigvermogen. De vermogensstand van de afzuiging hangt af van het aantal ingeschakelde kookplaten en van de gekozen kookstanden.
- Nadat de kookplaat is uitgeschakeld, gaan na een uitlooptijd ook de afzuiging en de kookplaatverlichting van de dampkap automatisch uit.

Gedetailleerde informatie over deze functie vindt u in het hoofdstuk: 'Bediening'.

Con@ctivity via het eigen wifi-netwerk (Con@ctivity 3.0)

Voorwaarde:

- Eigen wifi-netwerk
- Kookplaat die geschikt is voor wifi

- Neem de dampkap en uw kookplaat in het eigen wifi-netwerk op (zie paragraaf "Miele@home installeren").

Con@ctivity wordt automatisch geactiveerd.

Eerste ingebruikneming

Con@ctivity via een directe WiFi-verbinding (Con@ctivity 3.0)

Voorwaarde(n):

- Kookplaat die geschikt is voor WiFi

Als u geen eigen netwerk heeft, kunt u een directe verbinding tussen kookplaat en dampkap tot stand brengen.

Deze verbinding is in de gebruiksaanwijzing van uw kookplaat beschreven.

Hierna zijn de stappen op de dampkap nog een keer in detail beschreven.

- Schakel de dampkap uit.



- Houd de toets “+” ingedrukt.



- Druk tegelijkertijd op de toets “-”.

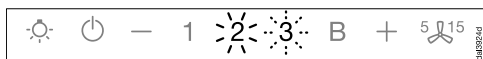

2 licht continu op, **3** knippert.

De dampkap is tijdens de volgende 2 minuten klaar voor de verbinding.

- Start de wifi-verbinding op de kookplaat. Zie daarvoor de gebruiksaanwijzing van de kookplaat.

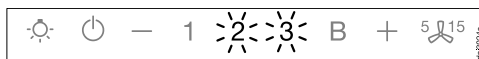

- Na succesvolle verbinding branden **2** en **3** continu.



- Verlaat de verbindingssmodus van de dampkap door op de toets 'naloop' 5 15 te drukken.

Con@ctivity is nu geactiveerd.

Als de directe wifi-verbinding tot stand is gebracht, kunnen kookplaat en dampkap niet in een eigen netwerk worden opgenomen. Mocht u dit later toch wensen, dan dient u eerst de directe wifi-verbinding tussen kookplaat en dampkap uit te schakelen (zie paragraaf “Wifi afmelden”).

Bediening (automatische werking)

Wanneer Con@ctivity is geactiveerd, werkt de dampkap altijd in de automatische functie (zie hoofdstuk: “Eerste ingebruikname”, paragraaf “Con@ctivity instellen”).

Zie hoofdstuk “Bediening (Handmatige bediening)”, paragraaf “Koken zonder Con@ctivity-functie” als u de dampkap handmatig wenst te bedienen.

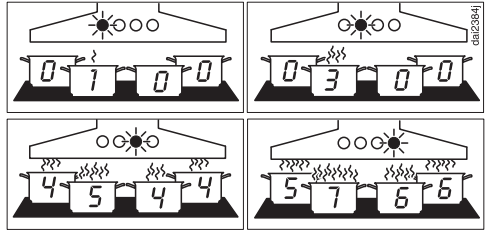

Voorbeelden voor de vermogensstanden 1 tot en met **B**

Koken met de Con@ctivity-functie (Automatische bediening)

- Schakel een kookplaat in op een willekeurige stand.

De kookplaatverlichting wordt ingeschakeld.

Na een paar seconden gaat de afzui-ging aan: eerst kort op stand **2**, daarna direct op stand **1**.

Tijdens het kookproces kiest de dampkap automatisch het juiste afzuigvermogen.

Dit is gebaseerd op het totale vermogen dat op dat moment voor de kookplaat is ingeschakeld, namelijk het aantal ingeschakelde kookzones en de ingeschakelde kookstanden.

Wanneer u bij de kookplaat een hogere kookstand inschakelt of wanneer u verschillende kookzones inschakelt, kiest de dampkap een hogere vermogensstand.

Wanneer u bij de kookplaat een lagere kookstand inschakelt of wanneer u één of meer kookzones uitschakelt, kiest de dampkap een lagere vermogensstand.

Reactietijd

De dampkap reageert met vertraging. Een wijziging in de vermogensstand van het kookplaat hoeft namelijk niet meteen tot meer of minder dampontwikkeling te leiden.

De vertraging is ook toe te schrijven aan het feit dat het kookplaat de informatie met tussenpozen naar de dampkap verzendt.

De reactie van de dampkap volgt na enkele seconden of enkele minuten.

Bediening (automatische werking)

Bij het braden

- U schakelt bijvoorbeeld voor het verhitten van een pan, een kookplaat op de hoogste stand in. Circa 10 seconden tot 4 minuten daarna zet u deze op een lagere stand (60 seconden tot 5 minuten bij een Highlight-kookplaat).

De dampkap herkent dat u aan het braden bent.

De dampkap gaat aan. Nadat de kookplaat op een lagere stand is gezet, wordt de dampkap naar stand 3 teruggeschakeld en blijft deze circa 5 minuten op deze stand staan.

Daarna wordt het afzuigvermogen van de dampkap weer door de Con@ctivity-functie gestuurd.

U kunt het afzuigvermogen ook voortijdig handmatig wijzigen.

Uitschakelen

- Schakel alle kookzones uit.

De afzuiging van de dampkap wordt in de minuten daarna stap voor stap op een lagere stand gezet en tenslotte helemaal uitgeschakeld.

Dan wordt de keukenlucht gezuiverd van eventueel nog aanwezige dampen en geurtjes.

- Van de intensiefstand wordt de afzuiging direct teruggeschakeld naar stand 3.
- Van stand 3 wordt de afzuiging na ca. 1 minuut teruggeschakeld naar stand 2.
- Van stand 2 wordt de afzuiging na 2 minuten teruggeschakeld naar stand 1.
- Van stand 1 wordt de afzuiging na 2 minuten uitgeschakeld.
- 30 seconden daarna wordt de kookplaatverlichting uitgeschakeld.

We zijn klaar met koken.

De automatische functie tijdelijk uitschakelen

U kunt de automatische functie tijdens het koken tijdelijk uitschakelen, en wel als volgt:

- kies handmatig een andere vermogensstand of
- schakel de dampkap handmatig uit of
- u activeert de functie uitloop  van de dampkap. De afzuiging gaat na de gekozen uitlooptijd uit, de verlichting blijft ingeschakeld.

De functies van de dampkap kunnen nu met de hand worden bediend (zie hoofdstuk “Bediening (Handmatige bediening)”).

Terug naar de automatische functie

U kunt terug naar de automatische functie en wel als volgt:

- kies handmatig een vermogensstand en wacht circa 5 minuten voordat u de dampkap weer gaat bedienen, of
- kies handmatig een vermogensstand die overeenkomt met de automatische vermogensstand, of
- zorg ervoor dat de afzuiging van de dampkap en de kookplaat minstens 30 seconden uitgeschakeld zijn geweest.
De eerstvolgende keer dat u de kookplaat weer inschakelt, start deze weer in de automatische functie.

U hebt de mogelijkheid om de dampkap tijdens een volledige kookbeurt handmatig te bedienen.

- Schakel daarvoor de afzuiging van de dampkap **voor** de kookplaat in.

Als na het koken de dampkap en de kookplaat minstens 30 seconden uitgeschakeld waren, start de kookplaat de volgende keer opnieuw in de automatische functie.

Bediening (handmatige werking)

Koken zonder Con@ctivity-functie (Handmatige bediening)

Onder de volgende voorwaarden kunt u de dampkap met de hand bedienen:

- De Con@ctivity-functie is niet geactiveerd.
- U heeft de Con@ctivity-functie tijdelijk gedeactiveerd (Zie hoofdstuk “Bediening (Automatische bediening)”, paragraaf “De automatische functie tijdelijk uitschakelen”).

Afzuiging inschakelen

Schakel de afzuiging in, zodra u begint met het koken. Hierdoor worden kookdampen vanaf het eerste moment afgezogen.

- Druk op de Aan/Uit-toets .

De afzuiging start op stand **2**. Het symbool  en de **2** van het afzuigvermogen gaan branden.

Afzuigvermogen kiezen

Voor lichte tot zware kookdampen en geuren kunt u kiezen tussen de vermogensstanden **1** tot en met **3**.

Bij kortstondige sterke wasem- en geurvorming, bijv. bij het aanbraden, kunt u de intensiefstand **B** gebruiken.

- Kies door indrukken van de toets “–” of “+” het gewenste afzuigvermogen.

De boosterstand terugschakelen







Is het Power Management System (voordien) geactiveerd, dan wordt het afzuigvermogen na 5 minuten automatisch teruggeschakeld naar stand **3**.

Nalooptijd inschakelen

Laat de afzuiging na het koken nog enkele minuten werken. De keukenlucht wordt gezuiverd van eventueel nog aanwezige dampen en geurtjes.

Resten in de dampkap en de geurtjes die hierdoor ontstaan worden voorkomen.

De nalooptijd biedt de mogelijkheid, dat de afzuiging na een gekozen tijd automatisch uitschakelt.

- Druk na het koken op de toets nalooptijd terwijl de afzuiging draait ⁵¹⁵
- 1 x voor 5 minuten uitlooptijd, waarbij **5** gaat branden.
- 2 x voor 15 minuten uitlooptijd, waarbij **15** gaat branden.
- Als u opnieuw op de toets nalooptijd ⁵¹⁵ drukt, blijft de afzuiging ingeschakeld. (⁵¹⁵ dooft).

Afzuiging uitschakelen

- Schakel de afzuiging uit met de toets aan/uit .



Symbool  gaat uit.

Kookplaatverlichting in- en uitschakelen/dimmen

De kookplaatverlichting kunt u onafhankelijk van de afzuiging in- en uitschakelen en de lichtsterkte verminderen.

- Druk voor het in- en uitschakelen kort op de toets verlichting .

Wanneer u de verlichting inschakelt, brandt de verlichting op maximale sterkte.

- Wilt u de verlichting zwakker hebben, blijf dan op toets  van de verlichting drukken. De verlichting wordt zwakker totdat u de toets loslaat.
- Wilt u de verlichting weer sterker hebben, druk dan opnieuw op toets verlichting  en blijf erop drukken. De verlichting wordt sterker totdat u de toets loslaat.

Sfeerverlichting

De sfeerverlichting wordt samen met kookplaatverlichting in- en uitgeschakeld en gedimd.

Powermanagement

De dampkap beschikt over een powermanagement. Het powermanagement zorgt voor de energiebesparing. Het zorgt ervoor dat de afzuiging automatisch terugschakelt en de verlichting wordt uitgeschakeld.



- Als de boosterstand ingesteld is, wordt de afzuiging na 5 minuten automatisch naar stand 3 teruggeschakeld,
- Als stand 3, 2 of 1 ingesteld is, wordt het afzuigvermogen na 2 uur automatisch één stand lager gezet en daarna in stappen van 30 minuten uitgeschakeld.
- Als de kookvlakverlichting ingeschakeld is, wordt deze na 12 uur automatisch uitgeschakeld.

U kunt het Powermanagement deactiveren.

Bedenk wel dat dit tot een stijging in het energieverbruik kan leiden.

Bediening (handmatige werking)

Powermanagement deactiveren/activeren

- Schakel de afzuiging en de verlichting uit.
- Druk circa 10 seconden op de toets uitloop , totdat stand **1** van de vermogensweergave gaat branden.
- Druk vervolgens na elkaar op
 - de toetsverlichting ,
 - de “—” toets en opnieuw
 - de toetsverlichting .

Als het Powermanagement ingeschakeld is, branden de standen **1** en **B** continu.

Als dit is uitgeschakeld, knipperen de standen **1** en **B**.

- Druk op de toets “—” om het powermanagement te deactiveren.

De standen **1** en **B** knipperen.

- Druk op de toets “+” om te activeren.

De standen **1** en **B** branden continu.



- Druk op toets uitloop  om de procedure te bevestigen.

Alle controlelampjes gaan uit.

Als u de procedure niet binnen 4 minuten bevestigt, neemt het toestel automatisch de oude instelling over.

Veiligheidsuitschakeling



Als het Powermanagement uitgeschakeld is, wordt de ingeschakelde dampkap na 12 uur automatisch uitgeschakeld (afzuiging en kookplaatverlichting).

- Als u de dampkap weer wilt inschakelen, druk dan op de Aan/Uit-toets  of op de verlichtingstoets .

Bediening (automatische en handmatige werking)

Bedrijfsurenteller

De dampkap registreert de uren dat ze in werking is.

De bedrijfsurentellers geven door het oplichten van het vetfiltersymbool  of het anti-geurfiltersymbool  aan wanneer de filters moeten worden gereinigd of geregenereerd. Voor reinigen en regenereren van de filters en voor het terugzetten van de bedrijfsurentellers zie hoofdstuk “Reiniging en onderhoud”.



Bedrijfsurenteller voor de vetfilters wijzigen

U kunt de bedrijfsurenteller aan uw kookgewoonten aanpassen.

Vanuit de fabriek is een reinigingsinterval van 30 uur ingesteld.

- Kies 20 uur wanneer u veel braadt en frituurt.
- Als u slechts af en toe kookt, kunt u ook een korter reinigingsinterval kiezen. Daardoor voorkomt u dat aangekoekt vet verhardt en het reinigen daardoor moeilijker wordt.
- Kies een langere reinigingsinterval van 40 of 50 uur wanneer u regelmatig zeer vetarm kookt.

■ Schakel de afzuiging en de verlichting uit.



■ Druk tegelijk op toets uitloop ⁵ en op toets bedrijfsurenteller  .

Het symbool vetfilter  en één van de vermogensstanden gaan knipperen.

De standen **1** tot en met **B** geven aan hoeveel uren zijn ingesteld:

Stand 1	20 uur
Stand 2	30 uur
Stand 3	40 uur
Stand B	50 uur

■ Kies met de toets – een lager en met de toets + een hoger aantal uren.

■ Bevestig de procedure met de toets urenteller  .

Alle lampjes gaan uit.



Bevestigt u de procedure niet binnen 4 minuten na het instellen, dan neemt het toestel automatisch de oude instelling over.

Bediening (automatische en handmatige werking)

Bedrijfsurenteller : anti-geurfilter wijzigen of deactiveren

U kunt de bedrijfsurenteller aan uw kookgewoonten aanpassen.



Vanuit de fabriek is een regeneratie-interval van 180 uur ingesteld.

- Schakel de afzuiging en de verlichting uit.
- Druk tegelijk op toets '+' en op toets urenteller  .

Het symbool anti-geurfilter  en één van de vermogensstanden gaan knipperen.

De standen **1** tot en met **B** geven aan hoeveel uren zijn ingesteld:

Stand 1	120 uur
Stand 2	180 uur
Stand 3	240 uur
Stand B	niet geactiveerd

- Kies met de toets '+' of '-' de gewenste tijd.
- Bevestig de procedure met de toets urenteller  .

Alle controlelampjes gaan uit.

Bevestigt u de procedure niet binnen 4 minuten na het instellen, dan neemt het toestel automatisch de oude instelling over.

Bedrijfsurenteller controleren

Vóór afloop van de ingestelde tijd kunt u controleren hoeveel procent al is verstreken.

- Schakel de afzuiging in met de toets aan/uit .
- Druk op de toets bedrijfsuren   van de urenteller en houd de toets even vast.
 - Eenmaal voor de bedrijfsuren van de vetfilter. Het symbool vetfilter  gaat branden.
 - Tweemaal voor de bedrijfsuren van de anti-geurfilter. Het symbool anti-geurfilter  brandt.

Gelijktijdig knipperen één of meer vermogensstanden.

Het aantal knipperende standen geeft aan hoeveel procent van de ingestelde tijd is verstreken.

Stand 1	25%
Standen 1 en 2	50%
Standen 1 tot en met 3	75%
Standen 1 tot en met B	100%

Wanneer de dampkap wordt uitgeschakeld of de stroom uitvalt blijven de geregistreerde uren opgeslagen.

Tips om energie te besparen

Deze dampkap werkt zeer efficiënt en energiebesparend. Volgende maatregelen ondersteunen u bij het spaarzame gebruik:

- Zorg tijdens het koken voor een goede ventilatie van de keuken.
- Kook op een zo laag mogelijke kookstand. Weinig kookdampen betekenen een lage vermogensstand aan de dampkap en hierdoor ook minder stroomverbruik.
- Maak de filters geregeld schoon of vervang ze. Door erg vette filters wordt het vermogen verlaagd en de bestaat er brandgevaar. Voorts bestaat dan een risico voor het hygiëne.
- Gebruik de Con@ctivity-functie. De dampkap wordt automatisch in- en uitgeschakeld. De dampkap kiest de optimale vermogensstand voor desbetreffende situatie en zorgt zo voor een laag energieverbruik.
- Als u de dampkap handmatig bedient, let dan op het volgende:
 - Controleer het ingestelde vermogen op de dampkap. Meestal is een lage vermogensstand voldoende. Gebruik de boosterstand alleen als dat nodig is.
 - Schakel als er veel damp vrijkomt tijdig naar een hogere vermogensstand. Dat is efficiënter dan door langdurig afzuigen te proberen dampen terug te zuigen die zich al in de keuken hebben verspreid.
 - Let erop om de dampkap na het koken weer uit te schakelen. Als na het koken de lucht in de keuken nog gezuiverd moet worden van aanwezig damp en geuren, gebruikt u de uitloofunctie. De afzuiging wordt na de gekozen uitlooptijd automatisch uitgeschakeld.

Reiniging en onderhoud

 Koppel de afzuigkap bij elk onderhoud en reiniging, los van de voeding. (zie hoofdstuk: “Veiligheidsinstructies en waarschuwingen”).

Behuizing

Algemeen

 Het oppervlak en de bedieningselementen zijn gevoelig voor krassen en kerven.
Neem dus de volgende tips in acht.

- Maak alle oppervlakken en bedieningselementen enkel schoon met een vaatdoekje, afwasmiddel en warm water.
- Wrijf het oppervlak vervolgens met een zachte doek droog.

Niet te gebruiken zijn:

- reinigingsmiddel dat soda, zuur, chloor of oplosmiddelen bevat,
- schurend reinigingsmiddel zoals schuurpoeder of -crème, schuursponsjes of gebruikte sponzen waarin restjes schuurmiddel zitten.

Vetfilters

 Brandgevaar
Verzadigde vetfilters zijn brandbaar.
Reinig de vetfilters regelmatig.

De recycleerbare metalen vetfilters in het toestel nemen de vaste deeltjes uit de keukendampen op (vet, stof, etc.) en zorgen er zo voor dat de dampkap niet vuil wordt.

De vetfilters moeten regelmatig worden gereinigd.

Sterk vervuilde vetfilters verminderen het afzuigvermogen en zorgen voor meer vervuiling van de dampkap en de keuken.

Reinigingsinterval

Aangekoekt vet wordt na verloop van tijd hard en het wordt dan steeds moeilijker om de filters schoon te krijgen. U kunt daarom het beste de vetfilters om de 3 – 4 weken schoonmaken.

De bedrijfsurenteller geeft aan, wanneer de vetfilters moeten worden gereinigd. Het symbool vetfilter  gaat dan branden.

U kunt het interval van de bedrijfsurenteller aan uw kookgewoonten aanpassen (zie hoofdstuk: “Bediening (Automatisch en handmatig bedrijf)”).

De vetfilter uitnemen

⚠ Een vetfilter kan makkelijk uit uw handen glippen.

Daarbij kunnen de vetfilter en de kookplaat beschadigd raken.

Houd de vetfilter bij het verwijderen, reinigen en terugplaatsen daarom goed vast.

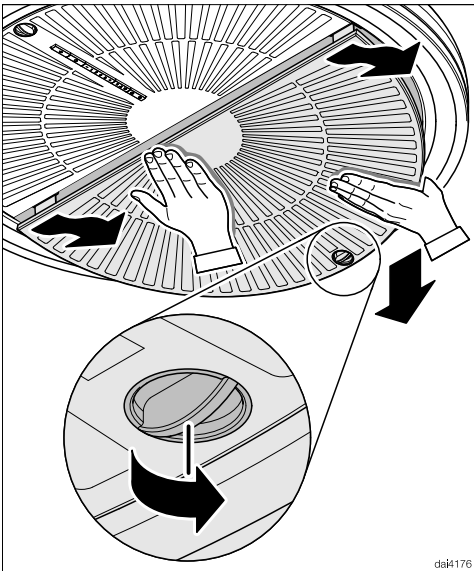

- Open de vergrendeling van de vetfilter, zwenk de vetfilter ca.45° omlaag, haak hem achteraan los en neem hem uit.
- Verwijder de tweede vetfilter op dezelfde manier.

De vetfilters met de hand reinigen

- Reinig de vetfilters in warm water met een afwasborstel en een zacht handafwasmiddel. Gebruik het handafwasmiddel niet geconcentreerd.

Ongeschikte reinigingsmiddelen

Vetfilters kunnen beschadigd raken door reinigingsmiddelen die daarvoor niet geschikt zijn.

De volgende reinigingsmiddelen mogen niet worden gebruikt:

- kalkoplossende reinigingsmiddelen
- schuurpoeder of schuurcrème
- agressieve allesreinigers en vetoplossers
- ovenspray

Vetfilters reinigen in de vaatwasser

- Plaats de vetfilters verticaal of schuin in het onderrek. Let erop dat de sproeiarm vrij kan bewegen.
- Gebruik een reinigingsmiddel dat geschikt is voor huishoudelijk gebruik.
- Kies een programma met een temperatuur tussen de 50 °C en 65 °C.

Bij reiniging van de vetfilters in de vaatwasser kunnen sommige reinigingsmiddelen blijvende verkleuringen veroorzaken op de filteroppervlakken. Deze verkleuringen hebben geen nadelig effect op de werking van de vetfilters.

Reiniging en onderhoud

Na het reinigen

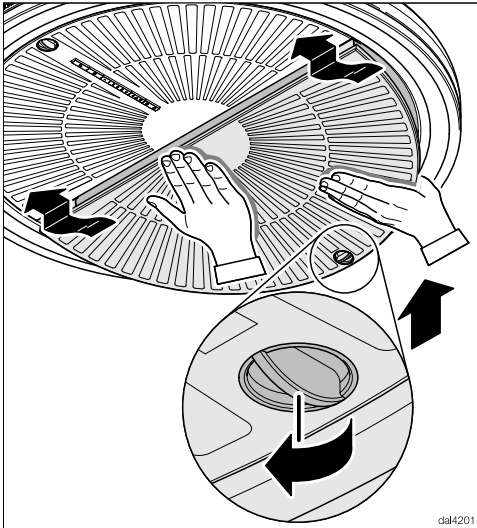

- Leg de vetfilters na het schoonmaken nog op een vochtopnemend voorwerp te drogen.
- Wanneer de vetfilters uitgenomen zijn, kan u de bereikbare onderdelen van de behuizing van vet ontdoen. Op die manier voorkomt u brandgevaar.



- Plaats de vetfilters weer terug en sluit de vergrendelingen.



De bedrijfsurenteller voor de vetfilter resetten

Na de reiniging moet de bedrijfsurenteller worden gereset.

- Controleer of de afzuiging aan is en druk dan circa 3 seconden op toets bedrijfsuren  , totdat alleen stand **1** knippert.

Het symbool vetfilter  gaat uit.

Vetfilters reinigen vóódat het ingestelde aantal uren is verstreken:

- Druk circa 6 seconden op toets bedrijfsuren  , totdat alleen stand **1** knippert.

Actievekoolstoffilter

Naast de vetfilters worden zes anti-geurfilters gebruikt, die de geuren binden die tijdens het koken ontstaan.

De anti-geurfilters worden in het wasscherm boven de vetfilters geplaatst.

De anti-geurfilters kunnen door regeneratie in de oven of in de stoomoven met ovenfunctie meerdere keren gebruikt worden.

Regeneratie-interval

Regeneer de anti-geurfilters altijd zodra kookluchtjes niet meer voldoende worden opgenomen, maar uiterlijk om de 6 maanden.

De bedrijfsurenteller geeft aan wanneer de anti-geurfilters moet worden geregeneerd. Het symbool van het anti-geurfilter  gaat dan branden.

Anti-geurfilters verwijderen

De zes anti-geurfilters zijn in cassettes geplaatst, die zich in een carrousel bevinden.

- Schakel de dampkap uit.
- Verwijder de achterste vetfilter.

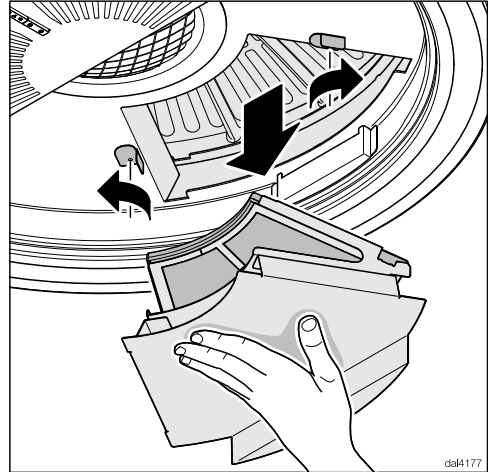

- Open de beide vergrendelingen van de vergrendelingscassette.
- Verwijder de vergrendelingscassette.

De dampkap is voorzien van een veiligheidsuitschakeling. Als u de vergrendelingscassette verwijdert zonder de dampkap eerst uit te schakelen, wordt deze automatisch uitgeschakeld. Als u de vergrendelingscassette weer plaatst, wordt de dampkap weer ingeschakeld.

Reiniging en onderhoud

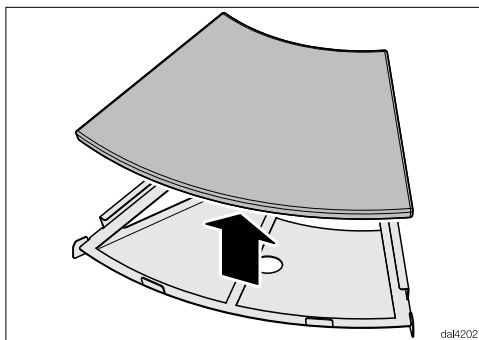
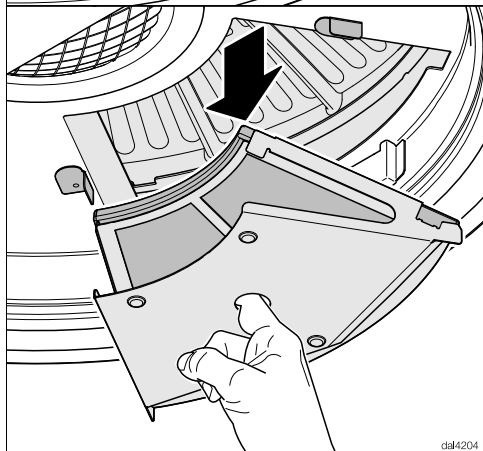
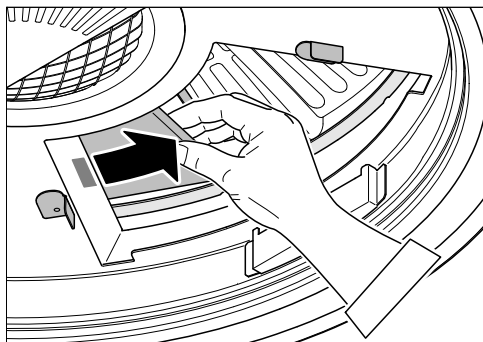

- Haal de anti-geurfilters uit de cassettes.

- Draai de carrousel totdat u de volgende cassette kunt verwijderen.
- Herhaal deze procedure totdat u alle zes cassettes heeft verwijderd.

Actieve koolstoffilter regenereren

Om de functie van de anti-geurfilters te herstellen, kunnen ze worden gerege-
neerd. De regeneratie vindt uitsluitend in
de oven of in de stoomoven met oven-
functie plaats.

Brandgevaar

Als u de anti-geurfilters in de vaat-
wasser reinigt, kunnen resten van het
reinigingsmiddel tijdens de regenera-
tie in de oven ontbranden.

Reinig de anti-geurfilters daarom niet
in de vaatwasser.

Het handmatig spoelen van de anti-
geurfilters kan de anti-geurfilters be-
schadigen.

Spoel de anti-geurfilters niet met de
hand.

- Als de ovenruimte aan de achterkant
over een afneembare vetfilter be-
schikt, moet deze worden verwijderd.
Lees hiervoor de bijbehorende ge-
bruiksaanwijzing.
- Verwarm de ovenruimte niet voor.
Plaats de anti-geurfilters op de roos-
ter en schuif dit op de middelste
hoogte in de ovenruimte.
- Schakel de oven of de ovenfunctie in;
ovenfunctie hetelucht plus  (lucht-
circulatie), 120 °C.

Tijdens de regeneratie kunnen geur-
ren ontstaan.

De regeneratie moet in goed geventi-
leerde ruimtes plaatsvinden. Open
indien nodig een raam.

- De duur van de regeneratie bedraagt
60 minuten. Schakel daarna de oven
of de ovenfunctie uit.

Verbrandingsgevaar

U kunt zich aan de hete anti-geurfil-
ters verbranden.

Neem de hete anti-geurfilters niet uit
de oven en leg ze niet op een hitte-
gevoelige ondergrond.

Plaats de hete anti-geurfilters niet in
de dampkap.

- Laat de anti-geurfilters in de oven-
ruimte afkoelen.
- Reinig bij verwijderde anti-geurfilters
de bijbehorende cassettes. Neem
hiervoor de regels onder “Ommante-
ling” in acht. Reinig ze niet in de vaat-
wasser.

Reiniging en onderhoud

Anti-geurfilters plaatsen

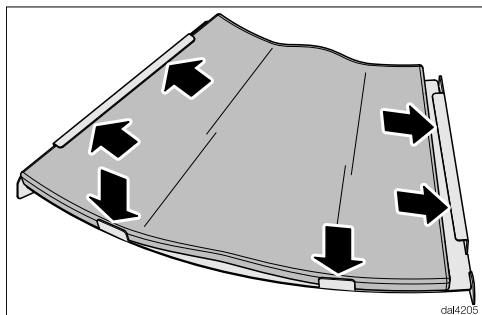

- Plaats de anti-geurfilters in de cassettes. Druk de anti-geurfilter aan beide kanten onder de montagehoeken.

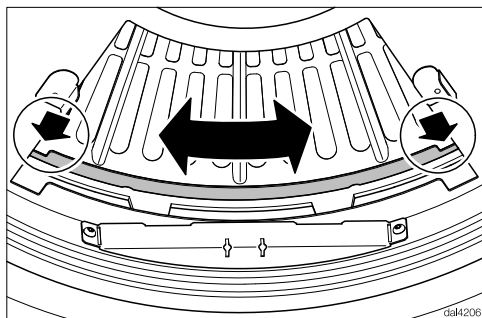

- Draai de carousel in een positie, waarin aan beide kanten de gleuven zichtbaar zijn.

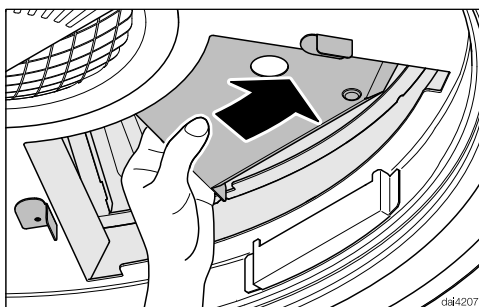

- Plaats een anti-geurfiltercassette in de dampkap en draai de carousel één positie verder.
- Plaats alle verdere anti-geurfiltercassettes op dezelfde manier.

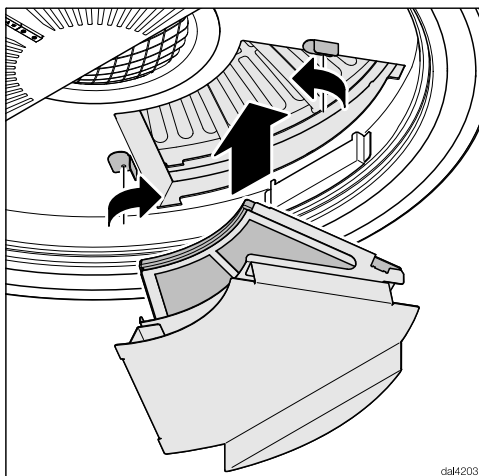



- Plaats tenslotte de vergrendelingscassette en sluit de vergrendelingen.

Als de vergrendelingscassette juist is geplaatst, worden de afzuiging en de kookplaatverlichting automatisch ingeschakeld.



De bedrijfsurenteller voor de anti-geurfilter terugzetten naar fabrieksinstellingen

Na de regeneratie moet de bedrijfsurenteller worden gereset.

- Controleer of de afzuiging aan is en druk dan tweemaal circa 3 seconden op toets bedrijfsuren  , houd deze ingedrukt, totdat alleen stand **1** knippert.

Het symbool anti-geurfilter  gaat uit.

Als u de anti-geurfilters regeneert **voordat** de bedrijfsuren zijn verstreken:

- Druk tweemaal circa 6 seconden lang op de toets bedrijfsuren  , totdat alleen stand **1** knippert.

Levensduur

Na 3 jaar moeten de anti-geurfilters worden vervangen.

U kunt de anti-geurfilters in de webshop van Miele, bij Miele zelf (zie achter in deze gebruiksaanwijzing) of bij de Miele-vakhandelaar verkrijgen.

De type-aanduiding vindt u in het hoofdstuk “Technische gegevens”.

Anti-geurfilters weggooien

- Gooi de gebruikte anti-geurfilters bij het huisvuil.

Technische Dienst van Miele en garantie

Voor storingen die u niet zelf kunt verhelpen, waarschuwt u uw Miele-vakhandelaar of Miele.

Het adres, het telefoonnummer en de website van Miele vindt u achter in deze gebruiksaanwijzing.

Voor een goede en vlotte afhandeling moet de afdeling Consumentenbelangen weten welk type toestel u heeft en welk serienummer het heeft. Beide gegevens vindt u op het typeplaatje.

Positionering van het typeplaatje

Het typeplaatje is zichtbaar nadat u de vetfilter hebt verwijderd.

Duur en voorwaarden van de garantie

De duur van de garantie bedraagt 2 jaar.

Meer informatie vindt u in de meegeleverde garantievoorwaarden.

Voor de montage

⚠️ Neem voordat u met monteren begint de informatie in dit hoofdstuk en in het hoofdstuk “Opmerkingen omtrent uw veiligheid” in acht.

Montagemateriaal

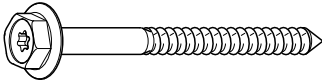

08162250

3 schroeven 7 x 110 mm en



08162240

3 pluggen 10 x 80 mm

voor het bevestigen van de dampkap aan het plafond.

De pluggen zijn voorzien van een Europese technische goedkeuring voor gebruik in betonnen plafonds.

Gebruik de pluggen alleen in combinatie met de bijgevoegde schroeven 7 x 110 mm. Kies voor andere plafondconstructies geschikt bevestigingsmateriaal. Let er op dat het plafond stevig genoeg is voor de dampkap. Het gewicht van de dampkap vindt u in het hoofdstuk “Technische gegevens”.



2 afdekkappen

voor de bevestigingsschroeven van de kap.

Montageschema

De montage vindt u op de bijgeleverde montageschema beschreven.

Installatie

Afmetingen van het toestel

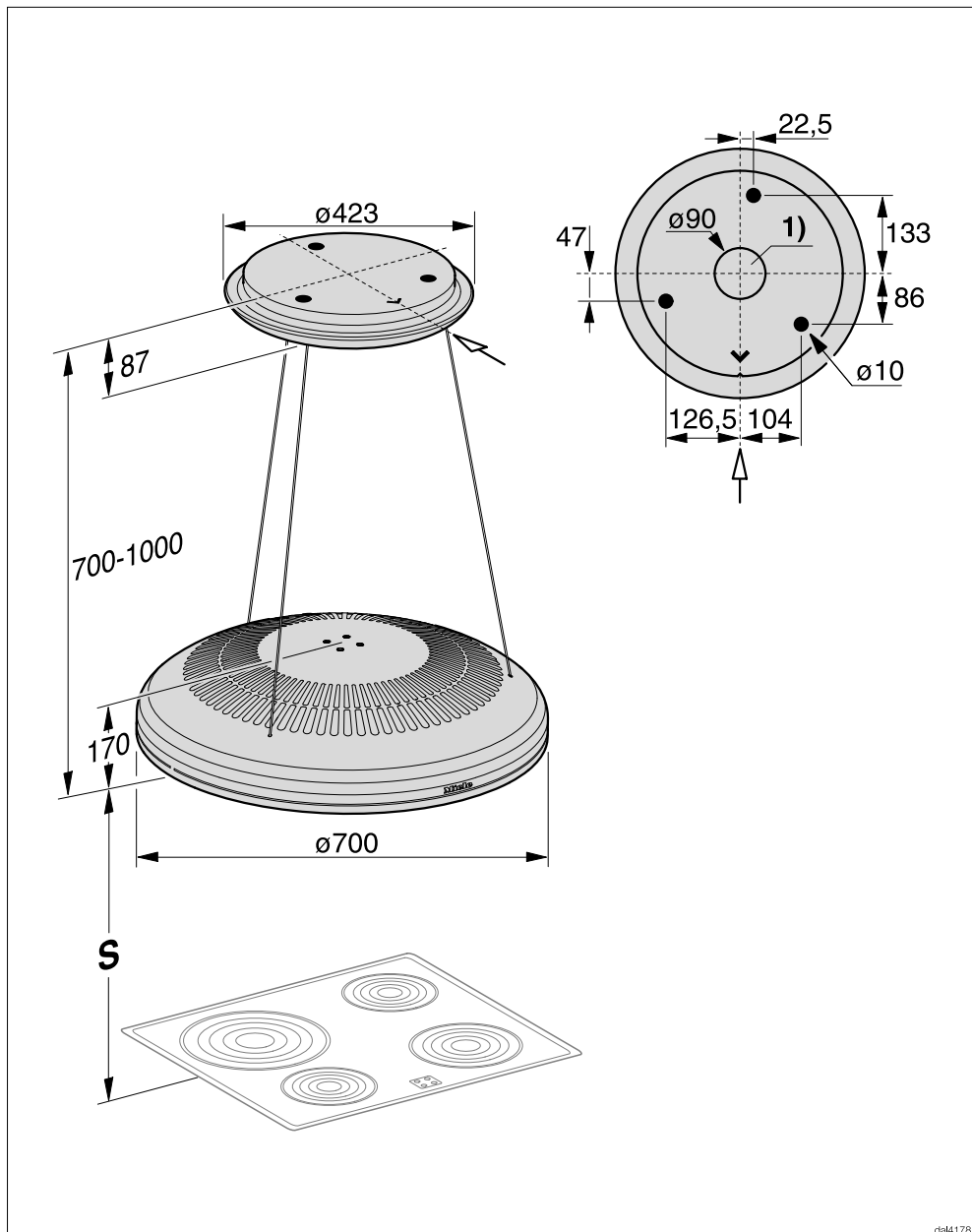

dal4178

- ① Doorvoer voor de elektrische kabel

Afstand tussen kookplaat en dampkap (S)

Neem bij de keuze van de afstand tussen kooktoestel en onderkant van de dampkap, de informatie van de producent van het kooktoestel, in acht. Als daar geen grotere afstanden worden aangegeven, dient u ten minste de volgende veiligheidsafstanden aan te houden. Neem hiervoor ook het hoofdstuk “Veiligheidsinstructies en waarschuwingen” in acht.

Kooktoestel	Afstand S minimaal
Elektrische kookplaat	450 mm
Elektrische grill, elektrische friteuse	650 mm

 Verbrandingsgevaar als gevolg van hitte.

De opstijgende hitte van een gasfornuis kan de onderkant van de dampkap sterk verwarmen. Er bestaat verbrandingsgevaar tijdens de bediening van de dampkap.

De montage boven een gasfornuis is niet toegestaan.

Installatie

Montagetips

- Het is aan te raden onder de dampkap, zelfs boven elektrische kookplaten, een afstand van minimum 650 mm in acht te nemen. Zo werkt u vlotter onder de dampkap.
- Hou bij de keuze van de montagehoogte rekening met uw lichaamslengte. U moet vlot aan het kookplaat kunnen werken en de dampkap perfect kunnen bedienen.
- Houd er rekening mee dat hoe groter afstand tussen de dampkap en het kookplaat is, hoe minder gemakkelijk de kookdampen opgenomen worden.
- Om alle kookdampen op te kunnen vangen moet de afzuigkap precies in het midden boven de kookplaat gemonteerd zijn.
- Zorg ervoor dat het kookplaat niet groter is dan de dampkap, liefst kleiner.
- De plaats waar de dampkap komt te hangen moet makkelijk toegankelijk zijn. In geval van een storing moet een technicus makkelijk bij de dampkap kunnen komen en deze ongehinderd kunnen demonteren. Let bij het monteren van de dampkap dus ook op de plaatsing van kasten, planken, plafond- of decorelementen in de omgeving van de dampkap.

 Door ondeskundig uitgevoerde installatie-, onderhouds- of reparatiewerkzaamheden kan de gebruiker aanzienlijke risico's lopen waarvoor de fabrikant niet aansprakelijk kan worden gesteld.

Het toestel mag alleen op het elektriciteitsnet worden aangesloten door een erkend elektro-installateur die de lokale voorschriften kent en nauwgezet volgt.

De dampkap mag uitsluitend op een correct geïnstalleerd elektrisch netwerk aangesloten worden.

De elektrische installatie moet conform VDE 0100 zijn uitgevoerd.

Ter verhoging van de veiligheid wordt in de VDE-richtlijn DIN VDE 0100 deel 739 geadviseerd het toestel aan te sluiten op een verliesstroomschakelaar met een reactiewaarde van 30 mA (DIN VDE 0664).

Voor elke pool dient er een werkschakelaar aanwezig te zijn. De contactopening in uitgeschakelde toestand moet minimaal 3 mm bedragen. Geschikte zelfuitschakelaars zijn automatische veiligheidsschakelaars, zekeringen en relais (EN 60335).

De benodigde aansluitgegevens vindt u op het typeplaatje (zie hoofdstuk: "Service en garantie"). Controleer of deze gegevens overeenkomen met de spanning en de frequentie van uw elektriciteitsnet.

Technische gegevens

Ventilatormotor	60 W
Kookplaatverlichting	14 W
Totale aansluitwaarde	74 W
Netspanning, frequentie	AC 230 V, 50 Hz
Zekering	10 A
Gewicht	22,5 kg

Wifimodule

Frequentieband	2,400 - 2,4835 GHz
Maximaal zendvermogen	< 100 mW

Accessoires die voor luchtcirculatie achteraf nog kunnen worden besteld.

Set anti-geurfilters DKF 27-R (regeneerbaar). De set bevat 6 anti-geurfilters.

Verklaring van overeenstemming

Hierbij verklaart Miele dat deze dampkap voldoet aan de Richtlijn 2014/53/EU.

De volledige tekst van de EU-verklaring van overeenstemming is te vinden op een van de volgende internetadressen:

- Producten, download, op www.miele.de
- Service, informatie aanvragen, gebruiksaanwijzingen, op www.miele.de/haushalt/informationsanforderung-385.htm door de productnaam of het fabricage-nummer in te geven

Productkaart voor huishoudelijke afzuigkappen

volgens gedelegeerde verordening (EU) Nr. 65/2014 en verordening (EU) Nr. 66/2014

MIELE	
Identificatie van het model	DA 7078 D
Jaarlijks energieverbruik ($AEC_{afzuigkap}$)	28,3 kWh/jaar
Energie-efficiëntieklasse	A
Energie-efficiëntie-index ($EEL_{afzuigkap}$)	54,4
Hydrodynamische efficiëntie ($FDE_{afzuigkap}$)	29,7
Hydrodynamische-efficiëntieklasse	
A (meest efficiënt) tot G (minst efficiënt)	A
Verlichtingsefficiëntie ($LE_{afzuigkap}$)	33,0 lx/W
Verlichtingsefficiëntieklasse	
A (meest efficiënt) tot G (minst efficiënt)	A
Vetfilteringsefficiëntie	90,3%
Vetfilteringsefficiëntieklasse	
A (meest efficiënt) tot G (minst efficiënt)	B
Gemeten luchtdebiet op het beste-efficiëntiepunt	372,0 m ³ /h
Luchtstroom (minimumsnelheid)	270 m ³ /h
Luchtstroom (maximumsnelheid)	420 m ³ /h
Luchtstroom (intensieve of boostmodus)	615 m ³ /h
Max. luchtstroom (Q_{max})	615 m ³ /h
Gemeten luchtdruk op het beste-efficiëntiepunt	151 Pa
A-gewogen geluidsemissie (minimumsnelheid)	53 dB
A-gewogen geluidsemissie (maximumsnelheid)	65 dB
A-gewogen geluidsemissie in de intensieve of boostmodus	75 dB
Gemeten elektrisch opgenomen vermogen op het beste-efficiëntiepunt	52,4 W
Elektriciteitsverbruik in de uit-stand (P_o)	W
Elektriciteitsverbruik in de stand-by-stand (P_s)	0,35 W
Nominaal vermogen van het verlichtingssysteem	14,4 W
Gemiddelde verlichting van het verlichtingssysteem op het kookoppervlak	475 lx
Tijdstoenamefactor	0,9



nv Miele België

Z.5 Mollem 480
1730 Mollem (Asse)

Herstellingen aan huis en andere inlichtingen: 02/451.16.16

E-mail: info@miele.be

Internet: www.miele.be

Duitsland

Miele & Cie. KG

Carl-Miele-Straße 29
33332 Gütersloh

DA 7078 D

nl-BE

M.-Nr. 11 267 200 / 00