

APWD 325

- de** Gebrauchsanweisung Einsatz mit Adapter für die Aufbereitung von Schläuchen von dentalen Lachgassedierungssystemen
- sv** Bruksanvisning Insats med adapter för rengöring av slangar från system för lustgassedering inom tandvården
- el** Οδηγίες χρήσης Ένθετο με προσαρμογέα για καθαρισμό-απολύμανση εύκαμπτων σωλήνων οδοντιατρικών συστημάτων καταστολής με οξείδιο του αζώτου
- hu** Használati útmutató Adapterrel való használat kéjgázt használó fogászati szedációs rendszerek tömlőinek előkészítéséhez.
- ja** 取扱説明書 歯科用笑気吸入鎮静法用ホースの再生処理用アダプター付きインサート
- ko** 사용설명서 치과 아산화질소 진정법 호스용 어댑터 인서트
- ro** Instrucțiuni de utilizare Inserția cu adaptor pentru pregătirea furtunurilor pentru sistemul de sedare cu gaz ilariant dentar
- ru** Инструкция по эксплуатации Вставка с адаптером для обработки шлангов стоматологических установок для седации закисью азота
- sk** Návod na použitie Nadstavec s adaptérom pre prípravu hadíc z dentálneho systému na tlmenie s rajským plynom
- tr** Kullanım kılavuzu Dental nitroz oksit sedasyon sistemlerinin hortumlarını yeniden işleyerek kullanıma hazırlamak için adaptörlü iç aksesuar
- zh** 操作说明 带适配器的插件，用于对牙科氧化亚氮镇静软管进行再处理
- pl** Instrukcja użytkowania Wkład z adapterami do przygotowywania węży stomatologicznych systemów sedacji podtlenkiem azotu

de 4
sv 16
el 28
hu 40
ja 52
ko 64
ro 76
ru 88
sk100
tr112
zh124
pl136

Hinweise zur Anleitung	4
Zweckbestimmung	5
Lieferumfang	6
Nachkaufbare Komponenten	6
Entsorgung der Transportverpackung	6
Sicherheitshinweise und Warnungen	7
Anwendungstechnik	8
Montage	8
Montage Adapter	8
Montage Erweiterungsset Schlauchaufnahmen	9
Spülgut einordnen	11
Spülgut einordnen Standardset	11
Spülgut einordnen Erweiterungsset	12
Maximale Beladung APWD 325	13
Aufbereitung	14
Doppelschläuche von Systemen zur Sedierung mit Lachgas aufbereiten	14
Kontrollieren Sie bei der Beladung und vor jedem Programmstart	14

Warnungen

 Warnungen enthalten sicherheitsrelevante Informationen. Sie warnen vor möglichen Personen- und Sachschäden. Lesen Sie die Warnungen sorgfältig durch und beachten Sie die darin angegebenen Handlungsaufforderungen und Verhaltensregeln.

Hinweise

Hinweise enthalten Informationen, die besonders beachtet werden müssen.

Zusatzinformationen und Anmerkungen

Zusätzliche Informationen und Anmerkungen sind durch einen einfachen Rahmen gekennzeichnet.

Handlungsschritte

Jedem Handlungsschritt ist ein schwarzes Quadrat vorangestellt.

Beispiel:

■ Wählen Sie eine Option mit Hilfe der Pfeiltasten aus und speichern Sie die Einstellung mit *OK*.

Display

Im Display angezeigte Ausdrücke sind durch eine besondere Schriftart, die der Displayschrift nachempfunden ist, gekennzeichnet.

Beispiel:

Menü Einstellungen .

Mit Hilfe des Einsatzes mit Adapter APWD 325 können wiederaufbereitbare Schläuche von Systemen zur Sedierung mit Lachgas im Dentalbereich in einem Reinigungs- und Desinfektionsgerät aufbereitet werden. Hierzu sind auch die Gebrauchsanweisung des Reinigungs- und Desinfektionsgerätes sowie die Informationen der Hersteller der Medizinprodukte zu beachten.

Der Einsatz mit Adapter ist in folgenden Körben und Modulen einsetzbar:

Oberkorb A 105/1

Unterkorblafette A 151 mit Modul A 315

Im weiteren Verlauf dieser Gebrauchsanweisung wird das Reinigungs- und Desinfektionsgerät als Reinigungsautomat bezeichnet. Aufbereitbare Medizinprodukte werden in dieser Gebrauchsanweisung allgemein als Spülgut bezeichnet, wenn die aufzubereitenden Medizinprodukte nicht näher definiert sind.

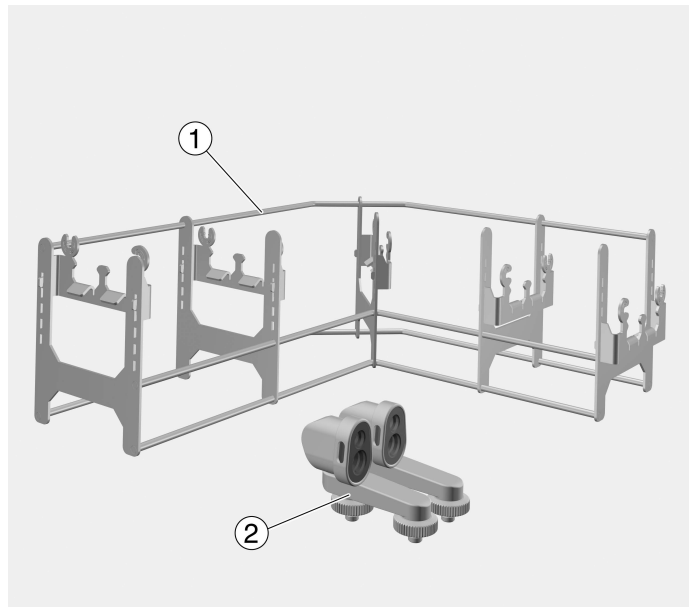

① Einsatz Schlauchführung

② Adapter

Set APWD 325:

1 Stück Einsatz für Doppelschläuche, Länge 397 mm, Breite 315 mm, Höhe 135 mm

2 Stück Adapter für Doppelschläuche, Länge 78 mm, Breite 40 mm, Höhe 65 mm

Nachkaufbare Komponenten

- APWD 326, Nachrüstset für Doppelschläuche von dentalen Lachgassystemen, 2 Stück Adapter
- APWD 328, Erweiterungsset für die Aufbereitung von bis zu 5 Doppelschläuchen von dentalen Lachgassystemen, 5 Stück Schlauchaufnahmen
- E 146, Siebschale mit Deckel und schwenkbaren Tragegriffen, Höhe 55 mm, Breite 150 mm, Tiefe 255 mm

Entsorgung der Transportverpackung

Die Verpackung schützt vor Transportschäden. Die Verpackungsmaterialien sind nach umweltverträglichen und entsorgungstechnischen Gesichtspunkten ausgewählt und deshalb recycelbar.

Das Rückführen der Verpackung in den Materialkreislauf spart Rohstoffe und verringert das Abfallaufkommen. Ihr Fachhändler nimmt die Verpackung zurück.

de - Sicherheitshinweise und Warnungen

Lesen Sie die Gebrauchsanweisung aufmerksam durch, bevor Sie diesen Einsatz benutzen.
Bewahren Sie die Gebrauchsanweisung sorgfältig auf.

 Beachten Sie unbedingt die Gebrauchsanweisung des Reinigungsautomaten, insbesondere die darin enthaltenen Sicherheitshinweise und Warnungen.

- ▶ Die Einsätze sind ausschließlich für die in dieser Gebrauchsanweisung genannten Anwendungsgebiete zugelassen. Darüber hinausgehende Anwendungen, sowie die Verwendung der Einsätze mit weiteren Komponenten aus dem Miele Zubehörprogramm sind in den Gebrauchsanweisungen der Zubehörteile beschrieben oder mit Miele abzustimmen.
Jegliche andere Verwendung, Umbauten und Veränderungen sind unzulässig.
- ▶ Vor dem ersten Gebrauch müssen neue Einsätze ohne Spülgut im Reinigungsautomaten einer Grundreinigung unterzogen werden.
- ▶ Vor dem ersten Gebrauch müssen neue Beladungsträger ohne Spülgut im Reinigungsautomaten abgespült werden.
- ▶ Kontrollieren Sie alle Wagen, Körbe, Module und Einsätze gemäß den Angaben im Kapitel „Instandhaltungsmaßnahmen“ in der Gebrauchsanweisung ihres Reinigungsautomaten.
- ▶ Tragen Sie zu Ihrer eigenen Sicherheit beim Einsortieren und bei der Entnahme des Spülguts Handschuhe, ggf. auch einen Mundschutz und eine Schutzbrille. Tragen Sie bei der Entnahme des Spülguts saubere Handschuhe, um eine Rekontamination zu vermeiden.
- ▶ Die Beladung muss von hinten nach vorne und die Entnahme entsprechend umgekehrt erfolgen.

Montage

Montage Adapter Für die Aufbereitung der Schläuche von Systemen zur Sedierung mit Lachgas im Dentalbereich sind die Adapter aus dem Set APWD 325 erforderlich. Die Adapter sind für alle gängigen Doppelschläuche geeignet.

- Die Adapter in die Anschlüsse der Injektorleiste schrauben.

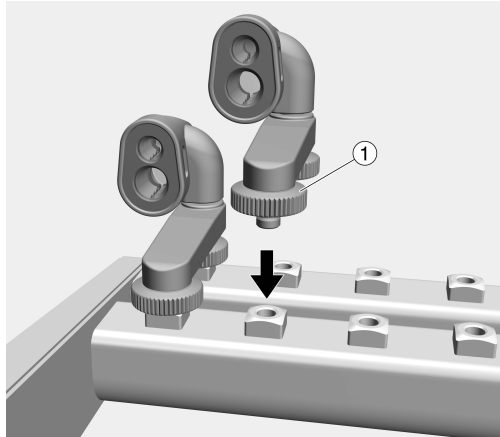

- Die Adapter mit den beiden Rändelmuttern ① fixieren und gleichzeitig anziehen.

Bei Verwendung des Erweiterungssets APWD 328 müssen zusätzliche Adapter montiert werden. Die Adapter sind als Nachrüstset APWD 326 erhältlich.

Bei der Verwendung der Adapter muss die Spülflotte gefiltert werden. Rüsten Sie dazu die Injektorleiste mit einem Filterrohr A 800 aus. Die Spülflotte setzt sich aus dem einlaufenden Wasser, den Prozesschemikalien und der Ansammlung zusammen. Dem Filterrohr liegt eine eigene Gebrauchsanweisung bei. Beachten Sie im Besonderen die Hinweise zur regelmäßigen Reinigung des Filterrohrs.

Montage Erweiterungsset Schlauchaufnahmen

Mit dem Erweiterungsset APWD 328 ist eine Reinigung und Desinfektion von maximal 5 Doppelschläuchen möglich. In dem Set sind 5 Schlauchaufnahmen enthalten. Die Schlauchaufnahmen des Erweiterungssets müssen auf den fixierten Schlauchaufnahmen am Einsatz montiert werden.

- Die Schlauchaufnahme des Erweiterungssets ① mit dem Drehpunkt ③ am Haken ② der Schlauchaufnahme am Einsatz befestigen.

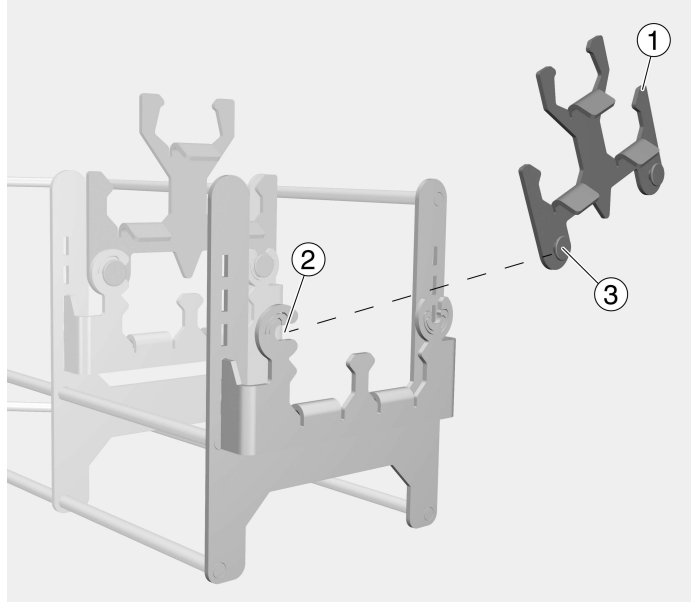

- Mit einer Drehbewegung die Schlauchaufnahme des Erweiterungssets auf die gegenüberliegende Halterung ④ setzen.

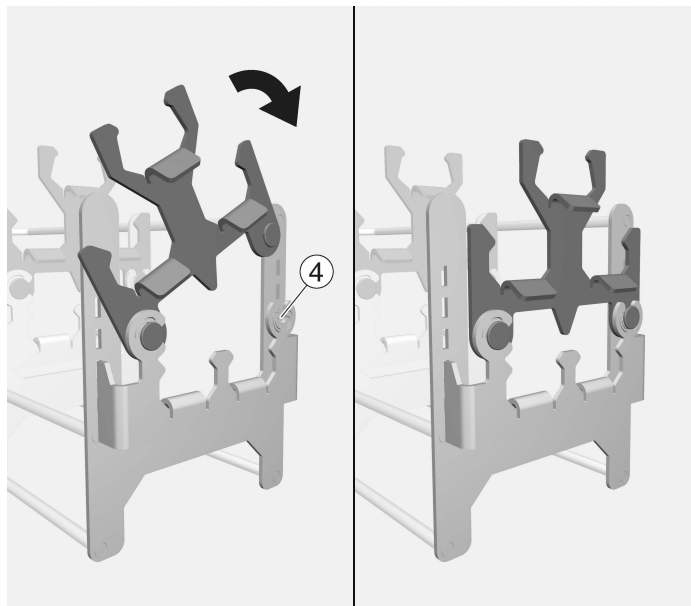

- Die restlichen Schlauchaufnahmen des Erweiterungssets auf den bereits fixierten Schlauchaufnahmen montieren und den Einsatz im A 105/1 oder A 151 mit A 315 platzieren.

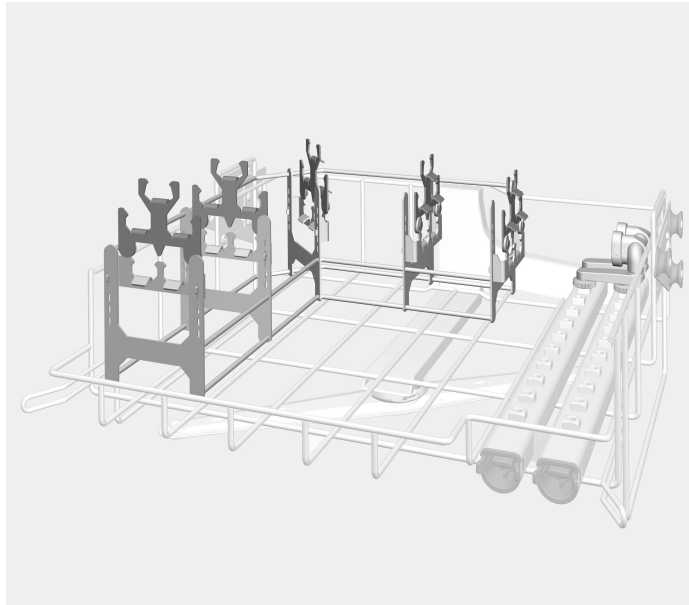

Einsatz Schlauchführung mit A 105/1

Spülgut einordnen

Halten Sie stets das im Rahmen der Validierung festgelegte Beladungsmuster ein.

⚠ Verletzungsgefahr durch Spülgut.

Bei der Beladung und der Entnahme des Spülguts besteht die Gefahr, sich an eventuell vorhandenen scharfen Kanten, Schneiden oder spitzen Enden zu verletzen.

Um das Verletzungsrisiko möglichst gering zu halten, sollte die Beladung von hinten nach vorne und die Entnahme entsprechend umgekehrt erfolgen.

Spülgut einordnen Standardset

- Die Doppelschläuche in den Silikoneinsatz ① des Adapters stecken.

Beachten Sie dabei, dass der Durchmesser der Schläuche mit dem Durchmesser des Silikoneinsatzes des Adapters gleich ist.

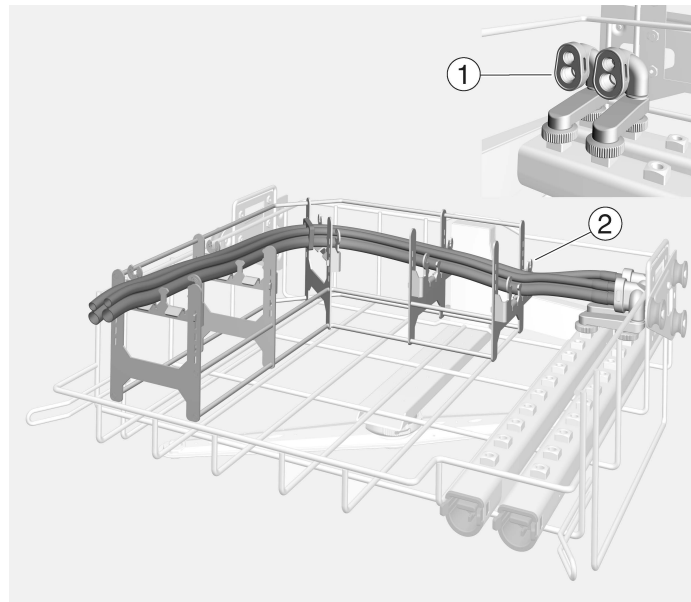

- Den Doppelschlauch auf die am Einsatz befestigte Schlauchaufnahme ② legen.

Es muss darauf geachtet werden dass die Schlauchsets bei der Platzierung nicht verdreht werden.

Auf der Schlauchaufnahme können 2 Doppelschläuche abgelegt werden. Wenn der Einsatz mit dem Erweiterungsset APWD 328 und APWD 326 ausgestattet wird, können 3 weitere Doppelschläuche platziert werden.

Spülgut einordnen ■ Die Schlauchaufnahme des Erweiterungssets ③ öffnen.
Erweiterungsset

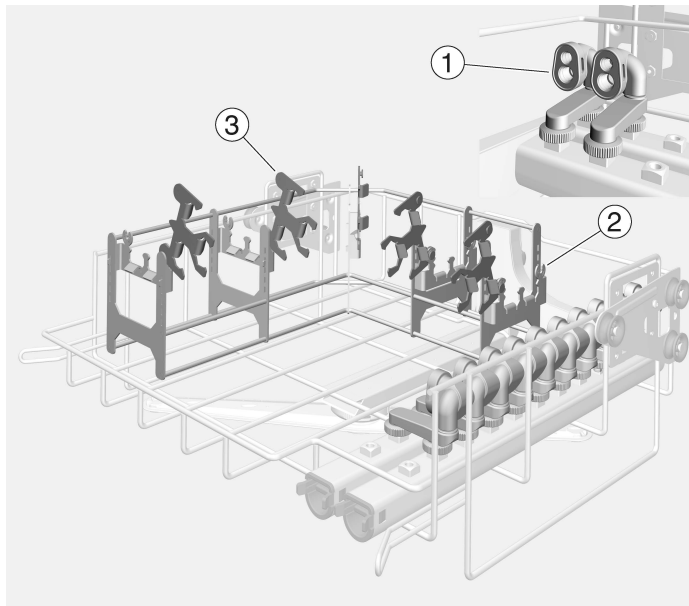

- Die Doppelschläuche in den Silikoneinsatz des Adapters ① stecken.

Beachten Sie dabei, dass der Durchmesser der Schläuche mit dem Durchmesser des Silikoneinsatzes des Adapters gleich ist.

- Die Doppelschläuche auf die am Einsatz befestigte Schlauchaufnahme ② legen.
- Die Schlauchaufnahme des Erweiterungssets ③ schließen, bis der Drehpunkt einrastet.
- Die restlichen Doppelschläuche in den Silikoneinsatz ① der zusätzlich montierten Adapter stecken.
- Die Doppelschläuche auf die Schlauchaufnahme des Erweiterungssets ③ legen.

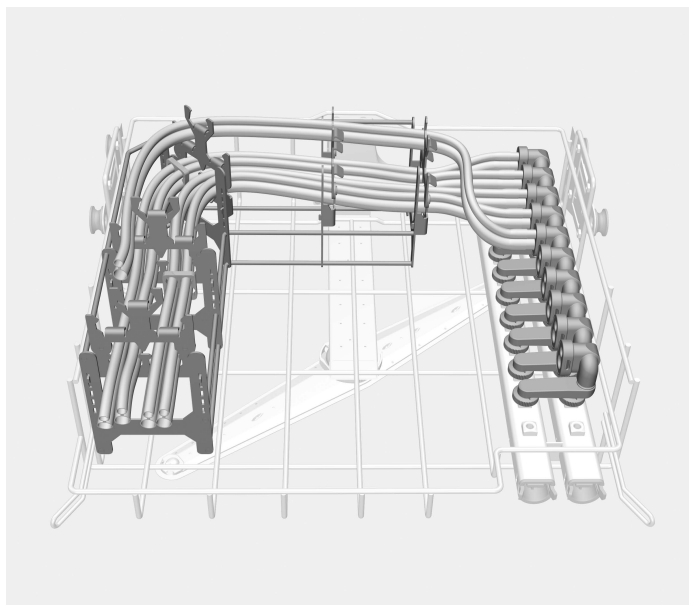

Maximale Beladung APWD 325

Korb/Modul	Reinigungsprogramm	max. Beladung
A 105/1 + A 151	Vario TD Dental	2 Schlauchsets
A 105/1 + A 151 + A 315	Vario Dental Plus	4 Schlauchsets
Optional:		
A 105/1 + A 151	Vario Dental Plus	5 Schlauchsets

Wenn der Einsatz APWD 325 im Oberkorb A 105/1 oder in der Unterkorblafette A 151 mit dem Modul A 315 montiert wurde, kann der frei verbliebene Platz mit anderen Instrumenten oder Einsätzen aus dem Dentalbereich bestückt werden.

Optional können die Mundstücke der Lachgassedierung in der Siebschale E 146 aufbereitet werden. Prüfen Sie die Mundstücke vor der Aufbereitung auf die Eignung im Reinigungs- und Desinfektionsgerät.

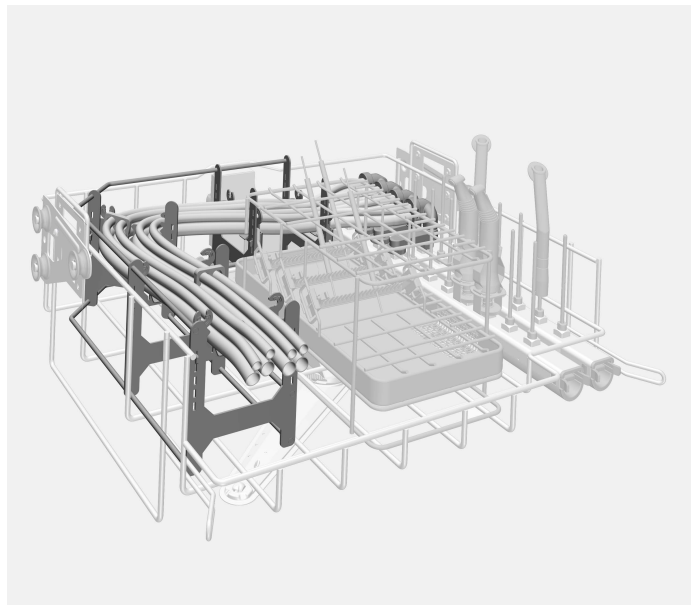

A 105/1 mit APWD 325 voll bestückt

Aufbereitung

⚠ Infektionsgefahr durch unzureichende Desinfektion.
Spülgut, das sich während der Aufbereitung von der Spülvorrichtung gelöst hat, ist von innen nicht ausreichend desinfiziert.
Wenn sich Spülgut während der Aufbereitung von der Spülvorrichtung gelöst hat, müssen Sie es noch einmal aufbereiten.

Doppelschläuche von Systemen zur Sedierung mit Lachgas aufbereiten

- Die Durchspülbarkeit der Doppelschläuche sicherstellen.

Kontrollieren Sie bei der Beladung und vor jedem Programmstart

- Befindet sich der Silikoneinsatz im Schlauchadapter in der korrekten Position.
- Befinden sich die Enden des Doppelschlauchs innerhalb des Korbereichs.

Om bruksanvisningen	16
Användningsområde	17
I leveransen ingår	18
Komponenter som kan köpas till.....	18
Transportförpackning	18
Säkerhetsanvisningar och varningar	19
Användningsteknik	20
Montering	20
Montering adapter	20
Montering utökningssats slanghållare.....	21
Placera diskgoods.....	23
Placera diskgoods, standardsats	23
Placera diskgoods, utökningssats.....	24
Maximal last APWD 325.....	25
Rengöring.....	26
Rengöra dubbel- slangar för system för lustgassedering	26
Kontrollera vid placering av instrument och före varje programstart	26

Varningar

⚠ Textutor med dessa symboler innehåller säkerhetsinformation och varnar för eventuella person- och saksador.
Läs noggrant igenom varningarna och beakta alla uppmaningar och förhållningsregler.

Instruktioner

Anvisningarna innehåller information som måste beaktas särskilt.

Ytterligare information och kommentarer

Ytterligare information och kommentarer står i en enkel ram.

Instruktioner

Framför varje steg i en instruktion finns en svart kvadrat.

Exempel:

■ Välj ett alternativ med hjälp av pilknapparna och spara inställningen med *OK*.

Display

Text som visas i displayen står med en speciell skrifttyp.

Exempel:

Meny Inställningar .

Med hjälp av denna insats med adapter APWD 325 kan disk- och desinfektionsbara slangar från system för lustgassedering inom tandvården rengöras i en diskdesinfektor från Miele. Följ bruksanvisningen för diskdesinfektorn och informationen från tillverkaren av medicinprodukterna.

Insatsen med adapter kan användas i följande korgar och moduler:

Överkorg A 105/1

Underkorgslavett A 151 med modul A 315

I denna bruksanvisning beskrivs en diskdesinfektor. Begreppet disk-gods kommer generellt att användas i denna bruksanvisning för material som ska rengöras när de inte är mer specifikt beskrivna.

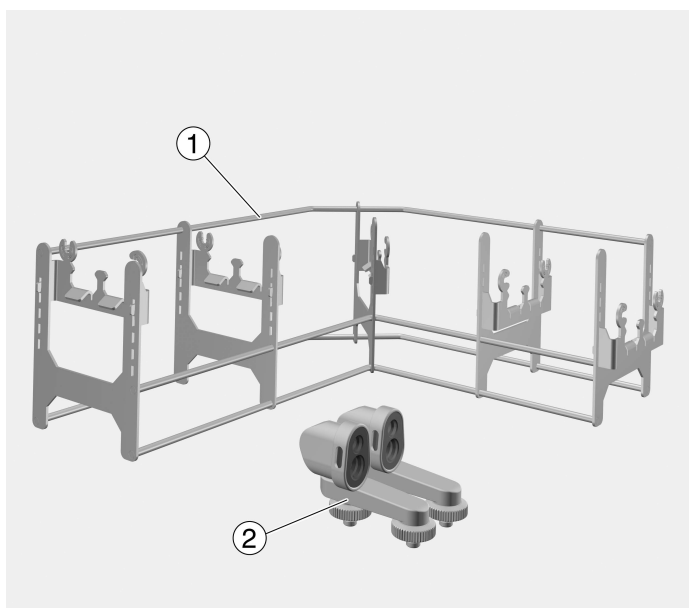

① Insats slangstyrning

② Adapter

Set APWD 325:

1 styck insats för dubbelslangar, längd 397 mm, bredd 315 mm, höjd 135 mm

2 stycken adaptrar för dubbelslangar, längd 78 mm, bredd 40 mm, höjd 65 mm

Komponenter som kan köpas till

- APWD 326, med ombyggnadssats för dubbelslangar för lustgas-system inom tandvården, 2 stycken adaptrar
- APWD 328, utökningssats för rengöring av upp till 5 dubbelslangar för lustgassystem inom tandvården, 5 stycken slanghållare
- E 146, DIN-trådkorg med lock 5 mm diameter på maskorna och 2 vridbara bärhandtag, höjd 55 mm, bredd 150 mm, djup 255 m

Transportförpackning

Förpackningen skyddar mot transportskador. Förpackningsmaterialen är valda med hänsyn till miljön och är därför återvinningsbara.

Förpackning/emballage som återförs till materialkretsloppet innebär minskad råvaruförbrukning och mindre mängder avfall.

Läs noga igenom bruksanvisningen innan du använder denna insats.
Spara bruksanvisningen.

 Beakta maskinens bruksanvisning, särskilt säkerhetsanvisningarna och varningarna.

- ▶ Insatserna får endast användas för de användningsområden som anges i bruksanvisningen. Övrig användning såväl som användning av insatserna med andra komponenter från Miele tillbehörssortiment beskrivs i respektive bruksanvisning eller måste stämmas av med Miele.
Alla andra användningar, ombyggnader och förändringar är otillåtna.
- ▶ Innan den första idrifttagningen måste nya insatser rengöras grundligt utan diskgodset i diskdesinfektorn.
- ▶ Innan nya insatser används måste de rengöras i en maskin utan diskgodset.
- ▶ Kontrollera alla vagnar, korgar, moduler och insatser enligt anvisningarna i avsnittet "Underhållsåtgärder" i diskdesinfektorns bruksanvisning.
- ▶ Använd för din egen säkerhet handskar, eventuellt också munskydd och skyddsglasögon, vid insättning och uttagning av diskgodset. Använd rena handskar när du plockar ut diskgodset för att undvika återkontaminering.
- ▶ När du plockar i ska du alltid göra det bakifrån och framåt. Urplockning sker omvänt, framifrån och bakåt.

Montering

Montering adapter

För rengöring av disk- och desinfektionsbara slangar för system för lustgassedering inom tandvård behövs adapterna ur satsen APWD 325. Adapterna passar alla vanliga dubbelslangar.

- Skruva in adapterna i injektorlistens anslutningar.

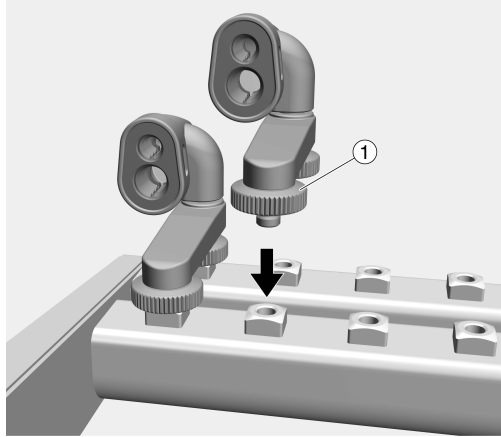

- Fixera adapterna med de två räfflade muttrarna ① och dra åt dem samtidigt.

Vid användning av utökningsatts APWD 328 behöver ytterligare adapterar monteras. Adapterna finns som eftermonteringsatts APWD 326.

Vid användning av adapter måste diskvattnet filtreras. Utrusta injektorlisten med ett filterrör A 800 för detta. Diskvattnet består av det inströmmande vattnet, processkemikalierna och smutsen. Det medföljer en bruksanvisning till filterröret. Följ särskilt anvisningarna för regelbunden rengöring av filterröret.

Montering utökningssats slanghållare

Med utökningssatsen APWD 328 går det att diska och desinficera maximalt 5 dubbelslangar. Denna sats innehåller 5 slanghållare. Utökningssatsens slanghållare måste monteras på de fixerade slanghållarna på insatsen.

- Fäst slanghållaren till utökningssatsen ① med vridpunkt ③ på slanghållarens hake ② på insatsen.

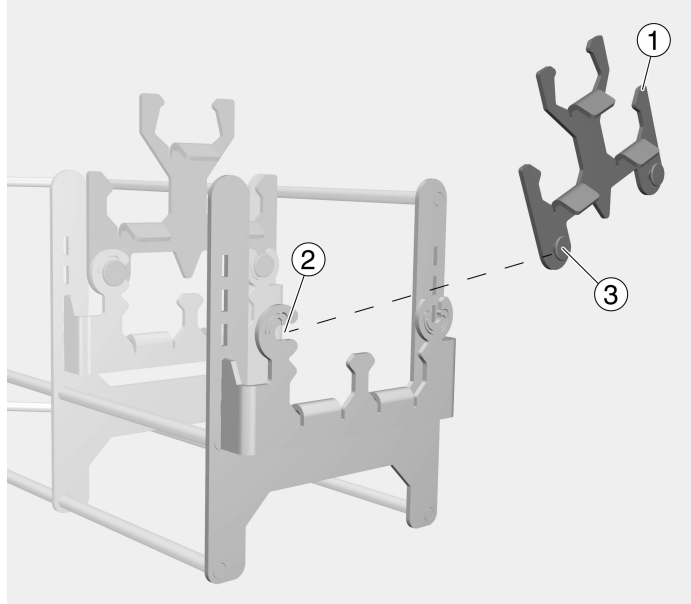

- Sätt utökningssatsens slanghållare på motsatt hållare ④ med hjälp av en vridrörelse.

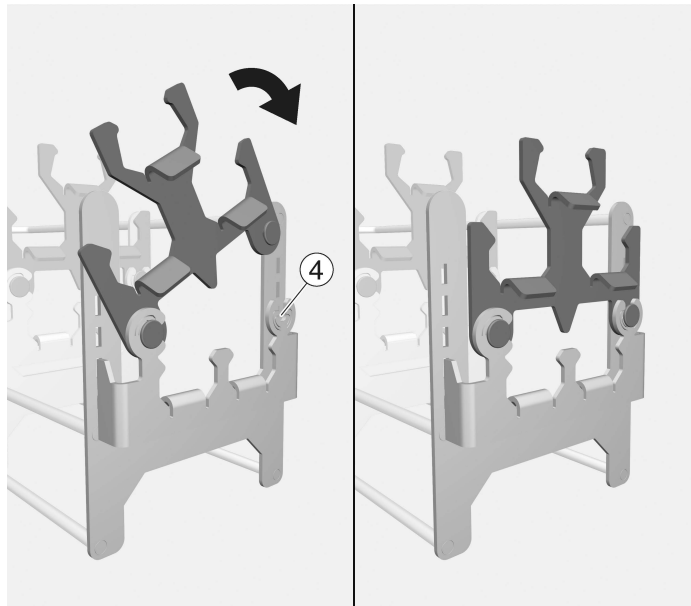

sv - Användningsteknik

- Montera övriga slanghållare ur utökningssets på de redan fixerade slanghållarna och placera insatsen i A 105/1 eller A 151 med A 315.

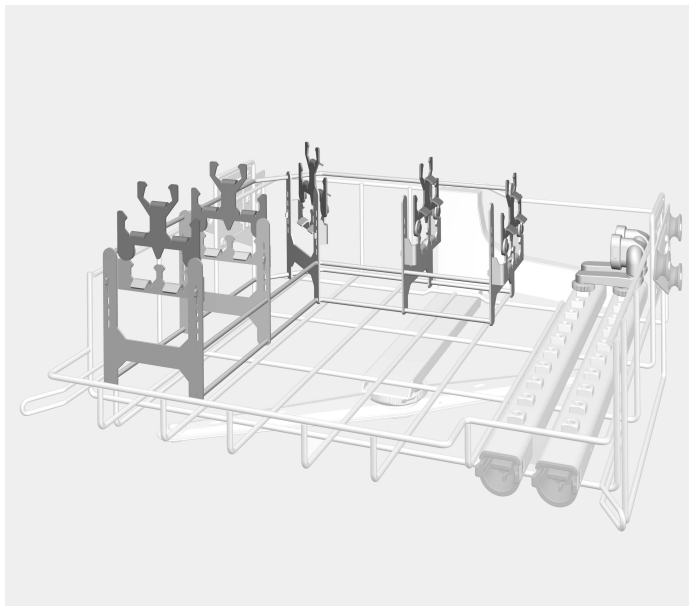

Insats slangstyrning med A 105/1

Placera diskgoods

Håll dig alltid till den fastlagda placeringen av diskgoods inom ramen för valideringen.

⚠ Risk för skador på grund av diskgoods.
Under iplockning och urplockning av diskgodset finns risken att man skadar sig på eventuellt vassa kanter, saxar eller spetsiga ändar.
För att minska risken för skador, ska iplockningen alltid ske bakifrån och fram och urplockningen tvärtom.

Placera diskgoods, standardsats

- Sätt dubbelslangarna i adaptorns silikoninsats ①.

Kontrollera att slangarnas diameter är samma som diametern för adaptorns silikoninsats.

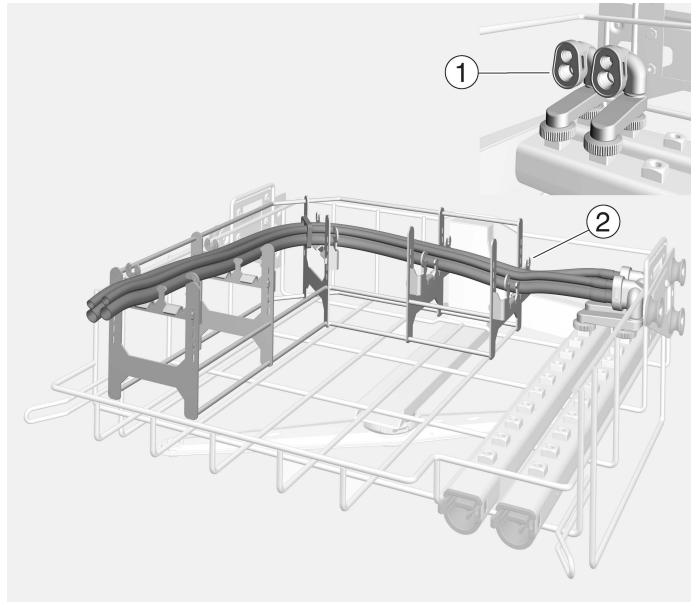

- Läg dubbelslangen på den slanghållare ② som är fäst på insatsen.

Se till att slangsetsen inte vrids under placeringen.

Det går att lägga två dubbelslangar på slanghållaren. Om insatsen utrustas med utökningssett APWD 328 och APWD 326 går det att placera ytterligare tre dubbelslangar.

sv - Användningsteknik

Placera diskgoods, utökningsatts ■ Öppna slanghållaren till utökningsattsens ③.

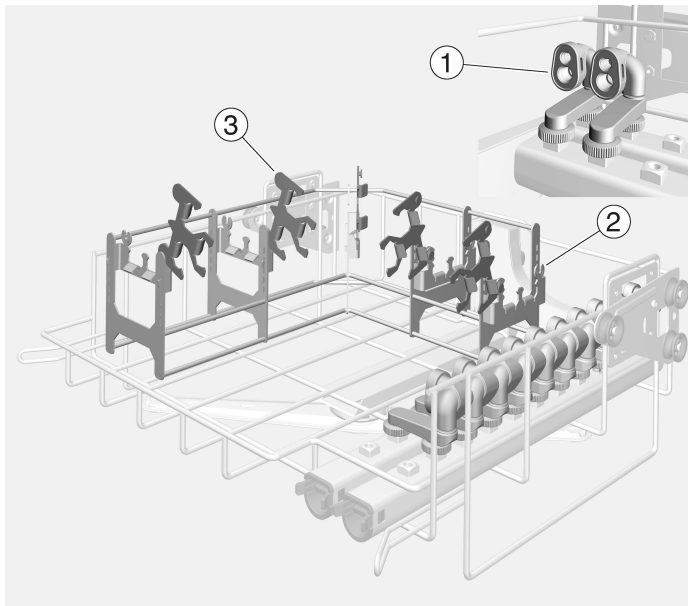

■ Sätt dubbelslangarna i adapterns silikoninsats ①.

Kontrollera att slangarnas diameter är samma som diametern för adapterns silikoninsats.

- Lägg dubbelslangarna på den slanghållare ② som är fäst på insatsen.
- Stäng slanghållaren till utökningsattsens ③ tills vridpunkten sitter i position.
- Sätt övriga dubbelslangar i silikoninsatsen ① på den extra monterade adaptern.
- Lägg dubbelslangarna på utökningsattsens slanghållare ③.

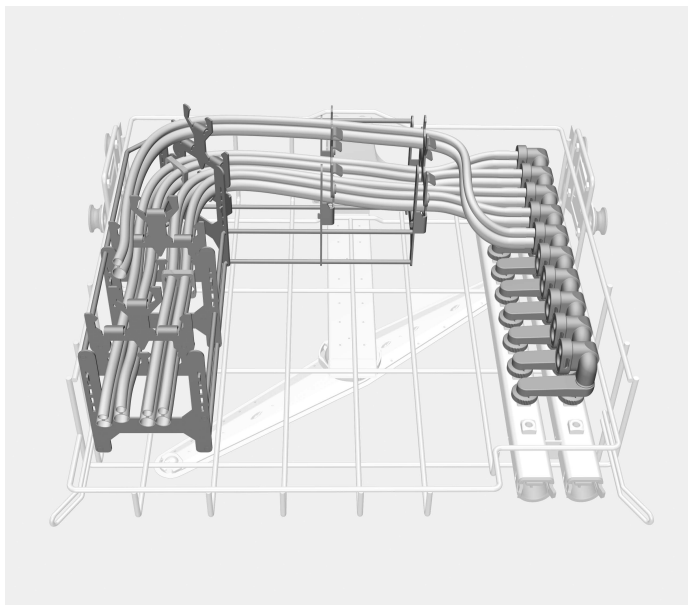

**Maximal last
APWD 325**

Korg/modul	Rengöringsprogram	Maximal belastning
A 105/1 + A 151	Vario TD Dental	2 slangsatser
A 105/1 + A 151 + A 315	Vario Dental Plus	4 slangsatser
Tillval:		
A 105/1 + A 151	Vario Dental Plus	5 slangsatser

Om insatsen APWD 325 har monterats i överkorgen A 105/1 eller i underkorgslavetten A 151 med modulen A 315, kan den plats som blivit ledig användas för placering av andra instrument eller insatser för tandvård.

Alternativt kan munstyckena för lustgassederingen diskas i trådkorgen E 146. Kontrollera att munstyckena är maskinellt disk- och desinfektionsbara innan de diskas i maskin.

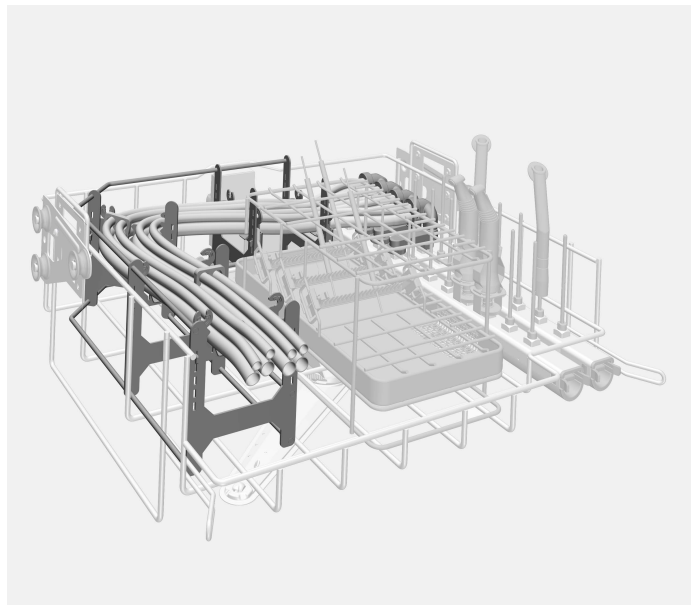

A 105/1 med APWD 325 full belastning

Rengöring

⚠ Infektionsrisk på grund av otillräcklig desinfektion.
Diskgods som har lossnat från fästanordningen under rengöring är inte desinfekterade på insidan.
Om diskgods har lossnat från fästanordningen under rengöring måste det rengöras på nytt.

Rengöra dubbelslangar för system för lustgassedering

Kontrollera vid placering av instrument och före varje programstart

- Säkerställ dubbelslangarnas genomspolbarhet.
 - Att silikoninsatsen sitter i rätt position i slangadaptorn.
 - Att dubbelslangens ändar är inom korgområdet.

Υποδείξεις οδηγιών	28
Σκοπός	29
Περιεχόμενα συσκευασίας	30
Εξαρτήματα που αγοράζονται εκ των υστέρων	30
Αξιοποίηση της συσκευασίας	30
Υποδείξεις ασφαλείας	31
Τεχνική εφαρμογής	32
Τοποθέτηση.....	32
Τοποθέτηση προσαρμογέα.....	32
Τοποθέτηση στηριγμάτων ευκάμπτων σωλήνων του σετ επέκτασης.....	33
Τοποθέτηση ιατροτεχνολογικών εργαλείων	35
Τοποθέτηση σκευών Βασικό σετ	35
Τοποθέτηση σκευών Σετ επέκτασης	36
Μέγιστο φορτίο APWD 325.....	37
Επεξεργασία	38
Καθαρισμός-απολύμανση διπλών εύκαμπτων σωλήνων οδοντιατρικών συστημάτων καταστολής με οξείδιο του αζώτου	38
Έλεγχος κατά τη διάρκεια της φόρτωσης και πριν από κάθε έναρξη του προγράμμα- τος	38

Προειδοποιήσεις

 Οι προειδοποιήσεις περιέχουν πληροφορίες που αφορούν την ασφάλεια. Προειδοποιούν για πιθανές βλάβες σε ανθρώπους και αντικείμενα.

Διαβάζετε προσεκτικά τις προειδοποιήσεις και λάβετε υπόψη σας τις υποδείξεις χειρισμού και τους κανόνες συμπεριφοράς που αναφέρονται σε αυτές.

Υποδείξεις

Οι υποδείξεις περιέχουν πληροφορίες που θα πρέπει να προσέξετε ιδιαίτερα.

Πρόσθετες πληροφορίες και παρατηρήσεις

Επιπρόσθετες πληροφορίες και παρατηρήσεις διακρίνονται από ένα απλό πλαίσιο.

Βήματα χειρισμού

Πριν από κάθε βήμα χειρισμού έχει τοποθετηθεί ένα μαύρο τετράγωνο.

Παράδειγμα:

- Επιλέγετε με τη βοήθεια των πλήκτρων με βέλη και αποθηκεύετε τη ρύθμιση με OK.

Οθόνη

Οι όροι που εμφανίζονται στην οθόνη διακρίνονται από ειδική γραμματοσειρά η οποία προσομοιάζει τη γραφή της οθόνης.

Παράδειγμα:

Μενού ρυθμίσεις .

Με τη βοήθεια του ένθετου με προσαρμογέα APWD 325 οι επανεπεξεργάσιμοι εύκαμπτοι σωλήνες συστημάτων καταστολής με οξείδιο του αζώτου στον οδοντιατρικό τομέα μπορούν να υποβληθούν σε επεξεργασία καθαρισμού-απολύμανσης σε μια συσκευή καθαρισμού-απολύμανσης. Θα πρέπει να λαμβάνονται υπόψη οι οδηγίες χρήσης της συσκευής καθαρισμού-απολύμανσης, καθώς και οι πληροφορίες των κατασκευαστών ιατροτεχνολογικών προϊόντων.

Το ένθετο με προσαρμογέα μπορεί να τοποθετηθεί στα παρακάτω κάνιστρα και μονάδες:

Επάνω κάνιστρο A 105/1

Στήριγμα κάτω κάνιστρου A 151 με μονάδα A 315

Στη συνέχεια αυτών των οδηγιών χρήσης η συσκευή καθαρισμού και απολύμανσης ονομάζεται αυτόματη συσκευή καθαρισμού. Ιατρικά προϊόντα, τα οποία έχουν δυνατότητα επεξεργασίας καθαρισμού-απολύμανσης, στις παρούσες οδηγίες χρήσης περιγράφονται γενικά ως ιατροτεχνολογικά εργαλεία, εάν αυτά δεν προσδιορίζονται ειδικότερα.

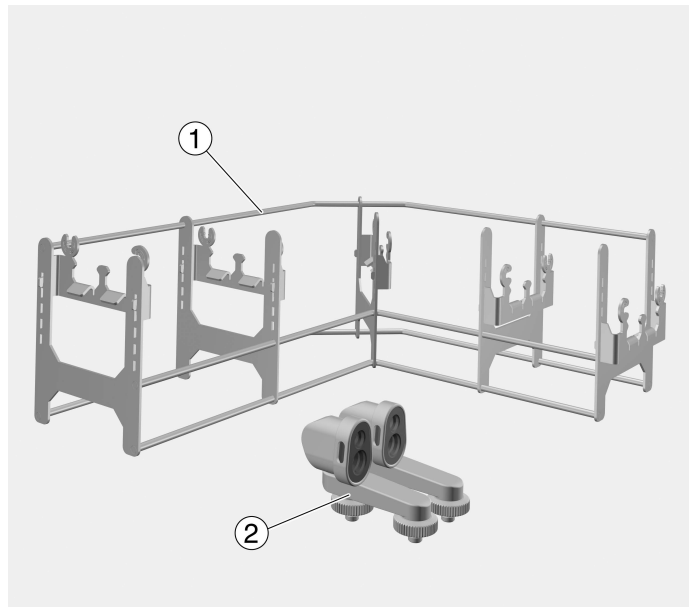

① Ένθετο οδήγησης εύκαμπτων σωλήνων

② Προσαρμογέας

Σετ APWD 325:

1 ένθετο για διπλούς εύκαμπτους σωλήνες, με μήκος 397 mm, πλάτος 315 mm, ύψος 135 mm

2 ένθετα για διπλούς εύκαμπτους σωλήνες, με μήκος 78 mm, πλάτος 40 mm, ύψος 65 mm

Εξαρτήματα που αγοράζονται εκ των υστέρων

- APWD 326, σετ αναβάθμισης για διπλούς εύκαμπτους σωλήνες οδοντιατρικών συστημάτων καταστολής με οξείδιο του αζώτου, 2 προσαρμογείς
- APWD 328, σετ επέκτασης για καθαρισμό-απολύμανση έως 5 διπλών εύκαμπτων σωλήνων οδοντιατρικών συστημάτων καταστολής με οξείδιο του αζώτου, 5 στηρίγματα εύκαμπτων σωλήνων
- E 146, δικτυωτό συρτάρι με καπάκι και περιστρεφόμενες χειρολαβές, ύψος 55 mm, πλάτος 150 mm, βάθος 255 mm

Αξιοποίηση της συσκευασίας

Η συσκευασία προστατεύει από τυχόν ζημιές κατά τη μεταφορά της. Τα υλικά συσκευασίας έχουν επιλεγεί με ειδικά κριτήρια, που υποστηρίζουν τον οικολογικό παράγοντα και την τεχνολογία ανακύκλωσης απορριμμάτων.

Αυτά τα υλικά μην τα πετάτε στα σκουπίδια, αλλά στον πιο κοντινό σας χώρο συγκέντρωσης απορριμμάτων προς ανακύκλωση.

Διαβάστε προσεκτικά τις οδηγίες χρήσης, πριν χρησιμοποιήσετε αυτήν την προσθήκη.
Φυλάξτε τις οδηγίες χρήσης σε ασφαλές μέρος.

 Λάβετε οπωσδήποτε υπόψη τις οδηγίες χρήσης της συσκευής, ειδικότερα τις υποδείξεις ασφαλείας και τις προειδοποιήσεις που συμπεριλαμβάνονται σε αυτές.

- ▶ Τα ένθετα έχουν εγκριθεί για χρήση αποκλειστικά για τους τομείς εφαρμογής που αναφέρονται σε αυτές τις οδηγίες χρήσης. Περαιτέρω εφαρμογές, καθώς και η χρήση των ένθετων σε συνδυασμό με άλλα εξαρτήματα από την γκάμα εξαρτημάτων της Miele περιγράφονται στις οδηγίες χρήσης των σχετικών εξαρτημάτων ή θα πρέπει να έχουν συμφωνηθεί με τη Miele.
Οποιαδήποτε άλλη χρήση, μετατροπή ή τροποποίηση δεν επιτρέπεται.
- ▶ Πριν από την πρώτη χρήση τα καινούργια ένθετα πρέπει να πλυθούν στη συσκευή καθαρισμού και απολύμανσης σχολαστικά, χωρίς τοποθετημένους δίσκους.
- ▶ Πριν την πρώτη χρήση οι καινούργιοι φορείς φορτίου πρέπει να ξεπλυθούν στη συσκευή χωρίς ιατροτεχνολογικά εργαλεία.
- ▶ Ελέγχετε καθημερινά όλα τα βαγονέτα, τα κάνιστρα, τις μονάδες και τις θήκες σύμφωνα με τα στοιχεία στο κεφάλαιο «Μέτρα συντήρησης» στις οδηγίες χρήσης της συσκευής σας.
- ▶ Για τη δική σας ασφάλεια, κατά την τοποθέτηση και κατά την αφαίρεση των εργαλείων να φοράτε γάντια και εφόσον απαιτείται, προστατευτικό στόματος και προστατευτικά γυαλιά. Κατά την αφαίρεση των εργαλείων φοράτε καθαρά γάντια για την αποφυγή επιμόλυνσης.
- ▶ Η φόρτωση πρέπει να πραγματοποιείται από πίσω προς τα εμπρός και η αφαίρεση αντίστοιχα ανάποδα.

Τοποθέτηση προσαρμογέα

Τοποθέτηση

Για τον καθαρισμό και την απολύμανση των εύκαμπτων σωλήνων συστημάτων καταστολής με οξείδιο του αζώτου στον οδοντιατρικό τομέα απαιτούνται οι προσαρμογείς του σετ APWD 325. Οι προσαρμογείς είναι κατάλληλοι για όλους τους κοινούς διπλούς εύκαμπτους σωλήνες.

- Βιδώστε τους προσαρμογείς στις συνδέσεις της ράβδου εκτοξευτήρων.

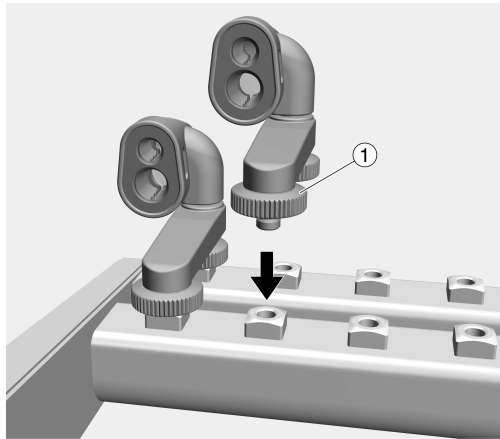

- Στερεώστε τους προσαρμογείς με τα δύο ραβδωτά παξιμάδια ① και σφίξτε ταυτόχρονα.

Όταν χρησιμοποιείται το σετ επέκτασης APWD 328, πρέπει να τοποθετούνται πρόσθετοι προσαρμογείς. Οι προσαρμογείς διατίθενται ως συμπληρωματικό σετ APWD 326.

Κατά τη χρήση των προσαρμογέων, το υγρό έκπλυσης πρέπει να φιλτράρεται. Για τον σκοπό αυτό, η ράβδος εκτοξευτήρων πρέπει να εξοπλιστεί με διηθητικό σωλήνα A 800. Το υγρό έκπλυσης αποτελείται από το παρεχόμενο νερό, τα χημικά μέσα καθαρισμού-απολύμανσης και ρύπους.

Ο διηθητικός σωλήνας συνοδεύεται από δικές του οδηγίες χρήσης. Λάβετε ιδιαίτερως υπόψη τις υποδείξεις για τον τακτικό καθαρισμό του διηθητικού σωλήνα.

Τοποθέτηση στηρίγματος ευκάμπτων σωλή- νων του σετ επέκτασης

Με το σετ επέκτασης APWD 328 είναι δυνατός ο καθαρισμός και η απολύμανση έως 5 διπλών εύκαμπτων σωλήνων. Στο σετ περιλαμβάνονται 5 στηρίγματα εύκαμπτων σωλήνων. Τα στηρίγματα εύκαμπτων σωλήνων του σετ επέκτασης πρέπει να τοποθετηθούν στα αντίστοιχα σταθερά στηρίγματα εύκαμπτων σωλήνων του ένθετου.

- Συνδέστε το στήριγμα εύκαμπτου σωλήνα του σετ επέκτασης ① με το σημείο περιστροφής ③ στο άγκιστρο ② του στηρίγματος εύκαμπτου σωλήνα στο ένθετο.

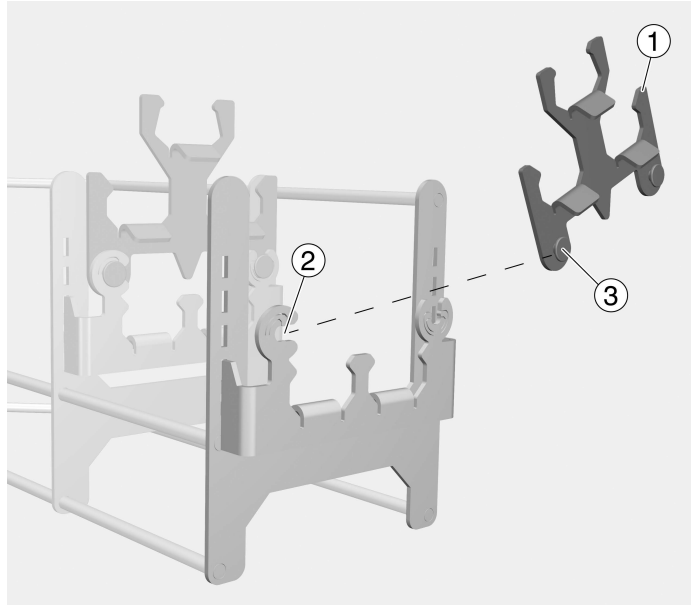

- Με μια περιστροφική κίνηση, τοποθετήστε το στήριγμα εύκαμπτου σωλήνα του σετ επέκτασης στο αντικριστό στήριγμα ④.

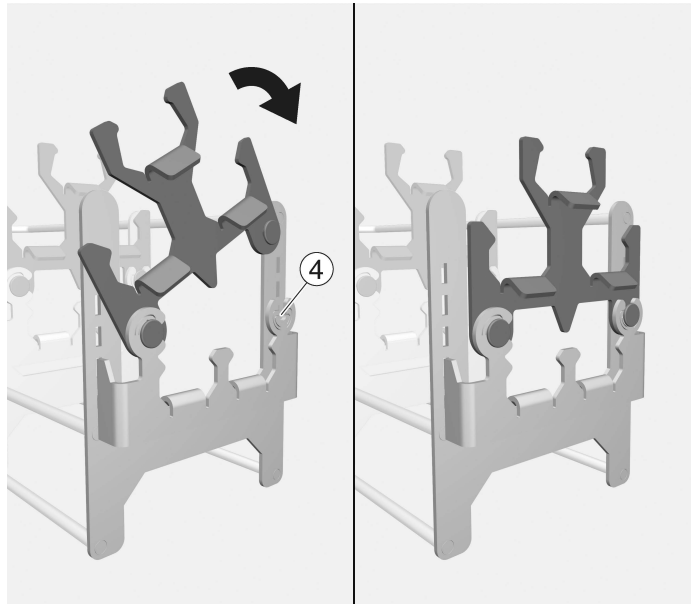

ei - Τεχνική εφαρμογής

- Τοποθετήστε τα υπόλοιπα στηρίγματα εύκαμπτων σωλήνων του σετ επέκτασης στα ήδη τοποθετημένα σταθερά στηρίγματα εύκαμπτων σωλήνων του ένθετου A 105/1 ή A 151 με A 315.

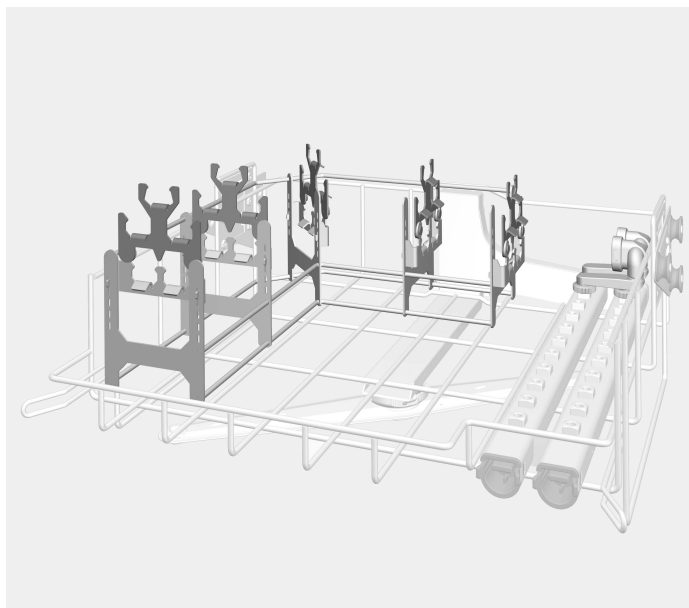

Ένθετο οδήγησης εύκαμπτων σωλήνων με A 105/1

Τοποθέτηση ιατροτεχνολογικών εργαλείων

Διατηρείτε συνεχώς το φορτίο που καθορίζεται στα πλαίσια του ελέγχου εγκυρότητας.

⚠ Κίνδυνος τραυματισμού από εργαλεία.

Κατά την τοποθέτηση και την αφαίρεση των εργαλείων, υπάρχει ενδεχομένως κίνδυνος τραυματισμού από υπάρχουσες αιχμηρές άκρες, κομμένα ή μυτερά άκρα.

Για να διατηρηθεί ο κίνδυνος τραυματισμού κατά το δυνατό μικρότερος, η τοποθέτηση στις θήκες πραγματοποιείται από πίσω προς τα εμπρός και η αφαίρεση τους αντίστοιχα αντίστροφα.

Τοποθέτηση σκευών Βασικό σετ

- Συνδέστε τους διπλούς εύκαμπτους σωλήνες στο ένθετο σιλικόνης ① του προσαρμογέα.

Βεβαιωθείτε ότι η διάμετρος των εύκαμπτων σωλήνων είναι η ίδια με τη διάμετρο του ένθετου σιλικόνης του προσαρμογέα.

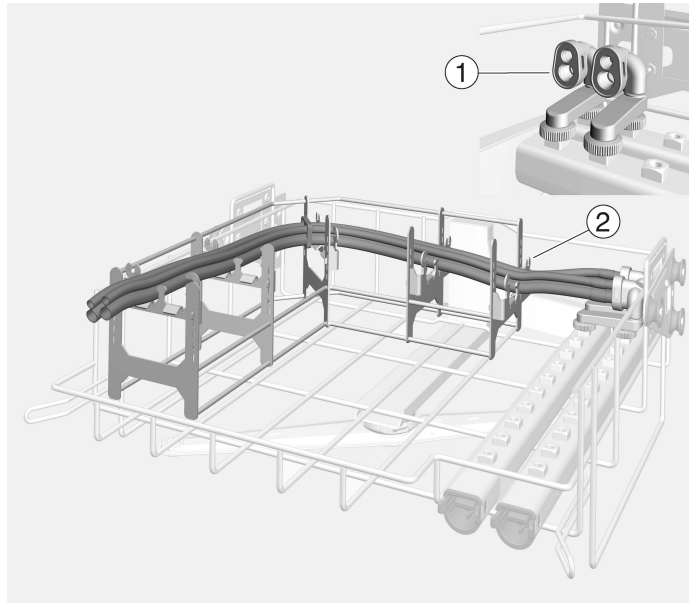

- Τοποθετήστε τον διπλό εύκαμπτο σωλήνα στο στήριγμα που έχετε ήδη συναρμόσει στο ένθετο ②.

Προσέξτε να μην συστρέφονται τα σετ εύκαμπτων σωλήνων κατά την τοποθέτηση.

Στο στήριγμα μπορούν να τοποθετηθούν 2 διπλοί εύκαμπτοι σωλήνες. Αν το ένθετο εξοπλιστεί με το σετ επέκτασης APWD 328 και APWD 326, μπορούν να τοποθετηθούν ακόμα 3 διπλοί εύκαμπτοι σωλήνες.

el - Τεχνική εφαρμογής

Τοποθέτηση σκευών Σετ επέκτασης

- Ανοίξτε το στήριγμα εύκαμπτου σωλήνα του σετ επέκτασης ③.

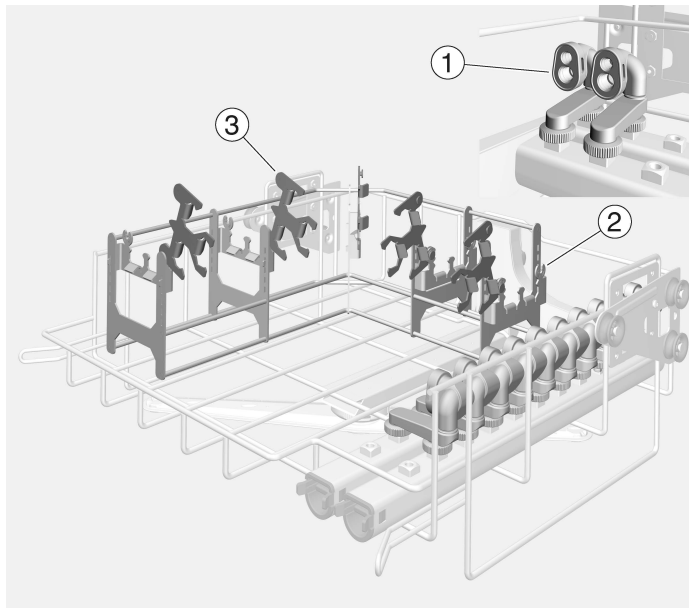

- Συνδέστε τους διπλούς εύκαμπτους σωλήνες στο ένθετο σιλικόνης του προσαρμογέα ①.

Βεβαιωθείτε ότι η διάμετρος των εύκαμπτων σωλήνων είναι η ίδια με τη διάμετρο του ένθετου σιλικόνης του προσαρμογέα.

- Τοποθετήστε τους διπλούς εύκαμπτους σωλήνες στο στήριγμα που έχετε ήδη συναρμόσει στο ένθετο ②.
- Κλείστε το στήριγμα εύκαμπτου σωλήνα του σετ επέκτασης ③, μέχρι το σημείο περιστροφής να ασφαλίσει.
- Συνδέστε τους υπόλοιπους διπλούς εύκαμπτους σωλήνες στο ένθετο σιλικόνης ① του πρόσθετου τοποθετημένου προσαρμογέα.
- Τοποθετήστε τους διπλούς εύκαμπτους σωλήνες στο στήριγμα του σετ επέκτασης ③.

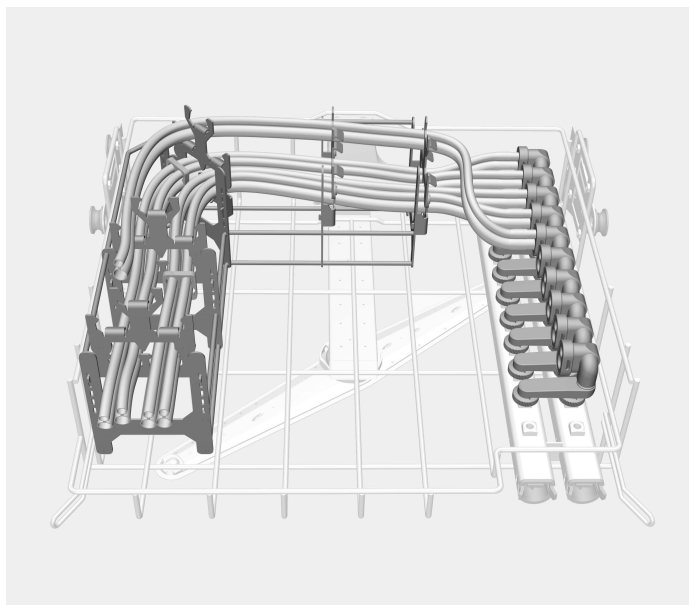

Μέγιστο φορτίο APWD 325

Κάνιστρο/Μονάδα	Πρόγραμμα καθα- ρισμού	μέγ. φορτίο
A 105/1 + A 151	Vario TD Dental	2 σετ εύκαμπτων σωλήνων
A 105/1 + A 151 + A 315	Vario Dental Plus	4 σετ εύκαμπτων σωλήνων
Προαιρετικά:		
A 105/1 + A 151	Vario Dental Plus	5 σετ εύκαμπτων σωλήνων

Αν το ένθετο APWD 325 έχει συναρμολογηθεί στο επάνω κάνιστρο A 105/1 ή στο στήριγμα κάτω κάνιστρου A 151 με τη μονάδα A 315, στον υπόλοιπο ελεύθερο χώρο μπορούν να τοποθετηθούν άλλα εργαλεία ή ένθετα οδοντιατρικής χρήσης.

Προαιρετικά, μπορεί να χρησιμοποιηθεί το δικτυωτό κάνιστρο E 146 για τον καθαρισμό και την απολύμανση των επιστομίων οδοντιατρικών συστημάτων καταστολής με οξείδιο του αζώτου. Βεβαιωθείτε ότι τα επιστόμια είναι κατάλληλα για καθαρισμό-απολύμανση σε συσκευή καθαρισμού-απολύμανσης.

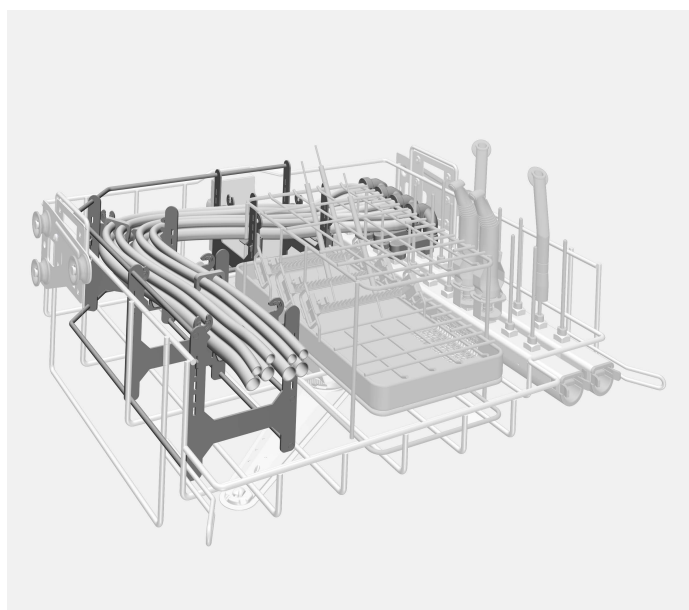

A 105/1 με APWD 325, πλήρες φορτίο

Επεξεργασία

⚠ Κίνδυνος λοιμώξεων λόγω ανεπαρκούς απολύμανσης.
Εργαλεία, τα οποία κατά τη διάρκεια του καθαρισμού ξέφυγαν από τη διάταξη πλύσης, δεν έχουν απολυμανθεί επαρκώς από μέσα.
Εάν τα εργαλεία κατά τη διάρκεια του καθαρισμού ξέφυγαν από τη διάταξη πλύσης, πρέπει να καθαριστούν εκ νέου.

Καθαρισμός-απολύμανση διπλών εύκαμπτων σωλήνων

οδοντιατρικών συστημάτων καταστολής με οξείδιο του αζώτου

Έλεγχος κατά τη διάρκεια της φόρτωσης και πριν από κάθε έναρξη του προγράμματος

- Διασφαλίστε τη σωστή έκπλυση των διπλών εύκαμπτων σωλήνων.

- Βρίσκεται το ένθετο σιλικόνης στον προσαρμογέα εύκαμπτου σωλήνα στη σωστή θέση;
- Βρίσκονται τα άκρα του διπλού εύκαμπτου σωλήνα εντός του κανίστρου;

Útmutatások a leíráshoz	40
Célmeghatározás	41
Szállítási csomag	42
Utólag megvásárolható alkatrészek	42
A csomagolóanyag megsemmisítése	42
Biztonsági utasítások és figyelmeztetések	43
Alkalmazástechnika	44
Szerelés	44
Az adapter felszerelése	44
A tömlőtartó bővítőkészlet felszerelése	45
A mosogatnivaló elrendezése	47
A mosogatnivaló elrendezése, szabványos készlet	47
A mosogatnivaló elrendezése, bővítőkészlet	48
Az APWD 325 maximális terhelése	49
Előkészítés.....	50
Kéjgázt használó szedációs rendszerek kettős tömlőinek előkészítése.....	50
Ellenőrizze megtöltéskor és minden programindítás előtt	50

Figyelmeztetések

 Az ilyen módon megjelölt útmutatások a biztonságot érintő információkat tartalmaznak. Ezek a lehetséges személyi- és anyagi károkra figyelmeztetnek.
Gondosan olvassa át a figyelmeztetéseket és vegye figyelembe az ott megadott kezelési követelményeket és viselkedési szabályokat.

Útmutatások

Az útmutatások olyan információkat tartalmaznak, amelyekre különösen ügyelni kell.

Kiegészítő információk és megjegyzések

A kiegészítő információkat és megjegyzéseket egyszerű keret jelöli.

Kezelési lépések

Minden kezelési lépés előtt egy fekete négyzet található.

Példa:

■ Válasszon ki egy opciót a nyilak segítségével, és mentse el a beállítást az *OK* gombbal.

Kijelző

A kijelzőn megjelenő kifejezéseket egy különleges írásmód jelöli, amely a kijelző feliratának megfelelően néz ki.

Példa:

Menü Beállítások .

Az adapterrel APWD 325 ellátott betét segítségével a kéjgázt használó fogászati szedációs rendszerek többször felhasználható tömlői előkészíthetők a tisztító- és fertőtlenítőberendezésben. Ehhez figyelembe kell venni a tisztító- és fertőtlenítőberendezés használati utasítását, valamint az orvostechnikai eszközök gyártójának tájékoztatóját.

Az adapterrel ellátott betét a következő kosarakban és modulokban használható:

A 105/1 felső kosár

A 151 alsó kosár konzol A 315 modullal

A használati útmutató további részében a tisztító- és fertőtlenítőautomatát tisztítóautomatának nevezzük. Az előkészíthető orvostechnikai eszközök ebben a használati útmutatóban általánosan tisztítandó eszközként vannak megjelölve, ha az előkészítendő orvostechnikai eszközöket nem határoztuk meg pontosabban.

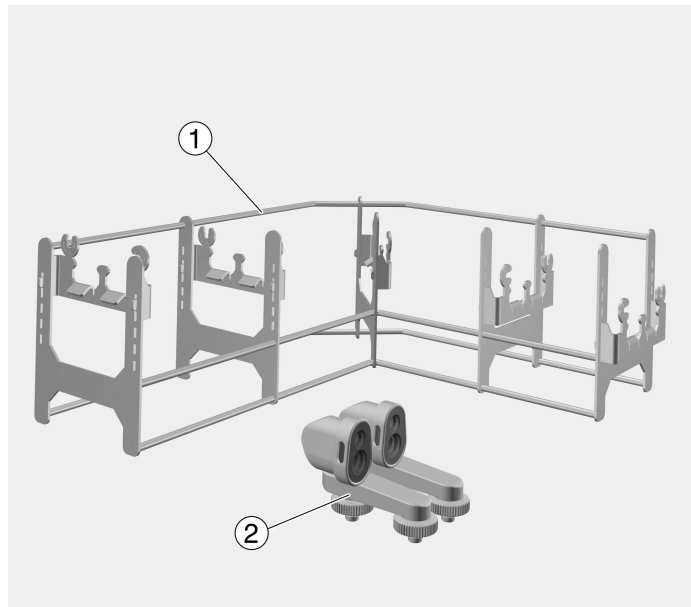

① Csőkivezetés betét

② Adapter

APWD 325 készlet:

1 darab betét kettős tömlőkhöz, 397 mm hosszú, 315 mm széles, 135 mm magas

2 darab adapter kettős tömlőkhöz, 78 mm hosszú, 40 mm széles, 65 mm magas

Utólag megvásárolható alkatrészek

- APWD 326, kiegészítőkészlettel a fogászati kéjgázszedációs rendszerek kettős tömlőjéhez, 2 darab adapter
- APWD 328 bővítőkészlettel a fogászati kéjgázszedációs rendszerek akár 5 kettős tömlőjének regenerálásához, 5 darab tömlőtartó.
- E 146, DIN-szűrőtál fedéllel elforgatható hordozó fogantyúval, magasság 55 mm, szélesség 150 mm, mélység 255 mm

A csomagolóanyag megsemmisítése

A csomagolás megóvja a készüléket a szállítási sérülésektől. A csomagolóanyagokat környezetvédelmi és hulladékkezelés-technikai szempontok alapján választották ki, így azok újrahasznosíthatók.

A csomagolásnak az anyagkörforgásba való visszavezetése nyersanyagot takarít meg és csökkenti a keletkező hulladék mennyiségét. Szakkereskedője visszaveszi a csomagolást.

A betét használata előtt figyelmesen olvassa el a használati útmutatót.

Gondosan őrizze meg a használati útmutatót.

 Feltétlenül vegye figyelembe a tisztítóautomata használati útmutatóját, különösen az abban található biztonsági útmutatásokat és figyelmeztetéseket.

- ▶ A betétek kizárólag az ebben a használati útmutatóban megadott felhasználási területeken használhatók. Az ezen túlmutató felhasználásokat, valamint a betéteknek a Miele tartozékkínálatban megtalálható további komponensekkel való használatát a tartozékok használati útmutatója ismerteti, illetve azokat egyeztetni kell a Miele vállalattal. Semmilyen más használat, átépítés és módosítás nem megengedett.
- ▶ Az első használat előtt az új betéteket mosogatnivaló nélkül alapvető tisztításnak kell alávetni a tisztítóautomatában.
- ▶ Az első használat előtt az új műszertartó kocsit a tisztító automatában mosogatnivaló nélkül át kell mosni.
- ▶ Ellenőrizze az összes kocsit, kosarat, modult és betétet a tisztító-gép használati utasításának „Karbantartási intézkedések” fejezetében leírtak szerint.
- ▶ A saját biztonsága érdekében a szétválogatás közben, valamint az elmosogatott eszközök kivételénél viseljen védőkesztyűt, adott esetben pedig gondoskodjon a száj védelméről és védőszemüvegről is. Az elmosogatott eszközök kivételénél viseljen tiszta kesztyűt az újrafertőződés elkerülése érdekében.
- ▶ A berakodást hátulról előre, míg a kivételt ennek megfelelően fordított sorrendben kell végezni.

Szerelés

Az adapter felszerelése

A kéjgázt használó fogászati szedációs rendszerek tömlőinek regenerálásához szükség van az APWD 325 készlet adaptereire. Az adapterek az összes gyakori kettős tömlőhöz alkalmazhatók.

- Csavarja be az adaptereket az injektorléc csatlakozóiba.

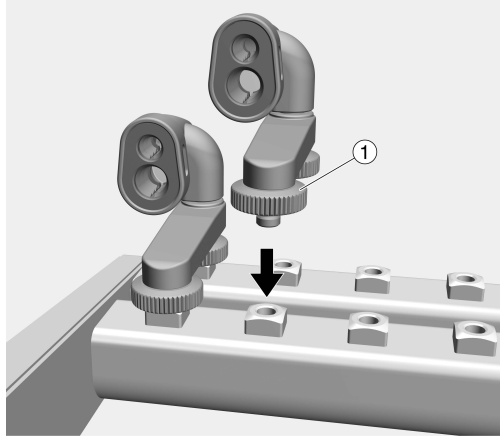

- Rögzítse az adaptereket a két recézett fejű csavarral ① és húzza meg egyszerre.

Az APWD 328 bővítőkészlet használata esetén fel kell szerelni a kiegészítő adaptert. Az adapterek APWD 326 kiegészítőkészletként kaphatók.

Az adapterek használata esetén szűrni kell a mosóvizet. Szerelje fel ehhez az injektorlécet egy A 800 szűrőcsővel. A mosóvíz a befolyó vízből, a folyamathoz szükséges vegyszerekből és a szennyeződésből áll össze.

A szűrőcsőhöz saját használati útmutató van mellékelve.

Kövesse különösképpen a szűrőcső rendszeres tisztítására vonatkozó utasításokat.

A tömlőtartó bővítőkészlet felszerelése

Az APWD 328 bővítőkészlettel legfeljebb öt kettős tömlő tisztítása és fertőtlenítése lehetséges. A készlet öt tömlőtartót tartalmaz. A bővítőkészlet tömlőtartóit a betéten a rögzített tömlőtartóra kell felszerelni.

- Az ① bővítőkészlet tömlőtartóját rögzítse a forgásponttal ③ a tömlőtartó kampónál ② a betéten.

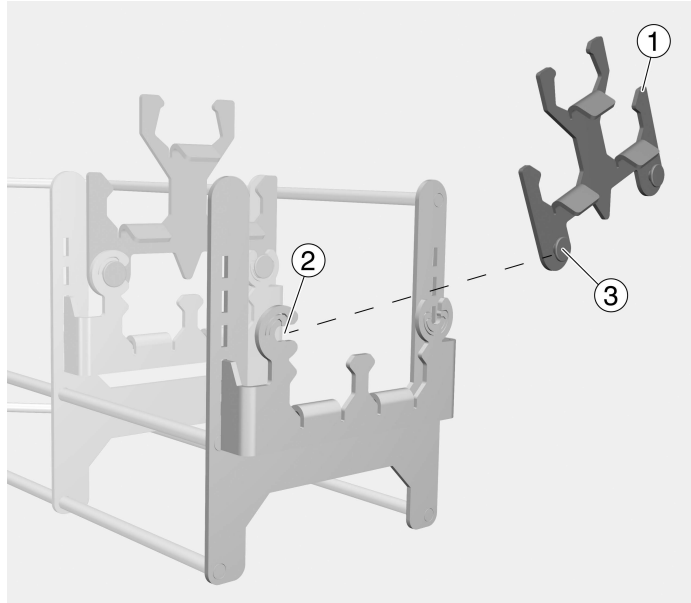

- Egy csavarómozgással helyezze a bővítőkészlet tömlőtartóját a szemközti tartóra ④.

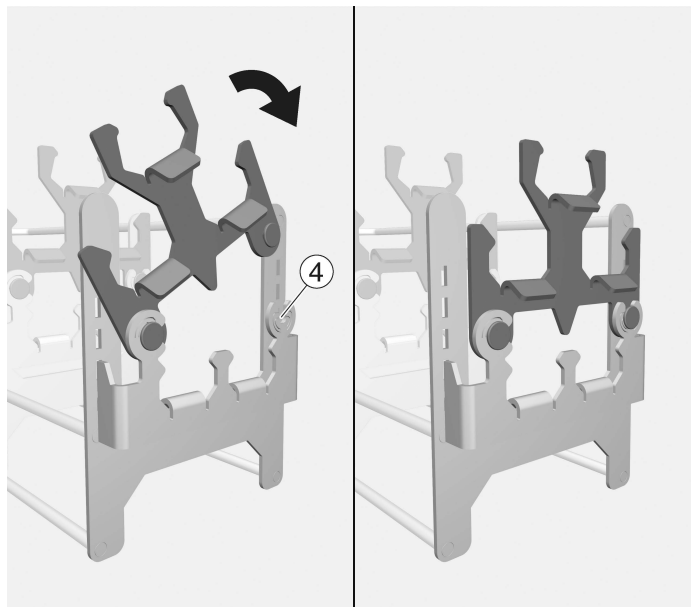

- A bővítőkészlet fennmaradó tömlőtartóit szerelje fel a már rögzített tömlőtartóra és helyezze a betétet az A 105/1 vagy A 151 helyen az A 315-tel.

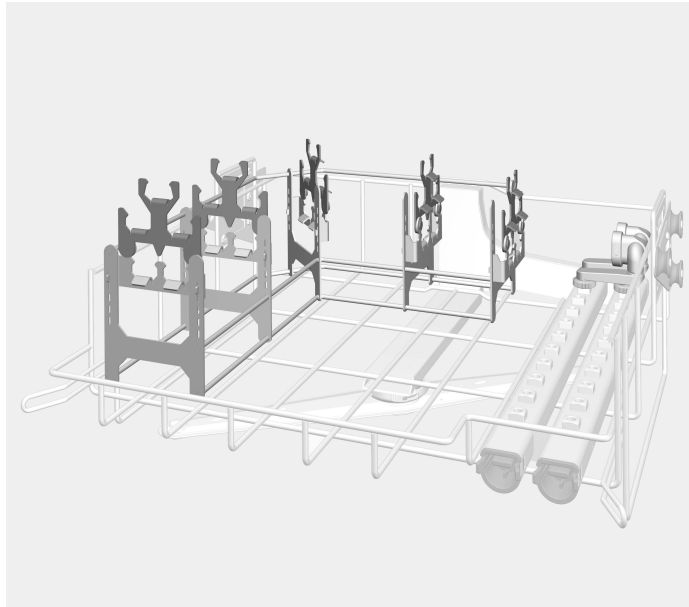

Csőkivezetés betét A 105/1-el

A mosogatnivaló elrendezése

Mindig tartsa be a validálás keretében megállapított behelyezési mintát.

⚠ A tisztítandó eszközök sérülést okozhatnak.
A tisztítandó eszközök betöltésekor és kivételekor fennáll a sérülésveszély az éles szélek, vágóélek vagy hegyes végek miatt.
A sérülési kockázat lehetőség szerinti alacsony szinten tartásához a berakodást hátulról előre, míg a kivételt ennek megfelelően fordított sorrendben kell végezni.

A mosogatnivaló elrendezése, szabványos készlet

- Csatlakoztassa a kettős tömlőket az adapter szilikonbetétébe ①.

Ennek során vegye figyelembe, hogy a tömlők átmérője megegyezzen az adapter szilikonbetéteinek átmérőjével.

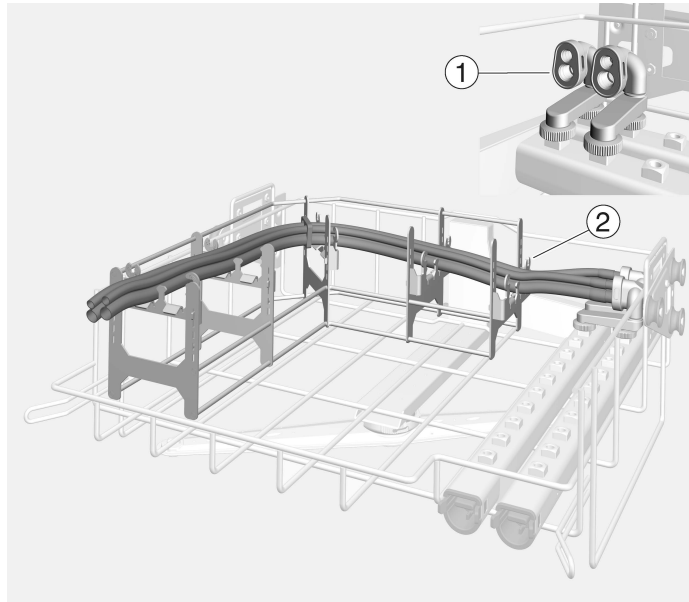

- Fektesse a kettős tömlőt a betéten rögzített tömlőtartóra ②.

Arra kell ügyelni, hogy a tömlőkészlet ne csavarodjon el az elhelyezés során.

A tömlőtartóra két kettős tömlőt helyezhet le. Ha a betét fel van szerelve az APWD 328 és APWD 326 bővítőkészlettel további három kettős tömlőt helyezhet el.

A mosogatnivaló elrendezése, bővítőkészlet

- Nyissa meg az ③ bővítőkészlet tömlőtartóját.

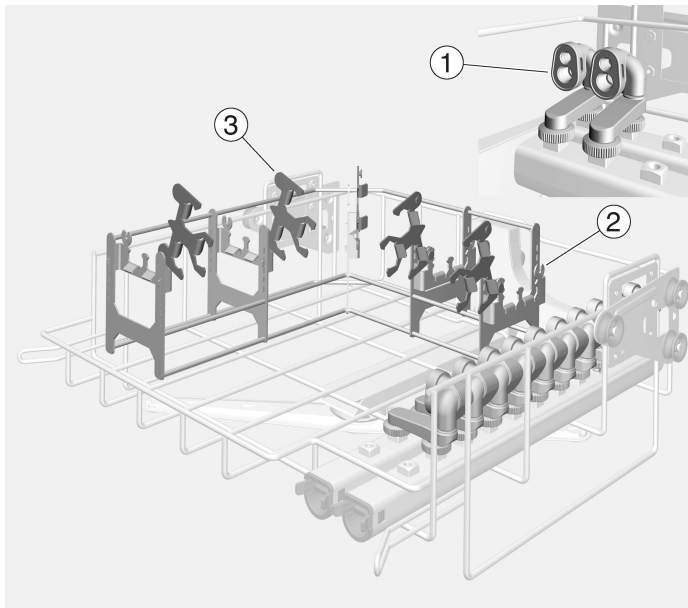

- Csatlakoztassa a kettős tömlőt az adapter ① szilikonbetétébe.

Ennek során vegye figyelembe, hogy a tömlők átmérője megegyezzen az adapter szilikonbetéteinek átmérőjével.

- Fektesse a kettős tömlőket a betéten rögzített tömlőtartóra ②.
- Zárja el az ③ bővítőkészlet tömlőtartóját, amíg a forgáspont bekatantan.
- Csatlakoztassa a fennmaradó kettős tömlőket a kiegészítésként felszerelt adapter szilikonbetétébe ①.
- Fektesse a kettős tömlőket a bővítőkészlet ③ tömlőtartójára.

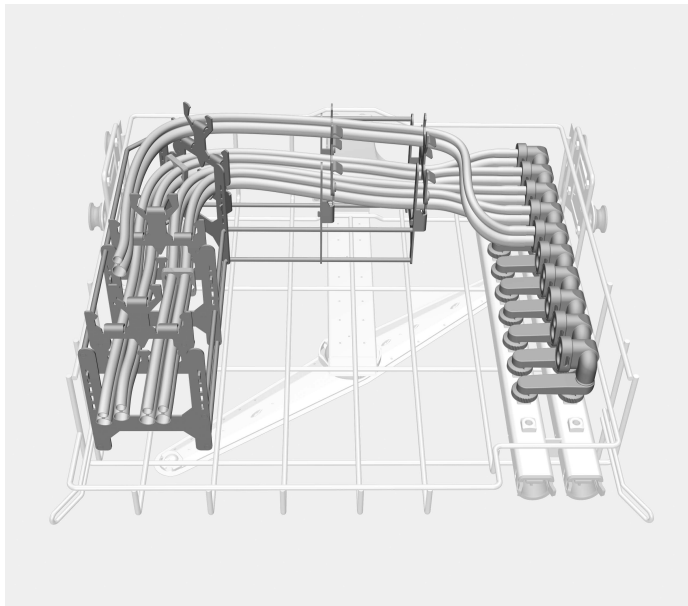

**Az APWD 325 ma-
ximális terhelése**

Kosár/modul	Tisztítóprogram	Max. terhelés
A 105/1 + A 151	Vario TD Dental	2 tömlőkészlet
A 105/1 + A 151 + A 315	Vario Dental Plus	4 tömlőkészlet
Opcionális:		
A 105/1 + A 151	Vario Dental Plus	5 tömlőkészlet

Ha az APWD 325 betétet az A 105/1 felső kosárban vagy az A 151 alsó kosár konzolban az A 315 modullal szerelték fel, akkor a szabadon maradó helyre felszerelhet egyéb fogászati műszereket vagy betéteket.

Opcionálisan előkészítheti a kéjgáz-szedáció fúvókáit az E 146 szűrőtálcában. Előkészítés előtt ellenőrizze, hogy a fúvókák alkamasak-e a tisztító- és fertőtlenítőberendezésben való használatra.

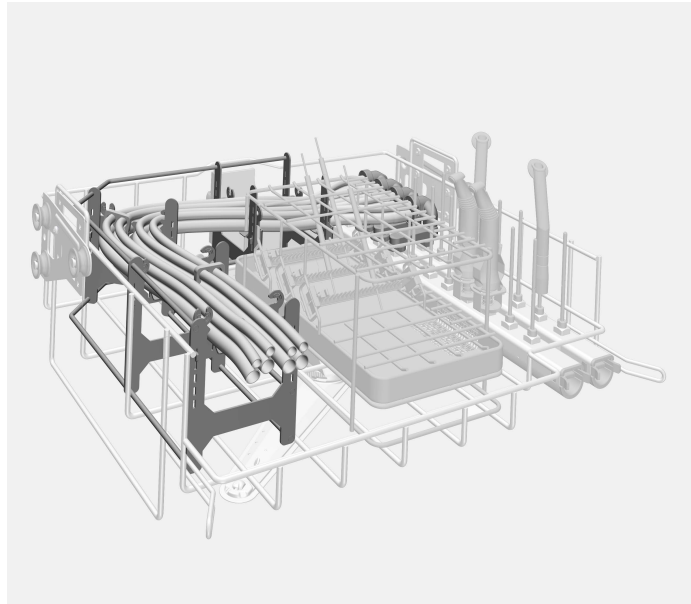

Az A 105/1 APWD 325-tel teljesen feltöltve

Előkészítés

 Fertőzésveszély a nem megfelelő fertőtlenítés következtében. Azok az eszközök, amelyeket az előkészítés során az öblítőkészülékről elmozdultak, nincsenek megfelelően fertőtlenítve. Ha egy eszköz az előkészítés során az öblítőkészülékről elmozdult, azt még egyszer elő kell készíteni.

Kéjgázt használó szedációs rendszerek kettős tömlőinek előkészítése

Ellenőrizze meg-töltéskor és minden programindítás előtt

- Biztosítsa a kettős tömlők átöblíthetőségét.

- A tömlőadapterben megfelelő helyzetben van a szilikonbetét.
- A kettős tömlő végei a kosár területén belül helyezkednek el.

本説明書に関する注意事項	52
使用目的	53
付属品	54
オプションのコンポーネント	54
梱包材の廃棄処分	54
警告および安全の指示	55
アプリケーション分野	56
設置	56
アダプターの設置	56
ホースホルダー拡張セットの設置	57
搭載物の準備	59
被洗浄アイテムの準備 - 標準セット	59
被洗浄アイテムの準備 - 拡張セット	60
APWD 325 最大容量	61
再生処理	62
歯科用笑気吸入鎮静法システムで使用されるダブルホースの再生処理	62
機器にアイテムを搭載してプログラムを開始する前の確認	62

重要な警告

⚠ 安全のため、重要な情報は、太枠のフレームボックスに入れ、警告マークで強調されています。この注意は、人体の怪我または器物破損の潜在的危険に対する警告です。
これらの警告を注意深く読み、説明されている指示および実施基準を厳守してください。

注意

厳守しなければならない特に重要な情報は、太枠のフレームボックスで強調されています。

追加情報とコメント

追加情報とコメントは、細枠のフレームに入っています。

操作手順

操作手順は黒い四角で箇条書きになっています。

例：

- 矢印ボタンを使ってオプションを選択し、OK を押して選択内容を保存します。

ディスプレイ

特定の機能は、ディスプレイに機能として使用されるのと同じフォントを使用して、ディスプレイメッセージに表示されます。

例：

設定 ▸ メニュー

この APWD 325 アダプター付きインサートは、歯科用笑気吸入鎮静法で使用される、再生処理可能なホースの洗浄消毒機による再生処理に使用されます。お使いの洗浄消毒機の取扱説明書、および医療機器メーカーが発行した、機器を使用した器具の再生処理方法についての指示に従ってください。

アダプター付きインサートは、次のバスケットおよびモジュールで使用できます：

A 105/1 上段バスケット

A 151 下段バスケットキャリア A 315 モジュール付き

この操作説明書では、洗浄消毒機を「機器」と称しています。再生処理可能な医療機器は、それらがより厳密に定義されていない場合、「アイテム」と呼ばれます。

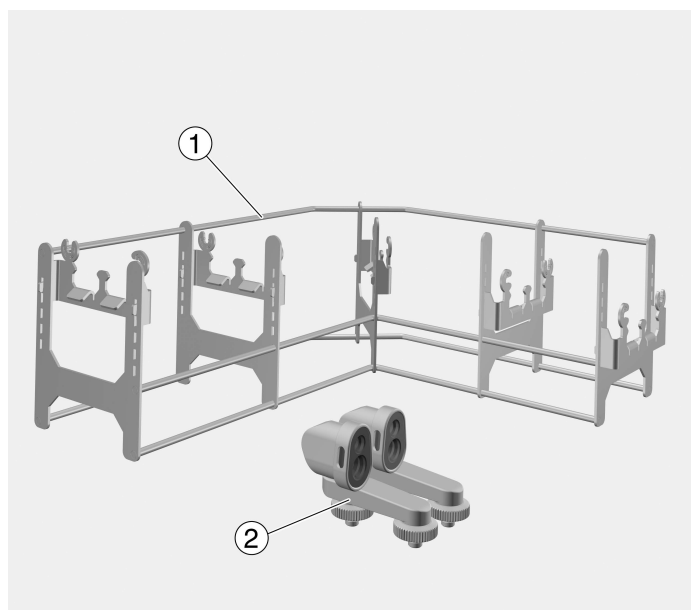

- ① ホースガイドインサート
- ② アダプター

APWD 325 セット：

- 1 x ダブルホース用インサート、長さ 397 mm、幅 397 mm、高さ 397 mm
- 2 x ダブルホース用アダプター、長さ 78 mm、幅 78 mm、高さ 78 mm

オプションのコンポーネント

- APWD 326 歯科用笑気吸入鎮静法で使用されるダブルホース用の組み込みセット、2 x アダプター
- APWD 328、歯科用笑気吸入鎮静法で使用されるダブルホース（最大5本）の再生処理用延長セット、5 x ホースホルダー
- E 146、メッシュトレイとふた、ヒンジ付きハンドル（高さ 55 mm、幅 150 mm、奥行き 255 mm）

梱包材の廃棄処分

梱包材は、輸送時に本製品を保護するようにデザインされています。梱包材は廃棄する際に環境への影響が少ない材質を使用しているため、リサイクルすることを推奨します。

梱包材をリサイクルすることで、製造工程での材料の使用や、埋め立て地での廃棄物の量を削減することができます。

このインサートを使用する前に取扱説明書をよく読んでください。
取扱説明書を大切に保管してください。

⚠ また、ご使用の取扱機の操作説明書をよく読み、特に警告および安全指示に注意してください。

インサートの使用は、取扱説明書に記載されている用途に対してのみ承認されています。記載された以外の用途で、ミーレ 製の一連のアクセサリからいずれかをコンポーネントとして追加してインサートを使用する場合は、それらのアクセサリの操作説明書の説明をご覧ください。ミーレとの合意が必要です。

改装、改変その他の使用は認められません。

新しいインサートは、初めて使用する前に、アイテムを搭載せずに洗浄消毒器で十分に洗浄する必要があります。

新しいロードキャリアを初めてお使いになる前に、洗浄機に設置し、アイテムを搭載せず洗浄する必要があります。

洗浄機の取扱説明書の「メンテナンス」セクションの説明に従い、モバイルユニット、バスケット、モジュール、インサートはすべて点検してください。

お客様の安全のために、手袋を着用してください。また必要に応じて、器具を並べたり取り出す場合は、外科用マスクと保護ゴーグルを着用してください。再汚染を避けるため、器具を取り出す場合は、清潔な手袋を着用してください。

器具は後ろから前に積載し、前から後ろに取り出します。

設置

アダプターの設置

歯科用笑気吸入鎮静法で使用されるホースを再生処理するために、APWD 325 セットのアダプターが必要です。このアダプターは、すべての市販されているダブルホースに使用できます。

- アダプターをインジェクターマニホールドの接続部にねじ込みます。

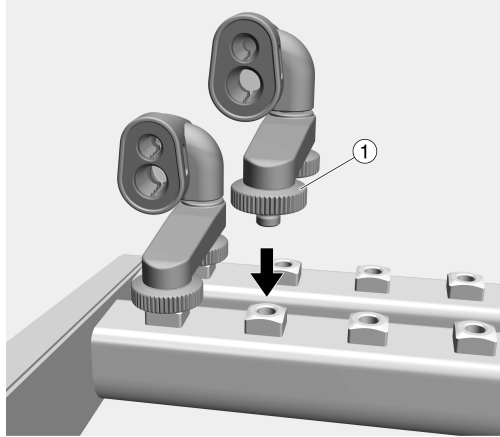

- 2つの ① 刻み付きナットを使用してアダプターを固定し、同時に締め付けます。

APWD 328 拡張セットを使用する場合、追加アダプターを設置する必要があります。アダプターは、レトロフィットセット APWD 326としてご利用いただけます。

アダプターを使用する際は、洗浄水をろ過してください。インジェクターマニホールドに A 800 管状フィルターを装着する必要があります。洗浄水とは、供給される水、洗剤、そして汚れ成分が含まれています。管状フィルターには専用の取扱説明書が付属しています。管状フィルターにおける定期清掃方法に関する指示は必ず従ってください。

ホースホルダー拡張セットの設置

APWD 328 拡張セットは、最大 5 本のダブルホースを洗浄および消毒できます。セットには 5 つのホースホルダーが含まれています。ホースホルダー拡張セットは、インサートのホースホルダーに取り付ける必要があります。

- ホースホルダー拡張セットをインサートのホースホルダーの ① フック ② にピボットポイントで固定します ③。

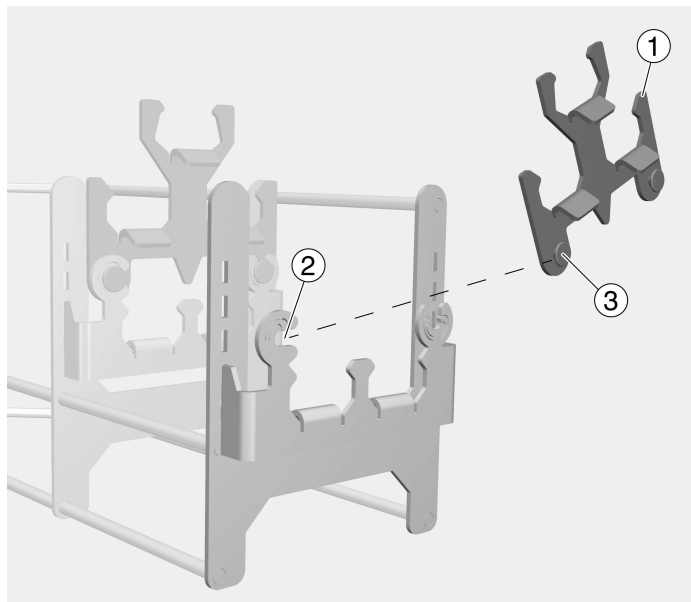

- ホースホルダー拡張セットを反対側 ④のリテーナに押し下げます。

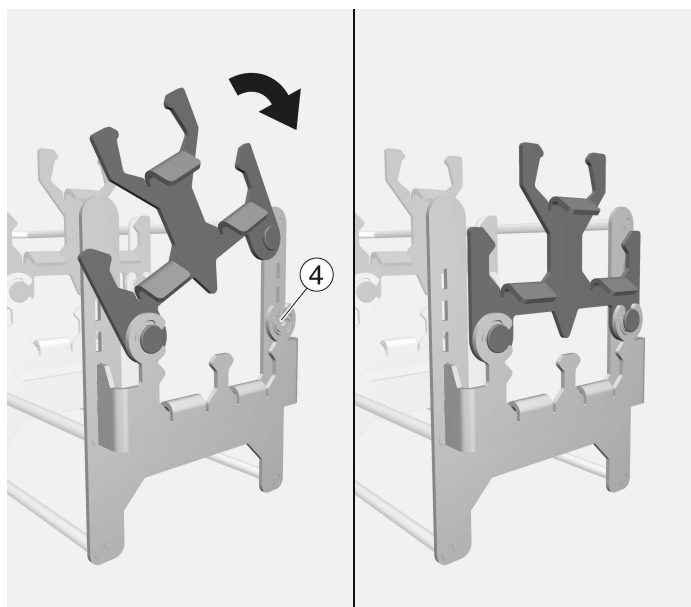

- 他のホースホルダー拡張セットを事前に取り付けられたホースホルダーに取り付け、インサートをA105/1またはA151とA315に配置します。

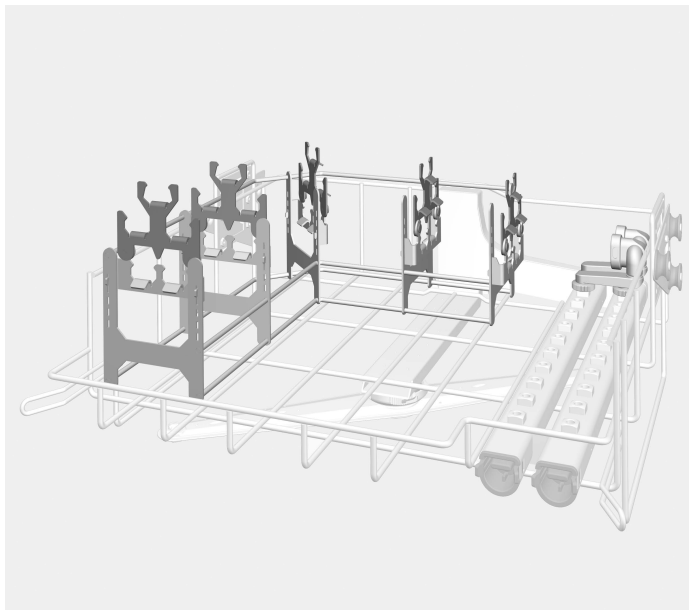

A 105/1付きホースガイドインサート

搭載物の準備

⚠ 積載物による怪我の危険性。
 端や淵の鋭く尖ったものの積載または取り出しの際に怪我の危険があります。
 怪我のリスクを最小限に抑えるために、積載は後方から前方へ後、取り出しは逆の順序で行ってください。

被洗浄アイテムの準備 - 標準セット

- ダブルホースをアダプター上のシリコンインサート ① に差し込みます。

ホースの直径がアダプターのシリコンインサートの直径と同じであることを確認してください。

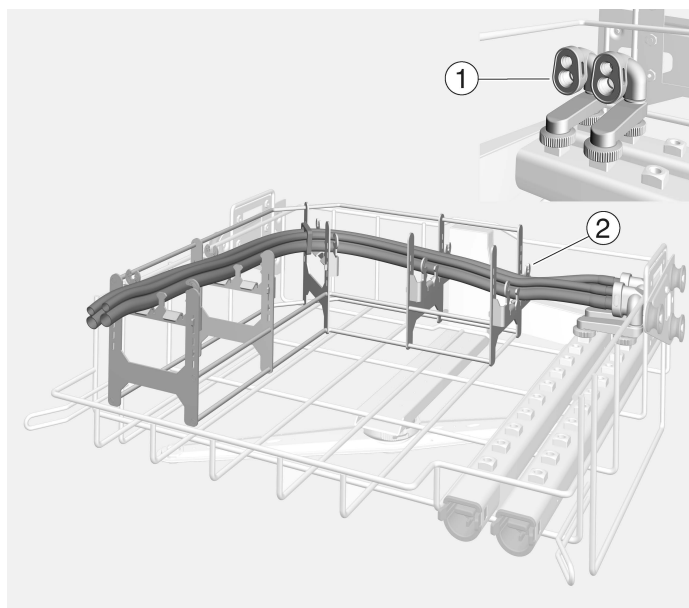

- ダブルホースをインサートに取り付けられたホースホルダーに ② 配置します。

所定の位置に配置する際に、ホースセットが捻じれていないことを確認します。

2本のダブルホースはホースホルダーに配置できます。インサートに、APWD 328 および APWD 326 拡張セットが取り付けられている場合、3本のダブルホースを追加で配置できます。

被洗浄アイテムの準備 - ■ ホースホルダー拡張セットを開けます ③。
拡張セット

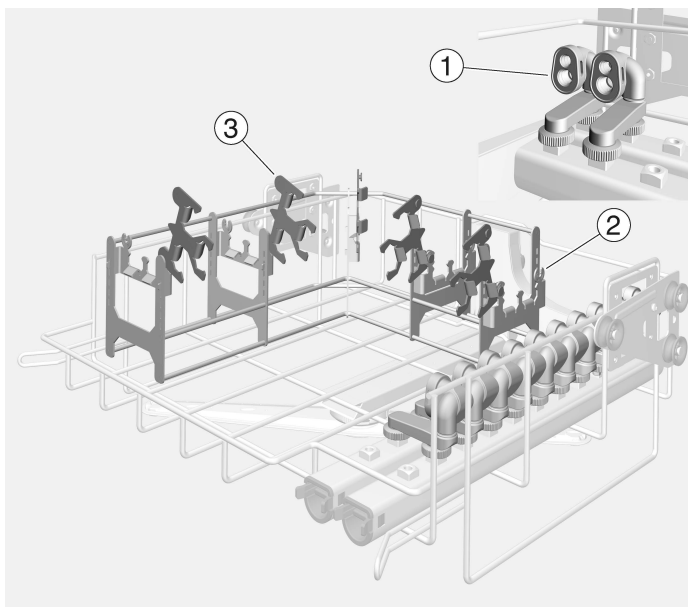

- ダブルホースをアダプター上のシリコンインサート ① に差し込みます。

ホースの直径がアダプターのシリコンインサートの直径と同じであることを確認してください。

- ダブルホースをインサートに取り付けられたホースホルダーに ② 配置します。
- ホースホルダー拡張セットを③ピボットポイントが所定の位置にロックされるまで閉じます。
- 他のダブルホースを別のアダプター上のシリコンインサート ① に差し込みます。
- ダブルホースをホースホルダー拡張セットに配置します ③。

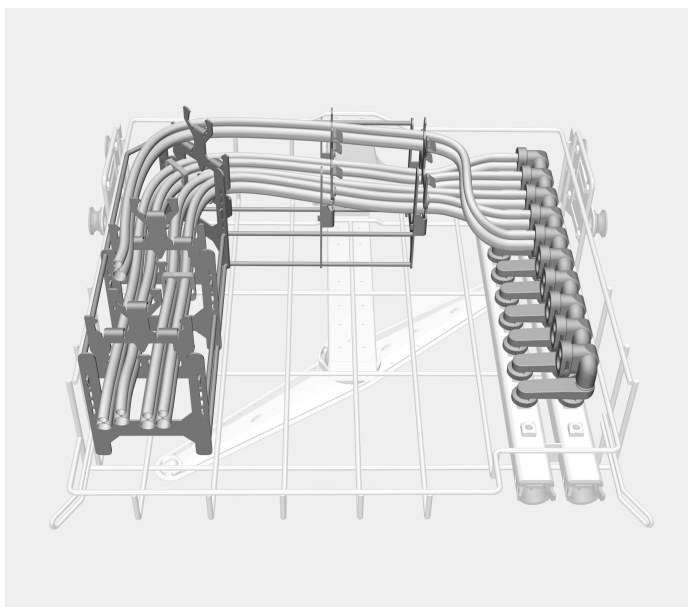

APWD 325 最大容量

バスケット/モジュール	洗浄プログラム	最大容量
A 105/1 + A 151	Vario TD デンタル	2 ホースセット
A 105/1 + A 151 + A 315	Vario TD デンタルプラス	4 ホースセット
オプション:		
A 105/1 + A 151	Vario TD デンタルプラス	5 ホースセット

APWD 325 インサートが、A 105/1 上段バスケットまたは A 315 モジュール付き A 151 下段バスケットに取り付けられている場合、残りのスペースを他の歯科用機器やインサートに使用することが可能です。

オプションの一つとして、E 146 メッシュトレイでの笑気吸入鎮静法システムのマウスピースの再生処理があります。マウスピースを再処理する前に、洗浄消毒機での再生処理にマウスピースが適していることを確認してください。

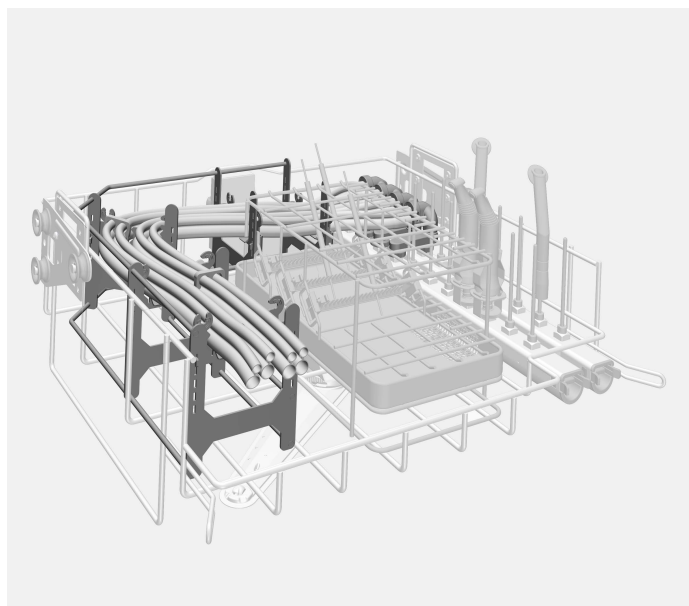

アイテムを完全に搭積載した APWD 325 付き A 105/1

再生処理

⚠ 消毒不足による感染の危険性。
再生処理中にコネクタから外れたアイテムは、内側が十分に消毒されません。
再生処理中にコネクタから外れたアイテムは、もう一度再生処理される必要があります。

歯科用笑気吸入鎮静法システムで使用されるダブルホースの再生処理

機器にアイテムを搭載してプログラムを開始する前の確認

- ダブルホースを洗い流せることを確認してください。
- ホースアダプターのシリコンインサートは正しい位置にありますか？
- ダブルホースの端がバスケットエリア内にありますか？

설명서에 대한 참고 사항.....	64
용도	65
제공되는 품목	66
추가 구매 가능 부품.....	66
포장재 폐기	66
경고 및 안전 지침	67
적용 분야	68
설치	68
어댑터 설치.....	68
확장 세트 호스 홀더 설치.....	69
투입 준비	71
세척 품목 준비 - 표준 세트.....	71
세척 품목 준비 - 확장 세트.....	72
APWD 325 최대 적재량	73
처리	74
아산화질소 진정법 시스템에 사용하는 이중 호스 재처리.....	74
기계에 세척 품목 투입 전 및 프로그램 시작 전 점검	74

중요 경고

⚠️ 안전을 위해 중요한 정보는 경고 기호가 있는 굵은 줄의 상자로 강조 표시되어 있습니다. 이는 개인의 부상 또는 재산 손해의 잠재적 위험을 경고합니다.

이 경고 사항을 주의 깊게 읽고 설명하는 절차적 지침 및 관행 규약에 따르십시오.

참고사항

따라야 하는 특히 중요한 정보는 굵은 선의 상자로 강조 표시되어 있습니다.

추가 정보 및 의견

추가 정보 및 의견은 일반 굵기 선의 상자 안에 나와 있습니다.

작동 단계

작동 단계는 검은 사각형의 중요 표시에 설명되어 있습니다.

예시:

■ 화살표 버튼을 사용해 옵션을 선택하고 OK로 선택 항목을 저장합니다.

디스플레이

특정 기능은 디스플레이 메시지에 디스플레이 자체 기능에 사용된 것과 동일한 폰트로 표시됩니다.

예시:

설정  메뉴.

어댑터가 있는 APWD 325 인서트는 치과 이산화질소 진정법 시스템에 사용하는 재처리 가능 호스를 살균세척기에서 재처리할 때 사용합니다. 기계를 사용해 해당 품목을 재처리하는 방법은 살균세척기용 사용 설명서와 의료기구 제조사에서 발행한 설명서에 따르십시오.

어댑터가 있는 인서트는 다음 바스켓 및 모듈에서 사용할 수 있습니다.

A 105/1 상단 바스켓

A 315 모듈 포함 A 151 하단 바스켓 캐리어

본 사용 설명서에서는 세척기를 보통 “기계”로 지칭합니다. 재처리 가능한 의료 기기는 세밀하게 정의되지 않은 경우 “적재 품목”으로 지칭합니다.

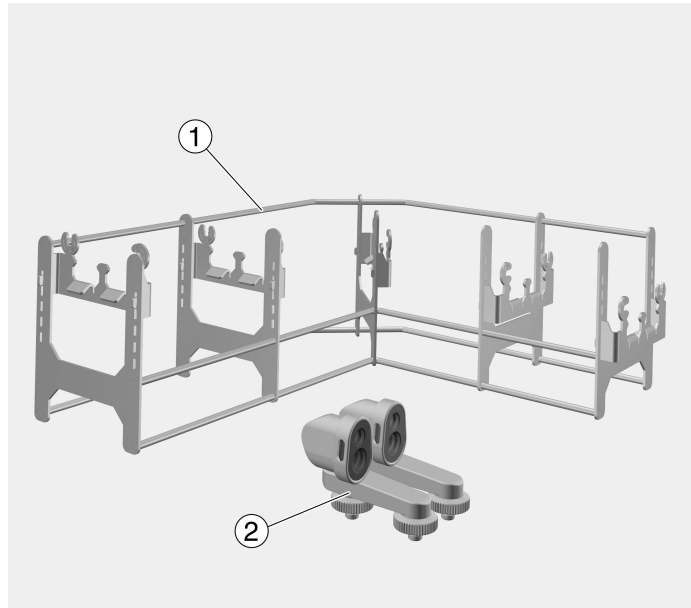

① 호스 가이드 인서트

② 어댑터

APWD 325 세트:

이중 호스용 인서트 1 개, 길이 397 mm, 너비 397 mm, 높이 397 mm

이중 호스용 인서트 2 개, 길이 78 mm, 너비 78 mm, 높이 78 mm

추가 구매 가능 부품

- APWD 326, 치과 아산화질소 시스템에 사용하는 이중 호스 재장착 세트, 어댑터 2 개
- APWD 328, 치과 아산화질소 진정법 시스템에 사용하는 최대 5 개 이중 호스 재처리 확장 세트, 호스 홀더 5 개
- E 146, 뚜껑 및 경첩 핸들이 있는 그릴 선반, 높이 55 mm, 너비 150 mm, 깊이 255 mm

포장재 폐기

포장재는 운송 중 손상으로부터 제품을 보호하기 위한 것입니다. 포장재의 소재는 환경친화적이므로 폐기 후 재활용되어야 합니다.

포장재를 재활용하면 제조 공정에서 원료의 사용을 줄일 수 있으며 또한 쓰레기 처리장에 모이는 쓰레기의 양도 줄일 수 있습니다.

트레이를 사용하기 전에 사용 설명서를 주의 깊게 읽으십시오.
본 사용 설명서 보관에 주의하십시오.

⚠ 해당 세척기용 사용 설명서도 읽어보시고 특히 경고 및 안전 지침에 주의를 기울이시기 바랍니다.

- ▶ 이 인서트는 사용설명서에 명시되어 있는 분야에 대해서만 사용 승인을 받았습니다. 나열된 항목을 벗어난 적용법, 밀레 구성품 범위에 있지 않는 추가 구성품이 있는 인서트의 사용은 구성품의 사용설명서에 설명되어 있거나, 밀레와 합의해야 합니다. 변환, 수정 및 기타 모든 사용은 허용되지 않습니다.
- ▶ 최초 사용 전 새 인서트는 세척 품목 없이 살균세척기에서 철저히 세척해야 합니다.
- ▶ 새로운 로드 캐리어는 최초 사용 전 세척물 없이 세척기에서 세척해야 합니다.
- ▶ 세척기 사용 설명서의 “유지관리” 섹션에 설명된 바와 같이 모든 모바일 장치, 바스켓, 모듈 및 인서트를 검사하십시오.
- ▶ 본인의 안전을 위해 장비를 분류하고 기계를 제거할 때 장갑을 끼고 필요한 경우 수술용 마스크와 보호 고글을 착용하십시오. 재오염을 방지하려면 기계를 제거할 때 깨끗한 장갑을 착용하십시오.
- ▶ 뒤에서 앞으로 투입하고, 앞에서 뒤로 제거하십시오.

설치

어댑터 설치

APWD 325 세트의 어댑터는 치과 아산화질소 진정법 시스템에 사용하는 호스를 재처리하는 데 필요합니다. 어댑터는 시중에 나와 있는 모든 이중 호스에 사용할 수 있습니다.

- 어댑터를 분사기 매니폴드의 연결부에 돌려 넣으십시오.

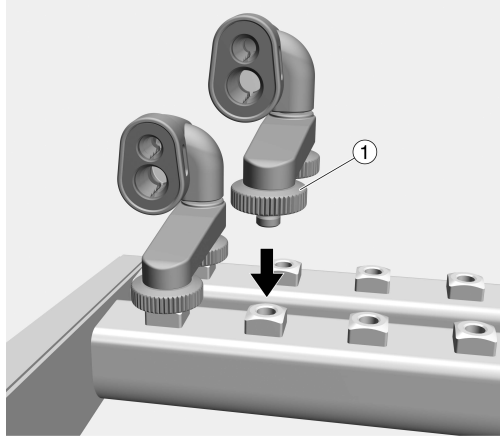

- 두 개의 ① 널링 너트로 어댑터를 조이고, 동시에 단단히 고정하십시오.

APWD 328 확장 세트를 사용한다면 추가 어댑터를 반드시 설치해야 합니다. 추가 어댑터는 신규 재장착 세트 APWD 326로 제공됩니다.

어댑터를 사용하는 경우, 세척수는 반드시 여과 처리해야 합니다. 분사기 매니폴드는 반드시 A 800 관형 필터에 장착 가능해야 합니다. 세척수는 유입되는 물, 처리 화학 물질 및 오염물로 구성되어 있습니다.

관형 필터는 자체 사용설명서와 함께 제공됩니다.

관형 필터를 정기적으로 청소하는 방법이 나와 있는 해당 설명서의 지침을 따르십시오.

확장 세트 호스 홀더 설치

APWD 328 확장 세트를 사용하면 최대 5 개의 이중 호스를 세척 및 살균할 수 있습니다. 세트에는 호스 홀더 5 개가 있습니다. 확장 세트 호스 홀더는 인서트에 고정된 호스 홀더 중심 ③의 고리 ②에 고정합니다.

- 확장 세트 호스 홀더 ①를 인서트 호스 홀더 중심 ③의 고리 ②에 고정하십시오.

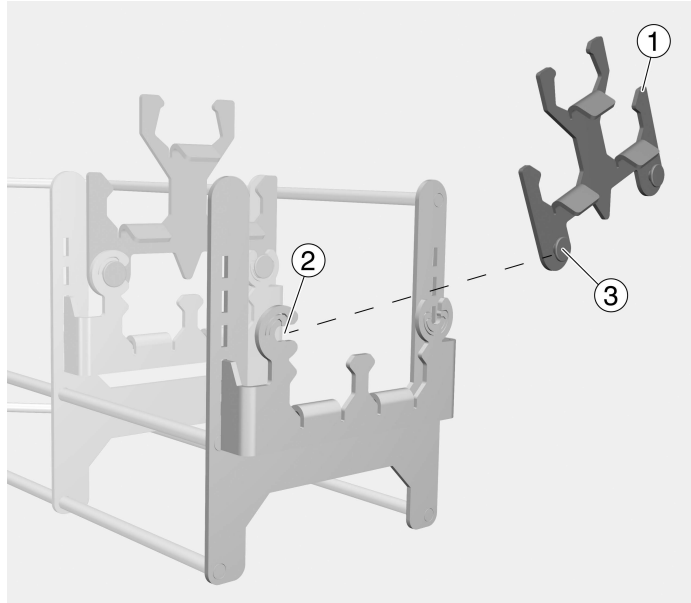

- 확장 세트 호스 홀더를 다른 쪽 ④의 고정 장치로 밀어 내리십시오.

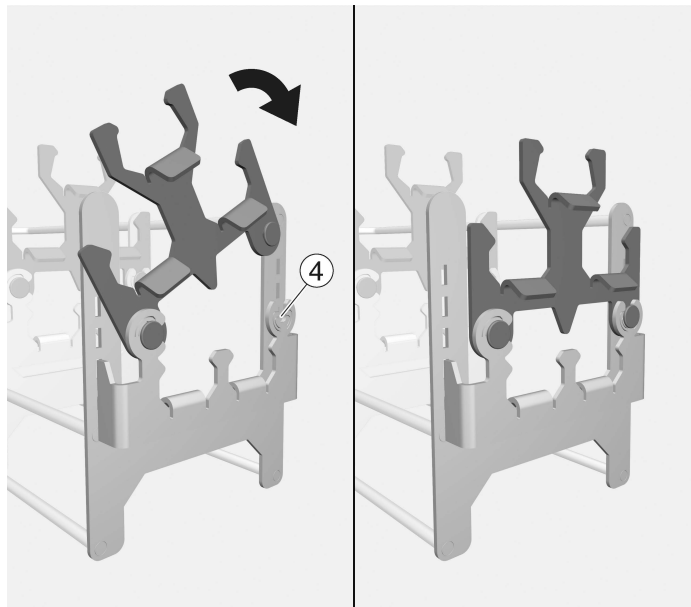

ko - 적용 분야

- 사전에 설치된 호스 홀더에 다른 확장 세트 호스 홀더를 설치하고, 인서트를 A 315가 있는 A 105/1 또는 A 151에 놓으십시오.

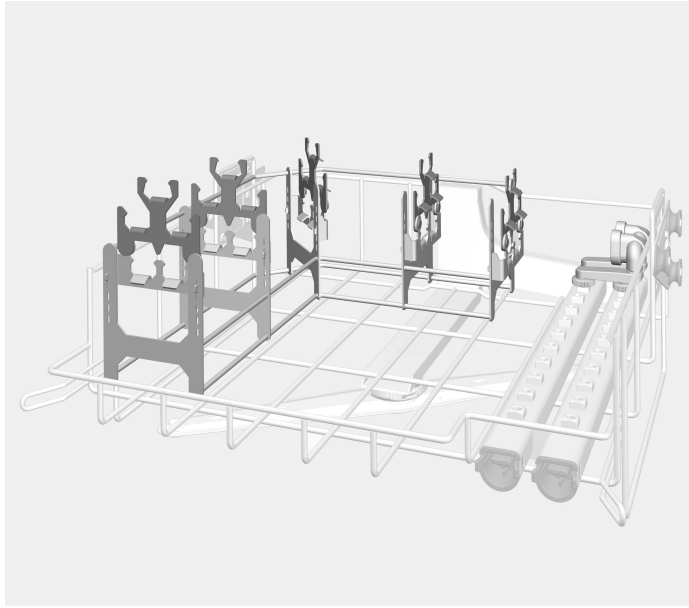

A 105/1 포함 호스 가이드 인서트

투입 준비

검증을 위해 템플릿에 나와 있는 투입 지침을 따르십시오.

⚠ 투입으로 인한 부상 위험

날카로울 수 있는 모서리, 테두리 또는 뾰족한 끝으로 인해 투입 및 제거 시 부상 위험이 있습니다.

부상 위험을 최소화하기 위해 뒤에서 앞으로 투입해야 하며 제거 시에는 역순으로 해야 합니다.

세척 품목 준비 - 표준 세트

■ 어댑터의 실리콘 인서트 ①에 이중 호스를 삽입하십시오.

호스의 직경이 어댑터의 실리콘 인서트 직경과 같은지 확인하십시오.

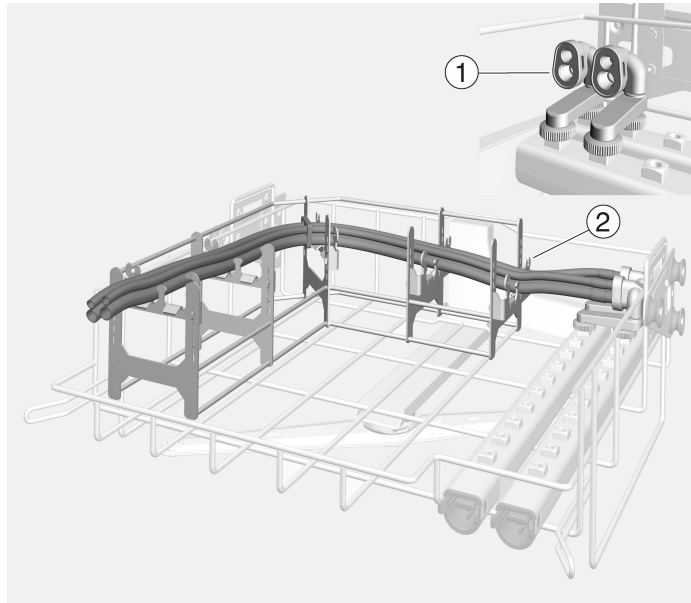

■ 인서트에 고정되어 있는 호스 홀더 ②에 이중 호스를 놓으십시오.

호스 세트를 제자리에 놓았을 때 호스 세트가 꼬여 있지 않은지 확인하십시오.

이중 호스 2 개를 호스 홀더에 놓을 수 있습니다. 인서트에 APWD 328 및 APWD 326 확장 세트가 장착되어 있는 경우, 이중 호스 3 개를 추가로 놓을 수 있습니다.

ko - 적용 분야

세척 품목 준비 - 확장 세트 호스 홀더 ③를 여십시오.

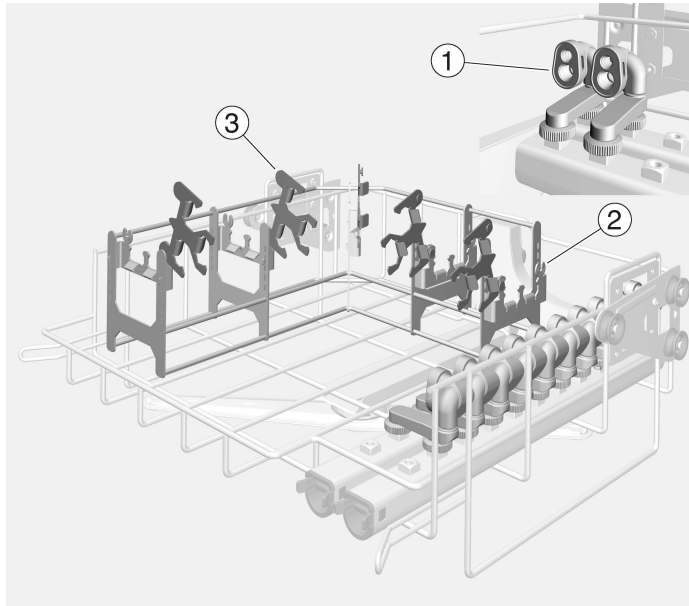

■ 어댑터의 실리콘 인서트 ①에 이중 호스를 삽입하십시오.

호스의 직경이 어댑터의 실리콘 인서트 직경과 같은지 확인하십시오.

■ 인서트에 고정된 호스 홀더 ②에 이중 호스를 놓으십시오.

■ 중심축이 제자리에서 잠길 때까지 확장 세트 호스 홀더 ③를 잠그십시오.

■ 추가 어댑터의 실리콘 인서트 ①에 다른 이중 호스를 삽입하십시오.

■ 확장 세트 호스 홀더 ③에 이중 호스를 놓으십시오.

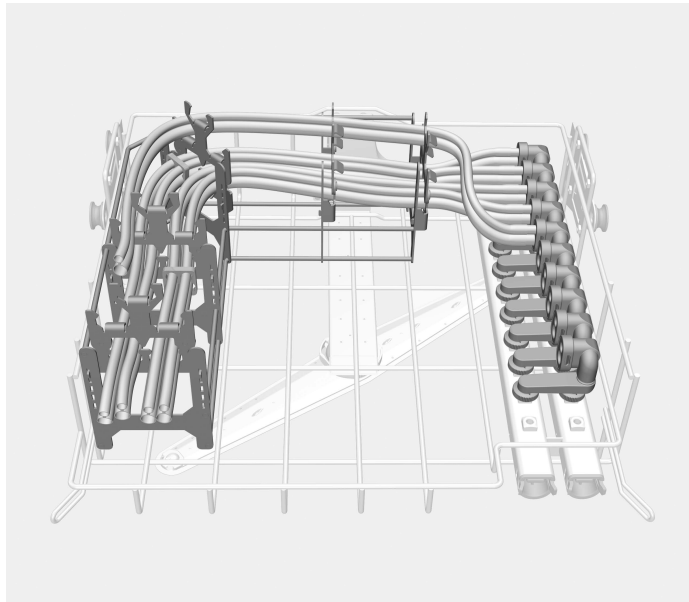

APWD 325 최대 적재량

바스켓/모듈	세척 프로그램	최대 적재량
A 105/1 + A 151	배리오 TD 덴탈	호스 2 개 세트
A 105/1 + A 151 + A 315	배리오 TD 덴탈 플러스	호스 4 개 세트
선택 사양:		
A 105/1 + A 151	배리오 TD 덴탈 플러스	호스 5 개 세트

APWD 325 인서트를 A 315 모듈과 함께 A 105/1 상단 바스켓 또는 A 151 하단 바스켓 캐리어에 설치한 경우, 남은 공간은 그 외 치과 도구 또는 인서트로 채울 수 있습니다.

한 예로는 E 146 메쉬 트레이에서 아산화질소 진정법 시스템의 마우스 피스를 재처리하는 옵션이 있습니다. 마우스 피스를 재처리하기 전 살균세척기에서의 재처리가 적합한지 확인하십시오.

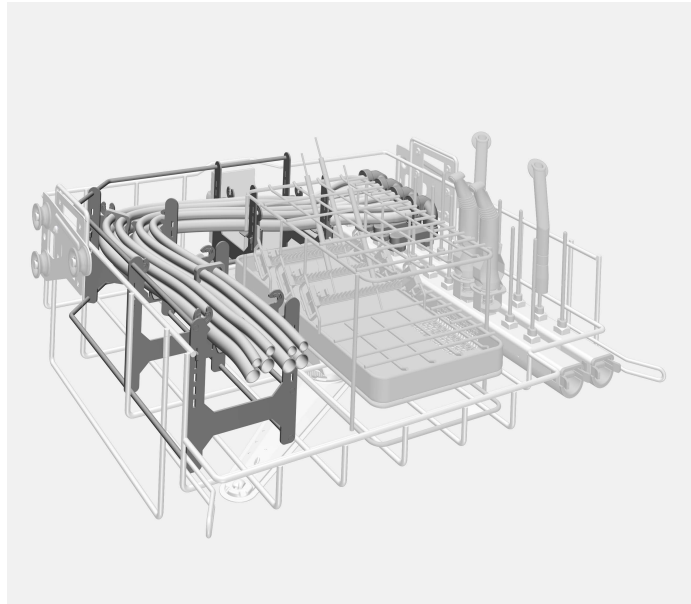

APWD 325 포함 완전 적재된 A 105/1

처리

⚠ 불충분한 세척에 의한 감염 위험

재처리 중에 관개수 연결부에서 분리되는 투입 품목은 내부에서 충분히 세척되지 않습니다.

재처리 중에 관개수 연결부에서 분리되는 품목은 모두 다시 재처리해야 합니다.

아산화질소 진정법
시스템에 사용하는
이중 호스 재처리

기계에 세척 품목
투입 전 및 프로그램
램 시작 전 점검

■ 이중 호스를 완전히 세척할 수 있는지 확인하십시오.

- 호스 어댑터에 실리콘 인서트가 올바른 위치에 있습니까?
- 이중 호스의 끝이 바스켓 공간 내부에 있습니까?

Note privind instrucțiunile	76
Scop	77
Conținutul ambalajului	78
Componente suplimentare	78
Aruncarea ambalajului de transport	78
Indicații de siguranță și avertizări	79
Tehnica de utilizare	80
Montare	80
Adaptor montaj.....	80
Montajul suporturilor pentru furtun din setul de expansiune	81
Ordonarea vaselor	83
Set standard pentru aranjarea vaselor	83
Set de expansiune aranjament vase	84
Sarcina maximă APWD 325	85
Curățare.....	86
Pregătirea furtunurilor duble ale sistemelor de sedare cu gaz ilariant	86
La încărcare și înainte de fiecare pornire a programului controlați	86

Avertizări

 Avertizările conțin informații relevante pentru siguranță. Acestea avertizează asupra posibilelor vătămări personale sau daune materiale.

Citiți cu atenție toate avertizările și respectați acțiunile și regulile de comportament recomandate.

Indicații

Indicațiile conțin informații care trebuie respectate în mod deosebit.

Informații suplimentare și note

Informațiile suplimentare și notele sunt marcate printr-un cadru simplu.

Pași

Fiecare pas este precedat de un pătrat negru.

Exemplu:

- Selectați o opțiune cu ajutorul butoanelor săgeți și salvați setarea cu *OK*.

Afișaj

Mesajele de pe ecran sunt marcate printr-un scris special, similar scrisului de pe afișaj.

Exemplu:

Meniu Setări .

Cu ajutorul inserției cu adaptor APWD 325, furtunurile recondiționabile din cadrul sistemelor de sedare cu gaz ilariant din domeniul stomatologic pot fi prelucrate într-un dispozitiv de curățare și dezinfectare. Respectați instrucțiunile de utilizare ale aparatului de curățare și dezinfectare, precum și informațiile producătorilor de dispozitive medicale.

Inserția cu adaptor poate fi utilizată în următoarele coșuri și module:

Coș superior A 105/1

Suport coș inferior A 151 cu modul A 315

Pe parcursul acestor instrucțiuni de utilizare, aparatul de curățare și dezinfectare va fi denumit pe scurt automat de curățare. În aceste instrucțiuni de utilizare pentru dispozitivele medicale reutilizabile se va folosi denumirea generală de „vase“ sau „instrumente“, dacă nu există alte definiții mai exacte ale dispozitivelor medicale respective.

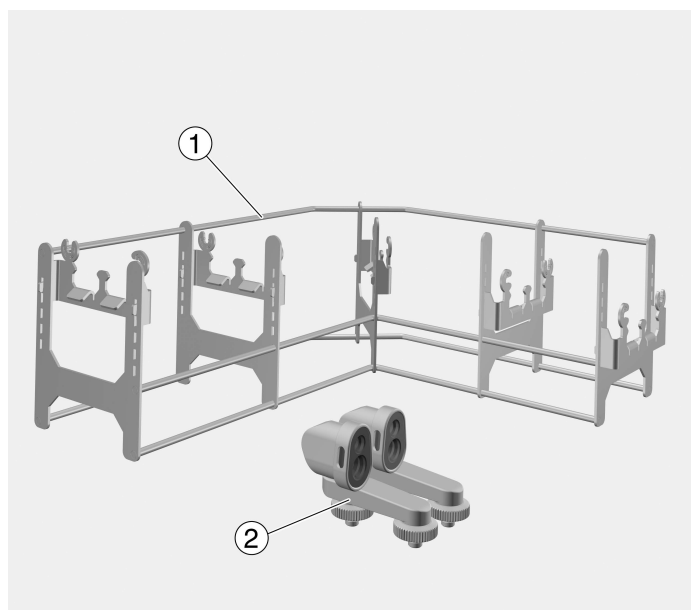

① Inserția ghidajului furtunului

② Adaptor

Set APWD 325:

1 bucată inserție pentru furtun dublu, lungime 397 mm, lățime 315 mm, înălțime 135 mm

2 bucăți adaptor pentru furtun dublu, lungime 78 mm, lățime 40 mm, înălțime 65 mm

Componente suplimentare

- APWD 326, set reactualizat pentru furtunuri duble din cadrul sistemelor cu gaz ilariant, 2 bucăți adaptor
- APWD 328, set de expansiune pentru pregătirea a până la 5 furtunuri duble pentru sisteme stomatologice de gaz ilariant, 5 bucăți suport pentru furtun
- E 146, tavă de filtrare cu capac și mânere rabatabile, înălțime 55 mm, lățime 150 mm, adâncime 255 mm

Aruncarea ambalajului de transport

Ambalajul protejează aparatul de posibilele avarii din timpul transportului. Materialele din care este fabricat ambalajul sunt reciclabile și nu dăunează mediului înconjurător la aruncare.

Prin readucerea ambalajelor în circuitul materialelor se economisesc materii prime și se reduc deșeurile. Contactați reprezentanța pentru a returna ambalajul.

Citiți cu atenție instrucțiunile de utilizare înainte de a utiliza această inserție.

Păstrați cu grijă instrucțiunile de utilizare.

 Respectați obligatoriu instrucțiunile de utilizare ale automatului de curățare, în special indicațiile de siguranță și avertismentele.

- ▶ Inserțiile sunt autorizate exclusiv pentru domeniile de utilizare menționate în instrucțiunile de utilizare. Orice alte aplicații, precum și utilizarea inserțiilor cu componente suplimentare din programul de accesorii Miele, sunt descrise în instrucțiunile de utilizare ale accesoriilor sau trebuie stabilite împreună cu Miele. Orice alte utilizări, reconfigurări și modificări sunt nepermise.
- ▶ Înainte de prima utilizare, inserțiile noi, fără instrumente de spălat, trebuie clătite temeinic în automatul de curățare.
- ▶ Înainte de prima utilizare, dispozitivele de încărcare noi trebuie clătite în automatul de curățare, fără instrumente.
- ▶ Controlați toate cărucioarele, coșurile, modulele și inserțiile conform indicațiilor din capitolul „Măsuri de întreținere“ din instrucțiunile de utilizare ale automatului dvs. de curățare.
- ▶ Pentru siguranța dvs., la sortare și la îndepărtarea instrumentelor purtați mănuși și, eventual, mască pentru gură și ochelari de protecție. Atunci când scoateți instrumentele și vasele din automat, purtați mănuși curate pentru a preveni recontaminarea.
- ▶ Încărcarea trebuie să se facă din spate către față, iar descărcarea invers.

Montare

Adaptor montaj

Pentru pregătirea furtunurilor în cadrul sistemelor de sedare cu gaz ilariant în domeniul stomatologic sunt necesare adaptoarele din setul APWD 325. Adaptoarele sunt potrivite pentru toate furtunurile duble comune.

- Înșurubați adaptoarele în racordurile din bara de injectare.

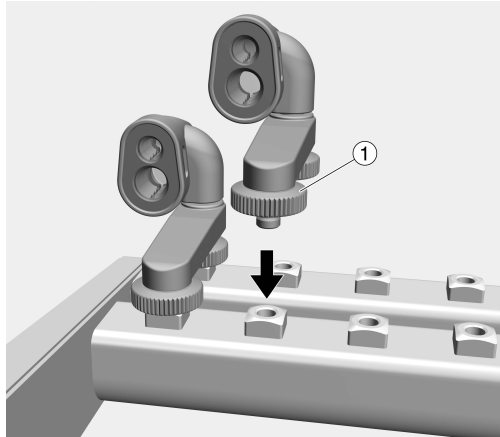

- Fixați adaptoarele cu ambele piulițe randalinate ① și trageți simultan.

Folosind setul de expansiune APWD 328 trebuie montat simultan adaptorul suplimentar. Adaptoarele sunt disponibile ca set reactualizat APWD 326.

La utilizarea adaptoarelor, soluția de apă cu detergent trebuie filtrată. Pentru aceasta, echipați bara de injectare cu un filtru tubular A 800. Soluția de clătire constă din apa de intrare, chimicalele de proces și murdăria.

Filtrul tubular are instrucțiuni de utilizare separate.

Respectați în special indicațiile privind curățarea regulată a filtrului tubular.

Montajul suporturilor pentru furtun din setul de expansiune

Cu setul de expansiune APWD 328 curățarea și dezinfectarea a maximum 5 furtunuri duble este posibilă. Setul conține 5 suporturi pentru furtunuri. Suporturile furtunului din setul de expansiune trebuie montate pe suporturile fixe ale furtunului de pe inserție.

- Fixați suportul setului de expansiune ① cu pivotul ③ pe cârligul ② al suportului pentru furtun la inserție.

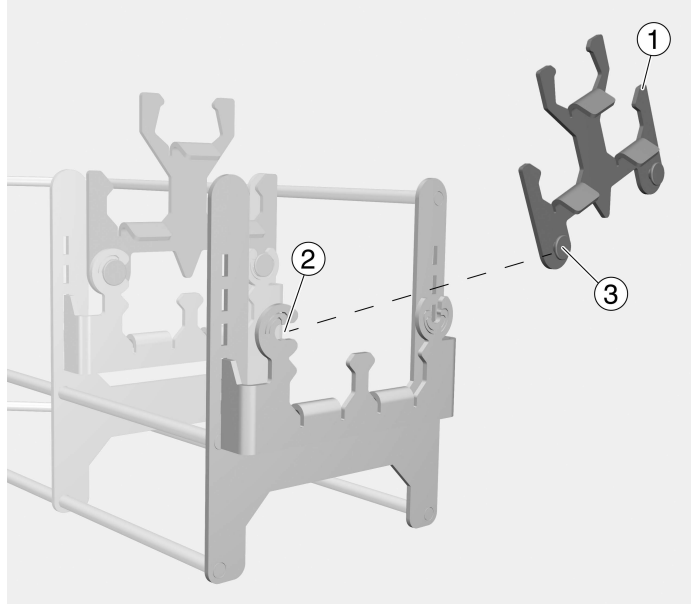

- Montați suportul pentru furtun la setului de expansiune cu o mișcare de rotație pe suportul de pe partea opusă ④.

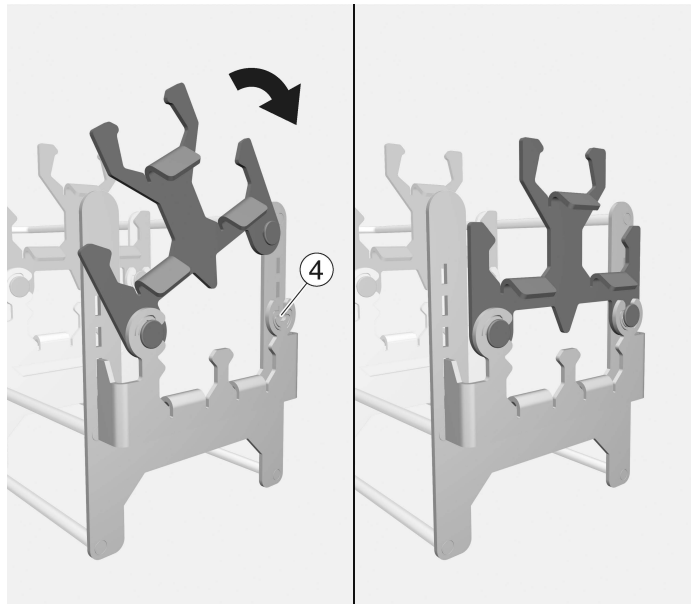

ro - Tehnica de utilizare

- Montați celelalte suporturi ale setului de expansiune pe suporturile pentru furtunuri deja fixate și plasați inserția în A 105/1 sau A151 sau A 315.

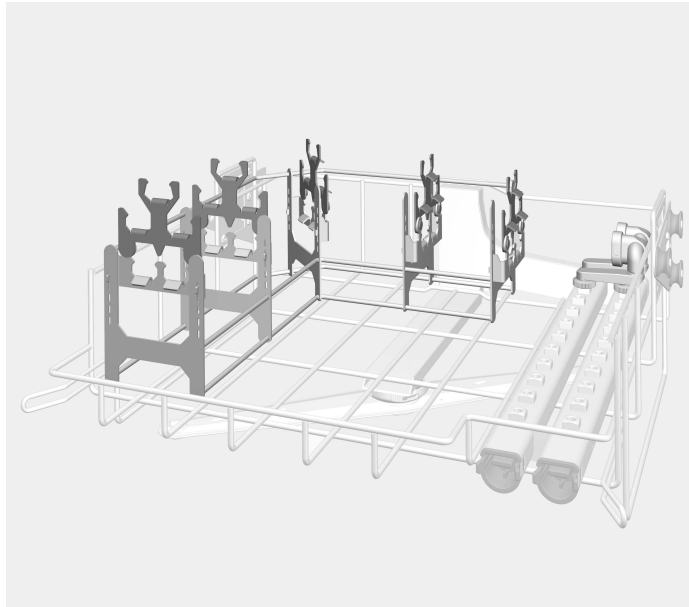

Inserția ghidajului furtunului cu A 105/1

Ordonarea vaselor

Respectați întotdeauna modelul de încărcare stabilit în cadrul validării.

⚠ Pericol de rănire din cauza vaselor și a instrumentelor.
La încărcarea și scoaterea vaselor și a instrumentelor care urmează să fie spălate, există riscul de rănire în canturile ascuțite, marginile tăiate sau capetele ascuțite existente.
Pentru a reduce la minimum riscul de rănire, încărcarea se face din spate în față, iar scoaterea instrumentelor se face în ordine inversă față de încărcare.

Set standard pentru aranjarea vaselor

- Introduceți furtunurile duble în inserția de silicon ① a adaptorului.

Rețineți că diametrul furtunurilor este același cu diametrul inserției de silicon a adaptorului.

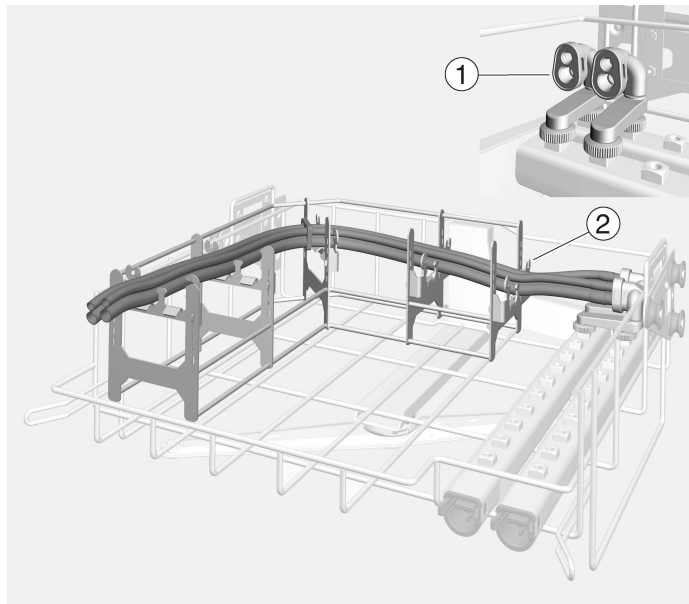

- Așezați furtunul dublu pe inserția suportului pentru furtun fixată ②.

Trebuie avut grijă ca seturile de furtunuri să nu fie răsucite în timpul plasării.

Pe suportul pentru furtun pot fi plasate 2 furtunuri duble. Dacă inserția este dotată cu setul de expansiune APWD 328 și APWD 326, mai pot fi plasate încă 3 furtunuri duble.

ro - Tehnica de utilizare

Set de expansiune ne aranjament va- se

- Deschideți suportul pentru furtun al setului de expansiune ③.

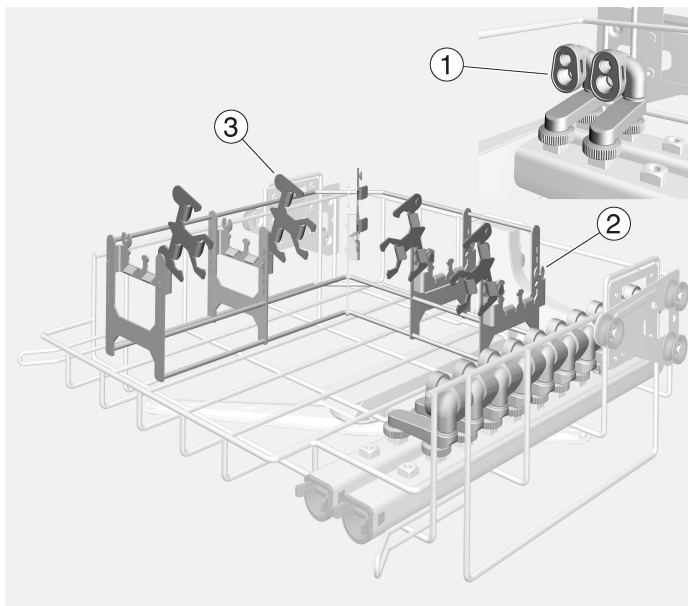

- Introduceți furtunurile duble în inserția de silicon ① a adaptorului.

Rețineți că diametrul furtunurilor este același cu diametrul inserției de silicon a adaptorului.

- Așezați furtunurile duble pe inserția suportului pentru furtun fixată ②.
- Închideți suportul pentru furtun al setului de expansiune ③, până când pivotul se fixează.
- Introduceți furtunurile duble rămase în inserția de silicon ① a adaptorului montat suplimentar.
- Așezați furtunurile duble pe suportul pentru furtunuri al setului de expansiune ③.

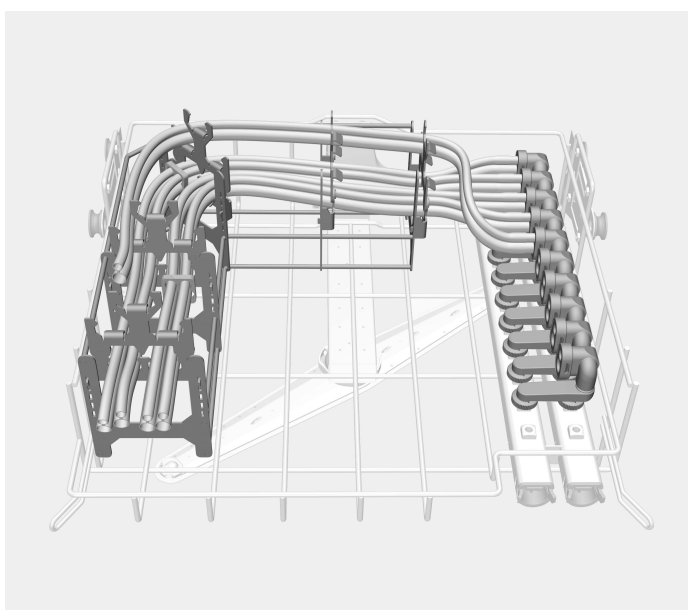

**Sarcina maximă
APWD 325**

Coș/modul	Program de curățare	sarcină max.
A 105/1 + A 151	Vario TD Dental	2 seturi de furtunuri
A 105/1 + A 151 + A 315	Vario Dental Plus	4 seturi de furtunuri
Opțional:		
A 105/1 + A 151	Vario Dental Plus	5 seturi de furtunuri

Dacă inserția APWD 325 este montată în coșul superior A 105/1 sau în suportul coșului inferior A 151 cu modulul A 315, spațiul rămas liber poate fi ocupat cu alte instrumente sau inserții din sfera stomatologică.

Opțional, piesele bucale ale mecanismului de sedare cu gaz ilariant pot fi pregătite în tava de filtrare E 146. Înainte de pregătire, verificați dacă piesele bucale sunt adecvate pentru dispozitivul de curățare și dezinfectare.

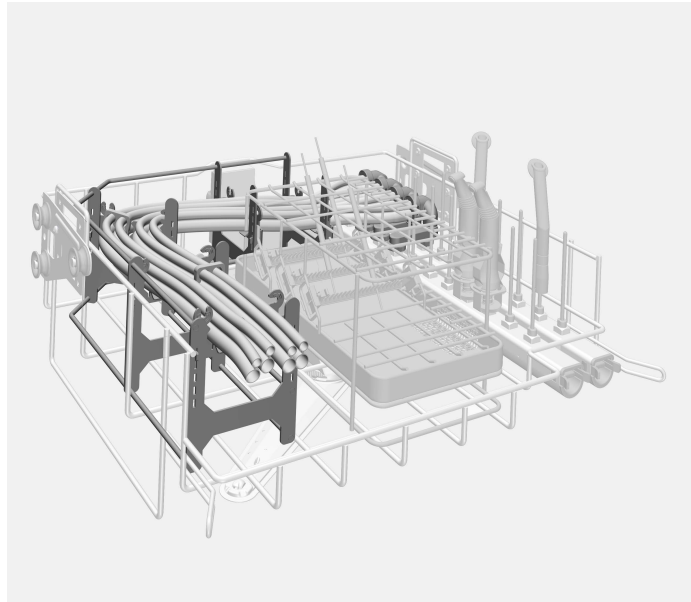

A 105/1 cu APWD 325 complet montat

Curățare

⚠ Pericol de infectare din cauza dezinfecției insuficiente.
Vasele și instrumentele care trebuie spălate, care s-au desprins de dispozitivul de clătire în timpul curățării, nu sunt dezinfectate suficient din interior.
Dacă vasele și instrumentele care trebuie spălate s-au desprins de dispozitivul de clătire în timpul curățării, trebuie să le curățați încă o dată.

Pregătirea furtunurilor duble ale sistemelor de sedare cu gaz ilariant

- Asigurați posibilitatea de clătire a furtunurilor duble.

La încărcare și înainte de fiecare pornire a programului controlați

- Dacă inserția de silicon din adaptorul pentru furtun se găsește în poziția corectă.
- Dacă capetele furtunului dublu se găsesc în interiorul zonei coșului.

Указания по инструкции	88
Назначение прибора	89
Комплект поставки	90
Докупаемые компоненты.....	90
Утилизация транспортной упаковки	90
Указания по безопасности и предупреждения	91
Особенности используемой техники	92
Монтаж	92
Монтаж адаптера	92
Монтаж комплекта дооборудования «Крепления для шлангов»	93
Размещение обрабатываемого материала	95
Размещение обрабатываемого материала, стандартный комплект.....	95
Размещение обрабатываемого материала, комплект дооборудования	96
Максимальная загрузка APWD 325	97
Обработка	98
Обработка сдвоенных шлангов систем для седации закисью азота.....	98
Каждый раз перед загрузкой и запуском программы выполняйте следующие проверки	98

Предупреждения

 Отмеченные таким значком указания содержат важную для техники безопасности информацию, предупреждающую об опасности получения травм персоналом и возможности материального ущерба.

Внимательно прочитайте предупреждения и соблюдайте приводимые в них требования по эксплуатации и правила поведения.

Указания

Указания содержат информацию, на которую следует обращать особое внимание.

Дополнительная информация и примечания

Дополнительная информация и примечания помечаются с помощью простой рамки.

Действия

Перед описанием каждого действия стоит значок в виде черного квадратика.

Пример:

■ Выберите опцию с помощью кнопок со стрелкой и сохраните установку с помощью *OK*.

Дисплей

Появляющаяся на дисплее информация отображается особым шрифтом, который имеет дисплейный вид.

Пример:

Меню *Установки* .

С помощью вставки с адаптером APWD 325 можно проводить повторную обработку шлангов стоматологических установок для седации закисью азота в автомате для мойки и дезинфекции. При этом следует ознакомиться с инструкцией по эксплуатации автомата для мойки и дезинфекции, а также обратить внимание на информацию производителей медицинских изделий.

Вставку с адаптером можно использовать в следующих корзинах и модулях:

Верхняя корзина А 105/1

Нижняя корзина- лафетА 151 с модулем А 315

В дальнейшем в настоящей инструкции автомат для мойки и дезинфекции будет обозначаться просто как автомат для мойки. Обрабатываемая медицинская продукция обозначается в данной инструкции по эксплуатации как обрабатываемый материал, если она не конкретизируется.

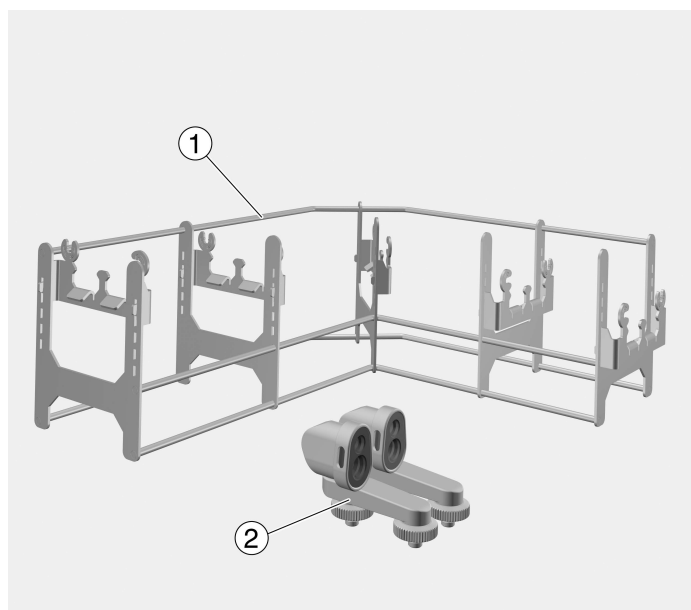

① Вставка направляющей для шланга

② Адаптер

Комплект APWD 325:

1 вставка для сдвоенных шлангов, длина 397 мм, ширина 315 мм, высота 135 мм

2 адаптера для сдвоенных шлангов, длина 78 мм, ширина 40 мм, высота 65 мм

Докупаемые компоненты

- APWD 326, комплект дооснащения для сдвоенных шлангов стоматологических систем седации закисью азота, 2 адаптера
- APWD 328, комплект дооборудования, позволяющий обрабатывать до 5 сдвоенных шлангов стоматологических систем седации закисью азота, 5 креплений для шлангов
- E 146, сетчатый лоток с крышкой и откидными ручками для переноски, высота 55 мм, ширина 150 мм, глубина 255 мм

Утилизация транспортной упаковки

Упаковка защищает от повреждений при транспортировке. Материалы упаковки безопасны для окружающей среды и легко утилизируются, поэтому они подлежат переработке.

Возвращение упаковки для ее вторичной переработки приводит к экономии сырья и уменьшению количества отходов. Просим Вас по возможности сдать упаковку в пункт приема вторсырья.

Внимательно прочтите инструкцию по эксплуатации, прежде чем использовать эту вставку.

Бережно храните инструкцию по эксплуатации.

 Обязательно учитывайте сведения, содержащиеся в инструкции по эксплуатации на автомат для мойки и дезинфекции, особенно касающиеся указаний по безопасности и предупреждений.

► Вставки предназначены исключительно для областей применения, перечисленных в настоящей инструкции по эксплуатации. Более широкое применение вставок с другими принадлежностями из бытовой программы Miele описано в инструкциях по эксплуатации принадлежностей, или его необходимо согласовывать с Miele.

Использование в любых других целях и изменение конструкции запрещаются.

► Перед первым использованием новых вставок следует провести их основательную очистку в автомате для мойки и дезинфекции без обрабатываемого материала.

► Перед первым использованием новые загрузочные устройства должны быть промыты в автомате для мойки и дезинфекции без загрузки их материалом.

► Проверяйте все тележки, корзины, модули и вставки согласно указаниям в главе «Меры по содержанию оборудования в исправности» в инструкции по эксплуатации автомата для мойки и дезинфекции.

► В целях вашей безопасности при размещении инструментов и при выгрузке обработанного материала надевайте перчатки, при необходимости также медицинскую маску и защитные очки. Во избежание повторного инфицирования материала при его выгрузке надевайте чистые защитные перчатки.

► Загрузку необходимо осуществлять всегда от дальней стенки вперёд, а выгрузку в обратном порядке.

Монтаж

Монтаж адаптера

Для обработки шлангов стоматологических систем седации закисью азота необходимо использовать адаптеры из комплекта APWD 325. Адаптеры подходят для всех распространённых двоядных шлангов.

- Вкрутите адаптеры в разъёмы инжекторной планки.

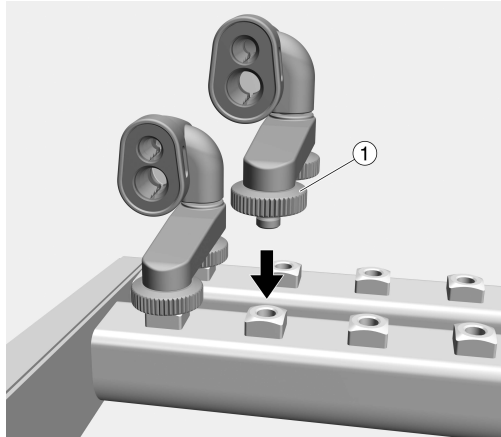

- Зафиксируйте адаптеры двумя гайками с накаткой ① и затяните их одновременно.

При использовании комплекта дооборудования APWD 328 необходимо установить дополнительные адаптеры. Адаптеры доступны в виде комплекта дооснащения APWD 326.

При использовании адаптеров моющий раствор необходимо фильтровать. Для этого установите на инжекторную планку трубчатый фильтр A 800. Моющий раствор состоит из поступающей воды, моющих средств и загрязнений. К трубчатому фильтру прилагается отдельная инструкция по эксплуатации. Особое внимание обратите на указания, касающиеся регулярной очистки трубчатого фильтра.

Монтаж комплекта дооборудования «Крепления для шлангов»

Комплект дооборудования APWD 328 позволяет выполнять очистку и дезинфекцию максимум 5 сдвоенных шлангов. В комплект входят 5 креплений для шлангов. Крепления шлангов из комплекта дооборудования необходимо установить на крепления шлангов на вставке.

- Установите ось поворота ③ крепления шланга из комплекта дооборудования ① на крючок ② крепления шланга на вставке.

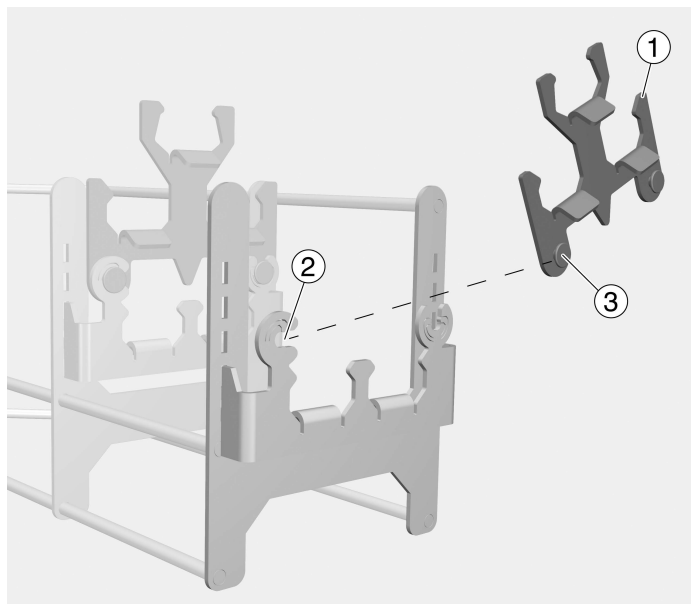

- Повернув вокруг оси, наденьте крепление шланга из комплекта дооборудования на держатель ④ с противоположной стороны.

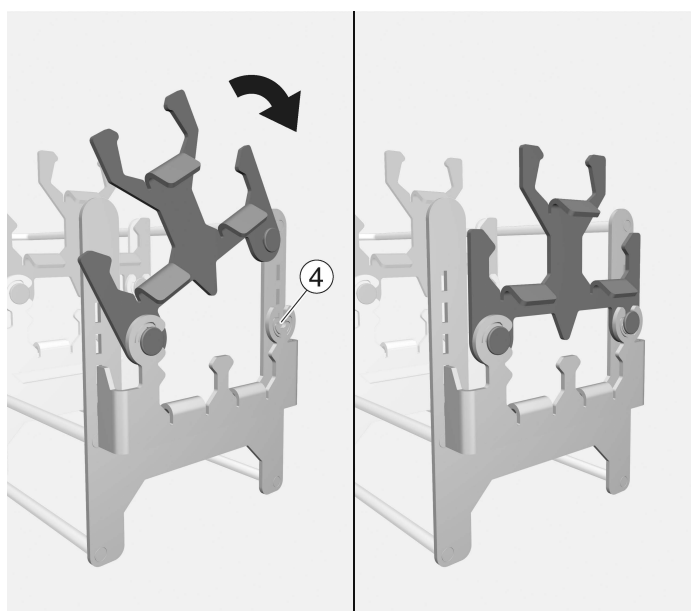

ru - Особенности используемой техники

- Остальные крепления шлангов из комплекта дооборудования необходимо установить на уже зафиксированные крепления шлангов и затем поместить вставку в А 105/1 или А 151 с А 315.

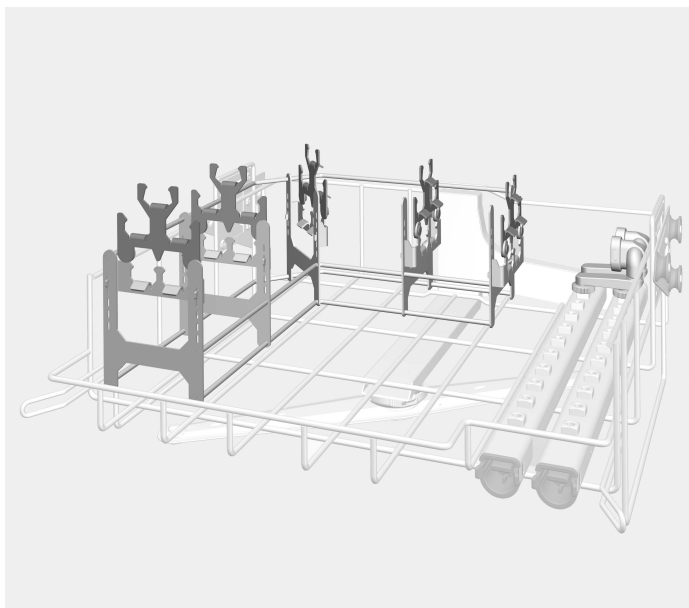

Вставка направляющей для шланга с А 105/1

Размещение обрабатываемого материала

Всегда соблюдайте величины загрузки, установленные в рамках валидации.

⚠ Опасность травмирования обрабатываемым материалом. При загрузке и выгрузке обрабатываемого материала существует опасность пораниться об острые кромки, наконечники или лезвия инструментов. Чтобы свести к минимуму риск получения травм, загрузку следует осуществлять всегда от дальней стенки вперёд, а выгрузку в обратном порядке.

Размещение обрабатываемого материала, стандартный комплект

- Вставьте сдвоенные шланги в силиконовую вставку ① адаптера.

При этом необходимо убедиться, что диаметр шлангов совпадает с диаметром силиконовой вставки адаптера.

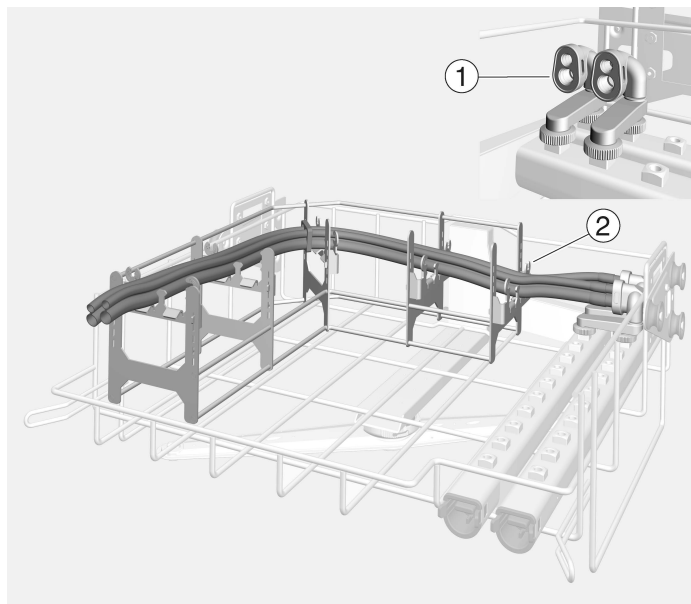

- Поместите сдвоенный шланг на крепление ②, установленное на вставке.

Необходимо следить за тем, чтобы при укладке комплекты шлангов не перекручивались.

На креплении можно разместить 2 сдвоенных шланга. Если вставку дооборудовать комплектом APWD 328 и APWD 326, то можно разместить ещё 3 сдвоенных шланга.

ru - Особенности используемой техники

Размещение обрабатываемого материала, комплект дооборудования

- Откройте крепление шланга комплекта дооборудования ③.

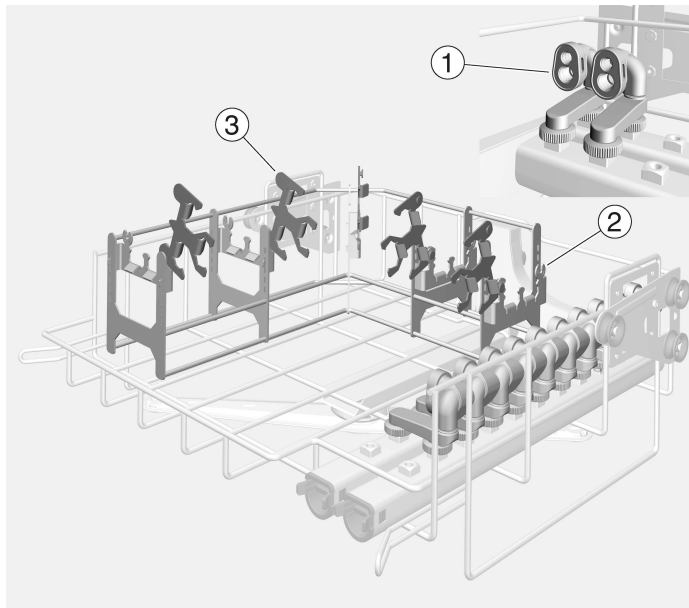

- Вставьте сдвоенные шланги в силиконовую вставку адаптера ①.

При этом необходимо убедиться, что диаметр шлангов совпадает с диаметром силиконовой вставки адаптера.

- Поместите сдвоенные шланги на крепление ②, установленное на вставке.
- Закройте крепление шланга комплекта дооборудования ③ до фиксации в точке поворота.
- Вставьте остальные сдвоенные шланги в силиконовую вставку ① дополнительно установленных адаптеров.
- Уложите сдвоенные шланги на крепление из комплекта дооборудования ③.

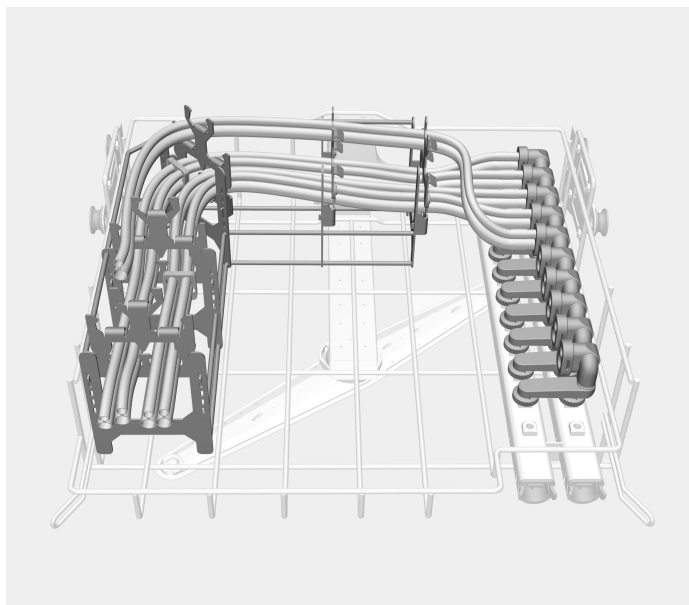

Максимальная загрузка APWD 325

Корзина/модуль	Программа очистки	Макс. загрузка
A 105/1 + A 151	Vario TD Dental	2 комплекта шлангов
A 105/1 + A 151 + A 315	Vario Dental Plus	4 комплекта шлангов
Опционально:		
A 105/1 + A 151	Vario Dental Plus	5 комплектов шлангов

Если вставка APWD 325 была установлена в верхней корзине A 105/1 или на нижней корзине A 151 с модулем A 315, оставшееся свободное пространство можно использовать для размещения других стоматологических инструментов или вставок.

Мундштуки для седации закисью азота также можно обрабатывать в сетчатом лотке E 146. Перед обработкой проверьте мундштуки на пригодность к обработке в автомате для мойки и дезинфекции.

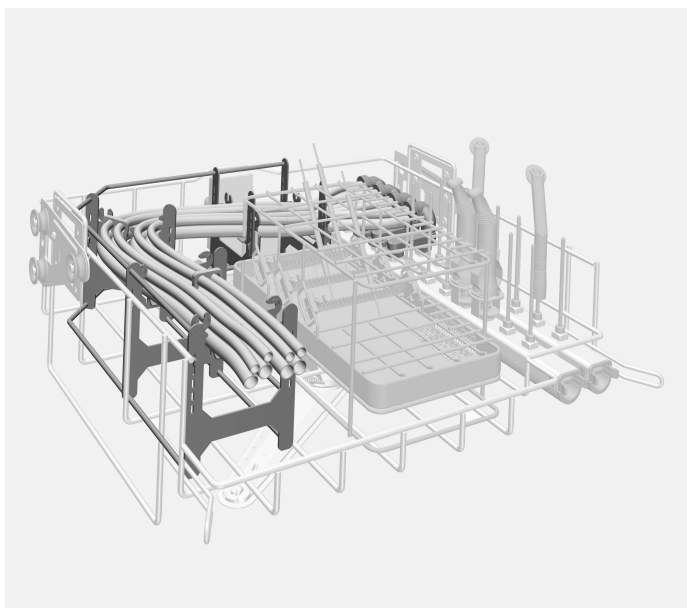

A 105/1, укомплектованная APWD 325

Обработка

⚠ Опасность переноса инфекции в случае недостаточной дезинфекции.

Обрабатываемый материал, который во время очистки отсоединился от промывочного устройства, изнутри продезинфицирован недостаточно.

Если обрабатываемый материал во время очистки отсоединился от промывочного устройства, его необходимо обработать повторно.

Обработка двойных шлангов систем для седации закисью азота

- Убедитесь в промывочной способности двойных шлангов.

Каждый раз перед загрузкой и запуском программы выполняйте следующие проверки

- Находится ли силиконовая вставка в адаптере для шланга в правильном положении?
- Находятся ли концы двойного шланга в пределах корзины?

Upozornenia k návodu	100
Stanovený účel	101
Súčasti dodávky	102
Komponenty na dokúpenie	102
Likvidácia obalového materiálu	102
Bezpečnostné pokyny a varovné upozornenia	103
Technika používania	104
Montáž.....	104
Montáž adaptéra	104
Montáž sady na rozšírenie s držiakmi na hadice.....	105
Uloženie predmetov na umývanie	107
Uloženie predmetov na umývanie štandardná sada	107
Uloženie predmetov na umývanie Sada na rozšírenie.....	108
maximálna náplň APWD 325.....	109
Príprava	110
Príprava dvojitéch hadíc zo systémov na tlmenie rajsým plynom	110
Skontrolujte pri nakládke a pred každým spustením programu	110

Varovné upozornenia

⚠ Varovné upozornenia obsahujú informácie dôležité pre bezpečnosť. Varujú pred možným poranením osôb a vecnými škodami. Varovné upozornenia si pozorne prečítajte a rešpektujte požiadavky na konanie a pravidlá chovania, ktoré sú v nich uvedené.

Upozornenia

Upozornenia obsahujú informácie, ktoré musíte obzvlášť rešpektovať.

Doplňujúce informácie a poznámky

Doplňujúce informácie a poznámky sú vyznačené jednoduchým rámčekom.

Kroky konania

Pred každým krokom konania je umiestnený čierny štvorček.

Príklad:

■ Pomocou tlačidiel so šípkou vyberte niektorú voľbu a nastavenie uložte pomocou OK.

Displej

Výrazy zobrazené na displeji sa vyznačujú špeciálnym typom písma napodobňujúcim písmo na zobrazovačoch.

Príklad:

Menu Nastavenia .

Pomocou nadstavca s adaptérom APWD 325 je možné opakovane pripravovateľné hadice zo systému na stlmenie s rajsým plynom v dentálnej oblasti pripravovať v umývacom a dezinfekčnom prístroji. K tomu je nutné tiež dodržiavať návod na použitie umývacieho a dezinfekčného prístroja a informácie výrobcu zdravotníckych pomôcok.

Nadstavec s adaptérom je možné umiestniť v nasledujúcich košoch a moduloch:

Horný kôš A 105/1

Lafeta dolného koša A 315 s modulom A 151

V tomto návode na použitie sa tento umývací a dezinfekčný prístroj naďalej označuje ako umývací automat. Zdravotnícke prostriedky vhodné na prípravu sa v tomto návode na obsluhu všeobecne označujú ako predmety na umývanie, pokiaľ nie sú bližšie definované.

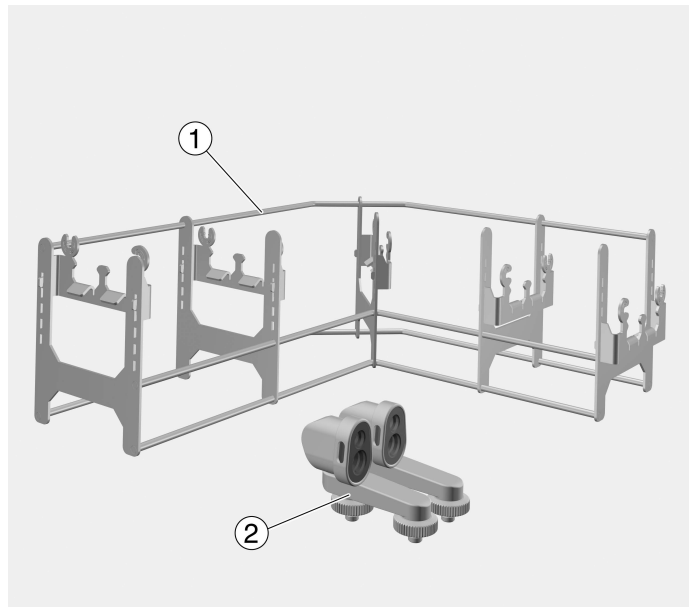

① Nadstavec s vedením hadice

② Adaptér

Sada APWD 325:

1 kus nadstavec pre dvojité hadice, dĺžka 397 mm, šírka 315 mm, výška 135 mm

2 kusy adaptéra pre dvojité hadice, dĺžka 78 mm, šírka 40 mm, výška 65 mm

Komponenty na dokúpenie

- APWD 326, doplnené pre dvojité hadice z dentálneho systému s rajsým plynom, 2 kusy adaptéra
- APWD 328, set na rozšírenie pre prípravu až do 5 dvojitých hadíc z dentálneho systému s rajsým plynom, 5 kusov držiakov na hadice
- E 146, sitová miska s vekom otočnými rukoväťami na prenášanie, výška 55 mm, šírka 150 mm, hĺbka 255 mm

Likvidácia obalového materiálu

Obal chráni pred poškodením počas prepravy. Obalové materiály boli zvolené s prihliadnutím k aspektom ochrany životného prostredia a k možnostiam ich likvidácie, sú teda recyklovateľné.

Vrátenie obalov do materiálového cyklu šetrí suroviny a znižuje množstvo odpadov. Váš špecializovaný predajca odoberie obal späť.

Skôr ako budete násadu používať, prečítajte si pozorne návod na použitie.

Návod na použitie si starostlivo uschovajte.

 Bezpodmienečne dodržiavajte návod na použitie umývacieho automatu, zvlášť v ňom obsiahnuté bezpečnostné pokyny a varovné upozornenia.

► Nadstavce sú schválené výlučne pre aplikačné oblasti uvedené v návode na použitie. Použitie nad tento rámec ako aj použitie nastavcov s ďalšími komponentami z programu príslušenstva Miele je popísané v návode na obsluhu súčastí príslušenstva, alebo je potrebné odsúhlasenie s Miele.

Akékoľvek iné použitie, prestavba a zmeny nie sú povolené.

► Pred prvým použitím musia byť nové nadstavce podrobené základnému čisteniu bez predmetov na umývanie v umývacom a dezinfekčnom automate.

► Pred prvým použitím musia byť nové umývacie koše umyté v umývacom automate bez predmetov na umývanie.

► Denne kontrolujte všetky vozíky, koše, moduly a násady podľa údajov v kapitole „Opatrenia na údržbu“ v návode na použitie Vášho umývacieho automatu.

► Pre vlastnú bezpečnosť pri ukladaní a odoberaní inštrumentov nosíte rukavice prípadne rúško a ochranné okuliare. Pri vyberaní umývaných predmetov nosíte čisté rukavice, aby ste zabránili opakovanej kontaminácii.

► Plnenie musí začínať vždy zozadu smerom dopredu a vyberanie naopak.

Montáž

Montáž adaptéra Pre prípravu hadíc zo systému na stlmenie so sedatívam s rajským plynom v dentálnej oblasti sú nevyhnutné adaptéry zo sady APWD 325. Adaptéry sú vhodné pre všetky bežné dvojité hadice.

- Zaskrutkujte adaptéry do prípojok injektorovej lišty.

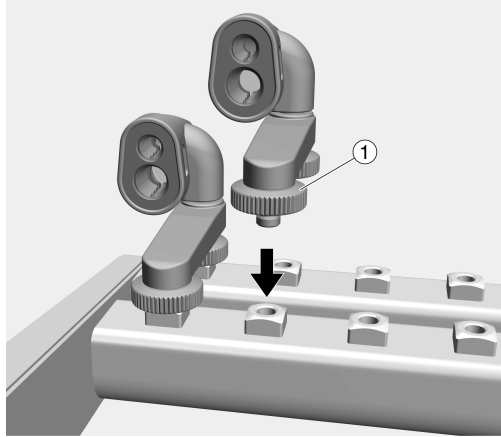

- Adaptéry zafixujte obidvomi ryhovanými maticami ① a zároveň ich dotiahnite.

Pri použití sady na rozšírenie APWD 328 sa musia namontovať dodatočné adaptéry. Adaptéry je možné dostať ako sadu na dovybavenie APWD 326.

Pri používaní adaptérov sa musí umývací kúpeľ filtrovať. Injektorovú lištu vybavte filtračnou trubicou A 800. Umývací kúpeľ sa skladá z natekajúcej vody, procesných chemikálií a znečistenia. K filtračnej trubici je priložený vlastný návod na použitie. Dbajte obzvlášť na pokyny k pravidelnému čisteniu filtračnej trubice.

Montáž sady na rozšírenie s držiakmi na hadice

So sadou na rozšírenie APWD 328 je umývanie a dezinfekcia možná pre maximálne 5 dvojitéch hadíc. V sade sa nachádza 5 držiakov na hadice. Držiaky na hadice zo sady na rozšírenie sa musia namontovať na fixované držiačky hadíc na nadstavci.

- Držiaky na hadice zo sady na rozšírenie ① upevníte pomocou otočného bodu ③ na háku ② držiačky na hadice na nadstavci.

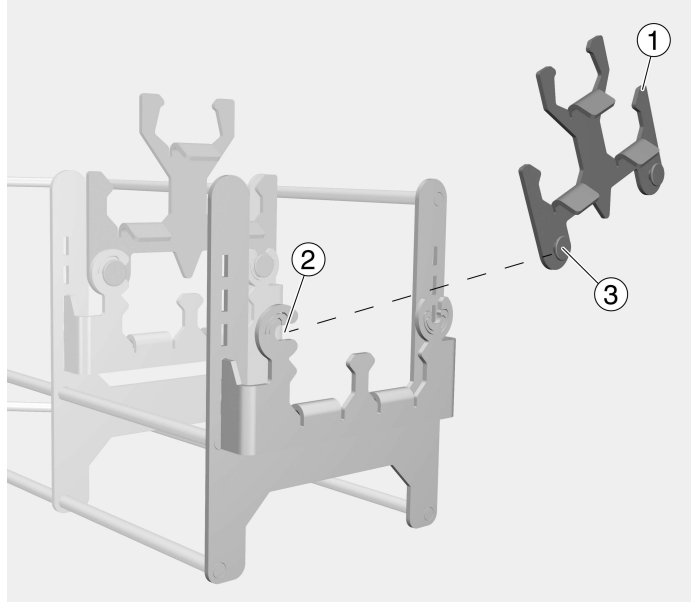

- Otočným pohybom nasadíte držiak hadice zo sady na rozšírenie na protiahlý držiak ④.

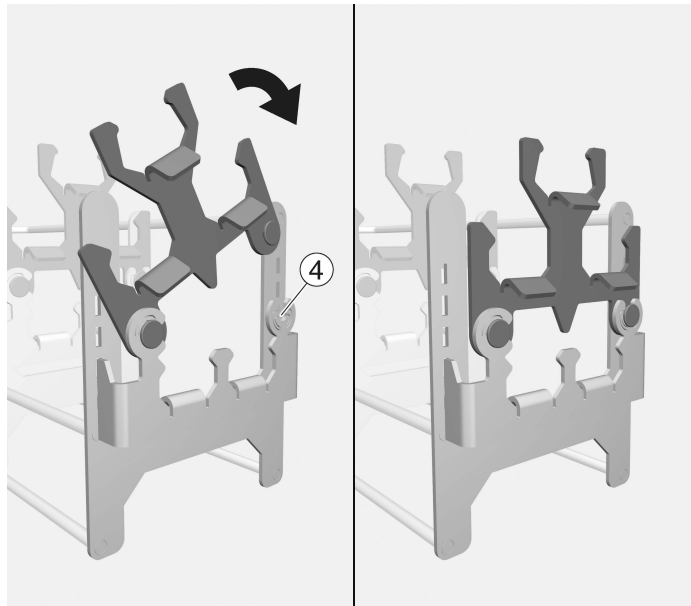

sk - Technika používania

- Zvyšné držiaky hadíc zo sady na rozšírenie namontujte na už upevnené držiaky hadíc a nadstavec umiestnite v A 105/1 alebo A 151 pomocou A 315.

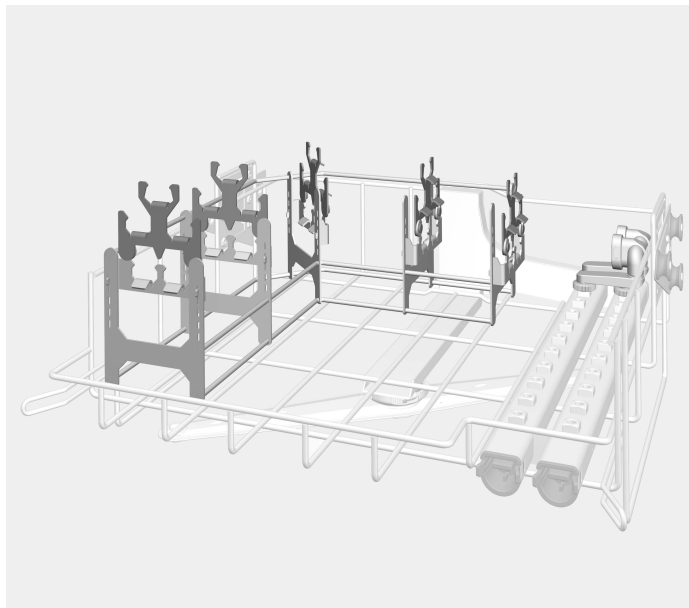

Nadstavec s vedením hadice s A 105/1

Uloženie predmetov na umývanie

Dodržiajte stále vzorové plnenie stanovené v rámci validácie.

⚠ Nebezpečenstvo úrazu umývanými predmetmi.

Pri plnení a vyberaní umývaných predmetov hrozí nebezpečenstvo poranenia na prípadných ostrých hranách, ostrí alebo špicatých koncoch.

Pre zachovanie čo najmenšieho rizika poranenia by sa malo plnenie vykonávať zozadu dopredu a vyberanie zodpovedajúcim spôsobom opačne.

Uloženie predmetov na umývanie štandardná sada

- Zasuňte dvojité hadice do silikónového nadstavca ① adaptéra.

Dbajte pritom na to, aby bol priemer hadíc rovnaký ako priemer silikónového nadstavca adaptéra.

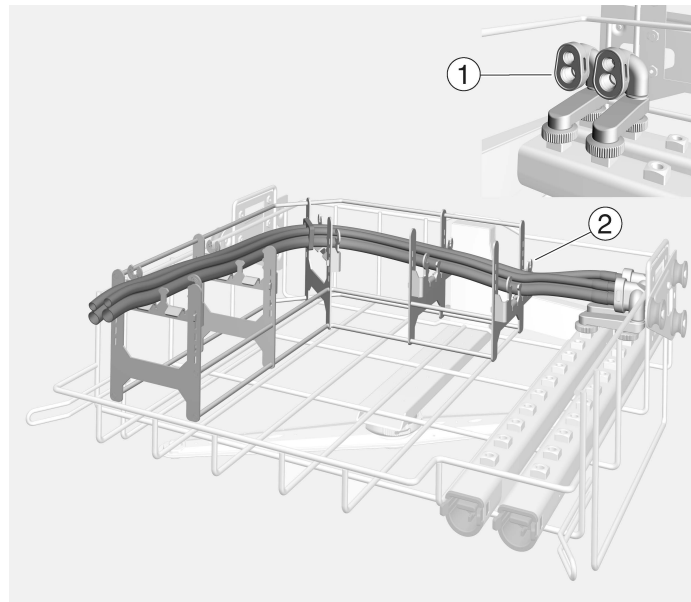

- Umiestnite dvojitú hadicu na držiak hadice ② upevnený na nadstavci.

Je potrebné dbať pritom na to, aby sa sada hadíc pri umiestňovaní neprekrútila.

Na držiaky hadíc sa môžu uložiť 2 dvojité hadice. Ak je nadstavec vybavený sadou na rozšírenie APWD 328 a APWD 326, potom je možné uložiť 3 ďalšie dvojité hadice.

sk - Technika používania

Uloženie predmetov na umývanie Sada na rozšírenie

- Otvorte držiak sady na rozšírenie ③.

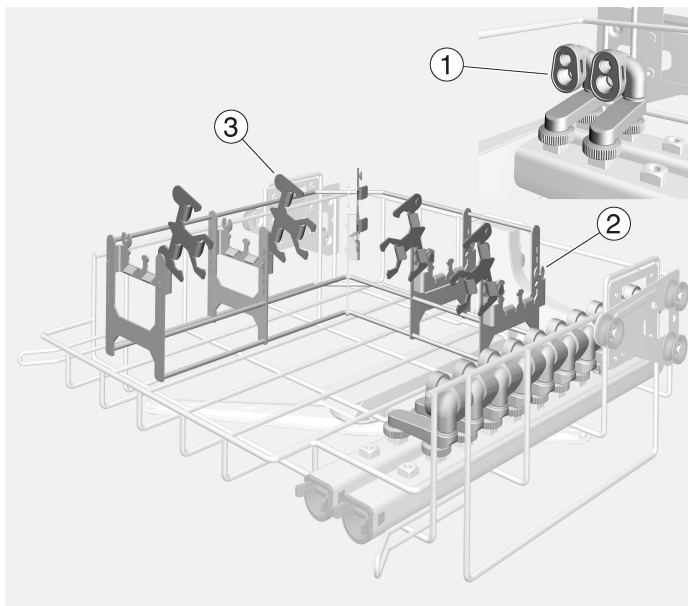

- Zasuňte dvojité hadice do silikónového nadstavca ① adaptéra.

Dbajte pritom na to, aby bol priemer hadíc rovnaký ako priemer silikónového nadstavca adaptéra.

- Uložte dvojité hadice na držiaky hadíc ② upevnené na nadstavci.
- Zatvárajte držiaky hadíc sady na rozšírenie ③ pokým bod otáčania nezaklapne.
- Zvyšné dvojité hadice zasuňte do silikónového nadstavca ① dodatočne montovaného adaptéra.
- Položte dvojité hadice na držiaky hadíc v sade na rozšírenie ③.

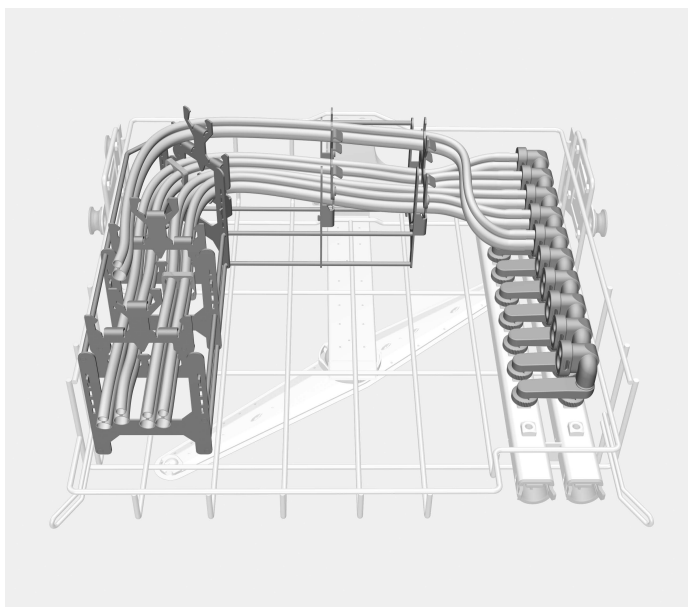

**maximálna náplň
APWD 325**

kôš/modul	čistiaci program	max. náplň
A 105/1 + A 151	Vario TD Dental	2 sady hadíc
A 105/1 + A 151 + A 315	Vario Dental Plus	4 sady hadíc
voliteľne:		
A 105/1 + A 151	Vario Dental Plus	5 sady hadíc

Ak bol namontovaný nadstavec APWD 325 v hornom koši A 105/1 alebo spodnom lafetovom koši A 151 s modulom A 315, je možné osadiť voľné miesto inými nástrojmi alebo nadstavcami z dentálnej oblasti.

Voliteľne je možné pripravovať ústne násady na tlmenie rajským plynom v sitovej miske E 146. Skontrolujte ústne násady vopred na vhodnosť prípravy v umývacom a dezinfekčnom prístroji,

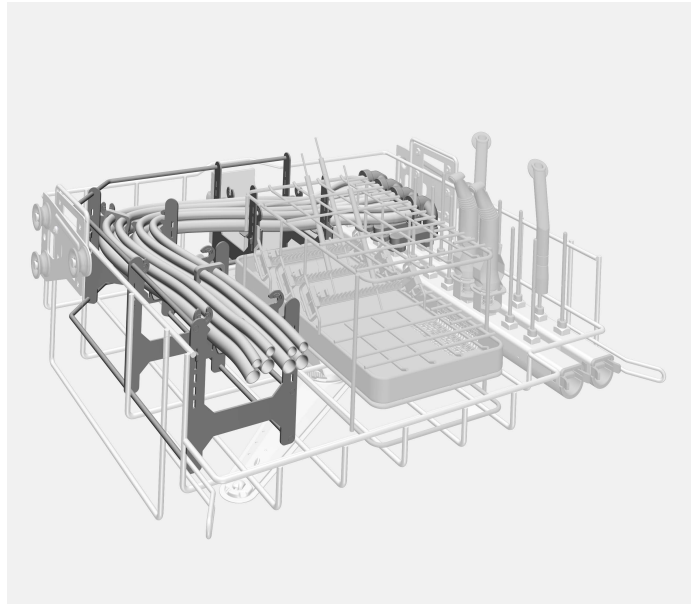

A 105/1 s APWD 325 plne naložený

Príprava

⚠ Nebezpečenstvo infekcie nedostatočnou dezinfekciou.
Umývané predmety, ktoré sa počas prípravy uvoľnili z umývacieho zariadenia musíte pripraviť ešte raz.
Ak sa umývané predmety počas prípravy uvoľnili z umývacieho zariadenia, musíte ich pripraviť ešte raz.

Príprava dvojitéch hadíc zo systémov na tlmenie rajským plynom

Skontrolujte pri nakládke a pred každým spustením programu

- Zabezpečte preplachovateľnosť dvojitéch hadíc.
- Či sa silikónový nadstavec hadicového adaptéra nachádza v správnej polohe.
- Či sa nachádzajú konce dvojitej hadice v oblasti koša.

Kılavuza ilişkin bilgiler	112
Kullanım alanları	113
Teslimat kapsamı	114
Sonradan satın alınabilir bileşenler	114
Ambalajın Elden Çıkarılması	114
Güvenlik Talimatları ve Uyarılar	115
Uygulama tekniği	116
Montaj	116
Adaptörün monte edilmesi	116
Hortum yuvaları genişletme setinin monte edilmesi	117
Yıkıncak malzemelerin yerleştirilmesi	119
İşlenecek malzemelerin yerleştirilmesi, standart set	119
İşlenecek malzemelerin yerleştirilmesi, genişletme seti	120
Azami doldurma APWD 325.....	121
Yeniden işleme	122
Dental nitröz oksit sedasyon sistemlerinin ikili hortumlarının yeniden işlenerek kullanıma hazırlanması.....	122
Yükleme sırasında ve her program başlatma öncesinde kontrol etmeniz gerekenler ...	122

Uyarılar

⚠ Uyarılar güvenlik ile ilgili bilgiler içerirler. Olası bedensel yaralanmalara ve mal zararlarına dikkat çekerler. Uyarıları dikkatle okuyunuz ve içerdikleri işlem talimatları ve davranış kurallarını dikkate alınız.

Önemli notlar

Önemli notlar bilhassa dikkate alınması gereken bilgiler içerir.

Ek bilgiler ve açıklamalar

İlave bilgiler ve açıklamalar basit bir çerçeve içinde gösterilir.

İşlem adımları

Her bir işlem adımının önünde siyah bir kare işareti bulunur.

Örnek:

- Ok tuşlarıyla bir seçenek belirleyiniz ve bu ayarı *OK* ile kaydediniz.

Ekran

Ekranında gösterilen ifadeler, ekran yazısı olarak geliştirilmiş olan özel bir yazı fontu ile gösterilir.

Örnek:

Ayarlar  Menüsü.

Adaptörlü iç aksesuar APWD 325 yardımıyla, yeniden işlenerek kullanıma hazırlanabilen dental nitroz oksit sedasyon sistemlerinin hortumları bir yıkama ve dezenfeksiyon makinesinde yeniden işlenerek kullanıma hazırlanabilir. Buna ilişkin olarak yıkama ve dezenfeksiyon makinesinin kullanım kılavuzunun yanı sıra tıbbi ürün üreticileri tarafından verilen bilgiler de dikkate alınmalıdır.

Adaptörlü iç aksesuar, aşağıda belirtilen sepetlerde ve modüllerde kullanılabilir:

Üst sepet A 105/1

A 315 modüllü alt sepet taşıyıcı A 151

Kullanım kılavuzunun bundan sonraki bölümlerinde yıkama ve dezenfeksiyon makinesi, yıkama makinesi olarak anılacaktır. Yeniden işlenebilir tıbbi ürünler, daha ayrıntılı tanımlanmadılarsa, bu kullanım kılavuzunda genel olarak yıkanacak malzeme olarak tanımlanacaktır.

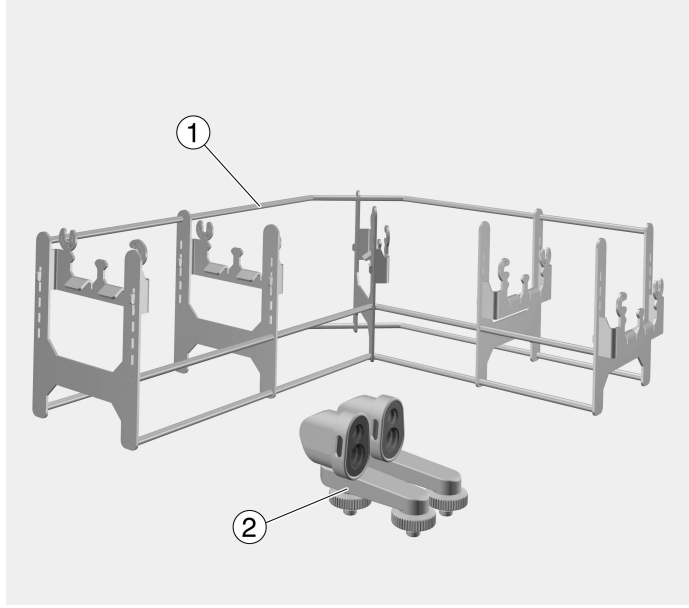

① Hortum kılavuzu iç aksesuarı

② Adaptör

APWD 325 seti:

1 adet iç aksesuar, ikili hortumlar için, uzunluk 397 mm, genişlik 315 mm, yükseklik 135 mm

2 adet adaptör, ikili hortumlar için, uzunluk 78 mm, genişlik 40 mm, yükseklik 65 mm

Sonradan satın alınabilir bileşenler

- APWD 326, dental nitroz oksit sistemlerinin ikili hortumları için ek donanım seti, 2 adet adaptör
- APWD 328, dental nitroz oksit sistemlerinin en fazla 5 adet ikili hortumunun, 5 adet hortum yuvasının yeniden işlenerek kullanıma hazırlanması için genişletme seti
- E 146, Kapaklı tel örgü tepsi ve katlanır taşıma kulpları, yükseklik 55 mm, genişlik 150 mm, derinlik 255 mm

Ambalajın Elden Çıkarılması

Ambalaj nakliye sırasında meydana gelebilecek hasarlardan korur. Ambalaj malzemesi tasfiyeye yönelik olarak çevre dostu malzemelerden seçilmiştir ve geri dönüştürülebilirdir.

Ambalajın malzeme döngüsüne geri kazandırılması hammadde tasarrufu sağlar ve atık oluşumunu azaltır.

Bu iç aksesuarı kullanmadan önce kullanım kılavuzunu dikkatli bir şekilde okuyunuz.
Bu kullanım kılavuzunu özenle saklayınız.

⚠ Otomatik yıkama makinesinin kullanım kılavuzunu ve özellikle Güvenlik Talimatları ve Uyarılar bölümünü mutlaka dikkate alınız.

- ▶ İç aksesuarlar, sadece bu kullanım kılavuzunda belirtilen uygulama alanlarında kullanılabilir. Bunun dışındaki uygulamalar ve iç aksesuarların Miele aksesuar programından başka bileşenler ile kullanımı, aksesuarların kullanım kılavuzlarında açıklanmıştır veya Miele ile kararlaştırılmalıdır.
Tüm diğer kullanımlar, modifikasyonlar ve değişiklikler yasaktır.
- ▶ İlk kez kullanılmadan önce yeni iç aksesuarlar deterjansız olarak bir yıkama makinesinde yıkanmalıdır.
- ▶ Yeni yük taşıyıcılar ilk kullanımdan önce malzemesiz olarak otomatik yıkama makinesinde yıkanmalıdır.
- ▶ Tüm mobil raf ünitelerini, sepetleri, modülleri ve iç aksesuarları her gün, otomatik yıkama makinenizin kullanım kılavuzunda “Bakım Önerileri” bölümünde açıklandığı şekilde kontrol ediniz.
- ▶ Kendi güvenliğiniz için, yıkanacak malzemeleri yerleştirirken ve yıkanan malzemeyi çıkarırken koruyucu eldiven, gerekirse ağız maskesi ve koruyucu gözlük takınız. Yıkanan malzemeleri çıkarırken yeniden kontaminasyonu önlemek için temiz eldivenler takınız.
- ▶ Doldurma işlemi arkadan öne doğru ve boşaltma işlemi ters yönde uygulanmalıdır.

Montaj

Adaptörün monte edilmesi

Dental nitröz oksit sistemlerinin hortumlarının yeniden işlenerek kullanıma hazırlanması için APWD 325 setindeki adaptörler gereklidir. Bu adaptörler, tüm standart ikili hortumlar için uygundur.

- Adaptörleri enjektör modülünün bağlantı yerlerine vidalayınız.

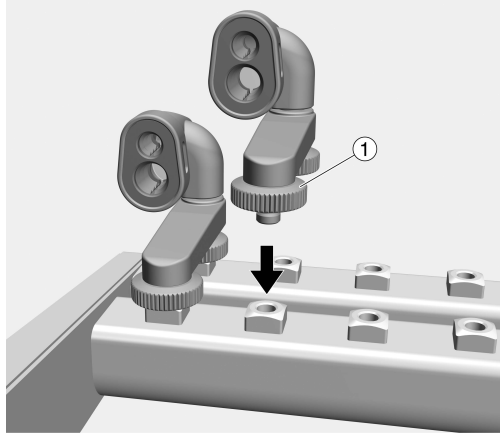

- Adaptörleri iki tırtıllı somun ① ile sabitleyiniz ve aynı anda sıkıştırınız.

APWD 328 genişletme seti kullanıldığında ilave adaptörler monte edilmelidir. Bu adaptörler APWD 326 ek donanım seti olarak temin edilebilir.

Adaptörün kullanılması sırasında yıkama suyu filtrelenmelidir. Bunun için enjektör modülünü bir A 800 boru filtre ile donatınız. Yıkama suyu makineye giren sudan, işlem kimyasallarından ve kirden oluşmaktadır.

Boru filtreyle birlikte, filtrenin kullanım kılavuzu da verilir.

Özellikle boru filtrenin düzenli temizliğine ilişkin bilgileri dikkate alınız.

Hortum yuvaları genişletme setinin monte edilmesi

APWD 328 genişletme seti sayesinde en fazla 5 adet ikili hortumun yıkanması ve dezenfekte edilmesi mümkün olur. Set dahilinde 5 adet hortum yuvası mevcuttur. Genişletme setinin hortum yuvaları, iç aksesuardaki sabitlenmiş hortum yuvalarına monte edilmelidir.

- Genişletme setinin ① hortum yuvasını, döner nokta ③ ile iç aksesuardaki hortum yuvasının kancasına ② takınız.

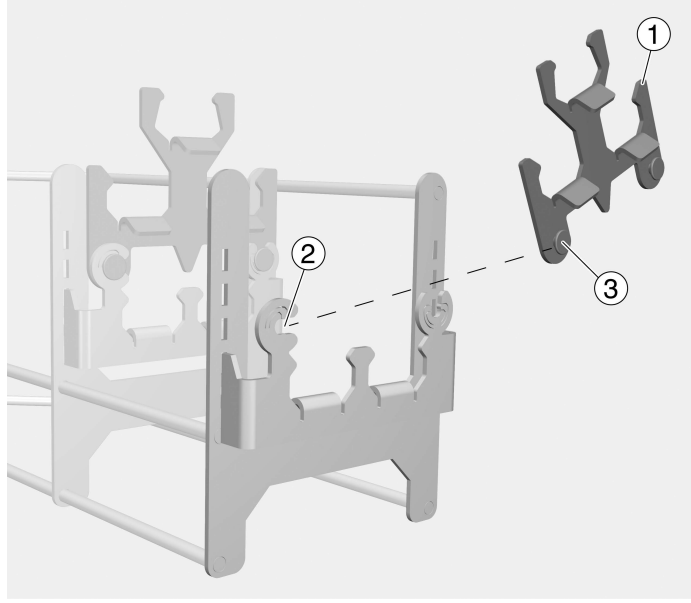

- Genişletme setinin hortum yuvasını döndürerek diğer taraftaki tutucuya ④ yerleştiriniz.

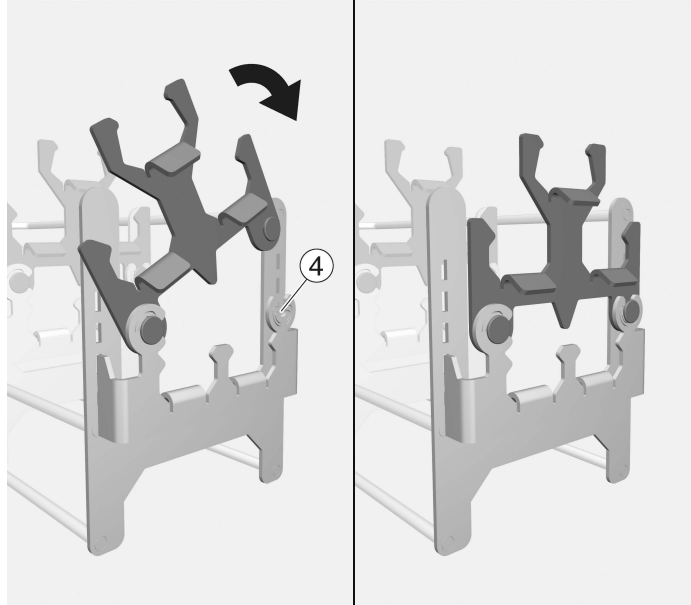

tr - Uygulama tekniđi

- Geniřletme setinin diđer hortum yuvalarını takılmıř hortum yuvalarına monte ediniz ve i aksesuarı A 105/1 st sepete veya A 315 modll A 151 alt sepet tařıyıcıya yerleřtiriniz.

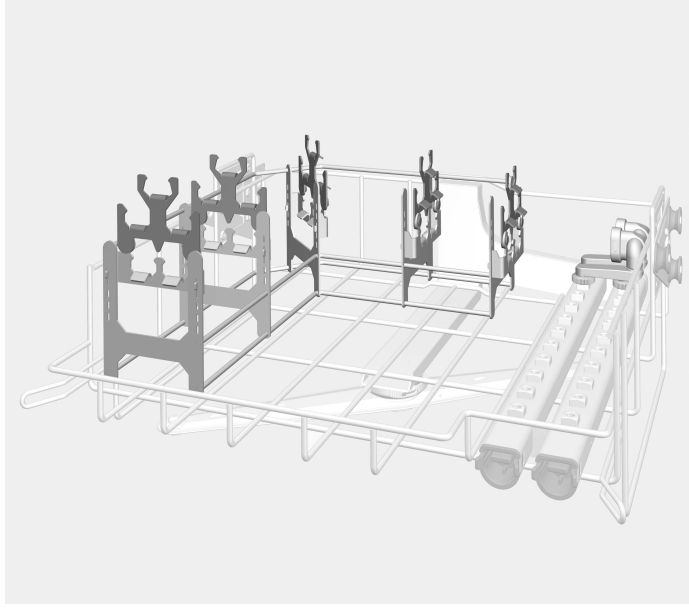

A 105/1 donanımlı hortum kılavuzu i aksesuarı

Yıkanacak malzemelerin yerleřtirilmesi

Validasyon kapsamında belirlenen doldurma rneklarine mutlaka uyulmalıdır!

⚠ Yıkanacak malzeme nedeniyle yaralanma tehlikesi. Malzemenin doldurulması ve boşaltılması sırasında, olası keskin kenarlar, köşeler veya sivri uçlar nedeniyle yaralanma tehlikesi vardır. Yaralanma riskini azaltmak için, doldurma işlemi arkadan öne doğru ve boşaltma işlemi ters yönde gerçekleştirilmelidir.

İşlenecek malzemelerin yerleştirilmesi, standart set

- İkili hortumları adaptörün silikon yuvasına ① takınız.

Bunu yaparken, hortumların çapı ile adaptörün silikon yuvasının çapının aynı olmasına dikkat ediniz.

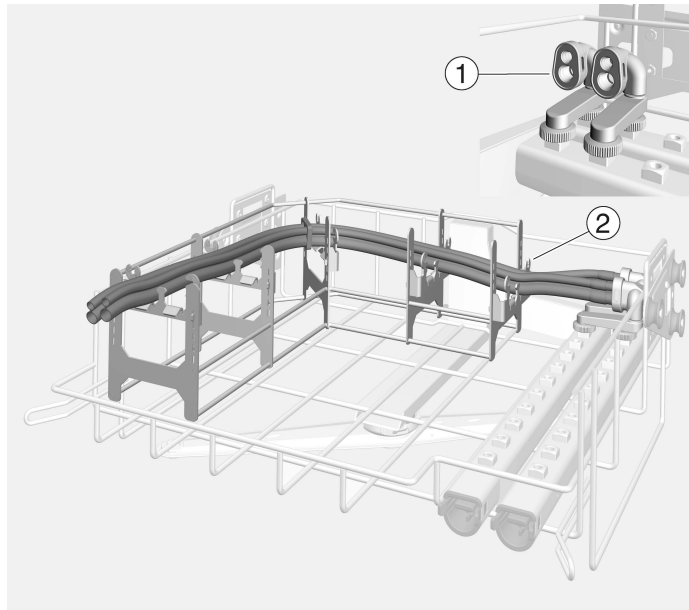

- İkili hortumu iç aksesuara monte edilmiş hortum yuvasına ② yerleştiriniz.

Yerleştirme sırasında hortum setlerinin dönmemesine dikkat edilmelidir.

Hortum yuvasına 2 adet ikili hortum yerleştirilebilir. İç aksesuar APWD 328 ve APWD 326 genişletme seti ile donatılmış olduğunda, ek olarak 3 adet ikili hortum daha yerleştirilebilir.

tr - Uygulama tekniđi

İşlenecek malzeme-
lerin yerleştiril-
mesi, genişletme
seti

- Genişletme setinin ③ hortum yuvasını açınız.

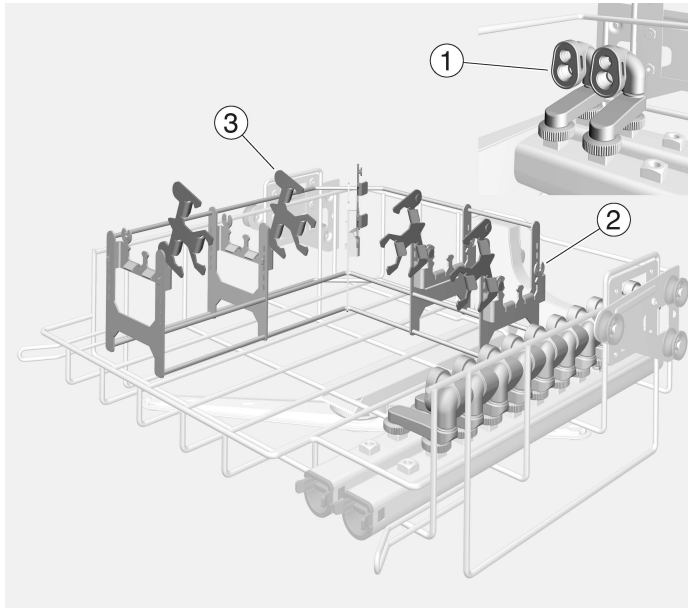

- İkili hortumları adaptörün silikon yuvasına ① takınız.

Bunu yaparken, hortumların çapı ile adaptörün silikon yuvasının çapının aynı olmasına dikkat ediniz.

- İkili hortumları iç aksesuara monte edilmiş hortum yuvasına ② yerleştiriniz.
- Genişletme setinin ③ hortum yuvasını, döner nokta yerine oturana kadar kapatınız.
- Geri kalan ikili hortumları, ek olarak monte edilen adaptörün silikon yuvasına ① takınız.
- İkili hortumları genişletme setinin ③ hortum yuvasına yerleştiriniz.

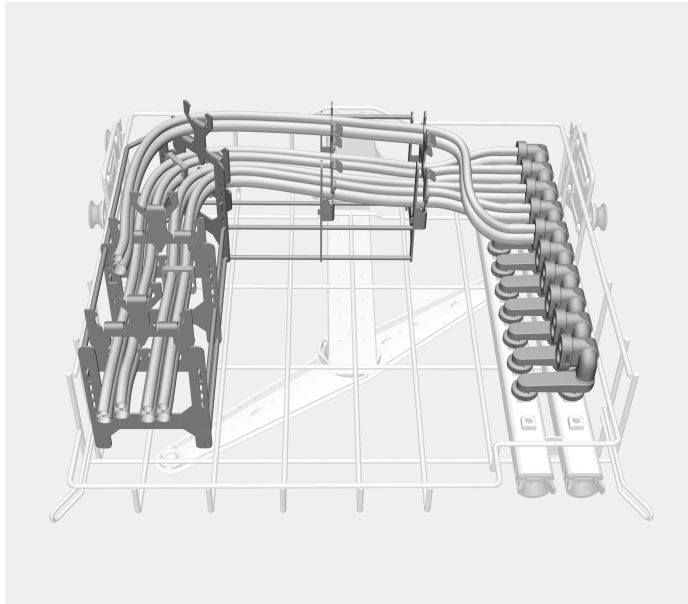

**Azami doldurma
APWD 325**

Sepet/Modül	Temizlik programı	Maks. doldurma
A 105/1 + A 151	Vario TD Dental	2 adet hortum seti
A 105/1 + A 151 + A 315	Vario Dental Plus	4 adet hortum seti
Opsiyonel:		
A 105/1 + A 151	Vario Dental Plus	5 adet hortum seti

İç aksesuar APWD 325 A 105/1 üst sepete veya A 315 modüllü A 151 alt sepet taşıyıcıya monte edildiğinde, geri kalan boş yere başka dental aletler veya donanımlar yerleştirilebilir

Opsiyonel olarak nitroz oksit sedasyon sistemlerinin ağızlıkları E 146 tel örgü tepside yeniden işlenerek kullanıma hazırlanabilir. Yeniden işleyerek tekrar kullanıma hazırlamadan önce ağızlıkların yıkama ve dezenfeksiyon makinesinde işlemeye uygun olup olmadıklarını kontrol ediniz.

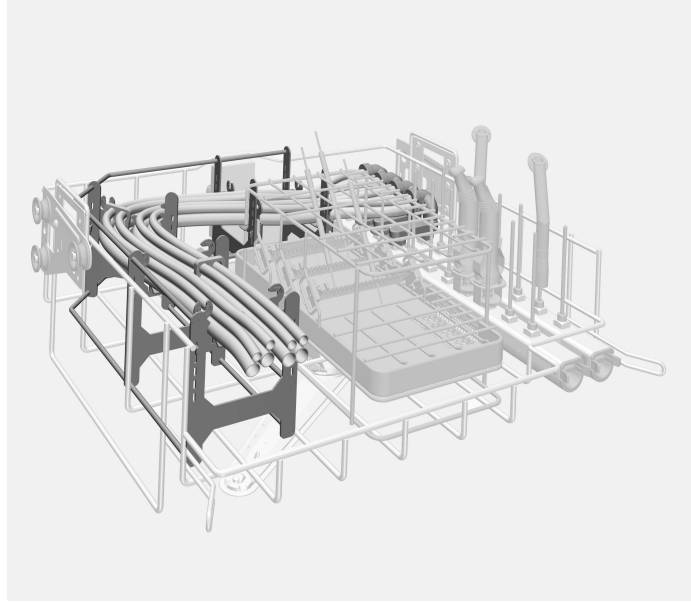

APWD 325 donanımlı tamamen doldurulmuş A 105/1

Yeniden iřleme

⚠ Yetersiz dezenfeksiyon nedeniyle enfeksiyon tehlikesi vardır. Yeniden iřleme sırasında yıkama donanımından çözülmüş malzemenin iç kısmı yeterince dezenfekte edilmemiş olur. Yeniden iřleme sırasında yıkama donanımından çözülmüş malzeme yeniden iřlenmelidir.

Dental nitröz oksit sedasyon sistemlerinin ikili hortumlarının yeniden iřlenerek kullanıma hazırlanması

■ İkili hortumlarının tıkalı olmadığından emin olunuz.

Yükleme sırasında ve her program başlatma öncesinde kontrol etmeniz gerekenler

- Hortum adaptöründeki silikon yuvanın doğru konumda bulunması.
- İkili hortumun her iki ucunun sepet alanı dahilinde bulunması.

关于本说明书的解释	124
预期用途	125
提供的物品.....	126
可选组件	126
包装材料的处理	126
警告和安全说明	127
应用领域	128
安装	128
安装适配器.....	128
安装扩展套件软管支架.....	129
准备装载物.....	131
准备装载物 – 标准套件	131
准备装载物 – 扩展套件	132
APWD 325 最大装载量	133
再处理.....	134
对氧化亚氮镇静系统中所用的双软管进行再处理	134
在向机器中放入物品之前及在启动某个程序之前进行检查	134

重要警告

 重要安全信息在带有警告符号的厚边框中突出显示。这些信息旨在提醒您会发生人身伤害或财产损失的潜在危险。仔细阅读这些警告注意事项，并遵守所描述的程序说明和操作规程。

注意事项

必须遵守厚边框中突出显示的特别重要信息。

其他信息和注释

在简框内包含其他信息和注释。

操作步骤

操作步骤以黑色正方形号点句表示。

示例：

■使用箭头按钮选择某个选项，然后点击 **确定** 保存您的选择。

显示屏

在显示屏消息中会显示某些功能，所采用的字体与显示屏中显示的功能字体相同。

示例：

设置  菜单。

带适配器的插件 APWD 325 可用于在清洗消毒机中对牙科氧化亚氮镇静系统中所用的可再处理软管进行再处理。请遵循清洗消毒机的操作说明及医疗产品制造商给出的说明，以了解如何使用机器对产品进行再处理。

带适配器的插件可用于以下篮架和模块：

A 105/1 上层篮架

A 151 下层篮架载体，带 A 315 模块

清洗消毒机在操作说明书中通常被称为“机器”。如果没有更密切的定义，可进行再处理的医疗产品被称为“加载物”。

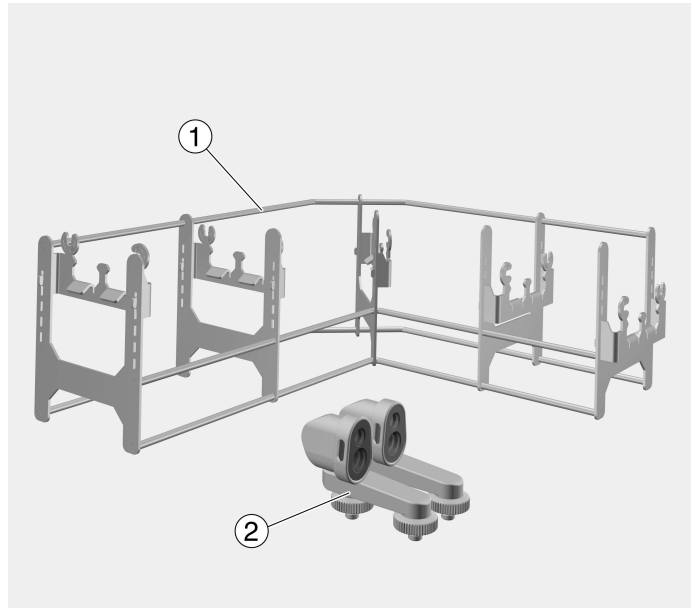

① 软管导管插件

② 适配器

APWD 325 套件：

1 个双软管插件，长 397 毫米，宽 397 毫米，高 397 毫米

2 个双软管适配器，长 78 毫米，宽 78 毫米，高 78 毫米

可选组件

- APWD 326，用于牙科氧化亚氮系统的双软管改装套件，2 个适配器
- APWD 328，用于对牙科氧化亚氮系统中多达 5 根双软管进行再处理的扩展套件，5 个软管支架
- E 146，带盖和铰链手柄的网格托盘，高 55 毫米，宽 150 毫米，深 255 毫米

包装材料的处理

此包装旨在防止在运输过程中损坏。所用的包装材料选用在处置时对环境无害的材料，应被回收利用。

回收包装可减少制造过程中原材料的使用，并减少垃圾填埋场的废料量。

使用该插架前，请仔细通读使用指南。
请妥善保管使用指南。

 同时，还请阅读清洗机操作说明书，尤其要注意警告和安全说明。

- ▶ 本插件仅获准用于操作说明中陈述的应用。在组件操作说明中介绍了超出所列范围的应用及将此插件与其他 Miele 插件系列中的组件搭配使用的情况，或如遇此种情况，可征得 Miele 的同意。
禁止改造、修改及用于任何其他用途。
- ▶ 第一次使用之前，必须将新的插架放在无装载物的清洗消毒机中进行彻底清洁。
- ▶ 首次使用前，全新的负载支架必须在无负载的前提下于清洗消毒机中清洗干净。
- ▶ 根据清洗机操作说明书“维护”部分所述，检查所有移动装置、篮架、模块及插件。
- ▶ 为了您的安全，请佩戴手套，如有必要，在分类仪器和卸载机器时还需要戴医用口罩和防护眼镜。为避免再污染，卸载机器时请佩戴干净的手套。
- ▶ 从后部向前部装载，从前部向后部卸载。

安装

安装适配器

APWD 325 套件的适配器需要对牙科氧化亚氮镇静系统中所用的软管进行再处理。适配器适用于所有商用双软管。

- 将适配器拧入喷射总管上的连接口。

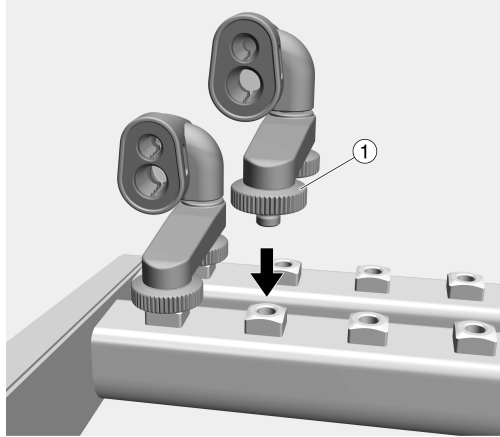

- 用两个 ① 滚花螺母固定适配器，同时将其拧紧。

如果使用 APWD 328 扩展套件，则必须安装额外适配器。适配器作为改装套件 APWD 326 提供。

如使用适配器，必须过滤清洁用水。喷射总管必须装有一个 A 800 管式过滤器。清洁用水由流入水、助剂和污物组成。管式过滤器自带操作说明。尤其要遵循如何进行管式过滤器常规清洁的指示。

安装扩展套件软管 支架

APWD 328 扩展套件最多可对 5 根双软管进行清洁和消毒。该套件内含 5 个软管支架。扩展套件软管支架必须安装在插件上的固定软管支架上。

- 将扩展套件软管支架 ① 固定到枢轴点 ② 处插件软管支架上的挂钩 ③ 上。

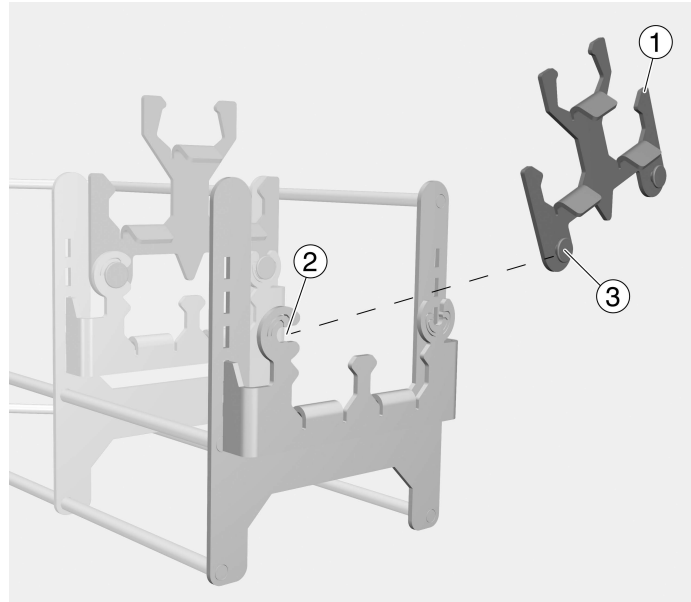

- 将扩展套件软管支架向下推到另一侧的固定器 ④ 上。

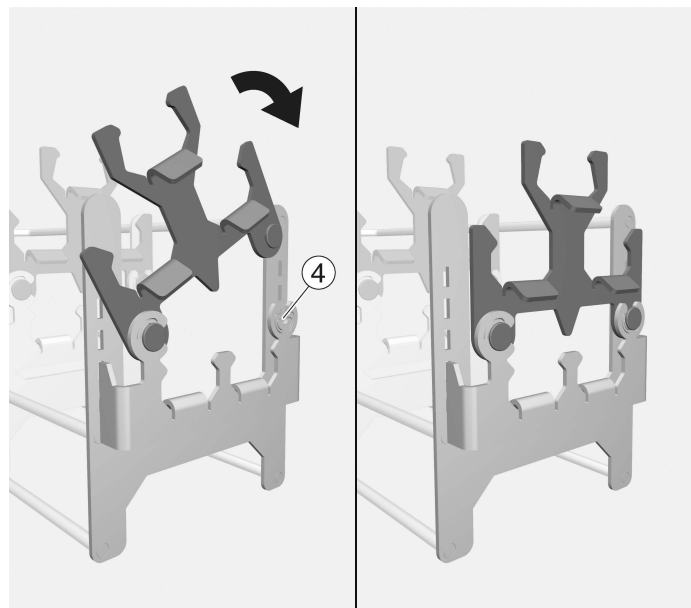

- 将其他扩展套件软管支架安装在预装软管支架上，并将插件放入 A 105/1 或带有 A 315 的 A 151 中。

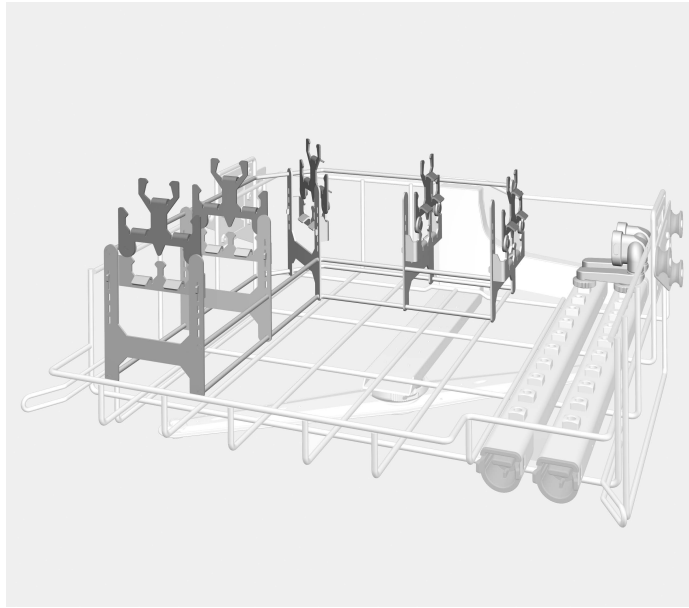

带 A 105/1 的软管导管插件

准备装载物

出于验证预期用途之目的，请确保遵循模板上给出的装载量说明。

⚠ 装载具有伤人风险。

由于可能有锋利的边、沿或尖角，装载和卸载具有伤人风险。为尽量降低受伤风险，应从后向前装载，卸载则应按相反顺序进行。

准备装载物 – 标准套件

- 将双软管插入适配器上的硅胶插件 ① 中。

确保软管的直径与适配器上硅胶插件的直径相同。

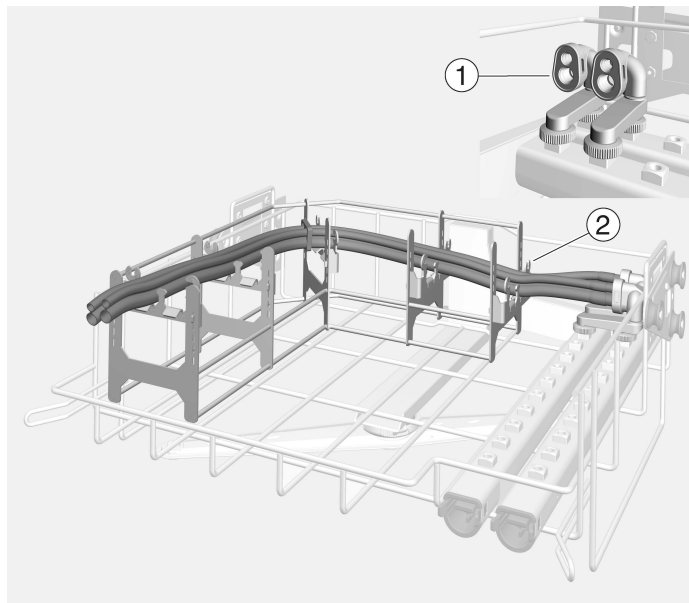

- 将双软管置于固定在插件上的软管支架 ② 上。

确保软管套件在放置到位时没有扭曲。

可将 2 根双软管放置在软管支架上。如果插件配有 APWD 328 和 APWD 326 扩展套件，则可以另外放置 3 根双软管。

准备装载物 - 扩展套件

- 打开扩展套件软管支架 ③。

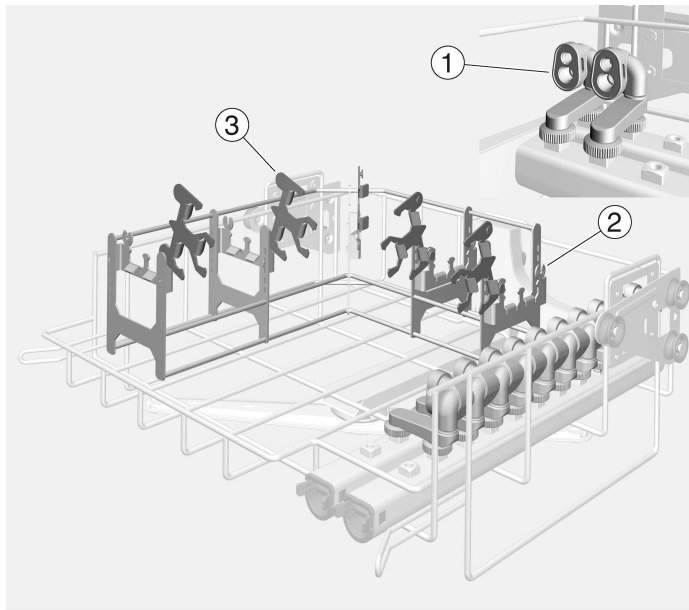

- 将双软管插入适配器上的硅胶插件 ① 中。

确保软管的直径与适配器上硅胶插件的直径相同。

- 将双软管置于固定在插件上的软管支架 ② 上。
- 关闭扩展套件软管支架 ③，直至枢轴点锁定到位。
- 将其他双软管插入额外适配器上的硅胶插件 ① 中。
- 将双软管置于扩展套件软管支架 ③ 上。

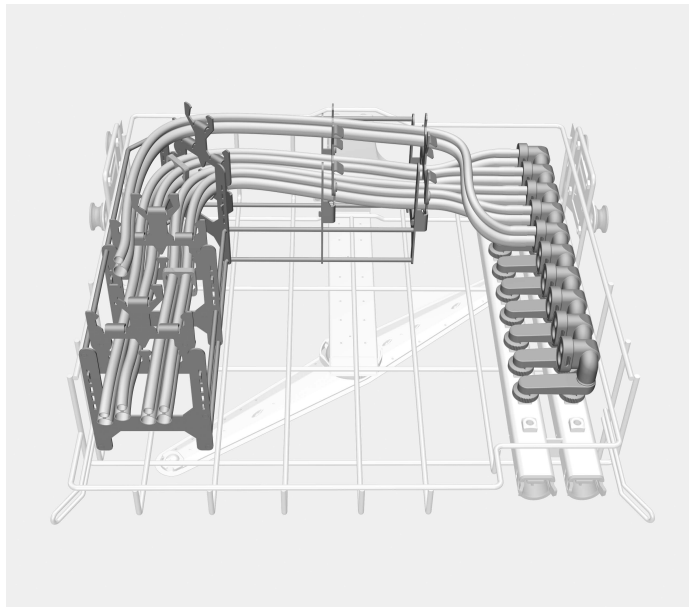

**APWD 325 最大装
载量**

篮架/模块	清洁程序	最大装载量
A 105/1 + A 151	牙科可变热力消毒	2 组软管套件
A 105/1 + A 151 + A 315	牙科可变热力消毒 加强型	4 组软管套件
可选:		
A 105/1 + A 151	牙科可变热力消毒 加强型	5 组软管套件

如果已将 APWD 325 插件安装到 A 105/1 上层篮架中，或带有 A 315 模块的 A 151 下层篮架载体中，剩余的空间可以用其他牙科器械或插件填充。

一种选择是在 E 146 网格托盘中对氧化亚氮镇静系统的吹嘴进行再处理。进行再处理前，请检查吹嘴是否适合在清洗消毒机中进行再处理。

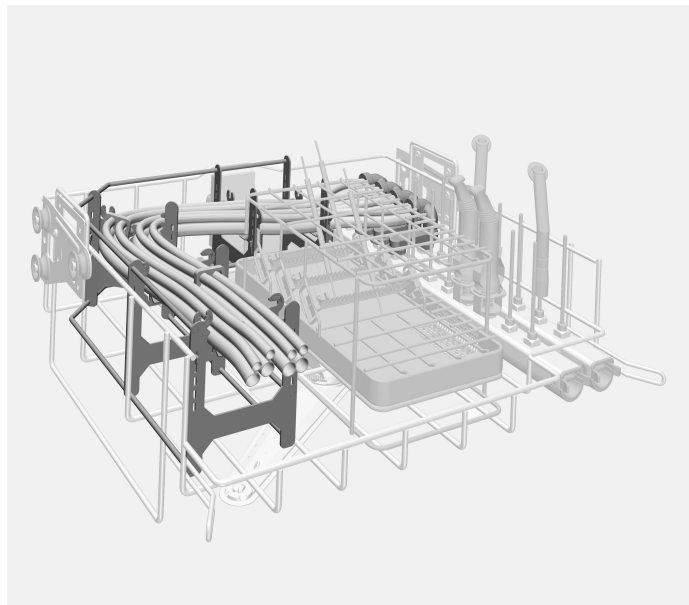

带 APWD 325 的满载 A 105/1

再处理

⚠ 不充分消毒具有感染风险。
再处理期间与冲洗接头脱离的装载物品内部将无法得到充分消毒。
再处理期间与冲洗接头脱离的任何物品都必须重新进行再处理。

对氧化亚氮镇静系统中所用的双软管进行再处理

在向机器中放入物品之前及在启动某个程序之前进行检查

- 确保可以冲洗双软管。
 - 软管适配器中的硅胶插件是否处于正确位置？
 - 双软管的末端是否在篮架区域内？

Wskazówki dotyczące instrukcji	136
Przeznaczenie	137
Zawartość zestawu	138
Komponenty możliwe do dokupienia.....	138
Utylizacja opakowania transportowego	138
Wskazówki bezpieczeństwa i ostrzeżenia	139
Technika zastosowań	140
Montaż.....	140
Montaż adapterów	140
Montaż zestawu rozszerzonego uchwytów węży.....	141
Układanie ładunku.....	143
Układanie ładunku – zestaw standardowy	143
Układanie ładunku – zestaw rozszerzony.....	144
Maksymalny załadunek APWD 325.....	145
Przygotowywanie	146
Przygotowywanie węży podwójnych systemów sedacji podtlenkiem azotu	146
Skontrolować przy załadunku i przed każdym uruchomieniem programu	146

Ostrzeżenia

 Ostrzeżenia zawierają informacje dotyczące bezpieczeństwa. Ostrzegają one przed możliwymi szkodami rzeczowymi i osobowymi.

Ostrzeżenia należy starannie przeczytać i przestrzegać podanych w nich wymagań i zasad dotyczących postępowania.

Wskazówki

Wskazówki zawierają informacje, na które należy zwrócić szczególną uwagę.

Informacje dodatkowe i uwagi

Informacje dodatkowe i uwagi są oznaczone przez zwykłą ramkę.

Działania

Każde działanie jest poprzedzone czarnym kwadratem.

Przykład:

- Wybrać opcję przyciskami strzałek i zapamiętać ustawienie za pomocą OK.

Wyświetlacz

Komunikaty pokazywane na wyświetlaczu są oznaczone szczególnym krojem pisma, przypominającym czcionkę na wyświetlaczu.

Przykład:

Menu Ustawienia .

Za pomocą wkładu z adapterami APWD 325 w urządzeniu myjącym i dezynfekującym Miele można przygotowywać wielorazowe węże systemów do sedacji podtlenkiem azotu w obszarach stomatologicznych. Należy tutaj również przestrzegać instrukcji użytkowania urządzenia myjącego i dezynfekującego oraz informacji producenta wyrobów medycznych.

Wkład z adapterami można stosować w następujących koszach i modułach:

Kosz górny A 105/1

Laweta kosza dolnego A 151 z modułem A 315

W dalszej części tej instrukcji użytkowania urządzenie myjące i dezynfekujące jest określane jako automat myjący lub myjnia. Przygotowywane produkty medyczne będą określane w tej instrukcji ogólnie jako ładunek, gdy wyroby medyczne przeznaczone do przygotowania nie są bliżej zdefiniowane.

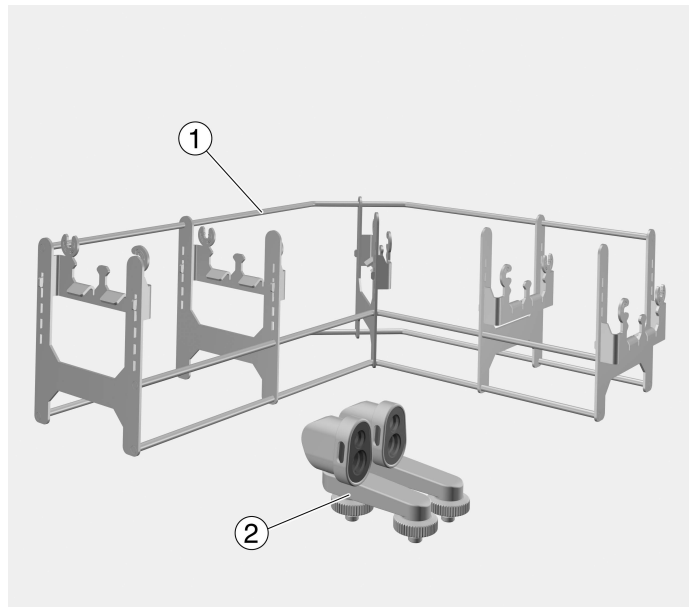

- ① Wkład z prowadzeniem węży
- ② Adapter

Zestaw APWD 325:

1 sztuka wkładu na węże podwójne, długość 397 mm, szerokość 315 mm, wysokość 135 mm

2 sztuki adaptera do węży podwójnych, długość 78 mm, szerokość 40 mm, wysokość 65 mm

Komponenty możliwe do dokupienia

- APWD 326, zestaw doposażenia dla węży podwójnych stomatologicznych systemów sedacji podtlenkiem azotu, 2 sztuki adaptera
- APWD 328, zestaw rozszerzony do przygotowywania do 5 podwójnych węży stomatologicznych systemów sedacji podtlenkiem azotu, 5 sztuk uchwytów węży
- E 146, taca siatkowa z pokrywą i rozkładanymi uchwytami do przenoszenia, wysokość 55 mm, szerokość 150 mm, głębokość 255 mm

Utylizacja opakowania transportowego

Opakowanie chroni urządzenie przed uszkodzeniami podczas transportu. Materiały, z których wykonano opakowanie zostały specjalnie dobrane pod kątem ochrony środowiska i techniki utylizacji i dlatego nadają się do ponownego wykorzystania.

Zwrot opakowań do obiegu materiałowego pozwala na zaoszczędzenie surowców i zmniejsza nagromadzenie odpadów.

Proszę uważnie przeczytać instrukcję użytkowania, zanim użyje się tego wkładu.

Zachować instrukcję użytkowania do późniejszego wykorzystania.

 Proszę koniecznie przeczytać instrukcję użytkowania myjni, w szczególności zawarte w niej wskazówki bezpieczeństwa i ostrzeżenia.

- ▶ Wkłady są przeznaczone wyłącznie do zastosowań określonych w tej instrukcji użytkowania. Zastosowania wykraczające poza ten zakres oraz stosowanie wkładów z kolejnymi komponentami z programu wyposażenia Miele są opisane w instrukcjach użytkowania elementów wyposażenia lub należy je uzgodnić z Miele. Wszelkie inne zastosowania, przebudowy i zmiany są niedozwolone.
- ▶ Przed pierwszym użyciem nowe wkłady bez ładunku muszą zostać poddane gruntownemu czyszczeniu w automacie myjącym.
- ▶ Przed pierwszym użyciem nowy nośnik ładunku musi zostać umyty w myjni bez ładunku.
- ▶ Skontrolować wszystkie wózki, kosze, moduły i wkłady zgodnie z instrukcjami w rozdziale „Czynności serwisowe“ w instrukcji użytkowania myjni.
- ▶ Dla własnego bezpieczeństwa przy rozmieszczaniu i wyjmowaniu ładunku należy nosić rękawiczki ochronne, ew. również maskę i okulary ochronne. Przy wyjmowaniu ładunku zakładać czyste rękawiczki, żeby uniknąć rekontaminacji.
- ▶ Załadunek musi się zawsze odbywać od tyłu do przodu, a rozładunek w odwrotnej kolejności.

Montaż

Montaż adapterów

Do przygotowywania węży systemów sedacji podtlenkiem azotu w obszarach stomatologicznych są wymagane adaptery z zestawu APWD 325. Adaptery nadają się do wszystkich powszechnie stosowanych węży podwójnych.

- Wkręcić adaptery w przyłącza listwy iniekcyjnej.

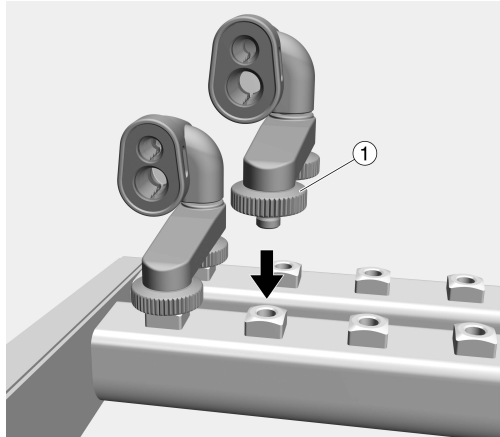

- Zamocować adaptery za pomocą obu nakrętek radełkowych ① i jednocześnie dociągnąć.

W przypadku zastosowania zestawu rozszerzonego APWD 328 muszą zostać zamontowane dodatkowe adaptery. Adaptery są dostępne jako zestaw wyposażenia dodatkowego APWD 326.

Przy stosowaniu adapterów kąpiel myjąca musi być filtrowana. W tym celu listwę iniekcyjną należy wyposażyć w rurkę filtracyjną A 800. Kąpiel myjąca składa się z pobieranej wody, chemikaliów procesowych i zabrudzeń. Do rurki filtracyjnej jest dołączona oddzielna instrukcja użytkowania. Przestrzegać szczególnie wskazówek dotyczących regularnego czyszczenia rurki filtracyjnej.

Montaż zestawu rozszerzonego uchwytów węży

Z zestawem rozszerzonym APWD 328 możliwe jest czyszczenie i dezynfekcja maksymalnie 5 węży podwójnych. Zestaw zawiera 5 uchwytów węży. Uchwyty węży z zestawu rozszerzonego muszą zostać zamontowane w uchwytach węży zamocowanych na stałe we wkładzie.

- Zamocować uchwyty węży z zestawu rozszerzonego ① punktem obrotu ③ w zaczepach ② uchwytów węży we wkładzie.

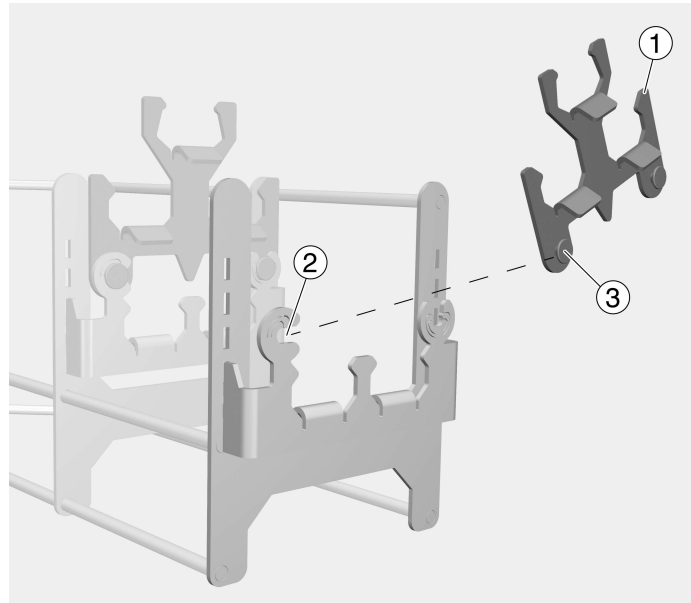

- Ruchem obrotowym założyć uchwyt węży z zestawu rozszerzonego w gniazdo po przeciwnej stronie uchwytu ④.

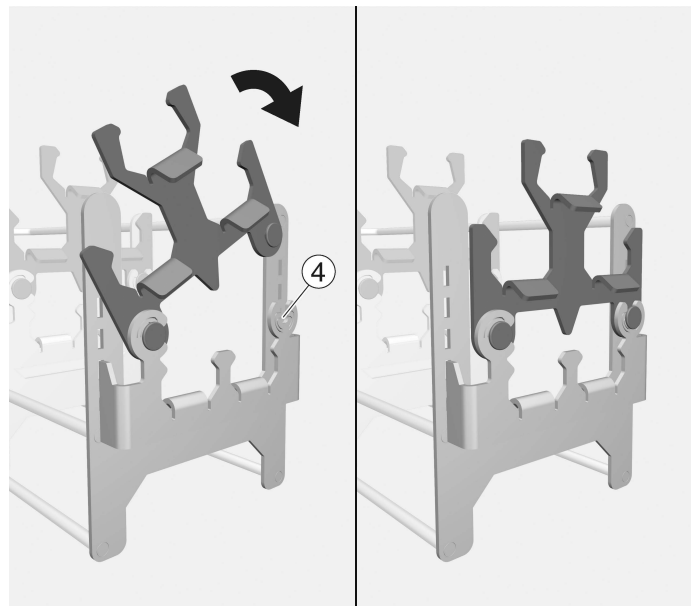

- Zamontować pozostałe uchwyty węży z zestawu rozszerzonego w uchwytach węży już zamontowanych we wkładzie i umieścić wkład w A 105/1 lub A 151 z A 315.

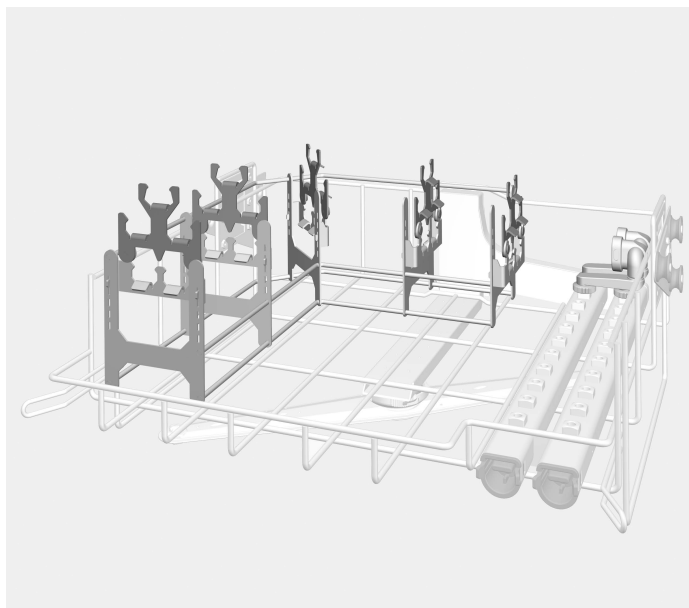

Wkład z prowadzeniem węży z A 105/1

Układanie ładunku

Należy bezwzględnie zachować wzory załadunkowe ustalone w ramach walidacji.

⚠ Niebezpieczeństwo zranień przez ładunek.

Przy załadunku i rozładunku istnieje niebezpieczeństwo zranienia się o ewentualnie występujące ostre krawędzie, ostrza lub ostre końcówki.

Aby zachować możliwie niskie ryzyko zranień, załadunek powinien się odbywać od tyłu do przodu, a rozładunek odpowiednio w odwrotnej kolejności.

Układanie ładunku – zestaw standardowy

- Włożyć podwójne węże w gniazda silikonowe ① adaptera.

Zwrócić przy tym uwagę na zgodność średnicy węża ze średnicą gniazda silikonowego adaptera.

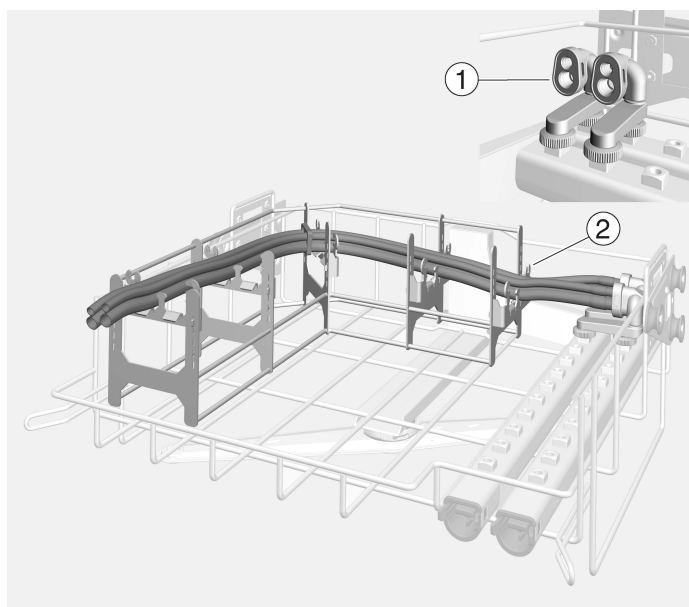

- Ułożyć wąż podwójny na uchwytych węża ② zamocowanych we wkładzie.

Należy uważać na to, żeby zestaw węża nie został obrócony przy układaniu.

Na każdym uchwycie węża mogą zostać umieszczone 2 węże podwójne. Gdy wkład jest wyposażony w zestaw rozszerzony APWD 328 i APWD 326, można w nim umieścić 3 dodatkowe węże podwójne.

Układanie ładunku – zestaw rozszerzony

- Otworzyć uchwyty węży z zestawu rozszerzonego ③.

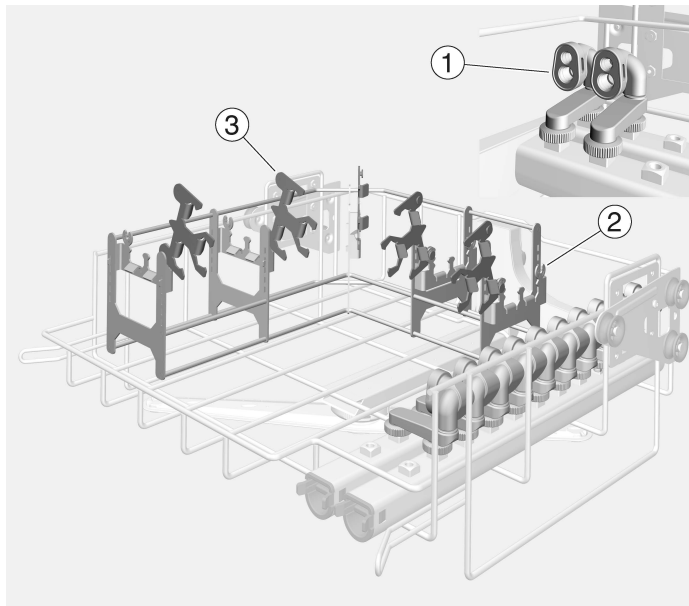

- Włożyć podwójne węże w gniazda silikonowe ① adaptera.

Zwrócić przy tym uwagę na zgodność średnicy węża ze średnicą gniazda silikonowego adaptera.

- Ułożyć węże podwójne na uchwytych węży ② zamocowanych we wkładzie.
- Zamknąć uchwyty węży z zestawu rozszerzonego ③, aż do zatrzaśnięcia punktu obrotu.
- Włożyć pozostałe węże podwójne w gniazda silikonowe ① dodatkowo zamontowanych adapterów.
- Ułożyć węże podwójne na uchwytych węży z zestawu rozszerzonego ③.

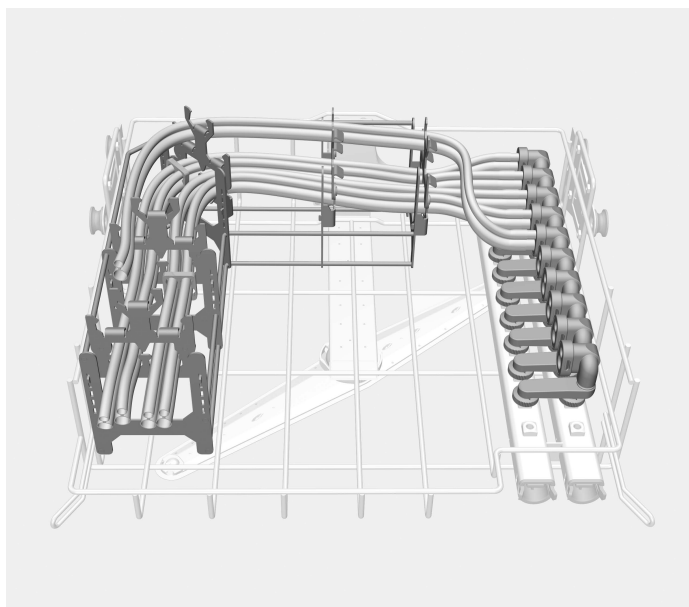

Maksymalny załadunek APWD 325

Kosz/moduł	Program mycia	Maks. załadunek
A 105/1 + A 151	Vario TD Dental	2 zestawy węży
A 105/1 + A 151 + A 315	Vario Dental Plus	4 zestawy węży
Opcjonalnie:		
A 105/1 + A 151	Vario Dental Plus	5 zestawów węży

Gdy wkład APWD 325 zostanie zamontowany w koszu górnym A 105/1 lub w lawecie kosza dolnego A 151 z modułem A 315, pozostałe miejsce może zostać wykorzystane na umieszczenie innych narzędzi lub wkładów z obszarów stomatologicznych.

Opcjonalnie można przygotować ustniki do sedacji podtlenkiem azotu w tacy siatkowej E 146. Przed przygotowaniem sprawdzić ustniki pod kątem zgodności z przygotowaniem maszynowym w urządzeniu myjącym i dezynfekującym.

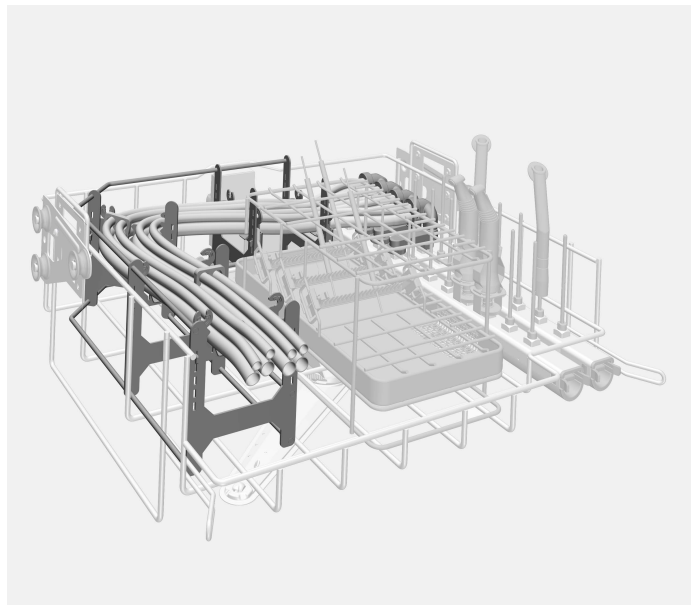

Kompletnie załadowany kosz A 105/1 z APWD 325

Przygotowywanie

⚠ Zagrożenie infekcyjne przez niewystarczającą dezynfekcję. Ładunek, który podczas przygotowywania uwolni się z urządzeń myjących, nie jest wystarczająco zdezynfekowany od środka. Jeśli ładunek podczas przygotowywania uwolni się z urządzeń myjących, musi zostać poddany ponownemu przygotowywaniu.

Przygotowywanie węży podwójnych systemów sedacji podtlenkiem azotu

- Zapewnić drożność węży podwójnych.

Skontrolować przy załadunku i przed każdym uruchomieniem programu

- Gniazda silikonowe znajdują się we właściwej pozycji w adapterze węży.
- Końcówki węży podwójnych znajdują się w środku kosza.

Miele



Miele & Cie. KG
Carl-Miele-Straße 29
33332 Gütersloh
Germany
Telefon: 05241 89-0
Telefax: 05241 89-2090
Internet: www.miele.com/professional